

PENTAX

A RICOH COMPANY

SLR Digitální fotoaparát

K-50

Návod k použití

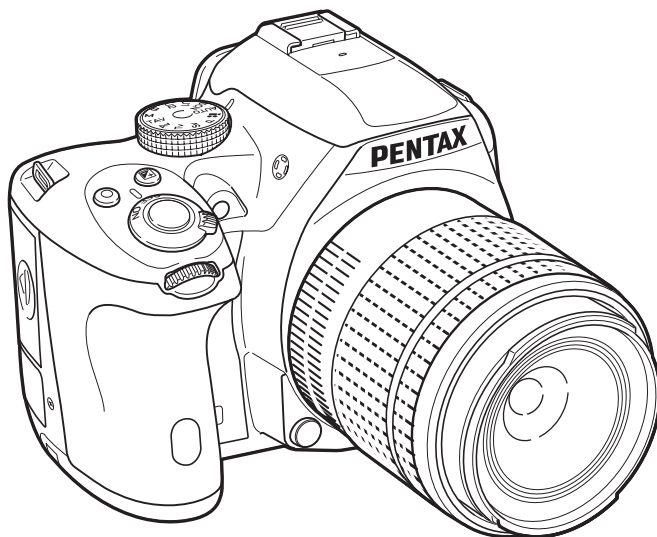

Abyste využili nejvyšší výkon vašeho fotoaparátu, pročtěte si nejprve tento návod k použití.

Děkujeme vám, že jste si zakoupili tento digitální fotoaparát PENTAX K-50 . Prosíme vás, abyste si pozorně přečetli návod ještě předtím, než začnete fotoaparát používat, abyste mohli využívat všechny jeho vlastnosti a funkce. Návod mějte po ruce, bude vám cenným nástrojem pro porozumění všech možností fotoaparátu.

Použitelné objektivy

Obecně lze použít objektivy, které jsou označeny DA, DA L, D FA a FA J a objektivy, které mají možnost nastavení clonového kroužku do polohy **A**. Pro použití jiného objektivu nebo příslušenství, viz str.56 a str.279.

K autorským právům

Snímky exponované K-50, které by sloužily pro jiný účel než osobní zábavu, nelze používat bez svolení dle ustanovení o autorských právech. Věnujte pozornost několika omezením, i když se jedná o snímky pro vaši osobní potřebu, týká se to exponování snímků: během demonstrací, průmyslových zařízení nebo snímků, které budou vystavovány. Snímky, které byly pořízeny za účelem získání autorských práv, nelze použít mimo rozsah, který jim autorské právo vymezuje.

K ochranným známkám

Microsoft a Windows jsou registrované obchodní značky Microsoft Corporation ve Spojených Státech a ostatních zemích. Windows Vista je také registrovaná obchodní známka Microsoft Corporation ve Spojených státech a dalších zemích.

Macintosh, Mac OS a QuickTime jsou obchodními značkami Apple Inc., registrovanými v U.S. a dalších zemích.

Intel, Intel Core a Pentium jsou obchodními značkami Apple Inc., registrovanými v U.S. a dalších zemích.

SDXC logo je obchodní značka SD-3C, LLC.

Eye-Fi, Eye-Fi logo, Eye-Fi *connected* jsou obchodní značky Eye-Fi, Inc.

Tento produkt pracuje s technologií DNG chráněnou licencí Adobe Systems Incorporated. DNG logo jsou registrovanou obchodní značkou Adobe Systems Incorporated ve Spojených státech a/nebo v dalších zemích.

Všechny další obchodní značky jsou vlastnictvím příslušných vlastníků.

Tento výrobek podporuje PRINT Image Matching III. Je-li aktivován protokol PRINT Image Matching s kompatibilními digitálními fotoaparáty, tiskárnami a softwarem, pomáhá dosáhnout u snímků věrné reprodukce. Některé funkce nejsou k dispozici na tiskárnách, které nejsou kompatibilní s PRINT Image Matching III.

Copyright 2001 Seiko Epson Corporation. Všechna práva vyhrazena. PRINT Image Matching je obchodní značkou Seiko Epson Corporation. PRINT Image Matching logo je obchodní značkou Seiko Epson Corporation.

Tento produkt je licencován pod AVC Patent Portfolio Licence pro osobní použití uživatele nebo jiná použití, která nejsou předmětem výdělečné činnosti (i) zakódování videa v souladu s AVC standardem („AVC video“) a/nebo (ii) dekodování AVC video, které bylo kódováno uživatelem pro osobní aktivitu a/nebo bylo získáno od video poskytovatele s licencí poskytovat AVC video. Žádná další licence pro jiné použití není udělena. Další informace lze získat z MPEG LA, L.L.C. (<http://www.pentaximaging.com>).

Pro uživatele tohoto fotoaparátu

- Nepoužívejte ani neukládejte tento přístroj v blízkosti zařízení, která generují silné elektromagnetické záření nebo magnetické pole. Silné statické výboje nebo magnetická pole produkovaná zařízeními jako radiové vysílače se mohou projevit rušením monitoru, poškodit uložená data na paměťové kartě nebo mohou ovlivnit vnitřní obvod a způsobit nesprávnou funkci fotoaparátu.
- Panel z tekutých krystalů použitý v monitoru je vyrobený s použitím velmi přesné technologie. Ačkoliv úroveň správně pracujících pixel je 99,99% nebo lepší, je možné, že 0,01% pixel nebude svítit nebo budou svítit, kde nemají. Tento jev však nemá žádný vliv na zaznamenaný obraz.
- Ilustrace a zobrazení na displeji monitoru v tomto návodu se mohou lišit od skutečného výrobku.
- Paměťové karty SD, SDHC, SDXC a Eye-Fi jsou zmiňovány v tomto návodu jako "paměťové karty SD".
- V tomto návodu, standardně používaný termín „počítač(e)“ se týká Windows PC nebo počítače Macintosh.
- Ve fotoaparátu lze používat buď baterii D-LI109 nebo při nasazení volitelného držáku baterií AA D-BH109 čtyři baterie AA. V tomto návodu, jsou D-LI109 a D-BH109 odkazovány jako baterie, pokud není uvedeno jinak.
Mimo uvedeného nahoře, se obecný výraz „baterie“ týká jakéhokoliv typu baterií, které se používají v tomto fotoaparátu a jeho příslušenství.

Pro bezpečné používání fotoaparátu

Bezpečnosti při používání tohoto fotoaparátu byla věnována náležitá pozornost. Žádáme Vás proto, abyste věnovali zvláštní pozornost položkám označeným následujícími symboly.



Varování

Tento symbol znamená, že nedodržením tohoto pokynu může dojít k vážným zraněním.



Upozornění

Tento symbol znamená, že nedodržením tohoto pokynu může dojít k menším nebo středním osobním zraněním nebo ztrátě vlastností.

O fotoaparátu

Varování

- Nesnažte se fotoaparát rozebírat nebo jej upravovat. Uvnitř fotoaparátu jsou obvody s vysokým napětím a hrozí nebezpečí elektrického šoku.
- Dojde-li k odkrytí některých vnitřních částí např. následkem pádu, v žádném případě se těchto částí nedotýkejte, hrozí nebezpečí elektrického šoku.
- Při exponování snímku nemiřte fotoaparátem do slunce nebo jiných intenzivních světelných zdrojů a nenechávejte fotoaparát ležet na přímém slunci se sejmoutou přední krytkou objektivu. Může tak dojít k poškození fotoaparátu nebo i k jeho vznícení.
- Nedívejte se objektivem do slunce nebo jiných silných světelných zdrojů. Mohlo by dojít ke ztrátě zraku nebo jeho poškození.
- Jestliže bude z fotoaparátu vycházet dým nebo zvláštní zápach, nebo v případě dalšího neobvyklého jevu, přestaňte ihned fotoaparát používat, vyjměte baterii nebo odpojte síťový AC adaptér a kontaktujte nejbližší servisní centrum PENTAX. V případě, že byste fotoaparát dále používali, může dojít k vznícení fotoaparátu nebo k elektrickému šoku.

Upozornění

- Při expozici s bleskem jej nezakrývejte prstem. Může dojít k popálení.
- Nezakrývejte při expozici blesk částí vašeho oblečení. Může dojít ke změně barvy.
- Některé části se během používání mohou více ohřát, buďte opatrní, je nebezpečí popálení u částí, které byste drželi po delší dobu.
- Dojde-li k poškození monitoru, dejte pozor na úlomky skla. Vyhněte se též kontaktu tekutých krystalů s vaší pokožkou, očí nebo úst.
- V závislosti na individuálních faktorech nebo tělesných podmínkách, může při použití fotoaparátu dojít ke svědění, vyrážce nebo vzniku puchýřů. V případě jakékoliv nenormální reakce, přestaňte fotoaparát používat a okamžitě se dostavte na lékařské vyšetření.

Nabíječka a síťový adaptér AC

Varování

- Používejte jen nabíječku a síťový AC adapter, který je určen výhradně pro použití s tímto produktem a jsou na něm specifikovány příkon a napětí. Při použití jiné nabíječky a síťového adaptéru může dojít ke vznícení, elektrickému šoku nebo k poškození fotoaparátu. Určené napětí je 100 - 240V AC.
- Výrobek nerozebírejte nebo neupravujte. Mohlo by dojít k jeho vznícení nebo k elektrickému šoku.
- Jestliže bude vycházet z výrobku dým nebo pach nebo nastane jiná abnormální situace s ním spojená, okamžitě jej přestaňte používat a konzultujte se servisním centrem PENTAX. V případě, že budete výrobek přesto používat, může dojít k jeho vznícení nebo k elektrickému šoku.

- Jestliže vnikne do výrobku voda, obraťte se na Servisní Centrum PENTAX. V případě, že budete výrobek přesto dále používat, může dojít k jeho vznícení nebo k elektrickému šoku.
- Jestliže uvidíte, že se blýská nebo uslyšíte hromobití během doby, kdy používáte nabíječku nebo AC adaptér, odpojte přírodní kabel a nepoužívejte je. Jestliže je budete přesto používat, může dojít k poškození produktu, vznícení nebo elektrickému šoku.
- Jestliže bude zástrčka přírodního kabelu napájení pokryta prachem, vyčistěte ji. Nahromaděný prach by se mohl vznítit.
- Abyste snížili riziko, používejte jen CSA/UL certifikovaný síťový kabel, Typ SPT-2 nebo silnější, minimum NO.18 AWG mědi, na jedné straně opatřenou zástrčkou (samec) (dle konfiguračního předpisu NEMA), a druhý konec je opatřený tvarovanou zástrčkou (samička) (specifikace IEC neprůmyslový typ) nebo ekvivalentní.

Upozornění

- Nepokládejte na AC kabel těžké předměty a nenechávejte je na kabel padat, násilím jej neohýbejte. Tím dojde k poškození kabelu. Při poškození kabelu AC kontaktujte servisní středisko PENTAX.
- Nedotýkejte se nebo nezkratujte koncovky kabelu AC při jeho připojení do sítě.
- Nepřipojujte přírodní AC kabel mokřými rukama. Může dojít k elektrickému šoku.
- Chraňte produkt před pádem a nevystavujte jej prudkým nárazům. Může dojít k poruše produktu.
- Nepoužívejte nabíječku D-BC109 pro nabíjení jiných baterií než lithium-iontové D-LI109. Může dojít k explozi nebo poškození nabíječky. Při nabíjení jiných typů baterií, může dojít k explozi nebo přehřívání nebo k poškození nabíječky.

K nabíjecí lithium-iontové baterii

Varování

- Jestliže dojde ke kontaktu unikajícího elektrolytu z baterie s vašimi očima, nemněte si je. Vyláchněte oči čistou vodou a ihned navštivte lékaře.

Upozornění

- Používejte jen baterie určené pro tento fotoaparát. Použitím jiných baterií může dojít k vzplanutí nebo k explozi.
- Baterii nerozebírejte. Při otevření baterie může dojít k explozi nebo k úniku elektrolytu.
- Vyjměte ihned baterii z fotoaparátu, dochází-li k jejich přehřívání nebo vychází-li z nich dým. Při jejich vyjímání dejte pozor, abyste se nepopálili.
- Zajistěte, aby se dráty, sponky a jiné kovové objekty nedotýkaly + a - kontaktů baterie.
- Nezkratujte baterii a nevhazujte ji do ohně. Může dojít k explozi nebo ke vzplanutí.
- Jestliže dojde ke kontaktu unikajícího elektrolytu z baterie s vaší pokožkou nebo oblečením, může dojít k podráždění pokožky. Omyjte tyto místa dostatečným množstvím vody.

- Upozornění k používání baterie D-LI109:
POUŽÍVEJTE JEN URČENOU NABÍJEČKU.
 - NEVHAZUJTE DO OHNĚ.
 - NEROZEBÍREJTE.
 - NEZKRATUJTE.
 - NEVYSTAVUJTE VYSOKÝM TEPLOTÁM. (140°F / 60°C)

K používání baterií AA

Varování

- Jestliže dojde ke kontaktu unikajícího elektrolytu z baterie s vašimi očima, nemněte si je. Vypláchněte oči čistou vodou a ihned navštivte lékaře.

Upozornění

- Když používáte volitelný držák baterií D-BH109, lze v něm používat čtyři alkalické AA baterie, AA lithiové nebo AA Ni-MH baterie. Nepoužívejte jiné baterie než zde uvedené. Použití jiných typů baterií může způsobit špatnou funkci fotoaparátu nebo může baterie explodovat nebo se vznítit.
- Baterie by měly být založeny se správnou polaritou (+) a (-), která je označena jak na baterii a uvnitř fotoaparátu. Založením baterií s nesprávnou polaritou může dojít k explozi nebo k samovznícení.
- Při výměně baterií nekombinujte baterie jiných značek, typů nebo kapacit. Nekombinujte staré baterie s novými. Nesprávným založením baterií může být příčinou exploze nebo vznícení.
- Nikdy se nesnažte baterie rozebírat, zkratovat nebo dobíjet. Použité baterie nevhazujte do ohně, může dojít k explozi.
- Nenabíjejte žádné jiné baterie než nabíjecí Ni-MH. Baterie může explodovat nebo se vznítit. Z baterií typu AA, které lze používat v tomto fotoaparátu, jsou jen Ni-MH nabíjecí.
- Neotvírejte krytku prostoru pro baterie ani nevyjímejte baterie, je-li fotoaparát zapnutý.
- Nepoužíváte-li fotoaparát delší dobu, baterie vyjměte. Může dojít k úniku elektrolytu.
- Kontaktem s unikajícím elektrolytem z baterie, s vaší pokožkou nebo oblečením, může způsobit podráždění pokožky. Omyjte postižená místa dostatečným množstvím vody.
- Vyjměte ihned baterii z fotoaparátu, dochází-li k jejich přehřívání nebo vychází-li z nich dým. Při jejich vyjímání dejte pozor, abyste se nepopálili.

Mějte fotoaparát a přiložené příslušenství mimo dosah malých dětí

Varování

- Ukládejte fotoaparát a jeho příslušenství mimo dosah malých dětí.
 1. Jestliže bude produkt po pádu nebo ovládaný náhodně může být příčinou vážných osobní zranění.
 2. Omotáním řemínku kolem krku může dojít k udušení.
 3. Abyste předešli riziku náhodného spolknutí malých částí příslušenství jako je baterie nebo Paměťové SD karty, ukládejte je mimo dosah malých dětí. V případě náhodného spolknutí jakéhokoliv příslušenství, vyhledejte ihned lékařskou pomoc.

Při manipulaci buďte opatrní

Předtím než začnete fotoaparát používat

- Při cestách do ciziny, vezměte si sebou mezinárodní záruční list se seznamem servisních středisek, který je přiložen k fotoaparátu. Mohou vám být užitečné při řešení problémů na cestách.
- Není-li fotoaparát delší dobu používán, zkontrolujte, že správně pracuje, zvláště předtím než budete exponovat důležité snímky (jako např. na svatbě nebo při cestování). Neručíme za obsah záznamu, prohlídky nebo přenosu dat na počítač apod. z důvodu špatné funkce vašeho fotoaparátu nebo paměťového média (paměťové karty SD), apod.

O baterii a nabíječe

- Chcete-li baterii udržet v optimální kondici, neskladujte jí, pokud je plně nabitá a na místech s vyšší teplotou.
- Jestliže bude ponechána baterie ve fotoaparátu a fotoaparát nebude používán delší dobu, baterie se zcela vybijí a zkrátí se tak její životnost.
- Doporučujeme nabíjet baterii den před plánovaným použitím fotoaparátu.
- Síťový AC kabel dodávaný s fotoaparátem je určen pro použití s nabíječkou D-BC109. Nepoužívejte jej s jiným zařízením.

Preventivní bezpečnostní opatření při nošení a používání fotoaparátu

- Vyhněte se místům s vyšší teplotou a vlhkostí. Zvláštní pozornost je třeba věnovat uložení fotoaparátu v automobilech, kde může dojít k vysokému nárůstu teploty.
- Nevystavujte fotoaparát silným vibracím, otřesům nebo tlakům. Při přepravě na motocyklu, v autě, v motorovém člunu apod. umístěte fotoaparát na vhodný podklad, abyste snížili vliv vibrací.
- Teplotní rozsah, ve kterém fotoaparát pracuje je -10°C až 40°C (14°F až 104°F).
- Při vysokých teplotách může monitor ztmavnout. Po návratu na normální teplotu se vrátí do původního stavu.
- Rychlost odezvy monitoru se zpomalí při nízkých teplotách. Nejedná se však o závadu, je to charakteristická vlastnost tekutých krystalů.
- Je-li fotoaparát vystaven rychlým teplotním změnám, objeví se na vnitřních i vnějších částech zkondenzované kapky vody. Dejte fotoaparát do tašky nebo plastového sáčku a vyjměte jej, až bude rozdíl teplot co nejnižší.
- Chraňte fotoaparát před nečistotou, pískem, prachem, vodou, toxickými plyny, solí, apod., mohli by fotoaparát poškodit. Jestliže na fotoaparát naprší nebo bude postříkán vodou, otřete jej do sucha.
- Neužívejte nadměrné síly na monitor. Mohlo by dojít k jeho prolomení nebo špatné funkci.
- Při utahování stativového šroubu postupujte opatrně, aby nedošlo k poškození závitu.

Čištění fotoaparátu

- Nepoužívejte k čištění fotoaparátu organická ředidla, jako jsou alkohol nebo benzen.
- Pro odstranění nečistot z objektivu nebo z hledáčku použijte štětec na optiku nebo ventilátor. K čištění nikdy nepoužívejte rozprašovač, mohlo by dojít k poškození objektivu.
- Pro odborné čištění kontaktujte servis PENTAX, protože je CMOS senzor velmi jemná součástka. (Čištění se provádí za úhradu.)
- Pro udržení maximálního výkonu doporučujeme pravidelnou kontrolu každý 1 až 2 roky.

Ukládání vašeho fotoaparátu

- Neukládejte fotoaparát na místech, kde se používají konzervační prostředky a chemikálie. Aby nedošlo k nárůstu plísňe, vyjměte fotoaparát z pouzdra a uložte jej na dobře větraném místě.
- Nepoužívejte nebo neskladujte fotoaparát na místě, kde by byl vystaven statické elektrické nebo elektrickému rušení.
- Nepoužívejte nebo neskladujte fotoaparát na přímém slunci nebo na místech, kde dochází k prudkým změnám teplot nebo ke kondenzaci.

Paměťové karty SD

- Paměťová karta SD je vybavená zámkem ochrany proti zápisu. Nastavením zámku do polohy LOCK zabráníte, aby byla nová data zaznamenána na kartu, uložená data byla vymazána a karta byla přeformátována ve fotoaparátu nebo v počítači.
- Paměťová karta SD může být zahřátá, pokud vyjmete ihned po použití fotoaparátu.
- Nevynadávejte paměťovou kartu SD nebo nevypínejte zdroj během doby, kdy je probíhá přístup na kartu. To může způsobit ztrátu dat nebo poškození karty.
- Paměťovou SD kartu neohýbejte a chraňte ji před nárazy, vodou a před vysokými teplotami.
- Během formátování paměťovou kartu SD nevyjímejte, mohlo by dojít k jejímu poškození a byla by nadále nepoužitelná.
- Data na SD kartě mohou být vymazána za následujících okolností.
 1. zachází-li uživatel s paměťovou kartou SD nesprávným způsobem.
 2. je-li paměťová karta SD vystavena statické elektřině nebo elektrickému rušivému napětí.
 3. když nebyla karta používána delší dobu.
 4. když je paměťová karta SD vysunutá nebo je-li vyjmuta baterie během přístupu k datům na kartě.
- Jestliže nebude paměťová karta SD použita delší dobu, mohou být data na kartě nečitelná. Proto pravidelně zálohujte důležitá data na PC.
- Formátování nové paměťové karty SD. Naformátujte též SD karty, které byly použity v jiných fotoaparátech nebo přístrojích.
- Mějte na paměti, že vymazáním uložených dat na paměťové kartě SD nebo jejím formátováním se zcela nevymažou původní data. Vymazané soubory lze někdy obnovit pomocní komerčně dostupného softwaru. Jestliže chcete vyhodit, darovat nebo prodat svou paměťovou kartu SD, měli byste se přesvědčit, že jsou všechna data na kartě vymazána nebo kartu zničte, pokud obsahuje některé citlivé osobní informace.
- V každém případě je riziko zacházení s daty uloženými na vaší paměťové kartě SD zcela na vaší zodpovědnosti.

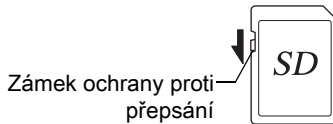

Karty Eye-Fi

- V tomto fotoaparátu lze používat paměťovou kartu SD s vestavěným bezdrátovým LAN ("Eye-Fi karta").
- Pro přenos snímků přes bezdrátovou LAN je třeba použít přístupový bod a internetové připojení. Podrobnosti, viz webová stránka Eye-Fi. (<http://www.eye.fi>).
- Používejte karty Eye-Fi, které mají aktualizaci na nejnovější firmware.
- Nastavte [Eye-Fi] na [Vyp.], nebo nepoužívejte kartu Eye-Fi na místech, kde použití bezdrátových zařízení LAN omezeno nebo zakázáno, jako je např. v letadlech.
- Eye-Fi karty lze používat pouze v zemi, ve které byla karta zakoupena. Žádáme vás, abyste dodržovali všechny místní zákony týkající se používání karet Eye-Fi.
- Tento fotoaparát má možnost aktivace/deaktivace funkce komunikace s kartou Eye-Fi, nezaručujeme však vhodnost ke všem operacím s kartou Eye-Fi.
- Detaily jak používat kartu jsou uvedeny v návodu pro kartu Eye-Fi.
- Při závadě nebo při problémech týkajících se karet Eye-Fi, kontaktujte výrobce karty Eye-Fi.

K registraci uživatele

Za účelem lepších služeb Vás prosíme o registraci uživatele, kterou naleznete na příloženém CD-ROM nebo ji vyplňte na stránkách firmy PENTAX.
Viz detaily na str.253. Děkujeme vám za spolupráci.

Obsah

Pro bezpečné používání fotoaparátu	1
Při manipulaci buďte opatrní	5
Obsah	9
Rozvržení návodu k použití	15
Předtím než začnete fotoaparát používat	17
Kontrola obsahu balení	18
Názvy a funkce pracovních částí	19
Režim exponování	20
Režim přehrávání	23
Displej monitoru	25
Hledáček	37
Jak změnit nastavení funkce	40
Použití směrových kláves	40
Použití ovládacího panelu	41
Použití menu	42
Jak začít	45
Připevnění řemínku	46
Vložení baterie	47
Použití lithium-iontové Baterie	47
Používání AA baterií	50
Použití síťového AC adaptéru	52
Vložení/Vyjmutí SD paměťové karty	54
Nasazení objektivu	56
Úprava dioptrie hledáčku	58
Zapnutí a vypnutí fotoaparátu	59
Počáteční nastavení	60
Nastavení jazyka pro zobrazování na monitoru	60
Nastavení data a času	62

Základní operace

65

Základní operace při exponování	66
Fotoaparát si sám zvolí optimální nastavení.....	66
Použití vestavěného blesku	70
Nastavení režimu blesku.....	70
Použití vestavěného blesku	73
Kontrola snímků.....	74
Prohlídka snímků	74
Vymazání jednoho snímku.....	75

Expoziční funkce

77

Jak ovládat expoziční funkce.....	78
Nastavení položek směrovými klávesami	78
Položky menu režimu záznamu	79
Položky menu videoklipů	83
Uživatelské nastavení položek menu.....	84
Volba odpovídajícího režimu exponování.....	87
Automatické režimy dle scény	88
Scénické režimy	89
Režimy exponování	92
Nastavení expozice	93
Nastavení citlivosti	93
Změna expozičního režimu	94
Úprava expozice	97
Aretace expozice před exponováním (AE aretace)	101
Volba metody měření.....	102
Redukce šumu snímku (Redukce šumu)	103
Zaostřování.....	107
Nastavení režimu zaostřování	107
Volba zaostřovacího bodu (AF bod)	110
Nastavení Kontrast AF během živého náhledu.....	112
Kontrola zaostření	115
Manuální úprava zaostření (Manuální zaostřování).....	116
Úprava AF.....	117
Kontrola hloubky ostrosti (Náhled).....	120
Zobrazení optického náhledu.....	120
Zobrazení Digitálního náhledu	121

Použití funkce Shake Reduction pro prevenci otřesů fotoaparátu	122
Exponování snímků s použitím funkce Shake Reduction	122
Exponování pomocí samospouště	125
Exponování s dálkovým ovládním (volitelné)	126
Kontinuální exponování	129
Kontinuální expozice	129
Intervalová expozice	130
Multi-expozice	133
Záznam videoklipů	135
Změna nastavení pro záznam videoklipů	135
Záznam videoklipů	137
Intervalové video	139
Prohlídka videoklipů	142
Úprava videoklipů	143

Nastavení expozice 147

Nastavení formátu souboru	148
Formát souboru	149
JPEG záznamové pixely	149
JPEG kvalita	150
Barevný prostor	150
Nastavení vyvážení bílé	151
Manuální úprava nastavení vyvážení bílé	154
Úprava vyvážení bílé pomocí barevné teploty	156
Korekce snímků	157
Úprava jasu	157
Exponování s vysokým dynamickým rozsahem	158
Korekce objektivu	160
Úprava kompozice	162
Konečná úprava odstínu snímku	164
Vlastní snímek	164
Digitální Filtr	168
Přizpůsobení funkcí tlačítka/E-kolečka	172
Nastavení Operace e-koleček	172
Nastavení RAW/Fx operace tlačítka	175
Nastavení AF/AE-L operace tlačítka	177
Uložení často používaných nastavení	179
Uložení nastavení	179
Kontrola uložení USER nastavení	182
Použití uložených USER nastavení	182
Návrat na výchozí nastavení	183

Funkce prohlížení a editování snímku 185

Jak ovládat funkce Prohlížení/Editování	186
Položky palety režimů prohlídky	186
Prohlídka položek menu	188
Nastavení způsob zobrazení při prohlížení	189
Volba funkcí prohlížení	190
Zvětšení snímků	190
Zobrazení několika snímků	191
Kontinuální prohlížení snímků	193
Otáčení snímků	195
Vymazání několika snímků	197
Vymazání vybraných snímků	197
Vymazání složky	198
Vymazání všech snímků	199
Zpracování snímků	200
Změna počtu záznamových pixelů (Změna rozměru)	200
Výřez části snímku (Výřezy)	201
Zpracování snímku pomocí digitálních filtrů	202
Spojení několika snímků (Index)	207
Vyvolání snímků RAW	210
Vyvolání jednoho snímku RAW	210
Vyvolání několika snímků RAW	212
Připojení fotoaparátu k zařízení AV	214
Připojení fotoaparátu na koncovku vstupu pro video	214
Nastavení výstupního formátu video	215

Změna doplňkových nastavení 217

Jak ovládat nastavení v menu	218
Položky menu pro nastavení	218
Nastavení fotoaparátu	220
Nastavení zvukových efektů, data a času a jazyku pro displej	220
Nastavení monitoru a zobrazení menu	224
Nastavení baterie	228
Volba nastavení pro uložení ve fotoaparátu (Paměť)	229
Resetování nastavení fotoaparátu	231
Kontrola verze firmwaru fotoaparátu	232

Nastavení správy souborů	234
Formátování paměťové karty SD	234
Ochrana snímků před vymazáním (Ochrana)	235
Nastaví systém pojmenovávání složky	236
Vytváření nových složek	238
Nastavení názvu souboru	238
Nastavení informace o fotografovi	239
Použití Eye-Fi karty	241
Nastavení tiskové služby DPOF	245

Připojení k počítači **247**

Zpracování zaznamenaných snímků na počítači	248
Uložení snímků do počítače	249
Nastavení režimu připojení USB	249
Připojení fotoaparátu s počítačem Macintosh	250
Použití přiloženého softwaru	251
Instalace softwaru	251

Použití blesku **255**

Použití vestavěného blesku	256
Charakteristika blesku v každém expozičním režimu	256
Použití synchronizace s delšími časy	256
Vzdálenost a clona při použití vestavěného blesku	258
Použití externího blesku (volitelný)	260
Použití P-TTL auto blesku	261
Použití synchronizace s velmi krátkými časy High-speed Sync	262
Použití blesku v bezdrátovém režimu	263
Připojení externího blesku prodlužovacím kabelem	266
Použití režimu synchronizace blesku pro řízení kontrastu	267

Dodatek **269**

Výchozí nastavení	270
Funkce k dispozici s různými kombinacemi objektivu	279
Nastavení fokální délky	282
Použití clonového kroužku	283
Čištění senzoru CMOS	285
Odstranění prachu vibracemi senzoru CMOS (Odstranění prachu)	285
Odstranění prachu pomocí ofukovacího balónku	286

Použití GPS jednotky	288
Exponování nebeských těles (ASTROTRACER).....	289
Chybová hlášení	291
Odstraňování závad	294
Hlavní specifikace	297
Index	305
ZÁRUČNÍ PODMÍNKY	313

Rozvržení návodu k použití

Návod se skládá z následujících kapitol.

1 Předtím než začnete fotoaparát používat

Vysvětluje přiložené příslušenství a názvy a funkce pracovních částí.

2 Jak začít

V této kapitole jsou vysvětleny první kroky po nákupu fotoaparátu, než začnete exponovat snímky. Pročtěte si ji pečlivě a instrukce dodržujte.

3 Základní operace

Vysvětluje základní operace pro exponování a prohlídku snímků.

4 Expoziční funkce

Tato kapitola vysvětluje funkce spojené s exponováním snímků.

5 Nastavení expozice

Vysvětluje postupy pro změnu nastavení expozice, jako je např. formát souboru.

6 Funkce prohlížení a editování snímku

Vysvětluje různé operace pro prohlížení a úpravu snímků.

7 Změna doplňkových nastavení

Vysvětluje všeobecné postupy nastavení fotoaparátu a správy souborů, jako je nastavení monitoru a jak vytvářet názvy souborů snímků.

8 Připojení k počítači

Tato kapitola vysvětluje jak připojit fotoaparát k počítači, včetně instrukcí pro instalaci a všeobecný popis přiloženého softwaru.

9 Použití blesku

Vysvětluje jak používat vestavěný blesk a externí blesky.

10 Dodatek

Vysvětluje, jak napravit některé závady a poskytuje další zdroje informací.

1

2

3

4

5

6



7

8

9

10

Význam použitých symbolů v návodu je vysvětlen níže.

	Indikuje odkaz na čísla stránek, kde najdete vysvětlení související operace.
	Indikuje užitečné informace.
	Indikuje, která preventivní opatření je třeba dodržet při ovládání fotoaparátu.

V tomto návodu, jsou směrové klávesy na čtyřcestném přepínači odkazovány následujícím způsobem.

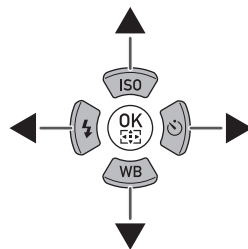

1 Předtím než začnete fotoaparát používat

Zkontrolujte obsah balení a názvy a funkce jednotlivých částí.

Kontrola obsahu balení	18
Názvy a funkce pracovních částí	19
Jak změnit nastavení funkce	40

Následující příslušenství je přibalené k vašemu fotoaparátu.
Zkontrolujte, jestli je přibaleno všechno příslušenství.

1

Předtím než začnete fotoaparát používat



Krytka sáňkového
kontaktu F_C
(instalována na fotoaparátu)



Očnice F_R
(nasazená na fotoaparátu)

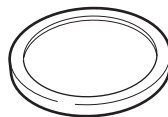

Krytka těla
(nasazená na fotoaparátu)

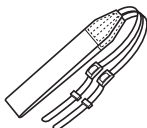

Řemínek
O-ST132

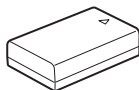

Nabíjecí lithium-iontová
baterie D-LI109

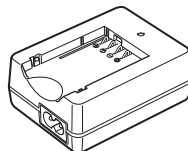

Nabíječka
D-BC109



Síťový AC kabel

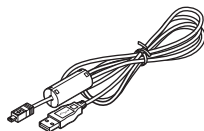

USB kabel
I-USB7



Software (CD-ROM)
S-SW138



Návod k použití
(tento návod)

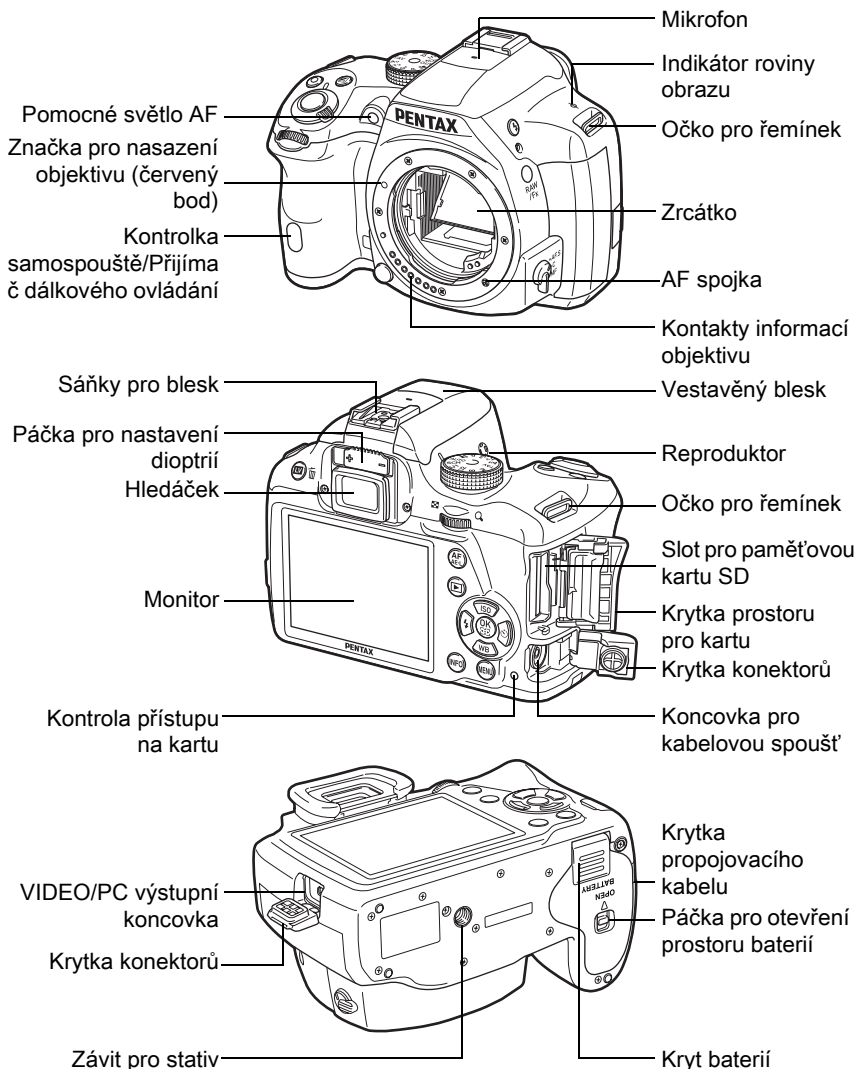

* Na druhé ilustraci, je fotoaparát znázorněn se sejmoutou krytkou sáněk blesku FK a očníci FR.



Jestliže nebudou krytky koncovek a krytka připojení kabelu správně uzavřené, nebude prachotěsná úprava a voděodolnost fotoaparátu efektivní.





Režim exponování

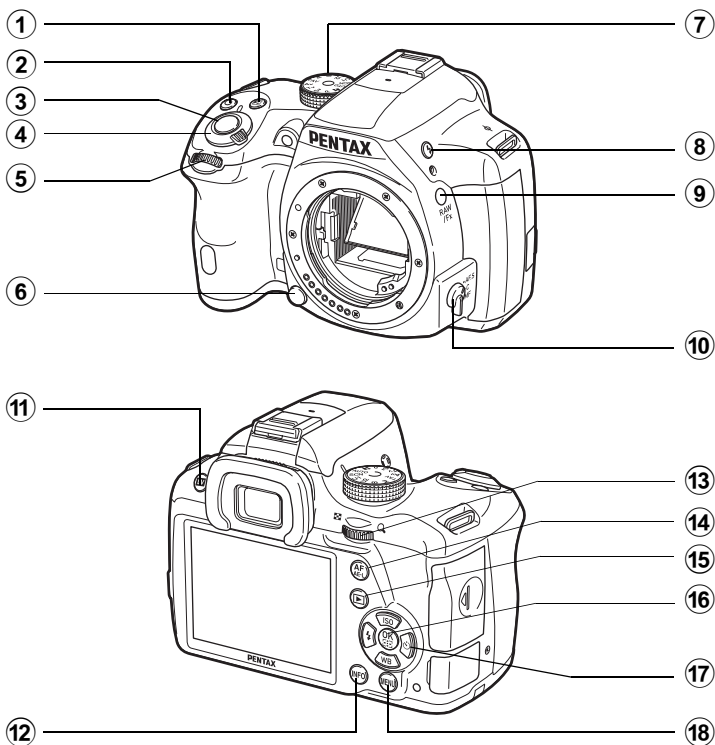

Zde se můžete seznámit s částmi fotoaparátu, a jejich funkce při exponování.



Tovární výchozí nastavení každé části je vysvětleno zde, některé části mají několik funkcí a pracují odlišně v závislosti na zvoleném, nastavení.



- | | |
|---|--|
| <p>① Tlačítko 
(Kompenzace EV)
Stiskněte pro nastavení kompenzace EV. (str.97)
Pro změnu nastavení otočte zadním e-kolečkem () po stisknutí nebo při stisknutém tlačítku .</p> | <p>②  (Zelené) tlačítko
Stiskněte pro resetování upravených hodnot.</p> <p>③ Tlačítko spouště
Stiskněte, chcete-li exponovat snímky. (str.68)</p> |
|---|--|

- ④ **Hlavní spínač**
Otočte páčkou pro zapnutí nebo vypnutí fotoaparátu (str.59)
- ⑤ **Přední e-kolečko (☀️)**
Změní nastavenou hodnotu. Můžete změnit menu při jejím zobrazení na obrazovce. (str.43)
- ⑥ **Tlačítko pro uvolnění objektivu**
Stiskněte pro sejmutí objektivu. (str.57)
- ⑦ **Kolečko režimů**
Změní režim exponování. (str.87)
- ⑧ **Tlačítko ⚡ (Vyklopení blesku)**
Stiskněte pro vyklopení vestavěného blesku do pracovní polohy. (str.73)
- ⑨ **Tlačítko RAW/Fx**
Na toto tlačítko můžete přiřadit také jiné funkce. (str.175)
- ⑩ **Přepínač režimu zaostřování**
Změní režim zaostřování. (str.107)
- ⑪ **Tlačítko  (Živý náhled)**
Zobrazí se snímek v živém náhledu. (str.27)
Vymaže snímek během okamžitého náhledu. (str.68)
- ⑫ **Tlačítko INFO**
Zobrazí ovládací panel. (str.29)
Stiskněte opět pro změnu typu zobrazené informace při pohotovostním režimu. (str.30)
- ⑬ **Zadní e-kolečko (☀️)**
Nastaví hodnotu času, citlivosti a hodnoty EV kompenzace. (str.95)
Můžete změnit nastavení při zobrazeném ovládacího panelu. (str.42)
Můžete změnit menu při jejím zobrazení na obrazovce. (str.43)
- ⑭ **Tlačítko AF/AE-L**
Funkci tohoto tlačítka můžete nastavit na ostření na cíl nebo pro uložení expoziční hodnoty do paměti. (str.101, str.177)
- ⑮ **Tlačítko  (Prohlídka)**
Přepne na režim prohlížení. (str.74)

⑩ Tlačítko OK

Když je zobrazený ovládací panel nebo obrazovka s menu, stiskněte toto tlačítko pro potvrzení zvolené položky.

Když je [Aktivní plocha AF] a [Kontrast AF] jsou nastavené na [Volba], stiskněte toto tlačítko pro aktivaci nebo deaktivaci změny zaostřovacího bodu (AF). (str.111, str.113)

Když je fotoaparát v režimu **MF** nebo když je zaostření aretované během živého náhledu, stiskněte toto tlačítko pro zvětšení snímku na monitoru. (str.115)

⑪ Čtyřcestný přepínač (▲▼◀▶)

Zobrazí citlivost /vyvážení bílé/režim blesku/režim způsobu exponování menu. (str.78)

Když je zobrazený ovládací panel nebo obrazovka s menu, použijte toto pro pohyb kurzoru nebo pro změnu nastavení položek.





⑫ Tlačítko MENU

Zobrazí menu [📷 Režim záznamu 1] (str.79). Stiskněte toto tlačítko, když je zobrazena menu pro návrat na předchozí obrazovku. (str.42)

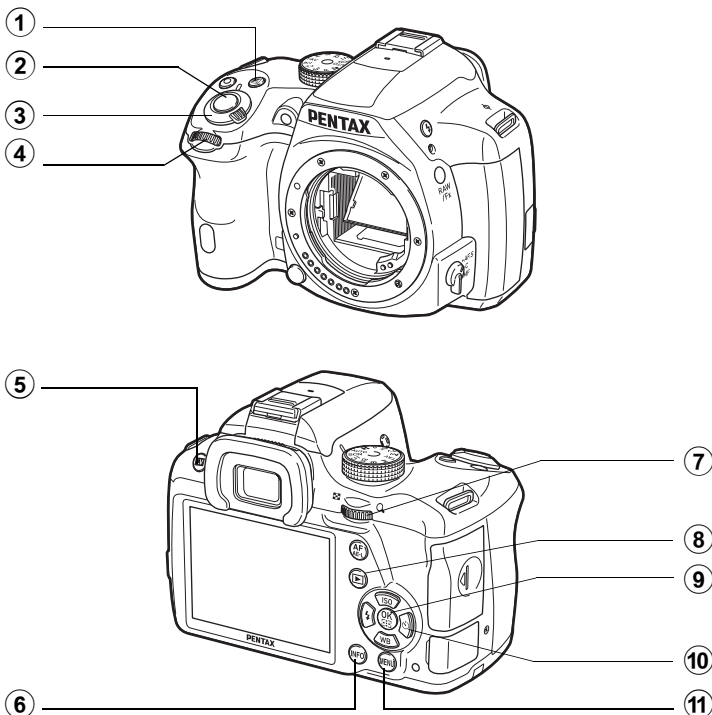
Režim přehrávání

Zde, se můžete seznámit s používanými částmi a s jejich funkcí během prohlížení.



- | | |
|---|--|
| <p>① Tlačítko 
(Kompenzace EV)
Když formát naposled exponovaného snímku JPEG a jeho data jsou stále ve vyrovnávací paměti, stiskněte toto tlačítko pro uložení do formátu RAW. (str.75)</p> <p>② Tlačítko spouště
Pro přepnutí do režimu exponování, stiskněte spoušť do poloviny.</p> | <p>③ Hlavní spínač
Otočte páčkou pro zapnutí nebo vypnutí fotoaparátu (str.59)</p> <p>④ Přední e-kolečko ()
Použijte toto pro zobrazení dalšího nebo předchozího snímku. (str.74)</p> <p>⑤ Tlačítko  /  (Mazání)
Stiskněte pro vymazání snímků. (str.75)</p> |
|---|--|

- ⑥ **Tlačítko INFO**
Změní typ informací zobrazených při režimu prohlížení. (str.31)
- ⑦ **Zadní e-kolečko ()**
Použijte pro zvětšení snímku nebo pro zobrazení několika snímků najednou. (str.190), (str.191)
- ⑧ **Tlačítko  (Prohlídka)**
Přepne na režim exponování.
- ⑨ **Tlačítko OK**
Potvrdí nastavení, které jste zvolili v menu nebo na obrazovce s prohlížením.
- ⑩ **Čtyřcestný přepínač ()**
Použijte pro pohyb kurzoru nebo změnu položky pro nastavení v menu na obrazovce s prohlížením. Stiskněte čtyřcestný přepínač () při zobrazení jednotlivých snímků pro zobrazení palety prohlížení. (str.186)
- ⑪ **Tlačítko MENU**
Zobrazí [ Prohlídka 1] menu. (str.188)

Displej monitoru

V závislosti na stavu fotoaparátu se na monitoru objeví následující různé informace.



Úroveň jasu a barvu na monitoru lze upravit. (str.225)

1

Předtím než začnete fotoaparát používat

Režim exponování

S tímto fotoaparátem, můžete exponovat snímky, kompozicí záběru v hledáčku, nebo zatímco pozorujete záběr na monitoru.

Když používáte hledáček, zkontrolujte stavovou obrazovku na monitoru a indikátory v hledáčku. Pokud během exponování nepoužíváte hledáček, zobrazte si Živý náhled na monitoru.

Fotoaparát je v „pohotovostním režimu“, kdy je zobrazena stavová obrazovka nebo je zobrazen živý náhled. Stiskněte tlačítko **INFO** v pohotovostním režimu pro zobrazení „ovládacího panelu“ a změňte nastavení. (str.29)

Jestliže stisknete tlačítko **INFO** během zobrazení ovládacího panelu, můžete vybrat, který typ informací má být zobrazen během pohotovostního režimu. (str.30)



Pohotovostní režim
(stavová obrazovka)

INFO



Ovládací panel

INFO

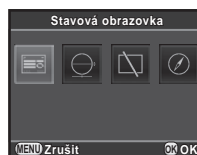

Obrazovka s
výběrem zobrazení
informace o expozici

● Stavová obrazovka

Zobrazí se nastavení expozice s hledáčkem.

(Všechny položky jsou zde zobrazené pro účely vysvětlení. Skutečné zobrazení se může lišit.)

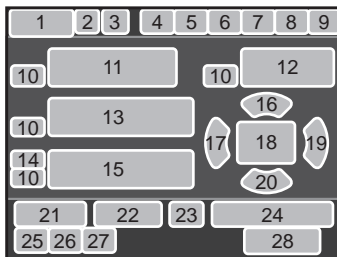

- | | |
|--|--|
| <ol style="list-style-type: none"> 1 Režim exponování (str.87) 2 Aretace AE (str.101) 3 GPS stav polohy 4 Vlastní snímek (str.164) 5 Exponování v HDR (str.158)/
Digitální Filtr (str.168) 6 Režim zaostřování (str.107) 7 Měření AE (str.102) 8 Shake Reduction (str.122)/
Korekce horizontu (str.124) 9 Stav baterie (str.51) 10 Přední/zadní e-kolečko nápovědy 11 Čas závěrky 12 Hodnota clony 13 Citlivost (str.93) 14 Kompenzace EV (str.97)/
Auto expoziční řada (str.99) 15 EV stupnice | <ol style="list-style-type: none"> 16 Citlivost (str.93) 17 Režim blesku (str.70) 18 Bod AF (str.110) 19 Způsob exponování (str.78) 20 Vyvážení bílé (str.151) 21 Kompenzace při expozici
s bleskem (str.72) 22 Jemné nastavení vyvážení
bílé (str.153) 23 Stav komunikace Eye-Fi (str.241) 24 Počet expozic během intervalové
expozice nebo multi-expozice 25 Formát souboru (str.149) 26 JPEG záznam. pixely (str.149) 27 JPEG kvalita (str.150) 28 Počet zbývajících snímků/
☉ tlačítko nápovědy |
|--|--|

* Indikátor 3 se objeví pouze, když je nasazena na fotoaparátu volitelná GPS jednotka a je v činnosti. (str.288)

* Indikátor 23 se objeví pouze, když je použita karta Eye-Fi. 📶 indikuje, že komunikace Eye-Fi je v pohotovostním režimu, 📶 indikuje, že Eye-Fi není připojena a ikona bude během komunikace Eye-Fi aktivní.



Stavová obrazovka zmizí, jestliže není provedena žádná operace do 30 sekund a zmizí též za 2 sekundy po expozici. Stiskněte tlačítko **INFO** pro opětovné zobrazení.

● Živý náhled

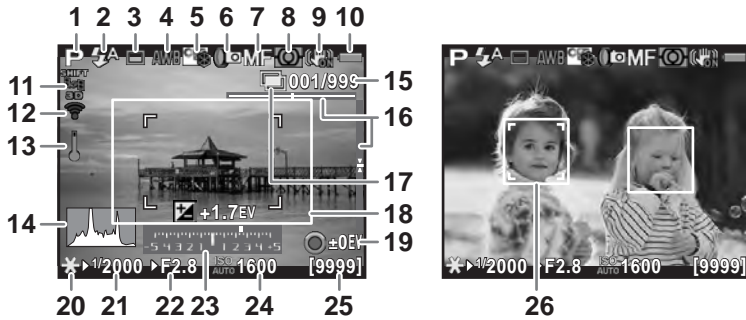

Živý náhled se zobrazí, když se stiskne tlačítko **LV** / . Při expozici můžete kontrolovat kompozici na monitoru.

(Všechny položky jsou zde zobrazené pro účely vysvětlení. Skutečné zobrazení se může lišit.)



- | | | | |
|----|--|----|---|
| 1 | Režim exponování (str.87) | 14 | Histogram (str.35) |
| 2 | Režim blesku (str.70)/
Úroveň záznamu zvuku (str.136) | 15 | Počet expozic během intervalové
expozice nebo multi-expozice |
| 3 | Způsob exponování (str.78) | 16 | Elektronická úroveň |
| 4 | Vyvážení bílé (str.151) | 17 | Intervalová exp. (str.130)/
Multi-expozice (str.133) |
| 5 | Vlastní snímek (str.164) | 18 | Rámeček AF |
| 6 | Exponování v HDR (str.158)/
Digitální Filtr (str.168) | 19 |  tlačítko nápovědy |
| 7 | Režim zaostřování (str.107) | 20 | Aretace AE (str.101) |
| 8 | Měření AE (str.102) | 21 | Čas závěrky |
| 9 | Shake Reduction (str.122)/
Korekce horizontu (str.124)/
Movie SR (str.136) | 22 | Hodnota clony |
| 10 | Stav baterie (str.51) | 23 | EV stupnice |
| 11 | GPS stav polohy | 24 | Citlivost (str.93) |
| 12 | Stav komunikace Eye-Fi (str.241) | 25 | Počet zbývajících snímků/
doba záznamu videoklipů |
| 13 | Varování teploty | 26 | Rámeček rozpoznání obličeje |

* Indikátor 11 se objeví pouze, když je nasazena na fotoaparátu volitelná GPS jednotka a je v činnosti. (str.288)

* Indikátor 12 se objeví pouze, když je karta Eye-Fi používána.  indikuje, že je komunikace Eye-Fi v pohotovostním režimu,  indikuje, že Eye-Fi není připojena, a ikona bude během komunikace Eye-Fi aktivní.

* Indikátor 16 se zobrazí při aktivaci Elektronického horizontu. (str.224)

* Indikátor 18 zobrazí bíle. Když bude subjekt zaostřený, rozsvítí se zeleně a změní se na červený, když nebude subjekt zaostřený. Není zobrazen, když bude režim zaostřování nastavený na **MF**. (str.69)

* U indikátoru 26, zobrazí se násobek detekčních rámečků, když je [Kontrast AF] nastavený na [Detekce obličeje]. Rámeček s detekcí hlavního obličeje je zobrazen žlutě a ostatní rámečky jsou bílé. (str.112)



- Snímek v živém náhledu se může lišit od aktuálně zaznamenaného snímku v případě, že bude jas subjektu nízký nebo naopak vysoký.
- Jestliže nastanou nějaké změny světelného zdroje během živého náhledu, monitor může blikat. Blikání můžete zamezit nastavením frekvence zdroje v [Redukce blikání] v [Nastavení 2] menu která se používá ve vašem regionu.
- Jestliže dojde k rychlé změně polohy fotoaparátu během živého náhledu, nezobrazí se snímek v odpovídajícím jasu. Před expozicí počkejte, až bude zobrazení stabilizované.
- Při použití živého náhledu na tmavých místech se objeví v náhledu šum.
- Čím je vyšší citlivost, tím je více patrný šum a barevná nevyváženost na monitoru s náhledem snímku a/nebo na zaznamenaném snímku.
- Při pokračování v exponování s živým náhledem po delší dobu, se zvýší vnitřní teplota fotoaparátu, výsledkem je pak nižší kvalita snímků. Pokud neexponujete, doporučujeme funkci živého náhledu vypnout. Abyste předešli snížení kvality snímků, dejte fotoaparátu čas, aby se jeho teplota mezi dlouhými expozicemi a záznamem videoklipů snížila.
- Když naroste interní teplota fotoaparátu (varování teploty) se zobrazí a živý náhled není k dispozici. Pokud toto nastane, ukončete exponování nebo použijte hledáček.



Můžete provést změnu nastavení živého náhledu v [Živý náhled] menu [Režim záznamu 4]. (str.113)

● Ovládací panel

Stiskněte tlačítko **INFO** v režimu exponování pro zobrazení ovládacího panelu a změňte nastavení. (str.41)

Režim exponování snímků

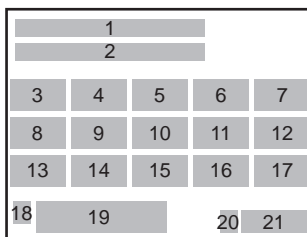
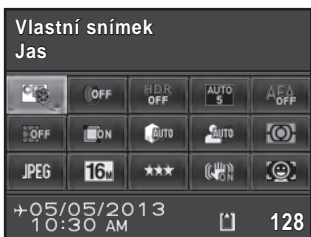

režim

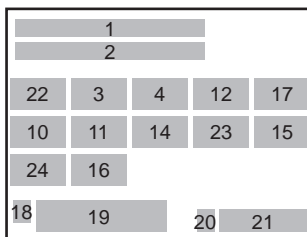
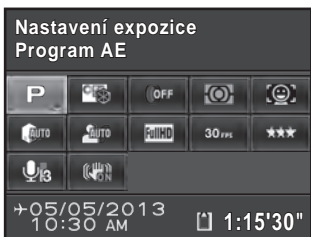

- 1 Název funkce
- 2 Nastavení
- 3 Režim Uživatelský snímek (str.164)/**SCN** (str.89)
- 4 Digitální filtr (str.168)
- 5 Exponování HDR (str.158)
- 6 Aktivní plocha AF (str.110)
- 7 AF.A (str.109)
- 8 Korekce zkreslení (str.160)
- 9 Úprava laterální chromatické aberace (str.161)
- 10 Korekce přepalů (str.157)
- 11 Kompenzace stínů (str.157)
- 12 Měření AE (str.102)
- 13 Formát souboru (str.149)
- 14 JPEG záznamové pixely (str.149)/ Záznamové pixely videoklipů (str.136)
- 15 JPEG kvalita (str.150)/ Videoklipy stupeň kvality (str.136)
- 16 Shake Reduction (str.122)/ Videoklipy SR (str.136)
- 17 Kontrast AF (str.112)
- 18 Nastavení cílové destinace (str.221)
- 19 Aktuální datum a čas (str.62)
- 20 Stav paměťové karty SD
- 21 Počet zbývajících snímků / doba záznamu videoklipů
- 22 Nastavení expozice (str.135)
- 23 Obnovovací frekvence (str.136)
- 24 Úroveň záznamu zvuku (str.136)



- Jestliže nejsou provedeny na ovládacím panelu žádné operace během 1 minuty, fotoaparát se vrátí do pohotovostního režimu.
- Můžete změnit barvu displeje stavové obrazovky a ovládacího panelu. Nastavte v [LCD displej] menu [Nastavení 1]. (str.224)

● Informace o expozici

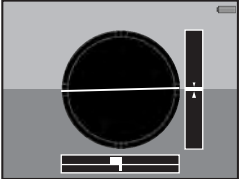

Stisknutím tlačítka **INFO** během doby, kdy je zobrazen ovládací panel, si můžete vybrat, jaký typ informací chcete mít zobrazen při pohotovostním režimu, když exponujete pomocí hledáčku. Použijte čtyřcestný přepínač (▲▼◀▶) pro volbu typu zobrazení a stiskněte tlačítko **OK**.

Obrazovka displeje	Zobrazená informace
Stavová obrazovka	Zobrazí nastavení pro exponování hledáčku. (str.26)
Elektronická úroveň	<p>Zobrazí úhel fotoaparátu. Měřítko stupnice s indikací horizontálního sklonu se objeví na spodní části obrazovky a sloupcový graf s vertikálním sklonem fotoaparátu se objeví na pravé straně. Jestliže sklon fotoaparátu nelze detekovat, oba konce a střed grafu bude blikat červeně. Stiskněte spoušť do poloviny pro návrat na stavovou obrazovku.</p> <div data-bbox="727 397 969 575" style="float: right; text-align: center;">  </div> <p>Příklad: Odchylka 1.5° doleva (žlutá) Vertikální rovina (zelená)</p>
Bez zobrazení	Nic se nezobrazí na monitoru.
Elektronický kompas	Zobrazí se aktuální zeměpisná šířka, délka, výška, směr a koordinovaný světový čas (UTC). Stiskněte spoušť do poloviny nebo vypněte fotoaparát pro návrat na stavovou obrazovku. K dispozici pouze, když je nasazena na fotoaparátu volitelná GPS jednotka a je v činnosti. (str.288)



Když je kolečko režimů nastavené na  není zobrazena informace o expozici.



- Když je zvolen elektronický horizont nebo bez zobrazení, nastavení se vrátí na stavovou obrazovku vypnutím a opětovným zapnutím fotoaparátu. Jestliže zvolíte zaškrťací políčko pro [Informace o expozici] v [Paměť] menu [ Režim záznamu 4], objeví se nastavené zobrazení při příštím zapnutí fotoaparátu. (str.230)
- Živý náhled (Live View) snímku a indikátory, které udávají informace o expozici, se zobrazují během živého náhledu. Jestliže nechcete, aby se indikátory zobrazovaly, změňte nastavení v [Živý náhled] menu [ Režim záznamu 4]. (str.113)

Režim prohlídky snímků

Zaznamenaný snímek a informace o expozici se zobrazí v režimu prohlížení při zobrazení jednotlivého snímku.

☛ Prohlídka snímků (str.74)

Stiskněte tlačítko **INFO** pro vyvolání informace při prohlížení. Použijte čtyřcestný přepínač (▲▼◀▶) pro volbu typu obrazovky, která se objeví při zobrazení jednoho snímku a stiskněte tlačítko **OK**.



Zobrazení jednotlivého snímku. (Zobrazení standardní informace)

INFO
➔



Volba zobrazení informace při prohlížení

Obrazovka displeje	Zobrazená informace
Standardní zobrazení informací	Zobrazí se zaznamenaný snímek, formát souboru a nápověda k operaci.
Zobrazení detailních informací	Zobrazí se podrobné informace, jak a kdy byl snímek exponován ve dvou stránkách. (str.32)
Zobrazení histogramu	Zobrazí se zaznamenaný snímek a histogram jasu. (str.34) Není k dispozici během prohlídky videoklipu.
Zobrazení RGB histogramu	Zobrazí se zaznamenaný snímek a RGB histogram. (str.34) Není k dispozici během prohlídky videoklipu.
Bez zobrazení informací	Zobrazí se pouze zaznamenaný snímek.

Zde zvolené zobrazení obrazovky se zobrazí při příštím přepnutí na režim prohlížení.



- Když zrušíte zaškrtnutí [Informace k prohlížení] v [Paměť] v menu [📷 Režim záznamu 4], objeví se vždy při zapnutí fotoaparátu zobrazení standardních informací. (str.229)
- Jestliže je [Jasně/tmavé plochy] (str.189) v menu [▶ Prohlídka 1] aktivováno, jasné plochy (přeexponované) a tmavé plochy (podexponované) blikají žlutě. Tato informace není zobrazena na detailní informaci nebo RGB histogramu.

● Zobrazení detailních informací

Použijte čtyřcestný přepínač (▲▼) pro přepnutí stránek.

(Všechny položky jsou zde zobrazené pro účely vysvětlení. Skutečné zobrazení se může lišit.)

1

Stránka 1

Snímky

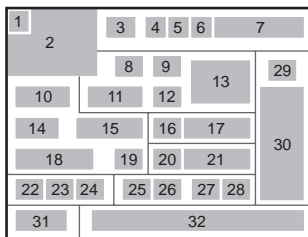

Videoklipy

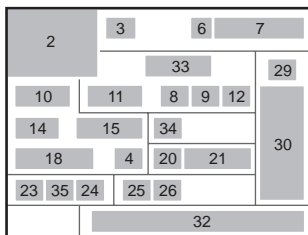

Stránka 2

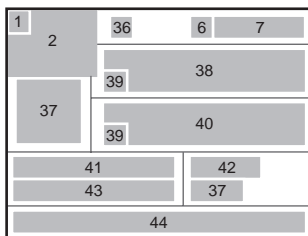
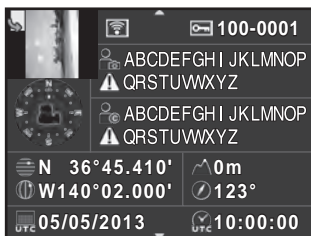

- | | |
|--|---|
| <p>1 Informace otočení (str.195)
 2 Zaznamenané snímky
 3 Režim exponování (str.87)
 4 Digitální filtr (str.168)
 5 Nastavení DPOF (str.245)
 6 Nastavení ochrany (str.235)
 7 Číslo složky-Pořadí souboru
 8 Způsob exponování (str.78)
 9 Měření AE (str.102)
 10 Čas závěrky
 11 Fokální délka objektivu
 12 Shake Reduction (str.122)/
 Horizontální korekce (str.124)/
 Videoklipy SR (str.136)
 13 Zaostřovací režim (str.107)/
 AF bod (str.110)/ Kontrast AF
 (str.112)
 14 Hodnota clony
 15 Kompenzace EV (str.97)
 16 Režim blesku (str.70)
 17 Kompenzace při expozici
 s bleskem (str.72)
 18 Citlivost (str.93)
 19 HDR záznam
 (str.158)/Multi-expozice (str.133)
 20 Vyvážení bílé (str.151)
 21 Jemné nastavení vyvážení
 bílé (str.153)
 22 Formát souboru (str.149)</p> | <p>23 JPEG záznamové pixely (str.149)/
 Záznamové pixely videoklipů
 (str.136)
 24 JPEG kvalita (str.150)/
 Videoklipy stupeň kvality (str.136)
 25 Korekce přepalů (str.157)
 26 Kompenzace stínů (str.157)
 27 Korekce zkreslení (str.160)
 28 Úprava laterální chromatické
 aberace (str.161)
 29 Vlastní snímek (str.164)
 30 Parametry uživatelského
 snímku (str.165)
 31 Barevný prostor (str.150)
 32 Datum a čas expozice
 33 Doba záznamu
 34 Úroveň záznamu zvuku (str.136)
 35 Obnovovací frekvence (str.136)
 36 Přeneseno prostřednictvím
 Eye-Fi (str.241)
 37 Směr objektivu
 38 Fotograf (str.240)
 39 Varování změněné informace
 40 Držitel copyright (str.240)
 41 Zeměpisná šířka
 42 Zeměpisná výška
 43 Zeměpisná délka
 44 Koordinovaný světový čas</p> |
|--|---|

* Indikátor 36 se objeví pouze pro snímky, které byly přeneseny s použitím karty Eye-Fi.

* Indikátory 37 a 41 až 44 se objeví pouze u snímků, u kterých je uložena informace GPS.

● Zobrazení histogramu/Zobrazení histogramu RGB

Použijte čtyřcestný přepínač (▲▼) pro přepnutí mezi zobrazením histogramu a a RGB histogramu.

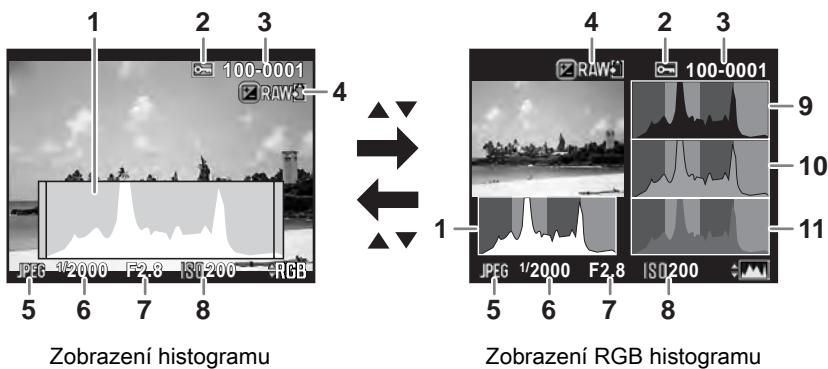

- | | | | |
|---|-----------------------------|----|---------------|
| 1 | Histogram (jas) | 7 | Hodnota clony |
| 2 | Nastavení ochrany | 8 | Citlivost |
| 3 | Číslo složky-Pořadí souboru | 9 | Histogram (R) |
| 4 | Uložení RAW dat | 10 | Histogram (G) |
| 5 | Formát souboru | 11 | Histogram (B) |
| 6 | Čas závěrky | | |

* Indikátor 4 se objeví jen, když je formát naposled exponovaného snímku v JPEG a snímek lze uložit též ve formátu RAW. (str.75)

Využití histogramu

Histogram ukazuje rozložení jasu na snímku. Horizontální osa představuje jas (tmavé nalevo a jasnou napravo) a vertikální osa představuje počet pixelů.

Tvar a rozložení histogramu před a po expozici vám napoví, zda jsou úroveň expozice a kontrast správné a můžete se rozhodnout, zda je potřeba upravit expozici nebo znovu exponovat snímek.

- ☞ Úprava expozice (str.97)
- ☞ Úprava jasu (str.157)

Je-li snímek podexponovaný, část vlevo je oříznutá (podexponované části jsou bez detailů) a je-li snímek přexponovaný, část napravo oříznutá (přexponované části jsou detailů).

Na fotoaparátu lze nastavit, aby během exponování a prohlížení zobrazovalo varování jasně/tmavé plochy.

- ☞ Nastavení způsob zobrazení při prohlížení (str.189)
- ☞ Nastavení zobrazení okamžitého náhledu (str.226)

Rozložení barevné intenzity se zobrazí pro každou barvu v zobrazeném RGB histogramu. Je-li barva částečně oříznutá na jedné straně, znamená to, že tato barva pod- nebo přexponovaná, světlo této barvy je velmi slabé nebo naopak silné, nebo není vyvážení bílé správné.



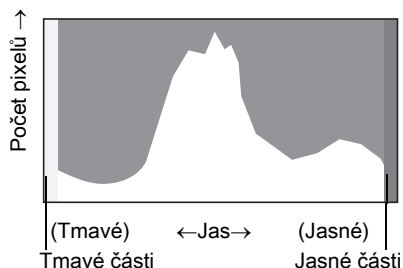















- ☞ Nastavení vyvážení bílé (str.151)



Indikátory nápovědy

Následující indikátory se objeví na monitoru pro indikaci kláves, tlačítek a e-koleček, které lze současně ovládat.

Příklad:

	Čtyřcestný přepínač (▲)		Tlačítko 
	Čtyřcestný přepínač (▼)		Tlačítko INFO
	Čtyřcestný přepínač (◀)		Tlačítko 
	Čtyřcestný přepínač (▶)		Tlačítko LV / 
	Tlačítko MENU		Tlačítko AF/AE-L
	Tlačítko OK		Tlačítko RAW/Fx
	Přední e-kolečko		Tlačítko spouště
	Zadní e-kolečko		

1

Hledáček

Když používáte při exponování hledáček, objeví se v něm následující informace.

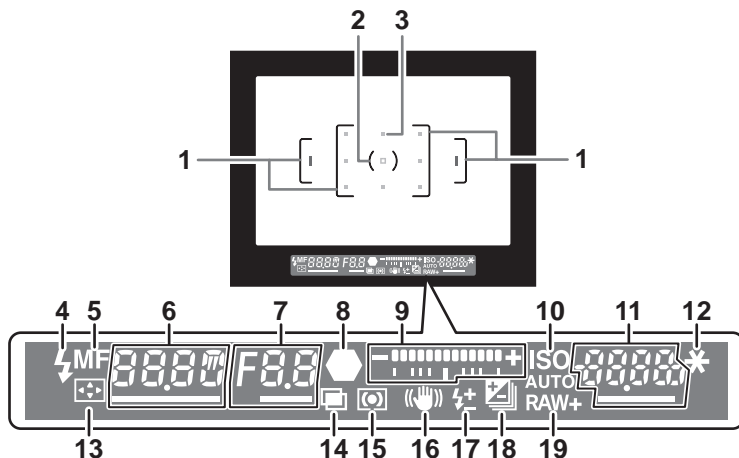

- 1 **Rámeček AF**
- 2 **Rámeček bodové měření** (str.102)
- 3 **Bodový AF** (str.110)
Použitý AF bod se při zaostření rozsvítí červeně (:Překryvná plocha AF) při stisknutí spouště do poloviny. (str.110)
- 4 **Indikátor blesku** (str.73)
Svítlí: když je blesk k dispozici.
Bliká: když je nutná expozice bleskem nebo když se blesk nabíjí.
- 5 **Režim zaostřování** (str.107)
Objeví se, když je nastaveno **MF**.
- 6 **Čas závěrky**
Je podtrženo, pokud lze upravit.
- 7 **Hodnota clony**
Je podtrženo, pokud lze upravit.
- 8 **Indikátor zaostření** (str.67)
Svítlí: když je subjekt zaostřený.
Bliká: když není subjekt zaostřený.
- 9 **EV stupnice**
Zobrazí hodnoty kompenzace EV nebo rozdíl mezi správnými a aktuálními hodnotami při nastavení expozičního režimu na **M**. (str.96, str.98)
Zobrazí sklon fotoaparát, pokud je elektronický horizont. (str.39)

- 10 **ISO/ISO AUTO** (str.93)
Objeví se při zobrazené citlivosti.
- 11 **Citlivost/Zbývající kapacita pro uložení snímků**
Je podtrženo, pokud lze upravit.
Ihned po expozici ukáže počet snímků, které lze zaznamenat (až do „9999“).
Zobrazí hodnotu kompenzace během úpravy kompenzace EV.
Zobrazí velikost odchylky od správné expozice, když je aktivován režim **M** a elektronický horizont.
- 12 **Aretace AE** (str.101)
Objeví se, když je aktivovaná funkce aretace AE.
- 13 **Změna bodu AF** (str.111)
Objeví se, pokud lze změnit bod AF.
- 14 **Multi-expozice** (str.133)
Objeví se, když je nastavená Multi-expozice.
- 15 **Měření AE** (str.102)
Objeví se, když je vybráno středově-vyvážené nebo bodové měření.
- 16 **Shake Reduction** (str.122)
Objeví se, když je aktivovaná funkce Shake Reduction.
- 17 **Kompenzace expozice bleskem** (str.72)
Objeví se, je-li upravena hodnota kompenzace expozice bleskem.
- 18 **EV kompenzace** (str.97)/**Automatická expoziční řada** (str.99)
Objeví se při úpravě kompenzace EV, nebo když bude nastavena automatická expoziční řada.
- 19 **Formát souboru** (str.149)
Objeví se, když je formát souboru nastavený na RAW nebo RAW+.



Informace se zobrazí v hledáčku při stisknutí spouště do poloviny nebo během operační doby expozimetru (výchozí nastavení: 10 sek.). (str.103)

● Zobrazení elektronické úrovně

Když je aktivovaný [Elektronická úroveň] v menu [📷 Režim záznamu 3] a není fotoaparát srovnán do horizontu, zobrazí se stupnice grafu, na které je vidět sklon fotoaparátu na stupnici EV grafu. Jako výchozí není aktivován. (str.224)

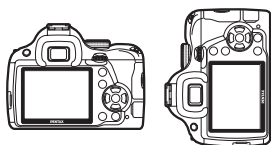

Když je rovina (při 0°)



Při vychýlení 5° doleva



Při vertikálním držení a vychýlení 3° doprava

Nastavení funkce lze změnit použitím přímých směrových tlačítek, ovládacího panelu nebo menu.
Tato kapitola vysvětluje základní způsoby jak změnit nastavení funkce.

1

Předtím než začnete fotoaparát používat

Použití směrových kláves

Při pohotovostním režimu, můžete nastavit citlivost, režim blesku a způsob exponování stisknutím čtyřcestného přepínače (▲▼◀▶). (str.78)
Níže je vysvětleno na příkladu, jak nastavit [Režim blesku].

1 Stiskněte čtyřcestný přepínač (◀▶) v pohotovostním režimu.

Objeví se obrazovka s nastavením režimu blesku.

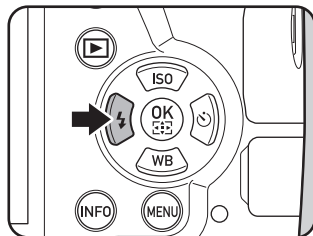

2 Použijte čtyřcestný přepínač (◀▶) pro výběr režimu blesku.



3 Stiskněte tlačítko OK.

Fotoaparát je připraven k exponování snímku.

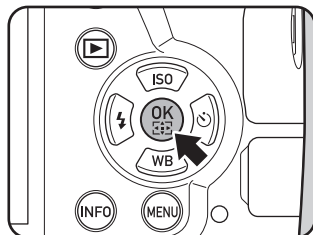

Použití ovládacího panelu

Při pohotovostním režimu, můžete přepnout na ovládací panel a změnit nastavení.

Níže je vysvětleno na příkladu, jak nastavit [JPEG kvalita].

1

Předtím než začnete fotoaparát používat

- 1 Stiskněte tlačítko **INFO** při pohotovostním režimu.

Objeví se ovládací panel.

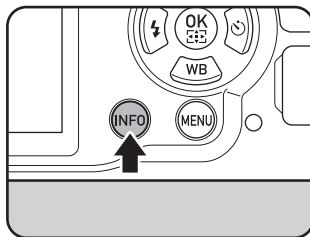

- 2 Použijte čtyřcestný přepínač (▲▼◀▶) pro výběr položky, u které chcete změnit nastavení.

Nemůžete zvolit položky, které nelze změnit při aktuálním nastavení fotoaparátu.

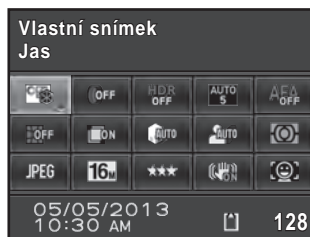

- 3 Stiskněte tlačítko **OK**.

Objeví se obrazovka s nastavením vybrané položky.



- 4 Použijte čtyřcestný přepínač (◀▶) nebo zadní e-kolečko (☰) pro nastavení hodnoty.

Položky, které nejsou k dispozici při aktuálním nastavení fotoaparátu nelze zvolit.



5 Stiskněte tlačítko OK.

Fotoaparát se vrátí na ovládací panel.

Dále, nastavte další položky.

6 Stiskněte tlačítko MENU nebo spoušť do poloviny.

Fotoaparát je připraven k exponování snímku.



Můžete také změnit nastavení otočením zadního e-kolečka (🔍) po volbě položky, kterou chcete změnit v kroku 2 ([Úroveň záznamu zvuku] pro režim 📹 lze nastavit pouze tímto postupem). Detailní nastavení jak je uživatelský snímek a digitální filtr lze změnit po stisknutí tlačítka OK.

Použití menu

Tato část vysvětluje jak používat následující menu: [📷 Režim záznamu], [📹 Videoklipy], [▶ Prohlídka], [⚙ Nastavení] a [C Uživ. Nastavení].

Níže je na příkladu vysvětleno, jak nastavit [Delší časy závěrky NR] v [📷 Režim záznamu 3].

1 Stiskněte tlačítko MENU při pohotovostním režimu.

Na monitoru se objeví menu [📷 Režim záznamu 1].

Menu v seznamu níže se zobrazují při následujících situacích.

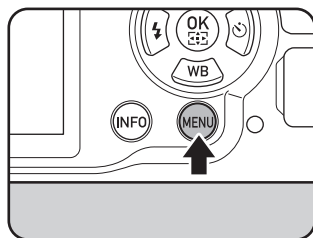

Když je kolečko volby režimů nastavené na 📹	[📹 Videoklipy 1] menu
Při režimu prohlížení	[▶ Prohlídka 1] menu

2 Stiskněte dvakrát čtyřcestný přepínač (►).

Každým stisknutím čtyřcestného přepínače, (►) se bude menu měnit v následujícím pořadí: [📷 Režim záznamu 2], [📷 Režim záznamu 3], [📷 Režim záznamu 4], [📷 Videoklipy 1] ... [📷 Režim záznamu 1].

Můžete také změnit menu otočením zadního e-kolečka (🌀).

Otočením předního e-kolečka (🌀) doprava, se bude menu měnit v následujícím pořadí: [📷 Režim záznamu 1], [📷 Videoklipy 1], [📺 Prohlídka 1], [⚙️ Nastavení 1], [⚙️ Uživ. Nastavení 1].

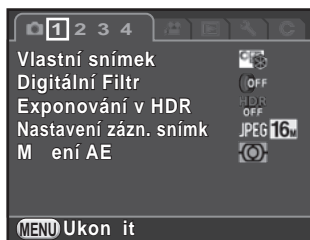

3 Použijte čtyřcestný přepínač (▲ ▼) k výběru položky.

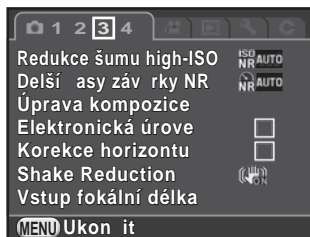

4 Stiskněte čtyřcestný přepínač (►).

Nastavení, které lze provést jsou zobrazené v lokální menu nebo ve vedlejší nabídce.

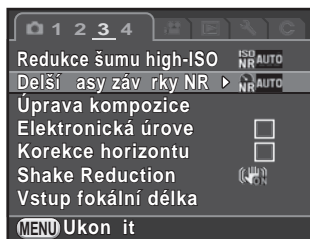

5 Použijte čtyřcestný přepínač (▲ ▼) pro změnu nastavení.

Stiskněte tlačítko **MENU** pro zrušení lokální menu k návratu na předchozí obrazovku.

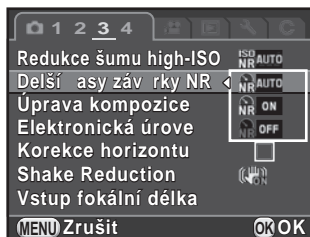

6 Stiskněte tlačítko OK.

Nastavení se uloží.

Stiskněte tlačítko **MENU** jestliže je zobrazená vedlejší menu.

Dále, nastavte další položky.

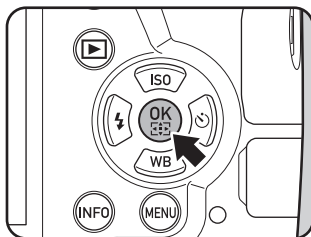

7 Stiskněte tlačítko MENU.

Objeví se znovu obrazovka, která byla zobrazená před volbou položky menu.

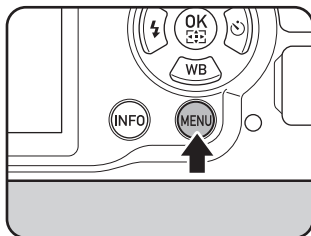

Vaše nastavení se neuloží, nebude-li fotoaparát vypnut správným způsobem (např. vyjmutím baterií při zapnutém fotoaparátu).



- Můžete zvolit, zda se má zobrazit záložka menu, která byla zvolena naposled nebo zda se má vždy zobrazit nejprve menu [📷 Režim záznamu 1]. (str.227)
- Viz následující stránky, kde jsou podrobnosti ke každé položce menu.
 - [📷 Režim záznamu] menu ↗str.79
 - [📹 Videoklipy] menu ↗str.83
 - [📺 Prohlídka] menu ↗str.188
 - [⚙️ Nastavení] menu ↗str.218
 - [C Uživ. Nastavení] menu ↗str.84

2 Jak začít

Tato kapitola vysvětluje první kroky od zakoupení nákupu fotoaparátu, než začnete exponovat snímky. Pročtěte si ji pečlivě a instrukce dodržujte.

Přípevnění řemínku	46
Vložení baterie	47
Vložení/Vyjmutí SD paměťové karty	54
Nasazení objektivu	56
Úprava dioptrie hledáčku	58
Zapnutí a vypnutí fotoaparátu	59
Počáteční nastavení	60

Přípevnění řemínku

- 1** Provlákněte konec řemínku skrz očko, potom jej zajistěte uvnitř spony.

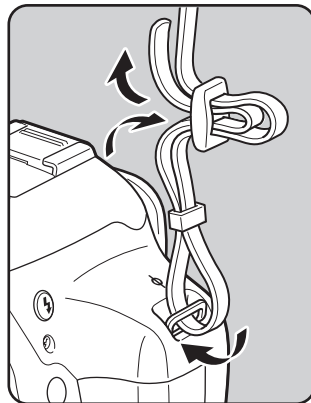

- 2** Připevněte druhý konec řemínku stejným způsobem jak popsáno nahoře.

Následující zdroje energie lze použít v tomto fotoaparátu.

- Nabíjecí lithium-iontová baterie D-LI109
- Držák baterií AA D-BH109 pro čtyři baterie AA (volitelný)
- AC adaptér K-AC128 (volitelný)

Použití lithium-iontové Baterie

Pro napájení fotoaparátu použijte nabíječku D-BC109 a nabíjecí lithium-iontovou baterii D-LI109.

Nabíjení baterie

Když používáte baterii poprvé nebo když bude kapacita baterie velmi nízká, baterii nabijte.

- 1** Připojte zástrčku napájecí šňůry AC do nabíječky.
- 2** Připojte zástrčku AC šňůry do sítě.

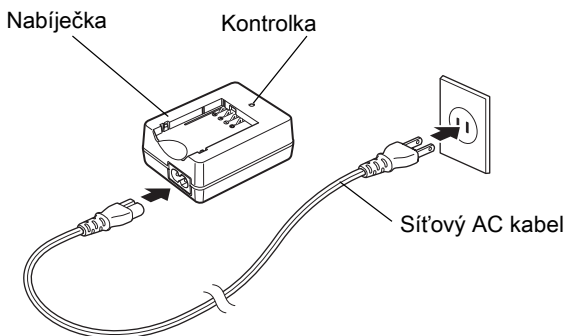

3 Dejte označení ▲ na exkluzivní baterii směrem nahoru a vložte ji do nabíječky.

Nejprve, vložte baterii směrem jak uvedeno na ilustraci a potom na ní zatlačte, až se zaklapne.

Kontrolka indikátoru během nabíjení rozsvítí a zhasne, když je baterie plně nabitá.

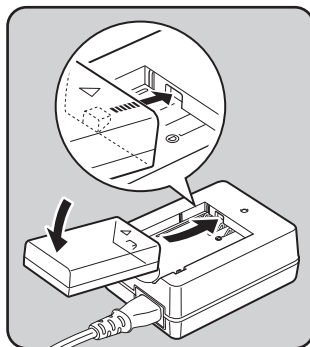

4 Když je baterie plně nabitá, vyjměte ji z nabíječky.



- Nepoužívejte nabíječku D-BC109 pro nabíjení jiných baterií než nabíjecí lithium-iontové D-LI109, mohlo by dojít k přehřátí nebo poškození nabíječky.
- Baterii vyměňte za novou v následujících případech:
 - Jestliže kontrolka bliká nebo se nerozsvítí, i když bude baterie správně založená.
 - Jestliže se baterie po nabití rychle vyčerpá (baterie dosáhla konce své životnosti).



Maximální doba nabíjení je přibližně 240 minut (v závislosti na teplotě a zbývající energii baterie.) Nabíjejte na místech, kde je teplota mezi 0°C až 40°C.

Založení/Vyjmutí baterie



- Neotvírejte krytku prostoru pro baterii ani ji nevyndávejte, je-li fotoaparát zapnutý.
- Baterii správně založte. Jestliže vložíte baterii nesprávným způsobem, nelze jí vyjmout. Před založením otřete suchou jemnou textilií elektrody baterie.
- Buďte opatrní fotoaparát nebo baterie se může zahřát při delším kontinuálním použití.
- Pokud nebudete delší dobu fotoaparát používat, vyjměte baterii. Při dlouhé době nepoužívání může z baterie uniknout elektrolyt a poškodit fotoaparát. Jestliže nebude vyjmutá baterie použita šest měsíců a déle, nabijte ji asi 30 minut předtím, než ji uložíte. Baterii nabíjejte po každých šest až dvanáct měsíců.
- Baterii uložte na místě, kde teplota nižší jak pokojová. Vyhněte se místům s vyšší teplotou.
- Datum a čas se může resetovat, pokud bude po delší dobu vyjmutá z fotoaparátu. Pokud toto nastane, řiďte se postupem popsáním v „Nastavení data a času“ (str.62) pro natavení aktuálního data a času.

- 1** Posuňte páčku zámku krytky prostoru baterie/paměťové karty ve směru šipky (①), pro otevření krytky (②).

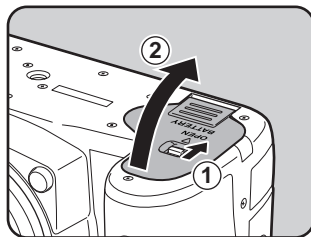

- 2** S označením ▲ směrem ven z fotoaparátu, zasuňte baterii, až se zaklapne do prostoru.

Chcete-li baterii vyjmout, stiskněte západku na krytu prostoru baterie (③) ve směru šipky.

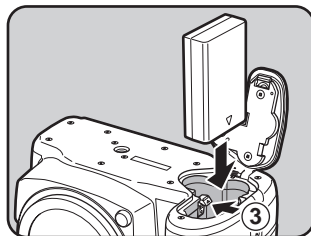

- 3** Uzavřete krytku baterie.

Krytka baterie je uzamčená.

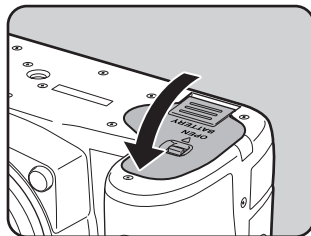

Používání AA baterií

Když chcete používat AA baterie, musíte použít volitelný držák baterií AA D-BH109.

Použijte čtyři AA lithiové baterie, AA Ni-MH nabíjecí nebo alkalické AA baterie.

Baterie k dispozici	Charakteristika
AA lithiové baterie	Doporučujeme při použití fotoaparátu v chladném prostředí.
AA Ni-MH nabíjecí baterie	Tyto jsou nabíjecí a opakovaně použitelné. Potřebujete kompatibilní nabíječku baterií s typem baterií používaných ve fotoaparátu.
AA alkalické baterie	Tyto baterie jsou dosažitelné v případě, že se vyčerpají baterie, které běžně používáte. Za určitých podmínek nemusí podporovat všechny funkce. Použijte je v nouzi nebo pro kontrolu funkcí fotoaparátu.



- Upozornění k používání baterií je na „K používání baterií AA“ (str.4).
- Jestliže jsou použity nabíjecí baterie AA Ni-MH s kapacitou přibližně 1000 mAh, nebudou mít dlouhou výdrž. Použijte nabíjecí baterie Ni-MH s větší kapacitou.

1 Vložte AA baterie dle označení +/- na držáku baterie.

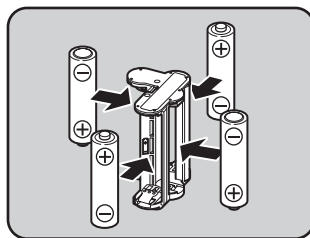

2 Otevřete krytku prostoru baterie/karty.

Viz krok 1 na str.49.

Jestliže je baterie vložena do fotoaparátu, vyjměte ji.





3 Vložte držák baterií do prostoru baterie, až se zaklapne do polohy a uzavřete krytku baterie.





- Před použitím baterií AA, nastavte v menu typ baterií AA [Typ AA baterie] menu [Nastavení 3]. (str.228)
- Jestliže nebude fotoaparát správně pracovat, zkontrolujte, zda jsou založeny se správnou polaritou.

Indikátor stavu baterie

Zbývající kapacitu baterií si můžete ověřit kontrolou  na stavové obrazovce nebo na obrazovce se živým náhledem.

Zobrazení	Stav baterií
 (zelená)	Baterie jsou plně nabité.
 (zelená)	Baterie je téměř nabitá. (pouze D-LI109)
 (oranžová)	Baterie je vyčerpáná. (pouze D-BH109)
 (žlutá)	Baterie je vyčerpáná. (pouze D-BH109)
 (červená)	Baterie je téměř vybitá.
[Baterie je vyčerpáná]	Objeví-li se tato zpráva, fotoaparát se vypne.



- ,  nebo  (červená) se mohou objevit, i když bude úroveň kapacity baterie dostatečná, v případě, že je fotoaparát používán za nízkých teplot nebo při kontinuální expozici v delším časovém úseku.
- Při poklesu teploty se výkon baterií dočasně sníží. Používáte-li fotoaparát za nízkých teplot, mějte po ruce sadu náhradních baterií, které uchovejte v teple, např. v kapse. Jakmile se teplota vrátí na pokojovou, snížený výkon baterií se obnoví.
- Cestujete-li do zahraničí, chcete-li exponovat větší počet snímků, mějte po ruce sadu náhradních baterií.

Použití síťového AC adaptéru

Používáte-li delší dobu monitor nebo máte-li fotoaparát připojen k počítači nebo přístroji AV, doporučujeme používat síťový adaptér K-AC128 (volitelný).



Set AC adaptéru K-AC128 obsahuje D-AC120, DC spojku D-DC128 a AC síťový kabel.

1 Zkontrolujte, že je fotoaparát vypnutý.

2 Otevřete krytku prostoru baterie/karty.

Viz krok 1 na str.49.

Jestliže je baterie vložena do fotoaparátu, vyjměte ji.

3 Odsuňte krytku přívodního kabelu (1) na pravé straně prostoru baterie a vložte spojku DC do prostoru pro baterii, až se zaklapne do polohy.

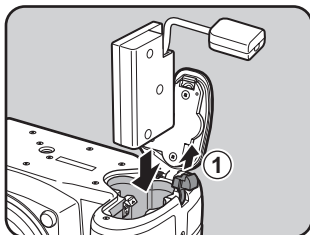

4 Uzavřete krytku baterie.

Propojovací kabel protáhněte částí v krytce bateriového prostoru.

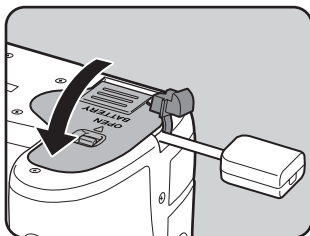

5 Propojte spojku DC a síťový adaptér AC.

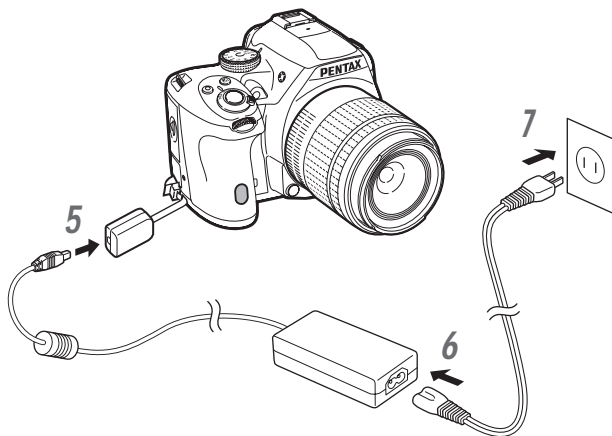

6 Připojte AC adaptér k síťové šňůře AC.

7 Připojte zástrčku AC šňůry do sítě.



- Před připojením nebo odpojením AC adaptéru zkontrolujte, že je fotoaparát vypnutý.
- Zkontrolujte bezpečné spojení mezi koncovkami. Odpojením zdroje během záznamu nebo při čtení dat může dojít k poškození paměťové karty SD nebo dat na kartě.
- Při použití AC adaptéru propojovací kabel vyčnívá z krytky na fotoaparátu.
- Po vyjmutí spojky DC, vraťte krytku připojení kabelu do výchozí polohy.



- Když je adaptér AC připojený k fotoaparátu, zobrazí namísto úrovně kapacity baterie .
- Před použitím síťového adaptéru AC si přečtěte přiložený návod.

Ve fotoaparátu se používají komerčně dostupné paměťové karty SD, SDHC nebo SDXC.

Před vložením nebo vyjmutím paměťové karty SD se ujistěte, že je fotoaparát vypnutý.

2

Jak začít

Caution

- Nevjímejte paměťovou SD kartu, pokud svítí kontrolka přístupu na kartu.
- Během používání fotoaparátu neotvírejte krytku koncovky a krytku karty.
- Použijte tento fotoaparát pro naformátování (inicializaci) nové karty, nebo byla-li použita v jiném fotoaparátu nebo digitálním přístroji. Viz instrukce k formátování „Formátování paměťové karty SD“ (str.234).
- Pro záznam videoklipů používejte karty s vysokorychlostním zápisem. Jestliže rychlost zápisu na kartu není dostačující pro záznamovou rychlost, může se zápis během záznamu zastavit.

1 Zkontrolujte, že je fotoaparát vypnutý.

2 Posuňte krytku karty ve směru šipky a potom ji zvedněte pro otevření (①→②).

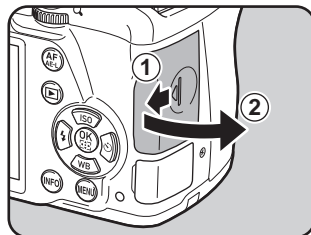

3 Vložte paměťovou kartu SD štítkem směrem k monitoru a úplně ji zasuňte.

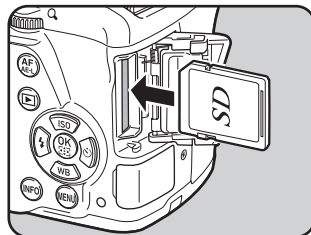

Jedním stisknutím paměťovou kartu SD vyjměte.

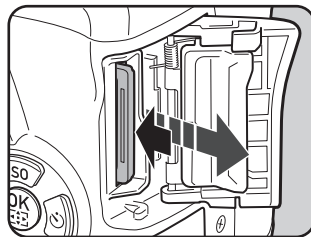

2

Jak začít

- 4** Zavřete krytku karty (③) a potom ji posuňte ve směru šipky (④).

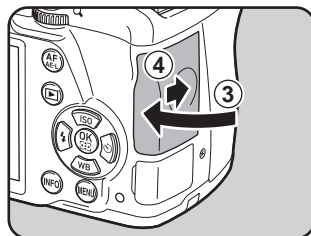

Ujistěte se, že jste zavřeli krytku prostoru karty. Fotoaparát se nezapne, bude-li tato krytka otevřena.



Podrobnosti o přibližném počtu snímků a době záznamu videoklipů, které lze zaznamenat na paměťovou kartu SD, jsou na „Přibližná kapacita pro uložení snímků dle rozměru“ (str.304).

Nasaďte vhodný objektiv na tělo fotoaparátu.

Když použijete jeden z následujících objektivů s tímto fotoaparátem, budete moci používat všechny expoziční režimy fotoaparátu.

- (a) DA, DA L, D FA, FA J objektivy
- (b) Objektivy s clonou v poloze **A** (Auto), když budou používány v **A** poloze



- Nasazování nebo sundávání objektivu, provádějte pokud možno v prostředí, které je relativně bez nečistot a prachu.
- Pokud není nasazen objektiv, nasaďte na tělo fotoaparátu krytku.
- Po sundání objektivu z fotoaparátu nasaďte krytku těla a objektivu.
- Nestrkejte prsty do bajonetu fotoaparátu a nedotýkejte se zrcátka.
- Tělo fotoaparátu a objektiv mají kontakty pro přenos informací. Nečistota, prach nebo koroze na kontaktech mohou poškodit elektrický systém. Pro profesionální čištění kontaktujte servisní centrum PENTAX.
- Některé funkce jsou nepřístupné, pokud budou použity objektivy popsané v (b) se clonovým kroužkem v jiné poloze než **A** nebo další objektivy než uvedené v seznamu nahoře a/nebo při použití dalšího příslušenství. Podrobnosti viz „Funkce k dispozici s různými kombinacemi objektivu“ (str.279).
- Jestliže bude použit objektiv, pro který nelze automaticky získat informaci o fokální délce, objeví se po zapnutí fotoaparátu obrazovka s [Vstup fokální délka]. Podrobnosti viz „Nastavení fokální délky“ (str.282).
- Nezodpovídáme za problémy, škody nebo poruchy, které mohou vzniknout použitím objektivů jiných výrobců.

1 Zkontrolujte, že je fotoaparát vypnutý.

2 Sejměte krytku těla (①) a krytku objektivu (②).

Objektiv pokládejte bajonetem směrem nahoru, abyste zabránili poškození bajonetu objektivu, když není nasazena krytku bajonetu.

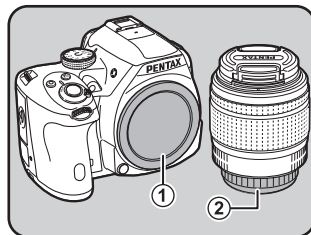

- 3** Dejte proti sobě značky na bajonetu objektivu a na těle fotoaparátu (červené tečky ③). Zajistěte objektiv jeho otočením ve směru hodinových ručiček, až se zaklapne.

Po nasazení, otočte objektivem ve směru hodinových ručiček a zkontrolujte, že je objektiv zamknutý do polohy.

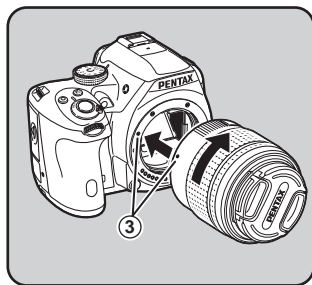

- 4** Sejměte přední krytku objektivu stlačením indikovaných částí směrem dovnitř.

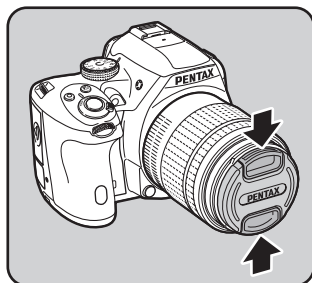

Jak sundat objektiv

Nejprve nasadte krytku objektivu a potom otočte objektivem v protisměru hodinových ručiček při stisknutém tlačítku pro uvolnění zámku objektivu (④).

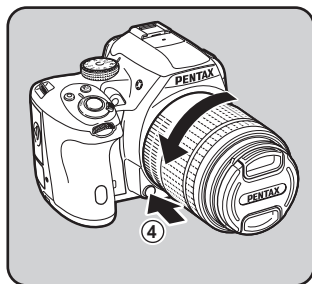

Krytka těla (①) je určena k ochraně fotoaparátu proti škrábancům a nečistotám během přepravy. Krytka těla K se prodává samostatně a má stejný princip uzamčení jako objektiv.

Úprava dioptrie hledáčku

Dioptrie hledáčku lze upravit tak, aby odpovídaly vašemu zraku. Očnice F_R je nasazena na hledáček během výroby v továrně. S nasazenou očnicí je možné nastavit dioptrie hledáčku. Úpravu nastavení dioptrií lze provádět i s nasazenou očnicí. Úprava je však snadnější, je-li očnice sundaná.

- 1** Sejměte očnici jejím vytažením ve směru šipky.

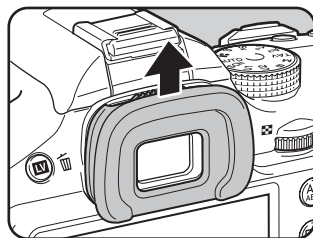

- 2** Podívejte se do hledáčku a posuňte páčku pro úpravu dioptrií hledáčku doleva nebo doprava.

Nastavte páčku pro úpravu dioptrií, až bude rámeček autofokusu zaostřen. Zamířte fotoaparát na bílou stěnu nebo jinou jasnou, konzistentní plochu.

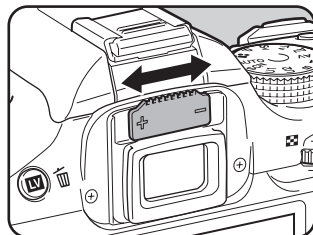

Rámeček AF

- 3** Dejte očnici do drážky na okuláru hledáčku a zasuňte ji do polohy.



Můžete také použít volitelnou očnici Magnifier Eyecup O-ME53 pro přesnější kontrolu zaostření.

1 Přepněte hlavní spínač do polohy [ON].

Fotoaparát se zapne.

Chcete-li fotoaparát vypnout, posuňte hlavní spínač do polohy [OFF].

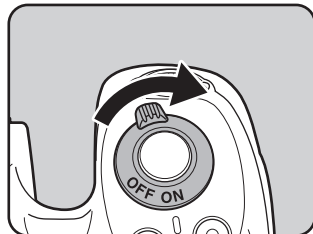

- Nepoužíváte-li fotoaparát, vždy jej vypněte.
- Pokud neprovedete žádnou operaci po určitou přednastavenou dobu, fotoaparát se automaticky vypne (Automatické vypnutí zdroje). Fotoaparát aktivujte opětovným zapnutím nebo proveďte některý z následujících úkonů.
 - Stiskněte spoušť do poloviny.
 - Stiskněte tlačítko **MENU** nebo tlačítko **INFO**.
- [Aut.vyp.zdroje] má ve výchozím nastavení [1min.]. Nastavení můžete změnit v [Aut.vyp.zdroje] v menu [↖ Nastavení 3]. (str.228)
- Pokud chcete fotoaparát zapnout přímo do režimu prohlížení snímků, přepněte hlavní spínač na [ON] při stisknutém tlačítku [▶].

Při prvním zapnutí fotoaparátu se objeví na monitoru obrazovka s [Language/言語]. Následujte postup uvedený níže pro nastavení jazyku pro monitor a aktuální datum a čas.

Jestliže se objeví obrazovka [Nastavení data], přejděte na „Nastavení data a času“ (str.62).

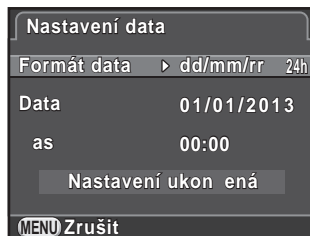

Nastavení jazyka pro zobrazování na monitoru

Můžete nastavit jazyk pro menu, chybová hlášení, apod.

- 1 Použijte čtyřcestný přepínač (▲▼◀▶) pro volbu požadovaného jazyku a stiskněte tlačítko **OK**.

Objeví se obrazovka s [Výchozí nastavení] ve zvoleném jazyce. Přejděte na krok 6, pokud nechcete měnit 🏠 (Domácí město).

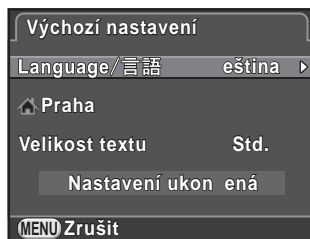

- 2 Stiskněte čtyřcestný přepínač (▼) pro posun rámečku na a stiskněte tlačítko (▶).

Objeví se obrazovka s [🏠 Domácí město].

3 Použijte čtyřcestný přepínač (◀▶) pro města.

Otočte zadním e-kolečkem (☀️) pro změnu regionu.

Viz „Seznam světových časů Města“ (str.223) pro města, které lze vybrat jako domácí město.



4 Stiskněte čtyřcestný přepínač (▼) pro volbu [Letní čas], a použijte čtyřcestný přepínač (◀▶) pro volbu (zapnuto) nebo (vypnuto).

5 Stiskněte tlačítko OK.

Objeví se znovu obrazovka s [Výchozí nastavení].

6 Stiskněte čtyřcestný přepínač (▼) pro volbu [Velikost textu] a stiskněte tlačítko (▶).

7 Použijte čtyřcestný přepínač (▲▼) pro volbu [Std.] nebo [Široký] a stiskněte tlačítko OK.

Volbou [Široký] se zvětší velikost textu pro zvolené položky menu.

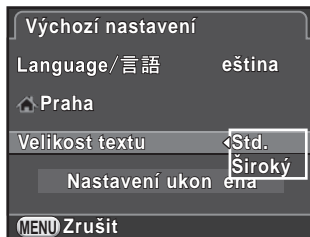

8 Stiskněte čtyřcestný přepínač (▼) pro volbu [Nastavení ukončená] a stiskněte tlačítko OK.

Objeví se obrazovka s [Nastavení data].

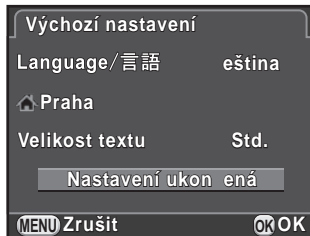



- Když není nastaveno domácí město a datum a čas, obrazovka s [Výchozí nastavení] nebo s [Nastavení data] se zobrazí opět při příštím zapnutí fotoaparátu.
- Můžete změnit rozměr textu v menu [↖ Nastavení 1] později. V tomto návodu, jsou obrazovky s menu dále popisovány s [Velikost textu] nastaveným na [Std.].

2

Jak začít

Nastavení data a času

Nastavte aktuální datum a čas a formát pro zobrazení na displeji.

- 1 Stiskněte čtyřcestný přepínač (▶), a potom použijte čtyřcestný přepínač (▲▼) pro volbu formátu data.

Vyberte [dd/mm/rr], [mm/dd/rr] nebo [rr/mm/dd].

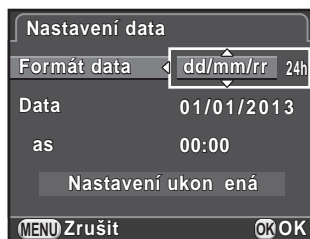

- 2 Stiskněte čtyřcestný přepínač (▶) a použijte čtyřcestný přepínač (▲▼) pro volbu [24h] nebo [12h].

- 3 Stiskněte tlačítko OK.

Rámeček se vrátí na [Formát data].

- 4 Stiskněte čtyřcestný přepínač (▼) a čtyřcestný přepínač (▶).

Pokud je formát data nastaven na [mm/dd/rr], posune se rámeček na měsíc.

- 5 Chcete-li nastavit měsíc, stiskněte čtyřcestný přepínač (▲▼).

Den a rok změňte stejným způsobem.

Dále, nastavte čas.

Jestliže zvolíte [12h] v kroku 2, nastavení se změní na am nebo pm dle denního času.

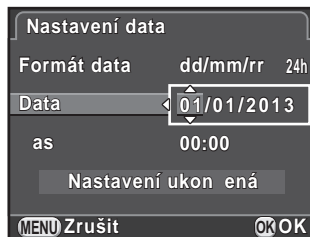

6 Stiskněte čtyřcestný přepínač (▼) pro volbu [Nastavení ukončená] a stiskněte tlačítko OK.

Fotoaparát je připraven k exponování snímku.

Jestliže nastavíte datum a čas z menu, objeví se menu [↖ Nastavení 1]. V tom případě stiskněte tlačítko **MENU**.

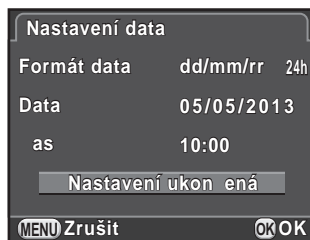

- Když stisknete tlačítko **OK** v kroku 6, hodnota sekund se nastaví na 0. Pro nastavení přesného času stiskněte tlačítko **OK** ve chvíli, kdy časový signál (v TV, rádiu, apod.) dosáhne 0 sekund.
- Stisknutím tlačítka **MENU** během nastavování data a času zruší nastavení, která byla provedena až do tohoto bodu a fotoaparát se přepne na režim exponování.
- Můžete změnit jazyk, nastavení data a času v menu [↖ Nastavení 1] později.

3 Základní operace

Tato kapitola vysvětluje základní exponování při nastavení kolečka režimů na **AUTO** (Auto Picture), kdy fotoaparát volí optimální nastavení na základě fotografovaného subjektu.

Informace o pokročilých funkcích a nastavení exponování najdete v kapitole 4 a na dalších stránkách.

Základní operace při exponování	66
Použití vestavěného blesku	70
Kontrola snímků	74

Fotoaparát si sám zvolí optimální nastavení

Tento fotoaparát má různé režimy exponování, režimy zaostřování a způsoby expozice. Tato část vysvětluje jak exponovat snímky jednoduchým stisknutím spouště.

Můžete exponovat snímky pohledem skrz hledáček nebo náhledem obrazu na monitoru.

3

Základní operace

Exponování snímků s použitím hledáčku

1 Nastavte kolečko volby režimů na **AUTO**.

Expoziční režim je nastavený na **AUTO**.

☞ Volba odpovídajícího režimu exponování (str.87)

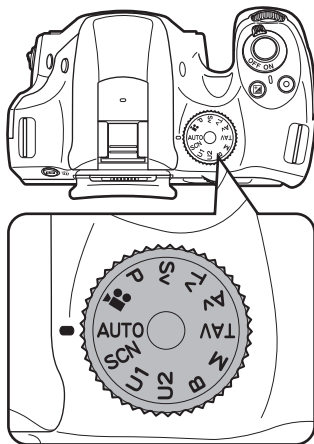

2 Nastavte páčku režimu zaostřování na A.F.S.

Při režimu **AUTO**, se režim zaostřování změní na režim **A.F.A** (Autofokus/Auto).

☞ Nastavení režimu zaostřování (str.107)

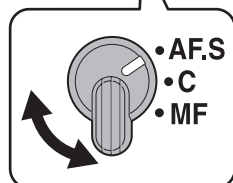
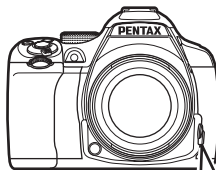

3 Subjekt sledujte hledáčkem.

Když používáte objektiv se zoomem, otočte kroužkem zoomu doprava nebo doleva pro změnu úhlu záběru.

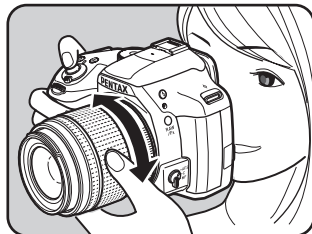

4 Umístěte subjekt do AF rámečku autofokusu a stiskněte spoušť do poloviny.

Systém autofokusu pracuje.

Indikátor zaostření ● se objeví a ozve se pípnutí, když bude subjekt zaostřený (aretace zaostření).

Když nastavíte režim **AUTO**, zvolí se optimální režim automaticky z ☺ (Std.), 🗿 (Portrét), ▲ (Krajina), * (Makro), 🏃 (Pohybující objekt), 🧑 (Portrét noční scény), 🌅 (Západ slunce), 📧 (Modrá obloha) nebo 🦋 (Les). (str.88)

Pomocné světlo AF se zapne ve tmě nebo v protisvětle, ale blesk se automaticky nevyklopí do pracovní polohy. Když je potřeba blesk, bliká stav blesku ⚡ v hledáčku. Stiskněte tlačítko ⚡ pro vyklopení blesku.



Stav blesku

Indikátor zaostření

5 Stiskněte úplně spoušť.

Snímek je exponován.





Tato akce je označována jako „spuštění závěrky“ nebo „spuštění“.

6 Prohlídka zaznamenaných snímků na monitoru.

Krátce po expozici se snímek na 1 sekundu zobrazí na monitoru (Okamžitý náhled).

Během okamžitého náhledu lze provádět následující operace.

Operace k dispozici

Tlačítko  / 	Vymaže snímek. (str.75)
Zadní e-kolečko ()	Zvětší snímek. (str.190)
Tlačítko 	Uloží snímek v RAW (pouze když jsou k dispozici data). (str.75)

 Nastavení zobrazení okamžitého náhledu (str.226)



- Pípání, které se ozve při zaostření lze vypnout. (str.220)
- Můžete nastavit fotoaparát, aby automaticky zaostřil, když bude stisknuto tlačítko **AF/AE-L**. (str.177)
- Ještě před exponováním snímků můžete na náhledu snímku na monitoru zkontrolovat hloubku ostrosti. (str.120)



Funkce motorického zoomu (Sledování velikosti snímku, Zoom Clip a Auto Zoom Efekt) nejsou s tímto fotoaparátem kompatibilní.

Exponování snímků s použitím živého náhledu (Live View)

- 1** Stiskněte tlačítko **LV** /  v kroku 3 na str.67.

Živý náhled se zobrazí na monitoru.

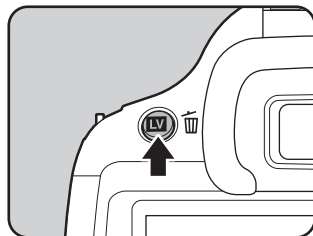

- 2** Umístěte subjekt dovnitř AF rámečku na monitoru a stiskněte do poloviny spoušť.

Systém autofokusu pracuje.

AF rámeček se při zaostření rozsvítí zeleně.

Následující kroky jsou stejné jako při exponování s hledáčkem.

Stiskněte tlačítko **LV** /  pro ukončení exponování s živým náhledem (Live View).



Rámeček AF



- Můžete zvětšit plochu střední části zaostřené plochy stisknutím tlačítka **OK** během doby, kdy je aretované zaostření (s výjimkou, kdy je [Kontrast AF] nastavený na [Sledování]). (str.115)
- V tomto návodu, vysvětlení a příklady jsou uvedeny pro exponování s hledáčkem.

Při slabém osvětlení nebo v protisvětle použijte při exponování snímku blesk.

Výkon vestavěného blesku je optimální pro subjekt ve vzdálenosti 0,7 m až 5 m. Expozice nebude správně řízená a vinětace (ztmavení v rozích snímku z důvodu nedostatku světla) může nastat při vzdálenostech menších jak 0,7 m (tato vzdálenost se nepatrně mění v závislosti na použitém objektivu a nastavené citlivosti. (str.258))





- Používáte-li vestavěný blesk, sejměte před exponováním sluneční clonu. V závislosti na použitém objektivu a expozičních podmínkách může dojít vinětování. Podrobnosti viz „Objektiv a vestavěný blesk“ (str.280).
- Vestavěný blesk se vždy naplno odpálí, když použijete objektiv, který nemá polohu **A** (Auto).



Podrobnosti o vestavěném blesku a instrukce jak exponovat snímky s externím bleskem, viz „Použití blesku“ (str.255).

Nastavení režimu blesku

Režim blesku	Funkce
A Auto odpálení	Automaticky změří okolní světlo a určí, zda se má použít blesk.
Auto blesk+Redukce červených očí	Před odpálením hlavního blesku vyše předblesk pro redukci červených očí.
Zapnutý blesk	Blesk se odpálí u každého snímku.
Blesk zapnutý + Redukce červených očí	Před hlavním zábleskem se odpálí blesk pro redukci červených očí.
Synchronizace s delším časem	Nastaví delší čas závěrky v závislosti na jasu. Když budete exponovat portrét na pozadí západu slunce, osoba a pozadí je správně exponované. (str.256)





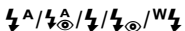
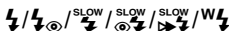
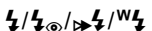





Režim blesku	Funkce
 Synchron s delšími časy+červ. oči	Před odpálením hlavního blesku vyše předblesk pro redukci červených očí v synchronizaci s delším časem.
 Synchron s druhou lamelou	Blesk se odpálí v momentu uzavření lamely závěrky. Zachytí pohybující se subjekty se zachováním světelné stopy pohybu za nimi.
 Bezdrátový režim	Můžete synchronizovat volitelný externí blesk bez použití synchronizovaného kabelu. (str.263)

Režimy blesku, které lze zvolit se liší v závislosti na expozičním režimu.

Režim exponování	Volitelný režim blesku
AUTO/SCN	
P/Sv/Av	
Tv/TAv/M/B	



Blesk se neodpálí při následujících expozičních režimech:

-  režim
-  (Západ slunce) nebo  (Modrá obloha) z režimu **AUTO**
-  (Západ slunce),  (Modrá obloha),  (Noční scenerie),  (Noční scenerie HDR),  (Silueta v protisvětle),  (Světlo svíčky),  (Osvětl. podia) nebo  (Muzeum) z režimu **SCN**

1 Při pohotovostním režimu stiskněte čtyřcestný přepínač (◀).

Objeví se obrazovka s nastavením režimu blesku.

2 Použijte čtyřcestný přepínač (◀▶) a zvolte režim blesku a potom stiskněte tlačítko OK.

Fotoaparát je připraven k exponování snímku.



Synchronizace s delšími časy a synchronizace s druhou lamelou prodlužují čas expozice. Abyste se vyhnuli rozhýbání fotoaparátu, zapněte funkci Shake Reduction nebo použijte stativ.

Kompence výstupního výkonu blesku

Můžete upravit výstup blesku v rozsahu -2.0 až $+1.0$. Lze nastavit následující hodnoty kompenzace dle kroku intervalu v [1. Kroky EV] v menu [C Uživ. Nastavení 1].

Kroky EV	Volitelná hodnota kompenzace blesku
1/3 EV	-2.0, -1.7, -1.3, -1.0, -0.7, -0.3, 0.0, +0.3, +0.7, +1.0
1/2 EV	-2.0, -1.5, -1.0, -0.5, 0.0, +0.5, +1.0

1 Stiskněte čtyřcestný přepínač (▼) v kroku 2 na str.71.

2 Otočte zadním e-kolečkem (🌀).

Zobrazí hodnota kompenzace blesku.

Stiskněte tlačítko Ⓞ pro resetování kompenzace na hodnotu 0.0.



- Když výstup blesku překročí maximální velikost, kompenzace nebude efektivní, i když bude hodnota kompenzace nastavená na plusovou stranu (+).
- Kompence směrem k mínusu (-) nemusí mít na snímek efekt, bude-li subjekt příliš blízko, při otevření clony nebo je-li nastavena vyšší citlivost.
- Kompence výstupu blesku je efektivní pro externí bleskové jednotky, které podporují režim blesku P-TTL.

Použití vestavěného blesku

1 Stiskněte tlačítko .

Vestavěný blesk se vyklopí do pracovní polohy a začne se nabíjet.  bliká v hledáčku nebo na obrazovce Live View.

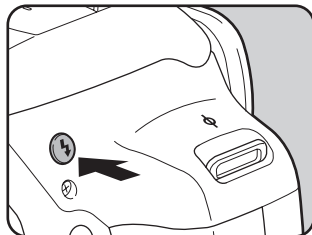

Když je blesk plně nabitý,  přestane blikat a svítí kontinuálně.

Když nechcete, aby se blesk odpálil, nechte blesk ve sklopené, výchozí poloze.



2 Exponujte snímek.

Blesk se odpálí.

Když je režim blesku nastavený na  nebo  blesk se neodpálí, není-li vzhledem k světelným podmínkám blesk potřeba i když bude vyklopen do pracovní polohy.

3 Chcete-li sklopit blesk, stiskněte jeho vrchní část.

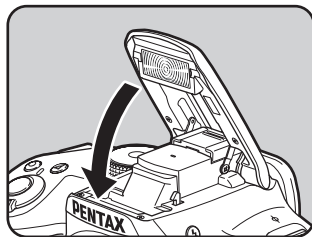

Během doby, kdy se nabíjí vestavěný blesk nelze exponovat snímky. Pokud chcete exponovat snímky i během nabíjení blesku, nastavte [16. Spuštění během nabíjení] na [Zapnuto] v menu [C Uživ. Nastavení 3].

Prohlídka snímků

Zaznamenané snímky si můžete prohlédnout na displeji fotoaparátu.

1 Stiskněte tlačítko .

Fotoaparát se přepne na prohlížení jednotlivých snímků a naposled zaznamenaný snímek se zobrazí n monitoru (u videoklipů se zobrazí prvý snímek sekvence.)

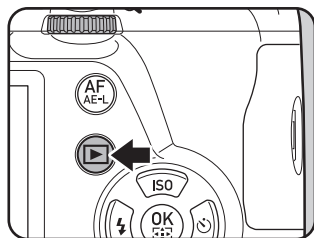

2 Prohlídka zaznamenaných snímků na monitoru.

Operace k dispozici

Čtyřcestný přepínač (◀)/
přední e-kolečko (☀️) doleva

Zobrazí se předchozí snímek.

Čtyřcestný přepínač (▶)/
přední e-kolečko (☀️) doprava

Zobrazí se následující snímek.

Tlačítko 

Uloží snímek v RAW (jen když jsou k dispozici data).



- Když je formát souboru naposled exponovaného snímku je JPEG, a jeho data jsou ještě ve vyrovnávací paměti, můžete dodatečně uložit snímek do formátu RAW během okamžitého náhledu (pokud je [Uložení RAW dat] aktivováno v [Okamžitý náhled] menu [📷 Režim záznamu 4] (str.226)). Jestliže byl snímek exponován s použitím následujících nastavení, odpovídající snímek v evidovaný na seznamu dole se uloží.

- | | |
|------------------------|--|
| • Auto expoziční řada | RAW snímek ze tří snímků |
| • Multi-expozice | RAW snímek s multi-expozicí |
| • Intervalová expozice | RAW snímek z naposled zaznamenaného snímku |
| • Exponování v HDR | Snímek RAW se standardní expozicí |
| • Digitální Filtr | RAW snímek bez efektu filtru |

Snímky zaznamenané s (Noční scenerie HDR) v režimu **SCN** nebo kontinuální expozicí nelze uložit do formátu RAW.

- Viz „Funkce prohlížení a editování snímku“ (str.185), kde jsou detaily o funkcích režimů prohlížení.

Vymazání jednoho snímku

Můžete mazat snímek jeden po druhém.



- Jakmile snímky vymažete, nelze je obnovit.
- Snímky označené ochranným symbolem nelze vymazat. (str.235)

1 Stiskněte tlačítko a zobrazte si snímek pro mazání.

2 Stiskněte tlačítko / .

Objeví se obrazovka pro potvrzení funkce mazání.

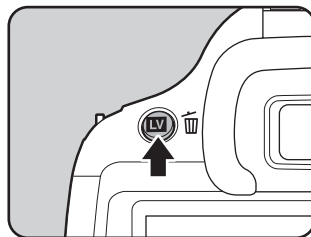

3 Stiskněte čtyřcestný přepínač (▲) pro volbu [Mazání], a stiskněte tlačítko OK.

Snímek se vymaže.



- Můžete vymazat několik snímků najednou. Podrobnosti viz „Vymazání několika snímků“ (str. 197).
- U snímků zaznamenaných s [Formát souboru] (str. 149) nastaveným na [RAW+], můžete zvolit pro mazání formát souboru v kroku 3.

4 Expoziční funkce

Tato kapitola popisuje různé základní a pokročilé expoziční funkce, které má tento fotoaparát k dispozici.

Jak ovládat expoziční funkce	78
Volba odpovídajícího režimu exponování	87
Nastavení expozice	93
Zaostřování	107
Kontrola hloubky ostrosti (Náhled)	120
Použití funkce Shake Reduction pro prevenci otřesů fotoaparátu	122
Kontinuální exponování	129
Záznam videoklipů	135

Můžete měnit nastavení spojená s exponováním použitím směrových tlačítek, ovládacího panelu, [📷 Režim záznamu] menu, [🎥 Videoklipy] menu nebo menu [C Uživ. Nastavení].



Detaily jak používat přímé klávesy a menu, viz „Jak změnit nastavení funkce“ (str.40).

Nastavení položek směrovými klávesami

Stiskněte čtyřcestný přepínač (▲▼◀▶) v pohotovostním režimu pro nastavení následujících položek.

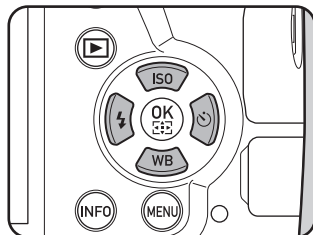



Klávesa	Položka	Funkce	Stránka
▲	Citlivost	Nastaví citlivost ISO.	str.93
▼	Vyvážení bílé	Nastaví barvu světelného zdroje, který osvětluje subjekt.	str.151
◀	Režim blesku	Nastaví způsob odpálení blesku.	str.70
▶	Způsob exponování	Zvolte jednotlivé expozice, kontinuální expozice, samospoušť, dálkové ovládání nebo Automatická expoziční řada - Bracket.	str.129 str.125 str.126 str.99

Položky menu režimu záznamu

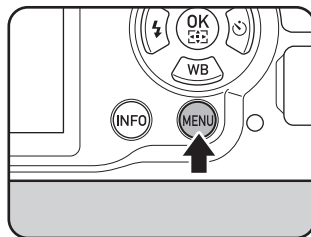
Následující položky jsou k dispozici v menu [📷 Režim záznamu 1-4]. Stiskněte tlačítko (**MENU**) v pohotovostním režimu prohlížení pro zobrazení menu [📷 Režim záznamu 1].



Menu	Položka	Funkce	Stránka	
📷1	Expoziční režim *1	Nastaví režim exponování, když je kolečko volby režimů nastavené na U1 nebo U2 .	str.182	
	Vlastní snímek *2 *3	Nastaví konečnou úpravu charakteru snímku jako je barva a kontrast ještě před expozicí.	str.164	
	Digitální Filtr *2	Aplikuje efekt digitálního filtru při exponování snímků.	str.168	
	Exponování v HDR *2	Aktivuje exponování snímků s vysokým dynamickým rozsahem.	str.158	
	Nastavení záznam. snímků	Formát souboru *2	Nastaví formát souboru.	str.148
		JPEG záznam. pixely *2	Nastaví rozměr pro záznam JPEG snímků.	
		JPEG kvalita *2	Nastaví kvalitu snímků uloženou ve formátu JPEG.	
Barevný prostor		Nastaví barevný prostor, který se má použít.		
Měření AE *2	Zvolí část senzoru, která má být použita pro měření jasu a určení expozice.	str.102		

Menu	Položka	Funkce	Stránka	
	Nastavení AF	AF.A *2	Nastaví akci pro AF.S/AF.C , když exponujete s hledáčkem.	str.109
		Rozšířená plocha AF	Nastaví, zda má pokračovat zaostřování na subjekt na základě informací ze zaostřovacích bodů kolem zvoleného zaostřovacího bodu, když se subjekt na krátko pohne z tohoto zaostřovacího bodu, když je zaostřovací bod nastavený na [Volba].	str.112
		Aktivní plocha AF *2	Vybere část hledáčku, která má být použita pro zaostření.	str.110
		Pomocné světlo AF	Nastaví, zda se má použít pomocné světlo AF na pomoc autofokusu na tmavých místech.	str.109
	Korekce objektivu *2	Redukuje zkreslení a laterální chromatickou odchylku, která je vlastností objektivu.	str.160	
	Multi-expozice	Vytvoří obraz exponováním několika expozic a jejich spojením do jednoho snímku.	str.133	
	Intervalová exp.	Exponuje snímky v nastaveném intervalu v nastaveném času.	str.130	
	Nastavení D-range *2	Rozšíří dynamický rozsah a předchází vzniku jasných a tmavých ploch.	str.157	

Menu	Položka	Funkce	Stránka
3	Redukce šumu high-ISO	Nastaví, zda se má použít redukce šumu při exponování s vyšší citlivostí ISO.	str.104
	Delší časy závěrky NR	Nastaví redukci šumu při exponování delšími expozičními časy.	str.106
	Úprava kompozice	Dovoluje úpravu kompozice vašeho snímku s použitím mechanismu Shake Reduction.	str.162
	Elektronická úroveň	Nastaví, zda se má zobrazit elektronická vodováha, která detekuje, zda je fotoaparát v rovině.	str.224
	Korekce horizontu	Upraví naklonění snímku (doprava a doleva).	str.124
	Shake Reduction*2	Aktivuje funkci Shake Reduction.	str.122
	Vstup fokální délka	Nastaví fokální délku, pokud je použit objektiv, jehož fokální vzdálenost nelze získat automaticky.	str.282

Menu	Položka	Funkce	Stránka
 4	Živý náhled	Nastaví, Live View (živý náhled) a způsob zaostřování.	str.113
	Okamžitý náhled	Nastaví zobrazení okamžité prohlídky.	str.226
	Program pro E-kolečko	Pro každý expoziční režim, můžete nastavit funkci předního a zadního kolečka.	str.172
	Přizpůsobení tlačítka	Nastaví funkci tlačítek RAW/Fx a AF/AE-L .	str.175
	Paměť	Určí, která nastavení se mají uložit při vypnutí fotoaparátu.	str.229
	GPS	Nastaví funkce, při nasazené volitelné jednotce GPS na fotoaparátu.	str.288
	Uložení režimu USER	Uloží aktuální nastavení fotoaparátu jako režim USER , který můžete dále použít nastavení kolečka volby režimů na U1 nebo U2 .	str.179

*1 Objeví se K dispozici pouze, když je kolečko volby režimů nastavené na **U1** nebo **U2**.

*2 Lze také nastavit pomocí ovládacího panelu.

*3 Objeví se, když je kolečko volby režimů nastavené na **SCN**, [Režim scény].

Položky menu videoklipů

Následující položky jsou k dispozici následující položky v menu [📹 Videoklipy 1].

Stiskněte tlačítko **MENU**, když je kolečko režimů nastavené na 📹 pro zobrazení menu [📹 Videoklipy 1].

Menu	Položka	Funkce	Stránka	
📹 1	Nastavení expozice *1	Zvolí expoziční režim pro videoklipy z P , Av nebo M .	str. 135	
	Nastavení video záz. n.	Záznamové pixely *1		Nastaví počet záznamových pixelů a rozměr videoklipů.
		Obnov. frekvence *1		Nastaví počet snímků zaznamenaných za sekundu.
		Úroveň kvality *1		Nastaví úroveň kvality videoklipu.
	Úroveň záznamu zvuku *1	Nastaví citlivost mikrofonu.		
	Movie SR *1	Aktivuje funkci redukce otřesů pro videoklipy.		
	Intervalové video	Zaznamenává snímky v nastaveném intervalu od přednastaveného času a ukládá je do jednoho video souboru.	str. 139	

*1 Lze také nastavit pomocí ovládacího panelu.

Uživatelské nastavení položek menu

Následující položky menu [C Uživ. Nastavení 1-4] vám umožní co nejlépe využít vlastnosti fotoaparátu.

Menu	Položka	Funkce	Stránka
C1	1. Kroky EV	Nastaví kroky pro expozici.	str.97
	2. Kroky citlivosti	Nastaví úpravu kroků pro citlivost ISO.	str.94
	3. Operační čas expozimetru	Nastaví operační dobu expozimetru.	str.103
	4. AE-L s aretací AF	Nastaví, zda se má aretovat expoziční hodnota při aretaci zaostření.	str.102
	5. Spojení bodu AF a AE	Nastaví, jestli se mají propojit expoziční hodnoty s bodem AF v zaostřovací ploše, když je [Měření AE] nastaveno na [Multi-segment].	str.103
	6. Pořadí v bracketingu	Nastaví pořadí pro automatickou expoziční řadu (bracket).	str.99
	7. Bracketing stisknutím	Nastaví, zda se mají exponovat tři snímky automatické expoziční řady jedním stisknutím spouště (bracket).	str.101

Menu	Položka	Funkce	Stránka
C2	8. Volby režimu času (B)	Nastaví operaci při stisknutí spouště v režimu B .	str.97
	9. WB při použití blesku	Nastaví vyvážení bílé při použití blesku.	str.153
	10. AWB při žárovkách	Nastaví, zda se má upravit barevný odstín pro žárovkové osvětlení, když je vyvážení bílé nastavené na AWB (Automatické vyvážení bílé).	—
	11. Kroky barevné teploty	Nastaví úpravu kroků pro barevnou teplotu.	str.156
	12. Nastavení AF.S	Nastaví prioritu akce, když je režim zaostřování nastavený na AF.S a spoušť je plně stisknuta.	str.108
	13. Nastavení AF.C	Nastaví prioritu akce, pro kontinuální expozici když je režim zaostřování nastavený na AF.C .	str.109
	14. AF při dálk. ovládání	Nastaví, zda se má použít autofokus při exponování s dálkovým ovládáním.	str.128

Menu	Položka	Funkce	Stránka
C3	15. Překryvná plocha AF	Nastaví, jestli se má v hledáčku zobrazit aktivní AF bod.	str.110
	16. Spuštění během nabíjení	Nastaví, zda lze spustí závěrku během nabíjení blesku.	str.73
	17. Blesk při bezdrát. režimu	Nastaví způsob odpálení vestavěného blesku při bezdrátovém režimu.	str.264
	18. Uložit informaci o otočení	Nastaví, zda se má uložit informace o otočení.	str.189
	19. Uložit polohu menu	Nastaví, zda se má uložit naposled zobrazená záložka menu na monitoru a zobrazit se opět příště při stisknutí tlačítka MENU .	str.227
	20. Záchytné ostření	Když je nasazen objektiv s manuálním ostřením, je možná expozice se záchytným ostřením a závěrka se automaticky spustí, ve chvíli kdy subjekt vstoupí do předem zaostřeného bodu.	str.119
	21. Úprava AF	Umožňuje přesně sladit vaše objektivy se systémem autofokusu fotoaparátu.	str.117
C4	22. Použití clon. kroužku	Nastaví možnost spuštění závěrky, i když je kolečko clony nastaveno na jinou hodnotu než A .	str.283
	Resetování uživatelských funkcí	Resetuje všechna nastavení v menu [C Uživ. Nastavení 1-4] na výchozí hodnoty.	str.232

Volba odpovídajícího režimu exponování

Tento fotoaparát má různé expoziční režimy, umožňují exponování snímků s nastavením vhodným dle vašich fotografických představ. V tomto návodu, jsou expoziční režimy nazývány, jak následuje.

Režim exponování	Charakteristika	Stránka
AUTO (Automatický režim dle motivu) režim	Automaticky zvolí pro daný subjekt optimální expoziční režim.	str.88
SCN (Scény) režim	Umožňuje vám vybrat expoziční režim z různých scénických stylů.	str.89
Režimy exponování (P/Sv/Tv/Av/TAv/M/B)	Změní čas závěrky a hodnotu clony a exponuje snímky.	str.92
 (Videoklipy) režim	Zaznamená videoklip.	str.137
USER režimy (U1/U2)	Umožňuje zaznamenávat snímky s uloženým nastavením fotoaparátu. Je možno uložit dvě nastavení.	str.179

- 1 Otočte kolečkem režimů pro nastavení požadovaného expozičního režimu na kolečku proti indikátoru.

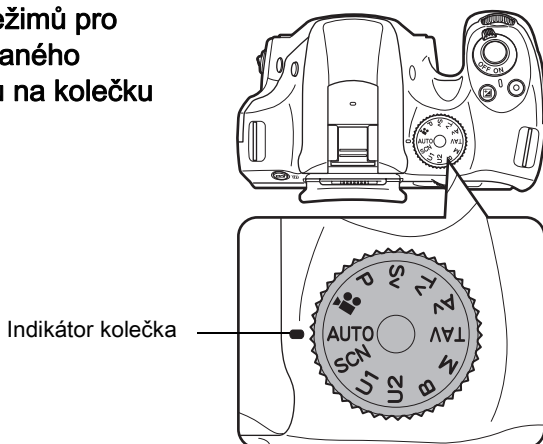

Vybraný expoziční režim se zobrazí na 3 sekundy monitoru (zobrazení nápovědy).

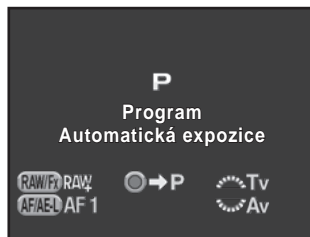



Můžete nastavit fotoaparát, aby se zobrazovala nápověda na [LCD displej] v menu [Nastavení 1]. (str.224)

Automatické režimy dle scény

Když je nastaveno na režim **AUTO** (Auto dle scény), fotoaparát automaticky zvolí pro subjekt optimální režim z následujících expozičních režimů.

Režim	Charakteristika
Std.	Tento režim se nastaví, když nevyhovuje žádný z následujících režimů.
Portrét	Pro portrétní snímky. Vytvoří zdravý a zářivý tón pleti.
Krajina	Pro zachycení krajin. Zvýší se barevná saturace pro reprodukci živých barev.
Makro	Pro exponování malých objektů na malou vzdálenost jako jsou květiny, mince, šperky a další.
Pohybující objekt	Pro zachycení snímků pohybujících se subjektů např. při sportovních akcích.
Portrét noční scény	Pro exponování snímků osob při slabém osvětlení např. při setmění nebo v noci. I když bude použit blesk, bude fotoaparát používat delší časy závěrky, aby plochy na pozadí, které jsou již mimo efektivní rozsah blesku, byly na snímku správně exponované (Synchronizace s delšími časy (str.256)). Chcete-li předejít rozhýbání fotoaparátu, použijte funkci Shake Reduction nebo nasadte fotoaparát na stativ.
Západ slunce	Pro zachycení východu nebo západu slunce v nádherných živých barvách.







Režim	Charakteristika
 Modrá obloha	Pro zachycení snímků modré oblohy. Vytvoří úchvatnou modrou barvu.
 Les	Zdůrazní se barvy stromů a paprsků procházejících listy zdůrazní živé barvy.















Při exponování s hledáčkem je režim autofokusu fixovaný na **A.F.A.** (str.109) Pokud fotoaparát určí, že je  optimálním režimem, fixuje se režim autofokusu na **A.F.C.**, zatímco **A.F.S.** je použit pro všechny ostatní režimy.





Scénické režimy

Při nastavení na režim **SCN** (Scény), můžete vybrat z následujících expozičních scenerií.

Režim	Charakteristika
 Portrét	Pro portrétní snímky. Vytvoří zdravý a zářivý tón pleti.
 Krajina	Pro zachycení krajin. Zvýší se barevná saturace pro reprodukci živých barev.
 Makro	Pro exponování malých objektů na malou vzdálenost jako jsou květiny, mince, šperky a další.
 Pohybující objekt	Pro zachycení snímků pohybujících se subjektů např. při sportovních akcích. Způsob exponování je fixovaný na [Kontinuální expozice (Hi)].
 Portrét noční scény	Pro exponování snímků osob při slabém osvětlení např. při setmění nebo v noci. I když bude použit blesk, bude fotoaparát používat delší časy závěrky, aby plochy na pozadí, které jsou již mimo efektivní rozsah blesku, byly na snímku správně exponované (Synchronizace s delšími časy (str.256)). Chcete-li předejít rozhýbání fotoaparátu, použijte funkci Shake Reduction nebo nasadte fotoaparát na stativ.
 Západ slunce	Pro zachycení východu nebo západu slunce v nádherných živých barvách.
 Modrá obloha	Pro zachycení snímků modré oblohy. Vytvoří úchvatnou modrou barvu.

Režim	Charakteristika
 Les	Zdůrazní se barvy stromů a paprsků procházejících listy zdůrazní živé barvy.
 Noční scenerie	Pro exponování v noci Použijte stativ nebo rovnou podložku pro prevenci pohybu.
 Noční scenerie HDR	Z 3 snímků se generuje jeden HDR snímek s nižším šumem (-3 EV, standard a +3 EV) zachycených při slabém světle. Formát souboru je fixovaný na [JPEG].
 Noční momentka	Pro exponování momentek na slabě osvětleném místě.
 Jídlo	Pro zachycení snímků jídel. Saturace je vyšší, aby jídlo na snímku vzbuzovalo chuť.
 Domácí zvířata	Pro exponování pohybujících se domácích zvířat. Způsob exponování je fixovaný na [Kontinuální expozice (Hi)].
 Děti	Snímky dětí v pohybu. Pleť je podaná v jasných, zdravých barvách. Způsob exponování je fixovaný na [Kontinuální expozice (Hi)].
 Pláž & Sněž	Pro zachycení snímků s okouzlujícím pozadím, jako jsou např. pláže nebo zasněžené hory.
 Silueta v protisvětle	Vytvoří snímek se siluetou subjektu v protisvětle.
 Světlo svíčky	Pro exponování scenerií při světle svíčky.
 Osvětl. podia	Pro zachycení pohybujících se subjektů na slabě osvětlených místech.
 Muzeum	Pro exponování snímků na místech, kde je většinou zakázaný blesk.



Blesk je deaktivován při režimech , , , , , ,  a .
Abyste zabránili rozhybání fotoaparátu, použijte funkci Shake Reduction nebo nasadte fotoaparát na stativ.



Při exponování s hledáčkem, se nastaví režim autofokusu dle zvolené fotografické scény. (str. 109)

Volba scénického režimu

1 Nastaví kolečko režimů na SCN.

Fotoaparát se přepne na režim **SCN** stavové obrazovky.



2 Stiskněte tlačítko INFO.

Ikona aktuálně zvoleného expozičního režimu se objeví na ovládacím panelu.

3 Použijte čtyřcestný přepínač (▲▼◀▶) pro volbu [Režim scény] a stiskněte tlačítko OK.

Objeví se obrazovka s výběrem scény.



4 Použijte čtyřcestný přepínač (▲▼◀▶) nebo zadní e-kolečko (☀️) pro výběr režimu scény a stiskněte tlačítko OK.

Fotoaparát se vrátí na ovládací panel a je připraven pro exponování snímku.

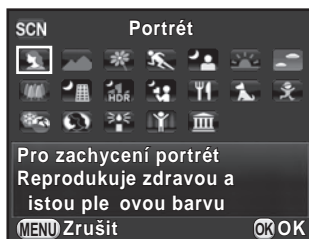

Když je stisknuto tlačítko **MENU** při nastaveném kolečku volby režimů na **SCN**, objeví se položka [Režim scény] v menu [📷 Režim záznamu 1]. Stiskněte čtyřcestný přepínač (▶) pro zobrazení scénického režimu volbou obrazovky a můžete zvolit scénu stejným způsobem jak popsáno v kroku 4.

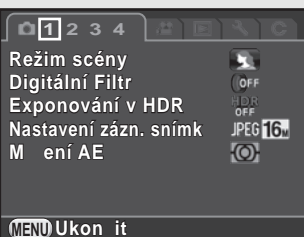

Režimy exponování

Použijte následující expoziční režimy pro změnu času závěrky a hodnotu clony.

Režim	Charakteristika	Stránka
P Program Automatická expozice	Aby bylo dosaženo správné expozice při exponování snímků, nastaví se čas závěrky a clona automaticky dle programové křivky.	str.94
Sv Priorita ISO Auto. expozice	Nechte, aby se nastavila požadovaná citlivost tak, aby odpovídala jasu okolí.	
Tv Priorita času Auto expozice	Umožní vám nastavit požadovaný čas závěrky pro vyjádření pohybu subjektů.	
Av Priorita clony Auto expozice	Umožňuje nastavit požadovanou hodnotu clony pro kontrolu hloubky ostrosti.	
TAv Priorita času & clony Auto expozice	Automaticky nastaví citlivost pro dosažení správné expozice s nastaveným časem závěrky a hodnotou clony.	
M Manuální expozice	Umožňuje nastavit citlivost, čas závěrky a hodnotu clony, aby odpovídaly vašim fotografickým vizím.	str.96
B Čas B	Umožňuje exponovat snímky, které vyžadují delší čas závěrky, jako jsou např. ohňostroje nebo noční scenérie.	

Nastavení citlivosti

Můžete zvolit citlivost tak, aby odpovídala jasů okolí.
Citlivost lze nastavit na [ISO AUTO] nebo v rozsahu ekvivalentním k ISO 100 až 51200. Výchozí nastavení je na [ISO AUTO].

1 V pohotovostním režimu stiskněte čtyřcestný přepínač (▲).

Objeví obrazovka s nastavením citlivosti.

2 Použijte čtyřcestný přepínač (▲ ▼) pro volbu [ISO AUTO] nebo [ISO].

ISO AUTO	Nastaví rozsah, ve kterém upraví automaticky.
ISO	Nastaví fixní hodnotu.



3 Otočte zadním e-kolečkem (☀) pro změnu hodnoty citlivosti.

Pro [ISO AUTO], otočte předním e-kolečkem (☀).

4 Stiskněte tlačítko OK.

Fotoaparát je připraven k exponování snímku.



- Při režimech **TAv** nebo (Noční scenerie HDR)/ (Noční momentka)/ (Osvětlení podlaží) z režimu **SCN**, je citlivost fixovaná na [ISO AUTO] (až do ISO 6400 v režimu **SCN**).
- Při režimu **Sv** nebo **B**, není zobrazeno [ISO AUTO]. Jestliže bude kolečko volby režimů nastavené na **B**, citlivost bude nastavena na poslední fixní hodnotu. Jestliže bude kolečko volby režimů nastavené na **M** když je citlivost nastavena na [ISO AUTO], fotoaparát bude pracovat v režimu **TAv**.
- Při nastavení vyšší citlivosti se může objevit na snímcích vyšší šum. Pro snížení šumu na snímku použijte Redukci šumu. Nastavte v [Redukce šumu high-ISO] menu [Režim záznamu 3]. (str.104)
- Můžete zvolit, zda se má citlivost nastavovat v krocích po 1 EV nebo v souladu s nastavením kroku EV pro expozici (str.97). To je možno nastavit v [2. Kroky citlivosti] menu [**C** Uživ. Nastavení 1].

Změna expozičního režimu

Tento fotoaparát má následující expoziční režimy.

Nastavení pro každý expoziční režim jsou, jak následuje.

✓ : K dispozici #: Omezený ×: Není k dispozici

Expoziční režim	Změna času závěrky	Změna hodnota clony	Změna citlivosti	Kompenzace EV
P Program Automatická expozice	#*1	#*1	✓	✓
Sv Priorita ISO Auto. expozice	×	×	✓*2	✓
Tv Priorita času Auto expozice	✓	×	✓	✓
Av Priorita clony Auto expozice	×	✓	✓	✓
TAv Priorita času & clony Auto expozice	✓	✓	✓	✓
M Manuální expozice	✓	✓	✓*3	✓
B Čas B	×	✓	✓*2	×

*1 V položce [Program pro E-kolečko] menu [Režim záznamu 4], můžete nastavit, aby se čas závěrky a/nebo hodnota clony mohly měnit otočením předního/zadního e-kolečka. (str.172)

*2 [ISO AUTO] není k dispozici

*3 Jestliže bude kolečko volby režimů nastavené na **M**, při nastavení citlivosti na [ISO AUTO], bude fotoaparát pracovat v režimu **TAv**.

1 Nastavte kolečko režimů na **P**, **Sv**, **Tv**, **Av**, **TAv**, **M** nebo **B**.

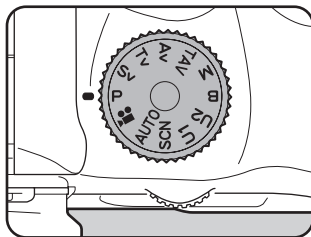

nebo se objeví na monitoru před hodnotou, kterou lze měnit.



Hodnotu, kterou lze změnit je v hledáčku podtržena.



Během živého náhledu, se objeví na monitoru ► před hodnotou, kterou lze měnit.



4

Expoziciční funkce

2 Otočte zadním e-kolečkem ().

Hodnotu clony lze změnit v režimech **Av**, **TAv**, **M** nebo **B**.

Citlivost lze změnit v režimu **Sv**.

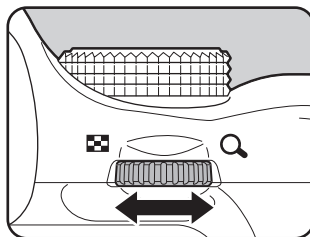

3 Otočte předním e-kolečkem (☀️).

Čas závěrky lze změnit v režimech **Tv**, **TAv** nebo **M**.

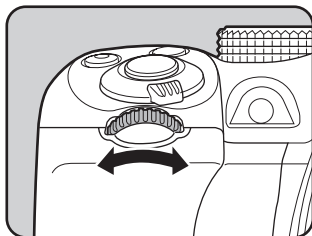

V režimu **M** se během úpravy času závěrky a hodnoty clony zobrazuje rozdíl od správné expozice na čárovém grafu. Pokud bude rozdíl od správné expozice ± 3.0 nebo větší, bude expoziční hodnota blikat červeně.



- Správnou expozici nelze získat s nastaveným časem a hodnotou clony, když bude citlivost nastavená na fixní hodnotu (str.93).
- Pro každý expoziční režim můžete nastavit funkce pro otočení předního/zadního e-kolečka nebo stisknutí tlačítka . Nastavte v [Program pro E-kolečko] menu [Režim záznamu 4]. (str.172)

Expozice časem B

Toto nastavení je užitečné pro záznam nočních scenerií a ohňostrojí, kdy třeba dlouhých expozic.

1 Nastavte kolečko volby režimů na **B** (Čas B).

2 Stiskněte spoušť.

Závěrka zůstane otevřená, pokud bude stisknutá spoušť.

3 Uvolněte prst ze spouště.

Expozice se ukončí.



Při režimu **B**, nejsou k dispozici následující funkce.

- Kontinuální expozice
- Auto expoziční řada
- Kompenzace EV
- Aretace AE
- Intervalová exp.
- Exponování v HDR
- Shake Reduction



- Nastavte operaci spouště v režimu **B** v [8. Volby režimu času (B)] v menu [**C** Uživ. Nastavení 2].

Režim1	Expozice pokračuje, dokud je stisknutá spoušť. (výchozí nastavení)
Režim2	Expozice se spustí prvním stisknutím spouště a ukončí druhým stiskem spouště.

- Pokud je nastavený delší expoziční čas, u zaznamenaných snímků se objeví více šumu. Šum na snímku můžete redukovat použitím funkce Redukce šumu. Nastavte v [Delší časy závěrky NR] v menu [Režim záznamu 3]. (str.106)
- Použijte stativ a volitelnou kabelovou spoušť nebo dálkové ovládání pro zamezení roztřesení fotoaparátu během expozice časem B.
- Při dlouhých expozicích časem B se čerpá energie baterie, doporučujeme používat volitelný AC adaptér.
- Když je nasazená volitelná jednotka GPS a [Akce v režimu B] je nastavený na [Astro trasování] v [GPS] menu [Režim záznamu 4], funkce ASTROTRACER je aktivovaná v režimu **B**. (str.289)

Úprava expozice

Umožňuje vám snímek libovolně přexponovat (jasnější) nebo podexponovat (tmavší).

Hodnotu kompenzace lze nastavit mezi -5 a +5 EV (-2 a +2 EV v režimu). Hodnotu, kterou lze nastavit se liší dle kroku intervalu nastaveném v [1. Kroky EV] menu [**C** Uživ. Nastavení 1].

Kroky EV	Hodnota kompenzace EV
1/3 EV	±0.3, ±0.7, ±1.0, ±1.3, ±1.7, ±2.0, ±2.3, ±2.7, ±3.0, ±3.3, ±3.7, ±4.0, ±4.3, ±4.7, ±5.0
1/2 EV	±0.5, ±1.0, ±1.5, ±2.0, ±2.5, ±3.0, ±3.5, ±4.0, ±4.5, ±5.0

- 1 Stiskněte  tlačítko (1), a otočte zadním e-kolečkem (2).

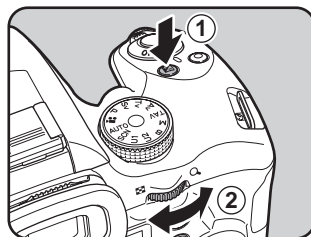

Expozice je upravená.



Během úpravy jsou zobrazené  a kompenzační hodnota na stavové obrazovce, v hledáčku a na obrazovce s živým náhledem.



Operace k dispozici

Tlačítko 	Spustí/ukončí výběr hodnoty kompenzace.
Tlačítko 	Resetuje hodnotu kompenzace na výchozí hodnotu.



- EV kompenzace není k dispozici v režimu **B**.
- Nastavení hodnoty kompenzace EV se nezruší vypnutím fotoaparátu nebo přepnutím na jiný expoziční režim.

Automatická změna expozice během exponování (automatická expoziční řada Automatická expoziční řada)

Můžete exponovat tři po sobě jdoucí snímky v odlišných expozičních úrovních.



Standardní expozice



Pod-expozice



Pře-expozice

Nastavte pořadí v automatické expoziční řadě v [6. Pořadí v bracketingu] menu [**C** Uživ. Nastavení 1].

0 – +	Standardní → Podexponovaný → Přeexponovaný (výchozí nastavení)
– 0 +	Podexponovaný → Standardní → Přeexponovaný
+ 0 –	Přeexponovaný → Standard → Podexponovaný
0 + –	Standard → Přeexponovaný → Podexponovaný



Automatickou expoziční řadu nelze použít v následujících situacích.

- Když je režim **B** nebo (Pohybující objekt)/ (Noční scenerie HDR)/ (Domácí zvířata)/ (Děti) je nastaven z režimu **SCN**
- Když je nastavená intervalová expozice, multi-expozice nebo HDR záznam

1 Stiskněte čtyřcestný přepínač (▶) v pohotovostním režimu.

Objeví se obrazovka s nastavením způsobů exponování.

2 Použijte čtyřcestný přepínač (◀▶) pro volbu .

3 Stiskněte čtyřcestný přepínač (▼) nastavte hodnotu změny v automatické expoziční řadě.

Hodnotu, kterou lze nastavit dle kroku nastaveného intervalu v [1. Kroky EV] v menu [C Uživ. Nastavení 1]. (str.97)



Operace k dispozici

Zadní e-kolečko (☀️) doprava (Q) Zvyšuje hodnotu v automatické expoziční řadě.

Zadní e-kolečko (☀️) doleva (Q) Snižuje hodnotu v automatické expoziční řadě.

Tlačítko [Z] → Zadní e-kolečko (☀️) Upraví hodnotu kompenzace EV (pouze, když exponujete podexponované nebo přeexponované snímky).

Tlačítko [O] Resetuje hodnotu kompenzace na výchozí hodnotu.

4 Stiskněte tlačítko OK.

Fotoaparát je připraven k exponování série snímků.

5 Stiskněte spoušť do poloviny.

Hodnota EV kompenzace je zobrazena na stavové obrazovce, v hledáčku a na obrazovce s živým náhledem, když subjekt vstoupí do zaostření.

6 Stiskněte úplně spoušť.

Stiskněte a držte spoušť, dokud nebudou exponovány tři snímky. Snímky za sebou budou exponovány dle nastaveného pořadí v [6. Pořadí v bracketingu] v menu [C Uživ. Nastavení 1].



- Když je režim zaostřování nastavený na **AFS**, zaostření se aretuje dle prvního snímku a je použito i pro další snímky v sérii.
- Když uvolníte prst ze spouště během automatické expoziční řady, nastavení expozice automatické expoziční řady zůstane efektivní dvojnásobnou dobu, než je nastavena časovým spínačem expozimetru (str. 103) (výchozí hodnota je cca. 20 sekund) a můžete exponovat další snímek při další hodnotě kompenzace. Asi po dvojnásobné době než jak je nastaven časový spínač expozimetru se fotoaparát vrátí na nastavení pro exponování prvního snímku.
- Když je [7. Bracketing stisknutím] v [C Uživ. Nastavení 1] menu nastavený na [Zapnuto], i když není spoušť stále ve stisknuté poloze, tři snímky se exponují automaticky jedním stisknutím spouště.
- Zvolte ([Jednotlivé expozice]) na obrazovce s výběrem způsobu exponování pro zrušení automatické expoziční řady. Nastavení se zruší automaticky vypnutím fotoaparátu, jestliže zrušíte zaškrtnutí políčka pro [Způsob exponování] v [Paměť] menu [Režim záznamu 4]. (str. 229)
- Můžete kombinovat automatickou expoziční řadu s vestavěným nebo externím bleskem (pouze P-TTL auto) pro změnu pouze kontinuálního výstupu blesku.
- Jestliže používáte často automatickou expoziční řadu, můžete ji přiřadit na tlačítko **RAW/Fx**. (str. 175)

Aretace expozice před exponováním (AE aretace)

Funkce aretace AE uloží naměřenou expozici (jas) do paměti ještě před expozicí snímku. Použijte tuto funkci, je-li subjekt velmi malý nebo je-li v protisvětle a při běžném měření nelze správné expozice dosáhnout.

1 Přiřaďte [Aretace AE] na tlačítko **AF/AE-L**

Detaily viz „Nastavení **AF/AE-L** operace tlačítka“ (str. 177).

2 Nastavte expozici a stiskněte tlačítko **AF/AE-L**.

V tomto okamžiku si fotoaparát uloží expozici do paměti.

Je-li aktivována aretace AE na stavové obrazovce a v hledáčku se objeví *****.

Stiskněte opět tlačítko **AF/AE-L** pro zrušení aretace AE.

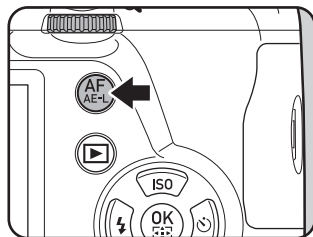



- Expozice zůstává aretovaná v následujících situacích.
 - když je stisknuté tlačítko **AF/AE-L**
 - když AF pracuje při stisknutí spouště do poloviny
 - pro dvojnásobnou operační dobu expozimetru (str.103)
- Při aktivaci nebo deaktivaci aretace AE uslyšíte pípnutí. Tento akustický signál lze vypnout. (str.220)
- Aretace AE není k dispozici v režimu **B**.
- Pokud chcete, aby se také aretovala expozice při aretaci zaostření, nastavte [4. AE-L s aretací AF] z menu [**C** Uživ. Nastavení 1] na [Zapnuto].
- Když je nastavený režim **M**, a čas závěrky nebo hodnota clony jsou změněny při aktivní aretaci AE, změní se kombinace času závěrky a hodnoty clony při zachování stejné expozice.
- Když použijete objektiv se zoomem, jehož maximální clona závisí na fokální délce, kombinace času závěrky a hodnoty clony se změní v závislosti na poloze zoomu, i když bude aktivovaná aretace AE.

4

Volba metody měření

Vyberte část senzoru, která má být použita pro měření jasu a určení expozice.

Multi-segment	Senzor měří jas v několika zónách. (výchozí nastavení) I když bude v záběru protisvětlo, tento režim automaticky určí hladinu jasu v různých částech obrazu a automaticky upraví expozici.
Středově-vyvážené	Měření ovlivňuje nejvíce střed senzoru. Citlivost se zvyšuje směrem ke středu a neprovádí se žádná automatická úprava ani při sceneriích v protisvětle.
Bodové	Jas je měřen pouze z malé plochy ve středu senzoru. Můžete kombinovat s aretací AE (str.101), když je subjekt extrémně malý a je obtížné získat správnou expozici.

1 Stiskněte tlačítko **INFO** v pohotovostním režimu.

Objeví se ovládací panel.

2 Použijte čtyřcestný přepínač (▲ ▼ ◀ ▶) pro volbu [Měření AE] a stiskněte tlačítko **OK**.

Objeví se obrazovka s [Měření AE].

3 Použijte čtyřcestný přepínač (◀▶) pro výběr způsobu měření, potom stiskněte tlačítko OK.

Fotoaparát se vrátí na ovládací panel.



- Můžete změnit nastavení z menu [📷 Režim záznamu 1].
- Měření expozice je provedeno ihned po zapnutí fotoaparátu nebo po změně režimu exponování. Operační dobu expozimetru nastavte v [3. Operační čas expozimetru] menu [C Uživ. Nastavení 1]. Zvolte z [10sek.] (výchozí nastavení), [3sek.] nebo [30sek.].
- V [5. Spojení bodu AF a AE] menu [C Uživ. Nastavení 1], můžete propojit expozici a bod AF na zaostřované ploše, když je zvoleno 📷.

Vyp.	Expozice pro měření v několika segmentech se určí bez ohledu na bod AF. (výchozí nastavení)
Zapnuto	Expozice pro měření v několika segmentech se upraví dle bodu AF.

4

Expozici funkce

Redukce šumu snímku (Redukce šumu)

Při exponování digitálním fotoaparátem, je patrný šum na snímku (obraz je hrubý nebo nevyvážený) za následujících situací.

- při exponování s nastavenou vysokou citlivostí
- při exponování delšími expozičními časy
- když je vysoká teplota senzoru CMOS

Šum na snímku můžete redukovat použitím funkce Redukce šumu.



Pokud běží proces zpracování Redukce šumu nelze exponovat další snímky. Zvláště, pokud použijete [Delší časy závěrky NR], zpracování vyžaduje delší čas.

Redukce šumu high-ISO

Redukuje šum při nastavení vyšší citlivosti ISO.

- 1 Zvolte [Redukce šumu high-ISO] v menu [📷 Režim záznamu 3] a stiskněte čtyřcestný přepínač (▶).

Objeví se obrazovka s [Redukce šumu high-ISO].

- 2 Stiskněte čtyřcestný přepínač (▶) a stiskněte čtyřcestný přepínač (▲▼) pro volbu nastavení.

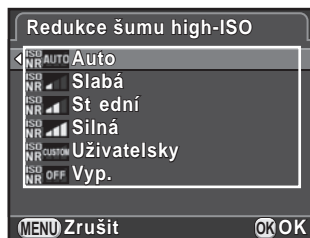

Auto	Použije redukci šumu v optimálně vypočítaných úrovních v rozsahu ISO (výchozí nastavení).
Slabá/Střední/Silná	Použije redukci šumu v konstantně zvolené úrovni v rozsahu ISO.
Uživatelsky	Aplikuje redukci šumu v uživatelem definovaných úrovních pro každé ISO.
Vyp.	Nepoužije redukci šumu při kterémkoliv nastavení ISO.

- 3 Stiskněte tlačítko OK.

Jestliže zvolíte [Auto], [Vyp.], [Slabá], [Střední] nebo [Silná], přejděte na krok 7.

- 4 Použijte čtyřcestný přepínač (▲▼) pro volbu [Nastavení] a stiskněte čtyřcestný přepínač (▶).

Objeví se obrazovka pro nastavení úrovně redukce šumu dle citlivosti.

- 5** Použijte čtyřcestný přepínač (▲ ▼) pro volbu hodnoty citlivosti a použijte čtyřcestný přepínač (◀ ▶) pro nastavení úrovně redukce šumu, která se použije pro zvolenou citlivost.

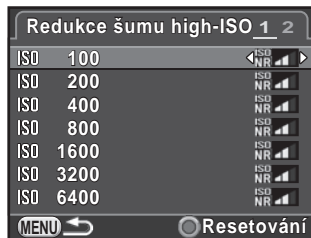

Zobrazené hodnoty citlivosti se liší dle nastavení [1. Kroky EV] a [2. Kroky citlivosti] provedených v menu [C Uživ. Nastavení 1].

Operace k dispozici

Zadní e-kolečko (☺) Přepíná mezi [Redukce šumu high-ISO 1] a [Redukce šumu high-ISO 2].

Tlačítko Ⓞ Resetuje nastavenou hodnotu na výchozí nastavení.

- 6** Stiskněte tlačítko **MENU**.

Objeví se znovu obrazovka, která byla zobrazená v kroku 2.

- 7** Dvakrát stiskněte tlačítko **MENU**.

Fotoaparát je připraven k exponování snímku.

Delší časy závěrky NR

Snižuje šum během delších expozic.

1 Zvolte [Delší časy závěrky NR] v menu [📷 Režim záznamu 3] a stiskněte čtyřcestný přepínač (▶).

2 Použijte čtyřcestný přepínač (▲ ▼) pro volbu nastavení a stiskněte tlačítko **OK**.

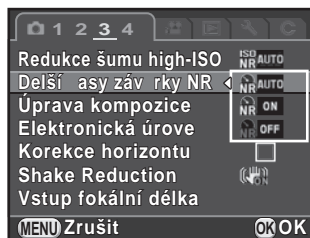

Auto	Určuje podmínky jako je čas závěrky, citlivost a interní teplotu fotoaparátu a dle potřeby automaticky aplikuje redukci šumu. (výchozí nastavení)
Zapnuto	Aplikování redukce šumu pokud překročí čas závěrky 1 sekundu.
Vyp.	Nepoužije redukci šumu.

3 Stiskněte tlačítko **MENU**.

Fotoaparát je připraven k exponování snímku.

Nastavení režimu zaostřování

Nastavte páčku volby režimu zaostřování na **A.F.S**, **C** nebo na **MF**.

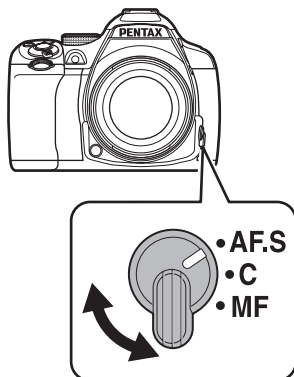

4

Expoziciční funkce

Způsoby zaostřování hledáčkem se liší od způsobů použitých pro exponování živým náhledem (Live View).

Exponování hledáčkem	TTL: autofokus na základě porovnání rozdílů fází Zvolte z režimů A.F.S , A.F.C nebo A.F.A které umožňují automatické přepínání mezi A.F.S a A.F.C . (str.108) Nastavte zaostřovací bod v [Aktivní plocha AF]. (str.110) Rychlejší výkon autofokusu než "detekce kontrastu AF" je možný.
Exponování s živým náhledem (Live View)	Detekce kontrastu AF Detekce obličeje a sledování jsou k dispozici. (str.112) Operace je stejná při nastavení přepínače režim zaostřování nastaveném na A.F.S nebo na r C .

Detaily režimu **MF** viz „Manuální úprava zaostření (Manuální zaostřování)“ (str.116).



Jestliže je [Aktivovat AF1] nebo [Aktivovat AF2] přiřazeno na tlačítko **AF/AE-L**, můžete nastavit fotoaparát tak, že bude zaostřovat automaticky stisknutím tlačítka **AF/AE-L** jako při stisknutí spouště do poloviny. Jako výchozí, je nastaveno, že stisknutím spouště do poloviny a použitím tlačítka **AF/AE-L** lze aktivovat autofokus. (str.177)













Režimy autofokusu při exponování s hledáčkem

Následující režimy autofokusu lze zvolit při exponování s hledáčkem.







AF.S

Jednoduchý režim

Při stisknutí spouště do poloviny a zaostření subjektu, zaostření se aretuje (aretace zaostření) do této polohy. Pokud je subjekt mimo rozsah zaostřovací plochy, zaostřete fotoaparátem na subjekt v zaostřovací ploše, aretujete zaostření do nové polohy (aretace zaostření) a potom váš snímek překomponujte.

- Zaostřovací režim je fixovaný na **AF.S** in  (Portrét)/ (Krajina)/ (Makro)/ (Portrét noční scény)/ (Les)/ (Noční scenerie)/ (Noční scenerie HDR)/ (Jídlo)/ (Západ slunce)/ (Pláž & Sníh)/ (Silueta v protisvětle)/ (Světlo svičky)/ (Muzeum) z režimu **SCN**.
- Pomocné světlo AF se zapne dle potřeby.
- Nastavte prioritu akce při plném stisknutí spouště v [12. Nastavení AF.S] z menu [**C** Uživ. Nastavení 2].

Priorita-ostření	Závěrku nelze spustit, dokud není subjekt zaostřený. (výchozí nastavení) Jestliže je subjekt příliš blízko fotoaparátu, zvětšete odstup a exponujte snímek. Jestliže je obtížné subjekt zaostřit, upravte zaostření ručně.
Priorita-spustění	Závěrku lze spustit, i když není subjekt zaostřený.





<p>C (A.F.C) Kontinuální režim</p>	<p>Zaostření subjektu se při stisknutí spouště do poloviny stále udržuje. I když nebude subjekt zaostřený, lze úplným stiskem spouště spustit závěrku. Objeví se indikátor zaostření  a ozve se pípnutí, jakmile subjekt bude zaostřen. I když nebude subjekt zaostřený, je možno spustit závěrku při plném stisknutí spouště.</p> <ul style="list-style-type: none"> • K dispozici pouze když je kolečko volby režimů nastavené na P, Sv, Tv, Av, TAv, M nebo B. • Režim zaostřování je nastaven na A.F.C v  (Pohybující objekt)/  (Noční momentka)/  (Domácí zvířata)/  (Děti)/  (Osvětl. podlaží) z režimu SCN. • Když je stisknuta spoušť do poloviny nebo je použito tlačítko pro úpravu zaostření, fotoaparát automaticky sleduje subjekt, pokud je detekován jako pohybující se objekt. • Nastavte prioritní akci pro kontinuální expozici v [13. Nastavení A.F.C] menu [C Uživ. Nastavení 2]. <table border="1" data-bbox="325 535 969 687"> <tr> <td data-bbox="325 535 445 624">Priorita-ostření</td> <td data-bbox="445 535 969 624">Exponuje snímky s prioritou udržení zaostření subjektu během kontinuální expozice. (výchozí nastavení)</td> </tr> <tr> <td data-bbox="325 624 445 687">Priorita-FPS</td> <td data-bbox="445 624 969 687">Během kontinuální expozice exponuje snímky s prioritou času.</td> </tr> </table>	Priorita-ostření	Exponuje snímky s prioritou udržení zaostření subjektu během kontinuální expozice. (výchozí nastavení)	Priorita-FPS	Během kontinuální expozice exponuje snímky s prioritou času.
Priorita-ostření	Exponuje snímky s prioritou udržení zaostření subjektu během kontinuální expozice. (výchozí nastavení)				
Priorita-FPS	Během kontinuální expozice exponuje snímky s prioritou času.				
<p>A.F.A Automatický režim</p>	<p>Přepíná automaticky mezi režimem A.F.S a A.F.C dle subjektu. Nastavte v [A.F.A] z [Nastavení AF] v menu [ Režim záznamu 2].</p> <table border="1" data-bbox="314 805 962 931"> <tr> <td data-bbox="314 805 390 868"><input type="checkbox"/></td> <td data-bbox="390 805 962 868">Pracuje jak určeno externím spínačem režimů zaostřování na fotoaparátu. (výchozí nastavení)</td> </tr> <tr> <td data-bbox="314 868 390 931"><input checked="" type="checkbox"/></td> <td data-bbox="390 868 962 931">Pracuje jako A.F.A, a je primárním nad externím zaostřovacím režimem.</td> </tr> </table> <ul style="list-style-type: none"> • Zaostřovací režim je fixovaný na režim A.F.A in AUTO. • Při režimu SCN, není A.F.A k dispozici, protože se zaostřovací režim automaticky nastaví v závislosti na zvoleném scénickém režimu. • I když je zvolen A.F.A, zaostřovací režim je fixovaný na A.F.S během exponování živým náhledem v režimu P, Sv, Tv, Av, TAv, M nebo B. 	<input type="checkbox"/>	Pracuje jak určeno externím spínačem režimů zaostřování na fotoaparátu. (výchozí nastavení)	<input checked="" type="checkbox"/>	Pracuje jako A.F.A , a je primárním nad externím zaostřovacím režimem.
<input type="checkbox"/>	Pracuje jak určeno externím spínačem režimů zaostřování na fotoaparátu. (výchozí nastavení)				
<input checked="" type="checkbox"/>	Pracuje jako A.F.A , a je primárním nad externím zaostřovacím režimem.				



Jestliže nechcete použít pomocné světlo AF v režimu **A.F.S**, můžete jej vypnout zrušením zaškrtnutí pro [Pomocné světlo AF] v [Nastavení AF] z menu [ Režim záznamu 2].

Volba zaostřovacího bodu (AF bod)

Nastaví zaostřovací bod při exponování s hledáčkem. Zvolený zaostřovací bod bude v hledáčku svítit červeně (Překryvná plocha AF).

 Auto (5 AF bodů)	Z 5 AF bodů fotoaparát zvolí optimální AF bod, i když nebude subjekt uprostřed. (výchozí nastavení)
 Auto (11 AF bodů)	Z 11 AF bodů fotoaparát zvolí optimální AF bod, i když nebude subjekt uprostřed.
 Volba	Nastaví zaostřovací plochu na uživatelem zvolený bod z jedenácti bodů rámečku AF.
 Bod	Nastaví zaostřovací bod na střed hledáčku.

1 Stiskněte tlačítko INFO v pohotovostním režimu.

Objeví se ovládací panel.

2 Použijte čtyřcestný přepínač (▲▼◀▶) pro volbu [Aktivní plocha AF] a stiskněte tlačítko OK.

Objeví se obrazovka s [Aktivní plocha AF].

3 Použijte čtyřcestný přepínač (◀▶) pro režim volby zaostřovacího bodu a stiskněte tlačítko OK.

Fotoaparát se vrátí na ovládací panel.



- Můžete změnit nastavení [Aktivní plocha AF] v [Nastavení AF] menu [📷 Režim záznamu 2].
- AF bod se v hledáčku nerozsvítí červeně, když bude zvoleno [Vyp.] pro [15. Překryvná plocha AF] v menu [C Uživ. Nastavení 3].
- Režim volby zaostřovacího bodu je fixován na  bez ohledu na toto nastavení při použití objektivů jiných než DA, DA L, D FA, FA J, FA nebo F.

Volba požadovaného zaostřovacího bodu

- 1 Zvolte  v kroku 3 na str.110 a stiskněte tlačítko **OK**.
- 2 Stiskněte tlačítko **MENU** nebo spoušť do poloviny.
Fotoaparát se vrátí na stavovou obrazovku a je připraven pro exponování snímku.
- 3 Zvolí požadovaný bod AF.

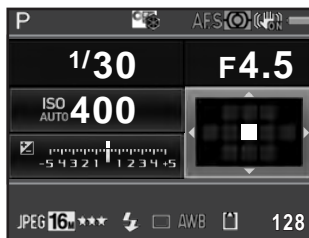

Operace k dispozici

Čtyřcestný přepínač (▲▼◀▶)	Změní bod AF.
Tlačítko OK	Vrátí bod AF na střed.
Stiskněte a držte tlačítko OK .	Deaktivuje změnu bodu AF a aktivuje přímou volbu směrovým tlačítkem čtyřcestného přepínače. Pro aktivaci změny bodu AF, stiskněte opět tlačítko OK zatímco je operace přímou klávesou aktivovaná.



- Změna polohy AF bodu je uložena, i když volba zaostřovacího režimu je přepnutá na , nebo nebo je fotoaparát vypnutý.
- Jestliže je [Aktivní plocha AF] přiřazena na tlačítko **RAW/Fx** v [Přizpůsobení tlačítka] menu [Režim záznamu 4] (str.175), stiskněte tlačítko **RAW/Fx** pro aktivaci nebo deaktivaci změny AF bodu a otočte předním/zadním e-kolečkem pro změnu AF bodu v kroku 4. Můžete posunout bod AF nahoru a dolů pomocí předního e-kolečka (), a doleva a doprava zadním e-kolečkem (). Stiskněte tlačítko pro návrat bodu AF na střed rámečku AF. To je užitečné při exponování fotoaparátu pomocí hledáčku.
- Když [Rozšířená plocha AF] v [Nastavení AF] menu [Režim záznamu 2] je aktivováno, jestliže se subjekt krátce pohne mimo zaostřovací bod, který byl zvolen, když zaostřovací režim byl nastaven na **AFC** (nebo když [AF.A] byl aktivován), fotoaparát bude pokračovat v zaostřování subjektu na základě informace ze zaostřovacích bodů (zadních zaostřovací body) obklopujících zaostřovací bod. Zaostřovací body na pozadí jsou na stavové obrazovce zobrazeny růžově.
- Uslyšíte pípnutí při přepínání aktivace a deaktivace AF bodu. Toto pípnání lze vypnout. (str.220)

Nastavení Kontrast AF během živého náhledu

Můžete zvolit z následujících způsobů autofokusu při exponování s živým náhledem.

	Detekce obličeje	Detekuje a sleduje obličeje osob. (výchozí nastavení) Rámeček detekce hlavního obličeje pro autofokus a auto expozice jsou zobrazeny žlutě.
	Sledování	Sleduje zaostřený subjekt při stisknutí spoušti do poloviny.
	Volba	Zaostří na určenou plochu. Senzor je rozdělen do 100 ploch (10 horizontálních na 10 vertikálních), a můžete zvolit širší nebo užší zaostřovací plochu použitím 4, 16, nebo 36 ze 100 ploch, které jsou k dispozici. (str.113)
	Bod	Zaostřuje na ohraničenou plochu uprostřed.

1 Stiskněte tlačítko **INFO** v pohotovostním režimu.

Objeví se ovládací panel.

2 Použijte čtyřcestný přepínač () pro volbu [Kontrast AF], a stiskněte tlačítko **OK**.

Objeví se obrazovka s [Kontrast AF].

3 Použijte čtyřcestný přepínač (◀▶) pro volbu požadovaného režimu a stiskněte tlačítko OK.

Fotoaparát se vrátí na ovládací panel.



- Můžete změnit nastavení z [Kontrast AF] ve [Živý náhled] menu [📷 Režim záznamu 4].
- [Kontrast AF] je fixován na 📷 (Std.)/👤 (Portrét)/👤 (Portrét noční scény) z režimu **AUTO** nebo 👤 (Portrét)/👤 (Portrét noční scény)/👤 (Děti) z režimu **SCN**.
- Pro aretaci zaostření a překomponování záběru, zvolte 📷 nebo 📷.
- Pro exponování snímků, i když nebude subjekt zaostřený, nastavte [12. Nastavení AF.S] na [Priorita-spuštění] v menu [C Uživ. Nastavení 2].
- Při živém náhledu si můžete nastavit zobrazení mřížky, překryvnou informaci, histogram a varování jasně/tmavé plochy v [Živý náhled] menu [📷 Režim záznamu 4]. Když je deaktivováno [Overlay informace], indikátory, které doprovázející informaci o expozici se nezobrazí. (Stiskněte spoušť do poloviny pro zobrazení času závěrky, hodnoty clony, citlivost a počet zaznamenaných snímků.)



Volba požadované zaostřovací plochy

Můžete nastavit rozsah plochy autofokusu (AF plocha).

1 Zvolte 📷 v kroku 3 z str.113 a stiskněte tlačítko OK.

Fotoaparát se vrátí na ovládací panel.

2 Stiskněte tlačítko MENU nebo spoušť do poloviny.

Fotoaparát je připraven k exponování snímku.

3 Stiskněte tlačítko **LV** / 📷.

Živý náhled se zobrazí na monitoru.

4 Stiskněte tlačítko OK.

Rozsah volitelné plochy je zobrazen přerušovaně a objeví se na ní bílý obdélník. Můžete nastavit plochu AF změnou polohy a rozměru tohoto obdélníka.

5 Zvolí plochu AF.

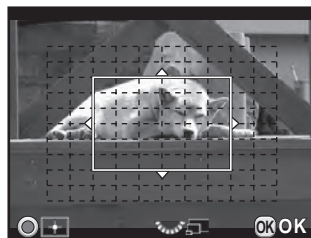

Operace k dispozici

Čtyřcestný přepínač
(▲▼◀▶)

Změní polohu plochy AF.

Zadní e-kolečko (🔍)

Změní rozměr plochy AF.

Tlačítko ○

Vrátí polohu plochy AF na střed.

6 Stiskněte tlačítko OK.

Plocha AF je nastavená.



Nastavení plochy AF se uloží do paměti, i když bude Kontrast AF změněn nebo vypnete fotoaparát.

Kontrola zaostření

Když exponujete se živým náhledem, můžete zkontrolovat aretaci zaostření zvětšením snímku na monitoru, vystředěným kolem zaostřené plochy.

1 Pozorujte subjekt na monitoru a stiskněte spoušť do poloviny.

System autofokusu pracuje.

2 Stiskněte tlačítko OK při stisknutí spoušti do poloviny.

Při stisknutí spoušti do poloviny, se snímek na monitoru zvětší kolem středu bodu AF.

3 Otočte zadní e-kolečko () pro změnu zvětšení.

Zvětšení lze zvolit z x2, x4 nebo x6.



4 Stiskněte tlačítko OK nebo uvolněte spoušť stisknutou do poloviny.

Fotoaparát je připraven k exponování snímku.



- Když je [AF Autozoom] aktivovaný v [Živý náhled] menu [ Režim záznamu 4] fotoaparát automaticky zvětší snímek na 1 sekundu po aretaci zaostření.
- Při režimu **MF**, je možno snímek zvětšit jednoduchým stisknutím tlačítka **OK**. (str.117)



Snímek nelze zvětšit, když je [Kontrast AF] nastaven na [Sledování].

Manuální úprava zaostření (Manuální zaostřování)

Při pozorování hledáčkem nebo živým náhledem na obrazovce, otočte zaostřovacím kroužkem, až bude subjekt jasně zobrazen. Při režimu **MF**, lze spustit závěrku plným stisknutím spouště, i když nebude subjekt zaostřený.

Zaostřování s použitím hledáčku

Při manuálním ostření využijte matnici v hledáčku.

1 Nastavte páčku režimu zaostřování na **MF**.

2 Podívejte se skrz hledáček a otočte zaostřovacím kroužkem.

Jestliže otočíte zaostřovacím kroužkem při stisknuté spoušti do poloviny a bude subjekt zaostřen, objeví se indikátor zaostření  a uslyšíte pípnutí.

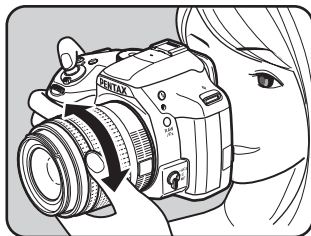

Zaostřování s použitím živého náhledu (Live View)

1 Nastavte páčku režimu zaostřování na **MF**.

2 Při pozorování monitoru, otočte zaostřovacím kroužkem.

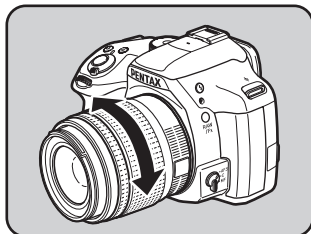

3 Když je obtížná kontrola zaostření, stiskněte tlačítko OK.

Snímek na monitoru se zvětší.

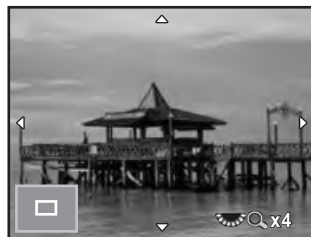

Operace k dispozici

Zadní e-kolečko (☀️) doprava (Q)	Zvětší snímek (až 6 krát).
Zadní e-kolečko (☀️) doleva (☒)	Zmenší snímek (až 2 krát).
Čtyřcestný přepínač (▲▼◀▶)	Změní zobrazenou plochu.
Tlačítko (⊙)	Vrátí zobrazenou plochu na střed.

4 Stiskněte tlačítko OK nebo stiskněte spoušť do poloviny.

Fotoaparát je připraven k exponování snímku.



Když je aktivovaný [Max. zaostření] v [Živý náhled] menu [📷 Režim záznamu 4], zaostřené obrysy subjektu jsou zdůrazněny a je snadnější zkontrolovat zaostření. Jestliže přepnete na režim **AF** po aktivaci maxima zaostření v režimu **MF**, maximální zaostření pracuje také v režimu in **AF**.

Úprava AF

Můžete přesně sladit nastavit zaostřovací systém autofokusu s vašimi.



- Použijte [Úprava AF] jen, když je to nutné. Věnujte tomu pozornost, protože úpravou autofokusu můžete znesnadnit exponování správně zaostřených snímků.
- Jakýkoliv otřes fotoaparátu během exponování testu pro úpravu ostření zamezuje dosažení přesného zaostření. Při exponování testovacích snímků použijte vždy stativ.

1 Zvolte [21. Úprava AF] v menu [C Uživ. Nastavení 3] a stiskněte čtyřcestný přepínač (▶).

2 Použijte čtyřcestný přepínač (▲ ▼) pro volbu [Zapnuto] a stiskněte čtyřcestný přepínač (▶).

Objeví obrazovka s [21. Úprava AF].

3 Použijte čtyřcestný přepínač (▲ ▼) pro volbu [Pro všechny] nebo [Pro jeden].

Pro všechny	Stejná hodnota úpravy platí pro všechny objektivy.
Pro jeden	Tato položka se objeví pouze, když je získán ID objektivu. Uloží a použije hodnotu úpravy pro každý typ objektivu (až 20 typů objektivů).
Resetování	Resetuje uloženou hodnotu úpravy na výchozí nastavení.

4

Expozici funkce

4 Stiskněte čtyřcestný přepínač (▶) a upravte hodnotu.



Operace k dispozici

Čtyřcestný přepínač (▶)/
Zadní e-kolečko (☀️) doprava (Q)

Upraví zaostření na kratší pozici.

Čtyřcestný přepínač (◀)/
Zadní e-kolečko (☀️) doleva (Q)

Upraví zaostření na delší pozici.

Tlačítko (⊙)

Resetuje hodnotu úpravy na výchozí nastavení.

5 Stiskněte tlačítko OK.

Hodnota úpravy se uloží.

6 Stiskněte třikrát tlačítko MENU.

Fotoaparát je připraven k exponování snímku.

7 Udělejte testovací snímek.

Můžete snadno zkontrolovat přesnost zaostření zvětšením obrazu během živého náhledu (str.115) nebo na digitálním náhledu (str.121).

Exponování záchytným zaostřovacím režimem



Když je [20. Záchytné ostření] v menu [**C** Uživ. Nastavení 3] nastavený na [Zapnuto], a je-li nasazen některý z následujících typů objektivů, je možno použít exponování se záchytným ostřením, kdy dojde k automatickému spuštění závěrky ve chvíli, kdy subjekt vstoupí do roviny zaostření.

- Manuálně ostřící objektivy
- Objektivy DA nebo FA, které mají nastavení **AF** a **MF** na objektivu (objektiv musí být nastaven na **MF** před exponováním)

● Jak exponovat snímky

- 1 Nastavte páčku režimu zaostřování na to **A.F.S.**
Deaktivujte **A.F.A** (Autofokus/Auto) zrušením zaškrtnutí pro [AF.A].
- 2 Zaostřete na bod roviny, do které očekáváte, že subjekt vstoupí nebo se objeví.
- 3 Stiskněte úplně spoušť.
Stiskněte úplně spoušť. Závěrka se spustí automaticky při vstupu subjektu do předem zaostřené roviny.

Před exponováním snímku můžete použít funkci náhledu pro kontrolu hloubky ostrosti, kompozice, expozice a zaostření. Jsou dva způsoby náhledu.

Způsob náhledu	Popis
 Optický náhled	Pro kontrolu hloubky ostrosti v hledáčku.
 Digitální náhled	Pro kontrolu kompozice, expozice a zaostření na monitoru.

4

Expozici funkce



Optický náhled je použit vždy pro é exponování a multi-expozice.

Zobrazení optického náhledu

1 Přiřaďte [Optický náhled] na tlačítko RAW/Fx.

Detaily viz „Nastavení RAW/Fx operace tlačítka“ (str.173).

2 Zaostření subjektu sledujte hledáčkem.

3 Zatímco se budete dívat hledáčkem, stiskněte tlačítko RAW/Fx.

Hloubku ostrosti můžete kontrolovat na v hledáčku monitoru při stisknutém tlačítku **RAW/Fx**.

Během této operace, nejsou v hledáčku zobrazeny žádné informace a nelze spustit závěrku.

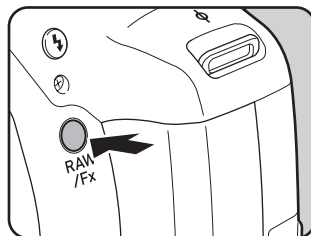

4 Uvolněte prst z tlačítka RAW/Fx.

Optický náhled se ukončí a fotoaparát je připraven k exponování snímků.

Zobrazení Digitálního náhledu

1 Přiřaďte [Digitální náhled] na tlačítko RAW/Fx.

Detaily viz „Nastavení RAW/Fx operace tlačítka“ (str.173).

2 Zaostríte na subjekt a stisknete tlačítko RAW/Fx.

Během náhledu se objeví na monitoru ikona (🔄) a můžete zkontrolovat kompozici, expozici a zaostření.



Operace k dispozici

Zadní e-kolečko (🔍) Zvětší snímek v náhledu. (str.190)

Tlačítko [👍] Uloží snímek v náhledu.

3 Stisknete spoušť do poloviny.

Digital náhled se ukončí a systém autofokusu pracuje.



Maximální doba pro zobrazení digitálního náhledu je 60 sekund.

Použití funkce Shake Reduction pro prevenci otřesů fotoaparátu

Exponování snímků s použitím funkce Shake Reduction

Funkce Shake Reduction snižuje vliv otřesů, které vznikají stisknutím spouště.

Funkce Shake Reduction pracuje efektivně v následujících situacích.

- při exponování na slabě osvětlených místech, jako je v interiéru, v noci, je-li zataženo a ve stínu
- při exponování snímků teleobjektivem

4

Expoziční funkce



- Funkce Shake Reduction nepracuje pro rozmazání způsobené pohybem subjektu. Pro zachycení pohybujícího se subjektu zkraťte expoziční čas.
- Při exponování snímků z malé vzdálenosti nemusí funkce Shake Reduction zcela omezit otřesy fotoaparátu. V tomto případě doporučujeme tuto funkci deaktivovat a nasadit fotoaparát na stativ.
- Funkce pro Shake Reduction nebude úplně pracovat při velmi dlouhých expozičních časech, např. při exponování pohybujícího se subjektu nebo při nočních sceneriích. V tomto případě, doporučujeme funkci Shake Reduction deaktivovat a použít stativ.
- Funkce Shake Reduction je k dispozici s kterýmkoliv objektivem PENTAX, který je kompatibilní s tímto fotoaparátem. Nezapomeňte, zkontrolovat nastavení fokální délky, když používáte objektiv, ze kterého nelze automaticky načíst informaci o fokální délce. Detaily viz „Funkce k dispozici s různými kombinacemi objektivu“ (str.279).

Snížení vertikálních a horizontálních otřesů fotoaparátu

1 Stiskněte tlačítko **INFO** v pohotovostním režimu.

Objeví se ovládací panel.



2 Použijte čtyřcestný přepínač (▲ ▼ ◀ ▶) pro volbu [Shake Reduction] a stiskněte tlačítko **OK**.

Objeví se obrazovka s [Shake Reduction].

3 Použijte čtyřcestný přepínač (◀▶) pro volbu nebo a stiskněte tlačítko OK.

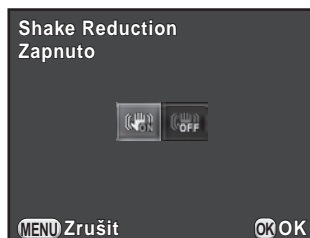
Fotoaparát se vrátí na ovládací panel.





	Používá se Shake Reduction. (výchozí nastavení)
	Nepoužívá Shake Reduction.

4 Stiskněte spoušť do poloviny.

Funkce Shake Reduction je aktivovaná a  objeví na stavové obrazovce v hledáčku a živém náhledu.



- Funkce Shake Reduction není k dispozici v následujících situacích.
 - Exponování pomocí samospouště
 - Exponování pomocí dálkového ovládání
 - když je nastavený režim **B**
 - když je záznam HDR nastavený a funkce automatického srovnání je deaktivovaná
 - během úpravy kompozice
- Funkce Shake Reduction se aktivuje v  (Noční scenerie HDR) režimu **SCN** (s výjimkou expozice se samospouští).
- Funkce Shake Reduction nebude plně pracovat (asi 2 sekundy) ihned po zapnutí fotoaparátu nebo při obnovení z automatického vypnutí pro úsporu energie. Před exponováním vyčkejte, až bude činnost funkce Shake Reduction stabilní.
- Můžete změnit nastavení z menu [ Režim záznamu 3].

Korekce náklonu snímků

Když má snímek sklon, je možné jej korigovat až do maxima ± 1.0 stupňů. (když je Shake Reduction zapnutá).

1 Zvolte [Korekce horizontu] v menu [📷 Režim záznamu 3].

2 Použijte čtyřcestný přepínač (◀▶) pro volbu (Vypnuto) nebo (On).

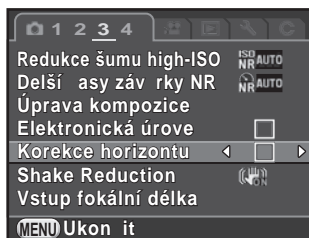



3 Stiskněte tlačítko MENU.



Objeví se znovu obrazovka, která byla zobrazená před volbou položky menu.

4 Zamiřte fotoaparát na subjekt a stiskněte spoušť do poloviny.



Když je [Korekce horizontu] zapnutá (On) zaškrtnutím políčka, objeví se na stavové obrazovce nebo na živém náhledu následující indikátory.

	Shake Reduction zapnutá + Korekce horizontu zapnutá
	Shake Reduction vypnutá + Korekce horizontu zapnutá

Exponování pomocí samospouště

 Samospoušť (12 sek.)	Závěrka se spustí po 12 sekundách. Chcete-li, aby byl na snímku také fotograf, použijte k exponování režim samospouště.
 Samospoušť (2 sek.)	Závěrka se spustí asi za 2 sekundy. Tento režim je vhodný použít v případě, že chcete zamezit rozhybání fotoaparátu při zmáčknutí spouště.



Exponování pomocí samospouště není k dispozici v  (Pohybující objekt)/
 (Domácí zvířata)/ (Děti) režimu SCN.

4

Expoziciční funkce

- 1 Nasadte fotoaparát na stativ.**
- 2 Stiskněte čtyřcestný přepínač (►) v pohotovostním režimu.**
Objeví se obrazovka s nastavením způsobů exponování.

- 3 Použijte čtyřcestný přepínač (◀►) pro volbu ☺.**

- 4 Stiskněte čtyřcestný přepínač (▼) a použijte čtyřcestný přepínač (◀►) pro volbu ☺ nebo ☺_{2s}, a stiskněte tlačítko OK.**

Fotoaparát je připraven k exponování snímku.

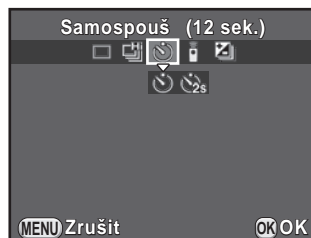

- 5 Stiskněte spoušť do poloviny.**

System autofokusu pracuje.

6 Stiskněte úplně spoušť.

Při ☺, kontrolka pomalu bliká, 2 sekundy před spuštěním závěrky se blikání zrychlí. Během této operace je též slyšet akustický signál, jehož frekvence se zrychlí. Závěrka se spustí asi za 12 sekund po úplném stisknutí spouště.

V případě ☹ se závěrka spustí po 2 sekundách po úplném stisknutí spouště.

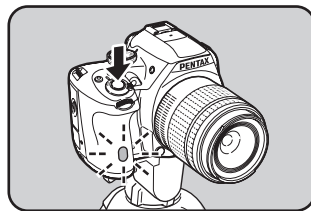



- Zvolte ([Jednotlivé expozice]) na obrazovce s výběrem způsobu exponování pro zrušení expozice pomocí samospouště. Nastavení se zruší automaticky vypnutím fotoaparátu nebo zrušením zaškrtnutí políčka, pro [Způsob exponování] v [Paměť] menu [📷 Režim záznamu 4]. (str.229)
- Funkce Shake Reduction není k dispozici.
- Můžete zrušit pípání fotoaparátu. (str.220)
- Expozice může být ovlivněna vstupem světla do hledáčku (mimo režimu **M**). Použijte funkci aretace AE (str.101) nebo nasadte volitelnou krytku hledáčku ME.

4

Expoziciční funkce

Exponování s dálkovým ovládáním (volitelné)

Závěrku lze spustit ze vzdálenosti použitím volitelného dálkového ovládání.

 Dálkové ovládání	Závěrka bude spuštěna ihned po stisknutí tlačítka spouště na dálkovém ovládání.
 Dálkové ovládání (3sek)	Po stisknutí tlačítka spouště na dálkovém ovládání se závěrka spustí asi za 3 sekundy.



Exponování pomocí dálkového ovládání není k dispozici v následujících situacích.

- když je nastaven režim 🐾 (Pohybující objekt)/🏠 (Domácí zvířata)/👶 (Děti) z **SCN**
- když je nastavená intervalová expozice.

1 Nasadte fotoaparát na stativ.

2 Stiskněte čtyřcestný přepínač (►) v pohotovostním režimu.

Objeví se obrazovka s nastavením způsobů exponování.

3 Použijte čtyřcestný přepínač (◀►) pro volbu .

4 Stiskněte čtyřcestný přepínač (▼) a použijte čtyřcestný přepínač (◀►) pro volbu nebo _{3s} stiskněte tlačítko OK.

Přijímač dálkového ovládání na přední části fotoaparátu bude blikat a fotoaparát bude v pohotovostním režimu.



5 Stiskněte spoušť do poloviny.

Systém autofokusu pracuje.

6 Zamiřte dálkovým ovládáním směrem k přijímači na přední části fotoaparátu a stiskněte na dálkovém ovládání spoušť.

Maximální operační vzdálenost je přibližně 4 m od přední části fotoaparátu.

Po exponování snímku kontrolka samospouště svítí 2 sekundy a potom začne znovu blikat.

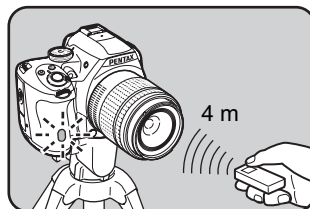







- Při výchozím nastavení, nemůžete upravit zaostření pomocí dálkového ovládání. Než použijte dálkové ovládání, zaostřete nejprve na subjekt. Když je [14. AF při dálk. ovládání] nastavené na [Zapnuto] v menu [C Uživ. Nastavení 2], můžete použít dálkové ovládání pro úpravu zaostření.
- Zvolte [Jednotlivé expozice] na obrazovce s výběrem způsobu exponování pro zrušení expozice pomocí dálkového ovládání. Nastavení se zruší automaticky vypnutím fotoaparátu nebo zrušením zaškrtnutí políčka v [Způsob exponování] v [Pamět] menu [📷 Režim záznamu 4]. (str.229)
- Funkce Shake Reduction není k dispozici.
- Když je zvoleno $\frac{1}{320}$, režim blesku nelze nastavit na [Bezdrátový režim].
- Expozice může být ovlivněna vstupem světla do hledáčku (mimo režimu **M**). Použijte funkci aretace AE (str.101) nebo nasadte volitelnou krytku hledáčku ME.
- Exponování pomocí dálkového ovládání nemusí v protisvětle pracovat správně.
- Když použijete voděodolné dálkové ovládání O-RC1, systém autofokusu můžete ovládat tlačítkem $\frac{1}{4}$. Tlačítko **Fn** nelze použít.
- Dálkové ovládání může vyslat až 30,000 signálů. Chcete-li baterii v dálkovém ovládání vyměnit, kontaktujte PENTAX servis (tato služba je placená).

Kontinuální expozice

Snímky lze exponovat kontinuálně, držíte-li plně stisknutou spoušť.

	Kontinuální expozice (Hi)	Přibližně až 6 snímků za sekundu lze kontinuálně exponovat (u JPEG snímků).
	Kontinuální expozice (Lo)	Přibližně až 3 snímky za sekundu lze kontinuálně exponovat (u JPEG snímků).



- Kontinuální expozice není k dispozici v následujících situacích.
 - když je nastaven  (Noční scenerie HDR) při nastaveném režimu **SCN** nebo **B**
 - když je nastavená intervalová expozice nebo záznam HDR
 - Když je nastaven  nebo , nemůžete ukládat snímky RAW během okamžitého náhledu nebo prohlížení.

4

Expoziční funkce

1 Stiskněte čtyřcestný přepínač (►) v pohotovostním režimu.

Objeví se obrazovka s nastavením způsobů exponování.

2 Použijte čtyřcestný přepínač (◀►) pro volbu .

3 Stiskněte čtyřcestný přepínač (▼) a použijte čtyřcestný přepínač (◀►) pro volbu nebo a stiskněte tlačítko OK.

Fotoaparát je připraven ke kontinuální expozici.



4 Stiskněte spoušť do poloviny.

System autofokusu pracuje.

5 Stiskněte úplně spoušť.

Při plném stisknutí spouště se kontinuálně exponují snímky. Chcete-li ukončit kontinuální exponování snímků, uvolněte prst ze spouště.



- Režim exponování je fixován na v (Pohybující objekt)/ (Domácí zvířata)/ (Děti) z režimu **SCN**.
- Je-li nastavený na **A.F.S.**, je zaostření aretované dle prvního snímku a snímky jsou exponované kontinuálně ve stejném intervalu.
- Když je zaostřovací režim nastavený na **A.F.C.**, zaostřování je během kontinuální expozice kontinuálně v činnosti.
- Závěrku nelze spustit, dokud není nabíjení vestavěného blesku dokončeno. Nastavte v [16. Spuštění během nabíjení] na [Zapnuto] v menu [C Uživ. Nastavení 3] pro spuštění závěrky, i když nebude vestavěný blesk připravený.
- Zvolte ([Jednotlivé expozice]) na obrazovce se zrušením kontinuální expozice. Nastavení se zruší automaticky vypnutím fotoaparátu nebo zrušením zaškrtnutí políčku u [Způsob exponování] v [Paměť] menu [Režim záznamu 4]. (str.229)

4

Expoziční funkce

Intervalová expozice

Exponuje snímky v nastaveném intervalu v nastaveném času. Následující položky lze nastavit.

Interval	Nastavte časový interval mezi expozicemi od 3 sekund do 24 hodin.
Počet expozic	Nastavte od 2 do 999. Počet snímků, které lze nastavit se liší v závislosti na expozičních podmínkách jako je dostupný prostor na paměťové kartě SD.
Start	Zvolte, zda se má exponovat první snímek nyní nebo až v předvoleném čase. Volbou [Nyní] se záznam spustí okamžitě. Když je zvolen [Čas], nastavte [Čas startu].
Čas startu	Nastavte čas, kdy se má spustit exponování.



Intervalová expozice není k dispozici v následujících situacích.

- když je nastaven režim **B** nebo
- když je nastavená multi-expozice

- 1 Zvolte [Intervalová exp.] v menu [📷 Režim záznamu 2] a stiskněte čtyřcestný přepínač (▶).

Objeví se obrazovka s [Intervalová exp.].

- 2 Použijte čtyřcestný přepínač (▲ ▼) pro volbu [Interval] a stiskněte čtyřcestný přepínač (▶).

- 3 Použijte čtyřcestný přepínač (◀ ▶) pro volbu hodin, minut nebo sekund a použijte čtyřcestný přepínač (▲ ▼) pro nastavení času.

Stiskněte tlačítko **OK** pro dokončení nastavení.

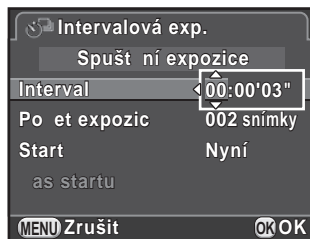

- 4 Použijte čtyřcestný přepínač (▲ ▼) pro volbu [Počet expozic] a stiskněte čtyřcestný přepínač (▶).

- 5 Stiskněte čtyřcestný přepínač (◀ ▶) a použijte čtyřcestný přepínač (▲ ▼) pro volbu počtu expozic, které provést.

Stiskněte tlačítko **OK** pro dokončení nastavení.

- 6 Použijte čtyřcestný přepínač (▲ ▼) pro volbu [Start] a stiskněte čtyřcestný přepínač (▶).

- 7 Použijte čtyřcestný přepínač (▲ ▼) pro volbu [Nyní] nebo [Čas] a stiskněte tlačítko **OK**.

Jestliže jste zvolili [Nyní], přejděte na krok 10.

- 8 Použijte čtyřcestný přepínač (▲ ▼) pro volbu [Čas startu] a stiskněte čtyřcestný přepínač (▶).

- 9 Stiskněte čtyřcestný přepínač (◀ ▶), pro volbu hodin nebo minut a použijte čtyřcestný přepínač (▲ ▼) pro nastavení času.

Stiskněte tlačítko **OK** pro dokončení nastavení.

10 Použijte čtyřcestný přepínač (▲▼) pro volbu [Spuštění expozice] a stiskněte tlačítko OK.

Fotoaparát je připraven k exponování série snímků v předvoleném intervalu.

11 Stiskněte spoušť do poloviny.

Systém autofokusu pracuje.

12 Stiskněte úplně spoušť.

Když je [Start] nastaven na [Nyní], exponuje se první snímek. Když je nastaven na [Čas], exponování se spustí v nastaveném čase.

Při exponování více snímků, jsou snímky exponovány v intervalu nastaveném v kroku 3.

Pro zrušení expozice, stiskněte tlačítko **MENU**.

Po exponování nastaveného počtu snímků, se zobrazí hlášení [Intervalová expozice je kompletní] a fotoaparát vrátí do pohotovostního režimu.

4

Expozici funkce



- Informace jak provádět intervalovou expozici v režimu najdete na „Intervalové video“ (str. 139).
- Jestliže bude otočeno kolečko volby režimů nebo hlavní spínač přepnut během exponování, snímky exponované do té doby, se uloží a intervalová expozice se ukončí.
- Je použito ([Jednotlivé expozice]) bez ohledu na aktuálně nastavený způsob exponování.
- Jestliže není subjekt zaostřený se zaostřovacím režimem nastaveným na **AFS** nebo když zpracování předchozího snímku nemůže být dokončeno před exponováním dalšího snímku, nelze snímek exponovat.
- I když je každý záběr zobrazen na monitoru v okamžitém náhledu, nelze jej zvětšit, smazat nebo uložit ve formátu RAW.
- Během intervalu mezi expozicemi se monitor vypne.
- Jestliže funkce automatického vypnutí zdroje vypne fotoaparát před spuštěním intervalové expozice, fotoaparát se sám automaticky opět zapne, když čas doběhne k nastavenému startu intervalové expozice.



Když používáte intervalovou expozici, použijte AC adaptér nebo instalujte plně nabitou baterii. Jestliže bude baterie vyčerpaná během intervalové expozice, záznam se ukončí.

Multi-expozice

Můžete vytvořit snímek z několika expozičních a jejich spojením do jednoho snímku.



Multi-expozice není dostupná za následujících situací.

- když je nastaven (Noční scenerie HDR) v režimu **SCN** nebo je nastavený režim
- když je nastavená intervalová expozice, digitální filtr nebo záznam HDR.

- 1** Zvolte [Multi-expozice] v menu [📷 Režim záznamu 2] a stiskněte čtyřcestný přepínač (▶).

Objeví se obrazovka s [Multi-expozice].

- 2** Použijte čtyřcestný přepínač (▲ ▼) pro volbu [Počet expozičních], a stiskněte čtyřcestný přepínač (▶).

- 3** Použijte čtyřcestný přepínač (▲ ▼) pro volbu počtu expozičních a stiskněte tlačítko **OK**.

Zvolte 2 až 9 expozičních.



- 4** Použijte čtyřcestný přepínač (▲ ▼) pro volbu [Auto úprava EV] a potom použijte čtyřcestný přepínač (◀ ▶) pro volbu nebo .

Když je nastavený , expoziční se upraví automaticky dle počtu expozičních.

- 5** Použijte čtyřcestný přepínač (▲ ▼) pro volbu [Spuštění expozičních] a stiskněte tlačítko **OK**.

Fotoaparát je připraven k exponování série snímků.

6 Exponujte snímek.

Kompozitní snímek je zobrazen na okamžitém náhledu při každém stisknutí spouště.

Během okamžitého náhledu lze provádět následující operace.

Operace k dispozici

Tlačítko **LV** /  Vyřadíte snímky, které byly exponovány až do tohoto bodu a exponujete snímky opět od prvního políčka.

Tlačítko **MENU** Uloží snímky exponované až do tohoto bodu a zruší exponování.

Když jsou provedené výše uvedené operace nebo po exponování setu nastaveného počtu snímků, se objeví opět obrazovka v kroku 3.

7 Dvakrát stiskněte tlačítko MENU.

Multi-expozice je ukončena.



Automatická expoziční řada a korekce objektivu nejsou k dispozici.

Tento fotoaparát umožňuje zaznamenávat videoklipy následujícím formátu.

- Zvuk Mono
- Formát souboru MPEG-4 AVC/H.264 (Přípona souboru: .MOV)

Změna nastavení pro záznam videoklipů

Nastavení pro záznam videoklipů lze změnit s použitím menu [📹 Videoklipy] nebo ovládacího panelu.

Níže je uveden příklad, jak změnit nastavení v menu [📹 Videoklipy 1].

1 Nastavte kolečko režimů na 📹 a stiskněte tlačítko MENU.

Objeví se menu [📹 Videoklipy 1].

Otočte přední e-kolečko (☀️), jestliže stisknete tlačítko **MENU** v některém z ostatních expozičních režimů.

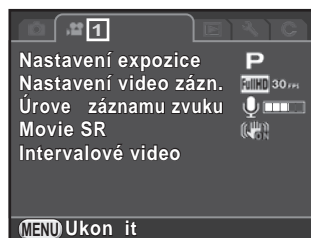

2 Použijte čtyřcestný přepínač (▲ ▼) pro volbu [Nastavení expozice] a stiskněte čtyřcestný přepínač (▶).







3 Použijte čtyřcestný přepínač (▲ ▼) pro volbu **P**, **Av**, nebo **M** a stiskněte tlačítko **OK**.

P	Nastaví automaticky expozici. Dovoluje vám upravit hodnotu kompenzace EV. (výchozí nastavení)
Av	Dovoluje nastavit clonu a hodnoty kompenzace EV.
M	Dovoluje nastavit čas závěrky, hodnotu clony a citlivost.

4 Použijte čtyřcestný přepínač (▲ ▼) pro volbu [Nastavení video záz.n.] a stiskněte čtyřcestný přepínač (▶).

Objeví se obrazovka s [Nastavení video záz.n.].

5 Zvolte [Záznamové pixely].

Záznamové pixely	Rozlišení	Poměr stran	Obnovovací frekvence (s/sek.)
 (výchozí nastavení)	1920×1080		30/25/24
	1280×720		60/50/30/25/24
	640×480		30/25/24

Když je změněno nastavení, objeví se na obrazovce vpravo doba záznamu pro toto nastavení.

6 Zvolte [Obnov. frekvence].

Poměr frekvence, kterou lze nastavit se liší v závislosti na počtu záznamových pixelů.

7 Nastavte [Úroveň kvality] na [★★★★], [★★★] nebo na [★].

8 Stiskněte tlačítko MENU.



Objeví se menu [ Videoklipy 1].



9 Použijte čtyřcestný přepínač (▲ ▼) pro volbu [Úroveň záznamu zvuku] a použijte čtyřcestný přepínač (◀ ▶) pro volbu úrovně záznamu zvuku.

Nastavte v rozsahu 0 až 5.

Zvuk se nezaznamená, když je zvoleno  (0).

10 Použijte čtyřcestný přepínač (▲ ▼) pro volbu [Movie SR] a stiskněte čtyřcestný přepínač (▶).

- 11** Použijte čtyřcestný přepínač (▲▼) pro volbu  nebo  a stiskněte tlačítko OK.

	Používá se Shake Reduction pro videozáznam. (výchozí nastavení)
	Nepoužívá Shake Reduction pro videozáznam.

- 12** Stiskněte tlačítko MENU.

Fotoaparát je připraven k záznamu videoklipů.



Nastavení popsané v této části lze také provést na ovládacím panelu.

Záznam videoklipů

- 1** Nastavte kolečko volby režimů na .

Zobrazí se živý náhled pro záznam videoklipů.

- 2** Sledujte subjekt na monitoru.

Změňte dle potřeby nastavení expozice.

Úroveň záznamu
zvuku

Videoklipy
SR



Doba záznamu

Operace k dispozici

Zadní e-kolečko (☀)	Nastavení expozice Av/M : Upraví hodnotu clony (pouze před expozicí).
Přední e-kolečko (☀)	Nastavení expozice M : Upraví čas závěrky.
Tlačítko  → Zadní e-kolečko (☀)	Nastavení expozice P/Av : Upraví hodnotu kompenzace EV (± 2 EV).
Čtyřcestný přepínač (▲)	Nastavení expozice M : Upraví nastavení citlivosti.

3 Stiskněte spoušť do poloviny.

Systém autofokusu pracuje.

Když je spínač režimu zaostřování nastavený na **MF**, otáčejte zaostřovacím prstencem, dokud nebude na obrazovce subjekt jasně viditelný.

4 Stiskněte úplně spoušť.

Spustí se záznam videoklipu.

Červená ● se zobrazí vpravo nahoře obrazovky a bliká během záznamu videoklipu.

5 Stiskněte opět tlačítko spouště.

Záznam videoklipu se ukončí.



- Když je [Úroveň záznamu zvuku] nastavená na jinou hodnotu  (0), jsou zaznamenávány též operační zvuky fotoaparátu. Při záznamu videoklipu, připevněte fotoaparát na stativ a při záznamu neprovádějte s fotoaparátem žádné operace.
- Blesk není k dispozici.
- Když zaznamenáváte videoklip s použitím zpracování obrazu, jako je digitální filtr, mohou být některé snímky ze zaznamenaného videoklipu vypuštěny.
- Jestliže se během záznamu videoklipu zvýší interní teplota fotoaparátu, záznam se ukončí z důvodu pro ochrany elektronického obvodu fotoaparátu.



- Při záznamu videoklipu, bez ohledu na nastavený režim zaostřování, záznam se spustí úplným stisknutím spouště, i když nebude subjekt zaostřený.
- Video můžete zaznamenat kontinuálně až do velikosti souboru 4 GB nebo délky 25 minut. Když je paměťová karta SD plná, záznam se přeruší a videoklip se uloží.
- Zobrazení obrazovky při režimu je nastavené dle nastavení [Živý náhled] provedené v menu [Režim záznamu 4]. (str.113)
- Můžete nastavit funkce pro otočení předního/zadního e-kolečka nebo stisknutí tlačítka , v [Program pro E-kolečko] menu [Režim záznamu 4]. (str.172)
- Chcete-li fotoaparát používat kontinuálně delší dobu, doporučujeme používat volitelný síťový adaptér AC.
- Pro záznam videoklipu můžete také používat volitelné dálkové ovládání. (str.126) Stiskněte čtyřcestný přepínač () v režimu pro zobrazení obrazovky a volbu zda se má použít dálkové ovládání namísto normální obrazovky s nastavením způsobu exponování.

Intervalové video

Zaznamenává snímky v nastaveném intervalu od přednastaveného času a ukládá je do jednoho video souboru. (Motion JPEG, přípona souboru: .AVI).

Následující položky lze nastavit.

Interval	Zvolte z 3 sek., 5 sek., 10 sek., 30 sek., 1 min., 5 min., 10 min., 30 min., nebo 1 hodina.
Doba záznamu	Nastavte dobu záznamu od 12 sekund do 99 hodin. Čas, který lze nastavit se liší v závislosti na [Interval].
Start	Zvolte, zda se má exponovat první snímek nyní nebo až v předvoleném čase. Volbou [Nyní] se záznam spustí okamžitě. Když je zvolen [Čas], nastavte [Čas startu].
Čas startu	Nastavte čas, kdy se má spustit exponování.



Intervalové video je k dispozici pouze, když je kolečko volby režimů nastavené na .

- 1 Zvolte [Intervalové video] v menu [📹 Videoklipy 1] a stiskněte čtyřcestný přepínač (▶).

Objeví se obrazovka s [Intervalové video].

- 2 Použijte čtyřcestný přepínač (▲ ▼) pro volbu [Interval] a stiskněte čtyřcestný přepínač (▶).

- 3 Použijte čtyřcestný přepínač (▲ ▼) pro volbu intervalu záznamu a stiskněte tlačítko OK.

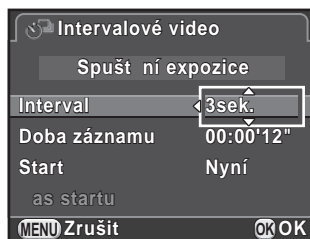

- 4 Použijte čtyřcestný přepínač (▲ ▼) pro volbu [Doba záznamu] a stiskněte čtyřcestný přepínač (▶).

- 5 Stiskněte čtyřcestný přepínač (◀ ▶) pro volbu hodin, minut nebo sekund a použijte čtyřcestný přepínač (▲ ▼) pro nastavení aktuálního času.

Stiskněte tlačítko **OK** pro dokončení nastavení.

- 6 Použijte čtyřcestný přepínač (▲ ▼) pro volbu [Start] a stiskněte čtyřcestný přepínač (▶).

- 7 Použijte čtyřcestný přepínač (▲ ▼) pro volbu [Nyní] nebo [Čas] a stiskněte tlačítko OK.

Jestliže jste zvolili [Nyní], přejděte na krok 10.

- 8 Použijte čtyřcestný přepínač (▲ ▼) pro volbu [Čas startu] a stiskněte čtyřcestný přepínač (▶).

- 9** Stiskněte čtyřcestný přepínač (◀▶), pro volbu hodin nebo minut a použijte čtyřcestný přepínač (▲▼) pro nastavení času.

Stiskněte tlačítko **OK** pro dokončení nastavení.

- 10** Použijte čtyřcestný přepínač (▲▼) pro volbu [Spuštění expozice] a stiskněte tlačítko **OK**.

Fotoaparát je připraven k záznamu videoklipu.

- 11** Stiskněte spoušť do poloviny.

System autofokusu pracuje.

- 12** Stiskněte úplně spoušť.

Když je [Start] nastaven na [Nyní], je snímek exponován okamžitě, zobrazí se okamžitý náhled a potom se monitor vypne.

Po exponování nastaveného počtu snímků, se zobrazí hlášení [Intervalová expozice je kompletní] a fotoaparát vrátí do pohotovostního režimu.



Při záznamu videa v intervalech, použijte volitelný AC adaptér nebo vložte plně nabitou baterii. Jestliže dojde k vyčerpání baterie během záznamu intervalového videa, záznam se může zastavit.

Prohlídka videoklipů

Zaznamenané videoklipy lze prohlížet stejným způsobem jako uložené snímky.

1 Zvolte videoklip pro prohlížení v zobrazení jednoho snímku režimu prohlížení.

Prvý snímek z video sekvence se zobrazí na monitoru.

2 Stiskněte čtyřcestný přepínač (▲).

Spustí se přehrávání videoklipu.



Operace k dispozici

Čtyřcestný přepínač (▲)	Pozastaví/obnoví prohlížení.
Čtyřcestný přepínač (▶)	Dopředu o jedno políčko (během pauzy).
Stiskněte čtyřcestný přepínač (▶).	Posune rychle přehrávání kupředu.
Čtyřcestný přepínač (◀)	Vrací o políčko (během pauzy).
Stiskněte a držte čtyřcestný přepínač (◀).	Rychle přetočí zpět přehrávání.
Čtyřcestný přepínač (▼)	Zastaví prohlížení. Zobrazí paletu režimů prohlížení (při zastavení). (str.186)
Zadní e-kolečko (🔊)	Upraví hlasitost (6 úrovní).
Tlačítko INFO	Přepíná mezi [Standardní zobrazení informací] a [Bez zobrazení informací].
Tlačítko	Uloží zobrazený snímek do souboru JPEG. (při přerušení) (str.143).

Když videoklip končí, přehrávání se ukončí a opět se zobrazí první snímek.



- Můžete použít volitelný kabel AV pro prohlížení zaznamenaných videoklipů na TV nebo dalších AV přístrojích. (str.214)
- Pro prohlížení videoklipů přenesených do počítače je požadován QuickTime. (str.248)

Záznam snímku z videoklipu

Můžete zaznamenat jeden snímek z videoklipu a uložit jej do snímku ve formátu JPEG.

1 Stiskněte čtyřcestný přepínač (▲) v kroku 2 na str.142 pro pozastavení videoklipu.

2 Použijte čtyřcestný přepínač (◀▶) pro zobrazení políčka, které chcete uložit jako samostatný snímek.

Číslo snímku/ Celkový počet snímků



3 Stiskněte tlačítko .

Objeví se obrazovka s potvrzením pro uložení.

4 Použijte čtyřcestný přepínač (▲▼) pro volbu [Uložit jako] a stiskněte tlačítko OK.

Zachycený snímek se uloží ve formátu JPEG.

Úprava videoklipů

Videoklipy lze rozdělovat a nepotřebné části je možné vymazat.

1 Zvolte videoklip pro prohlížení v zobrazení jednoho snímku režimu prohlížení.

Prvý snímek z video sekvence se zobrazí na monitoru.

2 Stiskněte čtyřcestný přepínač (▼).

Objeví se nabídková paleta režimu přehrávání.

3 Použijte čtyřcestný přepínač (▲▼◀▶) pro volbu (Editování videoklipu) a stiskněte tlačítko OK.

Objeví se obrazovka s editováním videoklipu.

4 Zvolte bod, kde má dojít k rozdělení videoklipu.

Prvé políčko v bodě dělení se zobrazí na vrchní části obrazovky.

Lze zvolit až čtyři body rozdělení originálního videoklipu do pěti segmentů.

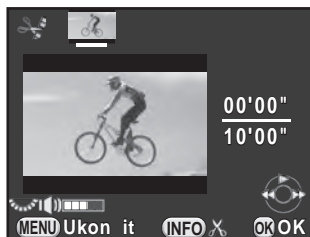

Operace k dispozici

Čtyřcestný přepínač (▲)	Spustí nebo zastaví videoklip.
Čtyřcestný přepínač (▶)	Dopředu o jedno políčko (během pauzy).
Stiskněte čtyřcestný přepínač (▶).	Posune rychle přehrávání kupředu.
Čtyřcestný přepínač (◀)	Vrací o políčko (během pauzy).
Stiskněte a držte čtyřcestný přepínač (◀).	Rychle přetočí zpět přehrávání.
Zadní e-kolečko ()	Upraví hlasitost (6 úrovní).
Tlačítko INFO	Potvrdí/zruší dělicí bod.

Pokud nechcete vymazat žádný segment, přejděte na krok 8.

5 Stiskněte tlačítko / .

Zobrazí se obrazovka pro výběr segmentů částí k vymazání.

6 Použijte čtyřcestný přepínač (◀▶) pro posun rámečku výběru a stiskněte tlačítko OK.

Segmenty pro vymazání jsou určené. Lze určit několik segmentů.

Stiskněte opět tlačítko **OK** pro zrušení výběru.

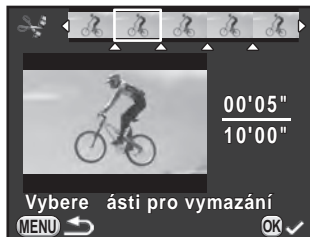

7 Stiskněte tlačítko MENU.

Objeví se znovu obrazovka, která byla zobrazená v kroku 4.

8 Stiskněte tlačítko OK.

Objeví se obrazovka s potvrzením pro uložení.

9 Použijte čtyřcestný přepínač (▲▼) pro volbu [Uložit jako] a stiskněte tlačítko OK.

Videoklip se rozdělí v určených bodech a nepotřebné části se vymažou. Potom se rozdělený videoklip uloží do oddělených souborů a objeví v zobrazení jednotlivých snímků.

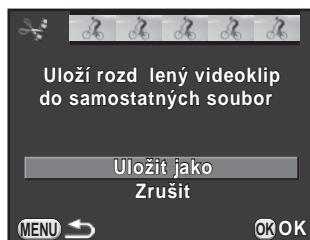

4



- Určete dělicí body v chronologickém pořadí od začátku videoklipu. Při rušení vybraných dělicích bodů, rušte každý z nich v opačném pořadí (od konce směrem k začátku videoklipu). Během určování dělicích bodů, nemůžete zvolit snímky před naposled zvolenými snímky, vybranými jako dělicí bod nebo rušit výběr dělicích bodů. Nemůžete, například, zvolit políčka před posledním zvoleným políčkem jako dělicí bod, během výběru dělicích bodů.
- Videoklipy s krátkou dobou záznamu nelze dělit.

Poznámka

4

Expoziciční funkce

5 Nastavení expozice

Tato kapitola popisuje formáty souborů snímků a nastavení expozičních režimů.

Nastavení formátu souboru	148
Nastavení vyvážení bílé	151
Korekce snímků	157
Konečná úprava odstínu snímku	164
Přizpůsobení funkcí tlačítka/E-kolečka	172
Uložení často používaných nastavení	179

Nastavte formát souboru, počet záznamových pixelů, stupeň kvality a barevný prostor pro snímky.

- 1 Zvolte [Nastavení záz. snímků] v menu [📷 Režim záznamu 1] a stiskněte čtyřcestný přepínač (▶).

Objeví se obrazovka s [Nastavení záz. snímků].

- 2 Použijte čtyřcestný přepínač (▲ ▼) pro volbu [Formát souboru], [JPEG záznam. pixely], [JPEG kvalita] nebo [Barevný prostor] a stiskněte čtyřcestný přepínač (▶).

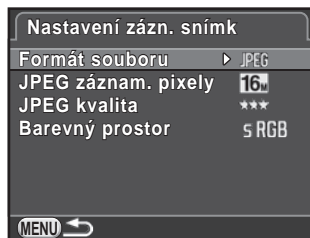

Viz str. 149 - str. 150, kde jsou podrobné informace o těchto nastaveních.

- 3 Použijte čtyřcestný přepínač (▲ ▼) pro změnu nastavení a stiskněte tlačítko OK.

- 4 Dvakrát stiskněte tlačítko MENU.

Objeví se znovu obrazovka, která byla zobrazená před volbou položky menu.



- Zobrazovací poměr, formát souboru, záznamové pixely v JPEG a úroveň kvality JPEG lze též změnit s použitím ovládacího panelu.
- Když se změní formát souboru, záznamové pixely JPEG nebo úroveň kvality JPEG, objeví na monitoru počet snímků, které lze při tomto nastavení zaznamenat.

Formát souboru

Můžete nastavit formát souborů snímků.

JPEG	Zaznamenává snímky ve formátu JPEG (výchozí nastavení). Můžete změnit nastavení [JPEG záznam. pixely] a [JPEG kvalita].
RAW	Zachytí snímky výstupem ze senzoru CMOS bez zpracování. Soubory RAW se zaznamenávají ve všeobecném formátu DNG (Digitální negativ) vytvořeného Adobe Systems. Efekty vyvážení bílé, uživatelského snímku a barevného prostoru nejsou aplikovány na snímky, ale jsou uloženy skutečné původní informace. Když spustíte proces zpracování s použitím funkce [Vyvolání RAW] (str.210) můžete vytvořit JPEG snímky s těmito efekty.
RAW+	Snímky jsou zaznamenány v obou formátech RAW a JPEG. Když je [Formát soub. stiskem] přiřazen na tlačítko RAW/Fx můžete stisknout tlačítko pro dočasnou změnu formátu souboru a uložit snímek v obou formátech souboru. (str.176)



- Když je nastaven digitální filtr nebo HDR záznam, je formát souboru nastaven na [JPEG] a nelze jej změnit. Pro změnu tohoto formátu tyto funkce deaktivujte.
- Při režimu (Noční scenerie HDR) z **SCN** snímky se ukládají ve formátu JPEG, bez ohledu na nastavení [Formát souboru].

JPEG záznamové pixely

Nastaví rozměr pro záznam snímků, při nastaveném formátu souboru na [JPEG].

Záznamové pixely	Pixely
16M	4928×3264 (výchozí nastavení)
12M	4224×2816
8M	3456×2304
5M	2688×1792



- Čím je vyšší počet pixelů, tím je velikost souboru větší. Velikost souboru se také mění dle nastavení [JPEG kvalita].
- Kvalita zaznamenaného snímku závisí na nastavení expozice, rozlišení tiskárny a na řadě dalších faktorů.

JPEG kvalita

Můžete nastavit kvalitu snímku (kompresní poměr). Výchozí nastavení je na ★★★ (Nejlepší).

★★★ Nejlepší	↑ Kvalita: jasnější Velikost souboru: větší ↓ Kvalita: zrnitější Velikost souboru: menší
★★ Lepší	
★ Dobré	

Barevný prostor

Můžete si zvolit barevný prostor, který chcete používat.

sRGB	Používá se hlavně pro zařízení, jako je počítač. (výchozí nastavení)
AdobeRGB	Pokrývá širší rozsah barev než sRGB a používá se pro komerční účely např. pro tiskový průmysl.









System pojmenování souboru se změní v závislosti na nastaveném barevném prostoru jak uvedeno níže. („xxx“ je čtyř-číselné sekvenční číslo.)

Pro sRGB: IMGpxxx.JPG

Pro AdobeRGB: _IMGxxx.JPG

Upraví barvu snímku na základě okolních světelných podmínek tak, aby byly bílé objekty zobrazeny bílé.

Položka	Nastavení	Barevná teplota *1
AWB Auto	Automaticky se upraví vyvážení bílé. (výchozí nastavení)	Cca. 4,000 až 8,000K
 Denní světlo	Pro použití při exponování snímků na slunci.	Cca. 5,200K
 Stíny	Pro použití při exponování snímků v exteriéru ve stínu. Omezí modrý nádech snímku.	Cca. 8,000K
 Zataženo	Pro použití při exponování snímků, je-li zataženo.	Cca. 6,000K
 Zářivkové světlo	Použije se při exponování snímků při zářivkovém osvětlení. Zvolte druh zářivkového osvětlení. D Zářivky - Denní světlo N Zářivky - Denní bílé světlo W Zářivky - Studené bílé světlo L Zářivky - Teplé bílé světlo	Cca. 6,500K Cca. 5,000K Cca. 4,200K Cca. 3,000K
 Žárovky	Pro použití při exponování snímků se žárovkovým osvětlením nebo podobném osvětlením. Redukuje červený nádech snímku.	Cca. 2,850K
 WB Blesk	Použijte při exponování snímků s použitím vestavěného blesku.	Cca. 5,400K
CTE *2	Použijte toto pro udržení a posílení barevného tónu světelného zdroje na snímku.	—

Položka	Nastavení	Barevná teplota ^{*1}
 Manuál 1-3	Použijte při exponování snímků pro manuální úpravu vyvážení bílé dle osvětlení. Lze uložit až tři nastavení.	—
K Barevná teplota	Použijte toto pro nastavení hodnoty barevné teploty.	—

*1 Barevné teploty (K) uvedené nahoře jsou odhadnuté. Neindikují konkrétní barvy.

*2 CTE= Color Temperature Enhancement.



Vyvážení bílé je fixované na **AWB** v režimech **AUTO** nebo **SCN**.

1 Stiskněte čtyřcestný přepínač (▼) v pohotovostním režimu.

Objeví se obrazovka s nastavením vyvážení bílé.

Naposled exponovaný snímek se zobrazí na pozadí.

2 Použijte čtyřcestný přepínač (◀▶) pro volbu vyvážení bílé.

Když je zvoleno , stiskněte čtyřcestný přepínač (▼) a použijte čtyřcestný přepínač (◀▶) pro volbu **D**, **N**, **W** nebo **L**.

Pokud nechcete měnit parametry, přejděte na krok 6.



Operace k dispozici

Tlačítko **RAW/Fx** Použije Digitální náhled pro prohlídku snímku na pozadí s aplikovaným efektem vyvážení bílé (pouze při exponování s hledáčkem).

Tlačítko  Uloží snímek na pozadí (pouze, když jsou k dispozici data).

Tlačítko **INFO** Zobrazí obrazovku s jemným doladěním.

3 Stiskněte tlačítko INFO.

Objeví se obrazovka s jemným doladěním.

4 Jemné nastavení vyvážení bílé.



Operace k dispozici

Čtyřcestný přepínač (▲▼)	Upraví odstín barev mezi zelenou (G) a červenou (M).
Čtyřcestný přepínač (◀▶)	Upraví odstín barev mezi modrou (B) a žlutou (A).
Tlačítko ○	Resetuje hodnotu úpravy na výchozí nastavení.

5 Stiskněte tlačítko OK.

Objeví se znovu obrazovka, která byla zobrazená v kroku 2.

6 Stiskněte tlačítko OK.

Fotoaparát je připraven k exponování snímku.



Pro nastavení vyvážení bílé při odpálení blesku, zvolte [Automatické vyvážení bílé], [Beze změn] nebo [Blesk] v [9. WB při použití blesku] menu [C Uživ. Nastavení 2].

Manuální úprava nastavení vyvážení bílé

Můžete upravit vyvážení bílé v závislosti na zdroji světla při expozici snímků.

1 Zvolte  v kroku 2 na str.152 a stiskněte čtyřcestný přepínač (▼).

2 Použijte čtyřcestný přepínač (◀▶) pro volbu  na .



3 Za světla, pro které chcete změřit vyvážení bílé, zvolte pro objekt bílou plochu.

Nebo zaberte celou plochu bílého listu papíru na střed monitoru.

4 Stiskněte úplně spoušť.

Když nelze spustit závěrku, nastavte režim zaostřování na **MF**.

Zobrazí se obrazovka pro výběr měřicího rozsahu.

5 Použijte čtyřcestný přepínač (▲▼◀▶) pro posun rámečku, do polohy, kterou chcete měřit.

6 Stiskněte tlačítko **OK**.

Nastavení vyvážení bílé se změní a objeví se znovu obrazovka, která byla zobrazená v kroku 2.

Upravte vyvážení bílé dle potřeby.

[Operaci nelze správně ukončit] se objeví, není-li měření úspěšné. Při tomto zobrazení stiskněte tlačítko **OK** pro opětovné naměření vyvážení bílé.

7 Stiskněte tlačítko OK.

Fotoaparát je připraven k exponování snímku.



Jsou-li snímky extrémně přexponované nebo podexponované, vyvážení bílé nelze nastavit. V tom to případě, upravte expoziční hodnoty a vyvážení bílé.

Uložení nastavení vyvážení bílé zaznamenaného snímku

Můžete kopírovat nastavení vyvážení bílé zaznamenaného snímku a uložit ji manuální vyvážení bílé.



Pouze nastavení vyvážení bílé snímků zaznamenaných tímto fotoaparátem lze zkopírovat. Ale následující snímky nelze zvolit.

- Multi-expoziční snímek
- Snímek indexu
- Snímky zaznamenané z videoklipu

1 Stiskněte čtyřcestný přepínač (▼) při režimu prohlížení jednotlivých snímků pro zobrazení palety režimů prohlížení.

Objeví se nabídková paleta režimu přehrávání.

2 Použijte čtyřcestný přepínač (▲▼◀▶) pro volbu (Uloží jako Manuální WB) a stiskněte tlačítko OK.

Objeví se obrazovka s potvrzením pro uložení.

3 Otočte předním e-kolečkem (☀️) pro výběr snímku.

4 Použijte čtyřcestný přepínač (▲▼) pro volbu čísla a stiskněte tlačítko OK.

Nastavení vyvážení bílé vybraného snímku je uloženo do manuálního vyvážení bílé a fotoaparát je připraven k exponování snímku. Nastavení vyvážení bílé je .

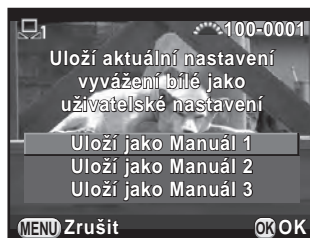

Úprava vyvážení bílé pomocí barevné teploty

Použijte pro nastavení hodnoty barevné teploty.

1 Zvolte K v kroku 2 z str.152 a stiskněte tlačítko **INFO**.

2 Upravte barevnou teplotu pomocí předního a zadního e-kolečka.

Můžete nastavit hodnotu barevné teploty v rozsahu od 2500K do 10000K.



Krok barevné teploty se liší v závislosti na e-kolečku.

E-kolečko	Kelvin	Mired *1
Přední (☀️)	1 krok (100K)	1 krok (20M)
Zadní (🌑)	10 kroků (1,000K)	5 kroků (100M)

*1 Výchozí nastavení jednotek barevné teploty je [Kelvin]. Můžete změnit jednotky na [Mired] ve [11. Kroky barevné teploty] v menu [C Uživ. Nastavení 2]. Zobrazené hodnoty jsou konvertované a zobrazeny ve stupních Kelvina.

3 Stiskněte tlačítko **OK**.

Objeví se obrazovka s nastavení vyvážení bílé.

4 Stiskněte tlačítko **OK**.

Fotoaparát je připraven k exponování snímku.

Vlastnosti fotoaparátu a objektivu lze automaticky modifikovat při exponování snímků.

Úprava jasu

Rozšiřuje dynamický rozsah a dává širší rozsah odstínů CMOS senzoru a omezuje výskyt přexponovaných a podexponovaných ploch.

1 Stiskněte tlačítko **INFO** v pohotovostním režimu.

Objeví se ovládací panel.

2 Použijte čtyřcestný přepínač (▲▼◀▶) pro volbu [Korekce přepalů] nebo [Kompenzace stínů] a stiskněte tlačítko **OK**. Objeví se obrazovka s [Korekce přepalů] nebo [Kompenzace stínů].

3 Použijte čtyřcestný přepínač (◀▶) pro změnu nastavení.

Pro korekci přepalů, vyberte z [Auto] (výchozí nastavení), [ON] nebo [OFF].



Pro korekci stínů, vyberte z [Auto] (výchozí nastavení), [Slabá], [Střední], [Silná] nebo [OFF].



4 Stiskněte tlačítko **OK**.

Fotoaparát se vrátí na ovládací panel.



Když je citlivost nastavená na menší jak ISO 200, nelze nastavit [Korekce přepalů] na [Zapnuto].



Můžete nastavit [Korekce přepalů] a [Kompenzace stínů] v [Nastavení D-range] menu [Režim záznamu 2].

Exponování s vysokým dynamickým rozsahem

Vysoký dynamický rozsahem se u fotografie interpretuje celý rozsah od tmavých po světlé plochy záznamem několika snímků s odlišným nastavením expozice (podexponovaný, správně exponovaný (standard) a přexponovaný) a jejich složením do jednoho snímku.

Exponování v HDR	K dispozici nastavením pomocí ovládacího panelu nebo v menu [Režim záznamu 1].
(Noční scenerie HDR)	K dispozici volbou režimu SCN . (str.89)

Tato část vysvětluje jak nastavit [Exponování v HDR].



- HDR záznam není k dispozici v následujících situacích.
 - když je formát souboru nastavený na [RAW] nebo na [RAW+]
 - když je nastavený režim **B**
- Během HDR záznamu nebo při režimu (Noční scenerie HDR) nejsou dostupné následující funkce.
 - Kontinuální expozice
 - Automatická expoziční řada (Bracket)
 - Režim blesku
 - Multi-expozice
 - Digitální Filtr
- Když je zvolen režim (Noční scenerie HDR), nastavení pro tyto režimy anulují nastavení pro HDR záznam.
- Během záznamu HDR nebo při režimu (Noční scenerie HDR), je pro vytvoření jednoho snímku kombinováno více snímků dohromady, to vyžaduje pro uložení snímku delší čas.

1

Zvolte [Exponování v HDR] v menu [Režim záznamu 1] a stiskněte čtyřcestný přepínač (▶).

Objeví se obrazovka s [Exponování v HDR].

- 2** Stiskněte čtyřcestný přepínač (▶) a použijte čtyřcestný přepínač (▲▼) pro volbu nastavení a stiskněte tlačítko OK.



- 3** Použijte čtyřcestný přepínač (▲▼), a zvolte [Automatické vyrovnání] a použijte čtyřcestný přepínač (◀▶) pro volbu nebo .

<input checked="" type="checkbox"/>	Používá automatické srovnání. Aktivuje Shake Reduction dle nastavení [Shake Reduction]. (výchozí nastavení)
<input type="checkbox"/>	Nepoužívá automatické srovnání snímků. Deaktivuje Shake Reduction.

- 4** Použijte čtyřcestný přepínač (▲▼) pro volbu [Hodnota autobracek] a stiskněte čtyřcestný přepínač (▶).
- 5** Použijte čtyřcestný přepínač (▲▼) pro nastavení rozsahu ve kterém se má měnit expozice a stiskněte tlačítko OK.
Zvolte ±1 EV, ±2 EV (výchozí nastavení) nebo ±3 EV.
- 6** Dvakrát stiskněte tlačítko MENU.
Fotoaparát je připraven k exponování série snímků.



- Postup kroku 2 lze také provést pomocí ovládacího panelu.
- Jestliže jsou aktivované obě funkce Shake Reduction a automatické zarovnání, věnujte pozornost následujícím bodům.
 - Držte pevně fotoaparát, aby nedošlo ke změně kompozice během exponování tří snímků. Jestliže bude velký rozdíl v kompozici mezi třemi snímky, automatické srovnání snímků není možné.
 - Snímky exponované záznamem HDR jsou citlivé na otřesy fotoaparátu a rozmazání obrazu. Zkontrolujte, zda je nastaven kratší čas závěrky a vyšší citlivost ISO.
 - Když je citlivost nastavená na [ISO AUTO], lze citlivost zvýšit snadněji než při normálním nastavení.
 - Automatické zarovnání není možné provést, pokud má použitý objektiv fokální délku přesahující 100 mm nebo je celý subjekt kostkovaný nebo má uniformní povrch.
- Při režimu  (Noční scenerie HDR), [Exponování v HDR] jsou fixované na [Auto] a funkce automatického zarovnání je aktivovaná.
- Jestliže je [Formát soub. stiskem] přiřazen na tlačítko **RAW/Fx**, dočasným stisknutím tlačítka se deaktivuje záznam HDR a exponované snímky se uloží v RAW+.

Korekce objektivu

Redukuje zkreslení a laterální chromatickou odchylku, která je vlastností objektivu.

● Zkreslení

Zkreslení je jev, při kterém se střed snímku objeví nafouknutý (soudkovité zkreslení) nebo se střed snímku objeví zmáčkнутý (poduškové zkreslení). Zkreslení nastane pravděpodobněji při použití zoom objektivu nebo objektivu s malým průměrem a rovnými stěnami nebo horizontem se snímek objeví zakřivený.

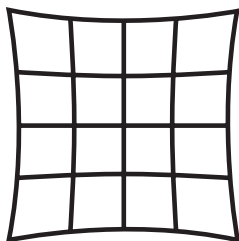

Poduškové zkreslení

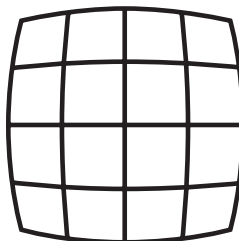

Soudkovité zkreslení

● Laterální chromatická aberace

Laterální chromatická odchylka je jev, při kterém se při zvětšení snímku mění dle barev (vlnové délky světla) při expozici snímku a může způsobit rozmazání snímku. Chromatická odchylka nastane častěji při krátkých fokálních délkách.

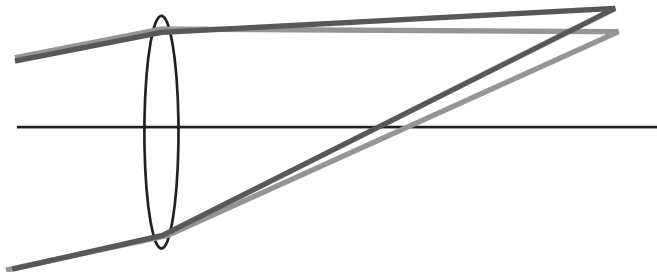

- Korekce lze provést jen při použití objektivu DA, DA L, D FA nebo některých FA objektivů. Funkci korekce objektivu nelze zvolit, když je nasazen nekompatibilní objektiv. (str.279)
- Funkce korekce objektivu jsou deaktivované při použití příslušenství, jako jsou předsádkové čočky nebo konvertor, který je vložen mezi fotoaparát a objektiv.
- Rychlost exponování při kontinuální expozici se může zpomalit, pokud je aktivovaná funkce korekce zkreslení.
- Vliv funkce korekce objektivu nemusí být v některých případech znatelný vlivem expozičních podmínek a dalších faktorů.

1 Stiskněte tlačítko **INFO** v pohotovostním režimu.

Objeví se ovládací panel.

2 Použijte čtyřcestný přepínač (▲▼◀▶) pro volbu [Korekce zkreslení] nebo [Nast. chromat. odchyl.] a stiskněte tlačítko **OK**.

Objeví se obrazovka s [Korekce zkreslení] nebo [Nast. chromat. odchyl.].

- 3** Použijte čtyřcestný přepínač (◀▶) pro volbu [Vyp.] nebo [Zapnuto].

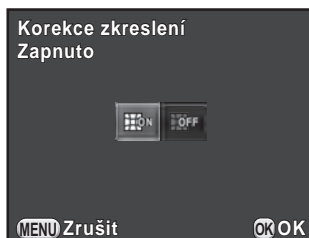

- 4** Stiskněte tlačítko OK.

Fotoaparát se vrátí na ovládací panel.



- Je-li nasazen kompatibilní objektiv a formát souboru je nastavený na [RAW] nebo [RAW+], informace o korekci se uloží jako jeden z parametrů souboru RAW a můžete zvolit [Zapnuto] nebo [Vyp.] při vyvolávání snímků RAW. (str.211)
- Můžete také nastavit [Korekce zkreslení] a [Nast. chrom. odchyl.] v [Korekce objektivu] menu [📷 Režim záznamu 2].

5

Úprava kompozice

Dovoluje upravit kompozici snímku s použitím mechanismu Shake Reduction. Použijte toto, pokud chcete upravit kompozici, jako když používáte stativ.

- 1** Zvolte [Úprava kompozice] v menu [📷 Režim záznamu 3] a stiskněte čtyřcestný přepínač (▶).

Objeví se obrazovka s [Úprava kompozice].

- 2** Zvolte [Spuštění úpravy] a stiskněte tlačítko OK.

Pro spuštění úpravy kompozice z předchozí pozice, nastavte [Na předchozí polohu] na .

Živý náhled se zobrazí a je možno upravit kompozici.

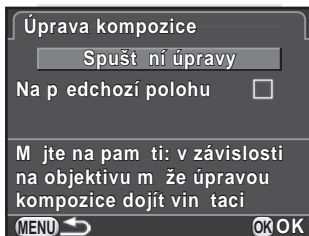



3 Upravte kompozici.

Velikost úpravy (počet kroků) se zobrazí v pravém horním rohu obrazovky.



Operace k dispozici

Čtyřcestný přepínač (▲▼◀▶)	Pohybuje kompozicí nahoru, dolů, doleva a doprava. Upraví až 16 kroků (přibližně $\pm 1,0$ mm) na obrazovém senzoru.
Zadní e-kolečko ()	Upraví úroveň kompozice. Až do 8 kroků (přibližně $\pm 1^\circ$) lze upravit.
Tlačítko 	Resetuje hodnotu úpravy na výchozí nastavení.

4 Stiskněte tlačítko OK.

Fotoaparát se vrátí na normální živý náhled a je připraven pro exponování snímku.



- Shake Reduction a korekce horizontu nejsou k dispozici.
- Uložená hodnota úpravy se resetuje při ukončení živého náhledu.
- Když používáte funkci úpravy kompozice častěji, můžete přiřadit tuto funkci na tlačítko **RAW/Fx**. (str.175)

Exponujte snímky s nastavením, které odpovídá vašim kreativním fotografickým vizím.

Vlastní snímek

Zvolte požadovaný styl snímku z následujících režimů a bavte se exponováním snímků s kreativní konečnou úpravou odstínu.

Odstín snímku	Snímek
Jas	Saturace, zabarvení a kontrast jsou relativně vyšší pro vytvoření jasného ostrého snímku. (výchozí nastavení)
Přirozený	Vytvoří přirozený vzhled, který se blíží skutečné barvě.
Portrét	Reprodukuje zdravou a jasnou pleť.
Krajina	Zvýší barevnou saturaci, zvýrazní tvary a produkuje snímek v živých barvách.
Ostrý	Změní nepatrně barvu pro vytvoření antického vzhledu.
Zářivá	Zdůrazní záři pro vytvoření působivé úpravy.
Ztlumený	Snižuje saturaci pro vytvoření měkkého podání.
Odbarvení	Snižuje saturaci a zvýší kontrast pro vytvoření vzhledu starého obrazu.
Inverzní film	Vytvoří obraz se silným kontrastem jako by byl exponován na inverzní film.
černobílý	Exponuje snímky s použitím monochromatického filtru.
Cross Processing	Záměrně změni barevný tón a kontrast. Výsledek se mění při každé expozici snímku.



Odstín snímku se nastaví automaticky dle režimu exponování a nastavení nelze změnit v režimech **AUTO** nebo **SCN**.

1

Stiskněte tlačítko INFO v pohotovostním režimu.

Objeví se ovládací panel.

2 Použijte čtyřcestný přepínač (▲▼◀▶) pro volbu [Vlastní snímek] a stiskněte tlačítko OK.

Objeví se obrazovka s nastavením uživatelského snímku.

Naposled exponovaný snímek se zobrazí na pozadí.

3 Použijte čtyřcestný přepínač (▲▼◀▶) pro volbu konečnou úpravu odstínu.

Můžete zkontrolovat zvolený efekt uživatelského snímku na snímku na pozadí.

Pokud nechcete měnit parametry, přejděte na krok 8.



Operace k dispozici

Tlačítko	Uloží snímek na pozadí (pouze, když jsou k dispozici data).
Tlačítko INFO	Zobrazí obrazovku pro úpravu parametrů.
Tlačítko RAW/Fx	Použije Digitální náhled pro prohlídku snímku na pozadí s aplikovaným efektem Uživatelského snímku (pouze při exponování s hledáčkem).

4 Stiskněte tlačítko INFO.

Objeví se obrazovka pro úpravu parametrů.

5 Použijte čtyřcestný přepínač (▲▼) pro výběr parametru, který chcete měnit.

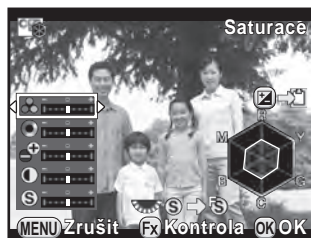

Následující parametry lze změnit dle zvoleného odstínu pro konečnou úpravu.

Odstín snímku	Parametr
Jas/Přirozený/ Portrét/Krajina/ Ostrý/Zářivá	Saturace: -4 až +4
	-Odstín: -4 až +4
	Nast. High/Low Key: -4 až +4
	Kontrast: -4 až +4
	Ostrost: -4 až +4
Ztlumený/ Odbarvení	Saturace: -4 až +4
	Tónování: Vyp./Zelený/Žlutý/Oranžový/Červený/ Magenta/Purpurový/Modrý/Modrozelený
	Nast. High/Low Key: -4 až +4
	Kontrast: -4 až +4
	Ostrost: -4 až +4
Inverzní film	Ostrost: -4 až +4
černobílý	Filtr Efekt: Žádný/Zelený/Žlutý/Oranžový/Červený/ Magenta/Modrý/Modrozelený/Infra filtr
	Tónování: Vyp./Zelený/Žlutý/Oranžový/Červený/ Magenta/Purpurový/Modrý/Modrozelený
	Nast. High/Low Key: -4 až +4
	Kontrast: -4 až +4
	Ostrost: -4 až +4
Cross Processing	Nahodile/Předvolba 1-3/Oblíbené 1-3 *1

*1 Pro [Oblíbené 1-3], můžete uložit předem nastavení snímku s cross procesem do oblíbených pomocí režimů palety prohlázení. (str. 167)

6 Použijte čtyřcestný přepínač (◀▶) pro změnu hodnoty parametru.

Můžete kontrolovat saturaci a zabarvení na radarovém grafu.

Operace k dispozici

Zadní e-kolečko
()

Přepíná mezi [Ostrost] a [Ostré kontury].

Tlačítko 

Resetuje hodnotu úpravy na výchozí nastavení.

7 Stiskněte tlačítko OK.

Objeví se znovu obrazovka, která byla zobrazená v kroku 3.

8 Stiskněte tlačítko OK.

Fotoaparát se vrátí na ovládací panel.



Můžete změnit nastavení z menu [ Režim záznamu 1].

Uložení nastavení Cross Processing zaznamenaného snímku

Výsledek cross processing se liší u každého exponovaného snímku. Jestliže se vám líbí snímek s cross processing, lze uložit toto nastavení u tohoto snímku. Můžete uložit celkem tři nastavení cross processing.

1 Stiskněte čtyřcestný přepínač (▼) při režimu prohlížení jednotlivých snímků pro zobrazení palety režimů prohlížení.

Objeví se nabídková paleta režimu přehrávání.

2 Použijte čtyřcestný přepínač (▲▼◀▶) pro volbu (Uložení Cross Procesu), a stiskněte tlačítko OK.

Fotoaparát bude vyhledávat snímky zpracované cross processing od naposled exponovaného snímku. (Během vyhledávání se zobrazí ikona přesýpacích hodin.) Když je nalezen snímek zpracovaný cross processing, objeví se obrazovka pro uložení nastavení.

Když nebudou nalezeny žádné snímky zpracované cross procesem, objeví se hlášení [Snímek bez cross procesu].

- 3** Můžete otočit předním e-kolečkem (☀️) pro výběr jiného snímku.

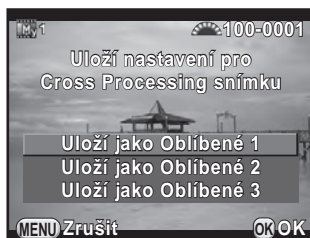

- 4** Použijte čtyřcestný přepínač (▲▼) pro volbu čísla a stiskněte tlačítko OK.

Nastavení zvoleného snímku se uloží do [Oblíbené 1-3] a zvolený snímek se objeví v zobrazení jednotlivých snímků.

5

Digitální Filtr

Při exponování snímků můžete aplikovat efekt filtru. Lze zvolit následující filtry.

Název filtru	Efekt	Parametr
Výtažková barva	Pro výtažek jedné nebo dvou určitých barev a pro vytvoření ostatní části snímku v černobílém provedení.	Výtažková barva 1: Červený/Magenta/Modrý/Modrozelený/Zelený/Žlutý
		Rozsah výtažkové barvy 1: 1 až 5
		Výtažková barva 2: Vyp./Červený/Magenta/Modrý/Modrozelený/Zelený/Žlutý
		Rozsah výtažkové barvy 2: 1 až 5
Hravý fotoaparát	Pro exponování snímků, které budou vypadat, jako kdyby byly exponovány dětským fotoaparátem.	Úroveň stínu: Vyp./Slabá/Střední/Silná (Není k dispozici v režimu 📷.)
		Rozmazání: Slabá/Střední/Silná
		Extrakce barvy: Červený/Zelený/Modrý/Žlutý
Retro	Pro exponování snímků, které budou vypadat jako staré fotografie.	Tónování (B-A): 7 úrovní
		Kompozice s rámečkem: Žádný/Thin/Střední/Silný (Není k dispozici v režimu 📷.)

Název filtru	Efekt	Parametr
Vysoký kontrast	Pro exponování snímků s vysokým kontrastem.	Intenzita: 1 až 5
Stínování *1	Pro exponování snímků s tmavou plochou na okrajích snímku.	Typ stínů: 4 typy
		Úroveň stínu: -3 až +3
Inverzní barva	Obrátí barvy na snímku.	Vyp./Zapnuto
Barva	Pro exponování snímků se zvoleným barevným filtrem.	Barva: Červený/Magenta/Modrý/ Modrozelený/Zelený/Žlutý
		Barevná hustota: Lehká/Střední/Tmavá

*1 Nelze zvolit v režimu .



- Digitální filtr není dostupný v následujících situacích.
 - když je nastavený  (Noční scenerie HDR) z režimu **SCN**
 - když je formát souboru nastavený na [RAW] nebo na [RAW+]
- Když je nastavený digitální filtr, nejsou k dispozici následující funkce.
 - Kontinuální expozice
 - Multi-expozice
 - Exponování v HDR
- V závislosti na použitém filtru, může ukládání snímků trvat déle.

1 Stiskněte tlačítko **INFO** v pohotovostním režimu.

Objeví se ovládací panel.

2 Použijte čtyřcestný přepínač (▲▼◀▶) pro volbu [Digitální Filtr] a stiskněte tlačítko **OK**.

Objeví se obrazovka s nastavením digitálního filtru.

Naposled exponovaný snímek se zobrazí na pozadí.

3 Pro výběr filtru použijte čtyřcestný přepínač (▲▼◀▶).

Můžete zkontrolovat zvolený efekt filtru na snímku v pozadí.

Pokud nechcete měnit parametry, přejděte na krok 7.



Operace k dispozici

Tlačítko INFO	Zobrazí obrazovku pro úpravu parametrů.
Tlačítko	Uloží snímek na pozadí (pouze, když jsou k dispozici data).
Tlačítko RAW/Fx	Používá digitální náhled pro kontrolu pozadí snímku s aplikovaným efektem filtru. (pouze při exponování hledáčkem).

4 Stiskněte tlačítko **INFO**.

Objeví se obrazovka pro úpravu parametrů.

5 Použijte čtyřcestný přepínač (▲▼) pro volbu parametru a použijte čtyřcestný přepínač (◀▶) pro úpravu hodnoty.

Stiskněte tlačítko pro resetování hodnoty úpravy na výchozí nastavení.



6 Stiskněte tlačítko **OK**.

Objeví se znovu obrazovka, která byla zobrazená v kroku 3.

7 Stiskněte tlačítko **OK**.

Fotoaparát se vrátí na ovládací panel.



- Můžete změnit nastavení z menu [📷 Režim záznamu 1].
- Zvolte [Bez filtru] v kroku 3 pro ukončení exponování s digitálním filtrem.
- Po exponování, můžete také aplikovat efekt digitální filtr na snímky JPEG/RAW během jejich prohlídky (str.202).
- [Úroveň stínu] pro filtr dětský fotoaparát a filtr stínování nelze kontrolovat na živém náhledu (Live View).

Funkce lze přiřadit na přední/zadní e-kolečko, tlačítko **RAW/Fx** a **AF/AE-L**.

Aktuální funkce lze přiřadit na tlačítka/kolečka lze je zkontrolovat na zobrazení nápovědy.

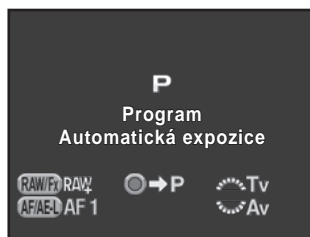

Nastavení Operace e-koleček

5

Nastavení expozice

Pro každý expoziční režim, můžete zvolit parametry při otočení předního a zadního e-kolečka nebo při stisknutí tlačítka **⊙**.

- 1 Zvolte [Program pro E-kolečko] v menu [📷 Režim záznamu 4] a stiskněte čtyřcestný přepínač (▶).

Objeví se obrazovka s [Program pro E-kolečko 1].

- 2 Použijte čtyřcestný přepínač (▲▼) pro volbu expozičního režimu.

Otočte zadní e-kolečko (🔍) pro zobrazení obrazovky [Program pro E-kolečko 2].

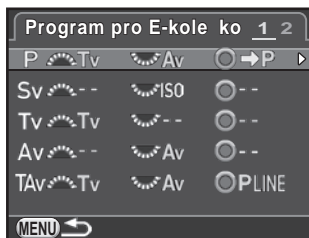

- 3 Stiskněte čtyřcestný přepínač (▶).

Objeví se obrazovka pro zvolení expozičního režimu.

4 Stiskněte čtyřcestný přepínač (►) a použijte čtyřcestný přepínač (▲▼) pro volbu požadovaného nastavení.

Následující nastavení lze zvolit pro každý expoziční režim.



Expoziční režim	Přední e-kolečko (☀)	Zadní e-kolečko (📷)	Tlačítko Ⓞ	
P	Tv	Av	➡ P	(výchozí nastavení)
	Av	Tv	➡ P	
	☑	P SHIFT	P LINE	
	P SHIFT	☑	P LINE	
	-	-	-	
Sv	-	ISO	-	(výchozí nastavení)
	ISO	-	-	
	P SHIFT	ISO	P LINE	
	ISO	P SHIFT	P LINE	
	☑	ISO	-	
	ISO	☑	-	
Tv	Tv	-	-	(výchozí nastavení)
	-	Tv	-	
	Tv	☑	-	
	☑	Tv	-	
	Tv	ISO	ISO AUTO	
	ISO	Tv	ISO AUTO	

Expoziční režim	Přední e-kolečko (☀️)	Zadní e-kolečko (🌀)	Tlačítko Ⓞ	
Av	–	Av	–	(výchozí nastavení)
	Av	–	–	
	☒	Av	–	
	Av	☒	–	
	ISO	Av	ISO AUTO	
	Av	ISO	ISO AUTO	
TAv/M	Tv	Av	/	(výchozí nastavení)
	Av	Tv		
	/		P LINE	(výchozí nastavení)
			TvSHIFT	
			AvSHIFT	
–				
B	–	Av	–	(výchozí nastavení)
	Av	–	–	
	ISO	Av	–	
	Av	ISO	–	
🗨️	Závisí na [Nastavení expozice] (str.135) v menu [🗨️ Videoklipy 1].			

Tv: Mění čas závěrky **Av**: Mění hodnotu clony **ISO**: Mění citlivost

☒: Úprava hodnoty kompenzace EV ➡ **P**: Vrací na **P** **P LINE**: Program line

P SHIFT: Program shift –: Není k dispozici

5 Stiskněte tlačítko OK.

6 Stiskněte tlačítko MENU.

Objeví se znovu obrazovka, která byla zobrazená v kroku 2.

Opakujte kroky 2 až 6 pro změnu nastavení dalších expozičních režimů.

7 Dvakrát stiskněte tlačítko MENU.

Objeví se znovu obrazovka, která byla zobrazená před volbou položky menu.

Nastavení RAW/Fx operace tlačítka

Jednu z následujících funkcí můžete přiřadit na tlačítko **RAW/Fx**.

Formát soub. stiskem	Dočasně změní formát souboru. Současně uloží snímek do obou formátů JPEG a RAW, bez ohledu na nastavení [Formát souboru]. Můžete zvolit, zda se změna stisknutím tlačítka bude aplikovat pouze na soubor jednoho snímku a zvolit formát souboru při stisknutí tlačítka RAW/Fx . (str.176) (výchozí nastavení)
Auto expoziční řada	Exponuje několik snímků s odlišným nastavením expozice. (str.99)
Optický náhled	Když je stisknuto tlačítko RAW/Fx , můžete zkontrolovat hloubku ostrosti zařazením clony na nastavenou hodnotu. (str.120)
Digitální náhled	Zobrazí digitální náhled. (str.121) Nastaví, zda se má uložit nebo zvětšit snímek na náhledu a zda se má zobrazit histogram a varování jasně/tmavé plochy.
Úprava kompozice	Upraví kompozici. (str.162)
Aktivní plocha AF	Aktivuje nebo deaktivuje změnu bodu AF, když je režim výběru zaostřovacího bodu nastavený na [Volba]. (str.112)

1 Zvolte [Přizpůsobení tlačítka] v menu [📷 Režim záznamu 4] a stiskněte čtyřcestný přepínač (▶).

Objeví se obrazovka [Přizpůsobení tlačítka].

2 Zvolte **RAW/Fx** a stiskněte čtyřcestný přepínač (▶).

Objeví se obrazovka pro výběr funkce pro tlačítko **RAW/Fx**.

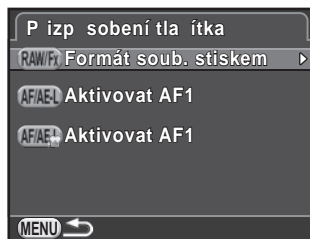

- 3** Stiskněte čtyřcestný přepínač (▶), a potom použijte čtyřcestný přepínač (▲▼) pro volbu funkce a stiskněte tlačítko OK.

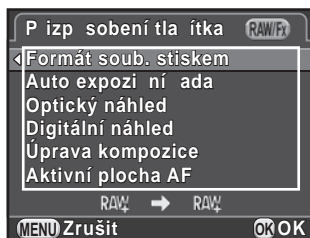

- 4** Stiskněte třikrát tlačítko MENU.

Objeví se znovu obrazovka, která byla zobrazená před volbou položky menu.

Nastavení formátu jedním stisknutím

5

Když přidáte [Formát soub. stiskem] na tlačítko RAW/Fx, určete nastavení funkce.

- 1** Zvolte [Formát soub. stiskem] v kroku 3 na str.176.
- 2** Použijte čtyřcestný přepínač (▲▼), a zvolte [Zrušit pokaždé] a použijte čtyřcestný přepínač (◀▶) pro volbu nebo .

<input checked="" type="checkbox"/>	Po exponování snímku se formát záznamu vrátí na původní formát souboru (výchozí nastavení).
<input type="checkbox"/>	Nastavení se zruší, když jsou provedeny následující operace. <ul style="list-style-type: none"> • Tlačítko RAW/Fx je opět stisknuto • Je stisknuto tlačítko ▶ nebo MENU • Je otočeno kolečkem volby režimů

- 3** Použijte čtyřcestný přepínač (▲▼) pro výběr formátu souboru.

Na levé straně je nastavení [Formát souboru] (str.149) a na pravé straně formát souboru při stisknutí tlačítka RAW/Fx.

- 4 Stiskněte čtyřcestný přepínač (►) a použijte čtyřcestný přepínač (▲▼) pro výběr formátu souboru a stiskněte tlačítko OK.

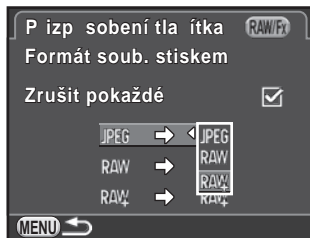

- 5 Stiskněte třikrát tlačítko MENU.

Objeví se znovu obrazovka, která byla zobrazená před volbou položky menu.

Nastavení AF/AE-L operace tlačítka

Na tlačítko **AF/AE-L** můžete přiřadit jednu z následujících funkcí. Samostatná nastavení lze udělat pro exponování snímků a záznam videoklipů.

Aktivovat AF1	Obě tlačítka AF/AE-L a spoušť jsou k dispozici pro aktivaci autofokusu. (str.107) (výchozí nastavení)
Aktivovat AF2	Automaticky se zaostří, jen když bude stisknuto tlačítko AF/AE-L a ne při stisknutí spouště do poloviny.
Neaktivuje AF	Zatímco je stisknuté tlačítko AF/AE-L , autofokus není v činnosti i když bude stisknuta spoušť. Uvolněte prst z tlačítka AF/AE-L pro návrat na normální režim autofokusu.
Aretace AE	Stisknutím tlačítka AF/AE-L se nastavení expozice aretuje. (str.101)

- 1 Zvolte [Přizpůsobení tlačítka] v menu [📷 Režim záznamu 4] a stiskněte čtyřcestný přepínač (►).

Objeví se obrazovka [Přizpůsobení tlačítka].

- 2** Použijte čtyřcestný přepínač (▲ ▼) pro volbu **AF/AE-L** a stiskněte čtyřcestný přepínač (►).

Ikona tlačítka **AF/AE-L** s  je nastavení pro záznam videoklipu. Objeví se obrazovka pro výběr funkce pro tlačítko **AF/AE-L**.

- 3** Stiskněte čtyřcestný přepínač (►), a potom použijte čtyřcestný přepínač (▲ ▼) pro volbu funkce a stiskněte tlačítko **OK**.

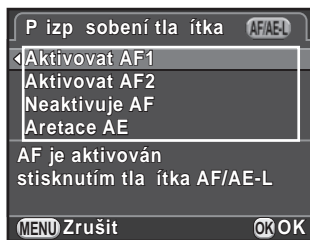

- 4** Stiskněte třikrát tlačítko **MENU**.

Objeví se znovu obrazovka, která byla zobrazená před volbou položky menu.

Můžete uložit aktuální nastavení fotoaparátu v režimu **USER** a snadno je vyvolat.

Následující nastavení lze uložit.

- Režim záznamu
(**P/Sv/Tv/Av/TAv/M/B**)
- Citlivost
- Vyvážení bílé
- Režim blesku/
Kompenzace expozice bleskem
- Způsob exponování
- Auto expoziční řada
- Hodnota kompenzace EV
- Digitální Filtr
- Vlastní snímek
- Exponování v HDR
- Formát souboru
- JPEG záznamové pixely
- JPEG kvalita
- Barevný prostor
- Měření AE
- AF.A
- AF bod
- Korekce objektivu
- Nastavení D-range
- Redukce šumu high-ISO
- Delší časy závěrky NR
- Shake Reduction/
Horizontální korekce
- Program pro E-kolečko
- Přizpůsobení tlačítka
- [**C** Uživ. Nastavení 1-4] menu nastavení



Režim **USER** nelze nastavit, když je kolečko režimů nastavené na **AUTO**, **SCN** nebo .

Uložení nastavení

Můžete uložit nastavení do režimu **USER1** nebo **USER2** a používat je nastavením kolečka režimů na **U1** nebo na **U2**.

- 1** Zvolte režim záznamu a proveďte nutná nastavení.
- 2** Zvolte [Uložení režimu USER] v menu [Režim záznamu 4] menu a stiskněte čtyřcestný přepínač (**▶**).

Objeví se obrazovka s [Uložení režimu USER].

3 Stiskněte čtyřcestný přepínač (►).

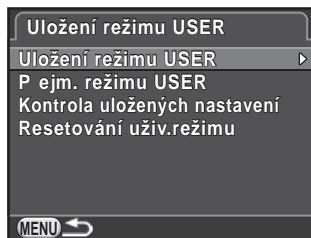

4 Použijte čtyřcestný přepínač (▲▼) pro volbu [USER1] nebo [USER2] a stiskněte čtyřcestný přepínač (►).



5 Stiskněte čtyřcestný přepínač (▲) pro volbu [Ulož] a stiskněte tlačítko OK.

Nastavení se uloží a objeví se znovu obrazovka, která byla zobrazená v kroku 3.



Editování nastavení názvu

Můžete změnit název režimu **USER** do kterého jste uložili nastavení.

1 Zvolte [Přejm. režimu USER] v kroku 3 z „Uložení nastavení“ a stiskněte čtyřcestný přepínač (►).

Objeví se obrazovka s [Přejm. režimu USER].

2 Použijte čtyřcestný přepínač (▲▼) pro volbu [USER1] nebo [USER2] a stiskněte čtyřcestný přepínač (►).

Objeví se obrazovka pro zadání textu.

3 Zadejte text.

Lze zadat až 18 single-bytů alfanumerických znaků a symbolů.

Kurzor výběru textu

Kurzor vstupu textu

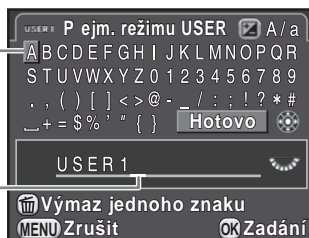

Operace k dispozici

Čtyřcestný přepínač (▲▼◀▶) Pohybuje kurzorem pro výběr textu.

Zadní e-kolečko (🌀) Pohybuje kurzorem pro vstup textu.

Tlačítko [A/a] Přepíná mezi velkými a malými písmeny.

Tlačítko [OK] Zapiše znak vybraný kurzorem pro vložení textu do pozice, kde je kurzor pro zadání textu.

Tlačítko [Vymaz jednoho znaku] Vymaže znak v místě, kde je kurzor pro vstup textu.

4 Po zadání textu, přesuňte kurzor pro výběr textu na [Hotovo] a stiskněte tlačítko [OK].

Název se změní a fotoaparát se vrátí na obrazovku [Přejm. režimu USER].

Kontrola uložení USER nastavení

- 1 Zvolte [Kontrola uložených nastavení] v kroku 3 z str.180 a stiskněte čtyřcestný přepínač (►).

Objeví se obrazovka s [Kontrola uložených nastavení].

- 2 Použijte čtyřcestný přepínač (▲▼) pro volbu [USER1] nebo [USER2] a stiskněte čtyřcestný přepínač (►).

Zobrazí se aktuální nastavení uložené ve zvoleném režimu **USER**.

Použijte čtyřcestný přepínač (▲▼) pro přepnutí stránek.



- 3 Stiskněte tlačítko **OK**.

Fotoaparát se vrátí na obrazovku s [Uložení režimu USER].

Použití uložených USER nastavení

Můžete snadno vyvolat uložená nastavení.

- 1 Nastavte kolečko volby režimů na **U1** nebo na **U2**.

Režim **USER** nápovědy se objeví na 30 sekund a vyvolají se uložená nastavení.

Použijte čtyřcestný přepínač (▲▼) pro kontrolu uložených nastavení.



2 Změňte nastavení dle potřeby.

Expoziční režim je možno změnit v [Expoziční režim] menu [📷 Režim záznamu 1].

Tento režim je k dispozici jen, když je kolečko volby režimů nastavené na **U1** nebo na **U2**.

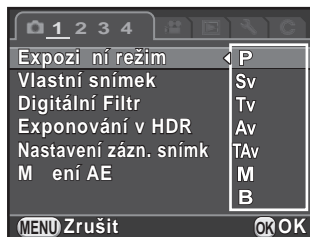

3 Exponujte snímek.



Nastavení změněná v kroku 2 nejsou uložena do nastavení režimu **USER**. Po vypnutí fotoaparátu se použije původně uložené nastavení. Pro změnu nastavení, uložte opět režim **USER**.

Návrat na výchozí nastavení

Resetuje nastavení uložená v režimu **USER** na výchozí nastavení.

1 Zvolte [Resetování uživ.režimu] v kroku 3 na str.180 a stiskněte čtyřcestný přepínač (▶).

Objeví se obrazovka s [Resetování uživ.režimu].

2 Použijte čtyřcestný přepínač (▲ ▼) pro volbu [USER1] nebo [USER2] a stiskněte čtyřcestný přepínač (▶).

3 Stiskněte čtyřcestný přepínač (▲) pro volbu [Resetování] a stiskněte tlačítko **OK**.

Nastavení režimu **USER** se resetuje a objeví se opět obrazovka, která byla zobrazená před volbou položky menu.

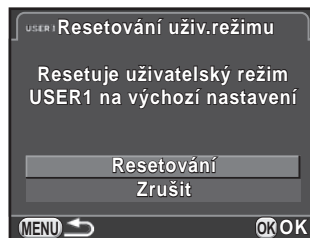

Poznámka

6 Funkce prohlížení a editování snímku

Tato kapitola popisuje jak používat různé funkce prohlížení a jak editovat zaznamenané snímky.

Jak ovládat funkce Prohlížení/Editování	186
Nastavení způsob zobrazení při prohlížení	189
Volba funkcí prohlížení	190
Vymazání několika snímků	197
Zpracování snímků	200
Vyvolání snímků RAW	210
Připojení fotoaparátu k zařízení AV	214

Proveďte nastavení související s prohlídkou a editováním snímků na paletě režimů prohlížení nebo v menu [▶ Prohlídka].



Detaily jak používat menu, viz „Použití menu“ (str.42).

Položky palety režimů prohlídky





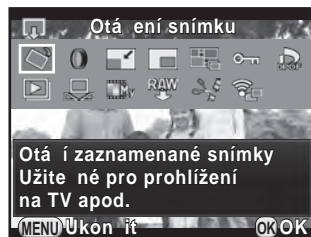

Stiskněte čtyřcestný přepínač (▼) při režimu zobrazení jednotlivých snímků pro vyvolání palety režimů prohlížení.

Můžete si také zobrazit paletu režimů prohlížení během pauzy prohlídky videoklipu.



6

Položka	Funkce	Stránka
Otáčení snímku *1	Změní informaci o otočení snímku.	str.195
Digitální Filtr *1	Modifikuje snímek aplikováním různých efektových filtrů, které například mění barevný odstín snímku a mohou rovněž změkčit obrysy nebo zeštíhlit obraz.	str.202
Změna rozměru *1 *2	Změní počet záznamových pixelů nebo rozměr snímku a uloží jej do nového souboru.	str.200
Výřez *1	Vyřízne pouze požadovanou plochu snímku a uloží ji do nového snímku.	str.201
Seznam *1	Spojí dohromady několik uložených snímků a vytvoří z nich nový snímek.	str.207
Ochrana	Chrání snímky proti náhodnému vymazání.	str.235
DPOF *1 *2	Nastaví informaci jako je počet výtisků a zda se má tisknout datum na snímky uložené na paměťové kartě SD.	str.245

Položka	Funkce	Stránka
 Prezentace snímků	Spustí prohlídku zaznamenaných snímků jeden po druhém.	str.194
 Uloží jako Manuální WB *1	Uloží nastavení vyvážení bílé zaznamenaného snímku jako manuální vyvážení bílé.	str.155
 Uložení Cross Procesu	Uloží nastavení snímku zachyceného režimem Cross Processing v uživatelském snímku do složky oblíbené.	str.167
 Vyvolání RAW *1	Konvertuje snímek RAW na formát JPEG a uloží jej jako nový snímek.	str.210
 Editování videoklipu *3	Rozdělí videoklip a vymaže nepotřebné části.	str.143
 Eye-Fi přenos snímku *4	Přenesou vybrané snímky bezdrátově použitím volitelné karty Eye-Fi.	str.243

*1 Když je zobrazen videoklip, nelze toto provést.

*2 Když je zobrazen snímek v RAW, nelze toto provést.

*3 To nelze provést, když je zobrazen videoklip.

*4 To lze provést, pouze když je [Eye-Fi komunikace] nastavená na [SELECT] v [Eye-Fi] menu [ Nastavení 2].

Prohlídka položek menu

Následující položky jsou k dispozici v menu [▶ Prohlídka].
Stiskněte tlačítko (**MENU**) v režimu prohlížení pro zobrazení menu [▶ Prohlídka 1].

Menu	Položka	Funkce	Stránka
▶ 1	Prezentace snímků	Přehrává snímky jeden za druhým. Můžete nastavit, jak se budou snímky zobrazovat při prezentaci.	str. 193
	Rychlý zoom	Nastaví počáteční zvětšení při zvětšování snímků.	str. 189
	Jasně/tmavé plochy	Nastaví, zda se má během prohlížení zobrazit varování jasně/tmavé plochy.	
	Auto rotace snímku	Nastaví, zda se mají snímky zaznamenané tímto fotoaparátem ve vertikální poloze při prohlížení otáčet nebo snímky, u kterých informace o otáčení byla změněna na vertikální polohu.	
	Vymazání všech snímků	Vymaže všechny uložené snímky najednou.	str. 199

Můžete nastavit počáteční velikost zvětšení pro snímky (str.190), zobrazování varování jasně/tmavé plochy a automatické otočení snímků exponované fotoaparátem ve vertikální poloze při režimu prohlížení jednotlivého snímku.

1 Zvolte [Rychlý zoom] v menu [▶ Prohlídka 1] a stiskněte čtyřcestný přepínač (▶).

2 Použijte čtyřcestný přepínač (▲ ▼) pro volbu zvětšení a stiskněte tlačítko OK.

Zvolte z [x16], [x8], [x4], [x2] nebo [Vyp.] (výchozí nastavení).

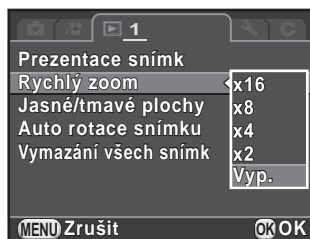

3 Použijte čtyřcestný přepínač (▲ ▼) pro volbu [Jasně/tmavé plochy] nebo [Auto rotace snímku] a použijte čtyřcestný přepínač (◀ ▶) pro volbu nebo .

Jasně/tmavé plochy	Jasně (přeexponované) části blikají červeně a tmavé (podexponované) části blikají žlutě. (str.35)
Auto rotace snímku	Během prohlížení, se snímek automaticky otočí na základě informace o otočení, když [18. Uložit informaci o otočení] v menu [C Uživ. Nastavení 3] bude nastaveno na [Zapnuto].

4 Stiskněte tlačítko MENU.

Objeví se znovu obrazovka, která byla zobrazená před volbou položky menu.



Varování jasně/tmavé plochy se nezobrazí na displeji s detailními informacemi a zobrazení RGB histogramu. (str.31)

Uložení snímky můžete zobrazit jako seznam nebo je prohlížet postupně.

Zvětšení snímků

Při režimu prohlídky lze snímky zvětšit až 16 krát.

1 Vyberte snímek v zobrazení jednotlivých snímků.

2 Otočte zadním e-kolečkem (☀️) směrem doprava (směrem k 🔍).

Snímek se zvětšuje každým kliknutím (1,2 až 16 krát).



Operace k dispozici

Zadní e-kolečko (☀️) doprava (🔍)	Zvětší snímek (až 16 krát).
Zadní e-kolečko (☀️) doleva (🔍)	Zmenší snímek (až 1 krát).
Čtyřcestný přepínač (▲▼◀▶)	Změní zobrazenou plochou.
Přední e-kolečko (☀️)	Udrží zvětšení a polohu zobrazené plochy a ukáže předchozí/další snímek.
Tlačítko Ⓞ	Vrátí polohu zvětšené zobrazené plochy na střed (pokud byla zvětšené zobrazení posunuto stranou).
Tlačítko INFO	Přepíná mezi [Standardní zobrazení informací] a [Bez zobrazení informací].
Tlačítko OK	Vrátí se na zobrazení jednotlivých snímků.



- Výchozí nastavení pro prvé kliknutí je 1,2 krát. To můžete změnit v [Rychlý zoom] menu [▶ Prohlídka 1]. (str.189)
- Výchozí plné zobrazení snímků exponovaných vertikálně je při zvětšení 0,75 krát a u snímků horizontálně situovaných začíná zvětšení na 1 krát.

Zobrazení několika snímků

- 1 Otočte e-kolečkem (☀️) doleva (směrem k 🗒️) při zobrazení jednotlivých snímků.

Objeví se obrazovka s 9 miniaturami snímků. (výchozí nastavení).



- 2 Otočte opět zadním e-kolečkem (☀️) doleva (směrem k 🗒️) pro přepnutí na zobrazení složky.

Snímky se shromažďují do skupin a zobrazují se po složkách, do kterých jsou ukládány.



- 3 Vyberte snímek(y) pro zobrazení.

Operace k dispozici

Čtyřcestný přepínač (▲▼◀▶)	Pohybuje rámečkem výběru.
Tlačítko IV / 🗑️	Vymaže vybrané snímky. (str.197)
Tlačítko OK	Zobrazení vybraného snímku v zobrazení jednotlivých snímků. Zobrazí první snímek z vybrané složky v režimu zobrazení jednotlivých snímků (zobrazení složky).

- 4 Otočte zadním e-kolečkem (☀️) směrem doprava (směrem k 🔍).

Fotoaparát se vrátí na zobrazení jednotlivých snímků.

Změna stylu zobrazení více snímků

Můžete změnit počet najednou zobrazených snímků nebo je zobrazit dle data expozice.

1 Stiskněte tlačítko **INFO** v kroku 1 na str.191.

Objeví obrazovka s výběrem způsobu zobrazení.

2 Použijte čtyřcestný přepínač (▲▼◀▶) pro volbu způsobu zobrazení.



4/9/16/36/81 Zobrazení miniatur

Ikony jako jsou a jsou zobrazené s miniaturami snímků (s výjimkou zobrazení 81 miniatur).



Zobrazení kalendáře ve filmovém pásu

Snímky budou seskupeny a zobrazeny dle data expozice.

Počet snímků zaznamenaných v tomto datu

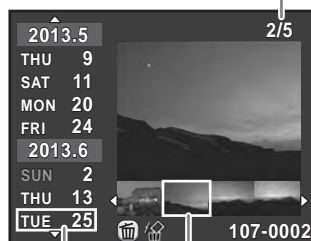

Datum expozice

Miniatura

Operace k dispozici

Čtyřcestný přepínač (▲▼)	Zvolí datum exponování.
Čtyřcestný přepínač (◀▶)	Vyberte snímek ze zvoleného data exponování.
Zadní e-kolečko (☀) doprava (Q)	Zobrazení vybraného snímku v zobrazení jednotlivých snímků. Otočte doleva (☀) pro návrat na zobrazení kalendáře ve formě pásu filmu.

3 Stiskněte tlačítko OK.

Zvolený způsob zobrazení se potvrdí.

Příště se otočením e-kolečka (☀) doleva (směrem k ☀) při zobrazení jednotlivých snímků, zobrazí zde zvolená obrazovka.

Kontinuální prohlížení snímků

V prezentaci si můžete prohlédnout postupně všechny uložené snímky na paměťové kartě SD.

Nastavení zobrazení prezentace

Nastaví, jak se budou snímky během prezentace zobrazovat.

1 Zvolte [Prezentace snímků] v menu [▶ Prohlídka 1] a stiskněte čtyřcestný přepínač (▶).

Objeví se obrazovka s nastavením prezentace.

2 Použijte čtyřcestný přepínač (▲▼) pro výběr položky, kterou chcete změnit.

Následující parametry lze změnit.

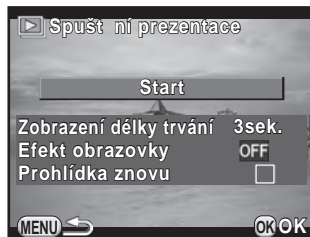

Položka	Popis	Nastavení
Zobrazení délky trvání	Zvolte interval pro zobrazení snímku.	3sek. (výchozí nastavení)/5sek./10sek./30sek.
Efekt obrazovky	Zvolte přechodový efekt pro zobrazení dalšího snímku.	OFF (výchozí nastavení)/Stmívačka/Stíračka/Proužky
Prohlídka znovu	Nastaví, zda se má po zobrazení posledního snímku prezentace opakovat od začátku.	<input type="checkbox"/> (výchozí nastavení)/ <input checked="" type="checkbox"/>

3 Stiskněte čtyřcestný přepínač (►) a použijte čtyřcestný přepínač (▲▼) pro změnu nastavení a stiskněte tlačítko OK.

Spuštění prezentace

6 **1** Zvolte [Start] v kroku 2 na str.193 a stiskněte tlačítko OK. Nebo zvolte  (Prezentace snímků) v paletě režimů prohlížení a stiskněte tlačítko OK.

Zobrazí se startovací obrazovka a spustí se automatická prohlídka snímků (prezentace).



Operace k dispozici

Tlačítko OK	Pozastaví/obnoví prohlížení.
Čtyřcestný přepínač (◀)	Zobrazí se předchozí snímek.
Čtyřcestný přepínač (▶)	Zobrazí se následující snímek.

2 Stiskněte čtyřcestný přepínač (▼).

Prezentace se ukončí a objeví se zobrazení po jednom snímku.

Po ukončení prezentace, se fotoaparát vrátí zobrazení po jednom snímku, i když nestisknete čtyřcestný přepínač (▼).



U videoklipů je zobrazeno pouze prvé políčko a další snímek se zobrazí po uplynutí nastaveného intervalu. Pro přehrání videoklipu během prezentace, stiskněte tlačítko **OK** při zobrazeném prvním snímku. Po ukončení přehrávky videoklipu, prezentace znovu začne.

Otáčení snímků

Během prohlížení můžete zaznamenané snímky otáčet.

Jestliže nastavíte fotoaparát, aby ukládal snímky s informací o otáčení v době exponování, i když bude fotoaparát držen ve vertikální poloze, bude aktivován senzor vertikální polohy a snímky lze prohlížet se správnou orientací snímku.

Informaci o otočení snímku lze změnit níže uvedeným postupem.



- Když je [18. Uložit informaci o otočení] v menu [**C** Uživ. Nastavení 3] nastaveno na [Vyp.], informace o otočení snímku se při exponování neuloží.
- Když je [Auto rotace snímku] (str. 189) v menu [**▶** Prohlídka 1] je aktivovaná, snímky s informací o otočení se během prohlížení automaticky otočí.



- Nemůžete změnit informaci o otočení snímku za následujících podmínek.
 - když je snímek chráněný
 - když se štítek s informací o otočení snímku neuloží se snímek
 - když je [Auto rotace snímku] (str. 189) v menu [**▶** Prohlídka 1] deaktivováno
- Videoklipy nelze otáčet.

1 Vyberte snímek, který chcete otočit v režimu prohlížení jednotlivých snímků a stiskněte čtyřcestný přepínač (▼).

Objeví se nabídková paleta režimu přehrávání.

2 Použijte čtyřcestný přepínač (▲▼◀▶) pro ◊ (Otáčení snímku) a stiskněte tlačítko OK.

Vybraný snímek se otáčí v krocích 90° a jsou zobrazeny čtyři miniatury snímků.

3 Použijte čtyřcestný přepínač (▲▼◀▶) pro výběr požadovaného směru otočení a stiskněte tlačítko OK.

Informace o otočení snímku se uloží.



Můžete smazat několik snímků najednou. Buďte opatrní, vymazané snímky nelze obnovit.

🔒 Ochrana snímků před vymazáním (Ochrana) (str.235)

Vymazání vybraných snímků

Můžete vymazat všechny snímky najednou.



- Snímky označené ochranou, nelze vybrat.
- Můžete najednou zvolit až 100 snímků.

1 Otočte e-kolečkem (☀️) doleva (směrem k 🗄️) při zobrazení jednotlivých snímků.

Objeví se obrazovka s 9 miniaturami snímků (výchozí nastavení).

2 Stiskněte tlačítko **TV** / 🗑️.

Zobrazí se obrazovka s vybranými snímky pro vymazání.

3 Vyberte snímky pro vymazání.



Operace k dispozici

Čtyřcestný přepínač (▲▼◀▶)	Pohybuje rámečkem výběru.
Tlačítko OK	Potvrzuje/zruší výběr snímku.
Zadní e-kolečko (☀️)	Zobrazí zvolený snímek v režimu zobrazení jednoho snímku otočením doprava; otočením doleva se vrátí zobrazení miniatur. Otočte předním e-kolečkem (☀️) pro zobrazení předchozího nebo dalšího snímku.

4 Stiskněte tlačítko **LV** / .

Objeví se obrazovka pro potvrzení funkce mazání.

5 Použijte čtyřcestný přepínač (▲▼) pro volbu [Vyber & Smaž] a stiskněte tlačítko **OK**.

Vybrané snímky se vymažou.

6

Funkce prohlížení a editování snímku

Vymazání složky

1 Otočte zadní e-kolečko (☀️) dvě kliknutí doleva (směrem k) při zobrazení jednoho snímku.

Objeví obrazovka se zobrazením složky.

2 Stiskněte tlačítko **LV** / .

Objeví se obrazovka pro potvrzení funkce mazání.

3 Použijte čtyřcestný přepínač (▲▼) pro volbu [Mazání] a stiskněte tlačítko **OK**.

Zvolená složka a všechny snímky v ní uložené se vymažou.

Objeví se obrazovka s potvrzením, pokud jsou zde snímky označené ochranou. Použijte čtyřcestný ovladač (▲▼) pro volbu [Vymazání všech] nebo [Ponechání všech] a stiskněte tlačítko **OK**. [Vymazání všech] vymaže všechny snímky včetně snímků označených ochranou, zatímco [Ponechání všech] vymaže pouze snímky nechráněné.

Vymazání všech snímků

Můžete smazat všechny snímky uložené na paměťové kartě SD najednou.

- 1** Zvolte [Vymazání všech snímků] v menu [▶ Prohlídka 1] a stiskněte čtyřcestný přepínač (▶).

Zobrazí se obrazovka s potvrzením vymazání všech snímků.

- 2** Stiskněte čtyřcestný přepínač (▲) pro volbu [Vymazání všech snímků] a stiskněte tlačítko **OK**.

Vymažou se všechny snímky.

Když jsou snímky označené ochranou, objeví se obrazovka s potvrzením. Použijte čtyřcestný přepínač (▲▼) pro volbu [Vymazání všech] nebo [Ponechání všech] a stiskněte tlačítko **OK**.

[Vymazání všech] vymaže všechny snímky včetně chráněných, zatímco [Ponechání všech] vymaže pouze snímky neoznačené ochranou.

Změna počtu záznamových pixelů (Změna rozměru)

Změní počet záznamových pixelů snímku a uloží jej do nového souboru.



- Pouze u souborů JPEG zaznamenaných tímto fotoaparátem lze měnit rozměr.
- U snímků, u kterých byl změněn rozměr na **0.2M** nebo **0.3M** v tomto fotoaparátu, nelze měnit rozměry.

1 Vyberte snímek, u kterého chcete změnit rozměr při prohlížení jednotlivých snímků a stiskněte čtyřcestný přepínač (▼).

Objeví se nabídková paleta režimu přehrávání.

2 Použijte čtyřcestný přepínač (▲▼◀▶) pro volbu  (Změna rozměru) a stiskněte tlačítko **OK**.

Objeví se obrazovka pro volbu záznamových pixelů.

3 Použijte čtyřcestný přepínač (◀▶) pro volbu počtu záznamových pixelů a stiskněte tlačítko **OK**.

Můžete zvolit jeden z rozměrů o jeden rozměr menší, než má originál snímku.



4 Použijte čtyřcestný přepínač (▲▼) pro volbu [Uložit jako] a stiskněte tlačítko **OK**.

Snímek se změněným rozměrem se uloží.

Výřez části snímku (Výřezy)

Výřizne pouze požadovanou plochu snímku a uloží ji do nového snímku.



- Pouze u snímků JPEG zaznamenaných tímto fotoaparátem lze dělat výřezy.
- U snímků, u kterých byl změněn rozměr na **0.3M** nebo **0.2M** v tomto fotoaparátu, nelze dělat výřezy.

1 Vyberte snímek, který chcete otočit v režimu prohlížení jednotlivých snímků a stiskněte čtyřcestný přepínač (▼).

Objeví se nabídková paleta režimu přehrávání.

2 Použijte čtyřcestný přepínač (▲▼◀▶) pro volbu  (Výřez) a stiskněte tlačítko **OK**.

Rámeček výřezu pro určení rozměru a polohy plochy výřezu se objeví na obrazovce.

3 Určete rozměr a polohu plochy výřezu pomocí rámečku výřezu.



Operace k dispozici

Čtyřcestný přepínač (▲▼◀▶)	Pohybuje rámečkem výřezu.
Zadní e-kolečko (🌀)	Změní rozměr rámečku výřezu.
Tlačítko INFO → Čtyřcestný přepínač (▲▼◀▶)	Mění zobrazovací poměr. Otáčí snímkem od -45° do +45°.
Tlačítko 	Otáčí rámečkem výřezu v krocích po 90° (pouze pokud lze rozměrem výřezu otáčet).

4 Stiskněte tlačítko **OK**.

Objeví se obrazovka s potvrzením pro uložení.

5 Použijte čtyřcestný přepínač (▲▼) pro volbu [Uložit jako] a stiskněte tlačítko OK.

Výřez ze snímku bude uložen do nového souboru.

Zpracování snímku pomocí digitálních filtrů

Můžete upravovat zaznamenané snímky s použitím digitálních filtrů. K dispozici jsou následující filtry.

Název filtru	Efekt	Parametr
Černobílý	Vytvoří monochromatický (Černobílý) snímek.	Filtr Efekt: OFF/Červený/Zelený/Modrý/ Infra filtr
		Tónování (B-A): 7 úrovní
Výtažková barva	Zvýrazní jednu nebo dvě určité barvy a zbývající část snímku bude v černobílém provedení.	Výtažková barva 1: Červený/Magenta/Modrý/ Modrozelený/Zelený/Žlutý
		Rozsah výtažkové barvy 1: 1 až 5
		Výtažková barva 2: OFF/Červený/Magenta/Modrý/ Modrozelený/Zelený/Žlutý
		Rozsah výtažkové barvy 2: 1 až 5
Hravý fotoaparát	Vytvoří snímek, který vypadá, jako by byl exponován dětským fotoaparátem.	Úroveň stínu: OFF/Slabá/Střední/Silná
		Rozmazání: Slabá/Střední/Silná
		Extrakce barvy: Červený/Zelený/Modrý/Žlutý
Retro	Vytvoří snímek, který vypadá, jako stará fotografie.	Tónování (B-A): 7 úrovní
		Kompozice s rámečkem: Žádný/ Tenký/Střední/Silný
Vysoký kontrast	Zdůrazní kontrast snímku.	Intenzita: 1 až 5
Stínování	Vytvoří snímek s tmavými okraji.	Typ stínů: 4 typy
		Úroveň stínu: -3 až +3
Inverzní barva	Obrátí barvy snímku.	OFF/ON

Název filtru	Efekt	Parametr
Barva	Přidá na snímek barevný filtr.	Barva: Červený/Magenta/Modrý/ Modrozelený/Zelený/Žlutý
		Barevná hustota: Lehká/Střední/Tmavá
Rozšíření odstínů	Vytvoří snímek se specifickým kontrastem.	Nízké/Střední/Vysoké
Filtr skica	Vytvoří snímek, který vypadá jako by byl nakreslen tužkou.	Kontrast: nízký/střední/vysoký
		Filtr rytina: OFF/ON
Vodovka	Vytvoří snímek, který vypadá jako by byl namalovaný barvami.	Intenzita: nízká/střední/vysoká
		Saturace: OFF/nízká/střední/vysoká
Pastelovka	Vytvoří snímek, který vypadá, jako by byl nakreslen pastelkami.	Nízké/Střední/Vysoké
Plakátové barvy	Zeslabí odstín snímku pro vytvoření snímku, který bude vypadat jako by byl nakreslený rukou.	Intenzita: 1 až 5
Miniatura	Rozmaže část snímku pro vytvoření napodobeniny miniaturní scény.	Rovina zaostření: -3 až +3
		Šířka zaostření: úzká/střední/široká
		Úhel zaostření: bok/vertikální/ pozitivní sklon/negativní sklon
		Rozmazání: nízké/střední/vysoké
Měkký	Pro exponování snímků s jemnými konturami na celém snímku.	Měkké kontury: nízké/střední/vysoké
		Rozmazání stínu: OFF/ON
Exploze hvězd	Vytvoří snímek se speciálním jiskřivým vzhledem přidáním extra třpytu ke světelným zdrojům v nočních sceneriích nebo u světél odrážejících se na vodní hladině.	Hustota efektu: malá/střední/vysoká
		Rozměr: malý/střední/velký
Rybí oko	Vytvoří snímek, který vypadá, jako by byl vyfocen objektivem rybí oko.	Nízké/Střední/Vysoké

Název filtru	Efekt	Parametr
Zeštíhlení	Změní horizontální a vertikální poměr zobrazení snímků.	-8 až +8
Base Parametr Adj	Upraví parametry pro vytvoření požadovaného snímku.	Jas: -8 až +8
		Saturace: -3 až +3
		Odstín: -3 až +3
		Kontrast: -3 až +3
		Ostrost: -3 až +3



Jen na snímky JPEG a RAW exponované tímto fotoaparátem je možno aplikovat digitální filtry.

1 Zvolte snímek pro aplikování digitálního filtru v režimu prohlížení jednotlivých snímků a stiskněte čtyřcestný přepínač (▼).

Objeví se nabídková paleta režimu přehrávání.

2 Použijte čtyřcestný přepínač (▲▼◀▶) pro výběr 0 (Digitální Filtr) a potom stiskněte tlačítko OK.

Objeví se obrazovka pro výběr filtru.

3 Pro výběr filtru použijte čtyřcestný přepínač (▲▼◀▶).

Můžete zkontrolovat zvolený efekt filtru na snímku v pozadí.

Můžete zvolit jiný snímek otočením předního e-kolečka (☀️).

Pokud nechcete měnit parametry, přejděte na krok 7.

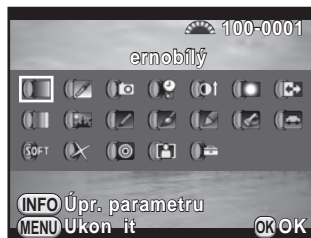

4 Stiskněte tlačítko INFO.

Objeví se obrazovka pro úpravu parametrů.

- 5** Použijte čtyřcestný přepínač (▲ ▼) pro volbu parametru a čtyřcestným přepínačem (◀ ▶) upravte hodnotu.



- 6** Stiskněte tlačítko OK.

Objeví se znovu obrazovka, která byla zobrazená v kroku 3.

- 7** Stiskněte tlačítko OK

Objeví se obrazovka s potvrzením pro uložení.

- 8** Použijte čtyřcestný přepínač (▲ ▼) pro volbu [Použití dalších filtrů] nebo [Uložit jako] a stiskněte tlačítko OK.

Zvolte [Použití dalších filtrů], když chcete aplikovat další filtry na stejný snímek.

Obrazovka, která se zobrazila v kroku 3, se objeví znovu.

Jestliže zvolíte [Uložit jako], snímek zpracovaný filtrem se uloží jako nový snímek.

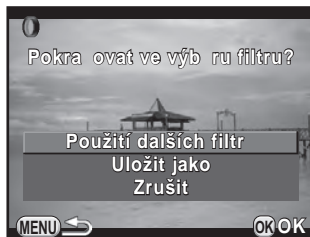

Až 20 filtrů, včetně digitálních filtrů použitých během exponování (str.168), lze současně aplikovat na stejný snímek.

Obnovení efektů filtrů

Vyvolá efekty filtrů ze snímku a použije stejné efekty filtrů na další snímky.

- 1 Zvolte snímek zapracovaný s filtrem při režimu prohlížení jednoho snímku.
- 2 Zvolte **0** (Digitální Filtr) v paletě režimů prohlídky a stiskněte tlačítko **OK**.

- 3 Použijte čtyřcestný přepínač (**▲ ▼**) pro volbu [Obnovení efektů filtrů] a stiskněte tlačítko **OK**.

Objeví se efekty použité pro zvolený snímek.

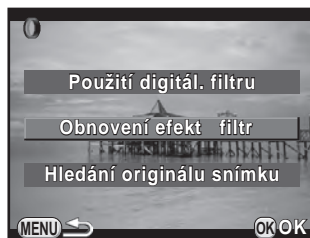

6

- 4 Pro kontrolu detailů parametrů, stiskněte tlačítko **INFO**.

Můžete zkontrolovat parametry filtru.

Stiskněte tlačítko **MENU** pro návrat na předchozí obrazovku.

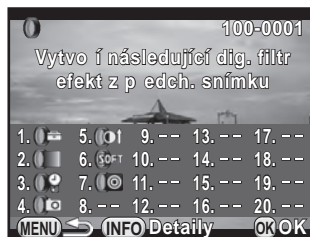

- 5 Stiskněte tlačítko **OK**.

Objeví se obrazovka s volbou obrazu.

- 6** Otočte přední e-kolečko (☀️) pro výběr snímku, na který chcete aplikovat stejné efekty filtru a stiskněte tlačítko **OK**.

Můžete vybrat jen snímek, který nebyl ještě žádným filtrem zpracován.

Objeví se obrazovka s potvrzením pro uložení.



- 7** Použijte čtyřcestný přepínač (▲ ▼) pro volbu [Uložit jako] a stiskněte tlačítko **OK**.

Snímek, zpracovaný s filtrem se uloží do nového snímku.



Jestliže je zvoleno [Hledání originálu snímku] v kroku 3, je možno vyvolat originální snímek před aplikováním filtru. Pokud není na paměťové kartě SD již originální snímek uložen, objeví se hlášení [Originální snímek před aplikací digitálního filtru nebyl nalezen].

Spojení několika snímků (Index)

Spojte několik snímků dohromady a zobrazte je jako index print. Můžete také uložit zobrazený index print jako nový snímek. Můžete nechat fotoaparát, aby snímky vybral, do index snímku nebo je vyberte sami. Snímky se nahodile seřadí nebo zobrazí dle pořadí souborů v závislosti na zvoleném rozvržení.

- 1** Stiskněte čtyřcestný přepínač (▼) při zobrazení jednotlivých snímků.

Objeví se nabídková paleta režimu přehrávání.

- 2** Použijte čtyřcestný přepínač (▲ ▼ ◀ ▶) pro volbu  (Seznam) a stiskněte tlačítko **OK**.

Objeví obrazovka s nastavením indexu.

- 3** Stiskněte čtyřcestný přepínač (▶), a použijte čtyřcestný přepínač (▲▼) pro volbu rozvržení a stiskněte tlačítko OK.

Můžete zvolit  (Miniatura),  (Čtverec),  (Nahodile1),  (Nahodile2),  (Nahodile3) nebo  (Bublina).

Snímky jsou zobrazeny dle čísla souboru (od nejnižšího čísla) pro  a jsou zobrazeny náhodně pro jiná uspořádání.



- 4** Použijte čtyřcestný přepínač (▲▼) pro volbu [Snímky] a stiskněte čtyřcestný přepínač (▶).

- 5** Použijte čtyřcestný přepínač (▲▼) pro volbu počtu snímků a stiskněte tlačítko OK.

Můžete zvolit 12, 24 nebo 36 snímků.

Je-li počet uložených snímků menší než počet zvolených, objeví se v uspořádání prázdná pole, když bude [Návrh] nastavený na  a některé snímky mohou být v dalších rozvrženích opakovat.





- 6** Použijte čtyřcestný přepínač (▲▼) pro volbu [Pozadí] a stiskněte čtyřcestný přepínač (▶).

- 7** Použijte čtyřcestný přepínač (▲▼) pro výběr barvy pozadí a stiskněte tlačítko OK.

Můžete zvolit bílé nebo černé pozadí.

- 8** Použijte čtyřcestný přepínač (▲▼) pro volbu [Výběr] a stiskněte čtyřcestný přepínač (▶).



9 Použijte čtyřcestný přepínač (▲▼) pro volbu typu výběru snímku a stiskněte tlačítko OK.

 Auto	Vybere automaticky ze všech uložených snímků.
 Manuálně	Umožňuje vybrat snímky, které chcete mít na snímku indexu. Jestliže jste zvolili  , objeví se [Výběr snímku] a navede vás na obrazovku s výběrem snímku.
 Název složky	Automaticky vybere snímky ze zvolené složky. Jestliže je zvoleno  , objeví se [Volba složky] a navede vás na obrazovku s výběrem složky.

10 Použijte čtyřcestný přepínač (▲▼) pro volbu [Vytvoření indexu snímku] a stiskněte tlačítko OK.

Vytvoří se rejstřík (index) pro tisk a objeví se obrazovka s potvrzením.

11 Použijte čtyřcestný přepínač (▲▼) pro volbu [Uložení] nebo [Přeskupení] a stiskněte tlačítko OK.

Uložení	Uloží snímek indexu jako  (3072×2048) a soubor ★★.
Přeskupení	Znovu vybere snímky, které se mají objevit v rejstříku a zobrazí nový snímek rejstříku. Je-li zvoleno  pro [Návrh], toto se nezobrazí.

Po uložení indexu, se fotoaparát vrátí na režim prohlížení a zobrazí se snímek indexu.



Zpracování a vytvoření indexu může chvíli trvat.

Můžete konvertovat snímky zaznamenané v RAW do snímků JPEG a uložit je do nových souborů.



Lze upravovat jen soubory RAW, které jsou exponované tímto fotoaparátem. Soubory RAW exponované jinými fotoaparáty nelze v tomto fotoaparátu upravovat.

Vyvolání jednoho snímku RAW

- 1** Vyberte snímek RAW v zobrazení jednotlivých snímků a stiskněte čtyřcestný přepínač (▼).

Objeví se nabídková paleta režimu přehrávání.

- 2** Použijte čtyřcestný přepínač (▲▼◀▶) pro volbu **RAW** (Vyvolání RAW) a stiskněte tlačítko **OK**.

Objeví se obrazovka pro výběr snímků k vymazání.

- 3** Použijte čtyřcestný přepínač (▲▼) pro volbu [Vyvolání jednoho snímku] a stiskněte tlačítko **OK**.

Objeví se parametry zaznamenané v souboru snímku.

Pokud nechcete měnit parametry, přejděte na krok 6.

Jestliže nejsou snímky ke zpracování, objeví se [Není snímek pro zpracování].

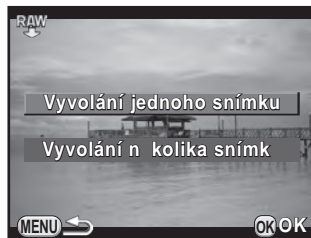

4 Použijte čtyřcestný přepínač (▲▼) pro výběr parametru, který chcete změnit.

Můžete zvolit jiný snímek otočením předního e-kolečka (☀️).

Následující parametry lze změnit.



Parametr	Hodnota	Stránka
Nastavení záz. snímků	Zobrazovací poměr (16:9/3:2/4:3/1:1), JPEG záznamové pixely ^{*1} , JPEG kvalita, barevný prostor	str. 149
Korekce objektivu	Korekce zkreslení/Úprava laterální chromatické aberace (To lze zvolit jen pro snímky exponované kompatibilním objektivem. (str.279))	str. 160
Vlastní snímek	Jas/Přirozený/Portrét/Krajina/Ostrý/Zářivá/Ztlumený/Odbarvení/Inverzní film/černobílý/Cross Processing	str. 164
Vyvážení bílé	AWB/☀️/🏠/☁️/🌧️/D/N/W/L/☀️/WB/CTE/📷/K	str. 151
Citlivost	-2.0 až +2.0	—
Redukce šumu high-ISO	Vypnuto/Auto/nízké/střední/vysoké	str. 104
Kompenzace stínů	Vypnuto/Auto/nízké/střední/vysoké	str. 157

*1 Zvolí záznamové pixely JPEG odpovídající zobrazovacímu poměru.

5 Použijte čtyřcestný přepínač (◀▶) pro změnu hodnoty.

Pro nastavení záznamu snímků a korekce objektivů, stiskněte čtyřcestný přepínač (▶) a použijte čtyřcestný přepínač (▲▼) pro výběr položky.

Pro Uživatelský snímek a vyvážení bílé, stiskněte čtyřcestný přepínač (▶) pro zobrazení obrazovky s nastavením.

6 Stiskněte tlačítko OK

Objeví se obrazovka s potvrzením pro uložení.

- 7** Použijte čtyřcestný přepínač (▲▼) pro volbu [Uložit jako] a stiskněte tlačítko OK.

Snímek RAW je vyvolán a uložen jako nový snímek v JPEG.

- 8** Použijte čtyřcestný přepínač (▲▼) pro volbu [Pokračování] nebo [Ukončit] a stiskněte tlačítko OK.

Zvolte [Pokračování] pro editování dalších snímků. Objeví se znovu obrazovka, která byla zobrazená v kroku 4.

Vyvolání několika snímků RAW

Můžete vyvolat několik snímků RAW s použitím stejného nastavení.

- 1** Zvolte [Vyvolání několika snímků] v kroku 3 z str.210 a stiskněte tlačítko OK.

Snímky jsou zobrazené v [Zobrazení 4 miniatur], [Zobrazení 9 miniatur], [Zobrazení 16 miniatur] nebo [Zobrazení 36 miniatur] (styl zobrazení, který byl nastaven naposled).

- 2** Vyberte snímky RAW pro vyvolání.

Operace k dispozici

Čtyřcestný přepínač (▲▼◀▶)	Pohybuje rámečkem výběru.
Tlačítko OK	Potvrzuje/zruší výběr snímku.
Zadní e-kolečko (☀)	Zobrazení vybraného snímku v zobrazení jednotlivých snímků. Otočte předním e-kolečkem (☀) pro zobrazení předchozího nebo dalšího snímku.

- 3** Stiskněte tlačítko INFO.

Objeví se obrazovka pro potvrzení vyvolávání.

- 4** Použijte čtyřcestný přepínač (▲▼) pro volbu [Vyvolání snímků tak jak byly exponovány] nebo [Vyvolání snímků s úpravou nastavení] a stiskněte tlačítko **OK**.

Pro změnu parametrů, zvolte [Vyvolání snímků s úpravou nastavení].

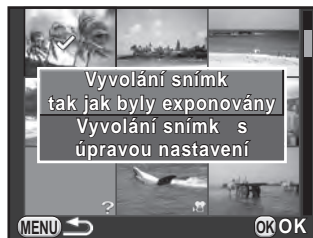

- 5** Stiskněte čtyřcestný přepínač (▲▼◀▶) pro nastavení [JPEG záznam. pixely] a [JPEG kvalita].

Když je zvoleno [Vyvolání snímků tak jak byly exponovány] v kroku 4, zvolte **16M**, **12M**, **8M** nebo **5M** pro [JPEG záznam. pixely].

Když je zvoleno [Vyvolání snímků s úpravou nastavení], viz str.211 pro změnu dalších parametrů. Všechny snímky se vyvolají se stejným nastavením.



- 6** Stiskněte tlačítko **OK**.

Objeví se obrazovka s potvrzením pro uložení.

- 7** Použijte čtyřcestný přepínač (▲▼) pro volbu [Uložit jako] a stiskněte tlačítko **OK**.

Zvolené snímky v RAW jsou vyvolány a uloženy jako nové snímky v JPEG.

Můžete připojit fotoaparát k TV nebo jinému přístroji a prohlížet zaznamenané snímky.



- U přístrojů AV s několika video koncovkami vstupu, nahlédněte do návodu k tomuto AV zařízení a zvolte vhodný vstupní koncovku pro připojení fotoaparátu.
- Chcete-li fotoaparát používat kontinuálně delší dobu, doporučujeme používat síťový adaptér AC (volitelný).

Připojení fotoaparátu na koncovku vstupu pro video

Můžete připojit fotoaparát k přístroji do vstupu pro video. Použijte volitelný kabel AV I-AVC7.

6

Funkce prohlížení a editování snímků

1 Zapněte AV zařízení a vypněte fotoaparát.

2 Otevřete krytku koncovek na fotoaparátu a připojte AV kabel do VIDEO/PC vstupu.

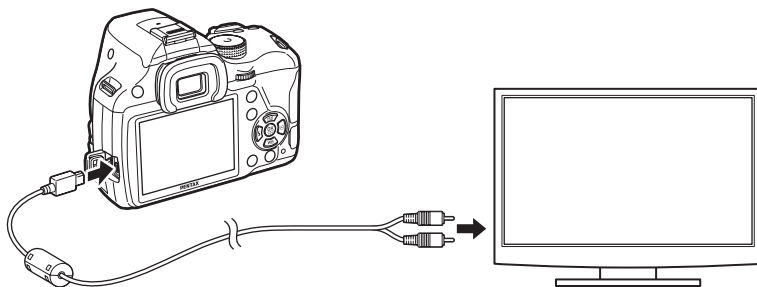

3 Druhý konec video kabelu připojte na video koncovku vstupu AV zařízení.

4 Zapněte AV zařízení a fotoaparát.

Fotoaparát se zapne do video režimu a informace z fotoaparátu se zobrazí na obrazovce připojeného AV zařízení.



- Když je fotoaparát připojen k přístroji AV, nelze na fotoaparátu nastavovat hlasitost. Upravte hlasitost na AV přístroji.
- Videoklipy jsou přehrávány s mono zvukem.
- Snímky jsou na výstupu v normálním rozlišení bez ohledu na rozlišení podporované zařízením AV. Pro výstup HD video přeneste soubor do počítače a prohlížejte jej na něm.

Nastavení výstupního formátu video

Když je zvolené domácí město nastaveno na čas při počátečním nastavení (str.60), je výstupní formát video nastaven v souladu s tímto regionem. V závislosti na zemi nebo regionu, může dojít k selhání prohlížení snímků při nastavení výstupního formátu video. Když toto nastane, změňte nastavení.

1 Zvolte [Volby přípojky] v menu [↶ Nastavení 2] a stiskněte čtyřcestný přepínač (▶).

Objeví se obrazovka s [Volby přípojky].

2 Použijte čtyřcestný přepínač (▲ ▼) pro volbu [Výstup video] a stiskněte čtyřcestný přepínač (▶).

3 Použijte čtyřcestný přepínač (▲ ▼) pro volbu [NTSC] nebo [PAL] a stiskněte tlačítko OK.

4 Dvakrát stiskněte tlačítko MENU.

Objeví se znovu obrazovka, která byla zobrazená před volbou položky menu.



Výchozí výstupní formát video se liší dle nastaveného regionu. Když nastavíte [Nastavení času] při nastavení světového času (str.221) na → (Cílové město), nastavení video výstupu se změní na výchozí nastavení dle tohoto města. Viz „Seznam světových časů Města“ (str.223) pro města, která nelze vybrat jako domácí město nebo cílová destinace.

7 Změna doplňkových nastavení

Tato kapitola popisuje jak změnit doplňková nastavení fotoaparátu.



Jak ovládat nastavení v menu	218
Nastavení fotoaparátu	220
Nastavení správy souborů	234

Menu [ Nastavení] nabízí všeobecná nastavení spojená s fotoaparátem.



Detaily jak používat menu, viz „Použití menu“ (str.42).

Položky menu pro nastavení

Následující položky jsou k dispozici v menu [ Nastavení 1-4]. Stiskněte tlačítko **MENU** v režimu exponování/prohlížení a použijte čtyřcestný ovladač (◀▶) nebo zadní e-kolečko () pro zobrazení menu [ Nastavení 1-4].

Menu	Položka	Funkce	Stránka
 1	Language/言語	Mění jazyk pro menu a hlášení na obrazovce.	str.60
	Nastavení data	Nastaví formát data a času.	str.62
	Světový čas	Nastaví zobrazení místního data a času určitého města, aby mohly být zobrazeny na monitoru navíc k aktuálnímu místu, když cestujete do zahraničí.	str.221
	Velikost textu	Nastaví rozměr textu položky zvolené v na obrazovkách s příslušnou menu.	str.61
	Zvukové efekty	Přepíná operační zvuk zapnuto/vypnuto a mění jeho hlasitost.	str.220
	LCD displej	Nastaví zobrazení nápovědy a barvu displeje.	str.224
	Nastavení LCD displeje	Upraví jas a barvu na monitoru.	str.225

Menu	Položka	Funkce	Stránka	
2	Redukce blikání	Zamezí blikání obrazovky nastavením frekvence zdroje, která se používá ve vašem regionu.	str.28	
	Volby přípojky	Výstup video	Nastaví výstupní formát při připojení k přístrojům AV přes vstupní konektor video.	str.215
		USB připojení	Nastaví režim připojení USB při připojení k počítači.	str.249
	Název složky	Nastaví systém pojmenování složek pro ukládání snímků.	str.236	
2	Vytvořit novou složku	Vytvoří novou složku na paměťové kartě SD.	str.238	
	Název souboru	Nastaví způsob, jakým se mají přiřadit názvy souborů pro ukládání snímků.	str.238	
	Copyright Informace	Nastaví fotografa a copyright informaci pro vložení do Exif.	str.239	
	Eye-Fi	Nastaví při použití karty Eye-Fi.	str.241	
3	Aut.vyp.zdroje	Nastaví dobu, za kterou se má fotoaparát automaticky vypnout.	str.228	
	Typ AA baterie	Zvolí typ AA baterií použitých pro volitelný držák baterií.	str.228	
	Resetování	Resetuje všechna nastavení.	str.231	
4	Mapa pixelů	Mapuje a koriguje, kterékoliv vadné pixely v CMOS senzoru.	str.227	
	Odstranění prachu	Čistí CMOS senzor pomocí otřesů.	str.285	
	Čištění senzoru	Sklopí zrcátko do horní polohy pro čištění senzoru CMOS pomocí ofukovacího štětce.	str.286	
	Formátování	Formátuje paměťovou kartu SD.	str.234	
	Firmware Info/volby	Zobrazí verzi firmwaru fotoaparátu.	str.232	

Nastavení zvukových efektů, data a času a jazyku pro displej

Nastavení zvukových efektů

Můžete zapnout nebo vypnout operační zvuk fotoaparátu nebo měnit jeho hlasitost.

Pro následující položky lze nastavit zvuk.

- Zaostřeno
- AE-L (operační zvuk aretace AE)
- Samospoušť
- Dálkové ovládání
- Formát souboru jedním stisknutím (operační zvuk když je [Formát soub. stiskem] přiřazen na tlačítko **RAW/Fx**)
- Stiskněte OK pro 1 sek. (operační zvuk při změně bodu AF se aktivuje nebo deaktivuje)

7

Změna doplňkových nastavení

1 Zvolte [Zvukové efekty] v menu [Nastavení 1] a stiskněte čtyřcestný přepínač (▶).

Objeví se obrazovka s [Zvukové efekty 1].

2 Použijte čtyřcestný přepínač (◀▶) pro nastavení hlasitosti.

Zvolte ze šesti úrovní. Při nastavení na (0), jsou všechny zvukové efekty vypnuté.

3 Použijte čtyřcestný přepínač (▲▼) pro volbu položky a použijte čtyřcestný přepínač (◀▶) pro volbu nebo .

Otočte zadní e-kolečko () pro zobrazení obrazovky [Zvukové efekty 2].

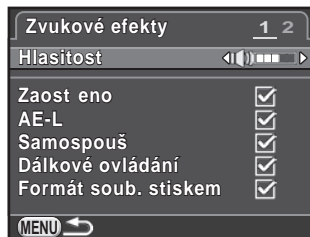

4 Dvakrát stiskněte tlačítko MENU.

Objeví se znovu obrazovka, která byla zobrazená před volbou položky menu.

Nastavení světového času

Nastavený datum a čas v "Počáteční nastavení" (str.60) slouží jako datum a čas vaší současné polohy. Nastavením cílového místa ve [Světový čas] umožňuje zobrazení místního data a času na monitoru při cestování do ciziny.

1 Zvolte [Světový čas] v menu [↖ Nastavení 1] a stiskněte čtyřcestný přepínač (▶).

Objeví se obrazovka s [Světový čas].

2 Použijte čtyřcestný přepínač (◀▶) pro volbu → (Cílové město) nebo ↕ (Domácí město) pro [Nastavení času].

Toto nastavení se projeví na datu a času na ovládacím panelu.

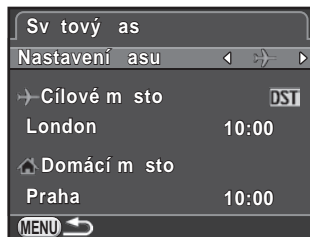

3 Stiskněte čtyřcestný přepínač (▼) pro volbu [→ Cílové město] a stiskněte tlačítko (▶).

Objeví se obrazovka s [→ Cílové město].

4 Použijte čtyřcestný přepínač (◀▶) pro volbu cílového města.

Otočte zadním e-kolečkem (☀️) pro změnu regionu.

Objeví se místo, aktuální čas a časový posun vybraného města.

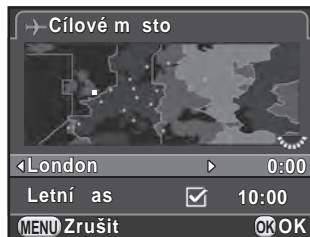

- 5** Stiskněte čtyřcestný přepínač (▼) pro volbu [Letní čas], použijte čtyřcestný přepínač (◀▶) pro volbu nebo . Zvolte , jestliže cílové město používá letní čas (DST).

6 Stiskněte tlačítko OK.

Cílová destinace se uloží a znovu se objeví obrazovka zobrazená v kroku 2.

7 Dvakrát stiskněte tlačítko MENU.

Objeví se znovu obrazovka, která byla zobrazená před volbou položky menu.



- Viz „Seznam světových časů Města“ (str.223) pro města, ze kterých lze vybrat jako cílové místo nebo domácí město.
- Zvolte [Domácí město] v kroku 3 pro nastavení města a DST (letního času) pro domácí město.
- se objeví na ovládacím panelu a zobrazení nápovědy (str.215) jestliže je [Nastavení času] nastavený [Cílové město]. Podle města se rovněž změní nastavení výstupu videa.

● Seznam světových časů Města

Oblast	Město	Výstupní formát Video	Oblast	Město	Výstupní formát Video
Severní Amerika	Honolulu	NTSC	Afrika/ Západní Asie	Istanbul	PAL
	Anchorage	NTSC		Cairo	PAL
	Vancouver	NTSC		Jerusalem	PAL
	San Francisco	NTSC		Nairobi	PAL
	Los Angeles	NTSC		Jeddah	PAL
	Calgary	NTSC		Tehran	PAL
	Denver	NTSC		Dubai	PAL
	Chicago	NTSC		Karachi	PAL
	Miami	NTSC		Kabul	PAL
	Toronto	NTSC		Male	PAL
	New York	NTSC		Delhi	PAL
Halifax	NTSC	Colombo	PAL		
Centrální a Jižní Amerika	Mexico City	NTSC	Východní Asie	Kathmandu	PAL
	Lima	NTSC		Dacca	PAL
	Santiago	NTSC		Yangon	NTSC
	Caracas	NTSC		Bangkok	PAL
	Buenos Aires	PAL		Kuala Lumpur	PAL
	Sao Paulo	PAL		Vientiane	PAL
Rio de Janeiro	NTSC	Singapore		PAL	
Evropa	Lisbon	PAL		Phnom Penh	PAL
	Madrid	PAL		[Ho Chi Minh]	PAL
	London	PAL		Jakarta	PAL
	Paris	PAL		Hong Kong	PAL
	Amsterdam	PAL	Beijing	PAL	
	Milan	PAL	Shanghai	PAL	
	Rome	PAL	Manila	NTSC	
	Copenhagen	PAL	Taipei	NTSC	
	Berlin	PAL	Seoul	NTSC	
	Praha	PAL	Tokyo	NTSC	
	Stockholm	PAL	Guam	NTSC	
	Budapest	PAL	Oceánie	Perth	PAL
	Warsaw	PAL		Adelaide	PAL
	Athens	PAL		Sydney	PAL
	Helsinki	PAL		Noumea	PAL
Moscow	PAL	Wellington		PAL	
Dakar	PAL	Auckland		PAL	
Afrika/ Západní Asie	Algiers	PAL	Pago Pago	NTSC	
	Johannesburg	PAL			

Nastavení monitoru a zobrazení menu

Nastavení zobrazení elektronického horizontu

Ukazatel na grafu elektronického horizontu lze zobrazit v hledáčku nebo na obrazovce se živým náhledem. Nastavte v [Elektronická úroveň] menu [📷 Režim záznamu 3].

<input type="checkbox"/>	Nezobrazí graf elektronického horizontu (výchozí nastavení).
<input checked="" type="checkbox"/>	Zobrazí čárový graf elektronického horizontu.

Nastavení zobrazení LCD

Můžete nastavit barvu displeje s nápovědou, stavové obrazovky a ovládacího panelu a kurzoru.

- 1 Zvolte [LCD displej] v menu [↖ Nastavení 1] a stiskněte čtyřcestný přepínač (▶).

Objeví se obrazovka s [LCD displej].

- 2 Použijte čtyřcestný přepínač (◀▶) pro volbu nebo pro [Zobrazení nápovědy].

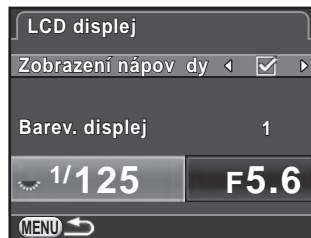

- 3 Použijte čtyřcestný přepínač (▲▼) a zvolte [Barev. displej] a použijte čtyřcestný přepínač (◀▶) pro výběr zobrazení z dvanácti barev.

- 4 Dvakrát stiskněte tlačítko MENU.

Objeví se znovu obrazovka, která byla zobrazená před volbou položky menu.

Úprava jas a barvy monitoru

Upraví jas a barvu na monitoru.

- 1** Zvolte [Nastavení LCD displeje] v menu [↖ Nastavení 1] a stiskněte čtyřcestný přepínač (▶).

Objeví se obrazovka s [Nastavení LCD displeje].

- 2** Použijte čtyřcestný přepínač (▲ ▼) pro volbu [Úroveň jasu], [Úprava: Modrá-Žlutá] nebo [Úprava: Zelená-Magenta].



Úroveň jasu	Změní jas snímku na monitoru (-7 až +7).
Úprava: Modrá-Žlutá	Upraví odstín barev mezi modrou (B7) a žlutou (A7).
Úprava: Zelená-Magenta	Upraví odstín barev mezi zelenou (G7) a červenou (M7).

- 3** Stiskněte čtyřcestný přepínač (◀ ▶) pro úpravu hodnoty.

Operace k dispozici

Zadní e-kolečko (🌀)	Zobrazí zaznamenaný snímek na pozadí.
Tlačítko Ⓞ	Resetuje hodnotu úpravy na výchozí nastavení.

- 4** Stiskněte tlačítko OK.

- 5** Stiskněte tlačítko MENU.

Objeví se znovu obrazovka, která byla zobrazená před volbou položky menu.

Nastavení zobrazení okamžitého náhledu

Můžete nastavit operaci a zobrazení nastavení během okamžitého náhledu (str.68).

- 1 Zvolte [Okamžitý náhled] v menu [📷 Režim záznamu 4] a stiskněte čtyřcestný přepínač (▶).

Objeví se obrazovka s [Okamžitý náhled].

- 2 Stiskněte čtyřcestný přepínač (▶) a použijte čtyřcestný přepínač (▲▼) pro volbu zobrazení času a stiskněte tlačítko OK.

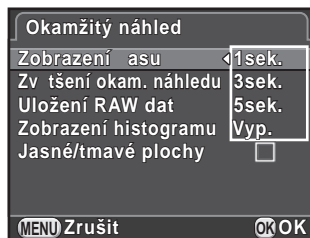

- 3 Použijte čtyřcestný přepínač (▲▼) pro volbu [Zvětšení okam. náhledu], [Uložení RAW dat], [Zobrazení histogramu] nebo [Jasně/tmavé plochy] a použijte čtyřcestný přepínač (◀▶) pro výběr nebo .

Zvětšení okam. náhledu	Snímek si můžete pomoci zadního e-kolečka (🔍) na monitoru zvětšit. (str.190)
Uložení RAW dat	Nastaví, zda se má uložit snímek v RAW stisknutím tlačítka <input checked="" type="checkbox"/> , když je formát naposled exponovaného snímku v JPEG a RAW data jsou stále ve vyrovnávací paměti. (str.75)
Zobrazení histogramu	Ukáže rozložení jasu na snímku. (str.34)
Jasně/tmavé plochy	Jasně (přeexponované) části blikají červeně a tmavé (podexponované) části blikají žlutě. (str.35)

- 4 Dvakrát stiskněte tlačítko MENU.

Objeví se znovu obrazovka, která byla zobrazená před volbou položky menu.

Nastavení zobrazení počáteční záložky menu

Nastavte počáteční záložku s menu pro zobrazení na monitoru při stisknutí tlačítka **MENU**.

- 1 Zvolte [19. Uložit polohu menu] v menu [C Uživ. Nastavení 3] a stiskněte čtyřcestný přepínač (▶).

Objeví obrazovka s [19. Uložit polohu menu].

- 2 Použijte čtyřcestný přepínač (▲ ▼) pro volbu [Resetování polohy menu] nebo [Uložit polohu menu] a stiskněte tlačítko **OK**.

Resetování polohy menu	Menu [📷 Režim záznamu 1] menu [📺 Videoklipy 1], v režimu 📺 a [▶ Prohlídka 1] menu se vždy zobrazí jako první. (výchozí nastavení)
Uložit polohu menu	Záložka menu naposledy zvolená se zobrazí jako první.

- 3 Stiskněte tlačítko **MENU**.

Objeví se znovu obrazovka, která byla zobrazená před volbou položky menu.

Korekce vadných pixelů v senzoru CMOS (Mapování pixelu)

Mapování pixelu je funkce pro vymazání a korekci vadných pixelů na CMOS senzoru.

Před mapováním pixelu nasadte na tělo fotoaparátu správný objektiv.

- 1 Zvolte [Mapa pixelů] v menu [🔍 Nastavení 4] a stiskněte čtyřcestný přepínač (▶).

Objeví se obrazovka s [Mapa pixelů].

- 2 Stiskněte čtyřcestný přepínač (▲) pro volbu [Mapa pixelů] a stiskněte tlačítko **OK**.

Vadné pixely se zmapují a opraví a objeví se opět obrazovka, která byla zobrazená před volbou položky menu.



- Mapování a korekce vadných pixelů trvá asi 30 sekund.
- Když má baterie nízkou kapacitu, zobrazí se na monitoru [Baterie nemá dostatečnou kapacitu pro aktivaci mapování pixelů]. Instalujte plně nabitou baterii nebo použijte volitelný AC adaptér.

Nastavení baterie

Snížení spotřeby energie baterie na minimum

Můžete nastavit, aby se fotoaparát se automaticky vypnul, pokud nebude použit po určitou dobu.

Nastavte v [Aut.vyp.zdroje] menu [↶ Nastavení 3]. Zvolte z [1min.] (výchozí nastavení), [3min.], [5min.], [10min.], [30min.] nebo [Vyp.].



- Proveďte jakoukoliv z následujících operací pro reaktivaci fotoaparátu z automatického vypnutí zdroje.
- Vypněte a znovu zapněte fotoaparát.
- Stiskněte spoušť do poloviny.
- Stiskněte tlačítko **MENU** nebo tlačítko **INFO**.
- Automatické vypnutí fotoaparátu není funkční v následujících situacích:
 - když je přehrána prezentace
 - když je fotoaparát připojen k přístroji AV pomocí kabelu USB
 - během přenosu snímků přes kartu Eye-Fi

Nastavení typu baterie

Nastaví typ AA baterií použité ve volitelném držáku D-BH109. Výchozí nastavení je na [Autodetekce].

1 Zvolte [Typ AA baterie] v menu [↶ Nastavení 3] a stiskněte čtyřcestný přepínač (▶).

Objeví se obrazovka s [Typ AA baterie].

2 Použijte čtyřcestný přepínač (▲▼) pro volbu typu baterií a stiskněte tlačítko **OK**.

Když je nastaveno na [Autodetekce], fotoaparát automaticky detekuje typ použitých baterií.



3 Stiskněte tlačítko MENU.

Objeví se znovu obrazovka, která byla zobrazená před volbou položky menu.



Když je typ baterií skutečně používaných odlišný od položky, kterou jste vybrali, nebude úroveň kapacity baterií správně určena. Nastavte správný typ baterií. Běžně nebývá problém s nastavením [Autodetekce]. Může však nastat problém při nízkých teplotách a při použití baterií, které byly delší dobu uloženy bez použití, nastavte v tomto případě typ baterií, aby mohl fotoaparát správně určit úroveň zbývajících kapacity baterií.

Volba nastavení pro uložení ve fotoaparátu (Paměť)

Můžete zvolit, které nastavení funkcí se má uložit při vypnutí fotoaparátu. Následující nastavení funkcí lze uložit.

Funkce	Výchozí nastavení	Funkce	Výchozí nastavení
Režim blesku	<input checked="" type="checkbox"/>	Flash Exp. Comp.	<input checked="" type="checkbox"/>
Způsob exponování	<input checked="" type="checkbox"/>	Digitální Filtr	<input type="checkbox"/>
Vyvážení bílé	<input checked="" type="checkbox"/>	Exponování v HDR	<input type="checkbox"/>
Vlastní snímek	<input checked="" type="checkbox"/>	Informace o expozici	<input type="checkbox"/>
Citlivost	<input checked="" type="checkbox"/>	Informace k prohlížení	<input checked="" type="checkbox"/>
Kompenzace EV	<input checked="" type="checkbox"/>	Č.souboru	<input checked="" type="checkbox"/>



Toto nastavení nelze použít, když je kolečko volby režimů nastavené na **U1** nebo **U2**.

1 Zvolte [Paměť] v menu [📷 Režim záznamu 4] a stiskněte čtyřcestný přepínač (▶).

Objeví se obrazovka s [Paměť 1].

2 Použijte čtyřcestný přepínač (▲ ▼) pro volbu položky a použijte čtyřcestný přepínač (◀ ▶) pro volbu nebo .

Otočte zadní e-kolečko (🌀) pro zobrazení obrazovky [Paměť 2].

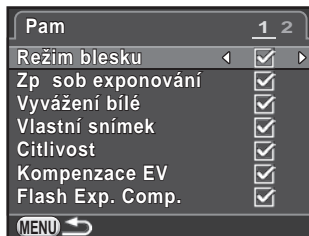

<input checked="" type="checkbox"/>	Nastavení se uloží, i když bude fotoaparát vypnutý.
<input type="checkbox"/>	Nastavení jsou při vypnutí fotoaparátu vymazána a vrácena na jejich výchozí nastavení.

3 Dvakrát stiskněte tlačítko MENU.

Objeví se znovu obrazovka, která byla zobrazená před volbou položky menu.



- V [Informace o expozici], můžete nastavit, zda se má uložit typ informací zobrazených v pohotovostním režimu. (str.30)

<input type="checkbox"/>	Při zapnutí fotoaparátu se vždy zobrazí nejprve stavová obrazovka.
<input checked="" type="checkbox"/>	Zobrazení zvolené z výběru zobrazení expozičních informací na obrazovce (jiné jak [Elektronický kompas]) se objeví při zapnutí fotoaparátu.

- Nastavte [Č.souboru] na pro sekvenční číslování (čtyři číslice) v názvu souborů, i když bude vytvořena nová složka.

<input checked="" type="checkbox"/>	Číslo souboru posledního uloženého snímku do předchozí složky se uloží a následné snímky mají přiřazené následné čísla souborů, i když byla vytvořena nová složka.
<input type="checkbox"/>	Číslo souboru prvního uloženého snímku do složky se vrátí na 0001 při každém vytvoření nové složky pro ukládání snímků.

- Když je provedeno [Resetování] v menu [🔍 Nastavení 3], všechna nastavení paměti se vrátí na výchozí hodnoty. (str.231)

Resetování nastavení fotoaparátu

Resetuje nastavení, které jste zvolili na obrazovce s menu na výchozí hodnoty.



Nemůžete resetovat nastavení, když je kolečko volby režimů nastavené na **U1** nebo na **U2**.

Resetování režimu záznamu/videoklipů/prohlížení/menu nastavení

Nastavení přímých kláves a pro položky menu [📷 Režim záznamu], [📹 Videoklipy] menu, [▶ Prohlídka] menu, [⚙ Nastavení] menu a palety režimů prohlížení mohou být resetovány na výchozí hodnoty.

1 Zvolte [Resetování] v menu [⚙ Nastavení 3] a stiskněte čtyřcestný přepínač (▶).

Objeví obrazovka s [Resetování].

2 Stiskněte čtyřcestný přepínač (▲) pro volbu [Resetování] a stiskněte tlačítko **OK**.

Nastavení se resetuje a objeví se opět obrazovka, která byla zobrazená před volbou položky menu.



Následující nastavení nejsou ovlivněna resetováním.

- | | |
|---|------------------------------------|
| - Uložené nastavení režimu USER | - Redukce blikání |
| - Language/言語 | - Výstup video |
| - Nastavení data | - Copyright Informace |
| - Město a nastavení DST pro světový čas | - [C Uživ. Nastavení] položky menu |

Resetování uživatelské menu

Nastavení pro položky [C Uživ. Nastavení] menu mohou být resetovány na výchozí hodnoty.

- 1 Zvolte [Reset uživatel. funkce] v menu [C Uživ. Nastavení 4] a stiskněte čtyřcestný přepínač (►).

Objeví se obrazovka s [Reset uživatel. funkce].

- 2 Stiskněte čtyřcestný přepínač (▲) pro volbu [Resetování] a stiskněte tlačítko OK.

Nastavení se resetuje a objeví se opět obrazovka, která byla zobrazená před volbou položky menu.

Kontrola verze firmwaru fotoaparátu

Můžete si zkontrolovat informaci o instalované software (firmware) ve fotoaparátu. Pokud je vydána aktualizace firmwaru, můžete aktualizovat fotoaparát na poslední verzi firmwaru.

7

Změna doplňkových nastavení



Navštivte naše webové stránky a podrobnosti o procesu aktualizace.

- 1 Zvolte [Firmware Info/volby] v menu [Nastavení 4] a stiskněte čtyřcestný přepínač (►).

Verze firmwaru pro fotoaparát a objektiv jsou zobrazené na obrazovce [Firmware Info/volby].

Pokud je soubor s aktualizací uložen na vaší paměťové kartě SD, můžete spustit aktualizaci.

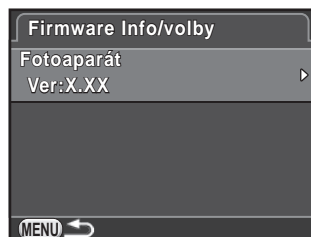

2 Dvakrát stiskněte tlačítko MENU.

Objeví se znovu obrazovka, která byla zobrazená před volbou položky menu.



- Po provedené aktualizaci nelze fotoaparát vrátit na předchozí verzi firmwaru.
- Předtím než spustíte aktualizaci, uložte data z paměťové karty SD do počítače nebo na jiné umístění.
- Když má baterie nízkou kapacitu, zobrazí se na monitoru [Není dostatečná kapacita baterie pro aktualizaci firmwaru]. Instalujte plně nabitou baterii nebo nové baterie AA nebo použijte volitelný AC adaptér.

Formátování paměťové karty SD

Použijte tento fotoaparát pro naformátování (inicializaci) nové karty, nebo byla-li použita v jiném fotoaparátu nebo digitálním přístroji. Formátováním se smažou veškerá uložená data na paměťové kartě SD.



- Během formátování paměťovou kartu SD nevyjímejte, mohlo by dojít k jejímu poškození a byla by nadále nepoužitelná.
- Formátováním se vymažou všechna data, nechráněná i chráněná.

1 Zvolte [Formátování] v menu [↖ Nastavení 4] a stiskněte čtyřcestný přepínač (▶).

Objeví se obrazovka s [Formátování].

2 Stiskněte čtyřcestný přepínač (▲) pro volbu [Formátování] a stiskněte tlačítko OK.

Spustí se formátování.

Když je formátování ukončené, objeví se znovu obrazovka, která byla zobrazená před volbou položky menu.

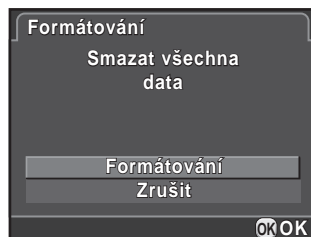

Když je paměťová karta SD naformátovaná, je jí přiřazen název svazku karty "K-50". Když je tento fotoaparát připojen k počítači, paměťová karta SD je rozpoznána jako výměnný disk s názvem "K-50".

Ochrana snímků před vymazáním (Ochrana)

Snímky lze ochránit před náhodným vymazáním.



Formátováním paměťové karty SD, budou smazány i snímky, které jsou chráněny proti přepsu.

1 Stiskněte čtyřcestný přepínač (▼) při režimu prohlížení jednotlivých snímků pro zobrazení palety režimů prohlížení. Objeví se nabídková paleta režimu přehrávání.

2 Použijte čtyřcestný přepínač (▲▼◀▶) pro volbu  (Ochrana) a stiskněte tlačítko OK. Zobrazí se obrazovka pro volbu jak změnit nastavení.

3 Použijte čtyřcestný přepínač (▲▼) pro volbu [Jednotlivý snímek] nebo [Všechny snímky] a stiskněte tlačítko OK.

Jestliže jste zvolili [Všechny snímky], přejděte na krok 5.

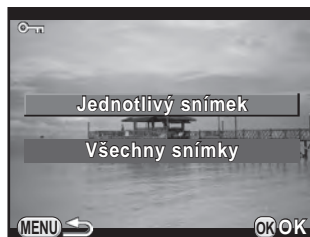

4 Otočte předním e-kolečkem (☀️) pro výběr snímku.

5 Stiskněte čtyřcestný přepínač (▲) pro volbu [Ochrana] a stiskněte tlačítko OK.

Zvolte [Zrušební ochrany] pro zrušení ochrany snímku.

Snímek je chráněný a ikona  se objeví na obrazovce vpravo nahoře.

Opakujte kroky 4 až 5 pro nastavení ochrany dalších snímků.

Jestliže zvolíte [Všechny snímky] v kroku 3, vrátí se fotoaparát na režim prohlížení jednotlivých snímků.

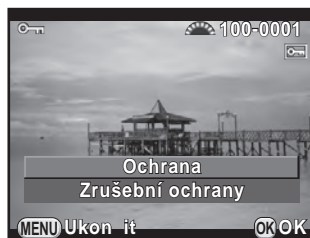

6 Stiskněte tlačítko MENU.

Fotoaparát se vrátí na zobrazení jednotlivých snímků.

Nastaví systém pojmenovávání složky

Při zaznamenávání snímků tímto fotoaparátem, se vytvoří automaticky složka a zaznamenané snímky se do této nové složky ukládají. Název každé složky se skládá ze sekvenčního čísla od 100 do 999 a 5 znaků. Řetězec znaků můžete změnit.

1 Zvolte [Název složky] v menu [Nastavení 2] a stiskněte čtyřcestný přepínač (▶).

2 Stiskněte čtyřcestný přepínač (▶) a použijte čtyřcestný přepínač (▲ ▼) pro volbu [Data] nebo [PENTX] a stiskněte tlačítko OK.

Data	Dvě číslice měsíc a den, kdy byl snímek exponován, se přiřadí k názvu složky ve formě [xxx_MMDD]. (výchozí nastavení) [MMDD] (měsíc a den) se objeví dle nastavení formátu zobrazení nastaveném v [Nastavení data] (str.62). Příklad: 101_0125 : Složka pro snímky exponované 25. ledna
PENTX	Název složky je přiřazen ve formátu [xxxPENTX]. "PENTX" lze změnit na řetězec znaků dle vašeho výběru. Příklad: 101PENTX

Jestliže jste zvolili [Data], přejděte na krok 6.

3 Použijte čtyřcestný přepínač (▼) pro volbu [***PENTX] a stiskněte čtyřcestný přepínač (▶).

Objeví se obrazovka pro zadání textu.

4 Změna textu.

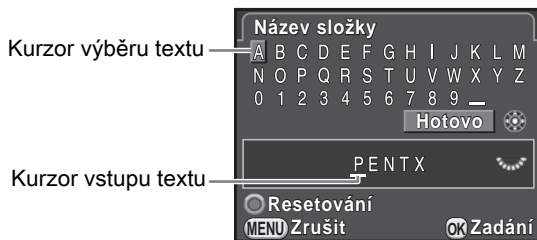

Operace k dispozici

Čtyřcestný přepínač (▲▼◀▶)	Pohybuje kurzorem pro výběr textu.
Zadání e-kolečko (☺)	Pohybuje kurzorem pro vstup textu.
Tlačítko OK	Zapíše znak vybraný kurzorem pro vložení textu do pozice, kde je kurzor pro zadání textu.
Tlačítko ☉	Vrací název složky na [PENTX].

5 Po zadání textu, přesuňte kurzor pro výběr textu na [Hotovo] a stiskněte tlačítko **OK**.

Název složky se změní.

6 Dvakrát stiskněte tlačítko **MENU**.

Objeví se znovu obrazovka, která byla zobrazená před volbou položky menu.



Do jedné složky lze uložit maximálně 500 snímků. Když počet snímků překročí 500, vytvoří se nová složka pro ukládání dalších snímků. S výjimkou exponování funkcí automatické expoziční řady, budou snímky uloženy ve stejné složce, dokud nebude exponování ukončeno, i když počet překročí 500.

Vytváření nových složek

Můžete vytvořit novou složku na paměťové kartě SD. Složka se vytvoří s číslem, které je následujícím číslem aktuálně používané složky. Nově vytvořená složka se použije pro ukládání snímků při dalším exponovaném snímku.

- 1** Zvolte [Vytvořit novou složku] v menu [🔍 Nastavení 2] a stiskněte čtyřcestný přepínač (▶).

Objeví se obrazovka s [Vytvořit novou složku].

- 2** Stiskněte čtyřcestný přepínač (▲) pro volbu [Vytvořit složku] a stiskněte tlačítko OK.

Vytvoří se složka s novým pořadovým číslem.

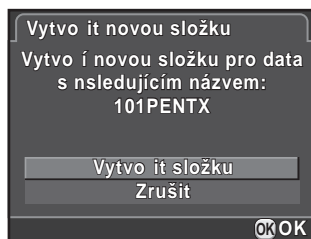

Pouze jednu složku lze vytvořit s použitím tohoto postupu. Několik prázdných složek nelze za sebou vytvořit.

7

Nastavení názvu souboru

Můžete změnit názvy souborů snímků.

Výchozí způsob pojmenování jsou, jak následuje v závislosti na nastavení [Barevný prostor] (str.150) v [Nastavení záz. snímků] menu [📷 Režim záznamu 1].

„xxxx” indikuje číslo souboru a je zobrazeno jako čtyřmístné pořadové číslo.

Barevný prostor	Název souboru
sRGB	IMGPxxxx.JPG
AdobeRGB	_IMGxxxx.JPG

Pro sRGB, můžete změnit [IMGP] (4 znaky) na požadované znaky.

Pro AdobeRGB, jsou zvoleny 4 znaky, prvé 3 jsou přiřazeny na místo [IMG].

Příklad: Když nastavíte na [ABCDxxxx.JPG], soubory se budou jmenovat [_ABCxxxx.JPG] pro AdobeRGB.

1 Zvolte [Název souboru] v menu [Nastavení 2] a stiskněte čtyřcestný přepínač (▶).

Objeví se obrazovka s [Název souboru].

2 Stiskněte čtyřcestný přepínač (▶).

Objeví se obrazovka pro zadání textu.

3 Změna textu.

Zadejte text stejným způsobem jako [Název složky]. Viz krok 4 až 6 na str.237.

Volba nastavení čísla souboru

Můžete zvolit způsob přiřazení čísla souboru při ukládání do nové složky. Nastavte [Č.souboru] v [Pamět] (str.229) v menu [ Režim záznamu 4].

<input checked="" type="checkbox"/>	Číslo souboru posledního uloženého snímku do předchozí složky se uloží a následné snímky mají přiřazené následné čísla souborů, i když byla vytvořena nová složka.
<input type="checkbox"/>	Číslo souboru prvního uloženého snímku do složky se vrátí na 0001 při každém vytvoření nové složky pro ukládání snímků.

Nastavení informace o fotografovi

Typ fotoaparátu, expoziční podmínky a další informace jsou automaticky vloženy u zaznamenaných snímků ve formátu dat Exif. Do Exif složky můžete vložit rovněž informaci o fotografovi.



Pro kontrolu informací v Exif použijte příložený software (str.251).

1 Zvolte [Copyright Informace] v menu [Nastavení 2] a stiskněte čtyřcestný přepínač (▶).

Objeví se obrazovka s [Copyright Informace].

2 Použijte čtyřcestný přepínač (◀▶) pro volbu nebo .

<input type="checkbox"/>	Nevloží informaci o copyrightu do Exif (výchozí nastavení).
<input checked="" type="checkbox"/>	Vloží informaci o copyrightu do Exif.



3 Použijte čtyřcestný přepínač (▲▼) pro volbu [Fotograf] a stiskněte čtyřcestný přepínač (▶).

Objeví se obrazovka pro zadání textu.

4 Zadejte text.

Až do 32 jedno-bytových alfanumerických znaků a symbolů je možno zadat.

Kurzor výběru textu

Kurzor vstupu textu



Operace k dispozici

Čtyřcestný přepínač (▲▼◀▶)	Pohybuje kurzorem pro výběr textu.
Zadní e-kolečko (🌀)	Pohybuje kurzorem pro vstup textu.
Tlačítko <input checked="" type="checkbox"/>	Přepíná mezi velkými a malými písmeny.
Tlačítko OK	Zapiše znak vybraný kurzorem pro vložení textu do pozice, kde je kurzor pro zadání textu.
Tlačítko <input checked="" type="checkbox"/> / <input type="checkbox"/>	Vymaže znak v místě, kde je kurzor pro vstup textu.

5 Po zadání textu, přesuňte kurzor pro výběr textu na [Hotovo] a stiskněte tlačítko **OK**.

Fotoaparát se vrátí na obrazovku s [Copyright Informace].

6 Použijte čtyřcestný přepínač (▲▼) pro volbu [Držitel copyright] a zadejte text stejným způsobem jako u [Fotograf].

7 Dvakrát stiskněte tlačítko MENU.

Objeví se znovu obrazovka, která byla zobrazená před volbou položky menu.

Použití Eye-Fi karty

Můžete přenést snímky do vašeho počítače přes bezdrátovou LAN s použitím paměťové karty SD s vestavěnou bezdrátovou LAN (karta Eye-Fi).



- Přesvědčte se, že máte na počítači předem nastavený přístupový bod pro bezdrátovou LAN pro připojení karty Eye-Fi. Nelze nastavit na fotoaparátu.
- Snímky se nepřenesou v následujících případech:
 - pokud byl snímek již přenesen
 - když je velikost videoklipu 2 GB nebo větší
 - když je karta Eye-Fi chráněná proti zápisu
 - když nelze najít přístupový bod bezdrátové LAN
 - když je baterie vyčerpaná (úroveň baterie je (červená))
- Pro snímky RAW a soubory video, úspěch přenosu závisí na specifikacích a nastavení použité karty Eye-Fi.

1 Zvolte [Eye-Fi] v menu [↖ Nastavení 2] a stiskněte čtyřcestný přepínač (▶).

Objeví obrazovka s [Eye-Fi].

2 Použijte čtyřcestný přepínač (▲ ▼) pro volbu [Eye-Fi komunikace] a stiskněte čtyřcestný přepínač (▶).

3 Použijte čtyřcestný přepínač (▲▼) pro volbu počtu snímků a stiskněte tlačítko OK.

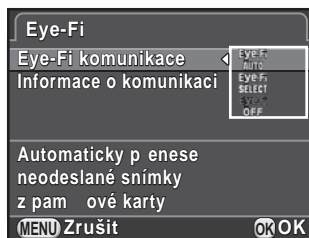

AUTO	Snímky, které nebyly přeneseny, budou přeneseny automaticky. Snímky budou také přeneseny, když jsou exponovány, nové snímky se uloží nebo se přepíší.
SELECT	Přenesou neodeslané snímky na kartě, které jsou vybrány v režim prohlížení (str.243).
OFF	Vypne funkci bezdrátové LAN.

4 Dvakrát stiskněte tlačítko MENU.

Objeví se znovu obrazovka, která byla zobrazená před volbou položky menu.



- Při používání karty Eye-Fi, se nová složka vytvoří pro každých 100 uložených snímků.
- Během přenosu snímků automatická úspora energie nepracuje.
- Při přenosu většího počtu snímků, použijte volitelný adaptér AC nebo vložte plně nabitou baterii. Pokud vnitřní teplota fotoaparátu vzroste při přenosu snímků, může se fotoaparát automaticky vypnout pro ochranu obvodů fotoaparátu. V takovém případě, zapněte fotoaparát znovu až po určité době a přenos dat se obnoví.
- Zvolte [Informace o komunikaci] v kroku 2 na str.241 pro kontrolu verze firmwaru karty Eye-Fi.

Přenos vybraných snímků

Když je [SELECT] v kroku 3 na str.242, budou přeneseny pouze zvolené snímky.



- 1 Stiskněte čtyřcestný přepínač (▼) při režimu prohlížení jednotlivých snímků pro zobrazení palety režimů prohlížení. Objeví se nabídková paleta režimu přehrávání.
- 2 Použijte čtyřcestný přepínač (▲▼◀▶) pro volbu  (Eye-Fi přenos snímku), a stiskněte tlačítko OK. Objeví se obrazovka pro výběr jednotky přenosu.
- 3 Použijte čtyřcestný přepínač (▲▼) pro volbu jednotky přenosu a stiskněte tlačítko OK.

Výběr snímku	Aktivuje výběr jednotlivých snímků (v jedné složce, až do 100 snímků). • Pro snímky exponované s [Formát souboru] nastaveným na [RAW+], JPEG a RAW jsou uloženy soubory počítány jako jeden snímek, a přenesou se oba soubory.
Volba složky	Přenesou se všechny snímky uložené ve zvolené složce. • Až 100 snímků lze přenést ze zvolené složky.

Objeví obrazovka s výběrem složky.

- 4 Použijte čtyřcestný přepínač (▲▼◀▶) pro výběr složky pro přenos a stiskněte tlačítko OK.
Když je zvoleno [Výběr snímku], objeví se obrazovka pro výběr snímků.
Když je zvoleno [Volba složky], objeví se obrazovka s potvrzením přenosu. Přejděte na krok 7.

5 Vyberte snímky pro přenos.

Snímky s ikonou , , nebo ? zobrazené v miniaturách nelze zvolit.



Operace k dispozici

Čtyřcestný přepínač (▲▼◀▶) Pohybuje rámečkem výběru.

Zadní e-kolečko (🌀) Zobrazí zvolený snímek v režimu zobrazení jednoho snímku otočením doprava; otočením doleva se vrátí zobrazení miniatur.

Tlačítko **OK** Potvrzuje/zruší výběr snímku.

6 Stiskněte tlačítko INFO.

Snímky pro přenos jsou určeny.

7 Použijte čtyřcestný přepínač (▲▼) pro volbu [Přenos] a stiskněte tlačítko OK.

Potom co se objeví zpráva [Požadavek na přenos je přijat], fotoaparát se vrátí na zobrazení jednotlivých snímků.



- Proces přenosu nelze zrušit, jakmile byl spuštěn.
- Pouze snímky zaznamenané ve formátu JPEG (.JPG) nebo RAW (.DNG) lze zvolit. Videoklipy a intervalové video nelze vybrat.

Nastavení tiskové služby DPOF

Přidáním nastavení DPOF (Digital Print Order Format) k uloženým snímkům na paměťové kartě SD, můžete předem určit počet kopií a zda se má na snímcích vytisknout datum pořízení a pak nechat zhotovit konvenční fotografie předáním paměťové karty SD do foto servisu.



- Nastavení DPOF nelze použít na RAW snímky a videoklipy.
- Nastavené DPOF můžete udělat až do 999 snímků.

1 Stiskněte čtyřcestný přepínač (▼) při režimu prohlížení jednotlivých snímků pro zobrazení palety režimů prohlížení. Objeví se nabídková paleta režimu přehrávání.

2 Použijte čtyřcestný přepínač (▲▼◀▶) pro výběr  (DPOF) a stiskněte tlačítko OK.

Zobrazí se obrazovka pro volbu jak změnit nastavení.

3 Použijte čtyřcestný přepínač (▲▼) pro volbu [Jednotlivý snímek] nebo [Všechny snímky] a stiskněte tlačítko OK.

Jestliže jste zvolili [Všechny snímky], přejděte na krok 5.

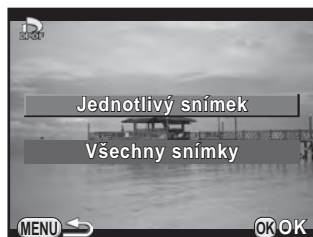

4 Otočte přední e-kolečko (☀) pro výběr snímku.



5 Použijte čtyřcestný přepínač (▲▼) pro volbu počtu kopií.

Můžete nastavit až 99 kopií.

 se objeví v horním pravém rohu obrazovky u snímků s nastaveným DPOF.

Chcete-li zrušit nastavení DPOF, nastavte počet kopií na [00].

6 Stiskněte tlačítko **INFO** pro volbu nebo pro vytištění data.

<input type="checkbox"/>	Datum se nevytiskne.
<input checked="" type="checkbox"/>	Datum se vytiskne.

Opakujte kroky 4 až 6 pro nastavení DPOF pro další snímky.

7 Stiskněte tlačítko **OK**.

Nastavení DPOF pro vybraný snímek se uloží a fotoaparát se vrátí na režim prohlížení jednotlivých snímků.



- V závislosti na tiskárně nebo zpracovatelském servisu, se nemusí datum vytisknout, i když bude v DPOF zapnuto.
- Počet kopií určených v nastavení pro všechny snímky, bude aplikován na všechny snímky a nastavení určené pro jednotlivý snímek bude zrušeno.

8 Připojení k počítači

Tato kapitola vysvětluje jak připojit fotoaparát k vašemu počítači, instalaci softwaru z příloženého CD-ROM, atd.

Zpracování zaznamenaných snímků na počítači	248
Uložení snímků do počítače	249
Použití příloženého softwaru	251

Zpracování zaznamenaných snímků na počítači

Zaznamenané snímky a videoklipy lze přenést do počítače připojením pomocí USB kabelu a snímky v RAW lze upravovat pomocí příloženého softwaru "SILKYPIX Developer Studio 3.0 LE".

Při připojení fotoaparátu k počítači a použití softwaru, doporučujeme používat počítač s následujícími systémovými požadavky.

● Windows

OS	Windows XP (SP3 nebo vyšší, 32-bit Home/Pro), Windows Vista (32-bit, 64-bit), Windows 7 (32-bit, 64-bit), Windows 8 (32-bit, 64-bit) <ul style="list-style-type: none"> • Instalace vyžaduje práva administrátora • Lze spouštět jako 32-bitovou aplikaci na 64-bitové edici Windows
CPU	Intel Pentium-kompatibilní procesor (doporučeno Pentium 4, Athlon XP nebo vyšší) <ul style="list-style-type: none"> • Podporuje vícejádrové procesory (Intel Core i5, i7; Core 2 Quad, Duo; AMD Phenom II X4, X6; Athlon II X2, X4; a další)
RAM	1 GB minimum (doporučeno 2 GB a více)
HDD	Pro instalaci a spuštění programu: 100 MB minimální volný prostor Pro uložení souborů snímků: cca. 10 MB/soubor
Monitor	1024×768 bodů, 24-bitový barevný nebo vyšší
Další	Vstupní zařízení jako klávesnice a myš

8

Připojení k počítači

● Macintosh

OS	Mac OS X 10.5, 10.6, 10.7 nebo 10.8
CPU	Intel kompatibilní-procesor, Power PC
RAM	1 GB minimum (doporučeno 2 GB a více)
HDD	Pro instalaci a spuštění programu: 100 MB minimální volný prostor Pro uložení souborů snímků: cca. 10 MB/soubor
Monitor	1024×768 bodů, 24-bitový barevný nebo vyšší
Další	Vstupní zařízení jako klávesnice a myš



- Pro vyvolávání snímků v RAW zaznamenaných tímto fotoaparátem, použijte příložený software.
- Pro přehrávání videoklipů přenesených do vašeho počítače je třeba instalace QuickTime. Můžete si jej stáhnout z následujících stránek: <http://www.apple.com/quicktime/>

Nastavení režimu připojení USB

Nastaví režim připojení USB při připojení fotoaparátu k počítači.

- 1** Zvolte [Volby přípojky] v menu [↖ Nastavení 2] a stiskněte čtyřcestný přepínač (▶).

Objeví se obrazovka s [Volby přípojky].

- 2** Použijte čtyřcestný přepínač (▲ ▼) pro volbu [USB připojení] a stiskněte čtyřcestný přepínač (▶).

- 3** Stiskněte čtyřcestný přepínač (▲ ▼) pro volbu [MSC] nebo [PTP], a stiskněte tlačítko **OK**.

MSC	Mass Storage Class (výchozí nastavení) Všeobecně používaný programový ovladač, který zprostředkovává komunikaci přístrojů jako paměťových jednotek s počítačem přes USB.
PTP	Picture Transfer Protocol (Protokol pro přenos obrazu) Protokol umožňuje přenášet digitální snímky a ovládat digitální fotoaparáty pomocí USB.

Pokud není určeno jinak, zvolte [MSC].

- 4** Dvakrát stiskněte tlačítko **MENU**.

Objeví se znovu obrazovka, která byla zobrazená před volbou položky menu.

Propojení fotoaparátu s počítačem Macintosh

Připojte váš fotoaparát k Windows PC pomocí kabelu USB I-USB7.

- 1 Zapněte počítač.**
- 2 Fotoaparát vypněte a použijte kabel USB pro propojení koncovky VIDEO/PC fotoaparátu a počítač.**

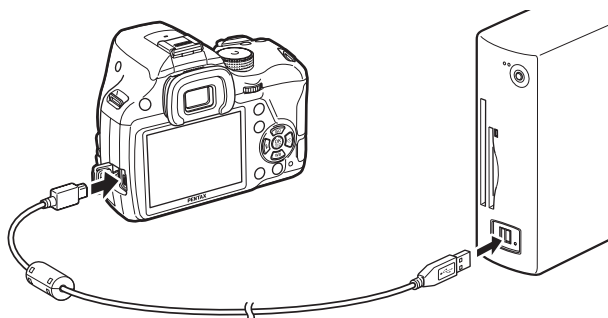

- 3 Zapněte fotoaparát.**

Fotoaparát je rozpoznán jako výměnný disk nebo paměťová karta SD s názvem svazku „K-50“.

Jestliže se objeví dialog s „K-50“ po zapnutí fotoaparátu, zvolte [Open folder to view files using Windows Explorer] a klikněte na tlačítko OK.

- 4 Uložte zaznamenané snímky do počítače.**

Zkopírujte soubor(y) se snímky nebo složku(y) na harddisk počítače.

- 5 Odpojte fotoaparát od počítače.**



S fotoaparátem nelze provádět žádné operace, když je připojen k počítači. Vypněte fotoaparát a odpojte kabel USB, abyste mohli fotoaparát ovládat.

“SILKYPIX Developer Studio 3.0 for PENTAX” je na přiloženém CD-ROM (S-SW138). S SILKYPIX Developer Studio, můžete vyvolávat soubory RAW, upravovat barvu snímků a provádět další nastavení a ukládat nové snímky do formátů JPEG nebo TIFF.

Instalace softwaru

Software si můžete instalovat z přiloženého CD-ROM. Když máte na počítači více účtů, přihlaste se před instalací softwaru do účtu, který má práva administrátora.

1 Zapněte počítač.

Zkontrolujte, zda neběží další software.

2 Vložte CD-ROM do mechaniky CD/DVD počítače.

Objeví obrazovka se [Software Installer].

Jestliže se neobjeví [Software Installer]

- **Pro Windows**

- 1 Klikněte na [My Computer] z menu start.
- 2 Dvakrát klikněte na ikonu [CD-ROM drive (S-SW138)].
- 3 Klikněte dvakrát na ikonu [Setup.exe].

- **Pro Macintosh**

- 1 Dvakrát klikněte na ploše na ikonu CD/DVD (S-SW138).
- 2 Dvakrát klikněte na ikonu [PENTAX Installer].

3 Klikněte na [SILKYPIX Developer Studio 3.0 for PENTAX].

U Macintoshe, pro provedení dalších kroků následujte instrukce na obrazovce.



4 Zvolte požadovaný jazyk na obrazovce s [Choose Setup Language] a klikněte na [OK].

5 Když se objeví obrazovka [InstallShield Wizard] ve zvoleném jazyku, klikněte na tlačítko [Next].

Následujte instrukce na obrazovce pro provedení dalších kroků.



Spustěte SILKYPIX Developer Studio 3.0 LE a podívejte se do menu nápovědy na podrobnosti o používání tohoto softwarového programu.

Registrace produktu

Abychom vám mohli nabídnout všechny naše služby, věnujte prosím chvíli registraci vašeho softwaru.

Klikněte na [User Registration] na obrazovce v kroku 3 na str.252.



Zobrazí se světová mapa pro registraci uživatele. Je-li váš počítač připojen k Internetu, klikněte na zobrazenou zemi nebo region a potom postupujte podle instrukcí pro registraci softwaru.



Online registraci můžete provést pouze, jestliže bude zobrazena vaše země nebo region.

Poznámka

9 Použití blesku

Tato kapitola popisuje detaily vestavěného blesku a rovněž popisuje jak exponovat pomocí externího blesku.

Použití vestavěného blesku256

Použití externího blesku (volitelný)260

Charakteristika blesku v každém expozičním režimu

Použití blesku v režimu Tv



Při exponování bleskem lze zvolit čas závěrky na 1/180 sekundy nebo delší.

Použití blesku v režimu Av

Čas závěrky se mění automaticky v rozsahu od 1/180 sek. k delším časům, při kterých nedojde k rozhýbání fotoaparátu. Nejdelší čas závisí na fokální délce použitého objektivu.

Při použití jiného objektivu než DA, DA L, D FA, FA J, FA nebo F, je čas závěrky fixován na 1/180 sek.

Použití synchronizace s delšími časy

Synchronizaci s delšími časy můžete využít  (Portrét noční scény) v režimu **SCN** nebo **Tv**, **TAv** nebo **M** když exponujete portréty na pozadí západu slunce. Oboje bude skvěle exponované, portrét i pozadí.  a  lze použít v režimu **P**, **Sv** nebo **Av**.

Použití režimu P/Sv/Av

1 Nastavte kolečko volby režimů na **P**, **Sv** nebo **Av**.

2 Stiskněte tlačítko .

Vestavěný blesk se vyklopí.

3 Nastavte režim blesku na  nebo na .

Čas závěrky se nastaví na delší pro získání správné expozice pro pozadí.

4 Exponujte snímek.

Použití režimu Tv/TAv/M

1 Nastavte kolečko režimů na Tv, TAv nebo M.

2 Nastavte režim blesku na  nebo na .

3 Nastavte čas závěrky (pro režim Tv) nebo čas závěrky a clonu (pro režim TAv nebo M).

Nastavte tak, aby bylo dosaženo správné expozice při času závěrky 1/180 sekundy nebo delším.

4 Stiskněte tlačítko .

Vestavěný blesk se vyklopí.

5 Exponujte snímek.

Vzdálenost a clona při použití vestavěného blesku

Souvztažnost mezi směrným číslem, clonou a vzdáleností musí být vzata do úvahy při exponování s bleskem pro získání správné expozice. Vypočítejte expoziční vzdálenost nebo hodnotu clony následujícím způsobem a upravte expoziční podmínky, pokud nebude výstup blesku dostatečný.

ISO citlivost	Směrné číslo vestavěného blesku	ISO citlivost	Směrné číslo vestavěného blesku
ISO 100	cca. 12	ISO 3200	cca. 68
ISO 200	cca. 17	ISO 6400	cca. 96
ISO 400	cca. 24	ISO 12800	cca. 136
ISO 800	cca. 34	ISO 25600	cca. 192
ISO 1600	cca. 48	ISO 51200	cca. 272

Výpočet expoziční vzdálenosti z hodnoty clony

Následující rovnici lze pro hodnoty clony vypočítat efektivní vzdálenost blesku.

Maximální odstup blesku $L1 = \text{Směrné číslo} \div \text{zvolená clona}$

Minimální odstup blesku $L2 = \text{Maximální odstup blesku} \div 5^*$

* Hodnota použitá ve vzorci nahoře je fixní hodnota, kterou lze použít jen s vestavěným bleskem.

Příklad:

Když je citlivost ISO 200 a hodnota clony F5.6:

$$L1 = 17 \div 5.6 = \text{cca. } 3 \text{ (m)}$$

$$L2 = 3 \div 5 = \text{cca. } 0,6 \text{ (m)}$$

Tak může být blesk použit v rozsahu přibližně 0,6 m až 3 m. Je-li vzdálenost subjektu menší je 0,7 m a kratší, nelze vestavěný blesk použít. Použijete-li blesk na vzdálenost menší jak 0,7 m, dojde k vinětaci v rozích snímku, světlo není rozloženo rovnoměrně a snímek může být přeexponovaný.

Výpočet hodnoty clony z expoziční vzdálenosti

Následující rovnicí se vypočítá správná hodnota clony.

Hodnota použité clony $F = \text{Směrné číslo} \div \text{expoziční vzdálenost}$

Příklad:

Když je citlivost ISO 200 a expoziční vzdálenost 4 m:

$$F = 17 \div 4 = \text{cca. } 4.2$$

Je-li výsledné číslo (4.2, v příkladu nahoře), které není na stupnici clon k dispozici, použije se nejbližší menší obvyklá hodnota (4.0, v příkladu nahoře).

Použití externího blesku (volitelný)

Použitím volitelného externího blesku AF540FGZ, AF360FGZ, AF200FG nebo AF160FC máte k dispozici řadu režimů s bleskem, jako je P-TTL automatický režim.

- ✓: K dispozici
- #: Některé funkce jsou nepřístupné.
- ×: Funkce nejsou k dispozici.

Funkce fotoaparátu \ Blesk	Vestavěný Blesk	AF540FGZ AF360FGZ	AF200FG AF160FC
Funkce omezení efektu červených očí	✓	✓	✓
Auto odpálení	✓	✓	✓
Automaticky přepíná synchronizaci blesku	✓	✓	✓
Hodnota clona se automaticky nastaví při režimech P a Tv .	✓	✓	✓
P-TTL automatický blesk	✓*1	✓*1	✓*1
Synchronizace s delším časem	✓	✓	✓
Kompenzace expozice s bleskem	✓	✓	✓
Pomocné světlo AF externího blesku	×	✓	×
Synchronizace s druhou lamelou *2	✓	✓	×
Režim synchronizace blesku pro řízení kontrastu	#*3	✓	#*4
Bezkontaktní blesk	×	✓	×
Synchronizace blesku s velmi krátkými časy	×	✓	×
Bezkontaktní blesk	#*4	✓*5	×

*1 K dispozici pouze při použití objektivů DA, DA L, D FA, FA J, FA, F nebo A.

*2 Čas závěrky 1/90 sek. nebo delší.

*3 Při kombinaci s AF540FGZ nebo s AF360FGZ, 1/3 výkonu blesku může být z vestavěného blesku a 2/3 výkonu z externího blesku.

*4 K dispozici pouze při kombinaci s bleskem AF540FGZ nebo AF360FGZ.

*5 Je požadováno několik jednotek AF540FGZ nebo AF360FGZ nebo kombinace AF540FGZ nebo AF360FGZ jednotky a vestavěného blesku.



- Blesky s obrácenou polaritou (středový kontakt sáňkového kontaktu je minus) nelze použít, riskujete poškození fotoaparátu nebo blesku.
- Nekombinujte příslušenství, které má jiný počet kontaktů jako je např. Hot Shoe Grip, může dojít k nesprávné funkci.
- Kombinací s blesky jiných výrobců může dojít k poškození zařízení. Doporučujeme používat blesk AF540FGZ, AF360FGZ nebo AF200FG.

Použití P-TTL auto blesku

Můžete použít režim P-TTL auto s bleskovými jednotkami AF540FGZ, AF360FGZ, AF200FG nebo AF160FC.

- 1 Odstraňte krytku sáňkového kontaktu a nasadte externí blesk.**
- 2 Zapněte fotoaparát a externí blesk.**
- 3 Nastavte režim externího blesku na [P-TTL].**
- 4 Zkontrolujte, že je externí blesk plně nabitý a potom exponujte snímek.**

Když bude blesk připraven (plně nabitý), bude svítit  v hledáčku nebo na obrazovce se živý náhledem.



- Detaily jako ovládání blesku a efektivní vzdálenosti jsou uvedeny v návodu k externímu blesku.
- Nikdy nemačkejte tlačítko , když je nasazen na fotoaparátu externí blesk. Vestavěnému blesku bude v cestě externí blesk. Jestliže chcete používat oba dva blesky najednou, nastavte bezkontaktní režim nebo je propojte prodlužovacím kabelem (str.266).

Použití synchronizace s velmi krátkými časy High-speed Sync

S AF540FGZ nebo AF360FGZ, můžete odpálit blesk pro exponování snímku s časem závěrky kratším jak 1/180 sekundy.

- 1 Odstraňte krytku sáňkového kontaktu a nasadíte externí blesk.
- 2 Nastavte kolečko volby režimu na Tv nebo na M.
- 3 Zapněte fotoaparát a externí blesk.
- 4 Nastavte režim synchronizace externího blesku na HS ⚡ (Synchronizace s velmi krátkými časy).
- 5 Zkontrolujte, že je externí blesk plně nabitý a potom exponujte snímek.

Když bude blesk připraven (plně nabitý), bude svítit ⚡ v hledáčku nebo na obrazovce se živým náhledem.



- Synchronizace blesku s velmi krátkými časy je k dispozici pouze, při nastavení na kratší časy 1/180 sek.
- Synchronizace s velmi krátkými časy (high-speed) není k dispozici v režimu **B**.
- Synchronizace s velmi krátkými časy (high-speed) synchronizace není k dispozici s vestavěným bleskem.

Použití blesku v bezdrátovém režimu

Použitím dvou externích blesků (AF540FGZ nebo AF360FGZ) nebo použitím vestavěného blesku s jedním nebo více externích blesků, můžete exponovat v režimu blesku P-TTL bez připojení bleskových jednotek kabelem.



- Nastavte režim externího blesku na WIRELESS.
- Dva nebo více externích blesků AF540FGZ/AF360FGZ je nutno pro použití pro synchronizaci s velmi krátkými expozičními časy v bezdrátovém režimu. Tuto funkci nelze použít v kombinaci s vestavěným bleskem.
- Nastaví bezdrátový režim externího blesku, který není přímo připojen k fotoaparátu na SLAVE.

Nastavení kanálu pro externí blesk

Nejprve nastavte kanál pro externí bleskovou jednotku.

- 1** Nastavte kanál pro externí bleskovou jednotku.
- 2** Odstraňte krytku sáňkového kontaktu a nasaďte externí blesk.
- 3** Zapněte fotoaparát a externí blesk a stiskněte spoušť do poloviny.

Vestavěný blesk se nastaví na stejný komunikační kanál jako má externí jednotka.



Zkontrolujte, že jsou všechny blesky nastavené na stejný kanál. Viz návod k použití k AF540FGZ nebo AF360FGZ, kde jsou detaily jak nastavit komunikační kanál externího blesku.

Bezdrátová expozice s použitím kombinace vestavěného blesku a externího blesku

Nastavte fotoaparát na bezdrátový režim blesku při použití externího blesku v kombinaci s vestavěným bleskem.

1 Sejměte externí blesk po nastavení kanálu na fotoaparátu a umístěte jej do požadované polohy.

2 Nastavte režim blesku fotoaparátu na $W\downarrow$.

Fotoaparát je připraven k exponování snímku.

V hledáčku se zobrazí kanál pro vestavěný blesk.



3 Stiskněte tlačítko \downarrow .

4 Zkontrolujte, že jsou oba blesky plně nabité a potom exponujte snímek.



$W\downarrow$ není k dispozici v následujících situacích.

- Při režimu \downarrow
- když je způsob exponování nastavený na [Dálkové ovládání (3sek)]
- když je kolečko clony nastaveno na jinou hodnotu než **A**.



Můžete změnit způsob odpálení vestavěného blesku v bezdrátovém režimu. Nastavte v [17. Blesk při bezdrát. režimu] menu [C Uživ. Nastavení 3].

Zapnuto	Odpálí vestavěný blesk je nastaven jako řídicí. (výchozí nastavení)
Vyp.	Vestavěným blesk je nastaven jako řídicí jednotka.

Bezdrátová expozice s použitím kombinace několika externích blesků

- 1** Nastavte bezkontaktní režim externího blesku nasazeného přímo na fotoaparátu na [MASTER] nebo [CONTROL].

MASTER	Odpálí oba blesky přímo připojené k fotoaparátu a bezdrátovou bleskovou jednotku jako hlavní blesk.
CONTROL	Odpálí blesk přímo připojený k fotoaparátu pouze jako řídicí blesk, ne jako hlavní blesk.

- 2** Na bezdrátově řízené bleskové jednotce, nastavte režim na [SLAVE] a nastavte kanál na stejný kanál jaký má fotoaparát. Potom jej umístěte na požadované místo.

- 3** Zkontrolujte, že jsou oba blesky plně nabité a potom exponujte snímek.



- Funkce Shake Reduction není k dispozici.
- Když používáte více externích blesků AF540FGZ/AF360FGZ a se synchronizací s velmi krátkými expozičními časy v bezdrátovém režimu, nastavte blesk, který je připojen přímo k fotoaparátu na režim velmi krátkých expozičních časů.

Připojení externího blesku prodlužovacím kabelem

Když používáte externí blesk mimo fotoaparát, nasadíte Hot Shoe Adapter FG (①; volitelný) na fotoaparát do sáňkového kontaktu a Off-Camera Adapter F (②; volitelný) a potom propojíte je kabelem Extension Cord F5P (③; volitelný). Off-Camera Shoe Adapter F je možno připevnit šroubem na váš stativ.

Při kombinaci s vestavěným bleskem

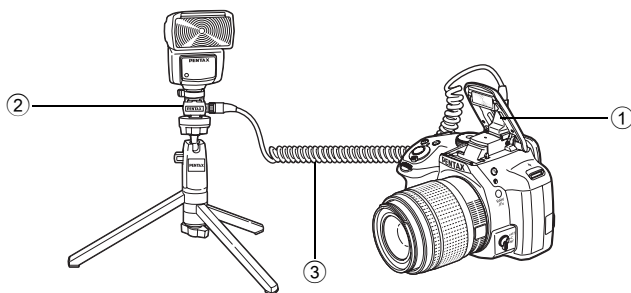

Exponování s několika blesky s použitím prodlužovacích kabelů

Může kombinovat dva nebo více externích blesků (AF540FGZ, AF360FGZ nebo AF200FG).

Pro připojení blesku AF540FGZ můžete použít prodlužovací kabel.

Můžete připojit jednotky AF360FGZ nebo AF200FG jak uvedeno na následující ilustraci. Připojte externí blesk a adaptér sáňek F (④; volitelný) k adaptéru Off-Camera Shoe Adapter F (②; volitelný) a potom připojte další Off-Camera Shoe Adapter F (②) s externím bleskem použitím prodlužovacího kabelu F5P (③; volitelný).

Detaily najdete v návodu k blesku.

Při kombinaci dvou nebo více externích blesků

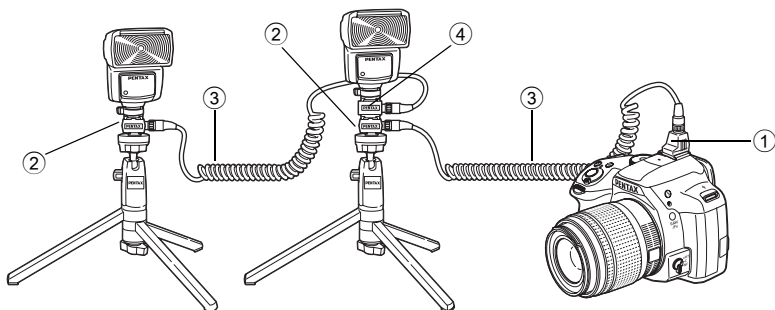

Při použití více externích jednotek nebo s vestavěným bleskem, je pro řízení blesku použit režim P-TTL.

Použití režimu synchronizace blesku pro řízení kontrastu

Kombinací dvou nebo více externích jednotek blesku (AF540FGZ, AF360FGZ nebo AF200FG) nebo použitím externího blesku v kombinaci s vestavěným bleskem je možno exponovat s více blesky (fotografování se synchronizací řízení kontrastu). Principem je rozdíl mezi velikostí výstupu více bleskových jednotek.



AF200FG musí být kombinován s AF540FGZ nebo s AF360FGZ.

- 1** Připojte nepřímě externí blesk k fotoaparátu.
Detaily viz str.266.
- 2** Nastavte režim synchronizace externího blesku na režim synchronizace-řízení-kontrastu.
- 3** Zkontrolujte, že jsou oba blesky externí i vestavěný plně nabitě a potom exponujte snímek.



- Při použití dvou nebo více externích blesků a nastaveném režimu řízení kontrastu na externí hlavní bleskové jednotce, je výstupní poměr blesku 2 (hlavní jednotka - master) : 1 (podřízené jednotky). Když je externí blesk použit v kombinaci s vestavěným bleskem, výstupní poměr blesku je 2 (externí blesk) : 1 (vestavěný blesk).
- Při použití více externích jednotek nebo s vestavěným bleskem, je pro řízení blesku použit režim P-TTL.

10 Dodatek

Výchozí nastavení	270
Funkce k dispozici s různými kombinacemi objektivu	279
Čištění senzoru CMOS	285
Použití GPS jednotky	288
Chybová hlášení	291
Odstraňování závad	294
Hlavní specifikace	297
Index	305
ZÁRUČNÍ PODMÍNKY	313

Tabulka dole ukazuje seznam továrních, výchozích nastavení. Funkce nastavené v paměti (str.229) se uloží, i když fotoaparát vypnete.

Resetování nastavení

Ano: Nastavení se resetováním vrátí na implicitní hodnoty (str.231).

Ne: Nastavení se uloží i po resetování.

Přímé klávesy























Položka	Výchozí nastavení	Resetování nastavení	Stránka
Citlivost	ISO AUTO (ISO 100 až 3200)	Ano	str.93
Vyvážení bílé	AWB	Ano	str.151
Režim blesku	Závisí na expozičním režimu	Ano	str.70
Způsob exponování	Jednotlivé expozice	Ano	str.99 str.125 str.126 str.129

[Režim záznamu] Menu

Položka		Výchozí nastavení	Resetování nastavení	Stránka
Expoziční režim		P	Ano	str.183
Vlastní snímek		Jas	Ano	str.164
Režim scény		Portrét	Ano	str.89
Digitální Filtr		Bez filtru	Ano	str.168
Exponování v HDR	Exponování v HDR	Vyp.	Ano	str.158
	Automatické vyrovnání	Zapnuto	Ano	
	Hodnota autobracket	±2 EV	Ano	

Položka		Výchozí nastavení	Resetování nastavení	Stránka
Nastavení záz. snímků	Formát souboru	JPEG	Ano	str.149
	JPEG záznam. pixely	16M	Ano	str.149
	JPEG kvalita	★★★	Ano	str.150
	Barevný prostor	sRGB	Ano	str.150
Měření AE		Multi-segment	Ano	str.102
Nastavení AF	AF.A	Vyp.	Ano	str.109
	Rozšířená plocha AF	Vyp.	Ano	str.112
	Aktivní plocha AF	Auto (5 AF bodů)	Ano	str.110
	Pomocné světlo AF	Zapnuto	Ano	str.109
Korekce objektivu	Korekce zkreslení	Vyp.	Ano	str.160
	Nast. chrom. odchyl.	Zapnuto	Ano	
Multi-expozice	Počet expozic	2 krát	Ano	str.133
	Auto úprava EV	Vyp.	Ano	
Intervalová exp.	Interval	00:00'03"	Ano	str.130
	Počet expozic	2 snímky	Ano	
	Start	Nyní	Ano	
	Čas startu	12:00 AM/00:00	Ano	
Nastavení D-range	Korekce přepalů	Auto	Ano	str.157
	Kompensace stínů	Auto	Ano	
Redukce šumu high-ISO		Auto	Ano	str.104
Delší časy závěrky NR		Auto	Ano	str.106
Úprava kompozice	X-Y směr	Střed	Ano	str.162
	Otáčení	±0°		
	Na předchozí polohu	Vyp.		
Elektronická úroveň		Vyp.	Ano	str.224

Položka		Výchozí nastavení	Resetování nastavení	Stránka
Korekce horizontu		Vyp.	Ano	str.124
Shake Reduction		Zapnuto	Ano	str.122
Vstup fokální délka		35 mm	Ano	str.282
Živý náhled	Kontrast AF	Detekce obličejů	Ano	str.112
	AF Autozoom	Vyp.	Ano	str.115
	Max. zaostření	Vyp.	Ano	str.117
	Displej s mřížkou	Vyp.	Ano	str.113
	Overlay informace	Zapnuto	Ano	
	Zobrazení histogramu	Vyp.	Ano	
	Jasně/tmavé plochy	Vyp.	Ano	
Okamžitý náhled	Zobrazení času	1sek.	Ano	str.226
	Zvětšení okam. náhledu	Zapnuto	Ano	
	Uložení RAW dat	Zapnuto	Ano	
	Zobrazení histogramu	Vyp.	Ano	
	Jasně/tmavé plochy	Vyp.	Ano	

Položka		Výchozí nastavení	Resetování nastavení	Stránka
Program pro E-kolečko	P	 Tv,  Av,  P	Ano	str.172
	Sv	 --,  ISO,  --	Ano	
	Tv	 Tv,  --	Ano	
	Av	 --,  Av,  --	Ano	
	TAv/M	 Tv,  Av,  P LINE	Ano	
	B	 --,  Av,  --	Ano	
		 --,  --,  --	Ano	
Přizpůsobení tlačítka		Formát soub. stiskem	Ano	str.175
	 (snímky/videoklipy)	Aktivovat AF1	Ano	str.177
Paměť	Digitální Filtr, Exponování v HDR, Informace o expozici	Vyp.	Ano	str.229
	Jiné funkce než uvedené nahore	Zapnuto	Ano	

Položka		Výchozí nastavení	Resetování nastavení	Stránka	
GPS	Astro trasování	Akce v režimu B	B	Ano	str.288
		Časová expozice	Vyp.	Ano	
		Expoziční čas	5'00"	Ano	
		Indikátory GPS LED	Zapnuto	Ano	
	Kalibrace		—	—	
	Polohový interval		1min.	Ano	
	GPS synchr. času		Zapnuto	Ano	
Uložení režimu USER		—	Ano *1	str.179	

*1 Uložená nastavení se resetují pouze s [Resetování uživ.režimu] na obrazovce [Uložení režimu USER].

[📺 Videoklipy] Menu

Položka		Výchozí nastavení	Resetování nastavení	Stránka
Nastavení expozice		P	Ano	str. 135
Nastavení video záz.:	Záznamové pixely		Ano	
	Obnov. frekvence	30 snímků/sek.	Ano	
	Úroveň kvality	★★★	Ano	
Úroveň záznamu zvuku		3	Ano	
Movie SR		Zapnuto	Ano	
Intervalové video	Interval	3sek.	Ano	str. 139
	Doba záznamu	00:00'12"	Ano	
	Start	Nyní	Ano	
	Čas startu	12:00 AM/00:00	Ano	

Paleta režimů prohlížení

Položka	Výchozí nastavení	Resetování nastavení	Stránka
Otáčení snímku	—	—	str.195
Digitální Filtr	Černobílý	Ano	str.202
Změna rozměru	Maximální rozměr dle nastavení	—	str.200
Výřez	Maximální rozměr dle nastavení	—	str.201
Seznam	—	—	str.207
Ochrana	—	Ne	str.235
DPOF	—	Ne	str.245
Prezentace snímků	—	Ano	str.194
Uloží jako Manuální WB	—	—	str.155
Uložení Cross Procesu	—	Ano	str.167
Vyvolání RAW	Záznamové pixely: 16M Úroveň kvality: ★★★	Ano	str.210
Editování videoklipu	—	—	str.143
Eye-Fi přenos snímku	—	—	str.243

[▶ Prohlídka] Menu

Položka		Výchozí nastavení	Resetování nastavení	Stránka
Prezentace snímků	Zobrazení délky trvání	3sek.	Ano	str.193
	Efekt obrazovky	Vyp.	Ano	
	Prohlídka znovu	Vyp.	Ano	
Rychlý zoom		Vyp.	Ano	str.189
Jasně/tmavé plochy		Vyp.	Ano	
Auto rotace snímku		Zapnuto	Ano	
Vymazání všech snímků		—	—	str.199

[↶ Nastavení] Menu

Položka		Výchozí nastavení	Resetování nastavení	Stránka
Language/言語		Anglicky	Ne	str.60
Nastavení data		01/01/2013	Ne	str.62
Světový čas	Nastavení času	Domácí město	Ano	str.221
	Cílové město (Město)	Stejně jako rodné město	Ne	
	Cílové město (Letní čas)	Stejně jako rodné město	Ne	
	Domácí město (Město)	Dle počátečního nastavení	Ne	
	Domácí město (Letní čas)	Dle počátečního nastavení	Ne	
Velikost textu		Dle počátečního nastavení	Ne	str.61
Zvukové efekty	Hlasitost	3	Ano	str.220
	Nastavení	Vše zapnuto		
LCD displej	Zobrazení nápovědy	Zapnuto	Ano	str.224
	Barev. displej	1		

Položka		Výchozí nastavení	Resetování nastavení	Stránka
Nastavení LCD displeje		±0	Ano	str.225
Redukce blikání		50 Hz	Ne	str.28
Volby přípojky	Výstup video	Dle počátečního nastavení	Ne	str.215
	USB připojení	MSC	Ano	str.249
Název složky		Data	Ano	str.236
Vytvořit novou složku		—	—	str.238
Název souboru		IMGP	Ne	str.238
Copyright informace	Vložit Copyright Data	Vyp.	Ne	str.239
	Fotograf	—	Ne	
	Držitel copyright	—	Ne	
Eye-Fi	Eye-Fi komunikace	Vyp.	Ano	str.241
	Informace o komunikaci	—	—	
Aut.vyp.zdroje		1min.	Ano	str.228
Typ AA baterie		Autodetekce	Ano	str.228
Resetování		—	—	str.231
Mapa pixelů		—	—	str.227
Odstranění prachu	Odstranění prachu	—	—	str.285
	Start akce/ Ukončení akce	Vyp.	Ano	
Čištění senzoru		—	—	str.286
Formátování		—	—	str.234
Firmware Info/volby		—	—	str.232

[C Uživ. Nastavení] Menu

Položka	Výchozí nastavení	Resetování nastavení	Stránka
1. Kroky EV	1/3 EV kroky	Ano	str.97
2. Kroky citlivosti	1 EV krok	Ano	str.94
3. Operační čas expozimetru	10sek.	Ano	str.103
4. AE-L s aretací AF	Vyp.	Ano	str.102
5. Spojení bodu AF a AE	Vyp.	Ano	str.103
6. Pořadí v bracketingu	0 – +	Ano	str.99
7. Bracketing stisknutím	Vyp.	Ano	str.101
8. Volby režimu času (B)	Režim1	Ano	str.97
9. WB při použití blesku	Automatické vyvážení bílé	Ano	str.153
10. AWB při žárovkách	Jemná korekce	Ano	—
11. Kroky barevné teploty	Kelvin	Ano	str.156
12. Nastavení AF.S	Priorita-ostření	Ano	str.108
13. Nastavení AF.C	Priorita-ostření	Ano	str.109
14. AF při dálk. ovládání	Vyp.	Ano	str.128
15. Překryvná plocha AF	Zapnuto	Ano	str.110
16. Spuštění během nabíjení	Vyp.	Ano	str.73
17. Blesk při bezdrát. režimu	Zapnuto	Ano	str.264
18. Uložit informaci o otočení	Zapnuto	Ano	str.189
19. Uložit polohu menu	Resetování polohy menu	Ano	str.227
20. Záchytné ostření	Vyp.	Ano	str.119
21. Úprava AF	Vyp.	Ano	str.117
22. Použití clon. kroužku	Deaktivováno	Ano	str.283
Reset uživatel. funkce	—	—	str.232

Funkce k dispozici s různými kombinacemi objektivu

Všechny režimy záznamu jsou k dispozici, jsou-li použity objektivy DA, DA L nebo FA J, nebo když je použit objektiv s polohou **A** a s clonovým kroužkem nastaveným do polohy **A**.

Pokud jsou použity v jiné poloze jak na **A** nebo jsou použity jiné objektivy, je třeba aplikovat následující omezení.

- ✓: Funkce jsou k dispozici, když je clonový kroužek nastavený do polohy **A**.
- #: Některé funkce jsou nepřístupné.
- x: Funkce nejsou k dispozici.

Funkce	Objektiv [Typ bajonetu]	DA DA L D FA	FA J FA *6	F *6	A	M P
		[KAF] [KAF2] [KAF3]	[KAF] [KAF2]	[KAF]	[KA]	[K]
Autofokus (Pouze objektiv) (S adaptérem AF 1.7x) *1		✓ –	✓ –	✓ –	– #	– #
Manuální ostření (S indikátorem zaostření) *2 (Pomocí pole matnice)		✓	✓	✓	✓	✓
Zaostřovací systém Quick-Shift		#*4	x	x	x	x
Režim volby zaostřovacího bodu [Auto]		✓	✓	✓	#*8	x
Měření AE [Multi-segment]		✓	✓	✓	✓	x
P/Sv/Tv/Av/TA v režim		✓	✓	✓	✓	#*9
M režim		✓	✓	✓	✓	#
P-TTL automatický blesk *3		✓	✓	✓	✓	x
Motoricky ovládaný zoom		–	x	–	–	–
Automatické načtení informace o fokální délce objektivu		✓	✓	✓	x	x
Korekce objektivu		✓ *5	x *7	x	x	x

*1 Objektivy se světelností F2.8 nebo ještě vyšší. Možné jen při poloze **A**.

*2 Objektivy s maximální clonou F5.6 nebo světelnější.

*3 K dispozici jen, když používáte-li vestavěný blesk a AF540FGZ, AF360FGZ, AF200FG nebo AF160FC.

- *4 K dispozici jen s kompatibilními objektivy.
- *5 Funkce korekce zkreslení je při použití objektivu DA FISH-EYE 10-17mm deaktivovaná.
- *6 Pro použití objektivů FA SOFT 28mm F2.8, FA SOFT 85mm F2.8 nebo F SOFT 85mm F2.8, nastavte [22. Použití clon. kroužku] v menu [C Uživ. Nastavení 4] na [Aktivováno]. Snímky lze nyní exponovat při nastavené hodnotě clony v rozsahu manuálního nastavení clon.
- *7 Pouze k dispozici s objektivy FA 31mm F1.8 Limited, FA 43mm F1.9 Limited nebo FA 77mm F1.8 Limited.
- *8 Fixováno na [Bod].
- *9 Av Automatická expozice s otevřenou clonou. (Nastavení clonového kroužku nemá efekt na skutečnou hodnotu clony.)

Názvy objektivů a typů bajonetů

DA objektivy s ultrasonickým motorem a FA zoom objektivy s motoricky ovládaným zoomem používají bajonet K_{AF2}. DA objektivy s ultrasonickým motorem a bez spojky AF používají bajonet K_{AF3}.

FA s pevným ohniskem (bez zoomu), DA nebo DA L objektivy bez motoru a D FA, FA J a F objektivы používající bajonet K_{AF}.

Řiďte se návody k příslušným objektivům, kde jsou podrobnosti.

Mějte na paměti, že tento fotoaparát není vybaven funkcemi pro ovládání motorického zoomu.

Objektivy a příslušenství, které nelze s tímto fotoaparátem použít

Je-li clonový kroužek nastaven do jiné polohy než **A** nebo nemá-li polohu **A** nebo v případě příslušenství jako jsou automatické mezikroužky nebo měchové zařízení, fotoaparát nepracuje, není-li [22. Použití clon. kroužku] v menu [C Uživ. Nastavení 4] nastaveno na [Aktivováno]. Viz „Použití clonového kroužku“ (str.283), kde jsou detaily.

Objektiv a vestavěný blesk

V závislosti na použitém objektivu s tímto fotoaparátem, i když nebude nasazená sluneční clona, použití vestavěného blesku není k dispozici nebo bude omezeno z důvodu vinětače.

Vestavěný blesk nelze regulovat a odpálí se naplno, když A objektivy nelze nastavit do polohy **A**, objektivы vyrobené před sérií A nebo objektivů typu soft.

Objektivы DA, DA L, D FA, FA J a FA neuvedené v seznamu dole lze používat bez problémů.

* Následující objektivы jsou hodnoceny bez nasazení sluneční clony.

Nejsou k dispozici z důvodu vinětace

Název objektivu
DA FISH-EYE 10-17 mm F3.5-4.5ED (IF)
DA 12-24mm F4 ED AL
DA 14 mm F2.8 ED (IF)
FA ★ 300mm F2.8 ED (IF)
DA ★ 560mm F5.6 ED AW
FA ★ 600mm F4 ED (IF)
FA ★ 250-600mm F5.6 ED (IF)

K dispozici s některými omezeními

Název objektivu	Omezení
F FISH-EYE 17-28mm F3.5-4.5	Je-li fokální vzdálenost menší jak 20 mm, může dojít k vinětaci.
DA16-45mm F4ED AL	Je-li fokální vzdálenost menší jak 28 mm nebo je-li fokální vzdálenost 28 mm a zaostřovací vzdálenost menší jak 1m, může dojít k vinětaci.
DA ★ 16-50mm F2.8 ED AL (IF) SDM	Je-li fokální vzdálenost menší jak 20 mm nebo je-li fokální vzdálenost 35 mm a zaostřovací vzdálenost menší jak 1,5 m, může dojít k vinětaci.
DA17-70mm F4AL (IF) SDM	Je-li fokální vzdálenost menší jak 24 mm nebo je-li fokální vzdálenost 35 mm a zaostřovací vzdálenost menší jak 1m, může dojít k vinětaci.
DA 18-250mm F3.5-6.3 ED AL (IF)	Je-li fokální vzdálenost menší jak 35 mm, může dojít k vinětaci.
DA 18-270mm F3.5-6.3 ED SDM	Je-li fokální vzdálenost menší jak 24 mm, může dojít k vinětaci.
FA ★ 28-70mm F2.8 AL	K vinětaci může dojít, bude-li fokální vzdálenost 28 a zaostřovací vzdálenost bude menší jak 1m.
FA SOFT 28mm F2.8/ FA SOFT 85mm F2.8	Vestavěný blesk se vždy odpálí v plném výkonu.

Nastavení fokální délky

Funkce Shake Reduction pracuje po získání informace z objektivu o fokální délce. Nastavte fokální délku při použití objektivu, ze kterého nelze tuto informaci přenést automaticky.

1 Zkontrolujte, že je aktivována funkce [Shake Reduction] a vypněte fotoaparát.

Detaily viz „Snížení vertikálních a horizontálních otřesů fotoaparátu“ (str. 122).

2 Nasadte objektiv a zapněte fotoaparát.

Objeví se obrazovka s [Vstup fokální délka].

3 Otočte zadním e-kolečkem (🌀) pro nastavení fokální délky.

Můžete zvolit z následujících hodnot fokální délky (Výchozí nastavení je na 35mm).

8	10	12	15	18	20	24	28	30	35
40	45	50	55	65	70	75	85	100	120
135	150	180	200	250	300	350	400	450	500
550	600	700	800						

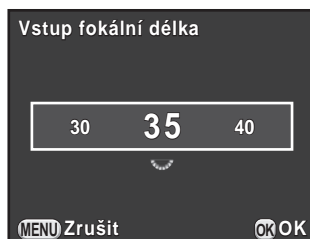

- Jestliže fokální vzdálenost vašeho objektivu není v seznamu nahoře, zvolte hodnotu, která bude nejbližší skutečné fokální vzdálenosti. (příklad: [18] pro 17 mm a [100] pro 105 mm).
- Když použijete zoom objektiv, zvolte skutečnou fokální vzdálenost nastavenou na zoomu stejným způsobem.

4 Stiskněte tlačítko OK.

Fotoaparát je připraven k exponování snímku.



- Pro změnu nastavení fokální délky, použijte [Vstup fokální délka] v menu [📷 Režim záznamu 3].
- Při použití objektivu, který nemá polohu clonového kroužku na **A** nebo s nastavením clonového kroužku na jinou polohu jak **A**, nastavte [22. Použití clon. kroužku] na [Aktivováno] v menu [C Uživ. Nastavení 4]. (str.283)

Použití clonového kroužku

Závěrka může být spuštěna, i když objektivy D FA, FA, F nebo A nejsou nastaveny v pozici **A** nebo je-li nasazen objektiv, který nemá polohu **A**. Zvolte [Aktivováno] v [22. Použití clon. kroužku] menu [C Uživ. Nastavení 4].

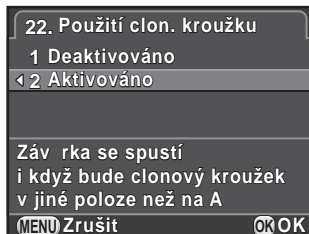

V závislosti na použitém objektivu platí pro používání následující omezení.

Použitý objektiv	Režim exponování	Omezení
D FA, FA, F, A, M (jen objektivy nebo příslušenství s automatickou clonou jako má automatický mezikroužek K)	Av	Clona zůstává otevřená bez ohledu na polohu clonového kroužku. Čas závěrky se mění v závislosti na poloze clonového kroužku, ale může dojít v expozici k odchylce. V hledáčku se objeví na indikátoru clony [F--].
D FA, FA, F, A, M, S (s manuálně ovládanou clonou u příslušenství jako je mezikroužek K)	Av	Snímky lze exponovat při určené hodnotě clony, ale může dojít k odchylce v expozici. V hledáčku se objeví na indikátoru clony [F--].
Objektivy s manuálně ovládanou clonou jako má reflexní objektiv (pouze objektiv)	Av	

Použitý objektiv	Režim exponování	Omezení
FA SOFT 28mm, FA SOFT 85mm, F SOFT 85mm (pouze objektiv)	Av	Snímky lze exponovat při určité hodnotě clony v rozsahu manuálního nastavení clon. Jako indikace clony se objeví [F--]. Expozici lze kontrolovat s optickým náhledem.
Všechny objektivy	M	Snímky lze exponovat při nastavené hodnotě clony a času závěrky. Jako indikace clony se objeví [F--]. Expozici lze kontrolovat s optickým náhledem.



Jestliže je clona nastavená do jiné polohy jak **A**, fotoaparát pracuje v režimu **Av** bez ohledu na nastavení kolečka volby režimů, s výjimkou když je nastaven na režim **M** nebo .

Jestliže bude CMOS senzor znečištěný nebo zaprášený, mohou v určitých situacích objevit stíny, např. když fotografujete proti bílému pozadí. To znamená, že je třeba senzor CMOS vyčistit.

Odstranění prachu vibracemi senzoru CMOS (Odstranění prachu)

Vibracemi senzoru CMOS se odstraní nashromážděný prach ze sensorové jednotky.

- 1** Zvolte [Odstranění prachu] v menu [↖ Nastavení 4] a stiskněte čtyřcestný přepínač (▶).

Objeví se obrazovka s [Odstranění prachu].

- 2** Stiskněte tlačítko **OK**.

Funkce odstranění prachu se aktivuje vibracemi senzoru CMOS.

Pro aktivaci funkce pro odstranění prachu při každém zapnutí a vypnutí fotoaparátu, nastavte [Start akce] a [Ukončení akce] na .

Když je ukončen proces odstraňování prachu, vrátí se fotoaparát do menu [↖ Nastavení 4].

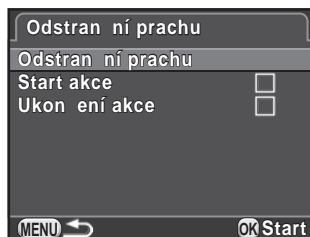

Odstranění prachu pomocí ofukovacího balónku

Při čištění senzoru CMOS foukacím balonkem zdvihněte nejprve zrcátko do horní polohy a otevřete závěrku.

Pro odborné čištění kontaktujte servis PENTAX, protože je CMOS senzor velmi jemná součástka. Čištění se provádí za úhradu.



- Kontrolka samospouště během čištění senzoru bliká.
- Při čištění senzoru CMOS může fotoaparát vydávat zvuk vibrací. Nejedná se o závadu.
- Můžete použít volitelnou soupravu pro čištění CMOS senzoru.



- Nikdy nepoužívejte ofukovač ve spreji nebo ofukovací balonek se štětcem. Mohlo by dojít k poškrábání CMOS senzoru. Neotírejte rovněž senzor CMOS tkaninou.
- Nečistěte senzor, při nastaveném času závěrky na **B**.
- Abyste zabránili kumulaci nečistot a prachu na senzoru CMOS, pokud nebude objektiv nasazen na fotoaparátu, mějte na bajonetu objektivu nasazenou krytku.
- Je-li baterie vyčerpaná, na monitoru se objeví zpráva [Zbývá nedostatečná kapacita baterie pro čištění senzoru].
- Při čištění senzoru, použijte volitelný AC adaptér nebo instalujte plně nabitou baterii. Pokud se sníží kapacita baterie během čištění, začne rychle blikat kontrolka samospouště. V tomto případě ihned čištění ukončete.
- Nevkládejte špičku ofukovacího balónku dovnitř části bajonetového závitu. Při vypnutí zdroje může dojít k poškození závěrky, senzoru CMOS nebo zrcátka.

1 Vypněte fotoaparát a sundejte objektiv.

2 Zapněte fotoaparát.

3 Zvolte [Čištění senzoru] v menu [Nastavení 4] a stiskněte čtyřcestný přepínač (►).

Objeví se obrazovka s [Čištění senzoru].

- 4 Stiskněte čtyřcestný přepínač (▲) pro volbu [Sklopení zrcátka] a stiskněte tlačítko OK.**

Zrcátko se sklopí do horní polohy.

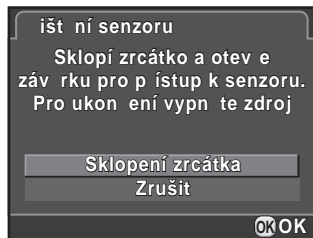

- 5 Čištění senzoru CMOS.**

Použijte ofukovací balonek bez štětce pro odstranění nečistot a prachu ze senzoru CMOS.

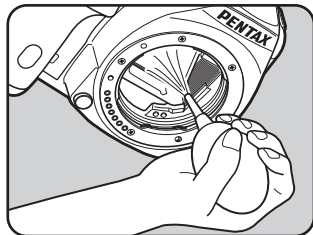

- 6 Vypněte fotoaparát.**

Zrcátko se automaticky vrátí do výchozí polohy.

- 7 Nasaďte objektiv nebo krytku těla.**

Když je nasazena na tomto fotoaparátu volitelná jednotka GPS O-GPS1 jsou k dispozici následující funkce.

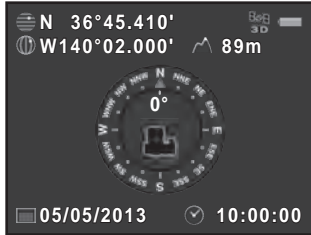
Elektronický kompas	Při pohotovostním režimu zobrazí zeměpisnou šířku, délku, výšku aktuální pozice, směr objektivu a Coordinated Universal Time (UTC).	
Astro trasování	Sleduje a zachytí nebeská tělesa. Sjednocením pohybu vestavěné jednotky shake reduction ve fotoaparátu s pohybem nebeských těles, nebeská tělesa lze zachytit jako individuální body i když bude nastavena dlouhá expozice. (str.289)	
GPS synchr. času	Automaticky upraví datum a čas ve fotoaparátu dle přijaté informace z GPS satelitů.	



- Řiďte návodem k jednotce GPS, kde jsou podrobnosti jak jednotku nasadit a informace o jejích funkcích.
- Pro zobrazení elektronického kompasu, stiskněte dvakrát tlačítko **INFO** v pohotovostním režimu a zvolte [Elektronický kompas] z pohotovostního režimu zobrazeného na obrazovce s výběrem. (str.30)



“Jednoduchou navigaci” nelze s tímto fotoaparátem použít.

Exponování nebeských těles (ASTROTRACER)

- 1 Zvolte [GPS] v menu [📷 Režim záznamu 4] a stiskněte čtyřcestný přepínač (▶).

Objeví se obrazovka s [GPS].

- 2 Zvolte [Astro trasování] a stiskněte čtyřcestný přepínač (▶).

Objeví se obrazovka s [Astro trasování].

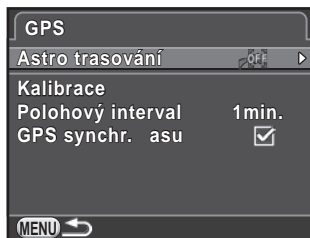

- 3 Zvolte [Akce v režimu B], stiskněte čtyřcestný přepínač (▶) pro volbu  a stiskněte tlačítko OK.

Funkce ASTROTRACER je aktivovaná při exponování v režimu **B**.

Pro nastavení [Expoziční čas], nejprve zvolte ikonu pro položku [Časová expozice] ve vedlejší menu ASTROTRACER.

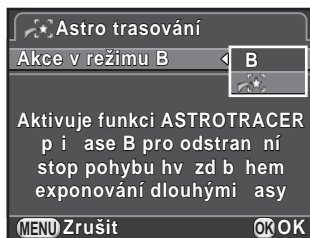

- 4 Stiskněte třikrát tlačítko **MENU**.

Fotoaparát je připraven k exponování snímku.

- 5 Nastavte kolečko volby režimů na **B**.

- 6 Stiskněte úplně spoušť.

Spustí se expozice.

- 7 Stiskněte úplně spoušť.

Expozice se ukončí.



Když je aktivován [Časová expozice], exponování končí automaticky po odběhnutí nastaveného [Expoziční čas].



- Když nechcete zapnout indikátory na jednotce GPS během exponování s funkcí ASTROTRACER, můžete je vypnout volbou ikony OFF pro [Indikátory GPS LED] v kroku 3.
- Detaily o ASTROTRACER naleznete v návodu ke GPS jednotce.

Chybová hlášení	Popis
Paměťová karta je plná	Paměťová karta SD je plná a další snímky nelze uložit. Vložte novou SD kartu nebo vymažte nepotřebné snímky. (str.54, str.197) Když změníte nastavení záznamu snímků, budete moci uložit více snímků. (str.148)
Bez snímku	Na paměťové kartě SD nejsou žádné snímky pro prohlídku.
Snímek nelze zobrazit	Pokoušíte se přehrát snímek, který je ve formátu, který tento fotoaparát nepodporuje. Musíte jej zobrazit na jiném fotoaparátu nebo na vašem počítači.
Ve fotoaparátu není karta	Ve fotoaparátu není založena žádná paměťová karta SD. (str.54)
Není založena karta Eye-Fi	Snímky nelze přenášet, pokud nebude vložena karta Eye-Fi. (str.241)
Nelze použít tuto kartu	Vložená paměťová karta SD není kompatibilní s tímto fotoaparátem.
Chyba paměťové karty	Došlo k problému s paměťovou kartou SD a exponování, prohlídka a přenos snímků není možný. Snímky na kartě lze prohlížet na počítači, ne v tomto fotoaparátu.
Karta není naformátovaná	Založená karta SD, není naformátovaná nebo byla formátovaná na PC nebo v jiném přístroji nekompatibilním s tímto fotoaparátem. Použijte paměťovou kartu SD po formátování ve fotoaparátu. (str.234)
Karta je zamčená	Přepínač ochrany proti přepisu na vložené paměťové karty SD je v zamčené poloze. Odemkněte paměťovou kartu SD. (str.7)
Karta je elektronicky uzamčená	Data jsou chráněná zámkem paměťové karty SD.
Tento snímek nelze zvětšit	Snažte se zvětšit snímek, který nelze zvětšit.













Chybová hlášení	Popis
Tento snímek je chráněný	Snažte se vymazat snímek, který je označen ochranou. Odstraňte ochranu snímku. (str.235)
Baterie nemá dostatečnou kapacitu pro aktivaci mapování pixelů	Objeví se během mapování pixelů, není-li kapacita baterií dostačující. Instalujte plně nabitou baterii nebo použijte volitelný AC adaptér.
Zbývá nedostatečná kapacita baterie pro čištění senzoru	Objeví se během čištění senzoru, není-li kapacita baterií dostačující. Instalujte plně nabitou baterii nebo použijte volitelný AC adaptér.
Není dostatečná kapacita baterie pro aktualizaci firmwaru	Objeví se, pokud se snažíte aktualizovat firmware a kapacita baterií je nedostačující. Instalujte plně nabitou baterii nebo použijte volitelný AC adaptér.
Nelze aktualizovat firmware Je problém se souborem s aktualizací firmwaru	Nelze aktualizovat firmware. Soubor s aktualizací je poškozený. Stáhněte si soubor s aktualizací znovu.
Nelze vytvořit složku pro snímky	Bylo použito maximální číslo složky (999) a souboru (9999) a nelze zaznamenat další snímky. Vložte novou paměťovou kartu SD kartu nebo stávající kartu naformátujte. (str.234)
Snímek není možno uložit	Snímek nelze uložit, protože došlo k chybě na paměťové kartě SD.
Nastavení není uloženo	Nastavení DPOF nebo otočení snímku nelze uložit, protože je paměťová karta SD plná. Vymažte nepotřebné snímky a znovu nastavte DPOF. (str.197)
Operaci nelze správně ukončit	Fotoaparát není schopen naměřit manuálně vyvážení bílé (str.154) nebo použít HDR záznam. (str.158) Operaci opakujte znovu.
Nelze vybrat další snímky	Nemůžete zvolit více, než je maximální počet snímků pro Vyber & Vymaž (str.197), Rejstřík (str.207) a Eye-Fi Přenos snímků. (str.243)
Snímek nenalezen	Ve zvolené složce nejsou snímky, které lze přenést. (str.243)
Není snímek pro zpracování	Nejsou snímky, na které lze aplikovat Digitální filtr (str.202) nebo funkci vyvolání RAW. (str.210)

Chybová hlášení	Popis
Tento snímek nelze zpracovat	Objeví se, když se budete snažit změnit rozměr (str.200), udělat výřez (str.201), Digitální filtr (str.202) nebo RAW vyvolávat (str.210) u snímků zaznamenaných jinými fotoaparáty nebo když se snažíte provést změnu rozměrů nebo udělat výřez na snímku minimálními rozměry.
Fotoaparát byl neúspěšný při vytváření snímku	Neúspěšné vytvoření indexu snímků pro výtisk. (str.207)
Tato funkce není při aktuálním režimu k dispozici	Snažíte se nastavit funkci, která není k dispozici v režimu AUTO , SCN nebo  .
Fotoaparát je přehřátý Dočasná deaktivace Live View pro ochranu obvodu	Živý náhled nelze použít, protože interní teplota fotoaparátu je příliš vysoká. Pokuste se použít živý náhled (Live View) znovu, když fotoaparát ochladne.
Fotoaparát se vypne aby nedošlo k poškození přehřátím	Fotoaparát se vypne, protože interní teplota je příliš vysoká. Nechte fotoaparát vypnutý, aby dostatečně vychladl, než jej opět zapnete. Zapněte ho za chvíli.
Nastavte Eye-Fi komunikaci na "SELECT"	Snímky nelze přenést když [Eye-Fi komunikace] není nastavena na [SELECT] v [Eye-Fi] menu [ Nastavení 2]. (str.241)

Ve vzácných případech se stává, že fotoaparát nepracuje správně z důvodu statické elektřiny. To lze napravit vyjmutím baterie a jejím opětovným založením. Jestliže bude fotoaparát po těchto procedurách pracovat správně, není třeba žádných oprav.

Předtím než budete kontaktovat servis, doporučujeme zkontrolovat následující položky.

Problém	Příčina	Náprava
Fotoaparát se nezapne	Baterie není instalovaná	Zkontrolujte, jestli je instalovaná baterie.
	Baterie není správně založena	Zkontrolujte orientaci baterie. Vložte baterii dle vyznačených symbolů +/- (str.49, str.50)
	Baterie je vyčerpaná	Nahraďte ji nabitou baterií nebo použijte AC adaptér.
Závěrku nelze spustit	Vestavěný blesk se nabíjí	⚡ bliká, když se nabíjí blesk. Počkejte, až se blesk nabije.
	Na paměťové kartě SD není další volný prostor.	Založte paměťovou kartu SD s příslušným prostorem nebo vymažte nepotřebné snímky. (str.75, str.197)
	Záznam	Počkejte, až bude záznam ukončen.
	Clonový kroužek objektivu je nastavený do jiné polohy než A	Nastavte clonový kroužek objektivu do polohy A nebo zvolte [Aktivováno] v [22. Použití clon. kroužku] v menu [C Uživ. Nastavení 4]. (str.283)

Problém	Příčina	Náprava
Autofokus nepracuje	Subjekt lze obtížně zaostřit autofokusem	Autofokus nemůže dobře pracovat v případě objektů s nízkým kontrastem (obloha, bílé stěny, atd.), s tmavými barvami, složitým designem, rychle se pohybující objekty, exponované skrz okno nebo síťovou strukturou. Zaostřete na objekt, který je ve stejné vzdálenosti jako fotografovaný subjekt, potom zamiřte na cílový objekt a stiskněte plně spoušť. Alternativně použijte manuální ostření. (str.116)
	Subjekt není v ploše AF	Umístěte subjekt do rámečku AF. Jestliže bude hlavní subjekt mimo zaostřovací plochu AF, zamiřte fotoaparátem na subjekt a aretujte zaostření, potom zkomponujte záběr a stiskněte plně spoušť.
	Subjekt je příliš blízko	Změňte odstup od objektu a exponujte snímek.
	Režim zaostřování je nastaven na MF	Nastavte páčku volby režimu zaostřování na A.F.S nebo C . (str.107)
Funkce aretace AE nepracuje.	Je nastaven režim B	Aretace AE není k dispozici v režimu B .
Vestavěný blesk se neodpálí	Když je režim nastavený na  ^A nebo  , blesk se neodpálí, je-li objekt světlý	Nastavte režim blesku na  (Zapnutý blesk) nebo  (Blesk zap+červené oči). (str.70)
	Je nastaven režim  ,  ,  ,  ,  ,  ,  , nebo  z SCN	Zvolte jiný režim záznamu než ze zobrazených nalevo. (str.87)
Systém motorického ovládání zoomu nepracuje	Fotoaparát nemá funkci motorického zoomu	Použijte manuální nastavení zoomu.

Problém	Příčina	Náprava
Propojení USB s osobním počítačem nepracuje správně	Režim připojení USB je nastavený na [PTP]	Nastavte [USB připojení] na [MSC] v [Volby přípojky] menu [↖ Nastavení 2]. (str.249)
Shake Reduction nepracuje	Shake Reduction je vypnutá	Zapněte funkci Shake Reduction. (str.122)
	Fokální délka není nastavená	Je-li použit objektiv, u kterého nelze získat informaci o fokální vzdálenosti, nastavte fokální vzdálenost na obrazovce [Vstup fokální délka]. (str.282)
	Čas závěrky je příliš dlouhý, aby mohla být efektivní funkce Shake Reduction při panorámování nebo exponování nočních scenerií, atp.	Vypněte funkci Shake Reduction a použijte stativ.
	Subjekt je příliš blízko	Odstupte od subjektu nebo vypněte funkci Shake Reduction a použijte stativ.

Popis modelu

Typ	Digitální zrcadlovka s TTL autofokusem, s automatickou expozicí a vestavěným výklopným bleskem P-TTL
Přípevnění objektivu	PENTAX KAF2 bajonet (AF spojka, kontakty pro přenos informací z objektivu, K-bajonet s kontakty napájení)
Kompatibilní objektiv	KAF3, KAF2 (motorický zoom není k dispozici), KAF, KA bajonet

Jednotka záznamu obrazu

Obrazový senzor	Primární barevný filtr, CMOS, Rozměr: 23,7 × 15,7 (mm)
Efektivní pixely	Cca. 16,28 megapixelů
Celkový počet pixelů	Cca. 16,49 megapixelů
Odstanění prachu	SP vrstva a CMOS senzor činnost
Citlivost (Standardní výstupní)	ISO AUTO: 100 až 51200 (EV kroky lze nastavit na 1 EV, 1/2 EV nebo na 1/3 EV)
Stabilizátor obrazu	Shake Reduction pohybem senzoru

Formáty souboru

Formáty záznamu	RAW (PEF/DNG), JPEG (Exif 2.3), v souladu s DCF2.0
Záznamové pixely	JPEG: 16M (4928×3264) 12M (4224×2816) 8M (3456×2304) 5M (2688×1792) RAW: 16M (4928×3264)
Úroveň kvality	RAW (12bit): DNG JPEG: ★★★ (Nejlepší), ★★ (Lepší), ★ (Dobrá) RAW a JPEG souběžný záznam
Barevný prostor	sRGB/AdobeRGB
Média pro uložení dat	Paměťové karty SD, paměťové karty SDHC, paměťové karty SDXC a karty Eye-Fi
Složka pro ukládání	Datum (100_1018, 100_1019...)/ PENTX (100PENTX, 101PENTX...); "PENTX" lze změnit uživatelsky

Hledáček

Typ	Pentaprizmový hledáček
Pokrytí (FOV)	Cca. 100%
Zvětšení	Cca. 0.92× (50 mm F1.4 na nekonečno)
Délka očního reliéfu	Cca. 21,7 mm (od okénka pohledu), Cca. 24,5 mm (od středu čočky)
Úprava dioptrií	Cca. -2,5 až +1,5 m ⁻¹
Zaostřovací matnice	Výměnná zaostřovací čírá matnice III

Živý náhled

Typ	TTL metoda s použitím obrazového senzoru CMOS
Zaostřovací mechanismus	Detekce kontrastu: Detekce obličeje, Sledování, Volba, Bod
Zobrazení	Pole záběru: cca. 100%, zvětšení náhledu (2×, 4×, 6×), zobrazení mřížky (4× 4 mřížka, zlatý řez, zobrazení měřítka), varování jasných/tmavých ploch, histogram, maximální zaostření

Monitor LCD

Typ	TFT barevný LCD monitor, široký pozorovací úhel
Rozměr	3,0 palce
Body	Cca. 921.000 bodů
Úprava	Nastavitelný jas a barvy

Vyvážení bílé

Auto	Způsob použití kombinace senzoru CMOS a senzoru detekce světla
Předvolené režimy	Denní světlo, Stíny, Zataženo, Zářivkové světlo (D : Daylight Color, N : Daylight White, W : Cool White, L : Warm White), Žárovky, Blesk, CTE , Manual, Barevná teplota
Manuálně	Konfigurace na monitoru (lze uložit až 3 nastavení), nastavení barevné teploty, kopírování nastavení vyvážení bílé ze zaznamenaného snímku
Jemná úprava	Upravitelná v ±7 krocích na osách A-B a G-M

Zaostřovací systém

Typ	TTL: autofokus na základě porovnání rozdílů fází
Senzor zaostření	SAFOX IXi+, 11 bodů (ve středu 9 zaostřovacích bodů křížového typu)

Rozsah jasu	EV 1 až 18 (ISO 100)
Režimy AF	AF jednoduchý (AF.S): Priorita zaostření nebo režim priority času AF kontinuální (AF.C): Priorita zaostření nebo režim priority FPS AF Auto (AF.A): Automaticky přepíná mezi AF.S a AF.C .
Režimy volby zaostřovacího bodu	Auto (5 AF bodů), Auto (11 AF bodů), Volba (K dispozici je rozšířená plocha AF), Bod
Pomocné světlo AF	Speciální LED AF pomocné světlo

Řízení expozice

Typ	TTL s otevřenou clonou 77 segmentové měření Měřicí režimy: multi-segmentové, středově-vyvážené a bodové měření
Měřicí rozsah	EV0 to 22 (ISO100 při 50mm F1.4)
Režimy exponování	Auto Picture (AUTO), Scénické režimy (SCN), Program (P), Priorita citlivosti (Sv), Priorita času (Tv), Priorita clony (Av), Priorita času & clony (TAv), Manuál (M), čas B (B) Automatické režimy dle motivu: automaticky zvolí z Std., Portrét, Krajina, Makro, Pohybující objekt, Portrét noční scény, Noční scenerie, Modrá obloha, Les Scénické režimy: Portrét, Krajina, Makro, Pohybující objekt, Portrét noční scény, Západ slunce, Modrá obloha, Les, Noční scenerie, Noční scenerie HDR, Noční momentka, Jídlo, Domáci zvířata, Děti, Pláž & Sníh, Silueta v protisvětle, Světlo svíčky, Osvětl. podia, Muzeum * Fixováno na JPEG při režimech noční scenerie HDR.
Kompenzace EV	±5 EV (lze zvolit krok EV 1/3 nebo EV 1/2)
Aretace AE	Lze přiřadit na tlačítko AF/AE-L z menu.

Závěrka

Typ	Elektronicky řízená vertikálně-vedená šterbinová
Čas závěrky	Auto: 1/6000 to 30 sekund, Manuál: 1/6000 to 30 sekund. (1/3 EV kroky nebo 1/2 EV kroky), čas B

Způsob exponování

Volba režimu	Jednotlivý snímek, kontinuální (Hi, Lo), samospoušť (12 sek, 2 sek), dálkové ovládání (0 sek., 3 sek.), automatická expoziční řada (bracketing) (3 snímky)
Kontinuální FPS	Cca. 6 snímků/sek. (JPEG, kontinuální Hi), Cca. 3 snímky/sek. (JPEG, kontinuální Lo)

Vestavěný blesk

Typ	Vestavěný sklopný P-TTL s automatickou aktivací Směrné číslo: přibližně 12 (ISO100/m) Úhel záběru: ekvivalent 28mm formátu 35 mm
Režimy blesku	P-TTL, redukce červených očí, synchronizace s delšími časy, synchronizace s druhou lamelou Synchronizace High-Speed a bezdrátová synchronizace jsou také k dispozici s externími blesky PENTAX s propojením auto funkcí.
Synchronizovaný čas	1/180 sek.
Kompenzace expozice bleskem	2.0 až +1.0 EV

Funkce záznamu

Vlastní snímek	Jas, Přirozený, Portrét, Krajina, Ostrý, Zářivá, Ztlumený, Odbarvení, Inverzní film, černobílý, Cross Processing
Redukce šumu	Redukce šumu high-ISO, Delší časy závěrky NR
Nastavení Dynamického rozsahu	Korekce přepalů, Kompenzace stínů
Korekce objektivu	Korekce zkreslení, Lateral Chromatic Aberration Correction
Digitální Filtr	Výtažková barva, Hravý fotoaparát, Retro, Vysoký kontrast, Stínování, Inverzní barva, Barva
Exponování v HDR	Auto, HDR 1, HDR 2, HDR 3 Automatické vyrovnání (automatická korekce kompozice) Hodnota autobracket: ± 1 EV, ± 2 EV, ± 3 EV
Multi-expozice	Počet expozic: 2-9, Expozice se upraví automaticky.
Intervalová exp.	Interval expozice: 3 sek. až 24 hod., Nastavení spuštění intervalu: ihned po nastavení času, Počet expozic: až do 999 snímků
Korekce horizontu	SR zapnutá: upraví až o ± 1 stupeň, SR vypnutá: upraví až o $\pm 1,5$ stupně
Úprava kompozice	Rozsah úpravy $\pm 1,0$ mm (při otáčení: $\pm 0,5$ mm) nahoru, dolů, vlevo nebo vpravo; rozsah otáčení ± 1 stupně
Elektronická úroveň	Zobrazení v hledáčku (pouze horizontální směr); zobrazení na monitoru LCD (horizontální i vertikální směr)

Videoklipy

Formát souboru	MPEG-4 AVC/H.264
Záznamové pixely	<p>FullHD (1920×1080, 16:9, 30 snímků/sek./25 snímků/sek./24 snímků/sek.),</p> <p>HD (1280×720, 16:9, 60 snímků/sek./50 snímků/sek./30 snímků/sek./25 snímků/sek./24 snímků/sek.),</p> <p>VGA (640×480, 4:3, 30 snímků/sek./25 snímků/sek./24 snímků/sek.)</p>
Úroveň kvality	★★★ (Nejlepší), ★★ (Lepší), ★ (Dobrá)
Zvuk	Vestavěný mono mikrofon; lze upravit úroveň záznamu.
Doba záznamu	Až 25 minut; automaticky se zastaví záznam v případě, že bude interní teplota fotoaparátu příliš vysoká.
Vlastní snímek	Jas, Přirozený, Portrét, Krajina, Ostrý, Zářivá, Ztlumený, Odbarvení, Inverzní film, černobílý, Cross Processing
Digitální Filtr	Výtažková barva, Hravý fotoaparát, Retro, Vysoký kontrast, Inverzní barva, Barva
Intervalové video	Interval záznamu: 3sek., 5sek., 10sek., 30sek., 1min., 5min., 10min., 30min., 1 hod.; Doba záznamu: 4 sek. až 99 hod.; Nastavení spuštění intervalu: ihned, od nastaveného času * Formát souboru je Motion JPEG (AVI).

Funkce prohlídky

Prohlížení	Jednotlivé snímky, porovnání snímků, multi-zobrazení snímků (4, 9, 16, 36, 81 členění), zobrazení se zvětšením (až do 16×, rolování a rychlé zvětšení je k dispozici), otáčení snímku, histogram (Y histogram, RGB histogram), varování jasně/tmavé plochy, automatické otáčení snímků, zobrazení detailních informací, informace o copyrightu (fotograf, držitel copyrightu), GPS data (šířka, délka, výška, směr, Coordinated Universal Time (UTC)), zobrazení složky, zobrazení kalendáře ve filmovém pásu, prezentace, bezdrátový přenos snímku s Eye-Fi
Mazání	Jednotlivý snímek, Všechny snímky, Vyber & Smaž, složka, okamžitý náhled snímku
Digitální Filtr	černobílý, Výtažková barva, Hravý fotoaparát, Retro, Vysoký kontrast, Stínování, Inverzní barva, Barva, Rozšíření odstínů, Filtr skica, Vodovka, Pastelovka, Plakátové barvy, Miniatura, Měkký, Exploze hvězd, Rybí oko, Zeštíhlení, Base Parametr Adj
Vyvolání RAW	Formát souboru (JPEG), Nastavení záznam. snímků (Poměr stran, Záznamové pixely, Úroveň kvality, Barevný prostor), Korekce objektivu (Korekce zkreslení, Nast. chrom. odchyl.), Vlastní snímek, Vyvážení bílé, Citlivost, Redukce šumu high-ISO, Kompenzace stínů

Úprava	Změna rozměru, Výřez (lze změnit poměr stran a korigovat upravit sklon), Seznam, Editování videoklipu (dělení nebo mazání vybraných políček), záznam snímků JPEG z videoklipu, uložení souboru RAW (pokud jsou data JPEG k dispozici ve vyrovnávací paměti)
--------	---

Úprava podle preferencí uživatele

Režim USER	Lze uložit až 2 nastavení.
Uživatelské funkce	22 položek
Režim paměti	12 položek
Program pro E-kolečko	Elektrická kolečka (přední/zadní): uživatelsky nastavitelné pro každý expoziční režim
Přizpůsobení tlačítka	Tlačítko RAW/Fx : Formát soub. stiskem, Auto expoziční řada, Optický náhled, Digitální náhled, Úprava kompozice, Aktivní plocha AF AF/AE-L button: Aktivovat AF1, Aktivovat AF2, Neaktivuje AF, Aretace AE
Velikost textu	Std., Široký
Světový čas	Lze vybrat světový čas ze 75 měst (28 časových pásem)
Úprava AF	±10 kroků, hromadná úprava pro všechny objektivy nebo jednotlivé objektivy (lze uložit až pro 20)
Copyright Informace	Jména „fotografa“ a „držitele copyrightu“ jsou vloženy do souboru snímku.

Zdroj energie

Typ baterie	Nabíjecí lithium-iontová baterie D-LI109 S držákem baterií AA D-BH109 (volitelný), lze použít čtyři AA baterie (lithiové, Ni-MH nabíjecí, alkalické).
AC adaptér	AC adaptér K-AC128 (volitelný)
Životnost baterie	(s D-LI109) Počet možných snímků (s 50% použitím blesku): cca. 410 snímků, (bez blesku) 480 snímků Doba prohlížení snímků: cca. 270 minut * Testováno v souladu s normou CIPA a použitím nové nabíjecí lithium-iontové baterie a při okolní teplotě 23°C. Skutečné výsledky se mohou lišit v závislosti na expozičních podmínkách/okolnostech.

Připojky

Koncovka	USB 2.0 (vysokorychlostní), AV výstupní koncovka, koncovka pro kabelovou spoušť
USB připojení	MSC/PTP
Výstupní formát Video	NTSC/PAL

Rozměry a váha

Rozměry	Cca. 129,0 mm (š) × 96,5 mm (v) × 70,0 mm (h) (bez sáňkového kontaktu, ovládacích částí a dalších výstupků)
Hmotnost	Cca. 650 g (založená baterie a paměťová karta SD), cca. 590 g (jen tělo)

Příslušenství

Balení obsahuje	USB kabel I-USB7, řemínek O-ST132, Nabíjecí Lithium-iontová baterie D-LI109, Nabíječka D-BC109, AC přívodní kabel, Software (CD-ROM) S-SW138 <Nasazeno na fotoaparátu> Očnice FR, krytka sáňkového kontaktu F _K , krytka těla
Software	SILKYPIX Developer Studio 3.0 LE

● Přibližná kapacita pro uložení snímků a doba prohlížení

Při použití plně nabité baterie nebo s čerstvými bateriemi AA

Baterie	Teplota	Normální expozice	Fotografování s bleskem		Doba prohlídky
			50% Použití	100% Použití	
D-LI109	23°C	480	410	360	270 minut
	0°C	360	300	250	210 minut
AA lithiové baterie *1	23°C	1250	710	500	560 minut
AA Ni-MH nabíjecí baterie (1900mAh)	23°C	580	380	290	300 minut
AA alkalické baterie	23°C	170	100	70	240 minut

Kapacita pro uložení snímků (při normálním záznamu a použitím blesku v 50%) je založena na měřicích podmínkách v souladu s normou CIPA a ostatní data jsou založena na našich měřicích podmínkách. Odchyly od výše uvedených hodnot mohou nastat při skutečném použití v závislosti na zvoleném expozičním režimu a podmínkách.

*1 Testováno s použitím baterií Energizer Ultimate Lithium.

● Přibližná kapacita pro uložení snímků dle rozměru

Když použijete paměťovou kartu 2 GB SD

Záznamové pixely	JPEG kvalita			RAW
	★★★	★★	★	
16M (4928×3264)	214	379	749	76
12M (4224×2816)	289	512	1007	—
8M (3456×2304)	429	758	1463	—
5M (2688×1792)	706	1229	2363	—





Počet snímků, které lze uložit se může lišit v závislosti na subjektu, použitém expozičním režimu, podmínkách, paměťové kartě SD, apod.

Symboly

[Režim záznamu], menu	79, 270
[Videoklipy], menu	83, 135, 274
[Prohlídka], menu ..	188, 276
[Nastavení], menu ...	218, 276
[Uživ. Nastavení], menu	84, 278
[(Prohlížení), tlačítko	21, 24, 74
⊙ (Zelené) tlačítko	20
(Vyklopení blesku), tlačítko	21, 73
[(EV kompenzace), tlačítko	20, 23, 97
Standard	88
Portrét	88, 89
Krajina	88, 89
Makro	88, 89
Pohybující se objekt ...	88, 89
Portrét na pozadí noční scenerie	88, 89
Západ slunce	88, 89
Modrá obloha	89
Les	89, 90
Noční scenerie	90
Noční scenerie HDR	90
Noční momentka	90
Jídlo	90
Domácí zvíře	90
Děti	90
Pláž & Sníh	90
Silueta v protisvětle	90
Světlo svíčky	90
Pódiové osvětlení	90
Muzeum	90
Videoklipy	137

A

AA baterie	50
AdobeRGB	150
AF bod	110
AF plocha	113
AF spojka	19
AFA	109
AFC	109
AFS	108
AF/AE-L , tlačítko	21, 107, 177
AC adaptér	52
Aktualizace softwaru	232
Alkalické baterie	50
Aretace AE	101
Aretace expozice	101
Aretace zaostření	67
Astro trasování	289
AWB (Vyvážení bílé)	151
AUTO (Auto Picture režim)	66, 88
Auto expoziční řada	99
Auto odpálení	70
Auto rotace snímku	189
Automatická expoziční řada jedním stisknutím	101
Automatické expozice s prioritou clony režim Av	94
Automatické expozice s prioritou času režim Tv	94
Automatické expozice s prioritou času & clony režim TAv	94
Automatické vypnutí zdroje	228
Automatický režim dle scény AUTO	66, 88

Av (Automatická expozice s prioritou clony) režim ... 94	DNG 149
AV zařízení 214	Doba prohlídky 303
B	Domácí město 221
B (Čas B) režim 96	Domácí zvíře  90
Barevná teplota (Vyvážení bílé) 156	DPOF 245
Barevné vyladění LCD 225	Držitel copyright 239
Barevný displej 224	Dynamický rozsah 157
Barevný prostor 150	E
Barva (Digitální filtr) 169, 203	Editování videoklipu 143
Baterie 47	E-kolečko 172
Bezdrátový režim 71, 263	Elektronická úroveň 30, 39, 224
Blesk 70, 255	Elektronický kompas 30, 288
Blesk (Vyvážení bílé) 151	 (EV kompenzace), tlačítko 20, 23, 97
Bod (Kontrast AF) 112	Exif 239
Bodové měření 102	Exponování automatickou expoziční řadou 99
Č	Exponování časem B 96
Černobílý (Uživatelský snímek) 164	Exponování nebeských těles 289
Číslo souboru 230, 239	Exponování s několika blesky 266
Čištění senzoru 285, 286	Exponování s vysokým dynamickým rozsahem 158
Čtyřcestný přepínač () 22, 24, 40, 78	Exponování v HDR 158
D	Expozice 93
Dálkové ovládání 126	Externí blesk 260
Delší časy závěrky NR 106	Eye-Fi karta 241
Denní světlo (Vyvážení bílé) 151	Eye-Fi přenos snímku 243
Detekce kontrastu AF 107	F
Detekce obličeje (Kontrast AF) 112	Filtr 168
Děti  90	Filtr Efekt (Uživatelský snímek) 166
Dětský fotoaparát (Digitální filtr) 168, 202	Firmware 232
Digitální Filtr 168, 202	Firmware Info/volby 232
Digitální náhled 121	Formát souboru 149
Displej monitoru 25	Formát souboru jedním stisknutím 176
Dlouhé expozice 96	

Formátování 234

G

GPS 288

GPS synchronizace času 288

H

High/Low Key úprava

(uživatelský snímek) 166

Hlasitost 136, 220

Hlavní spínač 21, 23, 59

Hledáček 37, 58

Hodnota v automatické

expoziční řadě 159

C

CD-ROM 251

Chyba paměťové karty 54

Chybová hlášení 291

Cílové město 221

Citlivost 93, 211

Cross Processing

(Uživatelský snímek) 164

CTE (vyvážení bílé) 151

I

Indikátor roviny obrazu 19

Indikátor zaostření 67

Indikátory nápovědy 36

INFO,

tlačítko .. 21, 24, 25, 31, 192

Informace k prohlížení 31

Informace na překryvné

obrazovce 113

Informace o expozici 25, 30

Informace o fotografování 239

Inicializace paměťové

karty 234

Instalace softwaru 251

Intervalová expozice 130

Intervalové video 139

Inverzní barva

(Digitální filtr) 169, 202

ISO citlivost 93

J

Jasně plochy 35

Jasný (Uživatelský snímek) .. 164

Jazyk na displeji 60

Jednoduchý režim **A.F.S.** 108

Jemné doostření

(Uživatelský snímek) 167

Jídlo **¶** 90

JPEG 149

JPEG kvalita 150

JPEG záznamové pixely 149

K

Kapacita pro uložení

snímků 303, 304

Kelvin 156

Kolečko režimů 21, 87

Kompenzace EV 97

Kompenzace

expozice bleskem 72

Kompenzace stínů 157

Kompresní poměr 150

Konečný odstín snímku 164

Koncovka pro kabelovou

spoušť 19

Kontakty informací

objektivu 19

Kontinuální expozice 129

Kontinuální prohlížení 193

Kontinuální režim **A.F.C.** 109

Kontrast (Uživatelský

snímek) 166

Kontrast AF 112

Kontrola přístupu na kartu 19

Kontrolka

samospouště 19, 126

Korekce horizontu 124

Korekce objektivu 160

Korekce přepalů	157
Korekce zkreslení	160
Krajina ▲	88, 89
Krajina (Uživatelský snímek)	164
Kresba (Digitální Filtr)	203
Krytka bajonetu objektivu	56
Krytka konektorů	19
Krytka propojovacího kabelu	19, 52
Krytka těla	56

L

Language/言語	60
Laterální chromatická aberace	161
Les (▲)	89, 90
Letní čas	61, 222
LCD displej	224
Lithiové baterie	50
Lv / (Živý náhled/Mazání), tlačítko	21, 23, 27, 69, 75

M

M (Manuální Expozice) režim	94
Macintosh	248
Makro ✱	88, 89
Manuální expozice režim M ..	94
Manuální vyvážení bílé	154
Manuální zaostřování MF ...	116
Mapa pixelů	227
Max. zaostření	117
Mazání	75, 197
Lv / (Mazání), tlačítko ...	23, 75
Měkký (Digitální filtr)	203
MENU , tlačítko	22, 24, 42
Měření AE	102
Město	223
MF (Manuální zaostřování)	116
Mikrofony	19

Miniatura (Digitální filtr)	203
Mired	156
Modrá obloha ☒	89
Monitor	225
Monitor LCD	25
Monochromatický (Digitální filtr)	202
MSC	249
Multi-expozice	133
Multi-segmentové měření	102
Muzeum ☒	90



N

Nabíjení baterie	47
Náhled	120
Nastavení data	62
Nastavení D-range	158
Nastavení expozice pro videoklipy	135
Nastavení jazyka	60
Nastavení LCD displeje	225
Nastavení záznamu snímků	148
Nastavení záznamu videa	136
Název složky	236
Název souboru	238
Ni-MH nabíjecí baterie	50
Noční momentka 🌙	90
Noční scenerie 📷	90
Noční scenerie HDR 📷	90
NTSC	215

O

Objektiv	56, 279
Objektiv se clonovým kroužkem	283
Objektiv se zoomem	67
Obnovovací frekvence	136
Očnice	58
Odstín (Uživatelský snímek)	166
Odstranění prachu	285

- Ochrana 235
- OK**, tlačítko 22, 24, 111
- Okamžitý náhled 68, 226
- Omezení efektu
červených očí 70
- Operační doba
expozimetru 103
- Operace s menu 42
- Optický náhled 120
- Ostrost (Uživatelský
snímek) 166
- Otáčení 195
- Otáčení snímku 195
- Ovládací panel 29, 41
- P**
- P** (Programovaná automatická
expozice) režim 94
- Páčka pro nastavení
dioptrií 19, 58
- PAL 215
- Paleta režimů
prohlížení 186, 275
- Paměť 229
- Paměťová SD karta 54, 234
- Pastelky (digitální filtr) 203
- Pixely 136, 149
- Pláž & Sníh  90
- Počáteční nastavení 60
- Počítač 247
- Pódiové osvětlení  90
- Pohotovostní režim 25
- Pohybující se objekt  ... 88, 89
- Pole matnice 116
- Poměr stran 136, 201
- Pomocné světlo
AF 19, 67, 109
- Portrét  88, 89
- Portrét (Uživatelský
snímek) 164
- Portrét na pozadí noční
scenérie  88, 89
- Prezentace snímků 193
- Priorita citlivosti (Automatická
expozice) režim **Sv** 94
- Priorita-FPS 109
- Priorita-ostření 108, 109
- Priorita-spuštění 108
- Program pro E-kolečko 172
- Programovaná automatická
expozice **P** 94
- Prohlídka 74
-  (Prohlížení),
tlačítko 21, 24, 74
- Prohlížení videoklipů 142
- Přední e-kolečko () 21, 23
- Překryvná plocha AF 37
- Přepínač režimu
zaostřování 21, 67
- Přidání data (DPOF) 246
- Přijímač dálkového
ovládání 19, 127
- Přiložený software 251
- Přímé klávesy 40, 78, 270
- Přípevnění objektivu 19, 57
- Přirozený
(Uživatelský snímek) 164
- Příslušenství 18
- Přízpusobené tlačítka 172
- PTP 249
- P-TTL 261
- R**
- Rámeček AF 67, 69
- RAW 149
- RAW/Fx**, tlačítko 21, 175
- Redukce blikání 28
- Redukce šumu 103
- Redukce šumu high-ISO 104
- [ Rec. Mode], menu 79, 270
- Reproduktor 19

Resetování	231
Retro (Digitální filtr)	168, 202
Reverzní Film (Uživatelský snímek)	164
Režim exponování	87
Režim synchronizace blesku pro řízení kontrastu	267
Režim USER	179
Režim zaostřování	107
Režimy exponování	92, 94
Rozpětí odstínu (Digitální filtr)	203
Rozšířená plocha AF	112
Roztřesení fotoaparátu	122, 137
Rybí oko (Digitální filtr)	203
Rychlý zoom	189
Ř	
Řemínek	46
S	
Samospoušť	125
Sáňky pro blesk	19
Saturace (Uživatelský snímek)	166
[ Set-up], menu	218, 276
Shake Reduction	122
Scénický režim SCN	89
Shluk hvězd (Digitální filtr) ...	203
SILKYPIX Developer Studio	251
Silueta v protisvětle 	90
Sledování (Kontrast AF)	112
Směrné číslo	258
Snímek indexu	207
Software	232, 251
Specifikace	297
Spoušť	68
sRGB	150
Standard 	88

Standardní zobrazení informací	31
Stavová obrazovka	26
Stín (Vyvážení bílé)	151
Stínování (Digitální filtr)	169, 202
Středově-vyvážené měření ..	102
Sv (Automatická expozice s Prioritou citlivosti) režim	94
Světlo svíčky 	90
Světový čas	221
Synchro s druhou lamelou	71
Synchronizace s delším časem	70, 256
Synchronizace s velmi krátkými časy	262
Systém pojmenování soubor	150

T

TAv (Automatické expozice s prioritou času & clony režim)	94
Tisk	245
Tlačítko pro uvolnění objektivu	21, 57
Tlačítko spouště	20, 23, 67
Tlumený (Uživatelský snímek)	164
Tmavé plochy	35
Tónování (Uživatelský snímek)	166
TTL autofokus na bázi porovnávání fází	107
Tv (Automatická expozice s prioritou času) režim	94
Typ baterií	228
U	
Uložení Cross Procesu	167
Uložení RAW dat	75, 226

- Uloží jako Manuální WB 155
 Uložit nastavení 179
 Úprava AF 117
 Úprava dioptrie 58
 Úprava jasu 157
 Úprava kompozice 162
 Úroveň kvality 136, 150
 Úroveň záznamu zvuku 136
 USB připojení 249
 Uživatelská registrace 253
[C Uživatelské nastavení],
 menu 84, 278
- V**
 Varování jasné/
 tmavé plochy 189, 226
 Varování teploty 28
 Velikost textu 61
 Vestavěný blesk 70
 Video koncovka 214
 VIDEO/PC výstupní
 koncovka 214, 250
[🎞 Videoklipy],
 menu 83, 135, 274
 Videoklipy 135
 Videoklipy SR 136
 Vlastní snímek 164
 Vodní barva (Digitální filtr) ... 203
 Volby přípojky 215, 249
 Vstup fokální délka 282
 Vybělený Bypass
 (Uživatelský snímek) 164
 Vyber & Smaž 197
 Výchozí nastavení 270
 ⚡ (Vyklopení blesku),
 tlačítko 21, 73
 Vymazání jednoho snímku 75
 Vymazání všech snímků 199
 Výřezy ze snímků 201
 Vysoký kontrast
 (Digitální filtr) 169, 202
- Výstupní formát215
 Výtažková barva
 (Digitální filtr)168, 202
 Vytváření nových složek238
 Vyvážení bílé 151
 Vyvolání RAW210, 251
 Vyvolávání snímků
 RAW210, 251
- W**
 Windows248
- Z**
 Zadní e-kolečko (🔆)21, 24
 Záchytné ostření 119
 Základní parametr úprava
 (Digitální filtr)204
 Zámek ochrany proti
 přepsání7
 Zaostřovací bod110
 Zaostřovací kroužek116
 Zaostřování107
 Západ slunce 🌇88, 89
 Zapnutý blesk70
 Zářivkové světlo
 (Vyvážení bílé)151
 Zářivý
 (Uživatelský snímek)164
 Zataženo (Vyvážení bílé)151
 Závit pro stativ19
 Záznamové pixely136, 149
 Zdroj59
 Zelené tlačítko20, 172
 Zeštíhlující (Digitální filtr)204
 Zkreslení160
 Změna rozměru200
 Zobrazení detailních
 informací32
 Zobrazení
 histogramu 31, 34, 35, 226
 Zobrazení jednoho
 snímku31, 74

Zobrazení kalendáře	
ve filmovém pásu	192
Zobrazení menu	227
Zobrazení miniatur	192
Zobrazení	
náповědy	88, 172, 224
Zobrazení RGB	
histogramu	31, 34
Zobrazení složky	191
Způsob exponování	78
Zrcátko	19
Zvětšení okamžitého	
náhledu	226
Zvětšení snímků	115, 190
Zvolte (Kontrast AF)	112
Zvukové efekty	220
Ž	
Žárovky (Vyvážení bílé)	151
Živý (Uživatelský snímek)	164
Živý náhled	27, 69

Všechny fotoaparáty PENTAX zakoupené prostřednictvím autorizovaného prodejce mají záruku na vady materiálu nebo chybu ve zpracování po dobu dvanácti měsíců od data nákupu. V uvedené záruční době budou opravy provedeny a vadné části nahrazeny bezplatně, s výhradou toho, že nebude na přístroji shledáno, že byl vystaven: nárazům, písku a nepříšel do styku s kapalinou, nesprávnému zacházení, neodborné opravě, chemické korozi způsobené únikem elektrolytu baterií, zacházení v rozporu s příloženým návodem, úpravám a modifikacím provedeným neautorizovaným servisem. Výrobce a jeho autorizovaní zástupci neodpovídají za opravy a změny, mimo těch, které jsou provedeny s jeho písemným souhlasem a rovněž neručí za škody z prodlení nebo používání nebo za jiné nepřímé a následné škody všeho druhu, ať jsou způsobeny vadou materiálu nebo chybou zpracování apod. Jediným smluvním nárokem kupujícího vyplývajícím z této záruky je oprava výrobku a výměna jeho součástí. Opravy provedené neautorizovaným servisem PENTAX nebudou refundovány.

Postup během 12-měsíční záruční doby

Jakýkoliv výrobek PENTAX, u kterého se projeví závada během 12-měsíční záruční doby, by měl být vrácen obchodu, od kterého jste zařízení koupili nebo výrobci. Není-li ve vaší zemi zástupce výrobní firmy, pošlete výrobek k výrobcovi se zaplaceným poštovním. V tomto případě počítejte s tím, že se k Vám výrobek vrátí až za delší dobu vzhledem ke složitým celním řízením. Jestliže se na výrobek bude vztahovat záruka, opravy a výměna vadných dílů bude provedena bezplatně a výrobek bude vrácen po ukončení opravy. V případě, že se na výrobek nebude vztahovat záruka, bude výrobcem nebo jeho zástupcem účtován běžný poplatek za opravy. Náklady spojené s přepravou hradí majitel výrobku. Jestliže byl výrobek PENTAX zakoupen v jiné zemi, než ve které žádáte o opravu během záruční doby, budou vám účtovány běžné poplatky za manipulaci a servis ze strany zástupce výrobce v této zemi. Nicméně vás PENTAX, vrácený k výrobcovi bude opraven bezplatně dle tohoto postupu a záručních podmínek. V každém případě jsou náklady s odesláním a celní poplatky placeny odesílatelem. Abyste mohli v případě potřeby prokázat, kdy jste přístroj zakoupili, uložte si od tohoto nákupu účtenku a uschovejte ji alespoň jeden rok. Pokud nepošlete výrobek přímo výrobcovi, zkontrolujte, že jej odesíláte do opravy k výrobcem autorizovanému

servisu nebo jím pověřeným servisům. Předtím než se začne s opravou, vždy si vyžádejte její předběžnou cenu. Teprve po vámi schválené předběžné ceně bude přístroj opraven.

- Tato koncepce záruky nemá vliv zákonná práva zákazníka.
- Záruční podmínky distributorů PENTAX v některých zemích mohou nahrazovat shora uvedené záruční podmínky. Doporučujeme proto, prohlédnout si záruční list v době nákupu, který je dodaný s vaším výrobkem nebo kontaktovat distributora PENTAX ve vaší zemi pro získání dalších informací.



Značka CE znamená, že výrobek odpovídá předepsané shodě Evropského společenství.

Informace pro uživatele na sběr a likvidaci starého zařízení a použitých baterií



1. V Evropské Unii

Tyto symboly na produktech, balení a/nebo na přiložených dokumentech znamenají, že použitá elektrická a elektronická zařízení a baterie by neměly být likvidovány s běžným domácím odpadem.

Použité elektrické/elektronické zařízení musí být likvidováno odděleně a v souladu s legislativními požadavky na správné zacházení, obnovu a recyklaci těchto produktů.



Správným nakládáním s těmito produkty zajistíte, aby bylo s odpadem zacházeno odpovídajícím způsobem, obnovou a recyklací a zabráníte tak potenciálním negativním dopadům na životní prostředí a lidské zdraví, které může být ohroženo nesprávným zacházením s odpadem.

Jestliže je přidán chemický symbol pod symbolem zobrazeným nahoře, ve shodě se Směrnicí o bateriích, to indikuje, že je v baterii přítomen těžký kov (Hg = rtuť, Cd = kadmium, Pb = olovo) v koncentraci přesahující limit určený Směrnicí o bateriích.

Pro další informace o sběru a recyklaci použitých produktů, kontaktujte místní kompetentní orgány, sběrné místo nebo prodejní místo, kde jste produkt zakoupili.

2. Jiné země mimo EU

Tyto symboly platí pouze v Evropské Unii. Jestliže chcete zlikvidovat tyto předměty, kontaktujte vaše místní úřady nebo prodejce pro získání informace o správném způsobu likvidace.

Pro Švýcarsko: Použité elektrické/elektronické zařízení může být vráceno bezplatně prodejci, i když nezakoupíte nový výrobek. Další sběrná místa jsou v seznamu na webových stránkách www.swico.ch nebo www.sens.ch.

Poznámka

PENTAX RICOH IMAGING CO., LTD.

2-35-7, Maeno-cho, Itabashi-ku, Tokyo 174-8639, JAPAN
(<http://www.pentax.jp>)

**PENTAX RICOH IMAGING
FRANCE S.A.S.**
(European Headquarters)

112 Quai de Bezons, B.P. 204, 95106 Argenteuil Cedex,
FRANCE
(HQ - <http://www.pentax.eu>)
(France - <http://www.pentax.fr>)

**PENTAX RICOH IMAGING
DEUTSCHLAND GmbH**

Am Kaiserkai 1, 20457 Hamburg,
GERMANY
(<http://www.pentax.de>)

**PENTAX RICOH IMAGING
UK LTD.**

PENTAX House, Heron Drive, Langley, Slough,
Berks SL3 8PN, U.K.
(<http://www.pentax.co.uk>)

**PENTAX RICOH IMAGING
AMERICAS CORPORATION**

633 17th Street, Suite 2600, Denver, Colorado 80202,
U.S.A.
(<http://www.pentaximaging.com>)

**PENTAX RICOH IMAGING
CANADA INC.**

1770 Argentia Road Mississauga, Ontario L5N 3S7,
CANADA
(<http://www.pentax.ca>)

**PENTAX RICOH IMAGING
CHINA CO., LTD.**

23D, Jun Yao International Plaza, 789 Zhaojiabang
Road, Xu Hui District, Shanghai, 200032, CHINA
(<http://www.pentax.com.cn>)

PENTEC s.r.o.

Veleslavinska 19/30
162 00 PRAHA 6
Czech Republic
([Internet://www.pentax.cz](http://www.pentax.cz))

- Specifikace a externí rozměry jsou předmětem změn bez předchozího upozornění.