

# Nikon

DIGITÁLNÍ FOTOAPARÁT

# COOLPIX B700

## Návod k použití



Rychlé vyhledání tématu

- 
- Před použitím fotoaparátu si nejprve pečlivě přečtete tento návod.
  - Abyste zajistili správné použití fotoaparátu, nezapomeňte si přečíst část „Pro vaši bezpečnost“ (strana viii).
  - Po přečtení si návod uložte na snadno přístupném místě pro budoucí použití.

Cz

# Rychlé vyhledání tématu

Na tuto stránku se můžete vrátit klepnutím nebo kliknutím na tlačítko  v pravém dolním rohu každé stránky.

## Hlavní témata

Pro uživatele chytrých zařízení .....	iii
Úvod .....	v
Obsah .....	xi
Jednotlivé části fotoaparátu .....	1
Začínáme .....	13
Základní operace při fotografování a přehrávání .....	24
Funkce fotografování .....	32
Funkce pro přehrávání .....	79
Videosekvence .....	89
Připojení fotoaparátu k televizoru, tiskárně nebo počítači .....	100
Použití menu .....	110
Technické poznámky .....	172

## Běžná témata



Pro vaši  
bezpečnost



Možnosti aplikace  
SnapBridge



Rady k nastavení  
expozice



Manuální  
zaostřování



Funkce ovládacích  
prvků



Funkce, které  
nelze používat  
současně



Řešení možných  
problémů



Rejstřík





# SnapBridge

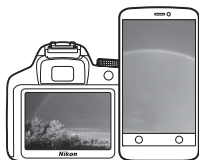

## Vaše snímky. Svět. Propojené.

Vítáme vás v SnapBridge – nové rodině služeb Nikon pro obohacení vašich obrazových zážitků. Služby SnapBridge pomocí kombinace nízkoenergetické technologie *Bluetooth*® (BLE) a speciální aplikace eliminují bariéru mezi vaším fotoaparátem a kompatibilním chytrým zařízením. Příběhy, které zachytíte svým fotoaparátem a objektivy Nikon, jsou automaticky přenášeny do zařízení v okamžiku jejich zachycení. Lze je rovněž snadno přenášet do cloudových úložišť a přistupovat k nim ze všech vašich zařízení. Můžete tak sdílet zaujetí svými objekty kdykoli a kdekoli budete chtít.

### Začněte stažením aplikace SnapBridge!

Využijte výhod široké nabídky praktických služeb stažením aplikace SnapBridge do svého chytrého zařízení. Tato aplikace propojí pomocí několika málo jednoduchých kroků vaše fotoaparáty Nikon s kompatibilními telefony iPhone®, tablety iPad® a/nebo přehrávači iPod touch® či s chytrými zařízeními vybavenými operačním systémem Android™. Aplikace je k dispozici zdarma na webových stránkách (<http://snapbridge.nikon.com>) a v obchodech Apple App Store® a Google Play™. Nejnovější informace o službách SnapBridge naleznete na webových stránkách společnosti Nikon pro vaši oblast ()vi).



## Působivé možnosti práce s obrazem nabízené službami SnapBridge...



Automatický přenos snímků z fotoaparátu do chytrého zařízení díky trvalému spojení mezi oběma zařízeními – pro snazší on-line sdílení snímků než dříve

### NIKON IMAGE SPACE



Přenos snímků a náhledů snímků do cloudové služby NIKON IMAGE SPACE

## Množství služeb obohacujících váš fotografický život, mezi které patří:

- Dálkové ovládání fotoaparátu



- Vkopírování až dvou informací (např. informace o autorských právech, komentáře, texty a loga) do snímků



- Automatické aktualizace data a času fotoaparátu a informací o poloze



- Příjem aktualizací firmwaru fotoaparátu





# Úvod

## Nejprve si přečtěte toto

Děkujeme, že jste si zakoupili digitální fotoaparát Nikon COOLPIX B700.

### Symboly a konvence použité v tomto návodu

- Klepnutím nebo kliknutím na tlačítko  v pravém dolním rohu každé stránky zobrazíte stránku „Rychlé vyhledání tématu“ (ii).
- Symboly

Symbol	Popis
	Tento symbol označuje upozornění a informace, které je třeba si přečíst před použitím fotoaparátu.
	Tento symbol označuje poznámky a informace, které je třeba si přečíst před použitím fotoaparátu.
	Tato ikona označuje další stránky s relevantními informacemi.

- Paměťové karty SD, SDHC a SDXC jsou v tomto návodu označovány jako „paměťové karty“.
- Nastavení fotoaparátu v době jeho zakoupení jsou uváděna jako „výchozí nastavení“.
- Názvy položek menu na obrazovce fotoaparátu a názvy tlačítek nebo hlášení na obrazovce počítače se zobrazují tučně.
- V tomto návodu jsou někdy ukázkové snímky na obrazovce vynechány, aby bylo zobrazení indikátorů na obrazovce přehlednější.



# Informace a upozornění

## Celoživotní vzdělávání

Jako součást závazku společnosti Nikon k „celoživotnímu vzdělávání“, ve vztahu k podpoře a informacím o nových produktech jsou k dispozici na následujících webových stránkách pravidelně aktualizované informace:

- Pro uživatele v USA: <http://www.nikonusa.com/>
- Pro uživatele v Evropě: <http://www.europe-nikon.com/support/>
- Pro uživatele v Asii, Oceánii, na Středním východě a v Africe: <http://www.nikon-asia.com/>

Navštivte tyto webové stránky pro zjištění nejnovějších informací o výrobku, rad a odpovědí na často kladené otázky (FAQ) a dalších informací o digitální fotografii. Informace, které zde nenaleznete, vám poskytne regionální zastoupení společnosti Nikon. Chcete-li získat kontaktní informace, navštivte níže uvedenou webovou stránku:

<http://imaging.nikon.com/>

## Používejte výhradně elektronické příslušenství Nikon

Fotoaparáty Nikon COOLPIX jsou konstruovány podle nejvyšších standardů a obsahují složité elektronické obvody. Pouze elektronické příslušenství Nikon (včetně nabíječek baterií, baterií, síťových zdrojů a kabelů USB) certifikované společností Nikon k použití s tímto digitálním fotoaparátem Nikon je konstruováno a schopno splňovat provozní a bezpečnostní požadavky pro dané elektronické obvody.

**POUŽÍVÁNÍ JINÉHO ELEKTRONICKÉHO PŘÍSLUŠENSTVÍ NEŽ ZNAČKY NIKON MŮŽE POŠKODIT FOTOAPARÁT A ZNEPLATNIT ZÁRUKU SPOLEČNOSTI NIKON.**

Používání jiných dobíjecích lithium-iontových baterií, které nejsou označeny holografickou pečeti značky Nikon, může narušovat normální provoz fotoaparátu nebo způsobit jeho přehřátí, vznícení, popraskání či vytékání baterií.

**Holografický štítek:** Slouží k identifikaci pravosti výrobku Nikon.



Podrobnější informace ohledně příslušenství Nikon vám poskytne místní autorizovaný prodejce výrobků Nikon.

## Před fotografováním důležitých snímků

Před fotografováním důležitých událostí, jako je např. svatba, fotografování na cestách apod., zhotovte zkušební snímky, abyste se ujistili o bezchybné činnosti přístroje. Společnost Nikon nenese žádnou odpovědnost za škody a ztráty zisku, ke kterým může dojít v důsledku poruchy přístroje.



## Informace o návodech

- Žádná část návoduů dodávaných s výrobkem nesmí být reprodukována, kopírována, šířena, ukládána v zálohovacích systémech nebo v jakékoli formě překládána do jiného jazyka bez předchozího písemného svolení společnosti Nikon.
- Ilustrace a obsah obrazovek uvedené v tomto návodu se mohou od skutečného produktu lišit.
- Společnost Nikon si vyhrazuje právo kdykoli bez předchozího upozornění změnit specifikaci hardwaru a softwaru popsaného v tomto návodu.
- Společnost Nikon nenese odpovědnost za škody vzniklé používáním tohoto přístroje.
- Přestože bylo vynaloženo maximální úsilí na dosažení správnosti a úplnosti informací obsažených v těchto návodech, uvítáme, pokud budete o jakékoli zjištěné nesrovnalosti nebo chybějících údajích informovat regionální zastoupení společnosti Nikon (adresa je poskytována odděleně).

## V souladu s autorskými právy

Na základě autorského práva nesmí být snímky nebo záznamy prací chráněných autorským právem pořízené fotoaparátem použity bez svolení držitele autorského práva. Výjimkou je osobní použití, ale i to může být omezeno v případě snímků nebo záznamů výstav či živých vystoupení.

## Likvidace paměťových médií

Mějte na paměti, že smazáním snímků ani zformátováním paměťových médií, jako jsou paměťové karty, se originální obrazová data zcela nevymažou. Smazané soubory z vyřazeného média lze někdy obnovit pomocí komerčního softwaru, což může vést ke zneužití osobních obrazových dat. Za ochranu soukromí těchto dat odpovídá sám uživatel.

Než vyřadíte paměťové médium nebo než je přenecháte jiné osobě, resetujte všechna nastavení fotoaparátu pomocí funkce **Obnovit vše** v menu nastavení (☰111). Po resetování smažte veškerá data v zařízení pomocí komerčního softwaru pro mazání dat. Rovněž můžete médium naformátovat použitím funkcí **Formátovat paměť** nebo **Formátovat kartu** v menu nastavení (☰111) a poté je zcela zaplnit snímky, které neobsahují žádné soukromé informace (například snímky prázdné oblohy).

Dejte pozor, aby při fyzické likvidaci paměťových karet nedošlo k úrazu nebo poškození majetku.



## Pro vaši bezpečnost

Abyste zamezili škodám na majetku nebo zranění sebe či jiných osob, přečtěte si před použitím tohoto výrobku kompletně text „Pro vaši bezpečnost“.

Tyto bezpečnostní pokyny uchovávejte na místě, kde si je budou moci přečíst všichni uživatelé výrobku.



### NEBEZPEČÍ

Zanedbání upozornění označených tímto symbolem znamená vysoké riziko úmrtí nebo vážného zranění.



### VAROVÁNÍ

Zanedbání upozornění označených tímto symbolem může vést k úmrtí nebo vážnému zranění.



### UPOZORNĚNÍ

Zanedbání upozornění označených tímto symbolem může vést ke zranění nebo škodám na majetku.



## VAROVÁNÍ

- Nepoužívejte výrobek za chůze nebo při řízení motorového vozidla. Zanedbání tohoto upozornění může vést k nehodě nebo jinému zranění.
- Výrobek nerozebírejte ani neupravujte. Nedotýkejte se vnitřních částí výrobku, k jejichž odhacení došlo v důsledku pádu výrobku nebo jiné nehody. Zanedbání těchto upozornění může vést k úrazu elektrickým proudem nebo jinému zranění.
- Všimnete-li si jakékoli nestandardní situace, jako jsou například vznik kouře, vysoká teplota nebo neobvyklý zápach výrobku, ihned odpojte baterii nebo jiný zdroj energie. Pokračující používání výrobku může vést k požáru, popálení nebo jinému zranění.
- Výrobek uchovávejte v suchu. S výrobkem nemanipulujte mokřýma rukama. Se zástrčkou nemanipulujte mokřýma rukama. Zanedbání těchto upozornění může vést k požáru nebo úrazu elektrickým proudem.
- Neponechávejte svou kůži v dlouhodobějším kontaktu s výrobkem, který je zapnutý nebo zapojený do elektrické sítě. Zanedbání tohoto upozornění může vést k nízkoteplotním popáleninám.
- Nepoužívejte výrobek v přítomnosti vznětlivého prachu nebo plynů, jako je propan, benzin nebo aerosoly. Zanedbání tohoto upozornění může vést k výbuchu nebo požáru.
- Nemiřte bleskem na řidiče motorových vozidel. Zanedbání tohoto upozornění může vést k nehodám.



- Výrobek uchovávejte mimo dosah dětí. Zanedbání tohoto upozornění může vést ke zranění nebo k poruše výrobku. Rovněž mějte na paměti, že malé součásti představují riziko udušení. Dojde-li k polknutí libovolné součásti výrobku dítětem, ihned vyhledejte lékařskou pomoc.
- Neomotávejte si ani jiným způsobem neobtáčejte popruhy výrobku okolo krku. Zanedbání tohoto upozornění může vést k nehodám.
- Nepoužívejte baterie, nabíječky, síťové zdroje ani kabely USB, které nejsou určeny konkrétně pro tento výrobek. Při použití baterií, nabíječek, síťových zdrojů a kabelů USB určených pro tento výrobek se vyvarujte následujícího:
  - Poškozování, úpravy nebo násilné vytrhávání či ohýbání kabelů, jejich umísťování pod těžké předměty nebo vystavování kabelů vysokým teplotám či ohni.
  - Používání cestovních transformátorů nebo adaptérů určených k převodu jednoho napětí na jiné, resp. používání převodníků ze stejnosměrného na střídavé napětí.Zanedbání těchto upozornění může vést k požáru nebo úrazu elektrickým proudem.
- Nemanipulujte se zástrčkou při nabíjení výrobku nebo při použití síťového zdroje za bouřky. Zanedbání tohoto upozornění může vést k úrazu elektrickým proudem.
- Nemanipulujte holýma rukama s výrobkem na místech vystavených extrémně vysokým nebo nízkým teplotám. Zanedbání tohoto upozornění může vést k popáleninám nebo omrzlinám.
- Neponechávejte objektiv namířený do slunce nebo jiného silného zdroje světla. Světlo zaostřené objektivem by mohlo způsobit požár nebo poškození vnitřních součástí výrobku. Při fotografování objektů v protisvětle udržujte slunce mimo záběr.



## UPOZORNĚNÍ

- Na místech, kde je jeho použití zakázáno, výrobek vypněte. Na místech se zakázaným použitím bezdrátových zařízení vypněte všechny bezdrátové funkce. Rádiové frekvence vyzařované výrobkem mohou narušovat činnost přístrojů na palubě letadel, v nemocnicích a jiných lékařských zařízeních.
- Nebude-li výrobek delší dobu používán, vyjměte baterii a odpojte síťový zdroj. Zanedbání tohoto upozornění může vést k požáru nebo poruše výrobku.
- Nedotýkejte se pohyblivých součástí objektivu ani jiných pohyblivých součástí. Zanedbání tohoto upozornění může vést ke zranění.
- Neodpalujte záblesky v kontaktu (nebo blízko) s lidskou kůží nebo předměty. Zanedbání tohoto upozornění může vést k popálení nebo požáru.
- Neponechávejte delší dobu výrobek na místech vystavených extrémně vysokým teplotám, například v uzavřeném automobilu nebo na přímém slunečním světle. Zanedbání tohoto upozornění může vést k požáru nebo poruše výrobku.





## NEBEZPEČÍ TÝKAJÍCÍ SE BATERÍ

- S bateriemi nenakládejte nesprávným způsobem. Zanedbání následujících upozornění může vést k vytečení, přehřátí či prasknutí baterií nebo k požáru:
  - Používejte pouze dobíjecí baterie schválené pro použití v tomto výrobku.
  - Nevystavujte baterie ohni nebo nadměrným teplotám.
  - Baterie nerozebírejte.
  - Nezkratujte kontakty baterií dotykem předmětů, jako jsou řetízky na krk, sponky do vlasů nebo jiné kovové předměty.
  - Nevystavujte baterie nebo výrobky, ve kterých jsou tyto baterie vloženy, silným nárazům.
- Nepokoušejte se nabíjet dobíjecí baterie EN-EL23 pomocí nabíječek/fotoaparátů, které nejsou určeny konkrétně pro tento účel. Zanedbání tohoto upozornění může vést k vytečení, přehřátí či prasknutí baterií nebo k požáru.
- Dojde-li ke kontaktu kapaliny z baterie s očima, vypláchněte oči velkým množstvím čisté vody a ihned vyhledejte lékařskou pomoc. Opožděná reakce může vést k poškození zraku.



## VAROVÁNÍ TÝKAJÍCÍ SE BATERÍ

- Baterie uchovávejte mimo dosah dětí. Dojde-li k polknutí baterie dítětem, ihned vyhledejte lékařskou pomoc.
- Produkt neponořujte do vody ani jej nevystavujte dešti. Zanedbání tohoto upozornění může vést k požáru nebo poruše výrobku. Dojde-li k zvlhnutí výrobku, ihned jej otřete ručníkem nebo podobným předmětem.
- Zaznamenáte-li na bateriích nějaké změny, například změnu zbarvení nebo deformaci, ihned je přestaňte používat. Pokud se nenabíjí za určenou dobu, přestaňte je nabíjet. Zanedbání tohoto upozornění může vést k vytečení, přehřátí či prasknutí baterií nebo k požáru.
- Před její likvidací odizolujte kontakty baterie lepicí páskou. Dojde-li ke kontaktu kovových předmětů s kontakty baterie, může dojít k přehřátí či prasknutí baterie nebo k požáru. Baterie recyklujte nebo likvidujte v souladu s místně platnými předpisy.
- Dojde-li ke kontaktu kapaliny z baterie s lidskou kůží nebo oblečením, ihned opláchněte postižené místo velkým množstvím čisté vody. Zanedbání tohoto upozornění může vést k podráždění kůže.





# Obsah

Rychlé vyhledání tématu .....	ii
Hlavní témata .....	ii
Běžná témata .....	ii
Pro uživatele chytrých zařízení .....	iii
Úvod .....	v
Nejprve si přečtěte toto .....	v
Symboly a konvence použité v tomto návodu .....	v
Informace a upozornění .....	vi
Pro vaši bezpečnost .....	viii
Jednotlivé části fotoaparátu .....	1
Tělo fotoaparátu .....	2
Základní funkce ovládacích prvků .....	4
Monitor/hledáček .....	7
Přepínání údajů na obrazovce (tlačítko <b>DISP</b> ) .....	7
Při fotografování .....	8
Při přehrávání .....	11
Začínáme .....	13
Připojení popruhu a krytky objektivu k fotoaparátu .....	14
Vložení baterie a paměťové karty .....	15
Vyjmutí baterie nebo paměťové karty .....	15
Nabíjení baterie .....	16
Otevření monitoru .....	17
Nastavení fotoaparátu .....	18
Nastavení z chytrého telefonu nebo tabletu .....	18
Nastavení prostřednictvím menu fotoaparátu .....	20
Možnosti poskytované aplikací SnapBridge .....	22



Základní operace při fotografování a přehrávání.....	24
Pořizování snímků.....	25
Používání blesku.....	27
Nahrávání videosekvencí.....	27
Přepínání mezi monitorem a hledáčkem.....	28
Přehrávání snímků.....	29
Mazání snímků.....	30
Obrazovka pro výběr snímků k vymazání.....	31
Funkce fotografování.....	32
Volba expozičního režimu.....	33
Režim  Auto.....	34
Motivový program (fotografování podle snímacích podmínek).....	35
Tipy a poznámky k motivovým programům.....	36
Používání funkce změkčení pleti.....	43
Fotografování s funkcí Jednoduché panoráma.....	44
Přehrávání jednoduchého panoramatu.....	46
Kreativní režim (použití efektů při fotografování).....	47
Režimy <b>P</b> , <b>S</b> , <b>A</b> a <b>M</b> (nastavení expozice pro fotografování).....	49
Rady k nastavení expozice.....	50
Rozsah řízení časů závěrky (režimy <b>P</b> , <b>S</b> , <b>A</b> a <b>M</b> ).....	52
Režim <b>U</b> (User Settings (uživatelská nastavení)).....	53
Uložení nastavení do režimu <b>U</b> (Uložit user settings).....	54
Nastavení funkcí fotografování pomocí multifunkčního voliče.....	55
Zábleskový režim.....	56
Samospoušť.....	59
Samospoušť detekující úsměv (automatické fotografování směřících se tvář).....	60
Zaostřovací režim.....	61
Používání manuálního zaostřování.....	63
Korekce expozice (úprava jasu).....	65
Použití tlačítek <b>Fn1</b> (funkce 1) / <b>Fn2</b> (funkce 2).....	66
Použití zoomu.....	67
Zaostřování.....	69
Tlačítko spouště.....	69
Používání zaostření s vyhledáním hlavního objektu.....	69
Používání systému detekce obličeje.....	70
Objekty, které nejsou vhodné pro automatické zaostřování.....	71
Blokování zaostření.....	72
Výchozí nastavení (blesk, samospoušť a zaostřovací režim).....	73
Funkce, které při fotografování nelze používat současně.....	75



<b>Funkce pro přehrávání .....</b>	<b>79</b>
Zvětšení výřezu snímku .....	80
Přehrávání náhledů snímků / zobrazení kalendáře .....	81
Prohlížení a mazání snímků pořízených v režimu sériového snímání (sekvence) .....	82
Prohlížení snímků patřících do sekvence .....	82
Mazání snímků patřících do sekvence .....	83
<b>Úpravy snímků (statické snímky) .....</b>	<b>83</b>
Před úpravou snímků .....	83
Rychlé vylepšení: Vylepšení kontrastu a sytosti barev .....	84
D-Lighting: Zvýšení jasů a kontrastu .....	84
Změkčení pleti: Změkčení odstínů pleti .....	85
Filtrové efekty: Používání efektů digitálních filtrů .....	86
Malý snímek: Zmenšení velikosti snímku .....	87
Oříznutí: Vytvoření oříznuté kopie snímku .....	88
<b>Videosekvence .....</b>	<b>89</b>
Základní operace pro nahrávání a přehrávání videosekvencí .....	90
Ukládání statických snímků při nahrávání videosekvencí .....	93
Pořizování časosběrného snímání .....	94
Nahrávání superčasosběrné videosekvence .....	96
Operace během přehrávání videosekvence .....	97
<b>Úpravy videosekvencí .....</b>	<b>98</b>
Vyjmutí pouze požadované části videosekvence .....	98
Uložení snímku z videosekvence jako statického snímku .....	99
<b>Připojení fotoaparátu k televizoru, tiskárně nebo počítači .....</b>	<b>100</b>
Využití snímků .....	101
Prohlížení snímků na televizoru .....	102
<b>Tisk snímků bez použití počítače .....</b>	<b>103</b>
Připojení fotoaparátu k tiskárně .....	103
Tisk jednoho snímku po druhém .....	104
Tisk více snímků současně .....	105
<b>Přenos snímků do počítače (ViewNX-i) .....</b>	<b>107</b>
Instalace softwaru ViewNX-i .....	107
Přenos snímků do počítače .....	107



<b>Použití menu .....</b>	<b>110</b>
<b>Akce prováděné v menu.....</b>	<b>111</b>
Obrazovka pro výběr snímků.....	113
<b>Seznamy menu .....</b>	<b>114</b>
Menu fotografování.....	114
Menu video.....	115
Menu přehrávání.....	115
Menu sítě.....	116
Menu nastavení.....	117
<b>Menu fotografování (všeobecná nastavení snímání) .....</b>	<b>118</b>
Kvalita obrazu .....	118
Velikost obrazu .....	120
<b>Menu fotografování (režim <b>P</b>, <b>S</b>, <b>A</b> nebo <b>M</b>) .....</b>	<b>121</b>
Picture Control (COOLPIX Picture Control).....	121
Vlastní Picture Control (COOLPIX Vlastní Picture Control).....	125
Vyvážení bílé barvy (nastavení barevného odstínu).....	126
Měření .....	129
Sériové snímání .....	130
Citlivost ISO.....	134
Bracketing expozice .....	135
Rež. činnosti zaostř. polí.....	136
Režim autofokusu .....	139
Korekce záblesk. exp .....	139
Filtr pro redukci šumu.....	140
Active D-Lighting.....	140
Vícenásobná expozice .....	141
Paměť zoomu .....	143
Výchozí pozice zoomu.....	144
Kontrola expozice – M .....	144
<b>Menu video .....</b>	<b>145</b>
Možnosti videa .....	145
Režim autofokusu .....	148
Elektron. redukce vibrací .....	149
Redukce hluku větru .....	149
Zoom pro mikrofon.....	150
Snímací frekvence.....	150



<b>Menu přehrávání</b> .....	<b>151</b>
Označit pro přenos.....	151
Prezentace.....	152
Ochrana.....	153
Otočit snímek.....	153
Možnosti zobr. sekvence.....	154
Vybrat klíčový snímek.....	154
<b>Menu sítě</b> .....	<b>155</b>
Obsluha klávesnice pro zadávání textu.....	156
<b>Menu nastavení</b> .....	<b>157</b>
Časové pásmo a datum.....	157
Bez paměťové karty?.....	159
Nastavení monitoru.....	160
Automatické přepínání EVF (automatické přepínání zobrazení do hledáčku).....	161
Razítko data.....	161
Redukce vibrací.....	162
Pomoc. světlo AF.....	163
Digitální zoom.....	163
Funkce boč. ovl. zoomu.....	164
Nastavení zvuku.....	164
Automat. vypnutí.....	165
Formátovat kartu.....	165
Jazyk/Language.....	165
Nabíjení z počítače.....	166
Komentář ke snímku.....	167
Informace o autor. právu.....	168
Data o poloze.....	169
Přepínání volby Av/Tv.....	169
Obnovit čísl. souborů.....	170
Zvýraznění.....	171
Obnovit vše.....	171
Verze firmwaru.....	171



<b>Technické poznámky</b> .....	<b>172</b>
Upozornění.....	173
Poznámky o funkcích bezdrátové komunikace .....	174
<b>Péče o produkt</b> .....	<b>176</b>
Fotoaparát .....	176
Baterie .....	177
Síťový zdroj / nabíječka .....	178
Paměťové karty.....	179
<b>Čištění a uchování</b> .....	<b>180</b>
Čištění.....	180
Uchování fotoaparátu.....	180
<b>Chybová hlášení</b> .....	<b>181</b>
<b>Řešení možných problémů</b> .....	<b>184</b>
<b>Názvy souborů</b> .....	<b>192</b>
<b>Volitelné příslušenství</b> .....	<b>193</b>
<b>Specifikace</b> .....	<b>194</b>
Paměťové karty, které lze použít .....	198
<b>Rejstřík</b> .....	<b>200</b>



# Jednotlivé části fotoaparátu

Tělo fotoaparátu .....	2
Základní funkce ovládacích prvků.....	4
Monitor/hledáček.....	7



# Tělo fotoaparátu

## Vyklopený blesk

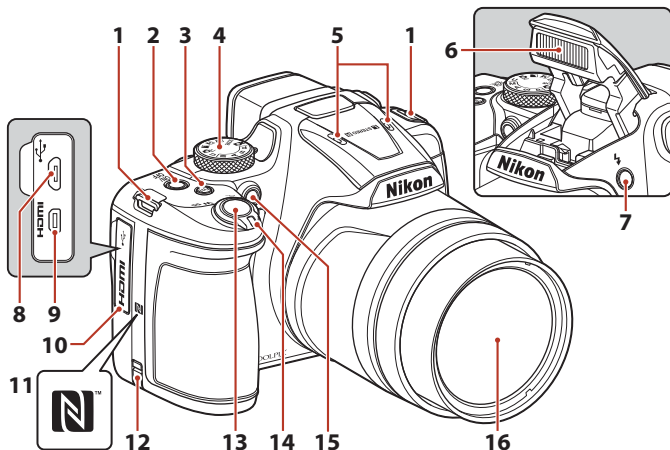

<b>1</b>	Očko k upevnění popruhu .....	14	<b>11</b>	Značka N-Mark (anténa NFC) .....	19
<b>2</b>	Hlavní vypínač / kontrolka zapnutí přístroje (kontrolka nabíjení) .....	16, 18, 27	<b>12</b>	Krytka průchodky kabelu konektoru (pro připojení volitelného síťového zdroje) .....	193
<b>3</b>	Tlačítko <b>Fn1</b> (funkce 1) .....	66	<b>13</b>	Tlačítko spouště .....	26, 69
<b>4</b>	Volič expozičních režimů .....	25, 33		Ovladač zoomu .....	67
<b>5</b>	Mikrofon (stereo) .....	90, 150		<b>W</b> : Širokoúhlá poloha .....	67
<b>6</b>	Blesk .....	27, 56	<b>14</b>	<b>T</b> : Teleobjektiv .....	67
<b>7</b>	Tlačítko pro vyklopení vestavěného blesku  .....	56		 : Přehrávání náhledů snímků .....	81
<b>8</b>	Konektor micro-USB .....	16, 101		<b>Q</b> : Zvětšení výřezu snímku .....	80
<b>9</b>	Mikrokonektor HDMI (typ D) .....	101		Kontrolka samospouště .....	59
<b>10</b>	Krytka konektoru .....	16, 101	<b>15</b>	Světlo předblesku proti červeným očím .....	58
				Pomocné světlo AF .....	163
			<b>16</b>	Objektiv	





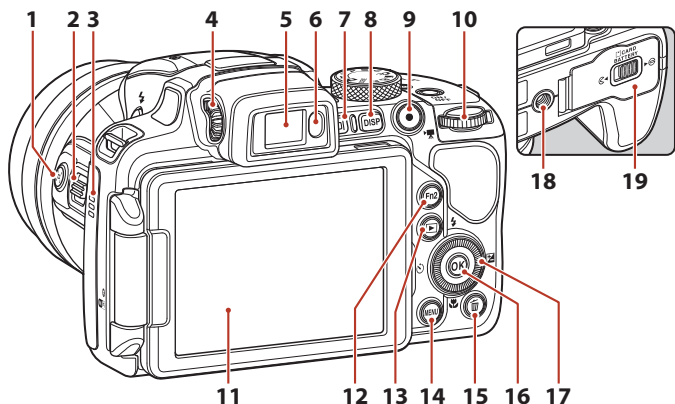





<b>1</b>	Tlačítko  (zoom se skokovým vrácením).....68	<b>11</b>	Monitor.....7, 17
<b>2</b>	Boční ovladač zoomu .....67 <b>W</b> : Širokoúhlá poloha.....67 <b>T</b> : Teleobjektiv.....67	<b>12</b>	Tlačítko <b>Fn2</b> (funkce 2).....66
<b>3</b>	Reproduktor.....97, 164	<b>13</b>	Tlačítko  (přehrávání) .....29
<b>4</b>	Volič dioptrické korekce hledáčku .....28	<b>14</b>	Tlačítko <b>MENU</b> (menu).....111, 114
<b>5</b>	Elektronický hledáček.....28	<b>15</b>	Tlačítko  (mazání) .....30
<b>6</b>	Oční snímač.....28	<b>16</b>	Tlačítko <b>OK</b> (aktivace volby) .....111
<b>7</b>	Tlačítko  (monitor) .....28	<b>17</b>	Otočný multifunkční volič (multifunkční volič)*.....55, 111
<b>8</b>	Tlačítko <b>DISP</b> (zobrazení).....7	<b>18</b>	Stativový závit
<b>9</b>	Tlačítko  (záznam videosekvence) .....27, 90	<b>19</b>	Krytka prostoru pro baterii / slotu pro paměťovou kartu.....15
<b>10</b>	Příkazový volič .....49		



\* V tomto návodu se rovněž používá termín „multifunkční volič“.



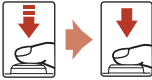



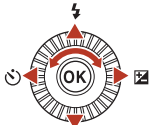

# Základní funkce ovládacích prvků

Ovládací prvek	Hlavní funkce	
 Volič expozičních režimů	Pro fotografování	Volba expozičního režimu (☰33).
 Ovladač zoomu	Pro fotografování	Posunutím směrem k symbolu <b>T</b> (📷) (teleobjektiv) lze objekt přiblížit, posunutím směrem k symbolu <b>W</b> (📷) (širokoúhlý objektiv) dojde k oddálení záběru a zobrazení větší plochy.
	Pro přehrávání	<ul style="list-style-type: none"> <li>• Posunutím směrem k symbolu <b>T</b> (📷) se snímek přiblíží, posunutím směrem k symbolu <b>W</b> (📷) se zobrazí snímky formou náhledů nebo kalendáře.</li> <li>• Úprava hlasitosti při přehrávání videosekvence.</li> </ul>
 Tlačítko zoomu (se skokovým vrácením)	Pro fotografování	Dočasně rozšíří obrazový úhel.
 Boční ovladač zoomu	Pro fotografování	Ovládání funkce přiřazené v položce <b>Funkce boč. ovl. zoomu</b> . <ul style="list-style-type: none"> <li>• Zoom (výchozí nastavení): Posunutím směrem k symbolu <b>T</b> (teleobjektiv) lze objekt přiblížit, posunutím směrem k symbolu <b>W</b> (širokoúhlá poloha) dojde k oddálení záběru a zobrazení větší plochy.</li> <li>• Manuální zaostřování: V zaostřovacím režimu <b>MF</b> (manuální zaostřování) nastavte zaostření.</li> </ul>
 Tlačítko spouště	Pro fotografování	Při namáčknutí do poloviny: Nastavení zaostření a expozice. Při úplném stisknutí tlačítka: Spuštění závěrky.
	Pro přehrávání	Návrat do expozičního režimu.



Ovládací prvek	Hlavní funkce	
 Tlačítko (OK) (záznam videosekvence)	Pro fotografování	Slouží ke spuštění a zastavení nahrávání videosekvence.
	Pro přehrávání	Návrat do expozičního režimu.
 Multifunkční volič	Pro fotografování	<ul style="list-style-type: none"> <li>Při zobrazené obrazovce fotografování: Následující obrazovky nastavení lze zobrazit pomocí tlačítek:               <ul style="list-style-type: none"> <li>Nahoru (▲): ⚡ (zábleskový režim)</li> <li>Doleva (◀): ⌚ (samospoušť / samospoušť det. úsměv)</li> <li>Dolů (▼): 📍 (zaostřovací režim)</li> <li>Doprava (▶): 📐 (korekce expozice)</li> </ul> </li> <li>V expozičním režimu <b>A</b> nebo <b>M</b>: Otáčením multifunkčního voliče nastavíte clonové číslo.</li> </ul>
	Pro přehrávání	<ul style="list-style-type: none"> <li>Při zobrazené obrazovce přehrávání: Změna zobrazeného snímku pomocí tlačítek nahoru (▲), doleva (◀), dolů (▼) a doprava (▶) nebo otočením multifunkčního voliče.</li> <li>Je-li zobrazen přiblížený snímek: Posun zobrazené plochy.</li> </ul>
	Pro nastavení	<ul style="list-style-type: none"> <li>Tlačítka ▲▼◀▶ nebo otáčením multifunkčního voliče lze vybrat položku a tlačítkem OK lze výběr použít.</li> </ul>
 Tlačítko OK (aktivace volby)	Pro přehrávání	<ul style="list-style-type: none"> <li>Zobrazení jednotlivých snímků sekvence v režimu přehrávání jednotlivých snímků (📖30).</li> <li>Posouvání snímku pořízeného pomocí funkce Jednoduché panoráma.</li> <li>Přehrávání videosekvencí.</li> <li>Přepnutí ze zobrazení náhledů snímků nebo výřezu snímku do režimu přehrávání jednotlivých snímků.</li> </ul>
	Pro nastavení	Použití položky vybrané pomocí multifunkčního voliče.
 Příkazový volič	Pro fotografování	<ul style="list-style-type: none"> <li>Při použití expozičního režimu <b>P</b> (📖49): Nastavení flexibilního programu.</li> <li>Při použití expozičního režimu <b>S</b> nebo <b>M</b> (📖49): Nastavení času závěrky.</li> </ul>
	Pro přehrávání	Změna faktoru zvětšení přiblíženého snímku.



Ovládací prvek	Hlavní funkce	
 Tlačítko <b>MENU</b> (menu)	Pro fotografování/ přehrávání	Zobrazí nebo zavře menu (📖111).
 Tlačítko <b>Fn1</b> (funkce 1)	Pro fotografování	Při použití expozičního režimu <b>P, S, A, M</b> nebo <b>U</b> : Lze zobrazit či skrýt menu nastavení, například <b>Sériové snímání</b> nebo <b>Redukce vibrací</b> .
 Tlačítko <b>Fn2</b> (funkce 2)		
 Tlačítko <b> ◻ </b> (monitor)	Pro fotografování/ přehrávání	Přepínání mezi monitorem a hledáčkem (📖28).
 Tlačítko <b>DISP</b> (zobrazení)	Pro fotografování/ přehrávání	Přepínání údajů na obrazovce.
 Tlačítko <b>▶</b> (přehrávání)	Pro fotografování	Přehrávání snímků (📖29).
	Pro přehrávání	<ul style="list-style-type: none"> <li>• Je-li fotoaparát vypnutý, stisknutím a podržením tohoto tlačítka jej zapnete v režimu přehrávání (📖29).</li> <li>• Návrat do expozičního režimu.</li> </ul>
 Tlačítko <b>🗑</b> (mazání)	Pro fotografování	Vymazání posledního uloženého snímku (📖30).
	Pro přehrávání	Mazání snímků (📖30).



# Monitor/hledáček

Informace, které se zobrazují na obrazovce pro fotografování nebo přehrávání, se liší podle nastavení fotoaparátu a jeho použití.

## Přepínání údajů na obrazovce (tlačítko DISP)

K přepínání údajů na obrazovce při fotografování nebo přehrávání stiskněte tlačítko **DISP** (zobrazení).

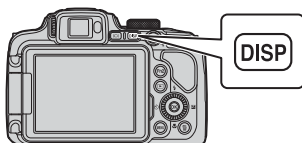

### Při fotografování



### Při přehrávání



## Při fotografování

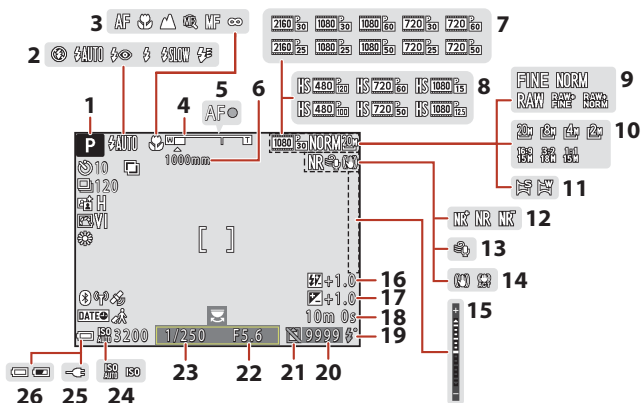

<b>1</b>	Expoziční režim .....	33	<b>15</b>	Indikace expozice.....	51
<b>2</b>	Zábleskový režim .....	56	<b>16</b>	Korekce zábleskové expozice .....	139
<b>3</b>	Zaostřovací režim.....	61	<b>17</b>	Hodnota korekce expozice .....	65
<b>4</b>	Indikace zoomu .....	62, 67	<b>18</b>	Zbývající doba záznamu videosekvence .....	90, 91
<b>5</b>	Indikace zaostření.....	26	<b>19</b>	Indikace připravenosti.....	56
<b>6</b>	Paměť zoomu.....	143	<b>20</b>	Počet zbývajících snímků (statické snímky).....	25, 119
<b>7</b>	Možnosti videa (videosekvence v normální rychlosti).....	145	<b>21</b>	Symbol Spuštění povoleno (pokud není vložena paměťová karta).....	159, 186
<b>8</b>	Možnosti videa (HS videosekvence) .....	146	<b>22</b>	Clonové číslo .....	49
<b>9</b>	Kvalita obrazu.....	118	<b>23</b>	Čas závěrky .....	49
<b>10</b>	Velikost obrazu .....	120	<b>24</b>	Citlivost ISO .....	134
<b>11</b>	Jednoduché panoráma.....	44	<b>25</b>	Indikace připojení síťového zdroje / nabíječky	
<b>12</b>	Filtr pro redukci šumu .....	140	<b>26</b>	Indikace stavu baterie .....	25
<b>13</b>	Redukce hluku větru.....	149			
<b>14</b>	Symbol redukce vibrací.....	162			
	Symbol elektronické redukce vibrací .....	149			



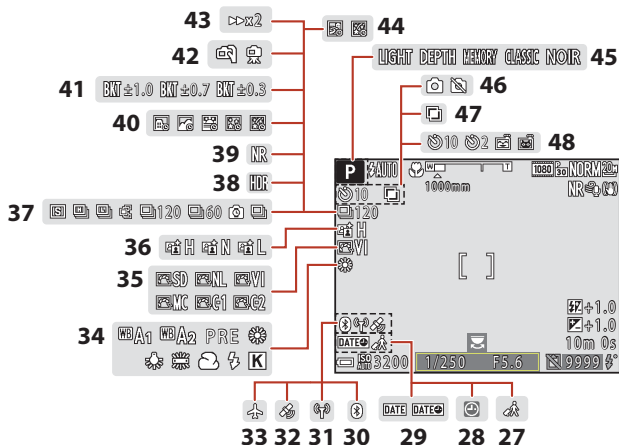

<b>27</b>	Symbol cílového místa cesty .....	157
<b>28</b>	Indikace nenastaveného data.....	157, 185
<b>29</b>	Razítko data.....	161
<b>30</b>	Indikace komunikace Bluetooth .....	23, 155
<b>31</b>	Indikace komunikace Wi-Fi.....	23, 155
<b>32</b>	Data o poloze .....	169
<b>33</b>	Režim V letadle .....	23, 155
<b>34</b>	Vyvážení bílé barvy .....	126
<b>35</b>	COOLPIX Picture Control.....	121
<b>36</b>	Aktivní D-Lighting .....	140
<b>37</b>	Režim sériového snímání .....	40, 130
<b>38</b>	Protisvětlo (HDR) .....	39

<b>39</b>	Série pro redukci šumu / jeden snímek .....	37, 38
<b>40</b>	Časoběrné snímání .....	94
<b>41</b>	Bracketing expozice.....	135
<b>42</b>	Z ruky / ze stativu .....	36
<b>43</b>	Rychlost přehrávání .....	96
<b>44</b>	Vícenásobná expozice Zjasnit .....	42
<b>45</b>	Skupina efektů (kreativní režim) .....	47
<b>46</b>	Pořízení statického snímku (při nahrávání videosekvence).....	93
<b>47</b>	Vícenásobná expozice.....	141
<b>48</b>	Kontrolka samospouště.....	59
	Samospoušť detekující úsměv .....	60
	Automatický portrét domácích zvířat .....	40, 59



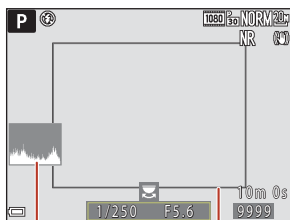
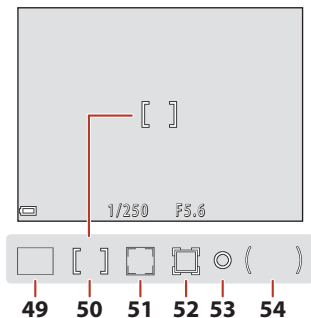

55

56

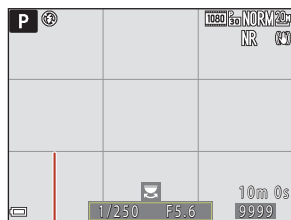

57

- |   |  |
|---|--|
| <p><b>49</b> Zaostřovací pole (zaostření s vyhledáním hlavního objektu) .....69, 137</p> <p><b>50</b> Zaostřovací pole (střed/manuálně) ..... 35, 47, 72, 136</p> <p><b>51</b> Zaostřovací pole (detekce obličeje, detekce tváří zvířat) .....40, 60, 70, 136</p> <p><b>52</b> Zaostřovací pole (sledování objektu) .....137, 138</p> | <p><b>53</b> Oblast bodového měření..... 129</p> <p><b>54</b> Oblast zdůrazněného středu..... 129</p> <p><b>55</b> Zobrazení/skrytí histogramů..... 160</p> <p>Pomocné ohraničení (motivové programy <b>Měsíc</b> či <b>Sledování ptáků</b> nebo zoom se skokovým vrácením) .....41, 68</p> <p><b>57</b> Zobrazení/skrytí pomocné mřížky ..... 160</p> |
|---|--|





## Při přehrávání

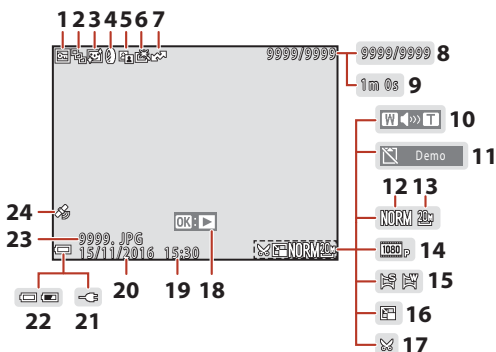

<b>1</b>	Symbol ochrany snímků .....	153	<b>14</b>	Možnosti videa .....	145
<b>2</b>	Zobrazení sekvence (při vybrané možnosti <b>Jednotlivé snímky</b> ) .....	154	<b>15</b>	Indikace Jednoduché panoráma .....	46
<b>3</b>	Symbol změkčení pleti .....	85	<b>16</b>	Symbol malého snímku .....	87
<b>4</b>	Symbol filtrových efektů .....	86	<b>17</b>	Symbol oříznutí .....	88
<b>5</b>	D-Lighting symbol .....	84		Vodítko pro přehrávání jednoduchého panorámatu .....	46
<b>6</b>	Symbol rychlého vylepšení .....	84	<b>18</b>	Vodítko pro přehrávání sekvence .....	82
<b>7</b>	Symbol rezervace pro přenos .....	151		Vodítko pro přehrávání videosekvence .....	90
<b>8</b>	Číslo aktuálního snímku / celkový počet snímků .....		<b>19</b>	Čas záznamu .....	
<b>9</b>	Délka videosekvence nebo uplynulá doba přehrávání .....		<b>20</b>	Datum záznamu .....	
<b>10</b>	Indikace hlasitosti .....	97	<b>21</b>	Indikace připojení síťového zdroje / nabíječky .....	
<b>11</b>	Symbol Spuštění povoleno (pokud není vložena paměťová karta) .....	159	<b>22</b>	Indikace stavu baterie .....	25
<b>12</b>	Kvalita obrazu .....	118	<b>23</b>	Číslo a typ souboru .....	192
<b>13</b>	Velikost obrazu .....	120	<b>24</b>	Indikace zaznamenaných dat o poloze .....	169



## Zobrazení informací o rozložení jasů

Pomocí zobrazeného histogramu nebo pomocí blikajícího displeje lze pro každou úroveň jasu zkontrolovat ztrátu kontrastních detailů na prosvětlených a zastíněných místech. Jsou zde uvedeny pokyny, jak upravit jas snímku pomocí funkcí, jako je korekce expozice.

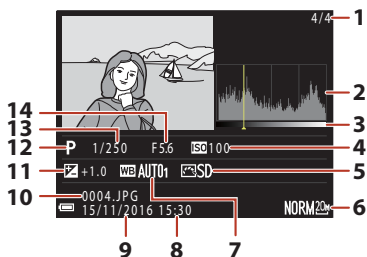

<b>1</b>	Číslo aktuálního snímku / celkový počet snímků	<b>8</b>	Čas záznamu.....18, 157
<b>2</b>	Histogram <sup>1</sup>	<b>9</b>	Datum záznamu.....18, 157
<b>3</b>	Rozložení jasů <sup>2</sup>	<b>10</b>	Číslo a typ souboru.....192
<b>4</b>	Citlivost ISO.....134	<b>11</b>	Hodnota korekce expozice.....65
<b>5</b>	COOLPIX Picture Control.....121	<b>12</b>	Expoziční režim.....33
<b>6</b>	Kvalita obrazu / velikost obrazu.....118, 120	<b>13</b>	Čas závěrky.....49
<b>7</b>	Vyvážení bílé barvy.....126	<b>14</b>	Clonové číslo.....49

- <sup>1</sup> Histogram je graf, který ukazuje rozložení odstínů na snímku. Vodorovná osa odpovídá jasu pixelu s tmavými odstíny vlevo a světlými odstíny vpravo. Svislá osa udává počet pixelů.
- <sup>2</sup> Rozložení jasů udává jas na různých úrovních. Pokud je vybráno kontrolované rozložení jasů pomocí tlačítek multifunkčního voliče ◀▶ nebo jeho otočením, oblast obrazu, která odpovídá vybranému rozložení jasů, bliká.



# Začínáme

Připojení popruhu a krytky objektivu k fotoaparátu .....	14
Vložení baterie a paměťové karty.....	15
Nabíjení baterie.....	16
Otevření monitoru .....	17
Nastavení fotoaparátu.....	18



## Připojení popruhu a krytky objektivu k fotoaparátu

Upevněte krytku objektivu k popruhu a potom upevněte popruh k fotoaparátu.

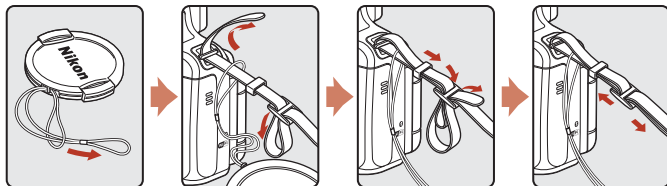

Popruh připojte na dvou místech.

### Krytka objektivu

V době, kdy nepořizujete snímky, nasadte krytku na objektiv, aby byl chráněn.



## Vložení baterie a paměťové karty

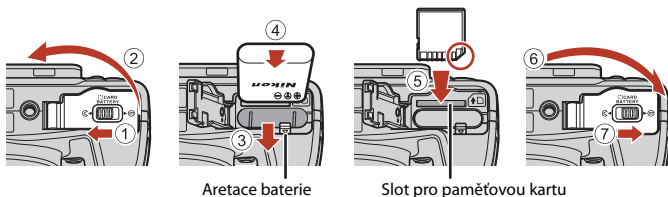

- Baterií se správně natočenými kladnými a zápornými kontakty odtláče oranžovou aretací baterie (3) a baterii zcela zasuňte (4).
- Paměťovou kartu zasuňte do slotu tak hluboko, až zaklapne na místo (5).
- Dbejte na to, abyste baterii i paměťovou kartu nevrátili spodní stranou vzhůru nebo převráceně, mohlo by tak dojít k zavadě.

### Formátování paměťové karty

Paměťovou kartu, která byla předtím používána v jiném přístroji, při prvním vložení do tohoto fotoaparátu vždy tímto fotoaparátem naformátujte.

- **Formátováním paměťové karty se trvale odstraní veškeré snímky i ostatní data uložená na paměťové kartě.** Ujistěte se, že jste si před formátováním paměťové karty zkopírovali všechny snímky, které chcete zachovat.
- Vložte kartu do fotoaparátu, stiskněte tlačítko **MENU** a v menu nastavení zvolte možnost **Formátovat kartu** (📖111).

### Vyjmutí baterie nebo paměťové karty

Vypněte fotoaparát a ujistěte se, že kontrolka zapnutí přístroje ani obrazovka nesvítí, poté otevřete krytku prostoru pro baterii / slotu pro paměťovou kartu.

- Posunutím aretace baterii vysuňte.
- Jemným zatlačením na paměťovou kartu směrem do fotoaparátu paměťovou kartu povysuňte.
- Při manipulaci s fotoaparátem buďte opatrní, baterie i paměťová karta mohou být bezprostředně po použití fotoaparátu horké.



# Nabíjení baterie

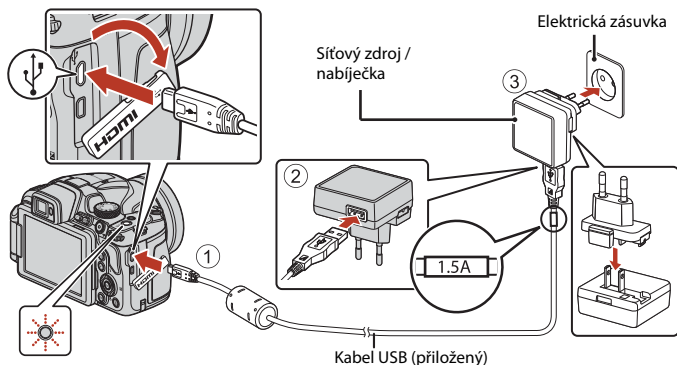

## Kontrolka zapnutí přístroje (kontrolka nabíjení)

Pokud je k fotoaparátu přiložen zásuvkový adaptér\*, pevně jej připojte k síťovému zdroji / nabíječce. Jakmile jsou obě součásti spojeny, může pokus o násilné odstranění zásuvkového adaptéru vést k poškození výrobku.

\* Tvar zásuvkového adaptéru se liší v závislosti na zemi či regionu, kde byl fotoaparát zakoupen.

Tento krok lze vynechat, pokud je dodaný zásuvkový adaptér se síťovým zdrojem / nabíječkou pevně spojený.

- Dobíjení se zahájí po připojení fotoaparátu k elektrické zásuvce, když je vložena baterie (viz ilustraci). Kontrolka zapnutí přístroje (kontrolka nabíjení) pomalu bliká, což znamená, že se baterie dobíjí.
- Jakmile je baterie nabitá, kontrolka zapnutí přístroje zhasne. Odpojte síťový zdroj / nabíječku od elektrické zásuvky a odpojte kabel USB.
- Doba nabíjení plně vybité baterie trvá přibližně 3 hodiny.
- Pokud kontrolka zapnutí přístroje bliká rychle, nelze baterii nabít. Možné příčiny jsou uvedeny níže.
  - Okolní teplota není vhodná k nabíjení.
  - Připojení kabelu USB nebo síťového zdroje / nabíječky je nesprávné.
  - Baterie je poškozená.



## ✓ Poznámky ke kabelu USB

- Nepoužívejte jiný kabel USB než typ UC-E21. Při použití jiného kabelu USB než typu UC-E21 by mohlo dojít k přehřátí, požáru nebo úrazu elektřinou.
- Zkontrolujte tvar a směr zástrček a zástrčky nezasunujte ani nevysunujte zešikma.

## ✓ Poznámky k nabíjení baterie

- Fotoaparát lze používat i během nabíjení, ale prodlužuje se tím doba nabíjení. Při použití fotoaparátu kontrolka zapnutí přístroje (kontrolka nabíjení) zhasne.
  - Během nabíjení nelze pořizovat videosekvence.
- Nikdy nepoužívejte jinou značku nebo model síťového zdroje, než je síťový zdroj / nabíječka EH-73P. Nepoužívejte běžně dostupné síťové zdroje USB ani nabíječky pro mobilní telefony. Při nedodržení tohoto upozornění může dojít k přehřátí nebo poškození fotoaparátu.

## Otevření monitoru

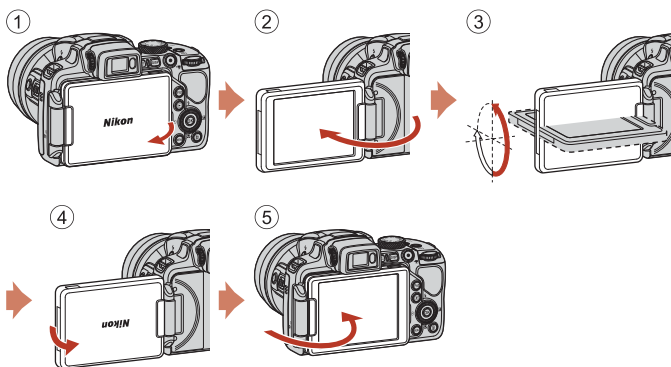

- U monitoru lze nastavit směr a úhel. Pro účely normálního fotografování uložte monitor k zadní straně fotoaparátu obrazovkou směrem ven (5).
- Jestliže fotoaparát nepoužíváte nebo jej přenášíte, uložte monitor obrazovkou směrem k tělu fotoaparátu (1).

## ✓ Poznámky k monitoru

Při manipulaci s monitorem nepoužívejte nadměrnou sílu a pohybujte monitorem v jeho nastavitelném rozsahu pomalu, aby nedošlo k poškození spojů.



# Nastavení fotoaparátu

## Nastavení z chytrého telefonu nebo tabletu

- Před dalším postupem nainstalujte na svém chytrém telefonu nebo tabletu (dále „chytré zařízení“) aplikaci SnapBridge (📖111) a povolte funkce Bluetooth a Wi-Fi.
- Zobrazení displeje fotoaparátu a chytrého zařízení uvedená v tomto návodu se mohou lišit od skutečných produktů.



### 1 Zapněte fotoaparát.

- Pomocí multifunkčního voliče vyberte a upravte nastavení.

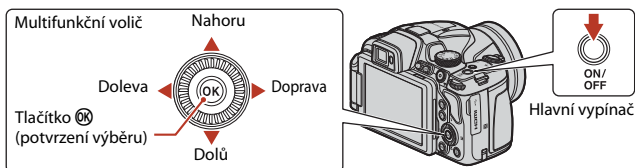

- Zobrazí se dialog pro volbu jazyka. Stisknutím tlačítek ▲ a ▼ na multifunkčním voliči vyberte jazyk a potvrďte stisknutím tlačítka OK.
- Jazyk lze kdykoli změnit pomocí položky **Jazyk/ Language** v menu nastavení (📖111).

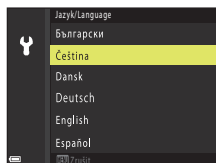

### 2 Po zobrazení dialogu uvedeného na obrázku vpravo stiskněte tlačítko OK.

- Nechcete-li použít pro konfiguraci nastavení fotoaparátu chytré zařízení, stiskněte tlačítko **MENU** (📖20).







## 5 Po zobrazení dialogu uvedeného na obrázku vpravo stiskněte tlačítko **OK**.

- Po vytvoření konstantního připojení fotoaparátu s inteligentním zařízením se zobrazí dialog vpravo.
- Pokud se na fotoaparátu zobrazí zpráva **Nelze navázat připojení.**, vraťte se ke kroku 3 stisknutím tlačítka **OK**. Chcete-li nastavení spárování zrušit, stiskněte tlačítko **MENU**.



## 6 Podle pokynů na obrazovce dokončete proces nastavení.

- Chcete-li se snímky zaznamenat data o poloze, vyberte po vyzvání možnost **Ano** a povolte funkci záznamu dat o poloze v aplikaci SnapBridge a na chytrém zařízení samotném (další informace viz dokumentace dodávaná s chytrým zařízením).
- Výběrem možnosti **Ano** po vyzvání a povolením synchronizace v aplikaci SnapBridge můžete rovněž synchronizovat hodiny fotoaparátu s časem poskytovaným chytrým zařízením. Pokud vyberete možnost **Ne**, nastavte hodiny fotoaparátu prostřednictvím menu – způsobem popsáním v kroku 2 na straně 21.
- Nastavení je dokončeno po návratu indikace na fotoaparátu na obrazovku fotografování.
- Další informace o použití aplikace SnapBridge viz strana 22.

## Nastavení prostřednictvím menu fotoaparátu

Hodiny fotoaparátu lze nastavit manuálně.

### 1 Zapněte fotoaparát (📖18).

- Zobrazí se dialog pro volbu jazyka. Stisknutím tlačítek **▲** a **▼** na multifunkčním voliči (📖18) vyberte jazyk a potvrďte stisknutím tlačítka **OK**.
- Jazyk lze kdykoli změnit pomocí položky **Jazyk/ Language** v menu nastavení (📖111).

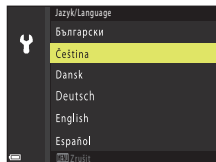

## 2 Po zobrazení dialogu uvedeného na obrázku vpravo stiskněte tlačítko MENU.

- Po vyzvání ohledně nastavení hodin fotoaparátu vyberte možnost **Ano**.

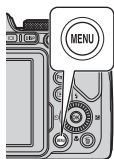

## 3 Vyberte své domácí časové pásmo a stiskněte tlačítko OK.

- Chcete-li zapnout letní čas, stiskněte tlačítko ▲; v horní části mapy se zobrazí symbol ☀️. Pro vypnutí letního času stiskněte tlačítko ▼.

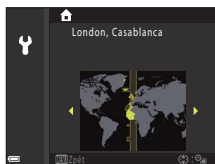

## 4 Stisknutím tlačítek ▲ a ▼ vyberte formát data a stiskněte tlačítko OK.

## 5 Zadejte aktuální datum a čas a stiskněte tlačítko OK.

- Stisknutím tlačítek ◀ a ▶ vybírejte položky a stisknutím tlačítek ▲ a ▼ upravujte nastavení.
- Chcete-li nastavit hodiny, stiskněte tlačítko OK.

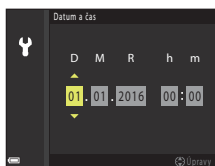

## 6 Po vyzvání vyberte stisknutím tlačítek ▲ a ▼ možnost **Ano** a stiskněte tlačítko OK.

- Fotoaparát se po dokončení nastavování vrátí na obrazovku fotografování.

### **Resetování hodin**

Pomocí položky **Časové pásmo a datum** v menu nastavení lze provést výběr časového pásma a nastavení hodin fotoaparátu.

V menu **Časové pásmo** lze zapnout a vypnout letní čas.



# Možnosti poskytované aplikací SnapBridge

Aplikaci SnapBridge lze použít po spárování fotoaparátu s chytrým zařízením k množství různých úkolů.



## Automatický přenos

Ve výchozím nastavení jsou snímky automaticky přenášeny do chytrého zařízení v okamžiku jejich pořízení.

- Umístěte chytré zařízení do blízkosti fotoaparátu a spusťte aplikaci SnapBridge.

Možnost	Popis
Zakázání automatického odesílání	Automatické odesílání lze zakázat pomocí možnosti <b>Možnosti autom. odesíl.</b> > <b>Statické snímky</b> v menu sítě ve fotoaparátu (📖111).
Možnosti přenosu	Pomocí položky <b>Možnosti autom. odesíl.</b> > <b>Odeslání (snímky)</b> v menu sítě ve fotoaparátu zvolte typy snímků, které se mají automaticky odesílat.
Výběr snímků pro přenos	Tuto možnost můžete využít pro automatický přenos vybraných snímků, které nebyly přeneseny během fotografování. <ul style="list-style-type: none"><li>• Snímky vyberte pomocí položky <b>Označit pro přenos</b> v menu přehrávání fotoaparátu (📖111).</li><li>• Trvalé připojení zajišťuje, že přenos bude pokračovat i v případě vypnutí fotoaparátu.</li></ul>
Změna velikosti přenášených snímků	Pomocí aplikace SnapBridge vyberte velikost, s jakou budou snímky kopírovány do chytrého zařízení. Výchozí velikost je 2 megapixely.
Vkládání informací o snímku	Pomocí aplikace SnapBridge vyberte informace, které budou vkopírovány do snímků kopírovaných do chytrého zařízení. Komentáře a informace o autorských právech lze předem zadat prostřednictvím menu nastavení fotoaparátu. Vkopírovat můžete rovněž text zadaný v aplikaci SnapBridge.

### ✓ Poznámky k automatickému odesílání

- Tato funkce není dostupná u snímků ve formátu RAW.
- Pomocí možností **Možnosti autom. odesíl.** odesíl. a **Označit pro přenos** nelze odesílat videosekvence. Chcete-li nahrát videosekvence do inteligentního zařízení, použijte aplikaci SnapBridge.



## Bezdrátové sítě

Možnost	Popis
Párování	Chcete-li spárovat fotoaparát s chytrým zařízením (například s novým zařízením nebo v případě, že jste se rozhodli nespárovat chytré zařízení během nastavování přístroje), vyberte v menu sítě fotoaparátu položku <b>Připojit k chytrému zaříz.</b> a postupujte podle pokynů na straně 18, počínaje krokem 2. Fotoaparát lze spárovat s až pěti chytrými zařízeními, ale připojen může být vždy jen k jednomu z těchto zařízení.
Přenos snímků prostřednictvím Wi-Fi	Pro odesílání velkých objemů dat je doporučeno připojení přes Wi-Fi. Podle pokynů na obrazovce aplikace SnapBridge přepněte na připojení Wi-Fi. <ul style="list-style-type: none"><li>• Položka <b>Wi-Fi</b> &gt; <b>Typ připojení Wi-Fi</b> v menu sítě fotoaparátu obsahuje možnosti <b>Autentizace/šifrování</b> a <b>Heslo</b>. Výchozí nastavení možnosti <b>Autentizace/šifrování</b> je <b>WPA2-PSK-AES</b>.</li></ul>

### Místa se zákazem použití bezdrátových zařízení

Na místech, kde je zakázáno používat bezdrátové zařízení, zakažte bezdrátové funkce v menu sítě fotoaparátu výběrem možnosti **Zapnuto** v položce **Režim V letadle**. Tím se dočasně přeruší trvalé spojení s chytrým zařízením, ale znovu se automaticky naváže poté, co vypnete Režim V letadle.

## Další možnosti aplikace SnapBridge

Možnost	Popis
Dálkové fotografování	Chytré zařízení lze využívat ke spouštění závěrky fotoaparátu. Před prováděním fotografování na dálku fotoaparát zapněte.
Prohlížení snímků na fotoaparátu	Chytré zařízení lze využívat k zobrazení a stažení snímků ve fotoaparátu. Tato možnost je k dispozici i při vypnutém fotoaparátu.

- Další informace viz on-line nápověda k aplikaci SnapBridge.





# Základní operace při fotografování a přehrávání

Pořizování snímků.....	25
Přehrávání snímků .....	29
Mazání snímků.....	30





## Pořizování snímků

Zde se jako příkladu používá režim  (auto). Režim  (auto) umožňuje pořizovat běžné snímky za různých snímacích podmínek.

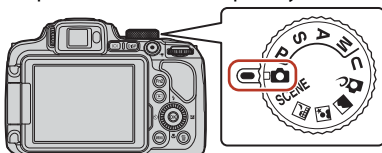
### 1 Otočte volič expozičních režimů do polohy .



Počet zbývajících snímků

- Indikace stavu baterie
  - : Stav nabití baterie je vysoký.
  - : Stav nabití baterie je nízký.
- Tlačítkem **DISP** (displej) můžete postupně přepínat informace zobrazené na obrazovce.

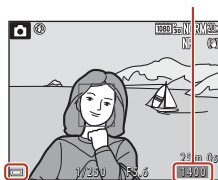

Indikace stavu baterie

### 2 Držte fotoaparát v klidu.

- K objektivu, blesku, pomocnému světlu AF, mikrofonu a reproduktoru nepřibližujte prsty ani jiné předměty.

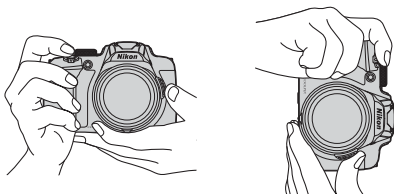

### 3 Vytvořte kompozici snímku.

- Posunutím ovladače zoomu nebo bočního ovladače zoomu změňte polohu objektivu se zoomem.
- Pokud se v poloze teleobjektivu objekt při fotografování ztratí z dohledu, stisknutím tlačítka  (zoom se skokovým vrácením) zorný úhel dočasně rozšíříte, což usnadní umístění objektu do záběru.

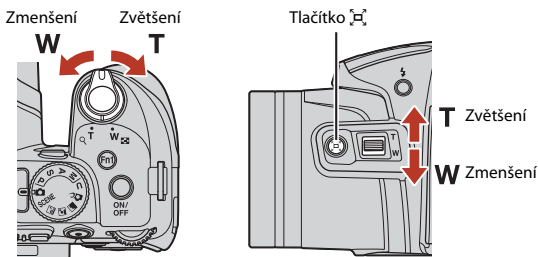

### 4 Namáčkněte tlačítko spouště do poloviny.

- Namáčknutí tlačítka spouště do poloviny znamená, že toto tlačítko stisknete a podržíte v bodu, kdy ucítíte mírný odpor.
- Jakmile je objekt zaostřen, zaostřovací pole nebo indikace zaostření se zobrazí zeleně.
- Při použití digitálního zoomu fotoaparát zaostřuje na střed záběru a zaostřovací pole se nezobrazí.
- Jestliže zaostřovací pole nebo indikace zaostření bliká, fotoaparát není schopen zaostřit. Změňte kompozici snímku a zkuste znovu namáčknout tlačítko spouště.

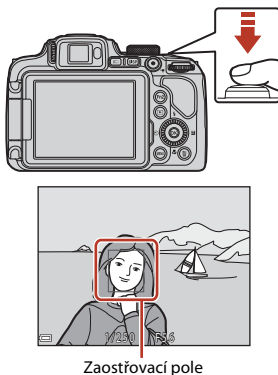

### 5 Nezvedejte prst a tlačítko spouště zcela domáčkněte.







## ✓ Poznámky k ukládání snímků nebo videosekvencí

Jestliže právě probíhá ukládání snímků nebo videosekvencí, indikace udávající počet zbývajících snímků nebo indikace udávající zbývající dobu nahrávání bliká. **Neotevírejte krytku prostoru pro baterii / slotu pro paměťovou kartu a nevyjímejte baterii ani paměťovou kartu**, dokud indikace bliká. Tím by mohlo dojít ke ztrátě dat nebo poškození fotoaparátu či paměťové karty.

## 📎 Funkce automatického vypnutí

- Pokud není přibližně do jedné minuty provedena žádná operace, obrazovka se vypne, fotoaparát se přepne do pohotovostního režimu a kontrolka zapnutí přístroje začne blikat. Přibližně po třech minutách setrvávání v pohotovostním režimu se fotoaparát vypne.
- Chcete-li obrazovku opět zapnout, když je fotoaparát v pohotovostním režimu, proveďte nějakou operaci, například stiskněte hlavní vypínač nebo tlačítko spouště.

## 📎 Kdy použít stativ

- Stativ doporučujeme použít ke stabilizaci fotoaparátu v následujících situacích:
  - při fotografování se zábleskovým režimem nastaveným na možnost  (vypnuto),
  - pokud je zoom v poloze telezoomu.
- Pokud při fotografování používáte ke stabilizaci fotoaparátu stativ, nastavte v menu nastavení položku **Redukce vibrací** na možnost **Vypnuto** ( 111), čímž předejdete případným chybám, které tato funkce může způsobit.



## Používání blesku

V situacích, kdy je potřeba použít blesk (například ve tmě nebo v protisvětle), vyklopte blesk stisknutím tlačítka  (vyklopení vestavěného blesku).

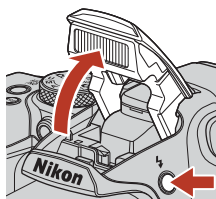
- Pokud blesk nepoužíváte, jemně na něj zatlačte, až se se ztlapnutím zavře.



## Nahrávání videosekvencí

Stisknutím tlačítka  (záznam videosekvence) spustíte nahrávání videosekvence. Dalším stisknutím tlačítka  nahrávání ukončíte.

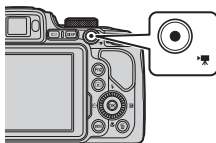

## Přepínání mezi monitorem a hledáčkem

Pokud jasné světlo okolí ztěžuje sledování monitoru, například svítí-li na monitor sluneční paprsky, doporučujeme použít hledáček.

- Jakmile přiblížíte obličej k hledáčku, zareaguje oční snímač, zapne se hledáček a vypne se monitor (výchozí nastavení).
- Pomocí tlačítka  (monitor) můžete také přepínat zobrazení mezi monitorem a hledáčkem.

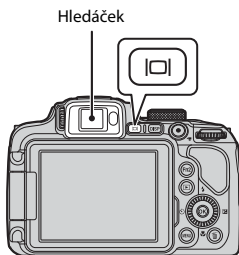

## Nastavení dioptrické korekce hledáčku

Pokud je obraz v hledáčku obtížně viditelný, nastavte jej při pohledu do hledáčku otáčením voliče dioptrické korekce.

- Dejte pozor, abyste se prstem nebo nehtem neškráblí do oka.

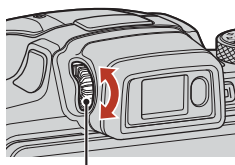

Volič dioptrické korekce hledáčku

## Poznámky ke kontrole a nastavení barev snímku

Použijte monitor na zadní straně fotoaparátu, protože monitor má vyšší reprodukovatelnost barev než hledáček.







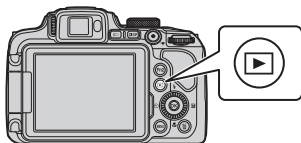

## 1 Stisknutím tlačítka (přehrávání) aktivujete režim přehrávání.

- Pokud stisknete a podržíte tlačítko  na vypnutém fotoaparátu, fotoaparát se zapne v režimu přehrávání.



## 2 Snímek k zobrazení vyberte pomocí multifunkčního voliče.

- Stisknutím a podržením některého z tlačítek     lze mezi snímky rychle procházet.
- Snímky lze také vybírat otáčením multifunkčního voliče.
- Tlačítkem **DISP** (displej) můžete postupně přepínat informace zobrazené na obrazovce.
- Chcete-li přehrát zaznamenanou videosekvenci, stiskněte tlačítko .
- Chcete-li se vrátit do expozičního režimu, stiskněte tlačítko  nebo tlačítko spouště.
- Posunutím ovladače zoomu směrem k symbolu **T** () v režimu přehrávání jednotlivých snímků snímek přiblížíte.

Zobrazení předchozího snímku

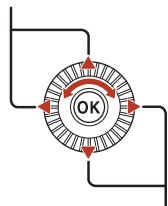

Zobrazení dalšího snímku



- V režimu přehrávání jednotlivých snímků přepnete posunutím ovladače zoomu směrem k symbolu **W** () do režimu přehrávání náhledů snímků a zobrazíte na obrazovce více snímků.

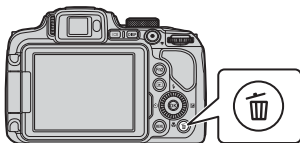

## Mazání snímků

- 1 Chcete-li vymazat snímek právě zobrazený na obrazovce, stiskněte tlačítko  (mazání).



- 2 Pomocí tlačítek   multifunkčního voliče vyberte požadovaný způsob mazání a stiskněte tlačítko .

- Chcete-li nabídku opustit bez mazání snímků, stiskněte tlačítko **MENU**.

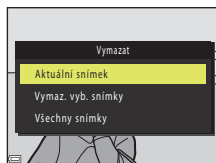

- 3 Zvolte možnost **Ano** a stiskněte tlačítko .

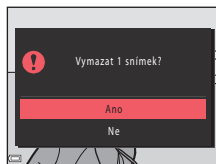

- Vymazané snímky nelze obnovit.



### **Poznámky k mazání snímků uložených současně ve formátu RAW a JPEG**

Když použijete fotoaparát k mazání snímků pořízených s nastavením **RAW + Fine** nebo **RAW + Normal** v položce **Kvalita obrazu** (📖 114), vymažou se snímky uložené v obou formátech, RAW a JPEG. Není možné vymazat snímek jen v jednom formátu.

### **Mazání snímků pořízených v režimu sériového snímání (sekvence)**

- Snímky pořízené v režimu sériového snímání se ukládají jako sekvence a v režimu přehrávání náhledu se zobrazuje pouze první (klíčový) snímek sekvence (výchozí nastavení).
- Pokud stisknete tlačítko  při zobrazeném klíčovém snímku sekvence, vymažou se všechny snímky v sekvenci.
- Chcete-li vymazat určité snímky v sekvenci, pomocí tlačítka  zobrazte jednotlivé snímky a stiskněte tlačítko .



### **Vymazání snímku pořízeného v expozičním režimu**

V expozičním režimu je možné vymazat naposledy uložený snímek stisknutím tlačítka .



## Obrazovka pro výběr snímků k vymazání

**1** Pomocí tlačítek ◀▶ multifunkčního voliče nebo jeho otáčením vyberte snímek, který chcete vymazat.

- Posunutím ovladače zoomu (📖) směrem k symbolu **T** (📄) přepnete do režimu přehrávání jednotlivých snímků, nebo posunutím směrem k symbolu **W** (📷) zobrazte náhledy.

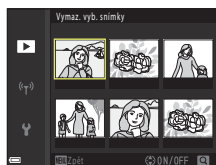

**2** Pomocí tlačítek ▲▼ zvolte možnost **ON** nebo **OFF**.

- Pokud je zvolena možnost **ON**, zobrazí se pod vybraným snímkem symbol. Opakováním kroků 1 a 2 vyberte další snímky.



**3** Stisknutím tlačítka **OK** dokončete výběr snímků.

- Zobrazí se dialog pro potvrzení. Postupujte podle pokynů na obrazovce.



# Funkce fotografování

Volba expozičního režimu.....	33
Režim  Auto .....	34
Motivový program (fotografování podle snímacích podmínek) .....	35
Kreativní režim (použití efektů při fotografování) .....	47
Režimy <b>P</b> , <b>S</b> , <b>A</b> a <b>M</b> (nastavení expozice pro fotografování) .....	49
Režim <b>U</b> (User Settings (uživatelská nastavení)).....	53
Nastavení funkcí fotografování pomocí multifunkčního voliče .....	55
Zábleskový režim .....	56
Samospoušť.....	59
Samospoušť detekující úsměv (automatické fotografování smějících se tváří).....	60
Zaostřovací režim .....	61
Korekce expozice (úprava jasu) .....	65
Použití tlačítek <b>Fn1</b> (funkce 1) / <b>Fn2</b> (funkce 2) .....	66
Použití zoomu .....	67
Zaostřování.....	69
Výchozí nastavení (blesk, samospoušť a zaostřovací režim).....	73
Funkce, které při fotografování nelze používat současně .....	75



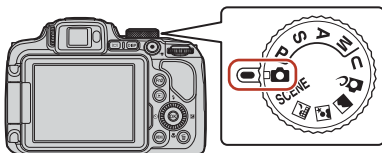

## Volba expozičního režimu

Otočením voliče expozičních režimů zarovnejte požadovaný expoziční režim se značkou na těle fotoaparátu.





- **Režim  (Auto)**

Tento režim umožňuje pořizovat běžné snímky za různých snímacích podmínek.

- **Režimy SCENE, ,  a  (motiv)**

Pokud vyberete kterýkoli z těchto režimů podle daných snímacích podmínek, můžete pořídit snímky s nastavením, které je vhodné pro aktuální podmínky.

- **SCENE:** Stiskněte tlačítko **MENU** a vyberte motivový program. Jestliže použijete **Aut. volba motiv. prog.**, fotoaparát rozpozná snímací podmínky při nastavení kompozice snímku a vy budete moci pořídit snímky v souladu s podmínkami.
-  (noční krajina): Tento režim použijte k fotografování nočních krajin.
-  (noční portrét): Tento režim použijte k fotografování večerních a nočních portrétů s pozadím.
-  (krajina): Tento režim použijte k fotografování krajin.

- **Režim  (Kreativní)**

Během fotografování můžete použít na snímky efekty.

- **Režimy P, S, A a M**

Tyto režimy umožňují lépe ovládat čas závěrky a clonové číslo.

- **Režim U (User settings – uživatelská nastavení)**

Často používaná nastavení režimů **P, S, A** a **M** lze uložit. Chcete-li fotografovat s uloženým nastavením, otočte volič expozičních režimů do polohy **U**.



## Režim Auto

Tento režim umožňuje pořizovat běžné snímky za různých snímacích podmínek.

- Fotoaparát detekuje hlavní objekt a zaostří na něj (zaostření s vyhledáním hlavního objektu). Je-li detekována lidská tvář, fotoaparát jí při zaostřování dá automaticky přednost.
- Další informace naleznete v části „Zaostřování“ (📖69).



### Funkce dostupné v režimu (Auto)

- Zábleskový režim (📖56)
- Samospoušť (📖59)
- Samospoušť det. úsměv (📖60)
- Zaostřovací režim (📖61)
- Korekce expozice (📖65)
- Menu fotografování (📖118)





## Motivový program (fotografování podle snímacích podmínek)

Pokud vyberete kterýkoli z těchto režimů podle daných snímacích podmínek, můžete pořídit snímky s nastavením, které je vhodné pro aktuální podmínky.



Noční krajina (📖36)<sup>1, 2</sup>, Noční portrét (📖36),  
 Krajina (📖37)<sup>1, 2</sup>

Otočte volič expozičních režimů do polohy , nebo a fotografujte.

### SCENE

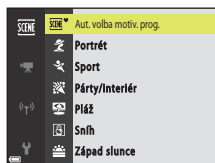
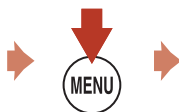
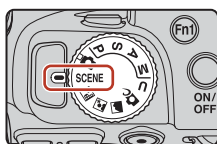

Stisknutím tlačítka **MENU** zobrazíte menu motivových programů a pomocí multifunkčního voliče vyberete některý z následujících motivových programů:

Aut. volba motiv. prog. (výchozí nastavení) (📖37)	Protisvětlo (📖39) <sup>1</sup>
Portrét	Jednoduché panoráma (📖44) <sup>1</sup>
Sport (📖38) <sup>1</sup>	Portrét domác. zvířat (📖40)
Párty/interiér (📖38) <sup>1</sup>	Měsíc (📖41) <sup>1, 2, 3</sup>
Pláž <sup>1</sup>	Sledování ptáků (📖41) <sup>1</sup>
Sníh <sup>1</sup>	<b>SOFT</b> Změkčující filtr <sup>1</sup>
Západ slunce <sup>1, 2, 3</sup>	Selektivní barva (📖41) <sup>1</sup>
Úsvit/soumrak <sup>1, 2, 3</sup>	Vícenásob. exp. Zjasnit (📖42) <sup>3</sup>
Makro (📖38)	Časosběrné snímání (📖94) <sup>3</sup>
Jídlo (📖39)	Superčasosb. videos. (📖96) <sup>1</sup>
Ohňostroj (📖39) <sup>3</sup>	

<sup>1</sup> Fotoaparát zaostří na oblast ve středu kompozice záběru. Polohu této oblasti nelze změnit.





<sup>2</sup> Fotoaparát zaostří na nekonečno.

<sup>3</sup> Je doporučeno použít stativ. Pokud při fotografování používáte ke stabilizaci fotoaparátu stativ, nastavte pro položku **Redukce vibrací** (📖162) možnost **Vypnuto**.









## Tipy a poznámky k motivovým programům

### Noční krajina

- Stiskněte tlačítko **MENU** a vyberte možnost  **Z ruky** nebo  **Ze stativu** pro režim **Noční krajina**.
-  **Z ruky** (výchozí nastavení):
  - Po domáčknutí tlačítka spouště dojde k pořízení série snímků, které budou sloučeny do jediného snímku a takto uloženy.
  - Jakmile je tlačítko spouště úplně domáčknuto, držte fotoaparát bez pohnutí, dokud se nezobrazí statický snímek. Po pořízení snímku fotoaparát nevypínáte, dokud se fotoaparát nepřepne na obrazovku pro fotografování.
  - Obrazový úhel (tj. viditelná plocha záběru) zachycený na uloženém snímku je užší než úhel, který je vidět na obrazovce pro fotografování.
  - Za určitých snímacích podmínek nemusí být sériové snímání možné.
-  **Ze stativu**:
  - Po úplném domáčknutí tlačítka spouště dojde k pořízení jednoho snímku s dlouhým časem závěrky.
  - Redukce vibrací je zakázána bez ohledu na nastavení položky **Redukce vibrací** v menu nastavení (162).

### Noční portrét

- Stisknutím tlačítka **MENU** vyberte možnost  **Z ruky** (výchozí nastavení) nebo  **Ze stativu** v režimu **Noční portrét**.
- Dojde k pořízení jednoho snímku s dlouhým časem závěrky. Ve srovnání s použitím možnosti  **Ze stativu** nastaví fotoaparát při volbě možnosti  **Z ruky** podle snímacích podmínek mírně kratší čas závěrky, aby byly omezeny důsledky chvění fotoaparátu.
- Pokud je vybrána možnost  **Ze stativu**, je redukce vibrací zakázána bez ohledu na nastavení položky **Redukce vibrací** v menu nastavení (162).
- Před fotografováním vysuňte blesk.
- Pokud jsou při pořízení snímku zjištěny lidské tváře, fotoaparát změkčí odstíny pleti pomocí funkce změkčení pleti (43).













## Krajina

- Stisknutím tlačítka **MENU** vyberte v režimu **Krajina** možnost **Série pro redukci šumu** nebo **Jeden snímek**.
- **Série pro redukci šumu**: Slouží k pořízování ostrých snímků krajin s minimálním obrazovým šumem.
  - Po domáčknutí tlačítka spouště dojde k pořízení série snímků, které budou sloučeny do jediného snímku a takto uloženy.
  - Jakmile je tlačítko spouště úplně domáčknuto, držte fotoaparát bez pohnutí, dokud se nezobrazí statický snímek. Po pořízení snímku fotoaparát nevypínajte, dokud se fotoaparát nepřepne na obrazovku pro fotografování.
  - Obrazový úhel (tj. viditelná plocha záběru) zachycený na uloženém snímku je užší než úhel, který je vidět na obrazovce pro fotografování.
  - Za určitých snímácích podmínek nemusí být sériové snímání možné.
- **Jeden snímek** (výchozí nastavení): Zaznamená kontrastní fotografie se zvýrazněnými obrysy.
  - Po úplném domáčknutí tlačítka spouště je pořízen jeden snímek.

## SCENE → Aut. volba motiv. prog.

- Po zaměření fotoaparátu na objekt fotoaparát samočinně rozpozná snímací podmínky a upraví podle nich nastavení snímání.

	Portrét (k pořízování blízkých portrétů jedné či dvou osob)
	Portrét (k pořízování portrétů většího počtu osob nebo snímků, v nichž pozadí zabírá velkou část kompozice záběru)
	Krajina
	Noční portrét (k pořízování blízkých portrétů jedné či dvou osob)
	Noční portrét (k pořízování portrétů většího počtu osob nebo snímků, v nichž pozadí zabírá velkou část kompozice záběru)
	Noční krajina <ul style="list-style-type: none"><li>• Fotoaparát spustí sériové snímání a snímky budou sloučeny a uloženy jako jediný obrázek, stejně jako při výběru možnosti <b>Z ruky</b> v motivovém programu  (noční krajina) (<a href="#">☞36</a>).</li></ul>
	Makro
	Protisvětlo (k pořízování snímků jiných objektů než osob)
	Protisvětlo (k pořízování portrétních fotografií)
	Jiné snímací podmínky

- Za některých snímácích podmínek nemusí fotoaparát vybrat požadovaná nastavení. V takovém případě vyberte jiný motivový program ([☞33](#)).
- Pokud jsou při pořízení snímku zjištěny lidské tváře, fotoaparát změkčí odstíny pleti pomocí funkce změkčení pleti ([☞43](#)).



## SCENE → Sport









- Po úplném domáčknutí a podržení tlačítka spouště je zahájeno sériové snímání.
- Fotoaparát může pořídit asi 5 snímků po sobě přibližnou rychlostí 5 snímků za sekundu.
- Snímací frekvence sériového snímání se může lišit v závislosti na aktuálním nastavení kvality a velikosti obrazu, použité paměťové kartě a snímacích podmínkách.
- Zaostření, expozice a barevný odstín pro druhý snímek a následné snímky mají pevně nastavené hodnoty určené podle prvního snímku.

## SCENE → Párty/interiér

- Chcete-li se vyhnout důsledkům chvění fotoaparátu, držte fotoaparát v klidu. Pokud při fotografování používáte ke stabilizaci fotoaparátu stativ, nastavte pro položku **Redukce vibrací** (162) možnost **Vypnuto**.







## SCENE → Makro

Na obrazovce, která se zobrazí po výběru funkce  **Makro**, vyberte možnost **Série pro redukci šumu** nebo **Jeden snímek**.

- **Série pro redukci šumu:** Slouží k pořízování ostrých snímků s minimálním obrazovým šumem.
  - Po domáčknutí tlačítka spouště dojde k pořízování série snímků, které budou sloučeny do jediného snímku a takto uloženy.
  - Jakmile je tlačítko spouště úplně domáčknuto, držte fotoaparát bez pohnutí, dokud se nezobrazí statický snímek. Po pořízování snímku fotoaparát nevypíná, dokud se fotoaparát nepřepne na obrazovku pro fotografování.
  - Pokud se při sériovém snímání předmět pohybuje nebo se fotoaparát významně zachvěje, může být snímek zkreslený, překrývaný nebo rozmazaný.
  - Obrazový úhel (tj. viditelná plocha záběru) zachycený na uloženém snímku je užší než úhel, který je vidět na obrazovce pro fotografování.
  - Za určitých snímacích podmínek nemusí být sériové snímání možné.
- **Jeden snímek:** Zaznamená kontrastní fotografie se zvýrazněnými obrysy.
  - Po úplném domáčknutí tlačítka spouště je pořízen jeden snímek.
- Nastavení zaostřovacího režimu (61) se změní na  (makro) a fotoaparát automaticky nastaví zoom na nejkratší vzdálenost, na kterou může zaostřit.
- Zaostřovací pole lze přemístit. Stiskněte tlačítko , pomocí tlačítek     multifunkčního voliče nebo jeho otočením zaostřovací pole přemístíte a stisknutím tlačítka  nastavení použijte.



## SCENE → 11 Jídlo

- Nastavení zaostřovacího režimu (☐61) se změní na  (makro) a fotoaparát automaticky nastaví zoom na nejkratší vzdálenost, na kterou může zaostřit.
- Barevný odstín lze nastavit pomocí příkazového voliče. Nastavení barevného odstínu se uloží do paměti fotoaparátu a uchová se i po jeho vypnutí.
- Zaostřovací pole lze přemístit. Stiskněte tlačítko , pomocí tlačítek    multifunkčního voliče nebo jeho otočením zaostřovací pole přemístíte a stisknutím tlačítka  nastavení použijte.



## SCENE → Ohňostroj

- Čas závěrky je pevně nastaven přibližně na čtyři sekundy.
- Korekci expozice nelze použít (☐65).

## SCENE → Protisvětlo

- Na obrazovce, která se zobrazí po výběru možnosti  **Protisvětlo**, volbou možnosti **Zapnuto** nebo **Vypnuto** povolte nebo zakažte funkci HDR (high dynamic range – vysoký dynamický rozsah) na základě snímacích podmínek.
- **Vypnuto**: Dojde k odpálení blesku, aby objekt nezůstal skryt ve stínu. Fotografujte s vysunutým bleskem.
  - Úplným domáčknutím tlačítka spouště pořídíte snímek.
- **Zapnuto**: Použijte při pořizování snímků, kde jsou v jednom záběru velmi jasné i tmavé oblasti.
  - Po úplném domáčknutí tlačítka spouště spustí fotoaparát sériové snímání a uloží následující dva snímky:
    - Snímek, který není složeným obrazem HDR
    - Složený obraz HDR s minimalizovanými ztrátami detailů v přesvětlených nebo zastíněných oblastech
  - Pokud kapacita paměti stačí pouze na uložení jednoho snímku, uloží se pouze snímek zpracovaný v době expozice funkcí D-Lighting (☐84), na kterém jsou opraveny tmavé oblasti.
  - Jakmile je tlačítko spouště úplně domáčknuto, držte fotoaparát bez pohnutí, dokud se nezobrazí statický snímek. Po pořízení snímku fotoaparát nevypínáte, dokud se fotoaparát nepřepne na obrazovku pro fotografování.
  - Obrazový úhel (tj. viditelná plocha záběru) zachycený na uloženém snímku je užší než úhel, který je vidět na obrazovce pro fotografování.
  - Za některých snímacích podmínek se mohou kolem jasných objektů objevit tmavé stíny nebo kolem tmavých objektů světlé plochy.







### Poznámky k funkci HDR



Je doporučeno použít stativ. Pokud používáte ke stabilizaci fotoaparátu stativ, nastavte položku **Redukce vibrací** (☐162) v menu nastavení na možnost **Vypnuto**.



## SCENE → 🐾 Portrét domác. zvířat

- Pokud je fotoaparát zaměřen na psa nebo kočku, detekuje tvář zvířete a zaostří na ni. Ve výchozím nastavení se závěrka samočinně spouští, jakmile je detekována tvář psa nebo kočky (automatický portrét domácích zvířat).
- Na obrazovce, která se zobrazí po výběru programu 🐾 **Portrét domác. zvířat**, vyberte možnost  **Jednotlivé snímky** nebo  **Sériové snímání**.
  -  **Jednotlivé snímky**: Jakmile bude zjištěna tvář psa nebo kočky, fotoaparát pořídí jeden snímek.
  -  **Sériové snímání**: Jakmile bude zjištěna tvář psa nebo kočky, fotoaparát pořídí sérii tří snímků.

### **Automatický portrét domácích zvířat**

- Chcete-li nastavení funkce **Aut. portrét dom. zvířat** změnit, stiskněte tlačítko multifunkčního voliče .
  - : Fotoaparát samočinně spustí závěrku, jakmile detekuje tvář psa nebo kočky.
  - **OFF**: Fotoaparát nespustí závěrku automaticky ani v případě, že detekuje tvář psa nebo kočky. Stiskněte tlačítko spouště. Pokud je vybrána možnost **OFF**, fotoaparát rovněž zjišťuje lidské tváře.
- **Aut. portrét dom. zvířat** se nastaví na možnost **OFF** po pořízení pěti dávek.
- Fotografovat lze rovněž stisknutím tlačítka spouště a to bez ohledu na nastavení funkce **Aut. portrét dom. zvířat**.

### **Zaostřovací pole**

- Detekuje-li fotoaparát obličej, zobrazí se obličej uvnitř žlutého ohraničení. Jakmile fotoaparát zaostří na obličej zobrazený uvnitř dvojitého rámečku (zaostřovacího pole), barva dvojitého rámečku se změní na zelenou. Nejsou-li detekovány žádné tváře, fotoaparát zaostří na oblast ve středu záběru.
- Za určitých snímacích podmínek nemusí být zvířecí tvář detekována a uvnitř rámečku se mohou zobrazit jiné objekty.

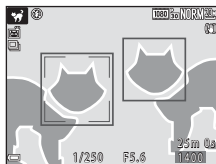

## SCENE → ● Měsíc

- V širokoúhlé poloze zoomu se zobrazí rámeček, který označuje obrazový úhel ekvivalentní objektivu 1440 mm (ve formátu 35mm filmu [135] (kinofilm)). Pokud umístíte měsíc dovnitř pomocného ohraničení a stisknete tlačítko **OK**, obrazový úhel bude odpovídat objektivu 1440 mm.
- Barevný odstín lze nastavit pomocí příkazového voliče. Nastavení barevného odstínu se uloží do paměti fotoaparátu a uchová se i po jeho vypnutí.
- Upravte jas pomocí korekce expozice (**65**) podle snímacích podmínek, jako například dorůstání či ubývání Měsíce a dalších snímacích požadavků.

## SCENE → 🐦 Sledování ptáků



- Na obrazovce, která se zobrazí po výběru programu **Sledování ptáků**, vyberte možnost **[S] Jednotlivé snímky** nebo **[M] Sériové snímání**.
- **[S] Jednotlivé snímky**: Při každém stisknutí tlačítka spouště je pořízen jeden snímek.
- **[M] Sériové snímání**: Po úplném domáčknutí a podržení tlačítka spouště je zahájeno sériové snímání.  
Fotoaparát může pořídit asi 5 snímků po sobě přibližnou rychlostí 5 snímků za sekundu.
- V širokoúhlé poloze zoomu se zobrazí rámeček, který označuje obrazový úhel ekvivalentní objektivu 800 mm (ve formátu 35mm filmu [135] (kinofilm)). Pokud umístíte ptáka dovnitř pomocného ohraničení a stisknete tlačítko **OK**, obrazový úhel bude odpovídat objektivu 800 mm.



## SCENE → 🎨 Selektivní barva

- Zachová pouze vybranou barvu snímku a ostatní barvy převede na černobílou.
- Otočením příkazového voliče vyberte požadovanou barvu a stisknutím tlačítka **OK** barvu použijte. Chcete-li výběr barvy změnit, stiskněte znovu tlačítko **OK**.







## SCENE → Vícenásob. exp. Zjasnit

- Fotoaparát automaticky zachytí v pravidelných intervalech pohybující se objekty, porovná každý snímek a zkombinuje jen jejich jasné oblasti a potom to vše uloží jako jeden snímek. Zachytí světelné stopy, například ze světél automobilu nebo z pohybu hvězd.
- Na obrazovce, která se zobrazí po výběru programu  **Vícenásobná expoz. Zjasnit**, vyberte možnost  **Noční kraj. + svět. stopy** nebo  **Stopy hvězd**.

Možnost	Popis
 <b>Noční kraj. + svět. stopy</b>	<p>Slouží k zachycení stopy světél automobilu na pozadí noční krajiny.</p> <ul style="list-style-type: none"><li>• Otočením příkazového voliče lze nastavit požadovaný interval mezi snímky. Nastavený interval se stane expoziční dobou. Po pořízení 50 snímků přestane fotoaparát automaticky fotografovat.</li><li>• Na každých 10 pořízených snímků je automaticky uložen jeden složený snímek se stopami překrývajícími se od začátku snímání.</li></ul>
 <b>Stopy hvězd</b>	<p>Slouží k zachycení pohybu hvězd.</p> <ul style="list-style-type: none"><li>• Snímky jsou pořízeny každých 30 sekund s časem závěrky 25 sekund. Po pořízení 300 snímků přestane fotoaparát automaticky fotografovat.</li><li>• Na každých 30 pořízených snímků je automaticky uložen jeden složený snímek se stopami překrývajícími se od začátku snímání.</li></ul>



- Během intervalu fotografování se může obrazovka vypnout. Když je obrazovka vypnutá, bliká kontrolka zapnutí přístroje.
- Chcete-li fotografování zastavit před automatickým ukončením, stiskněte tlačítko .
- Jakmile pořídíte snímek požadovaných stop, ukončete fotografování. Pokud budete ve fotografování pokračovat, můžete přijít o detaily v oblastech kompozice.
- Při fotografování vzdálených objektů, jako jsou letadla nebo ohňostroje se doporučuje nastavení zaostření do režimu  (nekonečno) nebo **M** (manuální zaostřování) (62).
- Korekci expozice nelze použít (65).

### **Poznámky k funkci Vícenásobná expozice Zjasnit**

- Neotáčejte voličem expozičních režimů ani nevládejte novou paměťovou kartu, dokud fotografování neskončí.
- Použijte dostatečně nabité baterie, aby se fotoaparát během fotografování nevypnul.

### **Zbývající čas**

Na obrazovce můžete zkontrolovat čas, který zbývá do automatického ukončení fotografování.

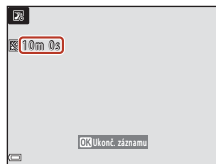



## Používání funkce změkčení pleti

Pokud jsou v režimu  (noční portrét), **Aut. volba motiv. prog.** nebo **Portrét** zjištěny lidské tváře, fotoaparát snímek zpracuje tak, že změkčí odstíny pleti tváře a potom snímek uloží (až tři tváře).

Změkčení pleti lze použít také v režimu přehrávání na již uložené snímky (85).

### **Poznámky k funkci změkčení pleti**

- Ukládání snímků po jejich pořízení může trvat déle než obvykle.
- Za určitých snímacích podmínek nemusí být dosaženo požadovaného výsledku změkčení pleti a změkčení může být naopak aplikováno na místa bez obličejů.



# Fotografování s funkcí Jednoduché panoráma

Natočte volič expozičních režimů do polohy SCENE → tlačítko MENU →

Jednoduché panoráma → tlačítko OK

- 1 Vyberte možnost **Normální (180°)** nebo **Široký (360°)** jako rozsah záběru a stiskněte tlačítko OK.



- 2 Nastavte záběr prvního okraje panoramatické scény a zaostřete namáčknutím tlačítka spouště do poloviny.

- Poloha zoomu je pevně nastavena do širokoúhlé polohy.
- Fotoaparát zaostří na střed kompozice záběru.

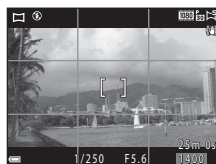

- 3 Domáčkněte tlačítko spouště na doraz a poté z tlačítka spouště prst zvedněte.

- K označení směru pohybu fotoaparátu se zobrazí symboly ▲▼◀▶.

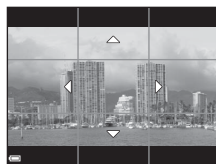

- 4 Pohybuje fotoaparátem v jednom z těchto čtyř směrů, dokud indikace vodítka nedojde na konec.

- Jakmile fotoaparát detekuje směr, kterým se pohybuje, začne snímání.
- Snímání skončí, jakmile fotoaparát zaznamená určený rozsah záběru.
- Zaostření a expozice se zablokuje, dokud snímání neskončí.

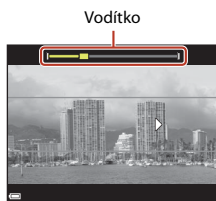

## Příklad pohybu fotoaparátu

- Použijte svoje tělo jako osu otáčení a pohybujte fotoaparátem pomalu v oblouku, ve směru označeném jedním ze symbolů (△▽◁▷).
- Fotografování se zastaví, pokud se vodítko po započítí snímání nedostane na okraj přibližně do 15 sekund (při vybrané možnosti **STANDARD Normální (180°)**) nebo přibližně do 30 sekund (při vybrané možnosti **WIDE Široký (360°)**).



### ✓ Poznámky k pořizování jednoduchých panorám

- Rozsah obrazu zachyceného na uloženém snímku je užší než rozsah, který je zobrazený na obrazovce při fotografování.
- Pokud se fotoaparátem pohybuje příliš rychle, příliš se jím třese nebo pokud je objekt příliš uniformní (např. zdi nebo šero), může dojít k chybě.
- Pokud se snímání zastaví dříve, než fotoaparát dosáhne poloviny rozsahu panoramatu, panoramatický snímek nebude uložen.
- Je-li zachycena více než polovina rozsahu panoramatu, ale snímání skončilo před dosažením okraje rozsahu, je nezachycený rozsah zaznamenán a zobrazen šedě.

### 📏 Velikost obrazu při použití funkce Jednoduché panoráma

Jsou k dispozici čtyři různé velikosti obrazu (v pixelech), jak je popsáno níže.

#### Pokud je nastavena možnost **STANDARD Normální (180°)**

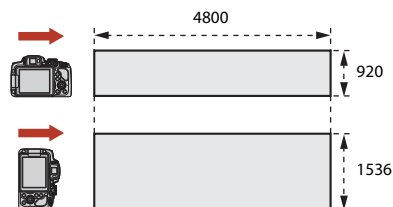

#### Pokud je nastavena možnost **WIDE Široký (360°)**

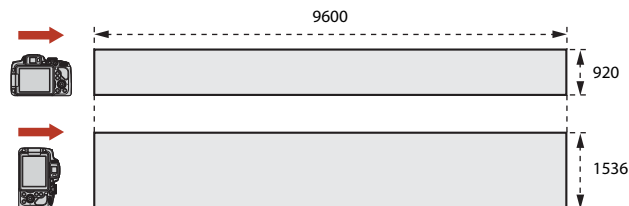

## Přehrávání jednoduchého panoramatu

Přepněte do režimu přehrávání (📖29), v režimu přehrávání jednotlivých snímků zobrazte snímek pořízený pomocí funkce Jednoduché panoráma a tlačítkem **OK** jím posouvejte ve směru, který byl použit při snímání.

- Otáčením multifunkčního voliče můžete přehrávání posouvat rychle dopředu nebo dozadu.

Na obrazovce jsou při přehrávání zobrazeny ovládací prvky přehrávání.

K výběru ovládacího prvku použijte tlačítka

◀▶ multifunkčního voliče a stisknutím tlačítka **OK** poté proveďte níže popsané operace.



Funkce	Symbol	Popis
Posunout zpět	◀	Přehrávání posunete zpět stisknutím a podržením tlačítka <b>OK</b> .*
Rychle dopředu	▶	Přehrávání posunete rychle dopředu stisknutím a podržením tlačítka <b>OK</b> .*
Pozastavit	⏸	Pozastavení přehrávání. Během pozastaveného přehrávání lze provést níže uvedené operace.
		◀ Posun zpět proveďte stisknutím a podržením tlačítka <b>OK</b> .*
		▶ Posun vpřed proveďte stisknutím a podržením tlačítka <b>OK</b> .*
	▶	Obnovení automatického posouvání.
Skončit	⏹	Provede návrat do režimu přehrávání jednotlivých snímků.

\* Tyto operace lze také provádět otáčením multifunkčního voliče.

### ✓ Poznámky k snímkům pořízeným jako jednoduché panoráma

- Snímky nelze upravovat ve fotoaparátu.
- Tento fotoaparát nemusí být schopen při přehrávání posouvat nebo zvětšovat snímky pořízené pomocí funkce jednoduché panoráma digitálním fotoaparátem jiné značky nebo modelu.

### ✓ Poznámky k tisku panoramatických snímků

V závislosti na nastavení tiskárny nemusí být možné vytisknout celý snímek. V závislosti na typu tiskárny nemusí být tisk dokonce vůbec možný.



## Kreativní režim (použití efektů při fotografování)

Během fotografování můžete použít na snímky efekty.

- Je k dispozici pět skupin efektů: **Světlo** (výchozí nastavení), **Hloubka**, **Paměť**, **Klasické** a **Černobílé**.



### 1 Stiskněte tlačítko **OK**.

- Zobrazí se obrazovka výběru efektu.

### 2 Tlačítka **◀▶** multifunkčního voliče vyberte efekt.

- Skupinu efektů lze změnit otáčením příkazového voliče.
- Chcete-li akci ukončit bez uložení výběru, stiskněte tlačítko **▲**.



### 3 Chcete-li upravit efekt, stiskněte tlačítko **▼**.

- Pokud nechcete efekt upravit, stiskněte tlačítko **OK** a přejděte ke kroku 6.



#### 4 Pomocí tlačítek ◀▶ vyberte požadovanou možnost a potom stiskněte tlačítko ▼.

- Vyberte možnost **Úroveň, Korekce expozice, Kontrast, Odstín, Sytost barev, Filtr** nebo **Jas okrajů obrazu**. Možnosti, které mohou být vybrány, se liší v závislosti na skupině.

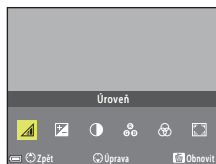

#### 5 Pomocí tlačítek ◀▶ upravte úroveň efektu a potom stiskněte tlačítko OK.

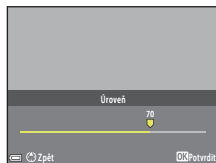

#### 6 Stisknutím tlačítka spouště nebo tlačítka ● (📷 záznam videosekvence) začněte fotografovat.

- Jakmile fotoaparát detekuje lidský obličej, zaostří na něj (📖70).

#### **Volba skupiny efektů a efektu**

Skupinu efektů nebo efekt můžete také vybrat stisknutím tlačítka **MENU**, když je zobrazena obrazovka v kroku 1.

#### **Funkce dostupné v kreativním režimu**

- Zábleskový režim (📖56)
- Samospoušť (📖59)
- Zaostřovací režim (📖61)
- Korekce expozice (📖65)
- Menu fotografování (📖118)



## Režimy P, S, A a M (nastavení expozice pro fotografování)

V režimech **P**, **S**, **A** a **M** můžete nastavit expozici (kombinaci času závěrky a clonového čísla) podle snímacích podmínek. Nastavením možností menu fotografování můžete dosáhnout větší kontroly při fotografování (📖114).

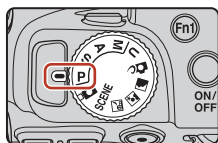

Expoziční režim	Popis
<b>P</b> Program. automatika	Můžete nechat fotoaparát, aby nastavil čas závěrky a clonové číslo. <ul style="list-style-type: none"> <li>• Kombinaci času závěrky a clonového čísla lze změnit otočením příkazového voliče (flexibilní program). Je-li aktivován flexibilní program, v horní levé části obrazovky se zobrazí značka <b>P</b> (flexibilní program).</li> <li>• Chcete-li flexibilní program zrušit, otáčejte příkazovým voličem v opačném směru, než v jakém jste jej nastavili, dokud z obrazovky nezmizí symbol <b>P</b>, změňte expoziční režim nebo vypněte fotoaparát.</li> </ul>
<b>S</b> Clonová automatika	Otáčením příkazového voliče nastavte čas závěrky. Fotoaparát automaticky určí clonové číslo.
<b>A</b> Časová automatika	Otáčením multifunkčního voliče nastavíte clonové číslo. Fotoaparát automaticky určí čas závěrky.
<b>M</b> Manuální	Nastavte jak čas závěrky, tak clonové číslo. Otáčením příkazového voliče nastavte čas závěrky. Otáčením multifunkčního voliče nastavíte clonové číslo.

- Přiřazení ovládacích prvků pro nastavení expozice lze změnit pomocí možnosti **Přepínání volby Av/Tv** v menu nastavení (📖111).

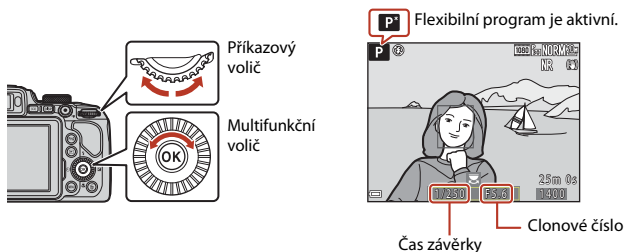

## Rady k nastavení expozice

Dynamika a míra rozostření pozadí se na pořízených snímcích liší v závislosti na kombinaci času závěrky a clonového čísla, i když je expozice stejná.

### Vliv času závěrky

Snímek můžete pořídit tak, aby se rychle se pohybující objekty pořízené krátkým časem závěrky jevíly jako statické, případně je možné zvýraznit pohyb pomocí dlouhého času závěrky.



Kratší  
1/1000 s



Delší  
1/30 s

### Vliv clonového čísla

Fotoaparát může zaostřit na objekt, popředí a pozadí, případně můžete záměrně rozostřit pozadí objektu.



Malé clonové číslo (větší clona)  
f/3.3



Velké clonové číslo (menší clona)  
f/7.6

### Čas závěrky a clonové číslo

- Rozsah řízení časů závěrky se liší podle nastavení pozice zoomu, clonového čísla nebo citlivosti ISO.
- Clonové číslo se u tohoto fotoaparátu také mění v závislosti na pozici zoomu.
- Pokud je po nastavení expozice provedeno zoomování, mohou se kombinace expozice nebo clonové číslo změnit.
- Malá zaclonění (vyjádřená nízkými clonovými čísly) propouští do fotoaparátu více světla, zatímco velká zaclonění (vysoká clonová čísla) propouští méně světla. Nejmenší clonové číslo představuje největší clonu a největší clonové číslo představuje nejmenší clonu.





## ✓ Poznámky k nastavení expozice

Když je objekt příliš tmavý nebo příliš světlý, nemusí být možné získat správnou expozici. V takových případech indikace času závěrky nebo clonového čísla při namáčknutí tlačítka spouště do poloviny bliká (s výjimkou použití režimu **M**). Změňte nastavení času závěrky nebo clonového čísla.

## Indikace expozice (v režimu **M**)

Indikace expozice na obrazovce ukazuje míru odchylky mezi upravenou hodnotou expozice a hodnotou optimální expozice změřenou fotoaparátem. Míra odchylky se na indikaci expozice zobrazuje v jednotkách EV (-2 až +2 EV v krocích po 1/3 EV).

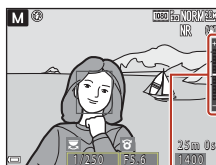

Indikace expozice

## ✓ Poznámky k citlivosti ISO

Jestliže je **Citlivost ISO** (📖114) nastavena na možnost **Auto** (výchozí nastavení) nebo **Aut. ve zv. rozsahu**, je citlivost ISO v režimu **M** pevně nastavena na hodnotu ISO 100.

## Funkce dostupné v režimech **P**, **S**, **A** a **M**

- Zábleskový režim (📖55)
- Samospoušť (📖55)
- Samospoušť det. úsměv (📖55)
- Zaostřovací režim (📖61)
- Korekce expozice (📖55)
- Menu fotografování (📖114)
- Funkce, které lze nastavit pomocí tlačítek **Fn1** (funkce 1) / **Fn2** (funkce 2) (📖112)

## 📎 Zaostřovací pole

Zaostřovací pole pro automatické zaostřování se liší podle nastavení možnosti **Rež. činnosti zaostř. polí** (📖114) v menu fotografování. Při nastavení na možnost **Zaost. s vyhled. hlav. obj.** (výchozí nastavení) fotoaparát detekuje hlavní objekt a zaostří na něj. Je-li detekována lidská tvář, fotoaparát jí při zaostřování dá automaticky přednost.



## Rozsah řízení časů závěrky (režimy **P**, **S**, **A** a **M**)

Rozsah řízení časů závěrky se liší podle nastavení pozice zoomu, clonového čísla nebo citlivosti ISO. Kromě toho se rozsah řízení mění v následujících nastaveních sériového snímání.

Nastavení		Rozsah řízení
Citlivost ISO (📖134) <sup>1</sup>	Auto <sup>2</sup> , Aut. ve zv. rozsahu <sup>2</sup>	1/4000 <sup>3</sup> –1 s (režimy <b>P</b> , <b>S</b> a <b>A</b> ) 1/4000 <sup>3</sup> –15 s (režim <b>M</b> )
	ISO 100	1/4000 <sup>3</sup> –8 s (režimy <b>P</b> , <b>S</b> a <b>A</b> ) 1/4000 <sup>3</sup> –15 s (režim <b>M</b> )
	ISO 200	1/4000 <sup>3</sup> –4 s (režimy <b>P</b> , <b>S</b> a <b>A</b> ) 1/4000 <sup>3</sup> –8 s (režim <b>M</b> )
	ISO 400	1/4000 <sup>3</sup> –4 s
	ISO 800	1/4000 <sup>3</sup> –2 s
	ISO 1600	1/4000 <sup>3</sup> –1 s
	ISO 3200	1/4000 <sup>3</sup> –1/2 s
Sériové snímání (📖130)	Sériové snímání R, Sériové snímání P	1/4000 <sup>3</sup> –1/30 s
	Vyr. paměť před exp., Sér. snímání R: 120 obr./s	1/4000–1/125 s
	Sér. snímání R: 60 obr./s	1/4000–1/60 s
	Interv. snímání	Stejně jako při nastavení na možnost <b>Jednotlivé snímky</b>

<sup>1</sup> Nastavení citlivosti ISO je omezeno v závislosti na nastavení sériového snímání (📖77).

<sup>2</sup> V režimu **M** je citlivost ISO pevně nastavena na hodnotu ISO 100.

<sup>3</sup> Maximální čas závěrky, když je clonové číslo nastaveno na nejvyšší hodnotu (nejmenší clonu) při maximální širokoúhlé pozici zoomu. Čím blíže je pozice zoomu k pozici teleobjektivu nebo čím je clonové číslo menší (větší clona), tím delší je maximální čas závěrky. Například maximální čas závěrky je 1/2500 sekundy, když je clonové číslo nastaveno na nejvyšší hodnotu (nejmenší clonu) při maximální pozici telezoomu.



## Režim U (User Settings (uživatelská nastavení))

Nastavení kombinací, která se často používají k fotografování v režimu **P** (programová automatika), **S** (clonová automatika), **A** (časová automatika) nebo **M** (manuální), lze uložit pod položkou **U**.

Otočením voliče expozičních režimů do polohy **U** aktivujete nastavení uložená v části **Uložit user settings**.

- S těmito nastaveními můžete buď zaměřit objekt a hned fotografovat, nebo je podle potřeby změnit.

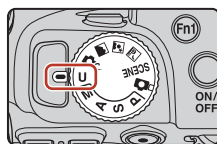

Lze uložit následující nastavení:

### Všeobecná nastavení

- Expoziční režimy **P**, **S**, **A** a **M** (📖49)
- Poloha zoomu (📖67)
- Zábleskový režim (📖56)
- Samospoušť (📖59)
- Zaostřovací režim (📖61)
- Korekce expozice (📖65)
- Tlačítko Fn (📖66)

### Menu fotografování

- Kvalita obrazu (📖118)
- Velikost obrazu (📖120)
- Picture Control (📖121)
- Vlastní Picture Control (📖125)
- Vyvážení bílé barvy (📖126)
- Měření (📖129)
- Sériové snímání (📖130)
- Citlivost ISO (📖134)
- Bracketing expozice (📖135)
- Rež. činnosti zaostř. polí (📖136)
- Režim autofokusu (📖139)
- Korekce záblesk. exp. (📖139)
- Filtr pro redukci šumu (📖140)
- Active D-Lighting (📖140)
- Vícenásobná expozice (📖141)
- Paměť zoomu (📖143)
- Výchozí pozice zoomu (📖144)
- Kontrola expozice – M (📖144)



## Uložení nastavení do režimu U (Uložit user settings)

Často používaná nastavení režimů **P**, **S**, **A** a **M** lze uložit. V době zakoupení produktu jsou uložena výchozí nastavení režimu **P**.

### 1 Otočte volič expozičních režimů do polohy **P**, **S**, **A**, **M** nebo **U**.

- Pokud chcete změnit expoziční režim, vyberte možnost **P**, **S**, **A** nebo **M**.
- Pokud nechcete uložený expoziční režim změnit, vyberte možnost **U**.

### 2 Proveďte změnu na často používanou kombinaci nastavení fotografování.

- Podrobnosti nastavení naleznete v části  53.
- Bude také uloženo nastavení flexibilního programu (při nastavení na **P**), času závěrky (při nastavení na **S** nebo **M**) nebo clonového čísla (při nastavení na **A** nebo **M**).

### 3 Stisknutím tlačítka **MENU** (menu) zobrazte menu fotografování.



### 4 Pomocí tlačítek **▲▼** multifunkčního voliče vyberte možnost **Uložit user settings** a stiskněte tlačítko **OK**.

- Dříve uložená nastavení budou přepsána aktuálními nastavením jako režim **U**.

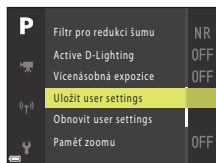

## Obnovení režimu U (User Settings (uživatelská nastavení))

Při volbě možnosti **Obnovit user settings** v menu fotografování se nastavení uložená jako uživatelská vrátí na svoje výchozí hodnoty.

### **Poznámky k baterii hodin**

Jestliže se vybité baterie vnitřních hodin, nastavení uložená v režimu **U** se resetuje. Veškerá důležitá nastavení je doporučeno si poznamenat.



## Nastavení funkcí fotografování pomocí multifunkčního voliče

Pokud je zobrazena obrazovka fotografování, lze pomocí tlačítek ▲ (⚡) ◀ (⌚) ▼ (🌸) ▶ (📷) multifunkčního voliče nastavit níže popsané funkce.

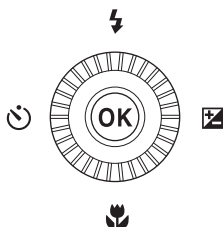

- **⚡ Zábleskový režim**  
Jestliže je blesk vyklopen, lze nastavit zábleskový režim, který nejlépe vyhovuje snímacím podmínkám.
- **⌚ Samospoušť / Samospoušť det. úsměv**
  - Samospoušť: Závěrka se automaticky spustí za 10 nebo 2 sekundy.
  - Samospoušť det. úsměv: Závěrka se automaticky spustí, když fotoaparát zjistí usmívající se tvář.
- **🌸 Zaostřovací režim**  
V závislosti na vzdálenosti objektu lze nastavit režimy **AF** (automatické zaostřování), **🌸** (makro) nebo **▲** (nekonečno). Režim **MF** (manuální zaostřování) lze nastavit, pokud je nastaven expoziční režim **P, S, A, M** nebo **U** nebo pokud je nastaven motivový program **Sport, Ohňostroj, Sledování ptáků, Změkčující filtr, Selektivní barva, Vícenásob. exp. Zjasnit, Časoběrné snímání** (noční obloha nebo stopy hvězd) nebo **Superčasob. videos.**
- **📷 Korekce expozice**  
Celkový jas snímku lze upravit.

Funkce, které lze nastavit, se liší v závislosti na expozičním režimu.



## Zábleskový režim

Jestliže je blesk vyklopen, lze nastavit zábleskový režim, který nejlépe vyhovuje snímacím podmínkám.

### 1 Stisknutím tlačítka (vyklopení vestavěného blesku) vysuňte blesk.

- Pokud je blesk zasunutý, je činnost blesku deaktivována a je zobrazen symbol .

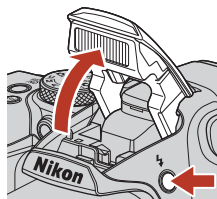

### 2 Stiskněte tlačítko () multifunkčního voliče.

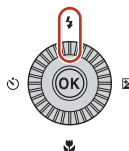

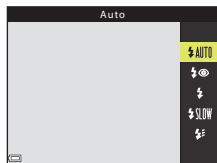

### 3 Zvolte požadovaný zábleskový režim ( 57) a stiskněte tlačítko .

- Pokud nebude nastavení potvrzeno stisknutím tlačítka , volba se zruší.



### Indikace připravenosti k záblesku

Pokud se blesk nabíjí, symbol  bliká. Fotoaparát nemůže pořizovat snímky.

Jakmile je nabíjení dokončeno, přestane symbol  při namáčknutí tlačítka spouště blikat.



Indikace připravenosti k záblesku



## Dostupné zábleskové režimy

### AUTO Auto

Blesk bude odpálen v případě potřeby, například při slabém osvětlení.

- Indikace zábleskového režimu se zobrazuje na obrazovce fotografování pouze bezprostředně po nastavení.

### Autom. blesk s red. ef. čer. očí / Redukce efektu červ. očí

Redukuje v portrétech efekt červených očí způsobený bleskem (📷58).

- Pokud je vybrána možnost **Redukce efektu červ. očí**, je záblesk odpálen při každém pořízení snímku.

### Doplnkový záblesk / Standardní záblesk

Blesk je odpálen při každém pořízení snímku.

### SLOW Synchr. blesku s dlouhými časy

Vhodné pro večerní a noční portréty zahrnující scénu v pozadí. K osvětlení hlavního objektu je odpálen doplnkový záblesk. Pozadí snímku je v noci nebo za slabého osvětlení zachyceno pomocí dlouhých časů závěrky.

### Synchron. na druhou lamelu

K doplnkovému záblesku dojde bezprostředně před zavřením závěrky a tím se vytvoří efekt světelných stop za pohybujícími se objekty.

## Poznámky k fotografování s bleskem









Budete-li používat blesk se zoomem v poloze pro širokouhý záběr, může být v závislosti na vzdálenosti k objektu oblast kolem snímku tmavá.



Abyste tomu zamezili, přesuňte ovladač zoomu mírně směrem k poloze pro přiblížený záběr.



## Nastavení zábleskového režimu

Dostupné zábleskové režimy se liší v závislosti na expozičním režimu.

Zábleskový režim	 <sup>1</sup>	SCENE, 		P <sup>1</sup>	S <sup>1</sup>	A <sup>1</sup>	M <sup>1</sup>
 AUTO Auto	✓	2	✓	-	-	-	-
 Autom. blesk s red. ef. čer. očí	✓		✓	-	-	-	-
Redukce efektu červ. očí	-		-	✓	✓	✓	✓
 Doplnkový záblesk	✓		✓	-	-	-	-
Standardní záblesk	-		-	✓	✓	✓	✓
 SLOW Synchron. blesku s dlouhými časy	✓		✓	✓	-	✓	-
 Synchron. na druhou lamelu	✓		✓	✓	✓	✓	✓

<sup>1</sup> Při fotografování s možností  (automatická aktivace blesku s redukcí efektu červených očí) v režimu  (auto) a při použití expozičního režimu **P**, **S**, **A** nebo **M** se použitá nastavení uloží do paměti fotoaparátu a zůstanou v ní i po jeho vypnutí.

<sup>2</sup> Dostupnost závisí na nastavení. Další informace naleznete v části „Výchozí nastavení (blesk, samospoušť a zaostřovací režim)\*“ (📖73).

## Automatická aktivace blesku s redukcí efektu červených očí / Redukce efektu červených očí

Z důvodu omezení efektu červených očí se před hlavním zábleskem rozsvítí světlo předblesku proti červeným očím. Kromě toho, pokud fotoaparát detekuje červené oči při ukládání snímku, je zasažená plocha před uložením snímku zpracována tak, aby byl tento jev potlačen.

Při fotografování mějte na paměti následující:

- Protože svítí světlo předblesku proti červeným očím, uplyne mezi stisknutím tlačítka spouště a spuštěním závěrky delší čas než obvykle.
- Ukládání snímků trvá déle než obvykle.
- Redukce efektu červených očí nemusí v některých situacích vést k požadovaným výsledkům.
- Ve výjimečných případech může být redukce efektu červených očí použita i na plochy snímku, kde nebude žádoucí. V těchto případech zvolte jiný zábleskový režim a zkuste pořídit snímek znovu.





# Samospoušť

Fotoaparát je vybaven samospouští, která spouští závěrku 10 sekund nebo 2 sekundy po stisknutí tlačítka spouště. Pokud při fotografování používáte ke stabilizaci fotoaparátu stativ, nastavte pro položku **Redukce vibrací** (📖162) možnost **Vypnuto**.

- 1 Stiskněte tlačítko ◀ (🕒) multifunkčního voliče.

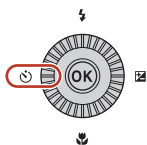

- 2 Zvolte požadovaný režim samospouště a stiskněte tlačítko OK.

- 🕒10s (10 sekund): Použijte při významných příležitostech, jako jsou například svatby.
- 🕒2s (2 sekundy): Použijte k omezení důsledků chvění fotoaparátu.
- Pokud nebude nastavení potvrzeno stisknutím tlačítka OK, volba se zruší.
- Pokud je v motivovém programu nastaven expoziční režim **Portrét domác. zvířat**, zobrazí se symbol 🐾 (automatický portrét domácích zvířat) (📖40). Samospoušť nelze použít.

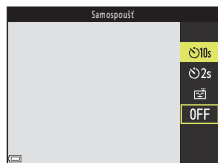

- 3 Vytvořte kompozici snímku a namáčkněte tlačítko spouště.

- Nastaví se zaostření a expozice.

- 4 Domáčkněte tlačítko spouště až dolů.

- Začne odpočítávání. Kontrolka samospouště začne blikat a poté se přibližně jednu sekundu před spuštěním závěrky rozsvítí.
- Po spuštění závěrky se samospoušť přepne do režimu **OFF**.\*
- Chcete-li odpočítávání zastavit, stiskněte znovu tlačítko spouště.

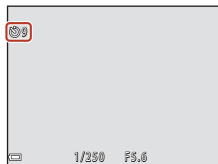

- \* Při použití motivového programu **Měsíc** jako expozičního režimu se samospoušť nenastaví automaticky na možnost **OFF**. Chcete-li samospoušť vypnout, vyberte možnost **OFF** v kroku 2.



# Samospoušť detekující úsměv (automatické fotografování smějících se tvářích)

V okamžiku, kdy fotoaparát detekuje smějící se obličej, lze pořídit snímek automaticky, bez mačkání tlačítka spouště.

- Tuto funkci lze použít v expozičních režimech **A** (auto), **P**, **S**, **A**, **M** nebo **U** nebo při použití motivového programu **Portrét** nebo **Noční portrét**.

## 1 Stiskněte tlačítko multifunkčního voliče.

- Před stisknutím tlačítka  změňte dle potřeby zábleskový režim, expozici nebo nastavení menu fotografování.

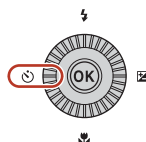

## 2 Zvolte možnost (samospoušť detekující úsměv) a stiskněte tlačítko .

- Pokud nebude nastavení potvrzeno stisknutím tlačítka , volba se zruší.



## 3 Vytvořte kompozici snímku a bez mačkání tlačítka spouště počkejte, až se osoba zasměje.

- Zaměřte fotoaparát na nějaký obličej.
- Pokud fotoaparát detekuje, že se obličej ohraničený dvojitým orámováním směje, závěrka se automaticky spustí.
- Vždy, když fotoaparát detekuje smějící se obličej, spustí automaticky závěrku.

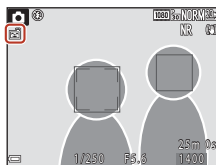

## 4 Ukončení automatického snímání.

- Chcete-li ukončit automatické snímání pomocí samospouště detekující úsměv, vraťte se ke kroku 1 a zvolte možnost **OFF**.

### **Poznámky k samospoušti detekující úsměv**

Za určitých snímacích podmínek se může stát, že fotoaparát nebude schopen detekovat tváře nebo úsměvy (170). K pořizování fotografií lze rovněž použít tlačítko spouště.

### **Jestliže bliká kontrolka samospouště**

Při použití samospouště detekující úsměv začne kontrolka samospouště blikat, jakmile fotoaparát detekuje obličej, a bezprostředně po spuštění závěrky zabliká rychle.



# Zaostřovací režim

Můžete vybrat zaostřovací režim, který je vhodný pro vzdálenost fotografovaného objektu.

- 1 Stiskněte tlačítko multifunkčního voliče ▼ (🌱).

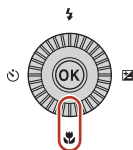

- 2 Zvolte požadovaný zaostřovací režim (📖62) a stiskněte tlačítko OK.

- Pokud nebude nastavení potvrzeno stisknutím tlačítka OK, volba se zruší.



## Dostupné zaostřovací režimy



### AF Autofokus

Používá se, pokud je vzdálenost objektu od objektivu 50 cm a více nebo 2,0 m a více při maximální pozici telezoomu.

- Symbol zaostřovacího režimu se na obrazovce fotografování zobrazí pouze bezprostředně po provedení nastavení.

### Makro

Nastavte při pořizování záběrů zblízka.

Pokud je zvětšení nastaveno do polohy, kde jsou symbol  a indikace zoomu zobrazené zeleně, může fotoaparát zaostřit na objekty už ve vzdálenosti přibližně 10 cm od objektivu. Jestliže je zoom v poloze širšího záběru, než když se zobrazuje symbol , může fotoaparát zaostřit na objekty vzdálené přibližně 1 cm od objektivu.

### Nekonečno

Používá se při fotografování vzdálených motivů přes okenní sklo nebo při fotografování krajín.

Fotoaparát automaticky upraví zaostření k nekonečnu.

- Fotoaparát nemusí být schopen zaostřit na blízké objekty.

### Nekonečno

Použijte při fotografování oblohy nebo ohňostroje.

### MF Manuální zaostřování

Je možné zaostřit na libovolný objekt, který je od objektivu vzdálen od přibližně 1 cm do nekonečna ( $\infty$ ) (63). Nejkratší vzdálenost, na kterou dokáže fotoaparát zaostřit, se mění v závislosti na poloze zoomu.

## Nastavení zaostřovacího režimu

- V některých expozičních režimech nemusí být toto nastavení k dispozici.
- U expozičních režimů **P**, **S**, **A** a **M** je nastavení uloženo v paměti fotoaparátu a zůstane v ní i po vypnutí fotoaparátu.





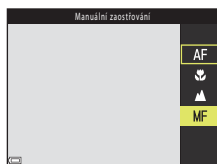
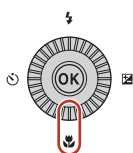

## Používání manuálního zaostřování

Manuální zaostřování je dostupné, pokud je nastaven expoziční režim **P, S, A, M** nebo **U** nebo pokud je nastaven motivový program **Sport, Ohňostroj, Sledování ptáků, Změkčující filtr, Selektivní barva, Vícenásob. exp. Zjasnit, Časosběrné snímání** (noční obloha nebo stopy hvězd) nebo **Superčasob. videos.**

- 1** Pomocí tlačítka  multifunkčního voliče vyberte možnost **MF** (manuální zaostření) a stiskněte tlačítko **OK**.



- 2** Zaostřete pomocí multifunkčního voliče za současné kontroly zvětšeného zobrazení.

- Zobrazí se zvětšený obraz oblasti ve středu snímku. Pomocí tlačítka  lze přepínat zobrazení mezi zvětšeními 2x a 4x.
- Otáčením multifunkčního voliče směrem doprava zaostříte na bližší objekty, směrem doleva na vzdálenější objekty. Jemněji lze zaostřit pomalým otáčením multifunkčního voliče nebo otáčením příkazového voliče.
- Při stisku tlačítka  fotoaparát zaostří na objekt ve středu záběru pomocí automatického zaostření. Manuální zaostření lze provést až poté, co fotoaparát zaostří automaticky.
- Pomocí při zaostřování poskytují bílou barvou zvýrazněně zaostřené oblasti (funkce Zvýraznění  64). Úroveň zvýraznění nastavte pomocí tlačítek  .
- Kompozici snímku potvrďte namáčknutím tlačítka spouště do poloviny. Úplným domáčknutím tlačítka spouště pořídíte snímek.



Úroveň zvýraznění

- 3** Stiskněte tlačítko **OK**.

- Nastavené zaostření se zablokuje.
- Úplným domáčknutím tlačítka spouště pořídíte snímek.
- Chcete-li znovu zaostřit, dalším stisknutím tlačítka  zobrazte obrazovku ukázanou v kroku 2.



## MF (Manuální zaostřování)

- Číslice zobrazené na měřidle na pravé straně obrazovky v kroku 2 slouží jako vodítko pro určení vzdálenosti k zaostřovanému objektu, když je měřidlo poblíž středu.
- Skutečný rozsah vzdáleností, ve kterém lze na objekt zaostřit, se liší v závislosti na clonovém čísle a pozici zoomu. Chcete-li zjistit, zda je objekt skutečně zaostřen, prohlédněte si snímek po jeho pořízení.
- Nastavte položku **Funkce boč. ovl. zoomu** v menu nastavení (📖117) na možnost **Manuální zaostřování**, aby bylo možné v kroku 2 použít k zaostření bočního ovladače zoomu namísto multifunkčního voliče.

## Zvýraznění

- Rozsah úrovní kontrastu zvýraznění oblasti, která se považuje za zaostřenou, lze změnit nastavením úrovně zvýraznění. Je vhodné nastavit nižší úroveň u objektů s vysokým kontrastem a vyšší úroveň u objektů s nízkým kontrastem.
- Zvýrazněním dojde k podsvícení kontrastních ploch snímku bílou barvou. Za některých snímacích podmínek nemusí zvýraznění fungovat správně a může také dojít ke zvýraznění nezaostřených oblastí.
- Funkci zvýraznění lze zakázat pomocí možnosti **Zvýraznění** (📖117) v menu nastavení.



# Korekce expozice (úprava jasu)

Celkový jas snímku lze upravit.

- 1 Stiskněte tlačítko ►  multifunkčního voliče.

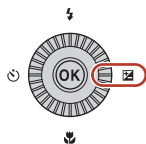



- 2 Zvolte hodnotu korekce a stiskněte tlačítko .

- Pro zesvětlení obrazu nastavte kladnou (+) hodnotu.
- Pro ztmavení obrazu nastavte zápornou (-) hodnotu.
- Hodnota korekce bude použita i bez stisknutí tlačítka .



## Hodnota korekce expozice

- Pokud je toto nastavení použito v režimech **P**, **S** nebo **A**, zůstane uloženo v paměti fotoaparátu i po vypnutí přístroje.
- Korekci expozice nelze použít v následujících režimech fotografování:
  - Pokud je motivový program  nastaven na **Ohňostroj**, **Vícenásob. exp. Zjasnit**, **Noční obloha (150 minut)** nebo **Stopy hvězd (150 minut)** v časosběrném snímání
  - Režim **M** (manuální) 
- Pokud je korekce expozice nastavena při používání blesku, bude použita na expozici pozadí i na výkon blesku.

## Použití histogramu

Histogram je graf, který ukazuje rozložení odstínů na snímku. Použijte jej jako vodítko při určování korekce expozice a fotografování bez blesku.

- Vodorovná osa odpovídá jasu pixelu s tmavými odstíny vlevo a světlými odstíny vpravo. Svislá osa udává počet pixelů.
- Zvýšením hodnoty korekce expozice se posune rozložení odstínů doprava, jejím snížením se posune rozložení odstínů doleva.



## Použití tlačítek Fn1 (funkce 1) / Fn2 (funkce 2)

Pokud stisknete tlačítko **Fn1** nebo tlačítko **Fn2** v režimu **P**, **S**, **A**, **M** nebo **U**, můžete rychle nakonfigurovat předem uložené možnosti menu. Možnosti menu lze uložit pod tlačítko **Fn1** a **Fn2**.

- Níže uvedené možnosti menu můžete uložit.

Kvalita obrazu (📖118)	Sériové snímání (📖130)
Velikost obrazu (📖120)	Citlivost ISO (📖134)
Picture Control (📖121)	Rež. činnosti zaostř. polí (📖136)
Vyvážení bílé barvy (📖126)	Redukce vibrací (📖162)
Měření (📖129)	

### 1 Při zobrazené obrazovce fotografování stiskněte tlačítko **Fn1** (funkce 1) nebo **Fn2** (funkce 2).

- Lze vybrat možnosti nastavení menu, které bylo nastaveno (výchozí nastavení je **Sériové snímání**), a **Tlačítko Fn**.

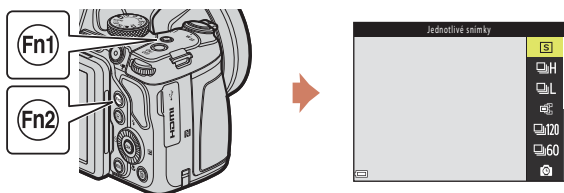

### 2 Pomocí multifunkčního voliče vyberte nastavení a stiskněte tlačítko **OK**.

- Pokud nebude nastavení potvrzeno stisknutím tlačítka **OK**, volba se zruší.
- Chcete-li se vrátit na obrazovku fotografování bez změny nastavení, stiskněte tlačítko **Fn1**, tlačítko **Fn2** nebo tlačítko spouště.
- Chcete-li nastavit jinou možnost menu, vyberte položku **Tlačítko Fn** a stiskněte tlačítko **OK**. Vyberte požadovanou možnost menu a nastavte ji stisknutím tlačítka **OK**.





## Použití zoomu

Při manipulaci s ovladačem zoomu dochází ke změnám polohy objektivu se zoomem.

- Zvětšení: posuňte směrem k symbolu **T**
- Zmenšení: posuňte směrem k symbolu **W**
- Otočením ovladače zoomu na doraz v jakémkoli směru lze rychle nastavit zoom (ne však v režimu nahrávání videosekvence).
- Zoom lze rovněž obsluhovat posunováním bočního ovladače zoomu směrem k symbolu **T** nebo **W**. Funkci bočního ovladače zoomu lze nastavit pomocí možnosti **Funkce boč. ovl. zoomu** (📖 164) v menu nastavení.
- Při manipulaci s ovladačem zoomu se na obrazovce fotografování zobrazí indikace zoomu.
- Digitální zoom, který lze použít ke zvětšení objektu až 4x nad maximální zvětšení dosahovaného optickým zoomem (až 2x, když je možnost **Možnosti videa** (📖 145) nastavena na **2160p 2160/30p** nebo **2160p 2160/25p**), může být aktivován posunutím a přidržením ovladače zoomu směrem k symbolu **T**, jestliže již fotoaparát dosáhl maximálního optického zoomu.

Zmenšení      Zvětšení

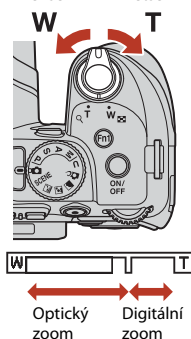

### Digitální zoom



Při aktivaci digitálního zoomu se barva indikace zoomu změní na modrou a při dalším zvětšení zoomu se změní na žlutou.

- Indikace zoomu je modrá: Kvalita snímku není viditelně snížena díky funkci Dynamic Fine Zoom (dynamický jemný zoom).
- Indikace zoomu je žlutá: Mohou nastat případy, kdy se kvalita obrazu výrazně sníží.
- Při nastavené menší velikosti obrazu zůstává indikace modrá v širším rozsahu.
- Při použití určitých nastavení sériového snímání nebo jiných nastavení se indikace zoomu zbarvit modře nemusí.



## Používání zoomu se skokovým vrácením

Pokud se v poloze teleobjektivu objekt při fotografování ztratí z dohledu, stisknutím tlačítka  (zoom se skokovým vrácením) zorný úhel dočasně rozšíříte, což usnadní umístění objektu do záběru.

- Se stisknutým tlačítkem  na obrazovce fotografování zarámujte objekt do pomocného ohraničení. Chcete-li viditelnou oblast dále rozšířit, posuňte ovladač zoomu směrem k symbolu **W** se současně stisknutým tlačítkem .
- Uvolněním tlačítka  se vrátíte na původní polohu zoomu.
- Zoom se skokovým vrácením není dostupný při natáčení videosekvencí.

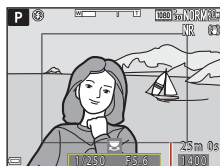
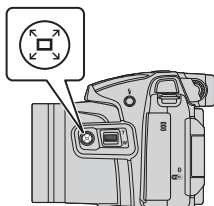

Pomocné ohraničení



# Zaostřování

## Tlačítko spouště

Namáčkněte do poloviny



Namáčknutí tlačítka spouště do poloviny znamená, že toto tlačítko stisknete a podržíte v bodu, kdy ucítíte mírný odpor.

- Zaostření a expozice (čas závěrky a clonové číslo) se nastaví po namáčknutí tlačítka spouště do poloviny. Během namáčknutí tlačítka spouště do poloviny zůstanou zaostření a expozice zablokovány.
- Zaostřovací pole se liší v závislosti na expozičním režimu.

Zcela domáčkněte



Úplné domáčknutí tlačítka spouště znamená stisknutí tlačítka až na doraz.

- Po domáčknutí tlačítka spouště se spustí závěrka.
- Při mačkání tlačítka spouště nepoužívejte nadměrnou sílu, aby nedošlo k zachvění fotoaparátu a rozmazání snímku. Tlačítko mačkejte jemně.

## Používání zaostření s vyhledáním hlavního objektu

Při použití režimu  (auto) nebo nastavení položky **Rež. činnosti zaostř. polí** (📖 136) v režimech **P, S, A, M** nebo **U** na možnost **Zaost. s vyhled. hlav. obj.** bude fotoaparát po namáčknutí tlačítka spouště do poloviny zaostřovat následujícím způsobem:

- Fotoaparát detekuje hlavní objekt a zaostří na něj. Jakmile je objekt zaostřen, zaostřovací pole se zobrazí zeleně. Je-li detekována lidská tvář, fotoaparát jí při zaostřování dá automaticky přednost.

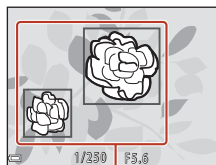

Zaostřovací pole

- Pokud není detekován hlavní objekt, fotoaparát automaticky vybere z devíti zaostřovacích polí jedno či více polí, která obsahují objekt nejbližší k fotoaparátu. Jakmile je objekt zaostřen, zaostřovací pole, na která je zaostřeno, se zobrazí zeleně.

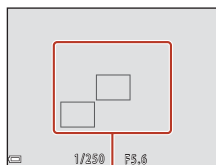

Zaostřovací pole





## ✓ Poznámky k zaostření s vyhledáním hlavního objektu

- V závislosti na snímacích podmínkách se může objekt, který fotoaparát určí jako hlavní, lišit.
- Detekce hlavního objektu nemusí fungovat při použití některých nastavení **Vyvážení bílé barvy** nebo **Picture Control**.
- Fotoaparát nemusí správně detekovat hlavní objekt v následujících situacích:
  - pokud je objekt příliš tmavý nebo světlý,
  - pokud hlavnímu objektu chybí jasně definované barvy,
  - pokud je záběr koncipován tak, že se hlavní objekt nachází u okraje obrazovky,
  - pokud se na hlavním objektu vyskytuje opakující se vzor.

## Používání systému detekce obličeje



V následujících nastaveních využívá fotoaparát detekci obličejů k automatickému zaostření na lidské tváře.

- Motivový program  (noční portrét), **Aut. volba motiv. prog.** nebo **Portrét** (📖35)
- Kreativní režim (📖47)
-  (samospoušť detekující úsměv) (📖60)
- Je-li režim **Rež. činnosti zaostř. polí** (📖136) nastaven na možnost **Prior. ostř. na obličej**

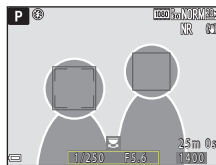
Pokud fotoaparát detekuje více než jeden obličej, pak se kolem tváře, na kterou zaostří, zobrazí dvojitě orámování. Kolem ostatních tváří se zobrazí jednoduché orámování.



Pokud při namáčknutí tlačítka spouště nejsou detekovány žádné obličeje:

- Pokud je vybrána možnost **Aut. volba motiv. prog.**, zaostřovací pole se změní podle snímacích podmínek rozpoznaných fotoaparátem.
- V režimech  (noční portrét) a **Portrét** zaostřuje fotoaparát na oblast ve středu kompozice záběru.
- Při použití kreativního režimu nebo když je možnost **Rež. činnosti zaostř. polí** nastavena na **Prior. ostř. na obličej**, fotoaparát vybere zaostřovací pole obsahující objekt nejbližší k fotoaparátu.
- Pokud je vybrána funkce  (samospoušť detekující úsměv), fotoaparát zaostří na objekt ve středu záběru.

## ✓ Poznámky k detekci obličeje

- Schopnost fotoaparátu detekovat tváře závisí na řadě faktorů, včetně směru, kterým se dívají.
- Fotoaparát nemůže detekovat tváře v následujících situacích:
  - při částečném zakrytí tváře slunečními brýlemi nebo jinou překážkou,
  - v situacích, kdy tvář představuje příliš velkou nebo příliš malou část záběru.





## Prohlížení snímků pořízených pomocí detekce obličeje

Během přehrávání fotoaparát automaticky otočí snímky podle orientace tváří, které byly detekovány v době fotografování (kromě snímků pořízených v režimu **Sériové snímání** (📖130) nebo **Bracketing expozice** (📖135)).

## Objekty, které nejsou vhodné pro automatické zaostřování

V následujících situacích fotoaparát nemusí zaostřit očekávaným způsobem. V ojedinělých případech nemusí být objekt zaostřen ani v případě, že je zaostřovací pole nebo indikace zaostření zobrazena zeleně:

- fotografovaný objekt je příliš tmavý,
- snímací podmínky zahrnují objekty s podstatně odlišnými úrovněmi jasu (např. slunce za objektem, které objekt velmi ztmavuje),
- mezi objektem a okolím není žádný kontrast (např. postava v bílé košili před bílou zdí),
- v různých vzdálenostech od fotoaparátu je několik objektů (objekt je např. v kleci),
- objekty s opakujícími se vzory (okenní žaluzie, budovy s několika řadami oken podobného tvaru atd.),
- objekt se rychle pohybuje.

V uvedených situacích zkuste několikrát namáčknout tlačítko spouště a znovu zaostřit, nebo zaostřete na jiný objekt, který je od fotoaparátu stejně daleko, jako požadovaný objekt, a zaostření zablokujte (📖72).

Fotoaparát může také pracovat v režimu manuálního zaostřování (📖62, 63).



## Blokování zaostření

Blokování zaostření použijte k zachycení kreativních kompozic, kdy je zaostřovací pole nastaveno na střed snímku.

### 1 Umístěte objekt do středu kompozice záběru a namáčkněte tlačítko spouště do poloviny.

- Fotoaparát zaostří na objekt a zaostřovací pole se zobrazí zeleně.
- Současně se zablokuje expozice.

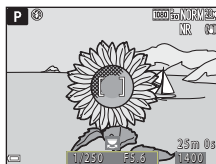

### 2 Aniž byste zvedli prst, změňte kompozici snímku.

- Dbejte na to, abyste mezi fotoaparátem a objektem zachovali stejnou vzdálenost.



### 3 Úplným domáčknutím tlačítka spouště pořídte snímek.



### Přemístění zaostřovacího pole na požadované místo

V expozičních režimech **P**, **S**, **A** nebo **M** lze zaostřovacím polem pohybovat pomocí multifunkčního voliče, pokud je pro položku **Rež. činnosti zaostř. polí** (📖136) v menu fotografování vybrána některá z manuálních možností.



## Výchozí nastavení (blesk, samospoušť a zaostřovací režim)

Níže jsou uvedena výchozí nastavení pro jednotlivé expoziční režimy.

	Zábleskový režim (📷55)	Samospoušť (📷55)	Zaostřovací režim (📷55)
📷 (auto)	⚡AUTO	OFF <sup>1</sup>	AF <sup>2</sup>
📷 (kreativní)	⚡AUTO	OFF	AF <sup>3</sup>
<b>P, S, A a M</b>	⚡	OFF <sup>1</sup>	AF
<b>U</b> (user settings (uživatelská nastavení))	⚡	OFF <sup>1</sup>	AF
Motivové programy			
🌃 (noční krajina)	🕒 <sup>4</sup>	OFF	▲ <sup>4</sup>
👤 (noční portrét)	👤 <sup>5</sup>	OFF <sup>1</sup>	AF <sup>4</sup>
🏞️ (krajina)	🕒 <sup>4</sup>	OFF	▲ <sup>4</sup>
📷 (automatická volba motivových programů)	⚡AUTO <sup>4</sup>	OFF	AF <sup>4</sup>
👤 (portrét)	👤	OFF <sup>1</sup>	AF <sup>4</sup>
🏃 (sport)	🕒 <sup>4</sup>	OFF <sup>4</sup>	AF <sup>6</sup>
🎉 (párty/interiér)	👤 <sup>7</sup>	OFF	AF <sup>4</sup>
🏖️ (pláž)	⚡AUTO	OFF	AF <sup>3</sup>
🌨️ (sníh)	⚡AUTO	OFF	AF <sup>3</sup>
🌅 (západ slunce)	🕒 <sup>4</sup>	OFF	▲ <sup>4</sup>
🌅 (úsvit/soumrak)	🕒 <sup>4</sup>	OFF	▲ <sup>4</sup>
🌿 (makro)	⚡AUTO <sup>8</sup>	OFF	🌿 <sup>4</sup>
🍴 (jídlo)	🕒 <sup>4</sup>	OFF	🌿 <sup>4</sup>
🔍 (ohňostroj)	🕒 <sup>4</sup>	OFF <sup>4</sup>	∞ <sup>9</sup>
📷 (protisvětlo)	👤/🕒 <sup>10</sup>	OFF	AF <sup>4</sup>
🖼️ (jednoduché panoráma)	🕒 <sup>4</sup>	OFF <sup>4</sup>	AF <sup>4</sup>
🐾 (portrét domácích zvířat)	🕒 <sup>4</sup>	📷 <sup>11</sup>	AF <sup>3</sup>
🌕 (Měsíc)	🕒 <sup>4</sup>	🕒2s	▲ <sup>4</sup>
🐦 (sledování ptáků)	🕒 <sup>4</sup>	OFF	AF <sup>12</sup>
SOFT (změkčující filtr)	⚡AUTO	OFF	AF



	Zábleskový režim (📷55)	Samospoušť (📷55)	Zaostřovací režim (📷55)
🖌️ (selektivní barva)	⚡AUTO	OFF	AF
📷 (Vícenásobná expozice Zjasnit)	☀️ <sup>4</sup>	OFF	AF/∞ <sup>13</sup>
📷 (časosběrné snímání)	☀️ <sup>4</sup>	OFF	AF/▲/ ∞ <sup>14</sup>
📷 (superčasosběrné videosekvence)	☀️ <sup>4</sup>	OFF	AF

<sup>1</sup> Lze také vybrat samospoušť detekující úsměv.

<sup>2</sup> Nelze zvolit MF (manuální zaostřování).

<sup>3</sup> Je možné vybrat AF (automatické zaostřování) nebo 📷 (makro).

<sup>4</sup> Nelze změnit.

<sup>5</sup> Nelze změnit. Když je nastavena možnost **Z ruky**, je zábleskový režim pevně nastaven na doplňkový záblesk se synchronizací s dlouhými časy závěrky a redukcí efektu červených očí. Když je nastavena možnost **Ze stativu**, je zábleskový režim pevně nastaven na automatický blesk se synchronizací s dlouhými časy závěrky a redukcí efektu červených očí.

<sup>6</sup> Je možné vybrat režimy AF (autofokus) nebo MF (manuální zaostřování).

<sup>7</sup> Lze přepnout do zábleskového režimu synchronizace s dlouhými časy závěrky s redukcí efektu červených očí.

<sup>8</sup> Je-li použit režim **Série pro redukcí šumu**, je blesk pevně nastaven na možnost 📷 (vypnuto).

<sup>9</sup> Je možné vybrat režimy ∞ (nekonečno) nebo MF (manuální zaostřování).

<sup>10</sup> Pokud je položka **HDR** nastavena na možnost **Vypnuto**, je zábleskový režim pevně nastaven na možnost ⚡ (doplňkový záblesk). Pokud je položka **HDR** nastavena na hodnotu **Zapnuto**, je zábleskový režim pevně nastaven na možnost 📷 (vypnuto).

<sup>11</sup> Funkce Automatický portrét domácích zvířat může být zapnuta nebo vypnuta. Samospoušť nelze použít.

<sup>12</sup> Lze zvolit z možností AF (autofokus), ▲ (nekonečno) nebo MF (manuální zaostřování).

<sup>13</sup> Při použití možnosti **Noční kraj. + svět. stopy** je možné vybrat režim AF (automatické zaostřování), ▲ (nekonečno) nebo MF (manuální zaostřování). Při použití možnosti **Stopy hvězd** je možné vybrat režim ∞ (nekonečno) nebo MF (manuální zaostřování).

<sup>14</sup> Při použití možnosti **Městská krajina (10 minut)** je zaostření pevně nastaveno na AF (autofokus), při použití možnosti **Krajina (25 minut)** nebo **Západ slunce (50 minut)** na ▲ (nekonečno).

Při použití možnosti **Noční obloha (150 minut)** nebo **Stopy hvězd (150 minut)** lze vybrat režimy ∞ (nekonečno) nebo MF (manuální zaostřování).











## Funkce, které při fotografování nelze používat současně

Některé funkce nelze použít spolu s určitými nastaveními menu.

Zakázaná funkce	Nastavení	Popis
Zábleskový režim	Zaostřovací režim (📖61)	Jestliže je zvolena možnost ▲ (nekonečno) nebo ∞ (nekonečno), blesk nelze použít.
	Kvalita obrazu (📖118)	Při ukládání snímků formátu RAW nedojde k potlačení efektu červených očí, i když je nastavena možnost 📷 (automatická aktivace blesku s redukcí efektu červených očí / redukcí efektu červených očí) (včetně současně ukládaných snímků JPEG).
	Sériové snímání (📖130)	Blesk nelze použít (netýká se režimu <b>Interv. snímání</b> ).
	Bracketing expozice (📖135)	Blesk nelze použít.
Samospoušť/ Samospoušť det. úsměv	Zaostřovací režim (📖61)	Pokud je vybráno jiné nastavení než <b>AF</b> (automatické zaostřování), nastaví se samospoušť detekující úsměv na možnost <b>OFF</b> .
	Rež. činnosti zaostř. polí (📖136)	Jestliže je vybrána možnost <b>Sledování objektu</b> , samospoušť ani samospoušť detekující úsměv nelze použít.
Zaostřovací režim	Samospoušť det. úsměv (📖60)	Při použití samospouště detekující úsměv je zaostřovací režim pevně nastaven na <b>AF</b> (automatické zaostřování).
	Rež. činnosti zaostř. polí (📖136)	Jestliže je vybrána možnost <b>Sledování objektu</b> , možnost <b>MF</b> (manuální zaostřování) nelze použít.
Kvalita obrazu	Sériové snímání (📖130)	<ul style="list-style-type: none"> <li>Při výběru možnosti <b>Vyr. paměť před exp.</b> je položka <b>Kvalita obrazu</b> pevně nastavena na <b>Normal</b>.</li> <li>Jestliže je vybrána možnost <b>Sér. snímání R: 120 obr./s</b> nebo <b>Sér. snímání R: 60 obr./s</b>, možnost <b>RAW</b>, <b>RAW + Fine</b> nebo <b>RAW + Normal</b> nelze použít.</li> </ul>
	Vícenásobná expozice (📖141)	Jestliže je pro možnost <b>Režim vícenásobné expozice</b> vybráno nastavení <b>Zapnuto</b> , možnost <b>RAW</b> , <b>RAW + Fine</b> nebo <b>RAW + Normal</b> nelze použít.



Zakázaná funkce	Nastavení	Popis
Velikost obrazu	Kvalita obrazu (  118)	<ul style="list-style-type: none"> <li>Jestliže je vybrána možnost <b>RAW</b>, položka <b>Velikost obrazu</b> je pevně nastavena na hodnotu <b>20M 5184×3888</b>.</li> <li>Jestliže je vybrána možnost <b>RAW + Fine</b> nebo <b>RAW + Normal</b>, lze nastavit položku <b>Velikost obrazu</b> pro snímky JPEG. Avšak možnosti <b>16:9 5184×2920</b>, <b>3:2 5184×3456</b>, <b>1:1 3888×3888</b> nelze vybrat.</li> </ul>
	Sériové snímání (  130)	<p><b>Velikost obrazu</b> je v závislosti na nastavení režimu sériového snímání nastavena následujícím způsobem:</p> <ul style="list-style-type: none"> <li><b>Vyr. paměť před exp.:</b>  (velikost obrazu: 1280 × 960 pixelů)</li> <li><b>Sér. snímání R: 120 obr./s:</b> <b>VGA</b> (velikost obrazu: 640 × 480 pixelů)</li> <li><b>Sér. snímání R: 60 obr./s:</b> <b>16:9 2M</b> (velikost obrazu: 1920 × 1080 pixelů)</li> </ul>
Picture Control	Rež. činnosti zaostř. polí (  136)	Pokud je vybrána funkce <b>Sledování objektu</b> , nelze použít nastavení <b>Monochromatický</b> .
	Active D-Lighting (  140)	Jestliže je použita funkce <b>Active D-Lighting</b> , nelze ručně nastavit <b>Kontrast</b> .
Vyvážení bílé barvy	Picture Control (  121)	Při výběru možnosti <b>Monochromatický</b> je položka <b>Vyvážení bílé barvy</b> pevně nastavena na <b>Auto (normálně)</b> .
Měření	Active D-Lighting (  140)	Při použití možnosti <b>Active D-Lighting</b> , je položka <b>Měření</b> resetována na hodnotu <b>Matrix</b> .



Zakázaná funkce	Nastavení	Popis
Sériové snímání Bracketing expozice	Sériové snímání (📖130) / Bracketing expozice (📖135) / Vícenásobná expozice (📖141)	<b>Sériové snímání, Bracketing expozice a Vícenásobná expozice</b> lze použít jen jednotlivě.
	Samospoušť (📖59)	<ul style="list-style-type: none"> <li>Při použití samospouště bude pořízen pouze jediný snímek i v případě, že je nastavena některá z možností <b>Sériové snímání R, Sériové snímání P</b> nebo <b>Vyr. paměť před exp.</b>. Pokud je nastavena možnost <b>Interv. snímání</b>, snímání se zastaví po pořízení jednoho snímku.</li> <li><b>Bracketing expozice</b> nelze použít.</li> </ul>
	Samospoušť det. úsměv (📖60)	<ul style="list-style-type: none"> <li>Jestliže fotoaparát detekuje smějící se tváře a je spuštěna závěrka, pořídí se pouze jediný snímek. Pokud je nastavena možnost <b>Interv. snímání</b>, snímání se zastaví po pořízení jednoho snímku.</li> <li><b>Bracketing expozice</b> nelze použít.</li> </ul>
	Kvalita obrazu (📖118)	Jestliže je vybrána možnost <b>RAW, RAW + Fine</b> nebo <b>RAW + Normal</b> , možnost <b>Vyr. paměť před exp., Sér. snímání R: 120 obr./s</b> nebo <b>Sér. snímání R: 60 obr./s</b> nelze použít.
	Picture Control (📖121)	Jestliže je vybrána možnost <b>Monochromatický</b> , možnost <b>Bracketing expozice</b> nelze použít.
Citlivost ISO	Sériové snímání (📖130)	Jestliže je vybrána možnost <b>Vyr. paměť před exp., Sér. snímání R: 120 obr./s</b> nebo <b>Sér. snímání R: 60 obr./s</b> , možnost <b>Citlivost ISO</b> je pevně nastavena na hodnotu <b>Auto</b> .
Rež. činnosti zaostř. polí	Samospoušť det. úsměv (📖60)	Bez ohledu na použití možnosti <b>Rež. činnosti zaostř. polí</b> pořídí fotoaparát snímek s využitím detekce obličeje.
	Zaostřovací režim (📖61)	<ul style="list-style-type: none"> <li>Pokud je vybráno nastavení jiné než <b>Sledování objektu</b> a jako režim zaostření je nastavena možnost <b>▲</b> (nekonečno), fotoaparát zaostří na nekonečno, bez ohledu na použití možnosti <b>Rež. činnosti zaostř. polí</b>.</li> <li>Při zvolení možnosti <b>MF</b> (manuální zaostřování) nelze nastavit možnost <b>Rež. činnosti zaostř. polí</b>.</li> </ul>
	Picture Control (📖121)	Pokud je vybrána funkce <b>Monochromatický</b> , nelze použít nastavení <b>Sledování objektu</b> .
	Vyvážení bílé barvy (📖126)	Pokud je vybrána možnost <b>Zaost. s vyhled. hlav. obj.</b> a vyvážení bílé barvy je nastaveno na možnost <b>Manuální nastavení, Žárovkové světlo, Zářivkové světlo</b> nebo <b>Výběr barevné teploty</b> nebo je provedeno jemné doladění vyvážení bílé, fotoaparát zaostří na obličej nebo vybere z devíti zaostřovacích polí jedno nebo více, která obsahují objekt nejbližší k fotoaparátu.
Režim autofokusu	Samospoušť det. úsměv (📖60)	Při použití samospouště detekující úsměv pracuje režim automatického zaostřování s nastavením <b>Jednorázové zaostření</b> .
	Zaostřovací režim (📖61)	Při zvolení možnosti <b>▲</b> (nekonečno) v zaostřovacím režimu bude režim automatického zaostřování pracovat za použití nastavení <b>Jednorázové zaostření</b> .



Zakázaná funkce	Nastavení	Popis
Vícenásobná expozice	Kvalita obrazu (📖118)	Jestliže je vybrána možnost <b>RAW</b> , <b>RAW + Fine</b> nebo <b>RAW + Normal</b> , možnost <b>Vícenásobná expozice</b> nelze použít.
	Sériové snímání (📖130) / Bracketing expozice (📖135)	<b>Sériové snímání</b> , <b>Bracketing expozice</b> a <b>Vícenásobná expozice</b> lze použít jen jednotlivě.
Nastavení monitoru	Rež. činnosti zaostř. polí (📖136)	<ul style="list-style-type: none"> <li>Po zvolení možnosti <b>Sledování objektu</b> a zaregistrování objektu (během sledování objektu) se nezobrazuje histogram.</li> <li>Histogram se při zvolení možnosti <b>Zaost. s vyhled. hlav. obj.</b> nezobrazí.</li> </ul>
Razítko data	Kvalita obrazu (📖118)	Jestliže je vybrána možnost <b>RAW</b> , <b>RAW + Fine</b> nebo <b>RAW + Normal</b> , nelze snímky označit údajem data a času.
	Sériové snímání (📖130)	Jestliže je vybrána možnost <b>Vyr. paměť před exp.</b> , <b>Sér. snímání R: 120 obr./s</b> nebo <b>Sér. snímání R: 60 obr./s</b> , nelze snímky označit údajem data a času.
Digitální zoom	Samospoušť det. úsměv (📖60)	Je-li vybrána samospoušť detekující úsměv, nelze použít digitální zoom.
	Kvalita obrazu (📖118)	Jestliže je vybrána možnost <b>RAW</b> , <b>RAW + Fine</b> nebo <b>RAW + Normal</b> , digitální zoom nelze použít.
	Rež. činnosti zaostř. polí (📖136)	Jestliže je vybrána možnost <b>Sledování objektu</b> , digitální zoom nelze použít.
	Paměť zoomu (📖143)	Jestliže je pro možnost <b>Paměť zoomu</b> vybráno nastavení <b>Zapnuto</b> , digitální zoom nelze použít.
Zvuk závěrky	Sériové snímání (📖130)	Jestliže je vybrána možnost <b>Vyr. paměť před exp.</b> , <b>Sér. snímání R: 120 obr./s</b> nebo <b>Sér. snímání R: 60 obr./s</b> , zvuk závěrky je zakázaný.
	Bracketing expozice (📖135)	Zvuk závěrky je vypnutý.

## Poznámky k digitálnímu zoomu

- V závislosti na aktuálním expozičním režimu nebo provedeném nastavení nemusí být digitální zoom k dispozici (📖163).
- Při aktivovaném digitálním zoomu jsou volitelné možnosti režimu činnosti zaostřovacích polí nebo režimu měření expozice nedostupné.



# Funkce pro přehrávání

Zvětšení výřezu snímku.....	80
Přehrávání náhledů snímků / zobrazení kalendáře.....	81
Prohlížení a mazání snímků pořízených v režimu sériového snímání (sekvence).....	82
Úpravy snímků (statické snímky) .....	83



## Zvětšení výřezu snímku

Posunutím ovladače zoomu směrem k symbolu **T** (Q zvětšení výřezu snímku) v režimu přehrávání jednotlivých snímků (📖29) dojde k přiblížení snímku.

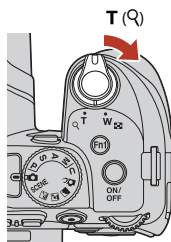

Režim přehrávání jednotlivých snímků



Snímek je zvětšený.

Vodítko pro zobrazenou plochu

- Míru zvětšení lze měnit posunutím ovladače zoomu ve směru symbolu **W** (📐) nebo **T** (Q). Zoom je možné nastavit také otáčením příkazového voliče.
- Chcete-li zobrazit jinou část snímku, použijte tlačítka ▲▼◀▶ multifunkčního voliče.
- Pokud si prohlédnete snímek pořízený pomocí funkce detekce obličejů nebo detekce tváří zvířat, fotoaparát přiblíží tvář detekovanou při jeho pořízení (neplatí pro snímky pořízené v režimech **Sériové snímání** nebo **Bracketing expozice**). Chcete-li si přiblížit oblast snímku, která neobsahuje žádné tváře, upravte míru zvětšení a použijte tlačítka ▲▼◀▶.
- Pokud je zobrazen zvětšený snímek, stisknutím tlačítka **OK** lze přejít zpět do režimu přehrávání jednotlivých snímků.

### Oříznutí snímků

Pokud je zobrazen zvětšený snímek, lze jej stisknutím tlačítka **MENU** oříznout tak, aby obsahoval pouze zobrazenou část, a uložit jej jako samostatný soubor (📖88).



## Přehrávání náhledů snímků / zobrazení kalendáře

Posunutím ovladače zoomu směrem k symbolu

**W** (☒) přehrávání náhledů snímků) v režimu přehrávání jednotlivých snímků (☒29) dojde k zobrazení snímků formou náhledů.

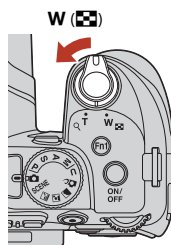

Režim přehrávání jednotlivých snímků



Přehrávání náhledů snímků



Zobrazení kalendáře

- Počet zobrazených náhledů lze změnit posunutím ovladače zoomu směrem k symbolu **W** (☒) nebo **T** (Ⓚ).
- Jestliže jste v režimu náhledů snímků, pomocí tlačítek ▲▼◀▶ nebo otáčením multifunkčního voliče lze vybrat snímek a stisknutím tlačítka **OK** jej zobrazit v režimu přehrávání jednotlivých snímků.
- Jestliže jste v režimu zobrazení kalendáře, pomocí tlačítek ▲▼◀▶ multifunkčního voliče nebo jeho otáčením vyberte datum a stisknutím tlačítka **OK** zobrazte snímky pořízené v daný den.

### ☑ Poznámky k zobrazení kalendáře

Snímky pořízené fotoaparátem, na kterém není nastaveno datum, se považují za snímky pořízené 1. ledna 2016.



# Prohlížení a mazání snímků pořízených v režimu sériového snímání (sekvence)

## Prohlížení snímků patřících do sekvence

Snímky pořízené v režimu sériového snímání se ukládají jako sekvence.

První snímek sekvence je použit jako hlavní (klíčový) snímek, který reprezentuje sekvenci v režimu přehrávání jednotlivých snímků nebo v režimu přehrávání náhledů (výchozí nastavení).

Chcete-li zobrazit snímky sekvence jeden po druhém, stiskněte tlačítko **OK**.



Po stisknutí tlačítka **OK** jsou k dispozici následující operace.

- Chcete-li zobrazit předchozí nebo následující snímek, otočte multifunkčním voličem nebo použijte tlačítka **◀▶**.
- Chcete-li zobrazit snímky, které do sekvence nepatří, vraťte se stisknutím tlačítka **▲** k zobrazení klíčových snímků.
- Chcete-li zobrazit snímky v sekvenci jako náhledy nebo chcete-li je přehrát jako prezentaci, nastavte v menu přehrávání položku **Možnosti zobr. sekvence** (📖154) na možnost **Jednotlivé snímky**.



### **✓** Možnosti zobrazení sekvence

Snímky pořízené sériovým snímáním jinými fotoaparáty nelze zobrazit jako sekvence.

### **📎** Dostupné možnosti menu přehrávání při práci se sekvencí

- Pokud jsou snímky sekvence zobrazeny v režimu přehrávání jednotlivých snímků, stisknutím tlačítka **MENU** můžete vybírat funkce v menu přehrávání (📖115).
- Pokud tlačítko **MENU** stisknete při zobrazeném klíčovém snímku, lze následující nastavení použít na všechny snímky v sekvenci:
  - Označit pro přenos, Ochrana





## Mazání snímků patřících do sekvence

Pokud je při zobrazení snímků v sekvenci stisknuto tlačítko  (mazání), bude se způsob odstranění snímků lišit v závislosti na způsobu zobrazení sekvencí.

- Pokud je zobrazen klíčový snímek:
  - **Aktuální snímek:** Vymažou se všechny snímky ze zobrazené sekvence.
  - **Vymaz. vyb. snímky:** Při vybraném klíčovém snímku na obrazovce Vymazat vybrané snímky (113) se vymažou všechny snímky sekvence.
  - **Všechny snímky:** Vymažou se všechny snímky uložené na paměťové kartě.
- Pokud jsou snímky sekvence zobrazeny v režimu přehrávání jednotlivých snímků:
  - **Aktuální snímek:** Vymaže se pouze aktuálně zobrazený snímek.
  - **Vymaz. vyb. snímky:** Vymažou se snímky, které jsou vybrány v rámci dané sekvence.
  - **Celá sekvence:** Vymažou se všechny snímky ze zobrazené sekvence.

## Úpravy snímků (statické snímky)

### Před úpravou snímků

Snímky lze snadno upravovat přímo ve fotoaparátu. Upravené kopie se ukládají jako samostatné soubory.



Upravené kopie se ukládají se stejným datem a časem pořízení jako původní snímky.

### Omezení úprav snímků

- Snímky ve formátu RAW není možné upravovat.
- Snímek ve formátu JPEG lze upravit nejvýše 10krát. Statický snímek vytvořený úpravou videosekvence lze upravit až 9krát.
- Snímky určitých velikostí nebo snímky, na něž byly použity určité funkce úprav, nemusí být možné upravovat.



## Rychlé vylepšení: Vylepšení kontrastu a sytosti barev

Stiskněte tlačítko  (režim přehrávání) → vyberte snímek → tlačítko MENU → Rychlé vylepšení → tlačítko 



Pomocí tlačítek multifunkčního voliče

▲▼ vyberte požadovanou úroveň efektu a stiskněte tlačítko .

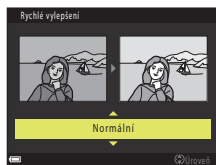
- Upravená verze se zobrazí na pravé straně.
- Chcete-li úpravu ukončit bez uložení kopie, stiskněte tlačítko .



## D-Lighting: Zvýšení jasů a kontrastu

Stiskněte tlačítko  (režim přehrávání) → vyberte snímek → tlačítko MENU → D-Lighting → tlačítko 



Pomocí tlačítek multifunkčního voliče

▲▼ vyberte požadovanou úroveň efektu a stiskněte tlačítko .

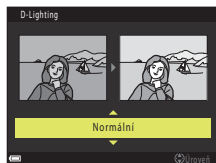
- Upravená verze se zobrazí na pravé straně.
- Chcete-li úpravu ukončit bez uložení kopie, stiskněte tlačítko .



# Změkčení pleti: Změkčení odstínů pleti

Stiskněte tlačítko  (režim přehrávání) → vyberte snímek → tlačítko MENU  
→ Změkčení pleti → tlačítko 

- 1** Pomocí tlačítek multifunkčního voliče ▲▼ vyberte požadovanou úroveň efektu a stiskněte tlačítko .

- Chcete-li úpravu ukončit bez uložení kopie, stiskněte tlačítko ◀.



- 2** Prohlédněte si výsledek a stiskněte tlačítko .

- Upravený obličej je zvětšený.
- Pokud bylo upraveno více obličejů, pomocí tlačítek ◀▶ lze přepínat mezi zobrazenými tvářemi.
- Chcete-li změnit úroveň efektu, stiskněte tlačítko MENU a vraťte se ke kroku 1.
- Je vytvořena upravená kopie.

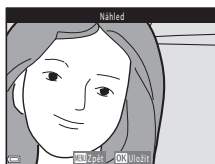



## Poznámky k funkci změkčení pleti

- Odstíny pleti lze vylepšit až pro 12 tváří, a to od tváře, která je nejbliž středu kompozice, směrem k okraji.
- V závislosti na směru, kterým se obličej dívají, nebo jasu tváří nemusí být fotoaparát schopen přesně detekovat obličej a funkce vylepšení změkčení pleti nemusí fungovat podle očekávání.
- Pokud nelze detekovat žádné obličej, zobrazí se upozornění a obrazovka se vrátí do menu přehrávání.



## Filterové efekty: Používání efektů digitálních filtrů

Stiskněte tlačítko  (režim přehrávání) → vyberte snímek → tlačítko **MENU** → Filterové efekty → tlačítko 

Možnost	Popis
Změkčení portrétu	Rozostří pozadí za lidskými postavami. Jestliže žádné lidské postavy nejsou detekovány, zůstane zaostřena oblast ve středu kompozice záběru a rozostří se okolí.
Selektivní barva	Zachová pouze vybranou barvu snímku a ostatní barvy převede na černobílou.
Filtr typu hvězda	Vytvoří světelné paprsky v podobě hvězdic vyzařující z jasných objektů, například z odrazů slunečního světla nebo od pouličního osvětlení. Vhodné pro noční scénérie.
Rybí oko	Vytvoří snímky, na kterých je simulován efekt objektivu „rybí oko“. Vhodné pro snímky pořízené v režimu makro.
Efekt miniatury	Vytvoří snímky, které vypadají jako fotografie dioramatu. Vhodné pro snímky pořízené z vyvýšeného místa směrem dolů, s hlavním objektem umístěným poblíž středu záběru.
Malba	Vytvoří snímky s atmosférou malby.
Vinětace	Postupně sníží intenzitu periferního světla od středu snímku k jeho okrajům.
Fotografická ilustrace	Zvýrazněním obrysů a snížením počtu barev vytvoří snímky připomínající ilustrace.
Portrét (barev. + černob.)	Zbarví pozadí lidských postav černobíle. Jestliže žádné lidské postavy nejsou detekovány, zůstanou zachovány barvy v oblasti ve středu kompozice záběru a okolní plocha se zbarví černobíle.

### 1 Pomocí tlačítek multifunkčního voliče ▲▼ vyberte požadovaný filterový efekt a stiskněte tlačítko .

- Při výběru jiného efektu než **Selektivní barva** pokračujte ke kroku 3.

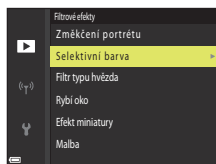

- 2** Pomocí tlačítek ▲▼ vyberte barvu, která má zůstat zachována, a stiskněte tlačítko **OK**.

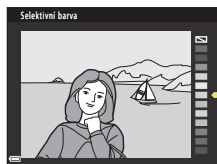

- 3** Prohlédněte si výsledek a stiskněte tlačítko **OK**.

- Je vytvořena upravená kopie.
- Chcete-li úpravu ukončit bez uložení kopie, stiskněte tlačítko ◀.

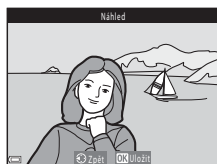

## Malý snímek: Zmenšení velikosti snímku

Stiskněte tlačítko **▶** (režim přehrávání) → vyberte snímek → tlačítko **MENU** → Malý snímek → tlačítko **OK**

- 1** Pomocí tlačítek ▲▼ multifunkčního voliče vyberte požadovanou velikost kopie a stiskněte tlačítko **OK**.

- Pokud je poměr stran snímku 16:9, jeho velikost se pevně nastaví na 640 × 360. Stisknutím tlačítka **OK** přejděte ke kroku 2.

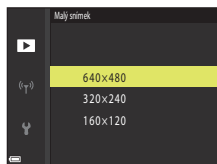

- 2** Zvolte možnost **Ano** a stiskněte tlačítko **OK**.

- Je vytvořena upravená kopie (kompresní poměr přibližně 1:8).

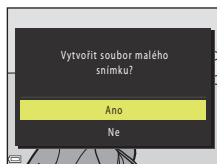

### **✓** Poznámky k funkci Malý snímek

Pokud je poměr stran snímku 3:2 nebo 1:1, snímek nelze upravovat.



## Oříznutí: Vytvoření oříznuté kopie snímku

**1** Posunutím ovladače zoomu zvětšíte snímek (📖80).

**2** Přizpůsobte zobrazení snímku tak, aby byla zobrazena pouze část snímku, kterou chcete zachovat, a poté stiskněte tlačítko **MENU** (menu).

- Posunutím ovladače zoomu ve směru **T** (🔍) nebo **W** (📐) nastavte míru zvětšení. Nastavte míru zvětšení, při které je zobrazen symbol 📐:🔍.
- Pomocí tlačítek ▲▼◀▶ multifunkčního voliče se přesuňte na tu část snímku, kterou chcete zobrazit.



**3** Prohlédněte si snímek a stiskněte tlačítko **OK**.

- Chcete-li změnit část, která má zůstat zachována, stisknutím tlačítka ◀ se vraťte ke kroku 2.
- Chcete-li ukončit úpravu bez uložení oříznutého snímku, stiskněte tlačítko **MENU**.

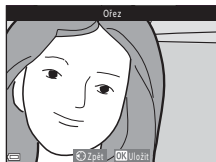

**4** Zvolte možnost **Ano** a stiskněte tlačítko **OK**.

- Je vytvořena upravená kopie.

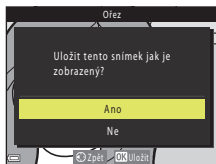

### Velikost obrazu

- Poměr stran (vodorovná ke svislé) oříznuté kopie je stejný jako u původního snímku.
- Pokud je velikost obrazu oříznuté kopie 320 x 240 nebo menší, zobrazí se snímek při přehrávání v menší velikosti.



# Videosekvence

Základní operace pro nahrávání a přehrávání videosekvencí .....	90
Ukládání statických snímků při nahrávání videosekvencí .....	93
Pořizování časosběrného snímání.....	94
Nahrávání superčasosběrné videosekvence .....	96
Operace během přehrávání videosekvence.....	97
Úpravy videosekvencí.....	98



# Základní operace pro nahrávání a přehrávání videosekvencí

## 1 Zobrazte obrazovku fotografování.

- Zkontrolujte zbývající dobu záznamu videosekvence.
- Doporučujeme zobrazit obrazové pole videa označující oblast, která bude nahrána ve videosekvenci (☐91).

Obrazové pole videa

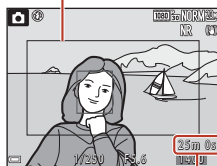

Zbývající doba nahrávání videosekvence

## 2 Nahrávání videosekvence zahájíte stisknutím tlačítka ● (☛ záznam videosekvence).

- Fotoaparát zaostří na objekt ve středu kompozice záběru.
- Stisknutím tlačítka ○K lze nahrávání pozastavit, dalším stisknutím tlačítka ○K se nahrávání znovu spustí (kromě případu, kdy je v části **Možnosti videa** vybrána možnost HS videosekvence). Nahrávání se automaticky ukončí, pokud zůstane pozastaveno přibližně pět minut.
- Během záznamu videosekvence lze pořídit statický snímek stisknutím tlačítka spouště (☐93).

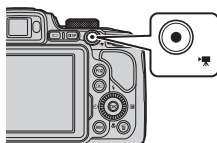

## 3 Dalším stisknutím tlačítka ● (☛ záznam videosekvence) se nahrávání ukončí.

## 4 Vyberte videosekvenci v režimu přehrávání jednotlivých snímků a přehrajte ji stisknutím tlačítka ○K.

- Snímek se symbolem možností videa je videosekvence.



Možnosti videa





## Obrazové pole videa

- Stisknutím tlačítka **DISP** zobrazíte obrazové pole videa (📺7). Před nahráváním videosekvence zkontrolujte rozsah videosekvence v obrazovém poli.
- Oblast, která je nahraná ve videosekvenci, se liší v závislosti na nastavení možnosti **Možnosti videa, Elektron. redukce vibrací** atd. v menu videosekvence.

## Zaostřování

- Podle nastavení položky **Režim autofokusu** (📺148) v menu videosekvence lze při nahrávání videosekvence nastavit zaostření následujícím způsobem:
  - **AF-S Jednorázové zaostření** (výchozí nastavení): Při spuštění nahrávání videa se zaostření zablokuje. Chcete-li během nahrávání videa používat funkci automatického zaostřování, stiskněte tlačítko ◀ multifunkčního voliče.
  - **AF-F Nepřetržitý AF**: Také při nahrávání videa se provádí průběžné zaostřování.
- V zaostřovacím režimu (📺61) **MF** (manuální zaostřování) nastavte zaostření ručně. Zaostření lze nastavovat během nahrávání videosekvencí otáčením multifunkčního voliče. Směrem doleva k zaostření na vzdálenější objekty a směrem doprava k zaostření na bližší objekty.

## Expozice

- Pokud je při nahrávání videosekvence stisknuto tlačítko ▶ multifunkčního voliče, expozice se zablokuje. Expozici odblokuje dalším stisknutím tlačítka ▶.

## Maximální doba záznamu videosekvence

Soubor jedné videosekvence nemůže překročit velikost 4 GB ani délku 29 minut, což platí i v případě, že je na paměťové kartě dostatek místa i pro delší záznam.

- Zbývající doba záznamu jedné videosekvence se zobrazuje na obrazovce fotografování.
- Pokud se teplota fotoaparátu zvýší, může být nahrávání ukončeno ještě před dosažením uvedených omezení.
- Skutečná zbývající doba záznamu se může lišit v závislosti na obsahu videa, pohybu objektu nebo typu paměťové karty.
- K nahrávání videosekvencí doporučujeme používat paměťové karty s třídou rychlosti SD 6 nebo vyšší (při nahrávání videosekvencí 4K UHD s velikostí obrazu / snímací frekvencí **2160/30p** nebo **2160/25p** doporučujeme používat karty s třídou rychlosti UHS 3 nebo rychlejší). Při použití karty s nižší třídou rychlosti může dojít k neočekávanému zastavení záznamu videosekvence.



## Teplota fotoaparátu

- Při záznamu videosekvencí trvajícím delší dobu nebo při používání fotoaparátu v horkém prostředí může dojít k zahřátí fotoaparátu.
- Pokud při záznamu videosekvencí dojde uvnitř fotoaparátu k extrémnímu zvýšení teploty, fotoaparát automaticky ukončí nahrávání. Je zobrazena doba, která zbývá do okamžiku, kdy fotoaparát zastaví nahrávání ( 10s).  
Poté, co fotoaparát ukončí nahrávání, se sám vypne.  
Nechte fotoaparát vypnutý, dokud vnitřek fotoaparátu nevychladne.

## Poznámky k natáčení videosekvencí



### Poznámky k ukládání snímků nebo videosekvencí

Jestliže právě probíhá ukládání snímků nebo videosekvencí, indikace udávající počet zbývajících snímků nebo indikace udávající zbývající dobu nahrávání bliká. **Neotevírejte krytku prostoru pro baterii / slotu pro paměťovou kartu a nevyjímejte baterii ani paměťovou kartu**, dokud indikace bliká. Tím by mohlo dojít ke ztrátě dat nebo poškození fotoaparátu či paměťové karty.

### Poznámky k zaznamenaným videosekvencím

- Při nahrávání videosekvence se indikátor zoomu nezobrazuje.
- Při použití digitálního zoomu může dojít k určitému zhoršení kvality obrazu. Pokud si přiblížíte objekt během natáčení videosekvence, pohyb zoomu se na chvíli zastaví v poloze, kde optický zoom přechází v digitální.
- Může se stát, že při změnách jasu budou zaznamenány zvuky činnosti ovladače zoomu, zoomu, pohybu objektivu při automatickém zaostřování, redukce vibrací a činnosti clony.
- Během nahrávání videosekvencí se mohou na obrazovce někdy objevit následující jevy. Tyto úkazy se ukládají spolu s natočenými videosekvencemi.
  - Při osvětlení zářivkou, rtuťovou výbojkou nebo sodíkovou lampou se mohou na snímcích objevit pruhy.
  - Může dojít ke zkreslení objektů, které se v záběru rychle pohybují ze strany na stranu, jako například vlaků nebo aut.
  - Při panorámování fotoaparátem se může celý obraz videosekvence zešíkmit.
  - Při pohybu fotoaparátu mohou vznikat paobrazy, které za sebou zanechávají světelné zdroje či jiné jasné plochy.
- V závislosti na vzdálenosti objektu nebo míře zvětšení se mohou na objektech s opakujícími se vzory (tkaniny, okenní mříže atd.) během nahrávání i přehrávání videosekvence objevit barevné pruhy. To nastane, jestliže dojde k interferenci vzoru na objektu s uspořádáním obrazového snímače, nejedná se však o závadu.

### Poznámky k automatickému zaostřování při natáčení videosekvencí



Automatické zaostřování nemusí pracovat očekávaným způsobem ( 71). V tomto případě zkuste použít manuální zaostřování ( 62, 63) nebo vyzkoušejte následující:

1. Před zahájením nahrávání videa nastavte položku **Režim autofokusu** na možnost **Jednorázové zaostření** (výchozí nastavení).
2. Zaměřte jiný objekt (umístěný ve stejné vzdálenosti od fotoaparátu jako fotografovaný objekt) ve středu kompozice záběru, stisknutím tlačítka  začnete nahrávat videosekvenci, a poté kompozici změňte.





## Ukládání statických snímků při nahrávání videosekvencí

Pokud při nahrávání videosekvence domáčknete tlačítko spouště na doraz, bude uložen jeden záběr jako statický snímek (snímek JPEG). Nahrávání videosekvence se při ukládání snímku nepřerušuje.

- Statický snímek lze pořídít, pokud je na obrazovce zobrazen symbol . Jestliže je zobrazen symbol , pořízení statického snímku není možné.
- Velikost pořízeného statického snímku je určena velikostí snímků videosekvence (145).



### **Poznámky k pořizování statických snímků během nahrávání videosekvence**

- V následujících situacích nelze statické snímky během nahrávání videosekvencí ukládat:
  - jestliže je nahrávání videosekvence pozastaveno,
  - pokud je zbývající délka videosekvence kratší než pět sekund,
  - pokud je v nastavení **Možnosti videa** (145) vybrána možnost HS videosekvence.
- Při nahrávání jedné videosekvence lze uložit až 20 statických snímků, pokud je pro možnost **Možnosti videa** vybráno nastavení  **2160 30p 2160/30p** nebo  **2160 25p 2160/25p**.
- Ukládání snímků může po jejich pořízení trvat déle.
- Části videosekvence, zaznamenané při pořízení statického snímku, nemusí jít přehrát plynule.
- Zvuk tlačítka spouště při pořizování statického snímku může být v nahrávané videosekvenci slyšet.
- Pokud se fotoaparát při stisknutí tlačítka spouště pohne, snímek může být rozmazaný.



## Pořizování časoběrného snímání

Fotoaparát může v zadaném intervalu automaticky pořizovat statické snímky, z nichž vytvoří přibližně 10 sekund dlouhou časoběrnou videosekvenci.

- Při nastavení položky **Snímací frekvence** menu videosekvence na možnost **30 obr./s (30p/60p)** bude pořizováno 300 snímků, které budou uloženy s nastavením  $\frac{1080}{30}$  **1080/30p**. Při nastavení na možnost **25 obr./s (25p/50p)** bude pořizováno 250 snímků, které budou uloženy s nastavením  $\frac{1080}{25}$  **1080/25p**.

Natočte volič expozičních režimů do polohy SCENE → tlačítko MENU →

Časoběrné snímání → tlačítko OK

Typ (potřebná doba snímání)	Délka intervalu	
	30 obr./s (30p/60p)	25 obr./s (25p/50p)
Městská krajina (10 min) <sup>1</sup> (výchozí nastavení)	2 s	2,4 s
Krajina (25 minut) <sup>1</sup>	5 s	6 s
Západ slunce (50 minut) <sup>1</sup>	10 s	12 s
Noční obloha (150 minut) <sup>2</sup>	30 s	36 s
Stopy hvězd (150 minut) <sup>3</sup>	30 s	36 s

<sup>1</sup> Fotoaparát zaostří na oblast ve středu kompozice záběru.

<sup>2</sup> Hodí se k záznamu pohybu hvězd.

<sup>3</sup> V důsledku zpracování obrazu vytvoří pohyb hvězd na snímku světlé čáry.

- 1 Pomocí tlačítek ▲▼ multifunkčního voliče zvolte typ a stiskněte tlačítko OK.

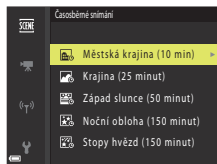

- 2 Zvolte, zda chcete nastavit expozici (jas) napevno, a stiskněte tlačítko OK (kromě programů Noční obloha a Stopy hvězd).

- Pokud je vybrána možnost **Expoziční paměť zapnutá**, expozice použitá u prvního snímku se použije na všechny snímky. Pokud se jas výrazně změní, jako například za soumraku, je doporučeno použít možnost **Expoziční paměť vypnutá**.

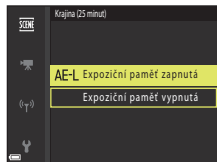

### 3 Pomocí nějaké pomůcky, například stativu, fotoaparát stabilizujte.

### 4 Stisknutím tlačítka spouště pořídte první snímek.

- Před spuštěním závěrky k pořízení prvního snímku nastavte korekci expozice (📖65) (při použití programů **Noční obloha (150 minut)** a **Stopy hvězd (150 minut)** nelze použít korekci expozice). Po pořízení prvního snímku již nelze korekci expozice změnit. Po pořízení prvního snímku se pevně nastaví zaostření i barevný odstín.
- U druhého a následujících snímků se závěrka spouští samočinně.
- Jestliže fotoaparát nepořizuje snímky, obrazovka se může vypnout.
- Fotografování automaticky skončí po pořízení 300 nebo 250 snímků.
- Stisknutím tlačítka **OK** můžete fotografování ukončit a vytvořit časosběrné snímání ještě před vypršením požadované doby.
- Zvuk a statické snímky nelze ukládat.

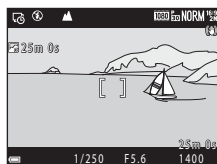

### ✓ Poznámky k časosběrnému snímání

- Dokud není snímání dokončeno, neměňte paměťovou kartu.
- Aby nedošlo k neočekávanému vypnutí fotoaparátu, použijte dostatečně nabitou baterii.
- Časosběrné snímání nelze zaznamenávat stisknutím tlačítka **●** (📷).
- Dokud není snímání dokončeno, neotáčejte voličem expozičních režimů na jiné nastavení.
- Redukce vibrací je zakázána bez ohledu na nastavení položky **Redukce vibrací** v menu nastavení (📖162).



# Nahrávání superčasosběrné videosekvence

Fotoaparát nahrává videosekvence a ukládá je do zrychlené videosekvence (**1080p/30 1080/30p** nebo **1080p/25 1080/25p**). Tuto možnost použijte k nahrávání videosekvencí, když je fotoaparát v pohybu. Fotoaparát komprimuje změny v čase ve snímaném objektu a uloží je do videosekvence.

Natočte volič expozičních režimů do polohy SCENE → tlačítko MENU →

Superčasosběrné videos. → tlačítko OK

## 1 Pomocí tlačítek ▲▼ multifunkčního voliče zvolte rychlost přehrávání a stiskněte tlačítko OK.

- Při použití výchozího nastavení **2x** se videosekvence nahrává po dobu dvou minut přehraje jako jednonominutová videosekvence.
- Pokud velikost jediného souboru videosekvence dosáhne 4 GB nebo pokud doba nahrávání přesáhne 29 minut, bude nahrávání automaticky ukončeno.

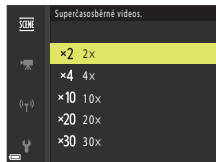

## 2 Nahrávání zahájíte stisknutím tlačítka (📹) (záznam videosekvence).

- Na obrazovce můžete zkontrolovat dobu nahrávání a dobu přehrávání.
- Doporučujeme zobrazit obrazové pole videa označující oblast, která bude nahrána ve videosekvenci (📖91).
- Zvuk se nenahrává.



Doba nahrávání

Doba přehrávání

## 📎 Pořizování statických snímků

- Statický snímek (**1920 x 1080 pixelů**) lze pořídit, jestliže před stisknutím tlačítka (📹) (záznam videosekvence) stisknete tlačítko spouště.
- Během nahrávání videosekvencí můžete pořizovat statické snímky (📖93).



## Operace během přehrávání videosekvence

Nastavení hlasitosti při přehrávání videosekvence provedte posunutím ovladače zoomu (📏2).

Otáčením multifunkčního voliče nebo příkazového voliče je možné rychle přejít směrem vpřed nebo vzad.

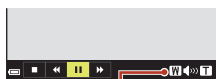

Indikace hlasitosti

Na obrazovce jsou zobrazeny ovládací prvky přehrávání. Níže popsané operace lze provádět tak, že pomocí tlačítek ◀▶ multifunkčního voliče vyberete ovládací prvek a poté stisknete tlačítko OK.



Funkce	Symbol	Popis	
Posunout zpět	◀◀	Převíjení videosekvence zpět provedte stisknutím a podržením tlačítka OK.	
Rychle dopředu	▶▶	Videosekvenci lze rychle přejít směrem vpřed stisknutím a podržením tlačítka OK.	
Pozastavit		Pozastavení přehrávání. Během pozastaveného přehrávání lze provádět níže uvedené operace.	
		◀	Převínutí videosekvence o jeden snímek zpět. Nepřetržitě převíjení zpět provedte stisknutím a podržením tlačítka OK.*
		▶	Převínutí videosekvence o jeden snímek vpřed. Nepřetržitě převíjení vpřed provedte stisknutím a podržením tlačítka OK.*
		▶	Obnovení přehrávání.
		📄	Vyjmutí požadované části videosekvence a její uložení do samostatného souboru.
📄	Extrahování samostatného záběru z videosekvence a jeho uložení formou statického snímku.		
Skončit	■	Provede návrat do režimu přehrávání jednotlivých snímků.	

\* Videosekvenci je možné posunout dopředu nebo dozadu o jeden snímek otáčením multifunkčního nebo příkazového voliče.





## Úpravy videosekvencí

Při úpravách videosekvencí používejte dostatečně nabitou baterii, aby nedošlo k vypnutí fotoaparátu.

### Vyjmutí pouze požadované části videosekvence



Požadovanou část zaznamenané videosekvence lze uložit jako samostatný soubor.

**1** Spusťte přehrávání videosekvence a pozastavte ji v počátečním bodě části, kterou chcete vyjmout (📖97).

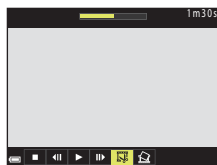
**2** Pomocí tlačítek ◀▶ multifunkčního voliče vyberte ovládací prvek  a stiskněte tlačítko .



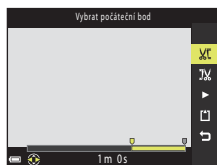

**3** Pomocí tlačítek ▲▼ vyberte položku  (vybrat počáteční bod).

- Počátečním bodem můžete pohybovat pomocí tlačítek ◀▶ nebo otáčením příkazového voliče.
- Chcete-li úpravu zrušit, zvolte možnost  (zpět) a stiskněte tlačítko .



**4** Pomocí tlačítek ▲▼ vyberte položku  (vybrat koncový bod).

- Koncovým bodem můžete pohybovat pomocí tlačítek ◀▶ nebo otáčením příkazového voliče.
- Chcete-li si specifikovanou část prohlédnout, pomocí tlačítek ▲▼ zvolte možnost  a poté stiskněte tlačítko . Chcete-li náhled ukončit, stiskněte znovu tlačítko .

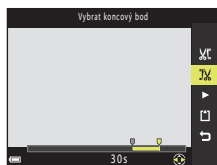



## 5 Pomocí tlačítek ▲▼ vyberte možnost (uložit) a stiskněte tlačítko .

- Při ukládání videosekvence postupujte podle pokynů na obrazovce.







### **Poznámky k vyjímání snímků z videosekvencí**



- Videosekvenci, která byla vytvořena úpravou, nelze znovu upravovat.
- Skutečná sestříhaná část videosekvence se může od části vybrané pomocí počátečního a koncového bodu mírně lišit.
- Videosekvence nelze sestříhat tak, aby byly kratší než dvě sekundy.

## **Uložení snímku z videosekvence jako statického snímku**

Z pořízené videosekvence lze extrahovat požadovaný záběr a uložit jej jako statický snímek.

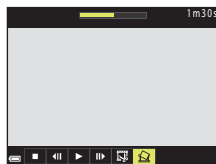
- Pozastavte přehrávání videosekvence na záběru, který chcete získat (97).
- Pomocí tlačítek   multifunkčního voliče vyberte ovládací prvek  a stiskněte tlačítko .



- Jakmile se zobrazí dialog pro potvrzení, vyberte možnost **Ano** a stisknutím tlačítka  snímek uložte.
- Kvalita obrazu uloženého snímku bude **Normal**. Velikost obrazu bude určena původní velikostí obrazu videosekvence (145).

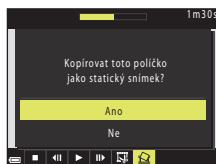

### **Omezení při extrahování statických snímků**

Statické snímky nelze extrahovat z videosekvence nahrané s nastavením HS videosekvence.



# Připojení fotoaparátu k televizoru, tiskárně nebo počítači

Využití snímků.....	101
Prohlížení snímků na televizoru.....	102
Tisk snímků bez použití počítače.....	103
Přenos snímků do počítače (ViewNX-i).....	107



## Využití snímků

Pořízené snímky můžete využívat nejen prostřednictvím aplikace SnapBridge (📖iii), ale také prostřednictvím řady dalších způsobů, když fotoaparát připojíte k zařízením popsaným níže.

### Prohlížení snímků na televizoru



Snímky a videosekvence pořízené tímto fotoaparátem lze prohlížet v televizoru.

Způsob připojení: Běžně dostupný kabel HDMI připojte do vstupního konektoru HDMI televizoru.

### Tisk snímků bez použití počítače



Pokud připojíte fotoaparát k tiskárně, která je kompatibilní se standardem PictBridge, můžete tisknout snímky bez použití počítače.

Způsob připojení: Připojte fotoaparát přímo k portu USB tiskárny pomocí kabelu USB.

### Přenos snímků do počítače (ViewNX-i)



Snímky a videosekvence lze přenést do počítače, kde je můžete prohlížet nebo upravovat.

Způsob připojení: Fotoaparát připojte do portu USB počítače pomocí kabelu USB.

- Před připojením k počítači nainstalujte do počítače aplikaci ViewNX-i.

## ✓ Poznámky k připojení kabelů k fotoaparátu

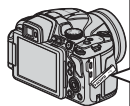

Otevřete krytku konektoru.



Zasaňte zástrčku.

Konektor micro USB

Mikrokonektor HDMI (typ D)

- Před připojením nebo odpojením kabelů nezapomeňte vypnout fotoaparát. Zkontrolujte tvar a směr zástrček a zástrčky nezasunujte ani nevysunujte zešikma.
- Ověřte, že je baterie fotoaparátu dostatečně nabitá. Při použití síťového zdroje EH-67A (prodává se zvlášť) lze fotoaparát napájet z elektrické zásuvky. Za žádných okolností nepoužívejte jiný síťový zdroj než model EH-67A. Při nedodržení tohoto opatření může dojít k přehřátí nebo zničení fotoaparátu.
- Informace o způsobech připojení a o následných operacích naleznete kromě tohoto materiálu také v dokumentaci k příslušnému zařízení.



# Prohlížení snímků na televizoru

## 1 Vypněte fotoaparát a připojte jej k televizoru.

- Zkontrolujte tvar a směr zástrček a zástrčky nezasunujte ani nevysunujte zešikma.

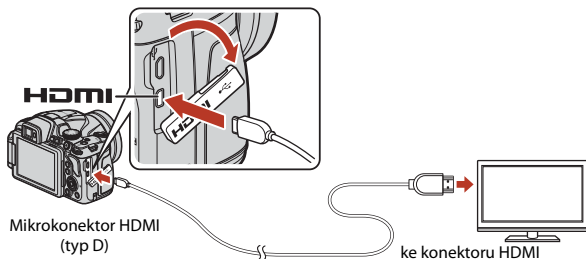

## 2 Nastavte vstup televizoru na externí vstup videa.

- Podrobnosti naleznete v dokumentaci k televizoru.

## 3 Stisknutím a podržením tlačítka (přehrávání) zapněte fotoaparát.

- Snímky se zobrazí v televizoru.
- Obrazovka fotoaparátu se nezapne.
- Aby bylo možné přehrát videosekvence, které byly uloženy pomocí nastavení **2160/30p** nebo **2160/25p** v kvalitě 4K UHD, použijte televizor a kabel HDMI, které podporují 4K.



# Tisk snímků bez použití počítače

Uživatelé tiskáren kompatibilních se standardem PictBridge mohou propojit fotoaparát přímo s tiskárnou a tisknout snímky bez použití počítače.

## Připojení fotoaparátu k tiskárně

- 1 Zapněte tiskárnu.
- 2 Vypněte fotoaparát a kabelem USB jej připojte k tiskárně.
  - Zkontrolujte tvar a směr zástrček a zástrčky nezasunujte ani nevysunujte ze šikma.

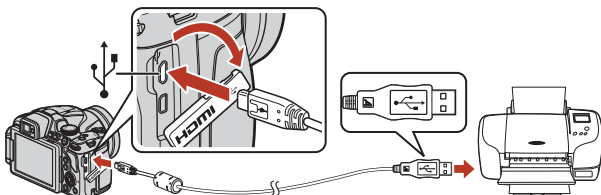

### 3 Fotoaparát se zapne automaticky.

- Na obrazovce fotoaparátu se objeví úvodní obrazovka systému **PictBridge** (1) a za ní bude následovat obrazovka **Výběr pro tisk** (2).

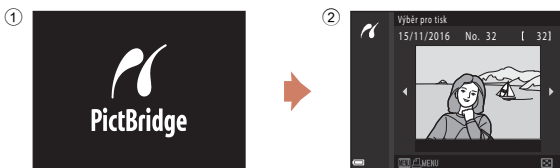

### Pokud se uvítací obrazovka PictBridge nezobrazí

Pokud je nastavena možnost **Auto** pro položku **Nabíjení z počítače** (166), nemusí být na některých tiskárnách možné tisknout snímky pomocí přímého propojení s fotoaparátem. Jestliže se po zapnutí fotoaparátu na monitoru nezobrazí uvítací obrazovka PictBridge, fotoaparát vypněte a kabel USB odpojte. Nastavte položku **Nabíjení z počítače** na možnost **Vypnuto** a znovu propojte fotoaparát s tiskárnou.



## Tisk jednoho snímku po druhém

**1** Pomocí tlačítek ◀▶ multifunkčního voliče vyberte požadovaný snímek a stiskněte tlačítko **OK**.

- Posunutím ovladače zoomu směrem k symbolu **W** (📷) přepnete na přehrávání náhledů snímků, posunutím směrem k symbolu **T** (🔍) přepnete na přehrávání jednotlivých snímků.

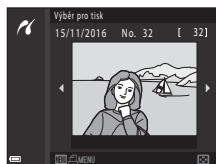

**2** Pomocí tlačítek ▲▼ vyberte možnost **Výtisky** a stiskněte tlačítko **OK**.

- Pomocí tlačítek ▲▼ nastavte požadovaný počet kopií (max. devět) a stiskněte tlačítko **OK**.

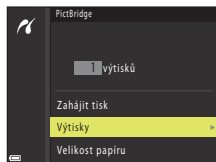

**3** Zvolte možnost **Velikost papíru** a stiskněte tlačítko **OK**.

- Vyberte požadovanou velikost papíru a stiskněte tlačítko **OK**.
- Chcete-li při tisku použít nastavení velikosti papíru nakonfigurované na tiskárně, vyberte možnost **Výchozí**.
- Možnosti velikosti papíru, které poskytuje fotoaparát, se liší v závislosti na používané tiskárně.

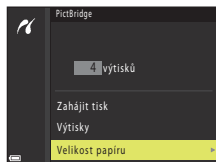

**4** Zvolte možnost **Zahájit tisk** a stiskněte tlačítko **OK**.

- Je zahájen tisk.

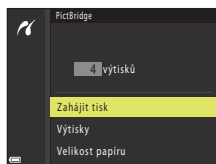

## Tisk více snímků současně

- 1 Jakmile se zobrazí obrazovka **Výběr pro tisk**, stiskněte tlačítko **MENU** (menu).

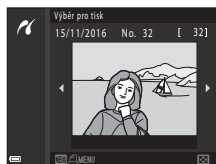

- 2 Pomocí tlačítek **▲▼** multifunkčního voliče vyberte možnost **Velikost papíru** a stiskněte tlačítko **OK**.

- Vyberte požadovanou velikost papíru a stiskněte tlačítko **OK**.
- Chcete-li při tisku použít nastavení velikosti papíru nakonfigurované na tiskárně, vyberte možnost **Výchozí**.
- Možnosti velikosti papíru, které poskytuje fotoaparát, se liší v závislosti na používané tiskárně.
- Tiskové menu opustíte stisknutím tlačítka **MENU**.

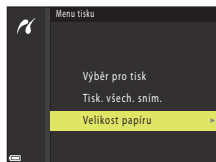

- 3 Vyberte položku **Výběr pro tisk** nebo **Tisk. všech. sním.** a stiskněte tlačítko **OK**.

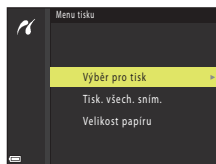

## Výběr pro tisk

Vyberte snímky (max. 99) a počet kopií (max. 9) každého snímku.

- Pomocí tlačítek ◀▶ multifunkčního voliče vyberte snímky a pomocí tlačítek ▲▼ určete počet kopií, které mají být vytištěny.
- Snímky vybrané pro tisk jsou označeny symbolem 🖨️ a počtem kopií, které se mají vytisknout. Chcete-li zrušit výběr pro tisk, nastavte počet kopií na 0.
- Posunutím ovladače zoomu směrem k symbolu T (🔍) přepnete na přehrávání jednotlivých snímků, posunutím směrem k symbolu W (🖼️) přepnete na přehrávání náhledů snímků.
- Po dokončení nastavení stiskněte tlačítko OK. Po zobrazení obrazovky s potvrzením počtu tiskových kopií vyberte možnost **Zahájit tisk** a stisknutím tlačítka OK zahajte tisk.



## Tisk. všech. sním.

Vytiskne se po jedné kopii každého snímku uloženého na paměťové kartě.

- Po zobrazení obrazovky s potvrzením počtu tiskových kopií vyberte možnost **Zahájit tisk** a stisknutím tlačítka OK zahajte tisk.





## Přenos snímků do počítače (ViewNX-i)

### Instalace softwaru ViewNX-i

ViewNX-i je volně šiřitelný software, který umožňuje přenos snímků a videosekvencí do počítače, kde je lze prohlížet a upravovat.

Chcete-li software ViewNX-i nainstalovat, stáhněte si nejnovější verzi instalačního programu ViewNX-i z níže uvedených webových stránek a postupujte podle instalačních pokynů na obrazovce.

ViewNX-i: <http://downloadcenter.nikonimglib.com>

Systémové požadavky a další informace naleznete na webových stránkách společnosti Nikon určených pro váš region.

### Přenos snímků do počítače

#### 1 Připravte si paměťovou kartu, která obsahuje snímky.

K přenosu snímků z paměťové karty do počítače můžete použít kterýkoli z níže uvedených způsobů.

- **Slot pro paměťovou kartu SD / čtečka karet:** Vložte paměťovou kartu do slotu pro paměťové karty vašeho počítače nebo do (běžně dostupné) čtečky karet připojené k počítači.
- **Přímé propojení kabelem USB:** Vypněte fotoaparát a ujistěte se, že je v něm vložena paměťová karta. Pomocí kabelu USB připojte fotoaparát k počítači. Fotoaparát se automaticky zapne.

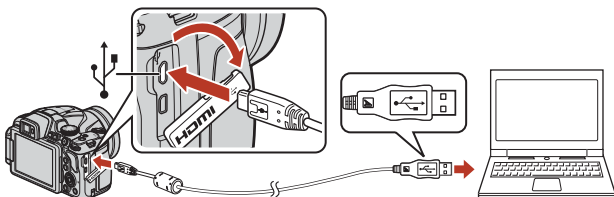

#### ✓ Poznámky k připojení fotoaparátu k počítači

Odpojte od počítače všechna ostatní zařízení napájená přes rozhraní USB. Připojení fotoaparátu spolu s dalšími zařízeními napájenými z portu USB k jednomu počítači může způsobit poruchu fotoaparátu nebo nadměrné zatížení zdroje počítače, což by mohlo vést k poškození fotoaparátu nebo paměťové karty.



Jakmile se zobrazí výzva k výběru programu, zvolte aplikaci Nikon Transfer 2.

- **Při použití systému Windows 7**

Pokud se zobrazí dialog uvedený vpravo, vyberte pomocí níže uvedených kroků položku Nikon Transfer 2.

- 1 V části **Import pictures and videos (Importovat snímky a videosekvence)** klikněte na možnost **Change program (Změnit program)**. V zobrazeném dialogu pro výběr programu zvolte možnost Nikon Transfer 2 a klikněte na tlačítko **OK**.
- 2 Poklepejte na ikonu Nikon Transfer 2.

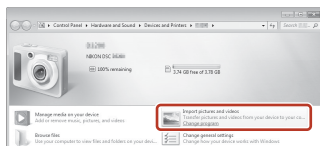

- **Při použití systému Windows 10 nebo Windows 8.1**

Pokud se zobrazí dialog uvedený vpravo, klikněte na dialog a pak na možnost **Import File (Importování souboru)/Nikon Transfer 2**.

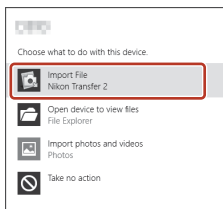
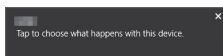

- **Při použití systému Mac OS X**

Pokud se aplikace Nikon Transfer 2 nespustí automaticky, spusťte aplikaci **Image Capture (Pořízení snímku)** dodanou s počítačem Mac, když je fotoaparát propojený s počítačem, a vyberte položku Nikon Transfer 2 jako výchozí aplikaci, která se má spustit po připojení fotoaparátu k počítači.

Jestliže paměťová karta obsahuje velký počet snímků, spuštění aplikace Nikon Transfer 2 může trvat déle. Vyčkejte, dokud se aplikace Nikon Transfer 2 nespustí.

## **Poznámky k připojení kabelem USB**

Fungování není zaručeno, pokud je fotoaparát připojen k počítači prostřednictvím rozbočovače USB.

## **Použití aplikace ViewNX-i**

Více informací naleznete v online nápovědě.



## 2 Jakmile se aplikace Nikon Transfer 2 spustí, klikněte na možnost **Start Transfer (Přenos snímků)**.

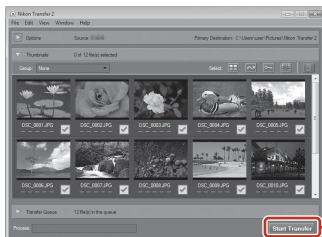

- Přenos snímků začne. Po dokončení přenosu se aplikace ViewNX-i spustí a přenesené snímky se zobrazí.

## 3 Ukončete připojení.

- Jestliže používáte čtečku nebo slot pro paměťové karty, zvolte v operačním systému počítače příslušnou akci k odpojení vyměnitelného disku, který odpovídá paměťové kartě, a poté paměťovou kartu ze čtečky nebo slotu pro paměťové karty vyjměte.
- Je-li fotoaparát připojen k počítači, vypněte fotoaparát a odpojte kabel USB.

### **Capture NX-D**

Software Capture NX-D společnosti Nikon lze používat k jemnému doladění fotografií nebo ke změně nastavení snímků formátu RAW a k jejich ukládání v jiných formátech. Software Capture NX-D lze stáhnout na stránkách:

<http://nikonimglib.com/ncnxd/>



# Použití menu

Akce prováděné v menu.....	111
Seznamy menu.....	114
Menu fotografování (všeobecná nastavení snímání).....	118
Menu fotografování (režim <b>P</b> , <b>S</b> , <b>A</b> nebo <b>M</b> ).....	121
Menu video.....	145
Menu přehrávání .....	151
Menu sítě .....	155
Menu nastavení.....	157



# Akce prováděné v menu

Níže uvedená menu lze nastavovat stisknutím tlačítka **MENU** (menu).

- Menu fotografování<sup>1, 2</sup>
- Menu videosekvence<sup>1</sup>
- Menu přehrávání<sup>3</sup>
- Menu sítě
- Menu nastavení

<sup>1</sup> Při zobrazené obrazovce fotografování stiskněte tlačítko **MENU**.

<sup>2</sup> Symboly menu a dostupné možnosti nastavení jsou závislé na daném expozičním režimu.

<sup>3</sup> Při zobrazené obrazovce přehrávání stiskněte tlačítko **MENU**.

## 1 Stiskněte tlačítko **MENU** (menu).

- Zobrazí se menu.

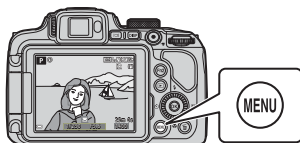

## 2 Stiskněte tlačítko multifunkčního voliče.

- Aktuální symbol menu je zobrazen žlutou barvou.

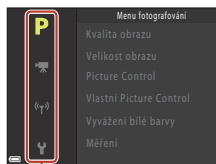

Symboly menu

## 3 Zvolte symbol menu a stiskněte tlačítko .

- Položky menu je nyní možné vybírat.

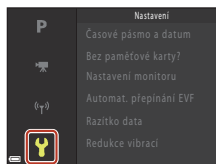

#### 4 Zvolte položku menu a stiskněte tlačítko **OK**.

- V závislosti na aktuálním expozičním režimu nebo stavu fotoaparátu nelze některé položky menu nastavit.
- Položky lze vybírat také otáčením multifunkčního voliče.

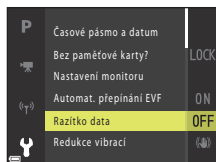

#### 5 Zvolte nastavení a stiskněte tlačítko **OK**.

- Vámi vybrané nastavení je aktivováno.
- Chcete-li používání menu ukončit, stiskněte tlačítko **MENU**.
- Při zobrazeném menu lze přepnout do expozičního režimu stisknutím tlačítka spouště nebo tlačítka **●** (\*).

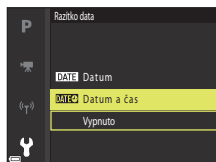

### Použití tlačítek **Fn1 (funkce 1)** / **Fn2 (funkce 2)**

Pokud stisknete tlačítko **Fn1** nebo tlačítko **Fn2** v režimu **P**, **S**, **A**, **M** nebo **U**, můžete rychle konfigurovat předem uložené možnosti menu (výchozí nastavení je **Sériové snímání**). Chcete-li nastavit jinou možnost menu, vyberte položku  **Tlačítko Fn** a zvolte požadovanou možnost menu.

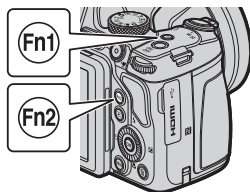

## Obrazovka pro výběr snímků

Jestliže je při použití menu fotoaparátu zobrazená obrazovka pro výběr snímků ukázaná vpravo, řiďte se při výběru snímků níže uvedenými pokyny.



### 1 Pomocí tlačítek ◀▶ nebo otáčením multifunkčního voliče vyberte požadovaný snímek.

- Posunutím ovladače zoomu (📖2) směrem k symbolu **T** (📷) přepnete do režimu přehrávání jednotlivých snímků, nebo posunutím směrem k symbolu **W** (📑) zobrazte náhledy.
- Chcete-li použít funkce **Otočit snímek** nebo **Vybrat klíčový snímek**, lze vybrat pouze jeden snímek. Přejděte ke kroku 3.



### 2 Pomocí tlačítek ▲▼ zvolte možnost **ON** nebo **OFF**.

- Pokud je zvolena možnost **ON**, zobrazí se pod vybraným snímkem symbol. Opakováním kroků 1 a 2 vyberte další snímky.

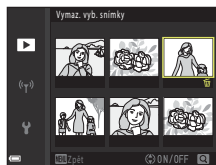

### 3 Stisknutím tlačítka **OK** dokončete výběr snímků.

- Po zobrazení dialogu pro potvrzení postupujte podle pokynů na obrazovce.



## Seznamy menu

### Menu fotografování

Přejděte do expozičního režimu → tlačítko MENU

### Všeobecná nastavení

Možnost	Výchozí nastavení	
Kvalita obrazu*	<b>Normal</b>	118
Velikost obrazu*	<b>20M 5184×3888</b>	120

\* Tuto položku lze nastavit také stisknutím tlačítka **Fn1** (funkce 1) nebo **Fn2** (funkce 2) (112).

### Pro režimy P, S, A, M a U

Možnost	Výchozí nastavení	
Picture Control*	<b>Standardní</b>	121
Vlastní Picture Control	–	125
Vyvážení bílé barvy*	<b>Auto (normálně)</b>	126
Měření*	<b>Matrix</b>	129
Sériové snímání*	<b>Jednotlivé snímky</b>	130
Citlivost ISO*	<b>Auto</b>	134
Bracketing expozice	<b>Vypnuto</b>	135
Rež. činnosti zaostř. polí*	<b>Zaost. s vyhled. hlav. obj.</b>	136
Režim autofokusu	<b>Předostření</b>	139
Korekce záblesk. exp.	<b>0.0</b>	139
Filtr pro redukci šumu	<b>Normální</b>	140
Active D-Lighting	<b>Vypnuto</b>	140
Vícenásobná expozice	<ul style="list-style-type: none"><li>• Režim vícenás. expozice: <b>Vypnuto</b></li><li>• Automat. nast. expozice: <b>Zapnuto</b></li></ul>	141
Uložit user settings	–	54
Obnovit user settings	–	54







Možnost	Výchozí nastavení	
Paměť zoomu	<b>Vypnuto</b>	143
Výchozí pozice zoomu	<b>24 mm</b>	144
Kontrola expozice – M	<b>Vypnuto</b>	144

\* Tuto položku lze nastavit také stisknutím tlačítka **Fn1** (funkce 1) nebo **Fn2** (funkce 2)  112).

## Menu video

Přejděte do expozičního režimu → tlačítko MENU → symbol menu  → tlačítko **OK**

Možnost	Výchozí nastavení	
Možnosti videa	 <b>1080/30p</b> nebo  <b>1080/25p</b>	145
Režim autofokusu	<b>Jednorázové zaostření</b>	148
Elektron. redukce vibrací	<b>Zapnuto</b>	149
Redukce hluku větru	<b>Vypnuto</b>	149
Zoom pro mikrofon	<b>Zapnuto</b>	150
Snímací frekvence	–	150

## Menu přehrávání

Stiskněte tlačítko  (režim přehrávání) → tlačítko MENU

Možnost	
Označit pro přenos <sup>1</sup>	151
Rychlé vylepšení <sup>2</sup>	84
D-Lighting <sup>2</sup>	84
Změkčení pleti <sup>2</sup>	85
Filtrové efekty <sup>2</sup>	86
Prezentace	152





Možnost	
Ochrana <sup>1</sup>	153
Otočit snímek <sup>1</sup>	153
Malý snímek <sup>2</sup>	87
Možnosti zobr. sekvence	154
Vybrat klíčový snímek <sup>1</sup>	154

<sup>1</sup> Vyberte snímek na obrazovce pro výběr snímků. Další informace naleznete v části „Obrazovka pro výběr snímků“ (📖 113).

<sup>2</sup> Upravené snímky se ukládají jako samostatné soubory. Některé snímky upraveny být nemusí.

## Menu síť

Stiskněte tlačítko MENU → symbol menu  → tlačítko 

Možnost	
Režim V letadle	155
Připojit k chytrému zaříz.	155
Možnosti autom. odesíl.	155
Wi-Fi	155
Bluetooth	155
Obnovit výchozí nast.	155



# Menu nastavení

Stiskněte tlačítko **MENU** → symbol menu **Y** → tlačítko **OK**

Možnost	
Časové pásmo a datum	157
Bez paměťové karty?	159
Nastavení monitoru	160
Automat. přepínání EVF	161
Razítko data	161
Redukce vibrací*	162
Pomoc. světlo AF	163
Digitální zoom	163
Funkce boč. ovl. zoomu	164
Nastavení zvuku	164
Automat. vypnutí	165
Formátovat kartu	165
Jazyk/Language	165
Nabíjení z počítače	166
Komentář ke snímku	167
Informace o autor. právu	168
Data o poloze	169
Přepínání volby Av/Tv	169
Obnovit čísl. souborů	170
Zvýraznění	171
Obnovit vše	171
Verze firmwaru	171

\* Tuto položku lze nastavit také stisknutím tlačítka **Fn1** (funkce 1) nebo **Fn2** (funkce 2) (112).



# Menu fotografování (všeobecná nastavení snímání)

## Kvalita obrazu

Přejděte do expozičního režimu\* → tlačítko **MENU** → symbol menu expozičního režimu  
→ Kvalita obrazu → tlačítko **OK**

\* Kvalitu obrazu lze nastavit v libovolném expozičním režimu. Toto nastavení bude rovněž použito u ostatních expozičních režimů (kromě expozičního režimu **U** a motivového programu **Jednoduché panoráma**).

Nastavte kvalitu obrazu (kompresní poměr), která bude použita při ukládání snímků. Nižší kompresní poměry umožňují pořídit snímky vyšší kvality, ale počet snímků, které lze uložit, se sníží.

Možnost	Popis
<b>FINE</b> Fine	Kvalita obrazu vyšší než <b>Normal</b> . Kompresní poměr přibližně 1:4
<b>NORM</b> Normal (výchozí nastavení)	Normální kvalita obrazu, která se hodí pro většinu případů. Kompresní poměr přibližně 1:8
<b>RAW</b> RAW	Data RAW z obrazového snímače se uloží bez dalšího zpracování. Pomocí počítače můžete změnit nastavení provedená během fotografování, například vyvážení bílé barvy a kontrast. • <b>Velikost obrazu</b> je pevně nastavena na hodnotu <b>20M 5184×3888</b> Formát souboru: RAW (NRW), vlastní formát společnosti Nikon
<b>RAW-F</b> RAW + Fine	Zaznamenají se dva snímky, jeden ve formátu RAW a jeden v jemné kvalitě JPEG.
<b>RAW-N</b> RAW + Normal	Zaznamenají se dva snímky, jeden ve formátu RAW a jeden v normální kvalitě JPEG.

### Poznámky ke kvalitě obrazu

• Snímky formátu RAW nelze pořídit v následujících expozičních režimech:



- Motivové programy
- Režim Noční krajina
- Režim Noční portrét v krajině
- Režim Krajina
- Kreativní režim

Pokud nastavíte některý z výše uvedených expozičních režimů a je zvolena kvalita obrazu RAW, kvalita obrazu se změní na nastavení **Fine** nebo **Normal**.

• Tato funkce nemusí být dostupná k použití spolu s jinými funkcemi (📖75).



## Snímky formátu RAW v tomto fotoaparátu

- Snímky ve formátu RAW nelze v tomto fotoaparátu zpracovávat.
- Aby bylo možné zobrazit v počítači snímky formátu RAW, je třeba do něj nainstalovat aplikaci ViewNX-i (107).
- Snímky formátu RAW nelze upravovat ani tisknout přímo. Snímky ve formátu RAW lze upravit nebo zpracovat po přenesení do počítače a za použití softwaru, jako je například Capture NX-D (109).

## Současné ukládání snímků ve formátu RAW a JPEG

- Současně uložené snímky ve formátu RAW a JPEG mají stejné číslo souboru, ale vlastní příponu – NRW a JPG (192).
- Při přehrávání ve fotoaparátu se zobrazí jen snímek formátu JPEG.
- Pokud vymažete snímek formátu JPEG, snímek formátu RAW, který byl současně uložený s tímto snímkem, se také vymaže.

## Počet snímků, které lze uložit

- Přibližný počet snímků, které lze uložit, je možné při fotografování ověřit na obrazovce (25).
- Je třeba si uvědomit, že díky kompresi JPEG se může počet snímků, které lze uložit, v závislosti na obsahu snímků velmi lišit, a to i v případě, že paměťové karty mají stejnou kapacitu a nastavení kvality a velikosti obrazu je stejné. Kromě toho se počet snímků, které lze uložit, může lišit i v závislosti na modelu paměťové karty.
- Pokud je počet zbývajících snímků 10 000 či více, je počet zbývajících snímků udán číslem „9999“.



## Velikost obrazu

Přejděte do expozičního režimu\* → tlačítko **MENU** → symbol menu expozičního režimu → Velikost obrazu → tlačítko **OK**

\* Velikost obrazu lze nastavit v libovolném expozičním režimu. Toto nastavení bude rovněž použito u ostatních expozičních režimů (kromě expozičního režimu **U**, motivového programu **Jednoduché panoráma** a **Superčasosb. videos.**).

Nastavte velikost obrazu (počet pixelů), která bude použita při ukládání snímků formátu JPEG. Se zvyšováním velikosti obrazu se zvyšuje velikost, ve které lze snímek vytisknout, ale snižuje počet snímků, které lze uložit.

Možnost*	Poměr stran (vodorovná ke svislé)
 5184×3888 (výchozí nastavení)	4:3
 3264×2448	4:3
 2272×1704	4:3
 1600×1200	4:3
 5184×2920	16:9
 5184×3456	3:2
 3888×3888	1:1

\* Číselné hodnoty označují počty nasnímaných pixelů.

Příklad:  **5184×3888** = přibližně 20 megapixelů, 5184 × 3888 pixelů

### **Poznámky k tisku snímků s poměrem stran 1:1**

Jestliže tisknete snímky s poměrem stran 1:1, změňte nastavení tiskárny na „tisk s okrajem“.

Tisk snímků s poměrem stran 1:1 nemusí být u některých tiskáren možný.

### **Poznámky ke kvalitě obrazu**

Tato funkce nemusí být dostupná k použití spolu s jinými funkcemi (75).









## Menu fotografování (režim P, S, A nebo M)

- V části „Režim **U** (User Settings (uživatelská nastavení))“ (📖53) najdete informace o možnostech **Uložit user settings** a **Obnovit user settings**.

### Picture Control (COOLPIX Picture Control)

Otočte volič expozičních režimů do polohy **P, S, A, M** nebo **U** → tlačítko **MENU** → symbol menu **P, S, A, M** nebo **U** → Picture Control → tlačítko **OK**

Podle snímacích podmínek nebo vlastních preferencí změňte nastavení záznamu snímků. Ostrost, kontrast a sytost barev lze jemně doladit.

Možnost	Popis
 <b>SD</b> Standardní (výchozí nastavení)	Standardní způsob zpracování s vyváženými výsledky. Volba doporučená pro většinu situací.
 <b>NL</b> Neutrální	Minimální míra zpracování k dosažení přirozených výsledků. Volba vhodná u snímků, které se budou později dále zpracovávat nebo retušovat.
 <b>VI</b> Živý	Snímky jsou zvýrazněny k dosažení živého vzhledu fotografie. Vhodné pro snímky, na kterých mají být zdůrazněny základní barvy, například modrá, červená či zelená.
 <b>MC</b> Monochromatický	Pořídí monochromatické fotografie, například v šedých nebo sépiově hnědých odstínech.
 <b>C-1</b> Uživatelské nastavení 1*	V uživatelské předvolbě COOLPIX Picture Control změní hodnoty na nastavení použitá v <b>Uživatelské nastavení 1</b> .
 <b>C-2</b> Uživatelské nastavení 2*	V uživatelské předvolbě COOLPIX Picture Control změní hodnoty na nastavení použitá v <b>Uživatelské nastavení 2</b> .

\* Bude zobrazeno pouze v případě, kdy bylo zaregistrováno nastavení upravené pomocí funkce **Vlastní Picture Control** (📖125).

### Poznámky k funkci COOLPIX Picture Control

- Funkci COOLPIX Picture Control tohoto fotoaparátu nelze použít s fotoaparáty jiných značek ani s funkcí Picture Control jiných softwarových aplikací, například Capture NX-D, Picture Control Utility 2 atp.
- Tato funkce nemusí být dostupná k použití spolu s jinými funkcemi (📖75).



## Přizpůsobení existující optimalizace snímků COOLPIX Picture Controls: Rychlé nastavení a ruční nastavení

Funkci COOLPIX Picture Control lze přizpůsobit pomocí funkce Rychlé nastavení, která umožňuje vyvážené nastavení ostrosti, kontrastu, sytosti barev a dalších složek úprav snímku, nebo pomocí manuálního nastavení, které umožňuje podrobnou úpravu jednotlivých složek.

**1** Pomocí tlačítek ▲▼ multifunkčního voliče vyberte požadovaný typ funkce COOLPIX Picture Control a stiskněte tlačítko **OK**.

- Položky lze vybírat také otáčením multifunkčního voliče.

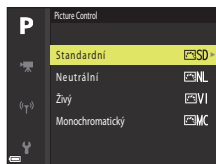

**2** Pomocí tlačítek ▲▼ zvýrazněte požadovanou možnost (📖123) a pomocí tlačítek ◀▶ zvolte hodnotu.

- Stisknutím tlačítka **OK** nastavte hodnotu.
- Chcete-li vrátit upravené hodnoty na výchozí nastavení, zvolte možnost **Obnovit** a stiskněte tlačítko **OK**.

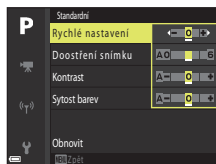



## Typy rychlého nastavení a manuálního nastavení

Možnost	Popis
Rychlé nastavení <sup>1</sup>	Automaticky upraví úroveň ostrosti, kontrastu a sytosti barev. Nastavením na stranu – se účinek vybrané optimalizace COOLPIX Picture Control omezí, nastavením na stranu + se účinek zdůrazní. • Výchozí nastavení: <b>0</b>
Doostření snímku	Určuje, jakým způsobem se při fotografování doostřují obrysy. Čím je číslo vyšší, tím je snímek ostřejší, čím je číslo nižší, tím je snímek měkčí. Chcete-li použít automatické nastavení, zvolte možnost <b>A</b> (auto). • Výchozí nastavení: <b>3</b> pro možnost <b>Standardní</b> nebo <b>Monochromatický</b> , <b>2</b> pro možnost <b>Neutrální</b> a <b>4</b> pro možnost <b>Živý</b>
Kontrast	Slouží k úpravě kontrastu. Nastavení na stranu – dodá snímku měkčí vzhled, nastavení na stranu + tvrdší vzhled. Výběrem nižších hodnot lze zabránit, aby se na portrétech vlivem přímého slunečního světla ztrácely projasněné oblasti, výběrem vyšších hodnot lze zachovat detaily na snímcích zaměřených krajin a dalších objektů s nízkým kontrastem. Chcete-li použít automatické nastavení, zvolte možnost <b>A</b> (auto). • Výchozí nastavení: <b>0</b>
Sytost barev <sup>2</sup>	Slouží k určení živosti barev. Nastavení na stranu – způsobí snížení živosti a nastavení na stranu + živost zvýší. Chcete-li použít automatické nastavení, zvolte možnost <b>A</b> (auto). • Výchozí nastavení: <b>0</b>
Filtrové efekty <sup>3</sup>	Slouží k simulaci účinků barevných filtrů na monochromatické fotografie. • <b>OFF</b> : Filtrové efekty se nepoužijí. • <b>Y</b> (žlutý), <b>O</b> (oranžový), <b>R</b> (červený): Umožňuje zvýšit kontrast. Tuto volbu lze použít ke snížení jasu nebe u snímků krajin. Kontrast se zesiluje v pořadí <b>Y</b> → <b>O</b> → <b>R</b> . • <b>G</b> (zelený): Změkčí odstíny pleti a barvu různých částí, například rtů. Vhodné ke snímání portrétů. • Výchozí nastavení: <b>OFF</b>



Možnost	Popis
Tónování <sup>3</sup>	<p>Umožňuje nastavit tón použitý na monochromatických fotografiích z možností <b>B&amp;W</b> (černobílá), <b>Sepia</b> (sépiově hnědá) a <b>Cyanotype</b> (monochromatická fotografie se zelenomodrým tónem). Stisknutím tlačítka ▼ multifunkčního voliče při vybraných možnostech <b>Sepia</b> nebo <b>Cyanotype</b> lze vybrat úroveň sytosti. Pomocí tlačítek ◀▶ sytost upravte.</p> <ul style="list-style-type: none"> <li>• Výchozí nastavení: <b>B&amp;W</b> (černobílá)</li> </ul>

<sup>1</sup> Funkce Rychlé nastavení není dostupná v režimech **Neutrální**, **Monochromatický**, **Uživatelské nastavení 1** a **Uživatelské nastavení 2**. Pokud je po ručním nastavení použita funkce rychlého nastavení, jsou ručně nastavené hodnoty deaktivovány.

<sup>2</sup> Ne zobrazí se v případě možnosti **Monochromatický**.

<sup>3</sup> Zobrazí se jen u možnosti **Monochromatický**.

### **Poznámky k doostření snímku**

Během fotografování nelze účinky funkce **Doostření snímku** prohlížet na obrazovce. Výsledky zkontrolujte v režimu přehrávání.

### **Poznámky ke kontrastu, sytosti barev a režimu A (Auto)**

Výsledný kontrast a sytost barev se liší v závislosti na expozici, poloze a velikosti objektu v záběru.



## Vlastní Picture Control (COOLPIX Vlastní Picture Control)

Otočte volič expozičních režimů do polohy **P**, **S**, **A**, **M** nebo **U** → tlačítko **MENU** → symbol menu **P**, **S**, **A**, **M** nebo **U** → Vlastní Picture Control → tlačítko **OK**

Upraví nastavení uživatelské předvolby COOLPIX Picture Control (📖122) a uloží (zaregistruje) je pod položky **Uživatelské nastavení 1** nebo **Uživatelské nastavení 2** v části **Picture Control**.

**1** Pomocí tlačítek **▲▼** multifunkčního voliče vyberte možnost **Editovat a uložit** a stiskněte tlačítko **OK**.

- K vymazání zaregistrované uživatelské předvolby COOLPIX Picture Control použijte možnost **Vymazat**.

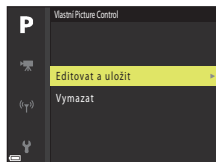

**2** Zvolte původní funkci COOLPIX Picture Control (📖121) k úpravě a stiskněte tlačítko **OK**.

**3** Pomocí tlačítek **▲▼** zvýrazněte požadovanou možnost a pomocí tlačítek **◀▶** zvolte hodnotu (📖122).

- Možnosti se neliší od těch, které se používají k nastavení funkcí COOLPIX Picture Control.
- Po dokončení nastavení stiskněte tlačítko **OK**.
- Chcete-li vrátit upravené hodnoty na výchozí nastavení, zvolte možnost **Obnovit** a stiskněte tlačítko **OK**.

**4** Vyberte cílovou předvolbu k registraci a stiskněte tlačítko **OK**.

- **Uživatelské nastavení 1** nebo **Uživatelské nastavení 2** bude nyní možné vybrat v **Picture Control** nebo **Vlastní Picture Control**.
- Chcete-li nastavené hodnoty změnit, zvolte možnost **Uživatelské nastavení 1** nebo **Uživatelské nastavení 2** v části **Picture Control** nebo **Vlastní Picture Control**.

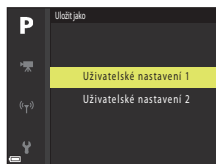

## Vyvážení bílé barvy (nastavení barevného odstínu)

Otočte volič expozičních režimů do polohy **P, S, A, M** nebo **U** → tlačítko **MENU** → symbol menu **P, S, A, M** nebo **U** → Vyvážení bílé barvy → tlačítko **OK**

Upraví vyvážení bílé barvy tak, aby se přizpůsobilo podle počasí nebo zdroje světla a barvy na snímcích odpovídaly jejich vnímání lidským okem.

Možnost	Popis
<b>AUTO1</b> Auto (normálně) (výchozí nastavení)	Vyvážení bílé barvy se nastavuje automaticky. Pokud jsou snímky pořízeny v umělém žárovkovém světle, zachovají si při nastavení <b>Auto (teplé barvy osv.)</b> teplé barvy. Při použití blesku se vyvážení bílé barvy nastavuje na základě podmínek osvětlení bleskem.
<b>AUTO2</b> Auto (teplé barvy osv.)	
<b>PRE</b> Manuální nastav.	Použijte, pokud nastavení <b>Auto (normálně), Auto (teplé barvy osv.), Žárovkové světlo</b> atd. nevedla k dosažení požadovaných výsledků (📖128).
☀️ Denní světlo*	Použijte za přímého slunečního světla.
💡 Žárovkové světlo*	Použijte při umělém žárovkovém světle.
🔥 Zářivkové světlo	Tuto volbu použijte pro většinu typů zářivkových světel. Vyberte jednu z možností <b>1</b> (studeně bílá zářivka), <b>2</b> (zářivka s bílým denním světlem) a <b>3</b> (zářivka s denním světlem).
☁️ Zataženo*	Použijte při zatažené obloze.
⚡ Blesk*	Použijte s bleskem.
🎨 Výběr barevné teploty	Použijte k přímému zadání barevné teploty (📖127).

\* Lze použít jemné doladění v sedmi krocích. Kladný (+) směr slouží ke zvýšení modrého barevného odstínu, záporný (-) ke zvýšení červeného barevného odstínu.

### ✓ Poznámky k vyvážení bílé barvy

- Pokud je vyvážení bílé barvy nastaveno jakkoli jinak než na možnost **Auto (normálně), Auto (teplé barvy osv.)** nebo **Blesk** (📖27), zasuňte blesk.
- Tato funkce nemusí být dostupná k použití spolu s jinými funkcemi (📖75).



## Barevná teplota

Pomocí barevné teploty lze objektivně měřit barvy světelných zdrojů, které se udávají v jednotkách absolutní teploty (K: stupně Kelvina). Zdroje světla s nižšími barevnými teplotami vypadají více do červena, zatímco zdroje světla s vyššími barevnými teplotami se jeví být zbarveny více do modra.

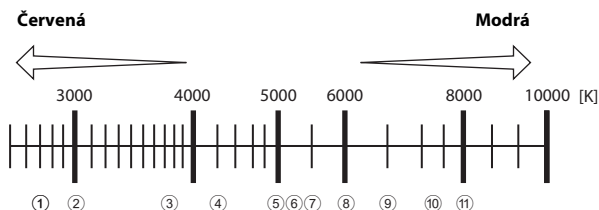

- |  |                                      |
|--|--------------------------------------|
| ① Sodíkové lampy: 2700K                                    | ⑦ Blesk: 5400K                       |
| ② Žárovkové světlo /<br>teple bílé zářivkové světlo: 3000K | ⑧ Oblačno: 6000K                     |
| ③ Bílá zářivka: 3700K                                      | ⑨ Zářivka s denním světlem: 6500K    |
| ④ Studeně bílá zářivka: 4200K                              | ⑩ Velmi teplá rtuťová výbojka: 7200K |
| ⑤ Zářivka s bílým denním světlem: 5000K                    | ⑪ Stín: 8000K                        |
| ⑥ Přímé sluneční světlo: 5200K                             |                                      |



## Používání manuálního nastavení

Postup níže použijte ke změření hodnoty vyvážení bílé barvy při fotografování s určitým osvětlením.

**1** Pod osvětlení, při kterém chcete fotografovat, umístěte bílý nebo šedý referenční objekt.

**2** Pomocí tlačítek ▲▼ multifunkčního voliče vyberte možnost **Manuální nastav.** a stiskněte tlačítko **OK**.

- Objektiv se vysune do polohy určené k měření.

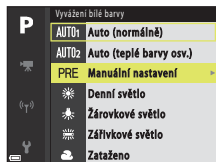

**3** Vyberte možnost **Měření**.

- Chcete-li poslední naměřenou hodnotu použít, zvolte možnost **Zrušit**.



**4** Bílý nebo šedý referenční objekt umístěte do rámečku pro zaměření referenčního objektu a stisknutím tlačítka **OK** naměřte hodnotu.

- Spustí se závěrka a měření je hotovo (snímek se neuloží).



Rámeček  
pro zaměření referenčního objektu

### ✓ Poznámky k manuálnímu nastavení

Hodnotu vyvážení bílé barvy pro osvětlení bleskem s nastavením **Manuální nastav.** nelze měřit. Při fotografování s bleskem nastavte položku **Vyvážení bílé barvy** na možnost **Auto (normálně)**, **Auto (teplé barvy osv.)** nebo **Blesk**.







# Měření

Otočte volič expozičních režimů do polohy **P**, **S**, **A**, **M** nebo **U** → tlačítko **MENU** → symbol menu **P**, **S**, **A**, **M** nebo **U** → Měření → tlačítko 

Pojmem „měření expozice“ označujeme postup měření jasu objektu za účelem určení expozice.

Tuto možnost vyberte v případě, že chcete zvolit způsob, jakým bude fotoaparát měřit expozici.

Možnost	Popis
 <b>Matrix</b> (výchozí nastavení)	K měření expozice je použita široká plocha obrazovky. Doporučeno pro běžné fotografování.
 <b>Zdůrazněný střed</b>	Fotoaparát měří celé obrazové pole, větší váhu však přiřadí objektu ve středu záběru. Klasické měření u portrétů, které zachovává detaily pozadí a současně umožňuje určení parametrů expozice podle podmínek osvětlení ve středu obrazového pole.*
 <b>Bodové</b>	Fotoaparát měří v oblasti vyznačené kruhem ve středu obrazového pole. Tuto možnost lze použít v případě, že je objekt výrazně světlejší nebo tmavší než pozadí. Ujistěte se, že se objekt při fotografování nachází v oblasti vyznačené kruhem.*

\* Chcete-li nastavit zaostření a expozici na objekty mimo střed záběru, změňte **Rež. činnosti zaostř. polí** na možnost manuální, zaostřovací pole nastavte na střed záběru a zablokujte zaostření (72).

## Poznámky k měření expozice

- Je-li aktivován digitální zoom, je v závislosti na míře zvětšení vybrána možnost **Zdůrazněný střed** nebo **Bodové**.
- Tato funkce nemusí být dostupná k použití spolu s jinými funkcemi (75).











## Zobrazení na obrazovce fotografování

Při výběru možnosti **Zdůrazněný střed** nebo **Bodové** se zobrazí vodítko rozsahu měření expozice (10) (pokud není aktivován digitální zoom).



## Sériové snímání

Otočte volič expozičních režimů do polohy **P, S, A, M** nebo **U** → tlačítko **MENU** → symbol menu **P, S, A, M** nebo **U** → Sériové snímání → tlačítko **OK**

Možnost	Popis
 Jednotlivé snímky (výchozí nastavení)	Při každém stisknutí tlačítka spouště je pořízen jeden snímek.
 Sériové snímání R	Po úplném domáčknutí a podržení tlačítka spouště je zahájeno sériové snímání. <ul style="list-style-type: none"> <li>Fotoaparát může pořídit až 5 snímků po sobě přibližnou rychlostí 5 snímků za sekundu.</li> </ul>
 Sériové snímání P	Po úplném domáčknutí a podržení tlačítka spouště je zahájeno sériové snímání. <ul style="list-style-type: none"> <li>Fotoaparát může pořídit až 200 snímků po sobě přibližnou rychlostí 2 snímků za sekundu.</li> </ul>
 Vyr. paměť před exp.	Fotografování s vyrovnávací pamětí před expozicí započne namáčknutím tlačítka spouště do poloviny. Po úplném domáčknutí tlačítka spouště fotoaparát uloží aktuální snímek, ale také snímky, které byly pořízeny bezprostředně před domáčknutím tlačítka (  131). Vyrovnávací paměť před expozicí usnadňuje pořizování perfektních momentek. <ul style="list-style-type: none"> <li>Fotoaparát může pořídit až 20 snímků po sobě přibližnou rychlostí 15 snímků za sekundu (včetně maxima 5 snímků pořízených do vyrovnávací paměti před expozicí).</li> <li>Kvalita obrazu je pevně nastavena na možnost <b>Normal</b> a velikost obrazu má pevně danou hodnotu  (1280 × 960 pixelů).</li> </ul>
 Sér. snímání R: 120 obr./s	Při každém domáčknutí tlačítka spouště dojde k vysokorychlostnímu sériovému snímání. <ul style="list-style-type: none"> <li>Fotoaparát může pořídit až 60 snímků po sobě přibližnou rychlostí 120 snímků za sekundu.</li> <li>Velikost obrazu je pevně nastavena na hodnotu <b>VGA</b> (640 × 480 pixelů).</li> </ul>
 Sér. snímání R: 60 obr./s	Při každém domáčknutí tlačítka spouště dojde k vysokorychlostnímu sériovému snímání. <ul style="list-style-type: none"> <li>Fotoaparát může pořídit až 60 snímků po sobě přibližnou rychlostí 60 snímků za sekundu.</li> <li>Velikost obrazu je pevně nastavena na hodnotu <b>1080 2M</b> (1920 × 1080 pixelů).</li> </ul>
 Interv. snímání	Fotoaparát pořizuje automaticky pomocí sériového snímání statické snímky v určeném intervalu (  132).





## ✓ Poznámky k sériovému snímání

- Zaostření, expozice a vyvážení bílé barvy budou pevně nastaveny na hodnoty platné pro první snímek v každé sérii.
- Ukládání snímků může po jejich pořízení trvat déle.
- Při zvýšené citlivosti ISO se může na pořízených snímcích projevit obrazový šum.
- Snímací frekvence se může zpomalit v závislosti na kvalitě obrazu, velikosti obrazu, typu paměťové karty nebo na snímacích podmínkách (například při ukládání snímků formátu RAW).
- Při použití možnosti **Sér. snímání R: 120 obr./s** nebo **Sér. snímání R: 60 obr./s** se mohou na snímcích pořizovaných za velmi rychle blikajícího osvětlení, jaké vytvářejí zářivky, sodíkové lampy nebo rtuťové výbojky, objevit pruhy nebo rozdíly v jasů a barevném odstínu.
- Tato funkce nemusí být dostupná k použití spolu s jinými funkcemi (📖75).

## 📝 Vyrovnávací paměť před expozicí

Při namáčknutí tlačítka spouště do poloviny nebo při jeho úplném domáčknutí se snímky ukládají tak, jak je popsáno níže.

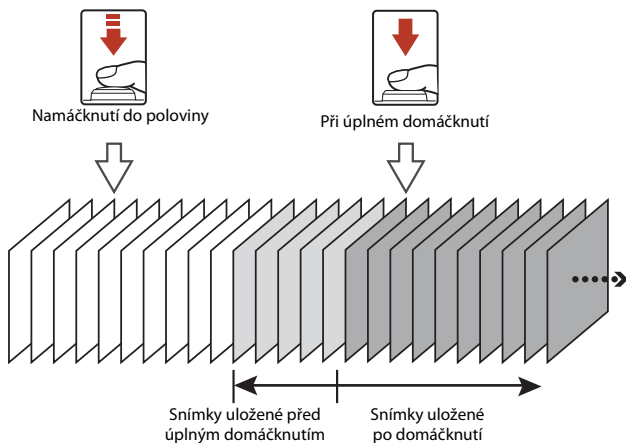

- Při namáčknutí tlačítka spouště do poloviny se na obrazovce fotografování změní barva symbolu vyrovnávací paměti před expozicí (📷) na zelenou.



## Intervalové snímání

Otočte volič expozičních režimů do polohy **P**, **S**, **A**, **M** nebo **U** → tlačítko **MENU** → symbol menu **P**, **S**, **A**, **M** nebo **U** → Sériové snímání → tlačítko **OK**

- 1 Pomocí tlačítek **▲▼** multifunkčního voliče vyberte možnost **Interv.** snímání a stiskněte tlačítko **OK**.

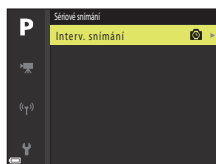

- 2 Nastavte požadovaný interval mezi jednotlivými záběry.

- Pomocí tlačítek **◀▶** vyberte položku a pomocí tlačítek **▲▼** nastavte čas.
- Po dokončení nastavení stiskněte tlačítko **OK**.



- 3 Stisknutím tlačítka **MENU** (menu) zobrazte obrazovku fotografování.

- 4 Stisknutím tlačítka spouště exponujte první snímek.

- Druhý snímek a následující snímky budou pořízeny automatickým spouštěním závěrky v zadaném intervalu.
- Obrazovka se vypne a kontrolka zapnutí přístroje bude v intervalech mezi záběry blikat.



- 5 Po pořízení požadovaného počtu snímků stiskněte tlačítko spouště.

- Fotografování se ukončí.
- Snímání se automaticky ukončí, jakmile se paměťová karta zaplní.



## **Poznámky k intervalovému snímání**

- Aby nedošlo k nečekanému vypnutí fotoaparátu během snímání, použijte dostatečně nabitou baterii.
- Při použití síťového zdroje EH-67A (prodává se zvlášť,  193) lze fotoaparát napájet z elektrické zásuvky. Za žádných okolností nepoužívejte jiný síťový zdroj než model EH-67A. Při nedodržení tohoto opatření může dojít k přehřátí nebo zničení fotoaparátu.
- V průběhu intervalového snímání neotáčejte voličem expozičních režimů do jiné polohy.
- Pokud je čas závěrky příliš dlouhý a záznam snímku trvá ve srovnání s určeným intervalem déle, může dojít ke ztrátě některých snímků pořízených v intervalovém snímání.



## Citlivost ISO

Otočte volič expozičních režimů do polohy **P**, **S**, **A**, **M** nebo **U** → tlačítko **MENU** → symbol menu **P**, **S**, **A**, **M** nebo **U** → Citlivost ISO → tlačítko **OK**

Vyšší citlivost ISO umožňuje snímání tmavších objektů. Kromě toho lze u podobně jasných objektů použít při fotografování kratší časy závěrky, čímž lze omezit rozmazání snímků způsobené chvěním fotoaparátu nebo pohybem objektu.

- Při nastavení vyšší citlivosti ISO mohou snímky obsahovat šum.

Možnost	Popis
Citlivost ISO	<ul style="list-style-type: none"><li>• <b>Auto</b> (výchozí nastavení): Citlivost se nastaví automaticky v rozsahu od ISO 100 do 1600.</li><li>• <b>Aut. ve zv. rozsahu</b>: Rozsah, ve kterém fotoaparát automaticky nastaví citlivost ISO, lze zvolit z možností <b>ISO 400 ISO 100–400</b> nebo <b>ISO 800 ISO 100–800</b>.</li><li>• <b>100 až 3200</b>: Citlivost ISO je pevně nastavena na určenou hodnotu.</li></ul>
Nejdélší čas závěrky	<p>Nastaví čas závěrky, při kterém se v expozičním režimu <b>P</b> nebo <b>A</b> začne citlivost ISO automaticky upravovat.</p> <p>Jestliže je při takto nastaveném času závěrky expozice nedostatečná, citlivost ISO se automaticky zvýší, aby bylo dosaženo optimální expozice.</p> <ul style="list-style-type: none"><li>• Nastavení se aktivuje, pokud je <b>Citlivost ISO</b> nastavena na možnosti <b>Auto</b> nebo <b>Aut. ve zv. rozsahu</b>.</li><li>• Pokud je expozice po zvýšení citlivosti ISO stále nedostatečná, prodlouží se čas závěrky.</li><li>• Výchozí nastavení: <b>Žádný</b></li></ul>

### Poznámky k citlivosti ISO

- V režimu **M** (manuální) je při použití možností **Auto**, **ISO 100–400** nebo **ISO 100–800** citlivost ISO pevně nastavena na hodnotu ISO 100.
- Tato funkce nemusí být dostupná k použití spolu s jinými funkcemi (📖75).

### Zobrazení citlivosti ISO na obrazovce fotografování

- Při vybrané možnosti **Auto** se zobrazí symbol **ISO**, jakmile se citlivost ISO zvýší.
- Pokud je vybrána možnost **ISO 100–400** nebo **ISO 100–800**, zobrazí se maximální hodnota citlivosti ISO.





## Bracketing expozice

Otočte volič expozičních režimů do polohy **P**, **S** nebo **A** → tlačítko MENU → **P**, **S** nebo symbol menu **A** → Bracketing expozice → tlačítko 

Při sériovém snímání lze expozici (jas) nechat měnit automaticky. To se hodí v případě, že lze jas snímku nastavit jen obtížně.

Možnost	Popis
Vypnuto (výchozí nastavení)	Bracketing expozice je vypnutý.
$\pm 0,3$	Po úplném domáčknutí tlačítka spouště fotoaparát pořídí sekvenci 3 snímků s proměnnou expozicí 0, -0,3 a +0,3.
$\pm 0,7$	Po úplném domáčknutí tlačítka spouště fotoaparát pořídí sekvenci 3 snímků s proměnnou expozicí 0, -0,7 a +0,7.
$\pm 1,0$	Po úplném domáčknutí tlačítka spouště fotoaparát pořídí sekvenci 3 snímků s proměnnou expozicí 0, -1,0 a +1,0.

### Poznámky k bracketingu expozice





- **Bracketing expozice** není dostupný v režimu **M** (manuální).
- Pokud se současně nastaví korekce expozice ( 65) a hodnoty  $\pm 0,3$ ,  $\pm 0,7$  nebo  $\pm 1,0$  pro možnost **Bracketing expozice**, budou použity kombinované hodnoty korekce expozice.
- Tato funkce nemusí být dostupná k použití spolu s jinými funkcemi ( 75).





## Rež. činnosti zaostř. polí

Otočte volič expozičních režimů do polohy **P**, **S**, **A**, **M** nebo **U** → tlačítko **MENU** → symbol menu **P**, **S**, **A**, **M** nebo **U** → Rež. činnosti zaostř. polí → tlačítko **OK**

Nastavte, jak má fotoaparát vybrat zaostřovací pole pro automatické zaostřování.

Možnost	Popis
<p> <b>Prior. ostř. na obličej</b></p>	<p>Jakmile fotoaparát detekuje lidský obličej, zaostří na něj. Další informace naleznete v části „Používání systému detekce obličeje“ (70).</p> <p>Pokud v kompozici záběru nejsou lidské postavy nebo nelze detekovat tváře, fotoaparát automaticky vybere jedno či více z devíti zaostřovacích polí, která obsahují objekt nejbližší k fotoaparátu.</p> <div data-bbox="671 304 948 517" data-label="Image"> </div> <p data-bbox="712 528 871 555" style="text-align: center;"><b>Zaostřovací pole</b></p>
<p> <b>Manuálně (bodový)</b></p> <p> <b>Manuálně (normální)</b></p> <p> <b>Manuálně (širokoúhlý)</b></p>	<p>Pomocí tlačítek  multifunkčního voliče nebo jeho otáčením posuňte zaostřovací pole na místo, na které chcete zaostřit.</p> <p>Chcete-li pomocí multifunkčního voliče nakonfigurovat zábleskový režim nebo jiná nastavení, stiskněte tlačítko <b>OK</b>. Chcete-li se vrátit zpět k pohybování zaostřovacím polem, stiskněte znovu tlačítko <b>OK</b>.</p> <div data-bbox="671 587 948 831" data-label="Image"> <p data-bbox="671 587 923 614">Rozsah pohyblivého zaostřovacího pole</p> <p data-bbox="671 842 891 869" style="text-align: center;"><b>Zaostřovací pole (střed)</b></p> </div> <div data-bbox="671 884 948 1128" data-label="Image"> <p data-bbox="671 1102 923 1128" style="text-align: center;"><b>Zaostřovací pole (přemístěné)</b></p> </div>

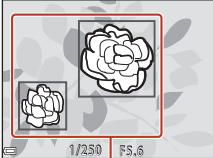

Možnost	Popis
 Sledování objektu	<p>Tuto funkci použijte k pořizování snímků pohybujících se objektů. Zaregistrujte objekt, na který fotoaparát zaostří. Zaostřovací pole se začne samočinně pohybovat tak, aby sledovalo objekt. Další informace naleznete v části „Použití sledování objektu“ (📖138).</p> 
 Zaost. s vyhled. hlav. obj. (výchozí nastavení)	<p>Jakmile fotoaparát detekuje hlavní objekt, zaostří na něj. Viz část „Používání zaostření s vyhledáním hlavního objektu“ (📖69).</p>  <p style="text-align: center;">Zaostřovací pole</p>

### **Poznámky k režimu činnosti zaostřovacích polí**

- Po aktivaci digitálního zoomu fotoaparát zaostří na oblast ve středu záběru, bez ohledu na nastavení možnosti **Rež. činnosti zaostř. polí**.
- Tato funkce nemusí být dostupná k použití spolu s jinými funkcemi (📖75).



## Použití sledování objektu

Natočte volič expozičních režimů do polohy **P**, **S**, **A**, **M** nebo **U** → tlačítko **MENU** → symbol menu **P**, **S**, **A**, **M** nebo **U** → Rež. činnosti zaostř. polí → tlačítko **OK** →  Sledování objektu → tlačítko **OK** → tlačítko **MENU**

### 1 Zaregistrujte objekt.

- Na objekt, který chcete sledovat, zaměřte rámeček ve středu kompozice a stiskněte tlačítko **OK**.
- Jakmile je objekt zaregistrován, zobrazí se kolem objektu žlutý rámeček (zaostřovací pole) a fotoaparát začne tento objekt sledovat.
- Pokud se objekt nepodaří zaregistrovat, rámeček se zobrazí červeně. Změňte kompozici a pokuste se zaregistrovat objekt znovu.
- Chcete-li registraci objektu zrušit, stiskněte tlačítko **OK**.
- Pokud fotoaparát zaregistrovaný objekt nemůže dále sledovat, zaostřovací pole zmizí. Zaregistrujte objekt znovu.



### 2 Úplným domáčknutím tlačítka spouště pořídíte snímek.

- Stisknutím tlačítka spouště při nezobrazeném zaostřovacím poli fotoaparát zaostří na objekt ve středu záběru.

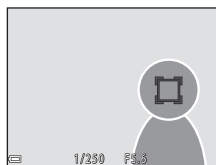

### Poznámky ke sledování objektu

- Jestliže při sledování objektu fotoaparátem provedete úkony, jako například přiblížení, registrace objektu se zruší.
- Za určitých snímacích podmínek nemusí být sledování objektu možné.





## Režim autofokusu

Otočte volič expozičních režimů do polohy **P, S, A, M** nebo **U** → tlačítko **MENU** → symbol menu **P, S, A, M** nebo **U** → Režim autofokusu → tlačítko **OK**

Nastavte způsob, jakým bude fotoaparát zaostřovat při pořizování statických snímků.

Možnost	Popis
<b>AF-S</b> Jednorázové zaostření	Fotoaparát zaostří pouze po namáčknutí tlačítka spouště do poloviny.
<b>AF-F</b> Nepřetržitý AF	Fotoaparát bude nepřetržitě zaostřovat i v případě, že tlačítko spouště nebude namáčknuto do poloviny. Při zaostřování fotoaparátu bude slyšet zvuk pohonu objektivu.
<b>PRE-AF</b> Předostření (výchozí nastavení)	I když není tlačítko spouště namáčknuto do poloviny, fotoaparát bude zaostřovat při detekci pohybu objektu nebo při výrazné změně kompozice zabírané scény.

### **Poznámky k režimu automatického zaostřování**

Tato funkce nemusí být dostupná k použití spolu s jinými funkcemi (📖75).

### **Režim automatického zaostřování při nahrávání videosekvencí**

K nastavení režimu automatického zaostřování při záznamu videosekvencí slouží položka **Režim autofokusu** (📖148) v menu videosekvence.

## Korekce záblesk. exp.

Otočte volič expozičních režimů do polohy **P, S, A, M** nebo **U** → tlačítko **MENU** → symbol menu **P, S, A, M** nebo **U** → Korekce záblesk. exp. → tlačítko **OK**

Nastavuje výkon blesku.

Tuto možnost použijte, je-li záblesk příliš silný nebo příliš slabý.

Možnost	Popis
+0,3 až +2,0	Výkon blesku lze zvýšit o +0,3 až +2,0 EV v krocích po 1/3 EV, aby byl hlavní objekt v kompozici jasnější.
0.0 (výchozí nastavení)	Výkon blesku není upraven.
-0,3 až -2,0	Výkon blesku lze snížit o -0,3 až -2,0 EV v krocích po 1/3 EV, aby nevznikala nežádoucí příliš jasná místa nebo odrazy.



## Filtr pro redukci šumu

Otočte volič expozičních režimů do polohy **P, S, A, M** nebo **U** → tlačítko **MENU** → symbol menu **P, S, A, M** nebo **U** → Filtr pro redukci šumu → tlačítko **OK**

Slouží k nastavení účinnosti funkce redukce šumu prováděné obvykle při ukládání snímků.

Možnost	Popis
<b>NR</b> Vysoký	Provede redukci šumu větší než standardní intenzity.
<b>NR</b> Normální (výchozí nastavení)	Provede redukci šumu se standardní účinností.
<b>NR</b> Nízký	Provede redukci šumu nižší než standardní intenzity.

## Active D-Lighting

Otočte volič expozičních režimů do polohy **P, S, A, M** nebo **U** → tlačítko **MENU** → symbol menu **P, S, A, M** nebo **U** → Active D-Lighting → tlačítko **OK**

Detaily v projasněných a zastíněných oblastech zůstanou zachovány a na pořízeném snímku je dobře reprodukován přirozený kontrast tak, jak jej vnímá lidské oko. To je zejména účinné při fotografování za snímávacích podmínek s vysokým kontrastem, například při fotografování jasně osvětlených venkovních scénérií z tmavé místnosti nebo při fotografování zastíněných objektů na slunném mořském pobřeží.

Možnost	Popis
<b>H</b> Vysoká <b>N</b> Normální <b>L</b> Nízká	Nastavení úrovně efektu.
<b>OFF</b> Vypnuto (výchozí nastavení)	Funkce Active D-Lighting se nepoužije.

### Poznámky k použití funkce Active D-Lighting

- Ukládání snímků trvá po jejich pořízení delší dobu.
- Tato funkce nemusí být dostupná k použití spolu s jinými funkcemi (📖75).

### Active D-Lighting oproti D-Lighting

- Funkce **Active D-Lighting** pořídí snímky a přitom omezí ztrátu detailů ve světlech a upraví odstín při ukládání snímků.
- Možnost **D-Lighting** (📖84) v menu přehrávání upraví odstín uložených snímků.



## Vícenásobná expozice

Otočte volič expozičních režimů do polohy **P**, **S**, **A**, **M** nebo **U** → tlačítko **MENU** → symbol menu **P**, **S**, **A**, **M** nebo **U** → Vícenásobná expozice → tlačítko **OK**

Fotoaparát sloučí dva až tři snímky a uloží je jako jediný snímek.

Možnost	Popis
Režim vícenás. expozice	Při nastavení na možnost <b>Zapnuto</b> bude fotografování probíhat v režimu vícenásobné expozice. <ul style="list-style-type: none"><li>• Jsou ukládány rovněž jednotlivé snímky.</li><li>• Výchozí nastavení: <b>Vypnuto</b></li></ul>
Automat. nast. expozice	Nastavte, zda se při slučování snímků má automaticky nastavovat jas snímku. <ul style="list-style-type: none"><li>• Výchozí nastavení: <b>Zapnuto</b></li></ul>

### Poznámky k vícenásobné expozici

- Slučování snímků může trvat určitou dobu.
- Pokud se fotoaparát přepne pomocí funkce automatického vypnutí (📖165) do pohotovostního režimu, pořizování vícenásobných expozic se ukončí. Pokud při fotografování používáte dlouhý interval mezi snímky, je doporučeno nastavit funkci automatického vypnutí na delší dobu.
- Tato funkce nemusí být dostupná k použití spolu s jinými funkcemi (📖75).
- Při fotografování s dlouhým časem závěrky v režimu vícenásobné expozice se může na ukládaných snímcích objevit šum (světlé skvrny).

## Fotografování s vícenásobnou expozicí

Otočte volič expozičních režimů do polohy **P**, **S**, **A**, **M** nebo **U** → tlačítko **MENU** → symbol menu **P**, **S**, **A**, **M** nebo **U** → Vícenásobná expozice → tlačítko **OK**

- 1 Pomocí tlačítek **▲▼** multifunkčního voliče vyberte možnost **Režim vícenás. expozice** a stiskněte tlačítko **OK**.

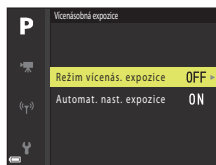

- 2 Vyberte možnost **Zapnuto** a stiskněte tlačítko **OK**.

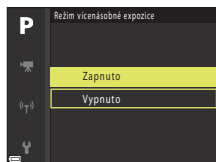

- 3 Stisknutím tlačítka **MENU** (menu) zobrazte obrazovku fotografování.

- 4 Stisknutím tlačítka spouště exponujte první snímek.



- 5 Stisknutím tlačítka spouště exponujte druhý snímek.

- Vytvoříte kompozici snímku se současně průsvitně zobrazeným prvním snímkem.
- Při pořizování druhého snímku se uloží a průsvitně zobrazí sloučený obraz prvního a druhého snímku.
- Chcete-li pořizování vícenásobných expozic ukončit po druhém snímku, nastavte položku **Režim vícenás.**



**expozice** na možnost **Vypnuto** nebo voličem zvolte jiný expoziční režim než **P**, **S**, **A**, **M** nebo **U**.







- 6 Stisknutím tlačítka spouště exponujte třetí snímek.

- Je uložena sloučená obraz všech tří snímků a pořizování vícenásobných expozic se ukončí.
- Pořízení třetího snímku může trvat delší dobu.



## Paměť zoomu

Otočte volič expozičních režimů do polohy **P**, **S**, **A**, **M** nebo **U** → tlačítko **MENU** → symbol menu **P**, **S**, **A**, **M** nebo **U** → Paměť zoomu → tlačítko 

Možnost	Popis
Zapnuto	<p>Pokud dojde k posunutí ovladače zoomu, přepne se poloha zoomu (ohnisková vzdálenost / obrazový úhel ekvivalentní formátu 35mm filmu [135] (kinofilm)) do předem nastavených pozic, které byly vybrány zaškrtnutím políčka v této položce menu.</p> <ul style="list-style-type: none"><li>• Pomocí tlačítek   multifunkčního voliče vyberte ohniskovou vzdálenost a stiskem tlačítka  zaškrtněte políčko  nebo jeho zaškrtnutí zrušte.</li></ul> <p>K dispozici jsou následující nastavení: <b>24 mm, 28 mm, 35 mm, 50 mm, 85 mm, 105 mm, 135 mm, 200 mm, 300 mm, 400 mm, 500 mm, 600 mm, 800 mm, 1000 mm, 1200 mm a 1440 mm.</b></p> <ul style="list-style-type: none"><li>• Výchozí nastavení: všechna políčka zaškrtnuta </li><li>• Nastavení dokončete stisknutím tlačítka  multifunkčního voliče.</li><li>• Poloha zoomu nastavená v položce <b>Výchozí pozice zoomu</b> je automaticky nastavena na možnost zaškrtnuto .</li><li>• Při používání bočního ovladače zoomu funkce paměti zoomu není k dispozici.</li></ul>
Vypnuto (výchozí nastavení)	<p>Zoom lze posunout do libovolných poloh, včetně těch, které lze nastavit pomocí možnosti <b>Zapnuto</b>.</p>

### Poznámky k ovládání zoomu

- Pokud byla nastavena více než jedna ohnisková vzdálenost, posunutím ovladače zoomu lze přepnout na ohniskovou vzdálenost, která je nejbližší hodnotě nastavené před operací. Chcete-li přepnout na jinou ohniskovou vzdálenost, ovladač zoomu uvolněte, a poté jej znovu posuňte.
- Pokud používáte digitální zoom, nastavte položku **Paměť zoomu** na možnost **Vypnuto**.



## Výchozí pozice zoomu

Otočte volič expozičních režimů do polohy **P, S, A, M** nebo **U** → tlačítko **MENU** → symbol menu **P, S, A, M** nebo **U** → Výchozí pozice zoomu → tlačítko **OK**

Nastaví polohu zoomu (ohnisková vzdálenost / obrazový úhel ekvivalentní formátu 35mm filmu [135] (kinofilm)) při zapnutí fotoaparátu.

K dispozici jsou následující nastavení: **24 mm** (výchozí nastavení), **28 mm, 35 mm, 50 mm, 85 mm, 105 mm** a **135 mm**.

## Kontrola expozice – M

Otočte volič expozičních režimů do polohy **P, S, A, M** nebo **U** → tlačítko **MENU** → symbol menu **P, S, A, M** nebo **U** → Kontrola expozice – M → tlačítko **OK**

Nastavte, zda jas obrazovky fotografování v režimu **M** (manuální) má odrážet změny expozice.



Možnost	Popis
Zapnuto	Nastavení jasu je na obrazovce fotografování zohledněno.
Vypnuto (výchozí nastavení)	Na obrazovce fotografování se nastavení jasu nezohledňuje.



## Menu video











### Možnosti videa

Přejděte do expozičního režimu → tlačítko MENU → symbol menu  → Možnosti videa → tlačítko 

Vyberte požadovanou možnost pro videosekvenci, kterou chcete zaznamenat. Zvolte možnosti videosekvence v normální rychlosti, pokud chcete nahrávat video běžnou rychlostí, nebo možnosti HS videosekvence (146), chcete-li nahrávat video, které lze přehrávat zrychleně nebo zpomaleně. Možnosti videa, které mohou být vybrány, se liší v závislosti na nastavení položky **Snímací frekvence** (150).

- K natáčení videosekvencí se doporučuje používat paměťové karty s třídou rychlosti SD 6 nebo vyšší (198).

### Možnosti videosekvence v normální rychlosti

Možnost (velikost obrazu / snímací frekvence, formát souboru)	Velikost obrazu	Poměr stran (vodorovná ke svislé)	Max. doba nahrávání
 2160/30p (4K UHD)  2160/25p (4K UHD)	3840 × 2160	16:9	Přibližně 7 minut
 1080/30p  1080/25p (výchozí nastavení)	1920 × 1080	16:9	Přibližně 26 minut
 1080/60p  1080/50p	1920 × 1080	16:9	Přibližně 13 minut
 720/30p  720/25p	1280 × 720	16:9	Přibližně 29 minut
 720/60p  720/50p	1280 × 720	16:9	Přibližně 28 minut



## Možnosti HS videosekvence

Natočené videosekvence se přehrávají zrychleně nebo zpomaleně.

Viz část „Zpomalené a zrychlené přehrávání“ (📖147).

Možnost	Velikost obrazu Poměr stran (vodorovná ke svislé)	Popis
120fps 100fps HS 480/4x	640 × 480 4:3	Zpomalené videosekvence přehrávané 1/4 rychlostí • Max. doba nahrávání: 7 minut 15 sekund (doba přehrávání: 29 minut)
60fps 50fps HS 720/2x	1280 × 720 16:9	Zpomalené videosekvence přehrávané 1/2 rychlostí • Max. doba nahrávání: 14 minut 30 sekund (doba přehrávání: 29 minut)
15fps 12.5fps HS 1080/0,5x	1920 × 1080 16:9	Zrychlené videosekvence přehrávané 2x rychlostí • Max. doba nahrávání: 29 minut (doba přehrávání: 14 minut 30 sekund)

### ✓ Poznámky k HS videosekvencím

- Zvuk se nenahrává.
- Nastavení polohy zoomu, zaostření, expozice a vyvážení bílé barvy se při zahájení nahrávání zablokuje.





## Zpomalené a zrychlené přehrávání

**Při nahrávání normální rychlostí:**

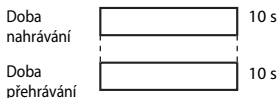

**Při nahrávání s nastavením 120fps HS 480/4x nebo 100fps HS 480/4x:**

Videosekvence jsou zaznamenávány 4x rychleji než normálně.

Lze je přehrávat zpomaleně, 4x nižší rychlostí.

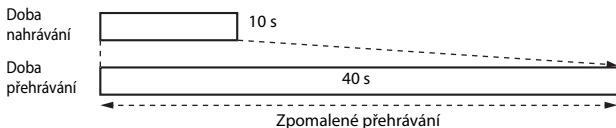



**Při nahrávání s nastavením 15fps HS 1080/0,5x nebo 12,5fps HS 1080/0,5x:**

Videosekvence se nahrávají 1/2 rychlostí.

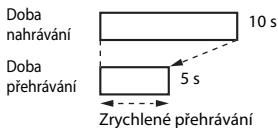
Lze je přehrávat zrychleně, 2x vyšší rychlostí.



## Režim autofokusu

Přejděte do expozičního režimu → tlačítko MENU → symbol menu  → Režim autofokusu → tlačítko 

Nastavte způsob zaostřování fotoaparátu při nahrávání videosekvencí.



Možnost	Popis
AF-S Jednorázové zaostření (výchozí nastavení)	Při spuštění nahrávání videa se zaostření zablokuje. Tuto možnost vyberte v případě, že vzdálenost mezi fotoaparátem a objektem zůstane v podstatě pevná.
AF-F Nepřetržitý AF	Fotoaparát zaostřuje průběžně. Tuto možnost zvolte, pokud se bude vzdálenost mezi fotoaparátem a objektem při natáčení významně měnit. V nahrané videosekvenci může být slyšet zvuk zaostřování fotoaparátu. Použití možnosti <b>Jednorázové zaostření</b> je doporučeno v případě, kdy nechcete, aby do natočeného videa vstupoval zvuk zaostřování fotoaparátu.

### Poznámky k režimu automatického zaostřování

- V režimu Superčasosběrné videosekvence je tato položka pevně nastavena na hodnotu **Jednorázové zaostření**.
- Pokud je v menu **Možnosti videa** vybrána položka HS videosekvence, je pevně nastavena možnost **Jednorázové zaostření**.
- Tato funkce nemusí být dostupná k použití spolu s jinými funkcemi (75).



## Elektron. redukce vibrací

Přejděte do expozičního režimu → tlačítko MENU → symbol menu  → Elektron. redukce vibrací → tlačítko 

Nastavte, zda se při nahrávání videosekvencí má provádět elektronická redukce vibrací.

Možnost	Popis
Zapnuto (výchozí nastavení)	Provede se elektronická redukce vibrací. <ul style="list-style-type: none"><li>Úhel zobrazení (tj. plocha, která je vidět v záběru) se zúží.</li><li>Pokud je položka <b>Redukce vibrací</b> () nastavena v menu nastavení na možnost <b>Normální</b> nebo <b>Aktivní</b>, provádí se současně i optická redukce vibrací.</li></ul>
Vypnuto	Elektronická redukce vibrací se neprovede.

### Poznámky k elektronické redukci vibrací

- V režimu Superčasosběrné videosekvence je tato položka pevně nastavena na hodnotu **Zapnuto**.
- Pokud je v menu **Možnosti videa** vybrána položka **2160/30p**, **2160/25p** nebo videosekvence HS, je pevně nastavena možnost **Vypnuto**.

## Redukce hluku větru

Přejděte do expozičního režimu → tlačítko MENU → symbol menu  → Redukce hluku větru → tlačítko 

Možnost	Popis
Zapnuto	Omezí zvuky způsobené foukáním větru do mikrofonu při záznamu videosekvence. Při přehrávání však mohou být hůře slyšitelné i jiné zvuky.
Vypnuto (výchozí nastavení)	Redukce hluku větru je vypnuta.





## Zoom pro mikrofon

Přejděte do expozičního režimu → tlačítko MENU → symbol menu  → Zoom pro mikrofon → tlačítko 

Možnost	Popis
Zapnuto (výchozí nastavení)	Fotoaparát zaznamenává zvuky v souladu s obrazovým úhlem, v širokoúhlé poloze zoomu z širokého okolí, v poloze telezoomu z odpovídajícího omezeného prostoru.
Vypnuto	Zoom pro mikrofon je deaktivován.

## Snímací frekvence

Přejděte do expozičního režimu → tlačítko MENU → symbol menu  → Snímací frekvence → tlačítko 

Vyberte snímací frekvenci, která bude použita pro nahrávání videosekvencí. Pokud je aktivováno nastavení frekvence snímání, změní se možnosti, které lze nastavit v části

**Možnosti videa** ( 145).



Možnost	Popis
30 obr./s (30p/60p)	Vhodné pro přehrávání na televizoru pomocí standardu NTSC.
25 obr./s (25p/50p)	Vhodné pro přehrávání na televizoru pomocí standardu PAL.



## Menu přehrávání

Informace o funkcích pro úpravu snímků naleznete v části „Úpravy snímků (statické snímky)“ (📖83).

### Označit pro přenos

Stiskněte tlačítko  (režim přehrávání) → tlačítko MENU → Označit pro přenos → tlačítko 



Než začnete s přenosem, vyberte ve fotoaparátu snímky, které chcete přenést do chytrého zařízení.

Na obrazovce pro výběr snímků (📖113) vyberte snímky nebo zrušte výběr snímků, na které chcete nebo nechcete použít funkci Označit pro přenos.

- Snímky ve formátu RAW a videosekvence nelze vybrat. Chcete-li nahrát videosekvence do inteligentního zařízení, použijte aplikaci SnapBridge.
- Mějte na paměti, že pokud v menu nastavení zvolíte možnost **Obnovit vše** (📖171) nebo v menu sítě možnost **Obnovit výchozí nast.** (📖155), provedená nastavení pro funkci Označit pro přenos se zruší.





# Prezentace

Stiskněte tlačítko  (režim přehrávání) → tlačítko MENU → Prezentace → tlačítko 



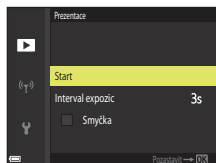

Samočinné přehrávání snímku jednoho po druhém formou „prezentace“. Pokud jsou v prezentaci přehrávány soubory videosekvencí, zobrazí se pouze první snímek každé videosekvence.

## 1 Pomocí tlačítek ▲▼ multifunkčního voliče vyberte možnost **Start** a stiskněte tlačítko .

- Přehrávání prezentace začne.
- Chcete-li změnit interval mezi snímky, zvolte možnost **Interval expozic**, stiskněte tlačítko  a před volbou možnosti **Start** vyberte požadovaný časový interval.
- Chcete-li, aby se prezentace automaticky opakovala, aktivujte možnost **Smyčka** a stiskněte tlačítko  před volbou **Start**.
- Maximální možná doba přehrávání je přibližně 30 minut, a to i v případě, že je aktivována možnost **Smyčka**.



## 2 Prezentaci ukončete nebo znovu spustíte.

- Jakmile prezentace skončí nebo je pozastavena, zobrazí se obrazovka vpravo. Chcete-li prezentaci ukončit, zvolte možnost  a stiskněte tlačítko . Chcete-li v prezentaci pokračovat, zvolte možnost  a stiskněte tlačítko .





## Operace během přehrávání

- Pomocí tlačítek ◀▶ multifunkčního voliče lze zobrazit předchozí/další snímek. Stisknutím a podržením tlačítek ◀▶ lze mezi snímky rychle procházet zpět a dopředu.
- Stisknutím tlačítka  se prezentace pozastaví nebo ukončí.



## Ochrana



Stiskněte tlačítko  (režim přehrávání) → tlačítko **MENU** → Ochrana → tlačítko 

Vybrané snímky a videosekvence budou ve fotoaparátu chráněny před nechtěným vymazáním.

Snímky, které chcete chránit, nebo jejichž ochranu chcete zrušit, vyberte na obrazovce pro výběr snímků (113).



Mějte na paměti, že zformátováním paměťové karty dojde k trvalému odstranění veškerých dat včetně chráněných souborů (165).

## Otočit snímek

Stiskněte tlačítko  (režim přehrávání) → tlačítko **MENU** → Otočit snímek → tlačítko 

Určete orientaci, ve které se budou uložené snímky zobrazovat v režimu přehrávání. Statické snímky lze otočit o 90 stupňů po směru nebo proti směru hodinových ručiček.

Snímky pořízené a uložené v orientaci na výšku lze otočit až o 180 stupňů v libovolném směru.

Na obrazovce pro výběr snímků vyberte snímek (113). Pokud je zobrazena obrazovka Otočení snímku, pomocí tlačítek   multifunkčního voliče nebo jeho otáčením otočte snímek o 90 stupňů.



Otočení o 90 stupňů  
doleva





Otočení o 90 stupňů  
doprava

Stisknutím tlačítka  dokončíte nastavování orientace zobrazení a uložíte informace o orientaci spolu se snímkem.



## Možnosti zobr. sekvence



Stiskněte tlačítko  (režim přehrávání) → tlačítko **MENU** → Možnosti zobr. sekvence → tlačítko 

Zvolte způsob zobrazení snímků v sekvenci (82).

Možnost	Popis
Jednotlivé snímky	Zobrazí všechny snímky v sekvenci jednotlivě. Na obrazovce přehrávání se zobrazí symbol  .
Pouze klíčový snímek (výchozí nastavení)	Ke snímkům v sekvenci zobrazí pouze klíčové snímky.

Nastavení se vztahuje na všechny sekvence a zůstane uloženo v paměti fotoaparátu i po jeho vypnutí.

## Vybrat klíčový snímek

Stiskněte tlačítko  (režim přehrávání) → zobrazte sekvenci, jejíž klíčový snímek chcete změnit → tlačítko **MENU** → Vybrat klíčový snímek → tlačítko 

Jako klíčový snímek sekvence vyberte jiný snímek.

- Jakmile se zobrazí obrazovka pro výběr klíčového snímku, vyberte nějaký snímek (113).





## Menu síť

Stiskněte tlačítko **MENU** → symbol menu  → tlačítko **OK**

Konfigurujte nastavení bezdrátové sítě, které umožňuje propojit fotoaparát s inteligentním zařízením.

Možnost	Popis		
Režim V letadle	Zvolením možnosti <b>Zapnuto</b> vypnete všechna bezdrátová připojení.		
Připojit k chytrému zaříz.	Zvolte při párování inteligentního zařízení s fotoaparátem. Toto nastavení nelze zvolit, když je navázáno bezdrátové připojení. Další informace naleznete v kroku 2 části Nastavení z chytrého telefonu nebo tabletu (📖18).		
Odesílat při fotografování	Nastaví podmínky pro automatické odeslání snímků do inteligentního zařízení.		
Wi-Fi	Typ připojení Wi-Fi	<b>SSID*</b> : Změna SSID. Zadejte alfanumerický identifikátor SSID o délce 1 až 32 znaků. <b>Autentizace/šifrování</b> : Zvolte, zda má být komunikace mezi fotoaparátem a připojeným inteligentním zařízením šifrovaná či nikoli. Komunikace není šifrovaná, pokud je zvolena možnost <b>Otevřené</b> . <b>Heslo*</b> : Nastavte heslo. Zadejte alfanumerické heslo o délce 8 až 36 znaků. <b>Kanál</b> : Zvolte kanál použitý k bezdrátovým připojením. <b>Maska podsítě</b> : Za normálních okolností použijte výchozí nastavení ( <b>255.255.255.0</b> ). <b>IP adresa serveru DHCP</b> : Za normálních okolností použijte výchozí nastavení ( <b>192.168.0.10</b> ).	
	Aktuální nastavení	Zobrazení aktuálního nastavení.	
	Bluetooth	Připojení	Zvolením možnosti <b>Zakázat</b> vypnete komunikaci Bluetooth.
		Spárovaná zařízení	Nastavte jiné inteligentní zařízení pro připojení nebo vymažte spárování s inteligentním zařízením.
		Odesíl. ve vypnutém stavu	Nastavte, zda fotoaparát smí komunikovat s inteligentním zařízením, když je fotoaparát vypnutý nebo v pohotovostním režimu (📖27).
Obnovit výchozí nast.	Obnoví výchozí hodnoty u všech nastavení nabídky sítě. Toto nastavení nelze zvolit, když je navázáno bezdrátové připojení.		

\* Viz část „Obsluha klávesnice pro zadávání textu“ (📖156), kde najdete informace o zadávání alfanumerických znaků.



## Obsluha klávesnice pro zadávání textu

- K výběru alfanumerických znaků použijte tlačítka ▲▼◀▶ multifunkčního voliče. Stisknutím tlačítka OK zadejte vybraný znak do textového pole a přesuňte kurzor na další místo.
- Kurzor posuňte v textovém poli pomocí kláves ← nebo → a stiskněte tlačítko OK.
- Chcete-li vymazat jeden znak, stiskněte tlačítko 🗑️.
- Chcete-li nastavení aktivovat, stiskněte na klávesnici klávesu ← a tlačítko OK.

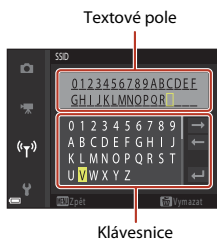







# Menu nastavení

## Časové pásmo a datum

Stiskněte tlačítko MENU → symbol menu  → Časové pásmo a datum → tlačítko 

Nastavení hodin fotoaparátu.

Možnost	Popis
Synchron. s chytrým zaříz.	Nastavte, zda se má synchronizovat nastavení data a času s chytrým zařízením.
Datum a čas	<p>Nastavte datum a čas, pokud je pro možnost <b>Synchr. s chytrým zařízením</b> vybráno nastavení <b>Vypnuto</b>.</p> <ul style="list-style-type: none"><li>• Vyberte pole: Použijte tlačítka  multifunkčního voliče.</li><li>• Upravte datum a čas: Použijte tlačítka  . Datum a čas lze změnit také otáčením multifunkčního nebo příkazového voliče.</li><li>• Aktivujte nastavení: Zvolte nastavení minutového pole a stiskněte tlačítko  nebo .</li></ul>
Formát data	Zvolte <b>Rok/měsíc/den</b> , <b>Měsíc/den/rok</b> nebo <b>Den/měsíc/rok</b> .
Časové pásmo	<p>Nastavení časového pásma a letního času.</p> <ul style="list-style-type: none"><li>• Pokud je po nastavení domácího časového pásma ( nastavena možnost <b>Cílové místo cesty</b> () , bude automaticky vypočítán časový posun mezi cílem cesty a domácím časovým pásmem a na snímky budou zaznamenány časové údaje platné ve vybraném regionu.</li></ul>



## Nastavení časového pásma

- 1 Pomocí tlačítek ▲▼ multifunkčního voliče vyberte možnost **Časové pásmo** a stiskněte tlačítko OK.

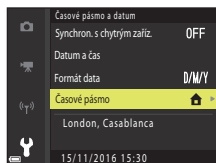

- 2 Zvolte možnost **Domácí čas. pásmo** nebo **Cílové místo cesty** a stiskněte tlačítko OK.

- Datum a čas zobrazovaný na obrazovce se mění podle vybraného domácího časového pásma nebo cílového místa cesty.

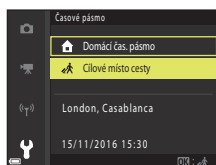

- 3 Stiskněte tlačítko ►.

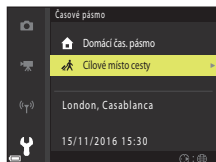

- 4 Pomocí tlačítek ◀▶ vyberte časové pásmo.

- Jakmile stisknutím tlačítka ▲ aktivujete funkci letního času, zobrazí se symbol ☀. Stiskem tlačítka ▼ se funkce letního času vypne.
- Tlačítkem OK časové pásmo aktivujete.
- Pokud je časový údaj v domácího časového pásma nebo u cílového místa cesty nesprávný, nastavte správný čas v části **Datum a čas**.

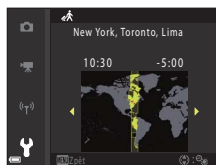

## Bez paměťové karty?

Stiskněte tlačítko **MENU** → symbol menu **Y** → Bez paměťové karty? → tlačítko **OK**

Nastavte, zda v případě, že do fotoaparátu není vložena paměťová karta, bude možné spustit závěrku.

Možnost	Popis
Spuštění blokováno (výchozí nastavení)	Pokud ve fotoaparátu není vložena paměťová karta, nelze spustit závěrku.
Spuštění povoleno	Závěrku je možné spustit, i když paměťová karta není vložena ve fotoaparátu. Na snímku pořízeném bez vložené paměťové karty se však zobrazí text <b>Demo</b> a snímek nelze vytisknout ani uložit na paměťovou kartu, i když je zobrazený na obrazovce.



# Nastavení monitoru

Stiskněte tlačítko **MENU** → symbol menu **Y** → Nastavení monitoru → tlačítko **OK**

Možnost	Popis
Kontrola snímku	Nastavte, zda se má pořízený snímek zobrazit bezprostředně po vyfotografování. <ul style="list-style-type: none"><li>• Výchozí nastavení: <b>Zapnuto</b></li></ul>
Možnosti monitoru	Upravte jas a odstín monitoru. <ul style="list-style-type: none"><li>• Pomocí tlačítek <b>▲▼</b> multifunkčního voliče nastavte jas, tlačítky <b>◀▶</b> nastavte odstín, a poté stiskněte tlačítko <b>OK</b>.</li><li>• Výchozí nastavení: Jas <b>3</b>, barevný odstín <b>0</b>.</li><li>• Nelze nastavit, pokud je používán hledáček.</li></ul>
Možnosti EVF	Upravte jas a odstín hledáčku. <ul style="list-style-type: none"><li>• Pomocí tlačítek <b>▲▼</b> multifunkčního voliče nastavte jas, tlačítky <b>◀▶</b> nastavte odstín, a poté stiskněte tlačítko <b>OK</b>.</li><li>• Výchozí nastavení: Jas <b>2</b>, barevný odstín <b>0</b>.</li><li>• Nelze nastavit, pokud je používán monitor.</li></ul>
Zobr./skrytí pom. mřížky*	Nastavte, zda se na obrazovce fotografování mají zobrazit pomocná zaměřovací pole. <ul style="list-style-type: none"><li>• Výchozí nastavení: <b>Skrýt</b></li><li>• Pomocná mřížka se nezobrazí při nahrávání videosekvencí, nebo když je v režimu <b>MF</b> (manuální zaostřování) zvětšený střed snímku.</li></ul>
Zobr./skrytí histogramů*	Nastavte, zda se na obrazovce fotografování má zobrazit graf, který ukazuje rozložení jasu na snímku (□10, 65). <ul style="list-style-type: none"><li>• Výchozí nastavení: <b>Skrýt</b></li><li>• Lze zobrazit jen při použití následujících expozičních režimů:<ul style="list-style-type: none"><li>- Při použití v režimu <b>P, S, A</b> nebo <b>M</b> (pokud je zvoleno nastavení <b>Manuálně (bodový)</b>, <b>Manuálně (normální)</b> nebo <b>Manuálně (širokoúhlý)</b> v možnosti <b>Rež. činnosti zaostř. polí</b>)</li><li>- Při použití motivových programů (kromě možnosti <b>Jednoduché panoráma</b>)</li></ul></li><li>• Histogram se nezobrazí při nahrávání videosekvence nebo při zvolení režimu <b>MF</b> (manuální zaostřování).</li></ul>

\* Chcete-li tyto indikace zobrazit nebo skrýt, stiskněte tlačítko **DISP** (zobrazení), když je vybrána možnost **Zobrazit** (□7).



## Automatické přepínání EVF (automatické přepínání zobrazení do hledáčku)

Stiskněte tlačítko **MENU** → symbol menu **Y** → Automatické přepínání EVF → tlačítko **OK**

Možnost	Popis
Zapnuto (výchozí nastavení)	Jakmile k hledáčku přiblížíte obličej, zareaguje oční snímač a zobrazení se samočinně přepne z monitoru do hledáčku.
Vypnuto	I když k hledáčku přiblížíte obličej, hledáček se neaktivuje.

## Razítko data

Stiskněte tlačítko **MENU** → symbol menu **Y** → Razítko data → tlačítko **OK**

Snímky lze při jejich pořízení označit razítkem data a času fotografování.



Možnost	Popis
<b>DATE</b> Datum	Snímky se označí razítkem data.
<b>DATE</b> Datum a čas	Snímky se označí razítkem data a času.
Vypnuto (výchozí nastavení)	Snímky se neoznačí razítkem data ani času.



## ✓ Poznámky k razítku data



- Razítko data a času se stává trvalou součástí obrazových dat a nelze je vymazat. Datum a čas nelze na snímky přidat až po jejich pořízení.
- Datum a čas nelze orazit v následujících situacích:
  - Pokud je nastaven motivový program **Noční krajina** (při nastavení na možnost **Z ruky**), **Noční portrét** (při nastavení na možnost **Z ruky**), **Sport**, **Protisvětlo** (při nastavení položky HDR na možnost **Zapnuto**), **Jednoduché panoráma**, **Portrét domác. zvířat** (při nastavení na možnost **Sériové snímání**), **Sledování ptáků** (při nastavení na možnost **Sériové snímání**) nebo **Vicenásob. exp. Zjasnit**
  - Je-li položka **Kvalita obrazu** (📖118) nastavena na možnost **RAW**, **RAW + Fine** nebo **RAW + Normal**
  - Je-li zvoleno nastavení **Vyr. paměť před exp.**, **Sér. snímání R: 120 obr./s** nebo **Sér. snímání R: 60 obr./s** pro možnost **Sériové snímání** (📖130)
  - Při natáčení videosekvencí
  - Při ukládání statických snímků během natáčení videosekvence
  - Při extrahování statických snímků z videosekvence během přehrávání videa
- Na snímku s malou velikostí obrazu může být datum a čas v razítku obtížně čitelné.

## Redukce vibrací

Stiskněte tlačítko MENU → symbol menu  → Redukce vibrací → tlačítko 

Zvolte nastavení redukce vibrací, které bude použito při snímání.

Pokud při fotografování používáte ke stabilizaci fotoaparátu stativ, zvolte možnost **Vypnuto**.

Možnost	Popis
 Normální (výchozí nastavení)	Opraví důsledky chvění fotoaparátu, které běžně vznikají při snímání v poloze telezoomu nebo s dlouhými časy závěrky. Fotoaparát automaticky rozpozná směr panoramování a opravuje pouze vibrace způsobené chvěním fotoaparátu. Například při horizontálním sledování objektu systém redukce vibrací omezuje pouze chvění ve vertikálním směru. Při vertikálním sledování objektu fotoaparát omezuje chvění pouze v horizontálním směru.
 Aktivní	Během snímání se chvění fotoaparátu automaticky opravuje při poměrně značném chvění fotoaparátu vznikajícím při fotografování z auta nebo při špatné opoře nohou.
Vypnuto	Korekce se neprovede.



## ✓ Poznámky k redukci vibrací

- Když fotoaparát zapnete nebo jej přepnete z režimu přehrávání do expozičního režimu, před pořízením snímků počkejte, až bude obrazovka fotografování plně připravena.
- Bezprostředně po pořízení mohou být snímky na obrazovce rozmazané.
- Systém redukce vibrací nemusí být schopen zcela potlačit důsledky chvění fotoaparátu ve všech situacích.





## Pomoc. světlo AF

Stiskněte tlačítko MENU → symbol menu  → Pomoc. světlo AF → tlačítko 

Možnost	Popis
Auto (výchozí nastavení)	Pomocné světlo AF se rozsvítí automaticky, jestliže stisknete tlačítko spouště při nedostatečném osvětlení. Dosah světla je přibližně 4,0 m při maximální širokoúhlé poloze a přibližně 4,0 m při poloze maximálního telezoomu. <ul style="list-style-type: none"><li>• V některých motivových programech nebo zaostřovacích polích se pomocné světlo AF nemusí rozsvítit.</li></ul>
Vypnuto	Pomocné světlo AF se nerozsvítí.

## Digitální zoom

Stiskněte tlačítko MENU → symbol menu  → Digitální zoom → tlačítko 

Možnost	Popis
Zapnuto (výchozí nastavení)	Digitální zoom je aktivován.
Vypnuto	Digitální zoom je deaktivován.

### Poznámky k digitálnímu zoomu

- V následujících motivových programech není možné použít digitální zoom:
  - **Noční portrét, Aut. volba motiv. prog., Portrét, Protisvětlo** (při nastavení na možnost HDR), **Jednoduché panoráma, Portrét domác. zvířat, Časosběrné snímání, Superčasob. videos.**
- Při použití určitých nastavení není možné použít digitální zoom v jiných motivových programech (78).



## Funkce boč. ovl. zoomu

Stiskněte tlačítko **MENU** → symbol menu **Y** → Funkce boč. ovl. zoomu → tlačítko **OK**

Vyberte funkci, která se bude při fotografování ovládat pohybem bočního ovladače zoomu.

Možnost	Popis
Zoom (výchozí nastavení)	Při fotografování slouží boční ovladač zoomu (📖26) k nastavení zoomu.
Manuální zaostřování	<p>Pokud je zaostřovací režim nastaven na možnost <b>MF</b> (manuální zaostření), slouží boční ovladač zoomu k zaostření (📖63).</p> <ul style="list-style-type: none"><li>• Posunutím bočního ovladače zoomu směrem k symbolu <b>T</b> dojde k zaostření na vzdálenější objekty.</li><li>• Posunutím bočního ovladače zoomu směrem k symbolu <b>W</b> dojde k zaostření na bližší objekty.</li></ul>



## Nastavení zvuku

Stiskněte tlačítko **MENU** → symbol menu **Y** → Nastavení zvuku → tlačítko **OK**

Možnost	Popis
Zvuk tlačítek	<p>Pokud je vybrána možnost <b>Zapnuto</b> (výchozí nastavení), fotoaparát vydává jedno pípnutí při provádění operací, dvě pípnutí při úspěšném zaostření objektu a tři pípnutí při chybě.</p> <ul style="list-style-type: none"><li>• V motivových programech <b>Portrét domác. zvířat</b> nebo <b>Sledování ptáků</b> jsou zvuky vypnuty.</li></ul>
Zvuk závěrky	<p>Pokud je vybrána možnost <b>Zapnuto</b> (výchozí nastavení), při spuštění závěrky zazní zvuk závěrky.</p> <ul style="list-style-type: none"><li>• Zvuk závěrky je deaktivován v režimu sériového snímání (kromě režimu <b>Sériové snímání R</b> a <b>Sériové snímání P</b>), při nahrávání videosekvencí nebo při použití motivového programu <b>Jednoduché panoráma</b>, <b>Portrét domác. zvířat</b> nebo <b>Sledování ptáků</b>.</li></ul>



## Automat. vypnutí

Stiskněte tlačítko MENU → symbol menu  → Automat. vypnutí → tlačítko 

Nastavení doby, která uplyne před přechodem fotoaparátu do pohotovostního režimu (27).

Lze zvolit z možností **30 s**, **1 min** (výchozí nastavení), **5 min** nebo **30 min**.



### Nastavení funkce automatického vypnutí

Doba, která uplyne před přechodem fotoaparátu do pohotovostního režimu, je pevně nastavena v následujících situacích:

- Při zobrazeném menu: 3 minuty (pokud je automatické vypnutí nastaveno na **30 s** nebo **1 min**)
- Při připojení síťového zdroje: 30 minut

---

## Formátovat kartu

Stiskněte tlačítko MENU → symbol menu  → Formátovat kartu → tlačítko 

Tuto možnost použijte k formátování paměťové karty.



**Formátováním paměťových karet se trvale odstraní všechna data. Odstraněná data není možné obnovit.** Před zahájením formátování se ujistěte, že máte všechny důležité snímky uloženy v počítači.

Formátování spusťte zvolením možnosti **Formátovat** na obrazovce a stisknutím tlačítka .

- Při formátování nevypínejte fotoaparát ani neotevírejte krytku prostoru pro baterii / slotu pro paměťovou kartu.
- Toto nastavení nelze zvolit, když je navázáno bezdrátové připojení.

---

## Jazyk/Language

Stiskněte tlačítko MENU → symbol menu  → Jazyk/Language → tlačítko 

Zvolte jazyk, který bude použit k zobrazení menu a hlášení fotoaparátu.



## Nabíjení z počítače

Stiskněte tlačítko **MENU** → symbol menu **Y** → Nabíjení z počítače → tlačítko **OK**

Možnost	Popis
<b>AUTO Auto</b> (výchozí nastavení)	Je-li fotoaparát připojen k zapnutému počítači (101), baterie vložená do fotoaparátu se automaticky nabíjí napájením poskytovaným počítačem. <ul style="list-style-type: none"><li>Kontrolka zapnutí přístroje pomalu bliká, což znamená, že se baterie dobíjí. Jakmile je baterie nabitá, kontrolka zapnutí přístroje přestane blikat a zůstane rozsvícená.</li></ul>
Vypnuto	Po připojení fotoaparátu k počítači se baterie vložená do fotoaparátu nenabíjí.

### **Poznámky k nabíjení pomocí počítače**

- Po připojení k počítači se fotoaparát zapne a započne nabíjení. Vypnutím fotoaparátu se nabíjení ukončí.
- Dobití zcela vybité baterie trvá přibližně 5 hodin a 30 minut. Pokud současně probíhá přenos snímků, doba nabíjení se prodlouží.
- Fotoaparát se automaticky vypne, pokud do 30 minut po dokončení nabíjení baterie nedojde ke komunikaci s počítačem.

### **Když kontrolka zapnutí přístroje (kontrolka nabíjení) rychle bliká**

Nabíjení nelze provést. Možné příčiny jsou uvedeny níže.

- Okolní teplota není vhodná k nabíjení. Baterii nabíjejte v místnosti s teplotou 5 °C až 35 °C.
- Kabel USB není správně zapojen nebo došlo k závadě baterie. Zkontrolujte správnost zapojení kabelu USB nebo v případě potřeby vyměňte baterii.
- Počítač je v režimu spánku a nedodává elektrickou energii. Uvedte počítač do pracovního režimu.
- Baterii nelze nabíjet, protože počítač nedodává do fotoaparátu energii z důvodu nastavení či specifikace počítače.



## Komentář ke snímku

Stiskněte tlačítko **MENU** → symbol menu **Y** → Komentář ke snímku → tlačítko **OK**

Připojte komentář, který byl dříve zaregistrován pro snímky, které budou pořizeny. Připojený komentář můžete vložit do snímků, které budou odeslány do inteligentního zařízení pomocí aplikace (📖22).

Můžete také zkontrolovat metadata ViewNX-i.

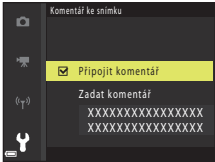
Možnost	Popis
Připojit komentář	<p>Ke snímkům se připojí komentář zaregistrovaný pomocí možnosti <b>Zadat komentář</b>.</p> <ul style="list-style-type: none"><li>• Vyberte možnost <b>Připojit komentář</b>, stiskněte tlačítko <b>OK</b> a potom možnost zapněte zaškrtnutím políčka (☑). K následně pořizeným snímkům bude připojen komentář.</li></ul> 
Zadat komentář	<p>Můžete zaregistrovat komentář obsahující až 36 alfanumerických znaků.</p> <ul style="list-style-type: none"><li>• Vyberte možnost <b>Zadat komentář</b> a stiskněte tlačítko <b>▶</b>. Zobrazí se obrazovka pro zadání komentáře. Informace o způsobu zadávání naleznete v části Obsluha klávesnice pro zadávání textu (📖156).</li></ul>



## Informace o autor. právu

Stiskněte tlačítko **MENU** → symbol menu **Y** → Informace o autor. právu → tlačítko **OK**

Připojte informace o autorském právu, které byly dříve zaregistrovány pro snímky, které budou pořízeny.

Připojené informace o autorském právu můžete vložit do snímků, které budou odeslány do inteligentního zařízení pomocí aplikace (📖22).

Můžete také zkontrolovat metadata ViewNX-i.

Možnost	Popis
Připoj. info o autor. právu	<p>Ke snímkům se připojí informace o autorských právech zaregistrované pomocí možnosti <b>Autor</b> a <b>Autorské právo</b>.</p> <ul style="list-style-type: none"><li>• Vyberte možnost <b>Připoj. info o autor. právu</b>, stiskněte tlačítko <b>OK</b> a potom možnost zapněte zaškrtnutím políčka (✔). K následně pořízeným snímkům budou připojeny informace o autorských právech.</li></ul>
Autor	<p>Můžete zaregistrovat jméno autora obsahující až 36 alfanumerických znaků.</p> <ul style="list-style-type: none"><li>• Vyberte možnost <b>Autor</b> a stiskněte tlačítko ▶. Zobrazí se obrazovka pro zadání komentáře. Informace o způsobu zadávání naleznete v části Obsluha klávesnice pro zadávání textu (📖156).</li></ul>
Autorské právo	<p>Můžete zaregistrovat jméno vlastníka autorského práva obsahující až 54 alfanumerických znaků.</p> <ul style="list-style-type: none"><li>• Vyberte možnost <b>Autorské právo</b> a stiskněte tlačítko ▶. Zobrazí se obrazovka pro zadání komentáře. Informace o způsobu zadávání naleznete v části Obsluha klávesnice pro zadávání textu (📖156).</li></ul>

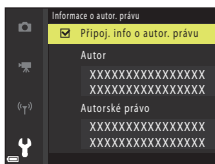

### ✓ Poznámky k informacím o autorském právu

- Aby nedošlo k nezákonnému použití jmen autorů a jmen vlastníků autorského práva při půjčování nebo převodu vlastnictví fotoaparátu, zakažte nastavení **Připoj. info o autor. právu**. Také zajistěte, aby byla pole pro jméno autora a vlastníka autorského práva prázdná.
- Společnost Nikon nezodpovídá za jakékoli potíže nebo škody způsobené použitím těchto informací (**Informace o autor. právu**).



## Data o poloze

Stiskněte tlačítko **MENU** → symbol menu **Y** → Data o poloze → tlačítko **OK**

Nastavte, zda se má do pořizovaných snímků vkládat údaj o místu pořízení.

Možnost	Popis
Stáhnout ze zařízení	Zvolením možnosti <b>Ano</b> přidáte do pořizovaných snímků údaj o poloze získaný z chytrého zařízení. Povolte funkci údajů o poloze v aplikaci SnapBridge.
Poloha	Zobrazte získaný údaj o poloze. <ul style="list-style-type: none"><li>Když je tento údaj zobrazený, neaktualizuje se. Chcete-li jej aktualizovat, znovu použijte funkci <b>Poloha</b>.</li></ul>

## Přepínání volby Av/Tv

Stiskněte tlačítko **MENU** → symbol menu **Y** → Přepínání volby Av/Tv → tlačítko **OK**

Určete, které ovládací prvky se mají použít k nastavení expozice v režimu **P**, **S**, **A**, **M** nebo **U**.

Možnost	Popis
Nepřepínat volbu (výchozí nastavení)	Flexibilní program nebo čas závěrky se nastavuje příkazovým voličem a clonové číslo multifunkčním voličem.
Přepínat volbu	Flexibilní program nebo čas závěrky se nastavuje multifunkčním voličem a clonové číslo příkazovým voličem.



## Obnovit čísl. souborů

Stiskněte tlačítko **MENU** → symbol menu **Y** → Obnovit čísl. souborů → tlačítko **OK**

Pokud je vybrána možnost **Ano**, postupné číslování souborů se resetuje (📖192). Po resetování bude vytvořena nová složka a číslo souboru následujícího pořízeného snímku bude začínat od „0001„.

### ✓ **Poznámky k resetování číslování souborů**

**Obnovit čísl. souborů** nelze použít, pokud číslo složky dosáhne hodnoty 999 a ve složce jsou snímky. Vložte novou paměťovou kartu, nebo paměťovou kartu naformátujte (📖165).

### ✍ **Složky pro ukládání souborů**

Statické snímky a videosekvence pořízené nebo zaznamenané tímto fotoaparátem se na paměťové kartě ukládají do složek.

- Do názvů složek se vkládají pořadová čísla ve vzestupném pořadí, počínaje číslem „100„ a konče číslem „999„ (názvy složek se ve fotoaparátu nezobrazují).
- K vytvoření nové složky dojde v následujících situacích:
  - pokud počet souborů ve složce dosáhne 999,
  - pokud číslo souboru ve složce dosáhne hodnoty „9999„,
  - pokud je použita funkce **Obnovit čísl. souborů**.
- Při každém pořízení série snímků intervalovým snímáním se vytvoří nová složka, do které jsou tyto snímky uloženy s čísly souborů začínajícími od „0001„.





## Zvýraznění

Stiskněte tlačítko **MENU** → symbol menu **Y** → Zvýraznění → tlačítko **OK**

Možnost	Popis
Zapnuto (výchozí nastavení)	Při použití režimu <b>MF</b> (manuální zaostřování) máte usnadněné zaostřování pomocí zvýrazněných oblastí, které se na obrazovce zobrazují bílou barvou, když je na ně zaostřeno (📖63, 64).
Vypnuto	Zvýraznění je zakázáno.

## Obnovit vše

Stiskněte tlačítko **MENU** → symbol menu **Y** → Obnovit vše → tlačítko **OK**

Pokud vyberete možnost **Obnovit**, nastavení fotoaparátu bude resetováno na výchozí hodnoty.

- Nastavení nabídky sítě budou také obnovena na své výchozí hodnoty.
- Některá nastavení, například **Časové pásmo a datum** či **Jazyk/Language**, resetována nebudou. Uživatelská nastavení (user settings) uložená do polohy **U** voliče expozičních režimů resetována nebudou. Chcete-li resetovat tato nastavení, použijte možnost **Obnovit user settings** (📖54).
- Toto nastavení nelze zvolit, když je navázáno bezdrátové připojení.

### **Obnovení číslování souborů**

Chcete-li obnovit číslování souborů na číslo „0001“, vymažte veškeré snímky uložené na paměťové kartě, a poté vyberte možnost **Obnovit vše. Obnovit čísl. souborů** lze rovněž použít k resetování na „0001“, (📖170).

## Verze firmwaru

Stiskněte tlačítko **MENU** → symbol menu **Y** → Verze firmwaru → tlačítko **OK**

Zobrazí aktuální verzi firmwaru fotoaparátu.

- Toto nastavení nelze zvolit, když je navázáno bezdrátové připojení.



# Technické poznámky

Upozornění .....	173
Poznámky o funkcích bezdrátové komunikace.....	174
Péče o produkt .....	176
Fotoaparát .....	176
Baterie.....	177
Síťový zdroj / nabíječka .....	178
Paměťové karty .....	179
Čištění a uchovávání .....	180
Čištění .....	180
Uchovávání fotoaparátu .....	180
Chybová hlášení.....	181
Řešení možných problémů .....	184
Názvy souborů.....	192
Volitelné příslušenství.....	193
Specifikace .....	194
Paměťové karty, které lze použít .....	198
Rejstřík .....	200



# Upozornění

## Upozornění pro zákazníky v Evropě

### VAROVÁNÍ

**NEBEZPEČÍ VÝBUCHU, POKUD JSOU BATERIE VYMĚNĚNY ZA NESPRÁVNÝ TYP.**

**POUŽITÉ BATERIE ZLIKVIDUJTE DLE POKYNŮ.**

Tento symbol značí, že elektrické a elektronické vybavení patří do tříděného odpadu.



Následující informace jsou určeny pouze uživatelům v evropských zemích:

- Likvidace tohoto výrobku se provádí v rámci tříděného odpadu na příslušném sběrném místě. Výrobek nepatří do běžného komunálního odpadu.
- Třídění odpadu a recyklace napomáhají ochraně přírodních zdrojů a předcházejí negativním vlivům na lidské zdraví a životní prostředí, ke kterým by mohla vést nesprávná likvidace odpadu.
- Další informace ohledně nakládání s odpadními produkty vám poskytne dodavatel nebo místní úřad.



Tento symbol na baterii značí, že baterie patří do tříděného odpadu.

Následující informace jsou určeny pouze uživatelům v evropských zemích:

- Likvidace veškerých baterií, bez ohledu na to, zda jsou označeny tímto symbolem či nikoli, se provádí v rámci tříděného odpadu na příslušném sběrném místě. Výrobek nepatří do běžného komunálního odpadu.
- Další informace ohledně nakládání s odpadními produkty vám poskytne dodavatel nebo místní úřad.



# Poznámky o funkcích bezdrátové komunikace

## Omezení týkající se bezdrátových zařízení

Bezdrátový vysílač, který je součástí tohoto výrobku, odpovídá předpisům pro bezdrátový provoz v zemi prodeje a není určen k použití v jiných zemích (výrobky zakoupené v EU nebo ESVO lze používat kdekoli v EU a ESVO). Za použití v jiných zemích nepřebírá společnost Nikon zodpovědnost. Uživatelé, kteří si nejsou jisti zemí původu produktu, by se měli poradit s místním servisním střediskem společnosti Nikon nebo s autorizovaným servisním zástupcem společnosti Nikon. Toto omezení se týká pouze bezdrátového provozu a nikoli jiného používání produktu.

## Zabezpečení

Jednou z výhod tohoto produktu sice je, že umožňuje ostatním, aby se k němu mohli libovolně připojovat za účelem bezdrátové výměny dat kdekoli v jeho dosahu, pokud byste však neaktivovali zabezpečení, mohlo by dojít k následujícím situacím:

- Krádež dat: Zákonné třetí strany mohou zachytit bezdrátové přenosy a krást tak identitu uživatelů, hesla a další osobní informace.
- Neoprávněný přístup: Nepovolání uživatelé mohou získat přístup k síti a měnit data nebo provádět jiné škodlivé aktivity. Mějte na paměti, že s ohledem na provedení bezdrátových sítí mohou specializované útoky umožnit neoprávněný přístup, i když je aktivováno zabezpečení. Společnost Nikon nenes zodpovědnost za úniky dat či informací, které mohou nastat při přenosu dat.
- Nepoužívejte síť, k jejíž použití nejste oprávněni, ani pokud se vám zobrazí na chytrém telefonu či tabletu. Mohlo by to být považováno za neoprávněný přístup. Používejte pouze síť, k jejíž používání jste oprávněni.

## Správa osobních informací a odmítnutí záruk

- Informace o uživateli, zaregistrované a nastavené v zařízení, včetně nastavení připojení bezdrátové sítě LAN a dalších osobních údajů, jsou citlivé vzhledem k možnosti změny či ztráty způsobené nesprávnou obsluhou, statickou elektřinou, nehodou, poruchou, opravou nebo jinou manipulací. K důležitým informacím si vždy pořizujte oddělené kopie. Společnost Nikon není zodpovědná za jakékoli přímé či nepřímé škody ani za ušlý zisk, vyplývající z úprav nebo ztráty obsahu, kterou společností Nikon nelze připsat.
- Před likvidací tohoto výrobku nebo jeho převodem na jiného majitele použijte položku **Obnovit vše** v menu nastavení (☰ 111), čímž dojde ke smazání všech v zařízení zaregistrovaných a nastavených informací o uživateli, včetně nastavení připojení bezdrátové sítě LAN a dalších osobních údajů.
- Společnost Nikon nenes zodpovědnost za škody způsobené neoprávněným používáním tohoto produktu třetími stranami v případě jeho ukradení nebo ztráty.



### **Opatření pro export nebo převážení tohoto produktu do zahraničí**

Na tento produkt se vztahují americká pravidla regulace exportu (Export Administration Regulation, EAR). Povolení vlády Spojených států není zapotřebí pro export do zemí mimo následující země, na které je v okamžiku vzniku dokumentu uvaleno embargo nebo které podléhají zvláštní kontrole: Kuba, Írán, Severní Korea, Súdán a Sýrie (seznam se může změnit).

### **Upozornění pro zákazníky v Evropě**

#### **Prohlášení o shodě (Evropa)**

Společnost Nikon Corporation tímto prohlašuje, že zařízení COOLPIX B700 je ve shodě se základními požadavky a dalšími příslušnými ustanoveními směrnice 1999/5/ES. Prohlášení o shodě je k dispozici na adrese [http://imaging.nikon.com/support/pdf/DoC\\_B700.pdf](http://imaging.nikon.com/support/pdf/DoC_B700.pdf).



## Péče o produkt

Kromě upozornění uvedených v části „Pro vaši bezpečnost,“ (📖viii-x) dodržujte při používání a uchovávání tohoto zařízení níže uvedené pokyny.

### Fotoaparát

#### Nevystavujte fotoaparát silným nárazům

Silné fyzické nárazy nebo vibrace mohou způsobit poruchu produktu. Dále se nedotýkejte objektivu ani na něj netlačte.

#### Udržujte produkt v suchu

Je-li přístroj vystaven vysokému stupni vlhkosti nebo ponořen do vody, dojde k jeho poškození.

#### Vyvarujte se náhlých změn teplot

Náhlé změny teploty, například při vstupu do vyhřáté budovy nebo vycházení z ní v chladné dny, mohou způsobit vytvoření kondenzace uvnitř zařízení. Vzniku kondenzační vlhkosti lze zabránit tak, že jej předtím, než přístroj vystavíte náhlé změně teploty, vložíte do transportního pouzdra nebo plastového sáčku.

#### Přístroj držte mimo dosah silných magnetických polí

Přístroj nepoužívejte ani neukládejte v blízkosti zařízení, která vytvářejí silné elektromagnetické záření nebo magnetická pole. Mohlo by dojít ke ztrátě dat nebo k poruše fotoaparátu.

#### Nemiřte objektivem delší časový interval do silného zdroje světla

Při práci s fotoaparátem se vyvarujte dlouhodobějšího míření objektivem do slunce nebo jiného silného zdroje světla. Intenzivní světlo může poškodit obrazový snímač a vést k bílým skvrnám na snímcích.

#### Před odebráním nebo odpojením síťového zdroje či paměťové karty produkt vypněte

Je-li přístroj zapnutý nebo probíhá ukládání či mazání snímků, nevyjímejte baterii. Násilné přerušení napájení za těchto okolností může vést ke ztrátě dat a poškození paměťové karty nebo interních obvodů.



## Poznámky k monitoru

- Monitory (včetně elektronických hledáček) jsou konstruovány s extrémně vysokou přesností; minimálně 99,99% pixelů je funkčních a ne více než 0,01% jich chybí nebo jsou nefunkční. I když mohou tyto zobrazovače obsahovat pixely, které trvale svítí (bílé, červené, modré nebo zelené) nebo trvale nesvítí (černé), neznamená tento jev závadu a na snímky zhotovené zařízením nemá žádný vliv.
- Obraz na monitoru může být při ostrém okolním osvětlení obtížně pozorovatelný.
- Na monitor netlačte, mohlo by dojít k jeho poškození nebo závadě. Při poškození monitoru dejte pozor, abyste se neporanili střepey, zabraňte také kontaktu pokožky, očí a úst s tekutými krystaly z monitoru.

## Baterie

### Pravidla používání

- Baterie může být po použití horká.
- Baterii nepoužívejte při teplotách okolí pod 0°C nebo nad 40°C, mohlo by dojít k poškození nebo selhání.
- Pokud si všimnete jakýchkoli abnormalit, jako je nadměrné teplo, kouř nebo neobvyklý zápach vycházející z baterie, okamžitě přerušte používání přístroje a obraťte se na dodavatele nebo autorizovaný servis společnosti Nikon.
- Jakmile baterii vyjmete z fotoaparátu nebo z volitelné nabíječky baterií, vložte baterii do igelitového sáčku atp., aby byla izolována.

### Nabíjení baterie

Před používáním fotoaparátu zkontrolujte stav baterie a v případě potřeby baterii vyměňte nebo nabijte.

- Baterii před použitím nabíjejte v místnosti s teplotou 5°C až 35°C.
- Vysoká teplota baterie může bránit správnému nebo úplnému dobití baterie a může snižovat výkon baterie. Pozor, baterie může být po použití horká. Před zahájením nabíjení proto vyčkejte, až baterie zchladne.  
Pokud pomocí síťového zdroje / nabíječky nebo počítače nabijíte baterii, která je vložena do tohoto fotoaparátu, při teplotách baterie pod 0°C nebo nad 50°C k nabití baterie nedojde.
- Pokud je baterie zcela nabitá, nepokračujte v jejím nabíjení, protože tak dojde ke snížení výkonnosti baterie.
- Při nabíjení se může teplota baterie zvýšit. Nejedná se však o závadu.

### Noste s sebou náhradní baterie

Je-li to možné, mějte při fotografování důležitých událostí po ruce vždy plně nabitou náhradní baterii.



## Používání baterie v chladném prostředí

Za chladných dní se kapacita baterií snižuje. Pokud je za nízké teploty použita nedobitá baterie, fotoaparát se nemusí zapnout. Náhradní baterie mějte uložené na teplém místě a v případě potřeby baterii vyměňte. Jakmile se baterie ohřeje, může se částečně obnovit její nabití.

## Kontakty baterie

Nečistoty na kontaktech baterie mohou bránit správné funkci fotoaparátu. Dojde-li ke znečištění kontaktů baterie, otřete je před použitím čistým suchým kouskem látky.

## Nabíjení vybité baterie

Zapínání nebo vypínání fotoaparátu s vloženou vybitou baterií může snížit životnost baterie. Před použitím vybitou baterii nabijte.

## Skladování baterie

- Pokud se baterie nepoužívá, vždy ji z fotoaparátu nebo volitelné nabíječky baterií vyjměte. Z vložené baterie je stále odebíráno malé množství proudu i v případě, že se fotoaparát nepoužívá. Může tak dojít k nadměrnému vybití baterie s následkem úplné ztráty její funkce.
- Dobijte baterii alespoň jednou za šest měsíců a před uložením ji zcela vybijte.
- Vložte baterii do igelitového sáčku atp., aby byla izolována, a uložte ji na chladné místo. Baterie musí být uložena na suchém místě s teplotou okolí 15°C až 25°C. Neuchovávejte baterii v horkém nebo extrémně studeném prostředí.

## Životnost baterie

Pokud významně klesne doba, po kterou si plně nabitá baterie udrží výkon při provozu za pokojové teploty, znamená to, že je nutné baterii vyměnit. Zakupte si novou baterii.

## Recyklace použitých baterií

Pokud již baterie nevydrží zůstat delší dobu v nabitém stavu, vyměňte ji. Použité baterie jsou hodnotným zdrojem surovin. Umožněte proto jejich recyklaci v souladu s předpisy platnými ve vašem regionu.

## Síťový zdroj / nabíječka

- Síťový zdroj / nabíječka EH-73P je určen k použití pouze s kompatibilními zařízeními. Nepoužívejte s přístroji jiných značek či modelů.
- Nepoužívejte jiný kabel USB než typ UC-E21. Při použití jiného kabelu USB než typu UC-E21 by mohlo dojít k přehřátí, požáru nebo úrazu elektřinou.
- Nikdy nepoužívejte jinou značku nebo model síťového zdroje, než je síťový zdroj / nabíječka EH-73P. Nepoužívejte běžně dostupné síťové zdroje USB ani nabíječky pro mobilní telefony. Při nedodržení tohoto upozornění může dojít k přehřátí nebo poškození fotoaparátu.
- Zdroj EH-73P je kompatibilní se síťovými zásuvkami AC 100–240 V, 50/60 Hz. Při používání v jiných zemích použijte dle potřeby zásuvkový adaptér (běžně dostupný). Další informace o síťových zdrojích vám sdělí vaše cestovní agentura.





# Paměťové karty

## Pravidla používání

- Používejte výhradně paměťové karty typu Secure Digital (SD198).
- Ujistěte se, že dodržujete pokyny uvedené v dokumentaci dodané s paměťovou kartou.
- Paměťové karty neopatřujte štítky ani nálepkami.

## Formátování

- Neformátujte paměťovou kartu pomocí počítače.
- Když do fotoaparátu poprvé vložíte paměťovou kartu, která byla dříve používána v jiném zařízení, naformátujte ji pomocí tohoto fotoaparátu. Před použitím nové paměťové karty doporučujeme paměťovou kartu naformátovat pomocí tohoto fotoaparátu.
- **Formátováním paměťové karty se trvale odstraní veškeré snímky i ostatní data uložená na paměťové kartě.** Ujistěte se, že jste si před formátováním paměťové karty zkopírovali všechny snímky, které chcete zachovat.
- Zobrazí-li se při zapnutí fotoaparátu zpráva **Karta není zformátovaná. Formátovat kartu?**, je třeba paměťovou kartu naformátovat. Pokud karta obsahuje data, o která nechcete přijít, zvolte možnost **Ne**. Zkopírujte potřebná data například do počítače atd. Chcete-li paměťovou kartu naformátovat, zvolte možnost **Ano**. Zobrazí se dialog pro potvrzení. Formátování spusťte stisknutím tlačítka .
- Při formátování, zápisu či mazání dat z paměťové karty nebo při přenosu dat do počítače neprovádějte následující akce. Při nedodržení tohoto upozornění by mohlo dojít ke ztrátě dat nebo poškození fotoaparátu či paměťové karty:
  - otevření krytky prostoru pro baterii / slotu pro paměťovou kartu za účelem odebrání/vložení baterie nebo paměťové karty,
  - vypnutí fotoaparátu,
  - odpojení síťového zdroje.



# Čištění a uchovávání

## Čištění

Nepoužívejte alkohol, rozpouštědla ani jiné těkavé chemikálie.

Objektiv/ hledáček	Nedotýkejte se prsty skleněných částí. Prach a nečistoty odstraňte pomocí ofukovacího balónku (malý pryžový balónek s tryskou – ofukování proudem vzduchu). Otisky prstů a usazené nečistoty, které nelze odstranit pomocí ofukovacího balónku, otřete z objektivu měkkým hadříkem – při otírání postupujte spirálovým pohybem od středu k okrajům. Není-li takové čištění účinné, navlhčete mírně hadřík běžně dostupným roztokem na čištění objektivů.
Monitor	Prach a nečistoty odstraňte pomocí ofukovacího balónku. K odstranění otisků prstů a dalších usazených nečistot otřete monitor měkkým, suchým hadříkem. Dbejte na to, abyste na monitor příliš netlačili.
Tělo	Prach, nečistoty a písek odstraňte pomocí ofukovacího balónku a poté tělo opatrně otřete měkkým, suchým hadříkem. Po použití fotoaparátu na pláži nebo v jiném prostředí s výskytem písku nebo prachu otřete písek, prach či sůl hadříkem navlhčeným v čisté vodě a nechejte důkladně vyschnout. <b>Pozor, jakékoli cizí objekty uvnitř fotoaparátu mohou vést k poškození, na které se nevztahuje záruka.</b>

## Uchovávání fotoaparátu

Nebudete-li fotoaparát delší dobu používat, vyjměte z něj baterii. Chcete-li zabránit tvorbě plísní či mikroorganismů, alespoň jednou za měsíc vyjměte fotoaparát z místa, kde je uložen. Fotoaparát zapněte a dříve, než jej opět uložíte, proveďte několik expozic. Fotoaparát neukládejte na žádném z následujících míst:



- místa, která jsou špatně větraná nebo mají vlhkost vzduchu vyšší než 60%,
- místa vystavená teplotám nad 50°C nebo pod -10°C,
- v blízkosti zařízení produkujících silná elektromagnetická pole, jako jsou televizory nebo radiopřijímače.

Při skladování baterie dodržujte následující pokyny v části „Baterie“ (📖177) kapitoly „Péče o produkt“ (📖176).









## Chybová hlášení



Informace o chybových hlášeních naleznete v níže uvedené tabulce.

Displej	Příčina/řešení	
Zvýšená teplota baterie. Fotoaparát se vypne.	Fotoaparát se automaticky vypne. Před dalším použitím vyčkejte, až fotoaparát nebo baterie zchladne.	-
Fotoaparát se vypne, aby se zabránilo přehřátí.		
Paměťová karta chráněna proti zápisu.	Spínač ochrany proti zápisu je v poloze „lock„ (zamknuto). Přepněte spínač ochrany proti zápisu do polohy „write„ (zápis).	-
Není možné použít tuto kartu.	Při přístupu na paměťovou kartu došlo k chybě. <ul style="list-style-type: none"> <li>• Použijte schválenou kartu.</li> <li>• Zkontrolujte, zda nejsou znečištěny kontakty.</li> <li>• Zkontrolujte, zda je paměťová karta vložena správně.</li> </ul>	15, 198
Tuto kartu nelze přečíst.		
Karta není zformátovaná. Formátovat kartu?	Paměťová karta nebyla naformátována k použití v tomto fotoaparátu. Formátováním dojde k trvalému odstranění všech dat z paměťové karty. Pokud potřebujete zachovat kopie všech snímků, ujistěte se, že je vybrána možnost <b>Ne</b> a před formátováním paměťové karty zkopírujte snímky do počítače nebo na jiné médium. Kartu naformátujte volbou možnosti <b>Ano</b> a stisknutím tlačítka  .	15, 179
Nedostatek paměti.	Vymažte snímky nebo vložte novou paměťovou kartu.	15, 30
Snímek není možné uložit.	Při ukládání snímku došlo k chybě. Vložte novou paměťovou kartu, nebo paměťovou kartu naformátujte.	15, 165
	Fotoaparát dosáhl maximálního možného čísla souborů. Vložte novou paměťovou kartu, nebo paměťovou kartu naformátujte.	15, 165
Snímek není možné upravit.	Ověřte, zda lze snímky upravovat.	83, 190
Videosekvenci nelze zaznamenat.	Při ukládání videosekvence na paměťovou kartu vypršel časový limit. Zvolte paměťovou kartu s vyšší rychlostí zápisu.	198
Nelze obnovit číslování souborů.	Číslování souborů nelze resetovat, protože pořadové číslo složky dosáhlo horního limitu. Vložte novou paměťovou kartu, nebo paměťovou kartu naformátujte.	15, 165



Displej	Příčina/řešení	
V paměti nejsou žádné snímky.	Vložte paměťovou kartu, která obsahuje snímky.	15
Soubor neobsahuje žádná obrazová data.	Soubor nebyl vytvořen nebo upraven v tomto fotoaparátu. Soubor nelze v tomto fotoaparátu zobrazit. Zobrazte soubor v počítači nebo v zařízení, ve kterém byl vytvořen nebo upraven.	–
Všechny snímky jsou skryté.	<ul style="list-style-type: none"> <li>K prezentaci atp. nejsou dostupné žádné snímky.</li> <li>Neexistují snímky, které by bylo možné zobrazit na obrazovce pro výběr snímků ke smazání.</li> </ul>	–
Tento snímek nelze vymazat.	Snímek je chráněn. Zrušte ochranu.	153
Vysuňte blesk.	<ul style="list-style-type: none"> <li>Pokud je motivový program nastaven na možnost <b>Aut. volba motiv. prog.</b>, lze pořídit snímek i se zasunutým bleskem, nedojde však k záblesku.</li> <li>Pokud je v motivových programech <b>Noční portrét</b> nebo <b>Protisvětlo</b> nastavena funkce <b>HDR</b> na možnost <b>Vypnuto</b>, je k pořízení snímku nutné vysunout blesk.</li> </ul>	37 36, 39
Chyba objektivu. Opakujte po vypnutí a zapnutí fotoaparátu.	Pokud závada přetrvává, obraťte se na prodejce nebo autorizovaný servis společnosti Nikon.	184
Chyba komunikace	Došlo k chybě při komunikaci s tiskárnou. Vypněte fotoaparát a kabel USB odpojte a znovu připojte.	103
Systémová chyba	V interních obvodech fotoaparátu došlo k chybě. V takovém případě vypněte fotoaparát, vyjměte a znovu vložte baterii a fotoaparát zapněte. Pokud závada přetrvává, obraťte se na prodejce nebo autorizovaný servis společnosti Nikon.	184
Chyba tiskárny: zkontrolujte stav tiskárny.	Po vyřešení potíží vyberte možnost <b>Obnovit</b> a stisknutím tlačítka  pokračujte v tisku.*	–
Chyba tisku: zkontrolujte papír.	Vložte do tiskárny papír uvedené velikosti, vyberte možnost <b>Obnovit</b> a stisknutím tlačítka  pokračujte v tisku.*	–
Chyba tisku: zablokovaný papír v tiskárně.	Vyjměte zablokovaný papír, vyberte možnost <b>Obnovit</b> a stisknutím tlačítka  pokračujte v tisku.*	–
Chyba tisku: doplňte papír.	Vložte do tiskárny papír uvedené velikosti, vyberte možnost <b>Obnovit</b> a stisknutím tlačítka  pokračujte v tisku.*	–
Chyba tisku: zkontrolujte inkoust.	Došlo k problému s tiskovou náplní tiskárny. Zkontrolujte náplň, vyberte možnost <b>Obnovit</b> a stisknutím tlačítka  pokračujte v tisku.*	–



Displej	Příčina/řešení	
Chyba tisku: vyměňte inkoust.	Vyměňte inkoustovou kazetu, vyberte možnost <b>Obnovit</b> a stisknutím tlačítka  pokračujte v tisku.*	-
Chyba tisku: porušený soubor.	Nastal problém s obrazovým souborem, který má být vytištěn. Vyberte možnost <b>Zrušit</b> a stisknutím tlačítka  zrušte tisk.	-

\* Další pokyny a informace naleznete v dokumentaci k tiskárně.





## Řešení možných problémů

Pokud fotoaparát nefunguje správně, zkuste před kontaktováním dodavatele nebo autorizovaného servisu společnosti Nikon nalézt řešení v seznamu běžných problémů uvedeném níže.

### Problémy s napájením, displejem a nastaveními

Problém	Příčina/řešení	
Fotoaparát je zapnutý, ale nereaguje.	<ul style="list-style-type: none"><li>• Vyčkejte na ukončení záznamu.</li><li>• Pokud problém přetrvává, vypněte fotoaparát. Pokud se fotoaparát nevypne, vyjměte a znovu vložte baterii nebo baterie, pokud používáte síťový zdroj, odpojte jej a znovu připojte. O aktuálně zaznamenaná data sice přijdete, vyjmutí baterie nebo odpojení síťového zdroje však nebude mít vliv na data již zaznamenaná.</li></ul>	–
Fotoaparát nelze zapnout.	Baterie je vybitá.	15, 16, 177
Fotoaparát se bez upozornění vypne.	<ul style="list-style-type: none"><li>• Fotoaparát se automaticky vypíná z důvodu úspory energie (funkce automatického vypnutí).</li><li>• Fotoaparát a baterie nemusí při nízkých teplotách fungovat správně.</li><li>• Vnitřek fotoaparátu je horký. Nechejte vnitřek fotoaparátu vychladnout a fotoaparát poté zkuste znovu zapnout.</li></ul>	27 177 –
Na monitoru ani v hledáčku se nic nezobrazuje.	<ul style="list-style-type: none"><li>• Fotoaparát je vypnutý.</li><li>• Baterie je vybitá.</li><li>• Fotoaparát se automaticky vypíná z důvodu úspory energie (funkce automatického vypnutí).</li><li>• Monitor a hledáček nelze mít zapnuté současně. Přepínání mezi monitorem a hledáčkem může určitou dobu trvat.</li><li>• Fotoaparát je připojen k televizoru nebo počítači.</li><li>• Probíhá intervalové snímání, snímání s motivovým programem <b>Vícenásobná expoz. Zjasnit</b> (při nastavení možnosti <b>Stopy hvězd</b>) nebo časosběrné snímání.</li></ul>	18 25 27 – – –
Fotoaparát se zahřívá.	Fotoaparát se může zahřát, jestliže je delší dobu používán například k natáčení videosekvencí nebo pokud je používán v horkém prostředí, nejedná se o závadu.	–







Problém	Příčina/řešení	
Baterii vloženou do fotoaparátu nelze nabít.	<ul style="list-style-type: none"> <li>Zkontrolujte všechny kontakty.</li> <li>Pokud je fotoaparát připojen k počítači, nemusí docházet k nabíjení baterie kvůli některému z níže uvedených důvodů. <ul style="list-style-type: none"> <li><b>Vypnuto</b> V menu nastavení je u položky <b>Nabíjení z počítače</b> vybrána možnost .</li> <li>Nabíjení baterie se ukončí při vypnutí fotoaparátu.</li> <li>Nabíjení baterie není možné, pokud ve fotoaparátu není nastaven jazyk displeje, datum a čas, nebo pokud byly datum a čas resetovány v důsledku vybití baterie hodin fotoaparátu. K dobití baterie použijte síťový zdroj / nabíječku.</li> <li>Nabíjení baterie se může ukončit, jestliže počítač přejde do úsporného režimu.</li> <li>V závislosti na specifikaci, nastavení a stavu počítače nemusí být nabíjení možné.</li> </ul> </li> </ul>	16 111, 166 – 18 – –
Monitor je špatně čitelný.	<ul style="list-style-type: none"> <li>Okolní oblast je příliš silně osvětlena. <ul style="list-style-type: none"> <li>Přesuňte se na tmavší místo.</li> <li>Použijte hledáček.</li> </ul> </li> <li>Upravte jas obrazovky.</li> </ul>	28 160
Hledáček je špatně čitelný.	<ul style="list-style-type: none"> <li>Upravte dioptrie hledáčku.</li> <li>Upravte jas obrazovky.</li> </ul>	28 160
Na obrazovce bliká symbol  .  Datum a čas záznamu nejsou správné.	<ul style="list-style-type: none"> <li>Pokud nebyly nastaveny hodiny fotoaparátu, na obrazovce fotografování bliká symbol  a snímky uložené před nastavením hodin mají uvedeno datum „00/00/0000 00:00“, videosekvence mají datum „01/01/2016 00:00“. V položce <b>Časové pásmo a datum</b> menu nastavení nastavte správný čas a správné datum.</li> <li>Hodiny fotoaparátu nejsou tak přesné, jako běžné hodinky nebo hodiny. Pravidelně porovnávejte čas na hodinách fotoaparátu s přesnějšími hodinkami a podle potřeby je znovu nastavte.</li> </ul>	9, 157
Na obrazovce nejsou žádné údaje.	Provozní informace a informace o snímku mohou být skryté. Mačkejte tlačítko <b>DISP</b> , dokud se informace nezobrazí.	7
<b>Razítko data</b> není k dispozici.	<b>Časové pásmo a datum</b> nebylo nastaveno v menu nastavení.	111, 157
Snímky nejsou označeny razítkem data i přesto, že je možnost <b>Razítko data</b> aktivována.	<ul style="list-style-type: none"> <li>Aktuální expoziční režim nepodporuje možnost <b>Razítko data</b>.</li> <li>Je aktivována funkce, která použití funkce Razítko data neumožňuje.</li> <li>Datum nelze orazit do videosekvencí.</li> </ul>	33, 162 75 –



Problém	Příčina/řešení	
Při zapnutí fotoaparátu se zobrazuje obrazovka pro nastavení časového pásma a data. Nastavení fotoaparátu byla resetována.	Baterie hodin je vybitá a všechna nastavení se vrátila na výchozí hodnoty. Znovu nakonfigurujte nastavení fotoaparátu. <ul style="list-style-type: none"> <li>Baterie vnitřních hodin se používá k napájení hodin fotoaparátu a uchování některých nastavení. Doba nabíjení baterie hodin je přibližně 10 hodin od vložení baterie do fotoaparátu nebo připojení fotoaparátu k síťovému zdroji (prodává se zvlášť); baterie hodin pracuje několik dní i po vyjmutí baterie fotoaparátu.</li> </ul>	–
<b>Obnovit čísl. souborů</b> nelze provést.	I když je na paměťové kartě resetováním číslování souborů atd. vytvořena nová složka, ale pořadové číslo názvu složky (které se ve fotoaparátu nezobrazuje) dosáhlo horní hranice („999“), resetování není možné. Paměťovou kartu vyměňte nebo naformátujte.	15, 165, 170
Fotoaparát vydává zvuk.	Při nastavení položky <b>Režim autofokusu</b> na možnost <b>Nepřetržitý AF</b> nebo v některých expozičních režimech může fotoaparát vydávat slyšitelný zvuk zaostřování.	33, 139, 148

## Problémy s fotografováním



Problém	Příčina/řešení	
Nelze přepnout do expozičního režimu.	Odpojte kabel HDMI nebo kabel USB.	101
Nelze pořizovat snímky nebo zaznamenávat videosekvence.	<ul style="list-style-type: none"> <li>Pokud je fotoaparát v režimu přehrávání, stiskněte tlačítko , tlačítko spouště nebo tlačítko  (⏏).</li> <li>Když jsou zobrazena menu, stiskněte tlačítko <b>MENU</b>.</li> <li>Pokud je v motivových programech <b>Noční portrét</b> nebo <b>Protisvětlo</b> v režimu <b>HDR</b> nastavena možnost <b>Vypnuto</b>, vysuňte blesk.</li> <li>Jestliže symbol  bliká, blesk se nabíjí.</li> <li>Pokud je fotoaparát připojen k síťovému zdroji/nabíječce, není možné pořizovat videosekvence.</li> <li>Baterie je vybitá.</li> <li>Vložte paměťovou kartu, na které je dostatek volného místa.</li> </ul>	2, 29 112 27, 36, 39 56 17 16, 177 15







Problém	Příčina/řešení	
Fotoaparát není schopen zaostřit.	<ul style="list-style-type: none"> <li>Objekt je příliš blízko. Zkuste při fotografování použít motivový program <b>Aut. volba motiv. prog.</b> či <b>Makro</b> nebo zaostřovací režim makro.</li> <li>Nesprávné nastavení zaostřovacího režimu. Zkontrolujte a případně změňte nastavení.</li> <li>Objekt se těžko zaostřuje.</li> <li>Nastavte položku <b>Pomoc. světlo AF</b> v menu nastavení na možnost <b>Auto</b>. Při namáčknutí tlačítka spouště do poloviny není objekt v zaostřovacím poli.</li> <li>Zaostřovací režim je nastaven na možnost <b>MF</b> (manuální zaostřování).</li> <li>Fotoaparát vypněte a poté znovu zapněte.</li> </ul>	33, 37, 38, 55, 62, 61 71 111, 163 26, 136 61, 63 –
Při fotografování se na obrazovce objevují barevné pruhy.	Barevné pruhy se mohou objevit při fotografování předmětů s opakujícími se vzory (např. žaluzie), nejedná se o závadu. Na snímcích ani v nahraných videosekvencích se barevné pruhy nezobrazí. Pokud je však při snímání použito nastavení <b>Sér. snímání R: 120 obr./s</b> nebo <b>HS 480/4x</b> , mohou být barevné pruhy viditelné i na pořízených snímcích a v nahraných videosekvencích.	–
Snímky jsou rozmazané.	<ul style="list-style-type: none"> <li>Použijte blesk.</li> <li>Aktivujte redukci vibrací.</li> <li>Ke stabilizaci fotoaparátu použijte stativ (účinnost zvýší současně použití samospouště).</li> </ul>	27, 56 149, 162 59
Na snímcích fotografovaných s bleskem se zobrazují jasné body.	Světlo blesku se odráží od částic ve vzduchu. Zasuňte blesk.	27, 56
Při expozici snímku nedojde k záblesku.	<ul style="list-style-type: none"> <li>Je zvolen expoziční režim, ve kterém nelze použít blesk.</li> <li>Je aktivována funkce, která neumožňuje použití blesku.</li> </ul>	73 75
Digitální zoom nelze použít.	<ul style="list-style-type: none"> <li><b>Digitální zoom</b> je v menu nastavení nastaven na možnost <b>Vypnuto</b>.</li> <li>Digitální zoom není možné použít v určitých motivových programech nebo při použití některých nastavení v jiných funkcích.</li> </ul>	111, 163 78, 163
<b>Velikost obrazu</b> není k dispozici.	<ul style="list-style-type: none"> <li>Je aktivována funkce, která neumožňuje použít nastavení <b>Velikost obrazu</b>.</li> <li>Pokud je motivový program nastaven na možnost <b>Jednoduché panoráma</b>, velikost obrazu nelze změnit.</li> </ul>	75 44



Problém	Příčina/řešení	
Při spuštění závěrky není vydán žádný zvuk.	<b>Vypnuto</b> je vybráno pro položku <b>Zvuk závěrky</b> v části <b>Nastavení zvuku</b> v menu nastavení. V některých režimech a při určitém nastavení fotoaparát nevydává žádný zvuk, i když je vybrána možnost <b>Zapnuto</b> .	75, 111, 164
Pomocné světlo AF se nerozsvítí.	<b>Vypnuto</b> je v menu nastavení vybráno jako <b>Pomoc. světlo AF</b> . V závislosti na umístění zaostřovacího pole nebo na motivovém programu se nemusí pomocné světlo AF rozsvítit ani v případě, že je vybrána možnost <b>Auto</b> .	111, 163
Snímky jsou skvrnité.	Objektiv je znečištěný. Vyčistěte objektiv.	180
Barvy jsou nepřírozané.	Nastavení vyvážení bílé barvy nebo barevného odstínu je nesprávné.	39, 126
Na snímku se objevují náhodně rozmístěné jasné body („šum“).	Objekt je tmavý a čas závěrky je příliš dlouhý nebo citlivost ISO příliš vysoká. Šum lze omezit: <ul style="list-style-type: none"> <li>• Použitím blesku.</li> <li>• Nastavením nižší citlivosti ISO.</li> </ul>	27, 56 134
Světlé skvrny na snímku.	Při fotografování s dlouhým časem závěrky v režimu vícenásobné expozice se může na ukládaných snímcích objevit šum (světlé skvrny).	–
Snímky jsou příliš tmavé (podexponované).	<ul style="list-style-type: none"> <li>• Okénko blesku je zakryté.</li> <li>• Objekt je mimo dosah blesku.</li> <li>• Nastavte korekci expozice.</li> <li>• Zvyšte citlivost ISO.</li> <li>• Objekt je skryt v protisvětle. Použijte blesk nebo motivový program <b>Protisvětlo</b>.</li> </ul>	25 195 65 134 27, 39
Snímky jsou příliš světlé (přexponované).	Nastavte korekci expozice.	65
Neočekávané výsledky při nastavení blesku na možnost  (automatický blesk s redukcí efektu červených očí).	Použijte jakýkoli jiný expoziční režim než <b>Noční portrét</b> , změňte zábleskový režim na jakékoli jiné nastavení než  (automatický blesk s redukcí efektu červených očí) / redukce efektu červených očí) a zkuste snímek pořídit znovu.	56, 73
Odstíny pleti nejsou změkčené.	<ul style="list-style-type: none"> <li>• Za určitých snímacích podmínek se může stát, že se odstíny pleti na tváři nezměkčí.</li> <li>• V případě snímků obsahujících čtyři či více obličejů zkuste v menu přehrávání použít možnost <b>Změkčení pleti</b>.</li> </ul>	43 85, 111



Problém	Příčina/řešení	
Ukládání snímků trvá dlouho.	<p>V těchto situacích může ukládání snímků trvat déle:</p> <ul style="list-style-type: none"> <li>• Je-li zapnuta funkce redukce šumu</li> <li>• Jestliže je zábleskový režim nastaven na možnost  (automatický blesk s redukcí efektu červených očí / redukce efektu červených očí)</li> <li>• Při pořizování snímků v následujících motivových programech.             <ul style="list-style-type: none"> <li>- <b>Z ruky</b> v programu <b>Noční krajina</b></li> <li>- <b>Série pro redukci šumu</b> v režimech <b>Krajina</b> nebo <b>Makro</b></li> <li>- <b>HDR</b> je nastaveno na možnost <b>Zapnuto</b> v <b>Protisvětlo</b></li> <li>- <b>Jednoduché panoráma</b></li> </ul> </li> <li>• <b>Sériové snímání</b> je v menu fotografování nastaveno na možnost <b>Sér. snímání R: 120 obr./s</b> nebo <b>Sér. snímání R: 60 obr./s</b></li> <li>• Při fotografování pomocí samospouště detekující úsměv</li> <li>• Pokud je při fotografování použita funkce Active D-Lighting.</li> <li>• Pokud je při fotografování použita vícenásobná expozice</li> <li>• Je-li pro možnost <b>Kvalita obrazu</b> vybráno nastavení <b>RAW, RAW + Fine</b> nebo <b>RAW + Normal</b></li> <li>• Při pořizování statických snímků během záznamu videosekvence, když jsou <b>Možnosti videa</b> nastaveny na volbu <b>2160/30p</b> nebo <b>2160/25p</b></li> </ul>	<p>– 57  36 37, 38 39 44 111, 130 60 140 141 118  93</p>
Na obrazovce nebo snímcích jsou vidět prstencovité nebo duhově zbarvené pásy.	<p>Při fotografování v protisvětle, nebo pokud se do záběru dostane velmi silný zdroj světla (např. sluneční světlo), může dojít k výskytu kruhového pásu nebo duhového pruhu (ducha). Změňte polohu zdroje světla nebo upravte kompozici snímku tak, aby světelný zdroj nevstupoval do záběru, a pokus zopakujte.</p>	<p>–</p>
Nelze vybrat nastavení / vybrané nastavení je zakázáno.	<ul style="list-style-type: none"> <li>• V závislosti na expozičním režimu mohou být některé položky menu nedostupné. Položky menu, které nelze vybrat, jsou zobrazeny šedou barvou.</li> <li>• Je aktivována funkce, která vybranou funkci neumožňuje použít.</li> </ul>	<p>–</p>



## Problémy s přehráváním

Problém	Příčina/řešení	
Soubor nelze přehrát.	<ul style="list-style-type: none"> <li>Tento fotoaparát nemusí být schopen přehrávat snímky pořízené digitálním fotoaparátem jiné značky nebo modelu.</li> <li>V tomto fotoaparátu nelze přehrávat snímky formátu RAW ani videosekvence uložené digitálním fotoaparátem jiné značky nebo jiného modelu.</li> <li>Tento fotoaparát nemusí být schopen přehrávat data upravená v počítači.</li> <li>Soubory nelze přehrát v průběhu intervalového snímání.</li> </ul>	– – – 130
Nelze zvětšit výřez snímku.	<ul style="list-style-type: none"> <li>Zvětšení výřezu snímku nelze použít u videosekvencí.</li> <li>Tento fotoaparát nemusí být schopen zvětšovat výřez snímku pořízených digitálním fotoaparátem jiné značky nebo modelu.</li> <li>Při zvětšení výřezu snímku, který má malou velikost, se může míra zvětšení na obrazovce lišit od skutečné míry zvětšení snímku.</li> </ul>	–
Snímek nelze upravit.	<ul style="list-style-type: none"> <li>Některé snímky není možné upravovat. Úpravy nemusí být možné u snímků, které již byly upraveny.</li> <li>Na paměťové kartě není dostatek volného místa.</li> <li>Tímto fotoaparátem není možné upravovat snímky pořízené jinými fotoaparáty.</li> <li>Funkce úprav určené pro snímky nelze použít na videosekvence.</li> </ul>	46, 83, 119 – – –
Nelze otočit snímek.	V tomto fotoaparátu nelze otáčet snímky pořízené digitálním fotoaparátem jiné značky nebo modelu.	–
Snímky uložené ve fotoaparátu se nezobrazují v chytrém telefonu, tabletu ani počítači.	<p>Pokud počet snímků uložených na paměťové kartě ve fotoaparátu překročí 10 000, další pořízené snímky nemusí být možné zobrazit v připojeném zařízení.</p> <ul style="list-style-type: none"> <li>Vymažte část snímků uložených na paměťové kartě. Podle potřeby snímky zkopírujte do počítače apod.</li> </ul>	–
V televizoru se nezobrazují snímky.	<ul style="list-style-type: none"> <li>K fotoaparátu je připojen počítač nebo tiskárna.</li> <li>Paměťová karta neobsahuje žádné snímky.</li> </ul>	–
Po propojení fotoaparátu s počítačem nedojde ke spuštění aplikace Nikon Transfer 2.	<ul style="list-style-type: none"> <li>Fotoaparát je vypnutý.</li> <li>Baterie je vybitá.</li> <li>Kabel USB není zapojen správně.</li> <li>Počítač nerozpozná fotoaparát.</li> <li>Počítač není nastaven tak, aby se aplikace Nikon Transfer 2 spouštěla automaticky. Další informace o používání aplikace Nikon Transfer 2 naleznete v nápovědě, která je součástí aplikace ViewNX-i.</li> </ul>	– 101, 166 101, 107 – –
Obrazovka PictBridge se po připojení fotoaparátu k tiskárně nezobrazí.	U některých tiskáren kompatibilních se standardem PictBridge se úvodní obrazovka systému PictBridge nemusí zobrazit a tisk snímků nemusí být možný, pokud je v menu nastavení vybrána pro položku <b>Nabíjení z počítače</b> možnost <b>Auto</b> . Nastavte položku <b>Nabíjení z počítače</b> na možnost <b>Vypnuto</b> a znovu propojte fotoaparát s tiskárnou.	111, 166



Problém	Příčina/řešení	
Snímky určené pro tisk nejsou zobrazeny.	Paměťová karta neobsahuje žádné snímky.	-
Ve fotoaparátu nelze vybrat velikost papíru.	<p>V následujících situacích nelze pro výběr velikosti papíru použít fotoaparát, a to ani při tisku na tiskárně kompatibilní s normou PictBridge. K výběru velikosti papíru použijte tiskárnu.</p> <ul style="list-style-type: none"> <li>• Tiskárna nepodporuje velikosti papíru specifikované fotoaparátem.</li> <li>• Velikost papíru vybírá tiskárna automaticky.</li> </ul>	-



## Názvy souborů

Soubory snímků a videosekvencí mají následující názvy:

### Název souboru: **DSCN0001.JPG**

(1) (2) (3)

(1) Identifikátor	Nezobrazuje se na obrazovce fotoaparátu. <ul style="list-style-type: none"><li>• DSCN: Původní statické snímky, videosekvence, statické snímky vytvořené funkcí úpravy videa</li><li>• SSCN: Kopie vytvořené funkcí malý snímek</li><li>• RSCN: Oříznuté kopie</li><li>• FSCN: Snímky vytvořené jinou funkcí úpravy snímků než je oříznutí a malý snímek, videosekvence vytvořené funkcí úpravy videa</li></ul>
(2) Číslo souboru	Přidělováno vzestupně, počínaje číslem „0001“, a konče číslem „9999“. <ul style="list-style-type: none"><li>• Při každém pořízení série snímků intervalovým snímáním se vytvoří nová složka, do které jsou tyto snímky uloženy s čísly souborů začínajícími od „0001“.</li></ul>
(3) Přípona	Označuje formát souboru. <ul style="list-style-type: none"><li>• JPG: Statické snímky JPEG</li><li>• NRW: Statické snímky RAW</li><li>• MP4: Videosekvence</li></ul>

### Poznámky

Pokud jsou snímky pořízené s možností **Kvalita obrazu** (📖 118) nastavenou na hodnotu **RAW + Fine** nebo **RAW + Normal**, snímky formátu RAW a JPEG, které se ukládají současně, mají přiřazený stejný identifikátor a číslo souboru. Dvojice snímků je uložena do stejné složky a je počítána jako jeden soubor.

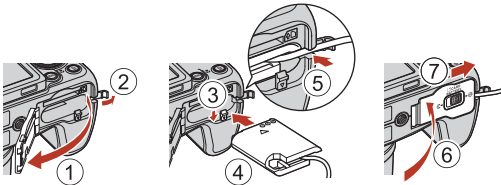

## Volitelné příslušenství

Nabíječka baterií	<b>MH-67P Nabíječka baterií</b> Dobíjení plně vybité baterie trvá přibližně 3 hodiny a 20 minut.
Síťový zdroj	<b>EH-67A Síťový zdroj</b> (připojte podle obrázku)  <p>Než zavětíte krytku prostoru pro baterii / slotu pro paměťovou kartu, kabel od konektoru napájení zcela zastrčte do drážky v prostoru pro baterii. Pokud část kabelu z drážek vyčnívá, může při zavírání krytky dojít k poškození krytky či kabelu.</p>
Poutko	<b>Poutko AH-CP1</b>

Dostupnost se může lišit podle země nebo regionu.

Aktuální informace naleznete na našich webových stránkách nebo v brožurách.



# Specifikace

## Nikon COOLPIX B700 Digitální fotoaparát

Typ	Kompaktní digitální fotoaparát
Počet efektivních pixelů	20,3 milionu (Zpracování obrazu může počet efektivních pixelů snížit.)
Obrazový snímač	1/2,3 palců, CMOS; přibližný celkový počet pixelů 21,14 milionu
Objektiv	Objektiv NIKKOR s 60x optickým zoomem
Ohnisková vzdálenost	4,3–258 mm (obrazový úhel ekvivalentní objektivu 24–1440 mm ve formátu 35mm filmu [135] (kinofilm))
Clonové číslo	f/3.3 až 6.5
Konstrukce	16 prvků v 11 skupinách (4 prvky ED čoček a 1 prvek super ED čoček)
Zvětšení digitálním zoomem	Až 4x (obrazový úhel ekvivalentní objektivu přibližně 5760 mm ve formátu 35mm filmu [135] (kinofilm)) Až 2x, když jsou možnosti nahrávání videosekvencí nastaveny na <b>2160/30p</b> nebo <b>2160/25p</b> (obrazový úhel ekvivalentní objektivu přibližně 2880 mm ve formátu 35mm filmu [135] (kinofilm))
Redukce vibrací	Optická (statické snímky) Kombinace optické a elektronické redukce vibrací (videosekvence)
Autofokus (AF)	Automatické zaostřování s detekcí kontrastu
Zaostřovací rozsah	<ul style="list-style-type: none"><li>• [Š]: Přibližně 50 cm–∞, [T]: Přibližně 2,0 m–∞</li><li>• Režim Makro: Přibližně 1 cm–∞ (širokoúhlá poloha)</li></ul> (Všechny vzdálenosti jsou měřeny od středu čelní plochy objektivu.)
Ohnisková vzdálenost	Zaostření s vyhledáním hlavního objektu, prioritní ostření na obličeje, manuálně (bodové), manuálně (normální), manuálně (širokoúhlý), sledování objektu
Hledáček	Elektronický hledáček 0,5 cm, LCD ekvivalentní přibližně 921 tis. bodů, s funkcí dioptické korekce (–3 – +1 m <sup>-1</sup> )
Obrazové pole (režim fotografování)	Přibližně 100% vodorovně i svisle (porovnáno se skutečným obrazem)
Obrazové pole (režim přehrávání)	Přibližně 100% vodorovně i svisle (porovnáno se skutečným obrazem)
Monitor	7,5 cm (3 palce), přibližně 921 tis. bodů (RGBW), TFT LCD širokoúhlý monitor s antireflexní vrstvou a 6stupňovou regulací jasu, výklopný monitor TFT LCD
Obrazové pole (režim fotografování)	Přibližně 100% vodorovně i svisle (porovnáno se skutečným obrazem)
Obrazové pole (režim přehrávání)	Přibližně 100% vodorovně i svisle (porovnáno se skutečným obrazem)





<b>Ukládání dat</b>	
Paměťová média	Paměťová karta SD/SDHC/SDXC
Systém souborů	Kompatibilní s DCF a Exif 2.3
Formáty souborů	Statické snímky: JPEG, RAW (NRW) (formát společnosti Nikon) Videosekvence: MP4 (obraz: H.264/MPEG-4 AVC, zvuk: AAC stereo)
Velikost obrazu (pixelů)	<ul style="list-style-type: none"> <li>• 20 M <b>5184×3888</b></li> <li>• 8 M <b>3264×2448</b></li> <li>• 4 M <b>2272×1704</b></li> <li>• 2 M <b>1600×1200</b></li> <li>• 16:9 15 M <b>5184×2920</b></li> <li>• 3:2 18 M <b>5184×3456</b></li> <li>• 1:1 15 M <b>3888×3888</b></li> </ul>
Citlivost ISO (standardní výstupní citlivost)	<ul style="list-style-type: none"> <li>• ISO 100–1600</li> <li>• ISO 3200 (k dispozici při použití režimu <b>P</b>, <b>S</b>, <b>A</b> nebo <b>M</b>)</li> </ul>
<b>Expozice</b>	
Měření expozice	Maticové, se zdůrazněným středem, bodové měření
Řízení expozice	Programová automatika s flexibilním programem, clonová automatika, časová automatika, manuální expoziční režim, bracketing expozice a korekce expozice (–2,0 – +2,0 EV v krocích po 1/3 EV)
<b>Závěrka</b>	
Rozsah časů	<p>Mechanická aelektronická CMOS závěrka</p> <ul style="list-style-type: none"> <li>• 1/4000 * až 1 s</li> <li>• 1/4000 * až 15 s (když je citlivost ISO nastavena na hodnotu 100 v režimu <b>M</b>)</li> <li>• 25 s (<b>Stopy hvězd</b> v motivovém programu <b>Vícenásobná expoz. Zjasnit</b>)</li> </ul> <p>* Jestliže je clonové číslo nastaveno na hodnotu f/7.6 (širokoúhlá poloha)</p>
<b>Clona</b>	
Rozsah	Elektromagnetická šestilamelová irisová clona 8 kroků po 1/3 EV (W) (režim <b>A</b> , <b>M</b> )
<b>Samospoušť</b>	
	Lze zvolit z možností 10 s a 2 s
<b>Blesk</b>	
Rozsah (přibl.) (Citlivost ISO: Auto)	[W]: Přibližně 0,5–7,0 m [T]: Přibližně 1,5–3,4 m
Řízení záblesku	TTL řízení záblesku s měřicími předzáblesky
Korekce zábleskové expozice	V krocích po 1/3 EV v rozsahu mezi –2 a +2 EV



<b>Rozhraní</b>	
Konektor USB	Konektor micro-USB (nepoužívejte žádný jiný kabel USB než dodaný kabel USB UC-E21), Vysokorychlostní USB <ul style="list-style-type: none"> <li>Podporuje přímý tisk (PictBridge)</li> </ul>
Výstupní konektor HDMI	Mikrokonektor HDMI (typ D)
<b>Wi-Fi (Bezdrátová síť LAN)</b>	
Normy	IEEE 802.11b/g (standardní protokol bezdrátové sítě LAN)
Provozní frekvence	2412 až 2462 MHz (kanály 1 až 11)
Autentizace	Otevřený systém, WPA2-PSK
<b>Bluetooth</b>	
Komunikační protokoly	Specifikace rozhraní Bluetooth verze 4.1
Podporované jazyky	Angličtina, arabština, bengálština, bulharština, čínština (zjednodušená a tradiční), čeština, dánština, finština, francouzština, hindí, holandština, indonéština, itaština, japonština, korejština, němčina, norština, maďarština, maráthština, perština, polština, portugálština (evropská a brazilská), rumunština, ruština, řečtina, srbština, španělština, švédština, tamilština, telugština, thajština, turečtina, vietnamština, ukrajinština
Zdroje energie	Jedna dobíjecí lithium-iontová baterie EN-EL23 (součást balení) Sítový zdroj EH-67A (volitelné příslušenství)
Doba nabíjení	Přibližně 3 hodiny (při použití síťového zdroje / nabíječky EH-73P a při zcela vybité baterii)
<b>Výdrž baterie<sup>1</sup></b>	
Statické snímky	Přibližně 420 snímků, pokud je používán model EN-EL23
Záznam videosekvence (skutečná výdrž baterie při záznamu) <sup>2</sup>	Přibližně 1 h 30 min při použití modelu EN-EL23
Stativový závit	1/4 (ISO 1222)
Rozměry (Š × V × H)	Přibližně 125,0 × 85,0 × 106,5 mm (bez výstupků)
Hmotnost	Přibližně 570 g (včetně baterie a paměťové karty)
<b>Provozní podmínky</b>	
Teplota	0°C–40°C
Vlhkost	85% nebo méně (bez kondenzace)

- Všechna měření jsou prováděna v souladu se standardy a směrnicemi sdružení Camera and Imaging Products Association (CIPA).



- <sup>1</sup> Výdrž baterie neodráží použití služby SnapBridge a může se lišit v závislosti na podmínkách použití, například na teplotě, intervalu mezi snímky a době zobrazení menu a snímků.
- <sup>2</sup> Soubor jedné videosekvence nemůže překročit velikost 4 GB a délku 29 minut. Pokud se teplota fotoaparátu zvýší, může být nahrávání ukončeno ještě před dosažením tohoto omezení.

## EN-EL23 Dobíjecí lithium-iontová baterie

Typ	Dobíjecí lithium-iontová baterie
Jmenovitá kapacita	Stejnoseměrné napájení 3,8 V, 1850 mAh
Provozní teplota	0°C–40°C
Rozměry (Š × V × H)	Přibližně 34,9 × 47 × 10,5 mm
Hmotnost	Přibližně 34 g

## EH-73P Síťový zdroj/nabíječka

jmenovitá vstupní hodnota	Střídavé napájení 100–240 V, 50/60 Hz, max. 0,14 A
Jmenovitá výstupní hodnota	Stejnoseměrné napájení 5,0 V, 1,0 A
Provozní teplota	0°C–40°C
Rozměry (Š × V × H)	Přibližně 55 × 22 × 54 mm (bez zásuvkového adaptéru)
Hmotnost	Přibližně 51 g (bez zásuvkového adaptéru)

Symbole na tomto výrobku představují následující:

~ AC (střídavý proud), ≡ DC (stejnoseměrný proud),  Zařízení třídy II (Konstrukce výrobku má dvojitou izolaci.)

- Společnost Nikon nepřebírá odpovědnost za jakékoli eventuální chyby v tomto návodu k obsluze.
- Vzhled a technické specifikace výrobku se mohou změnit bez předchozího upozornění.



## Paměťové karty, které lze použít

Fotoaparát podporuje paměťové karty SD, SDHC a SDXC.

- Fotoaparát podporuje UHS-I.
- K nahrávání videosekvencí doporučujeme používat paměťové karty s třídou rychlosti SD 6 nebo vyšší (při nahrávání videosekvencí 4K UHD s velikostí obrazu / snímací frekvencí **2160/30p** nebo **2160/25p** doporučujeme používat karty s třídou rychlosti UHS 3 nebo rychlejší). Při použití karty s nižší třídou rychlosti může dojít k neočekávanému zastavení záznamu videosekvence.
- Pokud používáte čtečku paměťových karet, ujistěte se, že je s vaší paměťovou kartou kompatibilní.
- Informace o funkcích, obsluze a omezeních týkajících se použití získáte od výrobce.

---

## Informace o ochranných známkách

- Windows je registrovaná ochranná známka nebo ochranná známka společnosti Microsoft Corporation ve Spojených státech a/nebo dalších zemích.
- Logotyp *Bluetooth*® a loga jsou registrované ochranné známky společnosti Bluetooth SIG, Inc. a jakékoli jejich použití společností Nikon Corporation probíhá v rámci licence.
- Apple®, App Store®, loga Apple, Mac, OS X, iPhone®, iPad®, iPod touch® a iBooks jsou ochranné známky nebo registrované ochranné známky společnosti Apple Inc. v USA a jiných zemích.
- Android a Google Play jsou ochranné známky nebo registrované ochranné známky společnosti Google Inc. Robot Android vychází z díla vytvořeného a sdíleného společností Google a je použit v souladu s podmínkami, které jsou popsány v licenci Creative Commons 3.0 Attribution License.
- iOS je ochranná známka nebo registrovaná ochranná známka společnosti Cisco Systems, Inc. v USA a/nebo dalších zemích a tato položka je používána na základě licence.
- Adobe, logo Adobe a Reader jsou registrované ochranné známky nebo ochranné známky společnosti Adobe ve Spojených státech a/nebo dalších zemích.
- Loga SDXC, SDHC a SD jsou ochranné známky společnosti SD-3C, LLC.



- PictBridge je ochranná známka.
- HDMI, logo HDMI a High-Definition Multimedia Interface jsou ochranné známky nebo registrované ochranné známky společnosti HDMI Licensing, LLC.

**HDMI**



- Wi-Fi a logo Wi-Fi jsou ochranné známky nebo registrované ochranné známky společnosti Wi-Fi Alliance.
- Značka N-Mark je registrovaná ochranná známka nebo ochranná známka společnosti NFC Forum, Inc. ve Spojených státech a/nebo dalších zemích.
- Všechny ostatní obchodní názvy produktů uváděné v tomto návodu a další dokumentaci dodávané s produktem Nikon jsou ochranné známky nebo registrované ochranné známky příslušných vlastníků.

“Made for iPod,” “Made for iPhone,” and “Made for iPad” mean that an electronic accessory has been designed to connect specifically to iPod, iPhone, or iPad, respectively, and has been certified by the developer to meet Apple performance standards. Apple is not responsible for the operation of this device or its compliance with safety and regulatory standards. Please note that the use of this accessory with iPod, iPhone, or iPad may affect wireless performance.

### **AVC Patent Portfolio License**

Tento produkt je licencován v rámci licence AVC Patent Portfolio License pro soukromé a nekomerční použití zákazníkem ke (i) kódování videa podle standardu AVC („AVC video“) a/ nebo k (ii) dekódování AVC videa, které bylo zakódováno zákazníkem v rámci soukromé a nekomerční činnosti a/nebo které bylo získáno od poskytovatele licencovaného k poskytování AVC videa. Licence není udělena ani nesmí být vyvozována pro žádné jiné použití. Další informace je možné získat od společnosti MPEG LA, L.L.C..

Viz <http://www.mpegla.com>

### **License FreeType (FreeType2)**

Některé části tohoto softwaru jsou chráněny autorským právem © 2012 The FreeType Project (<http://www.freetype.org>). Všechna práva vyhrazena.

### **License MIT (HarfBuzz)**

Některé části tohoto softwaru jsou chráněny autorským právem © 2016 The HarfBuzz Project (<http://www.freedesktop.org/wiki/Software/HarfBuzz>). Všechna práva vyhrazena.





# Rejstřík

## Symboly







Režim Auto .....	33, 34
Kreativní režim.....	33, 47
SCENE Motivový program .....	33, 35
<b>A</b> Režim časové automatiky.....	33, 49
<b>S</b> Režim clonové automatiky.....	33, 49
Režim Krajina.....	33, 35, 37
<b>P</b> Režim programové automatiky  .....	33, 49
<b>M</b> Manuální expoziční režim.....	33, 49
Režim Noční portrét.....	33, 35, 36
Režim Noční krajina .....	33, 35, 36
<b>U</b> Režim User settings (uživatelská nastavení).....	33, 53
<b>Q</b> Zvětšení výřezu snímku.....	29, 80
<b>W</b> Širokoúhlý objektiv .....	67
Přehrávání náhledů snímků .....	29, 81
<b>T</b> Teleobjektiv .....	67
Tlačítko zoomu se skokovým vrácením .....	3, 4, 68
Tlačítko aktivace volby .....	3, 5
Tlačítko přehrávání.....	3, 6, 29
Tlačítko mazání .....	3, 6, 30, 83
Tlačítko  záznam videosekvence) .....	3, 5, 27, 90
<b>DISP</b> Tlačítko (displej).....	3, 6, 7
<b>Fn1</b> Funkční tlačítko 1 .....	2, 6, 66
<b>Fn2</b> Funkční tlačítko 2 .....	3, 6, 66
Tlačítko pro vyklopení vestavěného blesku .....	2, 27, 56
<b>MENU</b> Tlačítko Menu.....	3, 6, 111
Tlačítko Monitor.....	3, 6, 28
Samospoušť/Samospoušť detekující úsměv.....	55, 59, 60
Zaostřovací režim.....	55, 61
Zábleskový režim .....	55, 56
Korekce expozice .....	55, 65

Značka N-Mark.....	2, 19
<b>A</b>	
Active D-Lighting.....	114, 140
Automatická aktivace blesku.....	57
Automatická volba motivových programů  .....	33, 35, 37
Automatické přepínání EVF .....	117, 161
Automatické vypnutí .....	27, 117, 165
Automatické zaostřování .....	62, 71, 114, 115, 139, 148
Automatický blesk s redukcí efektu červených očí.....	57, 58
<b>B</b>	
Barevná teplota .....	127
Baterie.....	15, 196
Bez paměťové karty? .....	117, 159
Blesk .....	2, 56
Blokování zaostření .....	72
Bluetooth .....	19, 116, 155
Boční ovladač zoomu.....	3, 4, 26
Bracketing expozice.....	114, 135
<b>C</b>	
Capture NX-D .....	109
Citlivost ISO .....	66, 114, 134
Clonové číslo.....	49
COOLPIX Picture Control .....	66, 114, 121
<b>Č</b>	
Čas závěrky .....	49, 52
Časosběrné snímání  .....	35, 94
Časové pásmo.....	21, 158
Časové pásmo a datum.....	18, 117, 157
Časový rozdíl .....	157
<b>D</b>	
Data o poloze .....	117, 169
Datum a čas .....	18, 117, 157
Detekce obličejů.....	70









Digitální zoom .....	67, 117, 163	Informace o autorském právu .....	117, 168
D-Lighting.....	84, 115	Informace o rozložení jasů .....	7, 12
Dobíjecí baterie .....	16	Intervalové snímání.....	130, 132
Dobíjecí lithium-iontová baterie .....	15, 197	<b>J</b>	
Doostřování snímku.....	123	Jas .....	117, 160
Doplňkový záblesk.....	57	Jazyk.....	117, 165
Dynamický jemný zoom.....	67	Jednoduché panoráma  .....	35, 44
<b>E</b>		Jednorázové zaostření .....	114, 115, 139, 148
Elektron. redukce vibrací .....	115, 149	Jednotlivé snímky.....	114, 130
Expoziční režim.....	33	Jídlo  .....	35, 39
Extrahování statických snímků .....	99	<b>K</b>	
<b>F</b>		Kabel USB.....	16, 101, 103, 107
Filtr pro redukci šumu .....	114, 140	Kapacita paměti .....	25, 90
Filtrové efekty.....	86, 115, 123	Komentář ke snímku .....	117, 167
Formát data .....	21, 157	Konektor micro-USB .....	2, 16, 103, 107
Formátování.....	15, 117, 165	Kontrast .....	123
Formátování karty.....	15, 117, 165	Kontrola expozice – M .....	115, 144
Formátování paměťových karet .....	15, 117, 165	Kontrola snímku.....	160
Fotografování.....	33, 90	Kontrolka nabíjení .....	2, 16
Frekvence snímání.....	115, 150	Kontrolka samospouště .....	2, 59, 60
Funkce bočního ovladače zoomu .....	117, 164	Kontrolka zapnutí přístroje.....	2, 27
Funkce, které nelze používat současně.....	75	Korekce expozice .....	55, 65
<b>H</b>		Korekce zábleskové expozice .....	114, 139
HDR.....	39	Kreativní režim .....	33, 47
Histogram .....	12, 65, 117, 160	Krytka konektoru .....	2, 16, 101
Hlasitost .....	97	Krytka objektivu.....	14
Hlavní vypínač .....	2, 18	Krytka průchodky kabelu konektoru pro připojení síťového zdroje.....	2
Hledáček .....	3, 7, 28, 180	Kvalita obrazu .....	66, 114, 118
HS videosekvence.....	146, 147	<b>L</b>	
<b>I</b>		Letní čas .....	21, 158
Identifikátor.....	192	<b>M</b>	
Indikace připravenosti kzáblesku.....	56	Makro .....	62
Indikace stavu baterie.....	25	Makro  .....	35, 38
Indikace zaostření .....	8, 26	Malý snímek.....	87, 116
		Manuální expoziční režim .....	33, 49



Manuální nastavení .....	128	Oční snímač .....	3, 28
Manuální zaostřování .....	62, 63	Odesílat při fotografování .....	116, 155
Mazání .....	30, 83	Ohnisková vzdálenost .....	115, 143, 194
Menu fotografování .....	114, 118, 121	Ohňostroj  .....	35, 39
Menu nastavení .....	117, 157	Ochrana .....	116, 153
Menu přehrávání .....	115, 151	Optický zoom .....	67
Menu sítě .....	111, 155	Oříznutí .....	80, 88
Menu videosekvence .....	115, 145	Otočení snímku .....	116, 153
Měření expozice .....	66, 114, 129	Otočný multifunkční volič .....	5, 55
Měsíc  .....	35, 41	Ovladač zoomu .....	2, 4, 67
Mikrofon (stereo) .....	2	Označit pro přenos .....	115, 151
Mikrokonektor HDMI .....	2, 102	<b>P</b>	
Monitor .....	3, 7, 17, 180	Paměť zoomu .....	115, 143
Motivový program .....	33, 35	Paměťová karta .....	15, 179, 198
Možnosti EVF .....	160	Párty/interiér  .....	35, 38
Možnosti monitoru .....	160	PictBridge .....	101, 103
Možnosti videa .....	115, 145	Picture Control .....	66, 114, 121
Možnosti zobrazení sekvence .....	116, 154	Pláž  .....	35
Multifunkční volič .....	5, 55	Počet zbývajících snímků .....	25, 119
<b>N</b>		Počítač .....	101, 107
Nabíječka baterií .....	193	Pomocné světlo AF .....	2, 117, 163
Nabíjení z počítače .....	117, 166	Portrét  .....	35
Namáčknutí do poloviny .....	4, 26, 69	Portrét zvířat  .....	35, 40
Napájení .....	18	Poutko .....	193
Nastavení monitoru .....	117, 160	Prezentace .....	115, 152
Nastavení tlačítka Fn .....	66, 112	Prioritní ostření na obličej .....	136
Nastavení zvuku .....	117, 164	Protisvětlo  .....	35, 39
Název souboru .....	192	Provozní informace .....	7
Nejdélší čas závěrky .....	134	Předostření .....	114, 139
Nekonečno .....	62	Přehrávání .....	29, 90
Nepřetržitý AF .....	114, 115, 139, 148	Přehrávání náhledů snímků .....	29, 81
<b>Q</b>		Přehrávání videosekvencí .....	29, 90
Objektiv .....	2, 180, 194	Přepínání volby Av/Tv .....	117, 169
Obnovení číslování souborů .....	117, 170	Připojit chytrému zařízení .....	116, 155
Obnovit user settings .....	54	Příkazový volič .....	3, 5, 49
Obnovit vše .....	117, 171	Přímý tisk .....	101, 103
Obnovit výchozí nastavení .....	116, 155	Přípona .....	192
Obrazovka pro výběr snímků .....	113	<b>R</b>	
Očko k upevnění popruhu .....	2, 14	Razítko data .....	117, 161





Redukce efektu červených očí .....	57, 58	Světlo předblesku proti červeným očím.....	2, 58
Redukce hluku větru.....	115, 149	Synchronizace blesku s dlouhými časy.....	57
Redukce vibrací .....	66, 117, 162	Synchronizace na druhou lamelu.....	57
Reproduktor.....	3	Synchronizace s chytrým zařízením .....	157
Režim Auto.....	33, 34	Sytost barev.....	123
Režim autofokusu .....	114, 115, 139, 148	<b>Š</b>	
Režim clonové automatiky .....	33, 49	Širokoúhlý objektiv .....	67
Režim časové automatiky.....	33, 49	<b>T</b>	
Režim činnosti zaostřovacích polí.....	66, 114, 136	Teleobjektiv.....	67
Režim Krajina .....	33, 35, 37	Televizor.....	101, 102
Režim Noční krajina.....	33, 35, 36	Tisk.....	103, 104, 105
Režim Noční portrét.....	33, 35, 36	Tiskárna.....	101, 103
Režim programové automatiky .....	33, 49	Tlačítko spouště .....	2, 4, 26, 69
Režim přehrávání .....	29	Tónování.....	124
Režim přehrávání jednotlivých snímků .....	11, 29, 80, 81	<b>U</b>	
Režim User settings (uživatelská nastavení).....	33, 53	Uložení uživatelského nastavení.....	54
Režim V letadle.....	116, 155	Uživatelská předvolba COOLPIX Picture Control.....	114, 125
Rozložení jasů .....	12	Uživatelská předvolba Picture Control .....	114, 125
Rychlé nastavení .....	123	<b>Ú</b>	
Rychlé vylepšení .....	84, 115	Úpravy statických snímků .....	83
<b>S</b>		Úpravy videosekvencí .....	98
Samospoušť.....	55, 59	Úsvit/soumrak 	35
Samospoušť detekující úsměv.....	55, 60	<b>V</b>	
Sekvence.....	30, 82	Velikost obrazu .....	66, 114, 120
Selektivní barva 	35, 41	Velikost papíru .....	104, 105
Sériové snímání .....	66, 114, 130	Verze firmwaru.....	117, 171
Sítový zdroj.....	101, 193	ViewNX-i .....	101, 107
Sítový zdroj / nabíječka .....	16, 197	Vícenásobná expozice .....	114, 141
Sledování objektu .....	137, 138	Vícenásobná expozice Zjasnit 	35, 42
Sledování ptáků 	35, 41	Volič dioptrické korekce hledáčku .....	3, 28
Sníh 	35	Volič expozičních režimů.....	2, 4, 25, 33
Sport 	35, 38	Volitelné příslušenství.....	193
Standardní záblesk.....	57		
Superčasosběrné videosekvence 	35, 96		



Vyrovňovací paměť před expozicí .....	130, 131
Vyvážení bílé barvy .....	66, 114, 126
Výběr klíčového snímku .....	116, 154
Výchozí pozice zoomu .....	115, 144
<b><u>W</u></b>	
Wi-Fi .....	116, 155
<b><u>Z</u></b>	
Zaostření s vyhledáním hlavního objektu .....	69, 137
Zaostřovací pole .....	10, 26, 40, 69, 136
Zaostřovací režim .....	55, 61
Zaostřování .....	26, 69, 91, 136, 139, 148
Zábleskový režim .....	55, 56
Západ slunce  .....	35
Záznam videosekvence .....	27, 90
Zbývající doba nahrávání videosekvence .....	90, 91
Změkčení pleti .....	43, 85, 115
Změkčující filtr <b>SOFT</b> .....	35
Zobrazení kalendáře .....	81
Zobrazení/skrytí pomocné mřížky .....	10, 117, 160
Zoom .....	67
Zoom pro mikrofon .....	115, 150
Zpomalené videosekvence .....	146, 147
Zrychlené sériové snímání .....	130
Zrychlené videosekvence .....	146, 147
Zvětšení výřezu snímku .....	29, 80
Zvuk tlačítek .....	164
Zvuk závěrky .....	164
Zvýraznění .....	117, 171



Reprodukce této příručky, celé či její části, v jakékoli formě (kromě stručných citací v recenzích nebo článcích) bez předchozího písemného svolení společnosti NIKON CORPORATION je zakázána.

**NIKON CORPORATION**

© 2016 Nikon Corporation



CT6104(1L)  
6MN6571L-04