

Používateľská príručka

Multimedia Projector

EB-536Wi EB-530



EB-535W EB-520

EB-525W





Symbole a Označenia Použité v Tejto Príručke

• Bezpečnostné symboly

V dokumentácii a v projektore sú použité grafické symboly, ktoré zobrazujú, ako sa má projektor bezpečne používať. Indikácie a ich významy sú tieto. Oboznámte sa s týmito indikáciami pred tým, než začnete čítať túto príručku.

| | |
|--|---|
|  Výstraha | Tento symbol označuje informácie, ktoré v prípade ich ignorovania môžu viesť k osobnému zraneniu alebo smrti v dôsledku nesprávnej manipulácie. |
|  Upozornenie | Tento symbol označuje informáciu, ktorá by v prípade jej ignorovania mohla viesť k zraneniu alebo fyzickému poškodeniu z dôvodu nesprávnej manipulácie. |

• Označenie všeobecných informácií

| | |
|---|--|
| Pozor | Označuje postupy, ktoré môžu viesť ku škode alebo poraneniu, ak nebude používateľ dostatočne opatrný. |
|  | Označuje doplnkové informácie, ktoré by mohli byť zaujímavé v súvislosti s danou témou. |
|  | Označuje stránku obsahujúcu podrobné informácie týkajúce sa danej témy. |
|  | Označuje, že popis podčiarknutých slov alebo slov uvedených pred týmto symbolom sa nachádza v glosári. Pozrite kapitolu „Glosár“ v časti „Dodatky“.  "Glosár" str.190 |
| [Názov] | Označuje názov tlačidiel na diaľkovom ovládaní alebo na ovládacom paneli. Príklad: tlačidlo [Esc] |
| Názov ponuky | Označuje položky ponuky Konfigurácia. Príklad: Z ponuky Jas vyberte položku Obraz . Obraz - Jas |

Symbole a Označenia Použité v Tejto Príručke 2

Úvod

Funkcie Projektora 8

| | |
|--|----|
| Rýchla a jednoduchá inštalácia, premietanie a uskladnenie | 8 |
| Pripojenie pomocou kábla USB a premietanie (USB Display) | 8 |
| Užitočné funkcie pri premietaní obrázkov | 8 |
| Pripojte pamäťové zariadenie USB a filmy alebo obrázky premietajte pomocou (PC Free) | 8 |
| Obraz prevráťte vodorovne a premietajte (Prevrátiť vodorovne) | 8 |
| Rôzne funkcie pre vynikajúcu úsporu energie | 8 |
| Maximálne využitie diaľkového ovládania | 8 |
| Zväčšujte a premietajte vaše súbory s kamerou na dokumenty | 9 |
| Vylepšené funkcie zabezpečenia | 9 |
| Úplne využitie sieťového pripojenia | 9 |
| Interaktívne funkcie (Easy Interactive Function) (iba EB-536Wi) | 10 |

Názvy častí a funkcií 11

| | |
|--|----|
| Predná a Vrchná Strana | 11 |
| Zadná Časť | 12 |
| Podstavec | 14 |
| Ovládací panel | 15 |
| Diaľkové ovládanie | 16 |
| Výmena batérií v diaľkovom ovládači | 19 |
| Prevádzkový dosah diaľkového ovládania | 20 |
| Pero Easy Interactive Pen (iba EB-536Wi) | 20 |
| Výmena batérie v interaktívnom pere | 21 |
| Výmena hrotu interaktívneho pera | 22 |

Príprava projektora

Inštalácia projektora 24

| | |
|--------------------|----|
| Spôsoby Inštalácie | 24 |
| Spôsoby Inštalácie | 25 |

| | |
|---|----|
| Pri používaní interaktívnych funkcií (iba EB-536Wi) | 25 |
|---|----|

Výbava na pripojenie 27

| | |
|---|----|
| Pripojenie počítača | 27 |
| Pripojenie zdrojov obrazu | 29 |
| Pripojenie zariadení USB | 31 |
| Pripojenie mikrofónu | 33 |
| Pripojenie externého zariadenia | 34 |
| Pripojenie kábla LAN | 36 |
| Inštalácia voliteľného Modulu bezdrôtovej LAN | 37 |
| Inštalácia voliteľnej aplikácie Quick Wireless Connection USB Key | 38 |
| Pripojenie viac projektorov (iba EB-536Wi) | 39 |

Základy používania

Premietanie obrázkov 42

| | |
|--|----|
| Zapnutie projektora | 42 |
| Vypnutie projektora | 43 |
| Automatické zistenie vstupného signálu a zmena premietaného obrazu (Vyhľadávanie zdroja) | 44 |
| Prepnutie na cieľový obrázok pomocou diaľkového ovládača | 45 |
| Premietanie pomocou USB Display | 46 |
| Systémové požiadavky | 46 |
| Pripájanie po prvý raz | 47 |
| Odinštalovanie | 48 |

Úprava premietaných obrázkov 50

| | |
|--|----|
| Lichobežníková korekcia skreslenia | 50 |
| Korekcia manuálne | 51 |
| Korekcia automaticky (iba EB-536Wi) | 54 |
| Úprava veľkosti obrazu | 54 |
| Úprava polohy obrazu | 55 |
| Nastavenie horizontálneho náklonu | 55 |
| Nastavenie zaostrenia | 55 |
| Nastavenie hlasitosti | 56 |
| Výber kvality projekcie (výber možnosti Farebný režim) | 56 |
| Nastavenie Automat. šošovka | 57 |

| | |
|--|----|
| Zmena pomeru strán premietaného obrazu | 57 |
| Spôsoby zmeny | 58 |
| Zmena režimu pomeru strán (iba EB-536Wi/EB-535W/EB-525W) | 58 |
| Zmena režimu pomeru strán (iba EB-530/EB-520) | 59 |

Používanie interaktívnych funkcií (iba EB-536Wi)

Režimy interaktívnych funkcií 62

| | |
|---|----|
| Kreslenie na premietanom obraze (režim Anotácie) | 63 |
| Používanie premietanej obrazovky ako biela tabuľa (režim Biela tabuľa) | 64 |
| Ovládanie počítača z premietanej obrazovky (režim Interakcia s počítačom) | 65 |
| Požiadavky na operačný systém pre režim Interakcia s PC | 65 |
| Používanie režimu Interakcia s PC | 66 |
| Požiadavky na Easy Interactive Driver System (iba OS X) | 68 |
| Inštalácia ovládača Easy Interactive Driver v OS X | 69 |

Používanie interaktívnych pier 70

| | |
|--|----|
| Kalibrácia pera | 71 |
| Kalibrovať automaticky | 71 |
| Manuálna kalibrácia | 72 |
| Úprava oblasti fungovania pera | 74 |

Komunikácia s projekčnou plochou 77

| | |
|---|----|
| Prepínanie interaktívneho režimu | 77 |
| Panel nástrojov v režimoch Anotácie a Biela tabuľa | 78 |
| Výber šírky a farby čiary | 79 |
| Výber vzorov bielej tabule | 80 |
| Panel nástrojov na ovládanie projektora | 80 |
| Výber aplikácie Network Device Display z panela nástrojov na ovládanie projektora | 81 |

Používanie interaktívnych funkcií cez sieť 83

| | |
|--|----|
| Predbežné opatrenia pri pripojení k projektoru v inej podsieti | 83 |
|--|----|

Vstup perom a atramentové nástroje v operačnom systéme Windows 85

| | |
|---|----|
| Aktivácia vstupov perom a atramentových funkcií v operačnom systéme Windows | 85 |
|---|----|

| | |
|--|----|
| Používanie vstupov perom a atramentových funkcií v operačnom systéme Windows | 86 |
|--|----|

Užitočné funkcie

Funkcie premietania 88

| | |
|---|-----|
| Premietanie obrazových záznamov uložených na pamäťovom zariadení USB (PC Free) | 88 |
| Technické parametre súborov, ktoré sa môžu premietiť pomocou programu PC Free | 88 |
| PC Free Príklady | 88 |
| Metódy ovládania PC Free | 89 |
| Premietanie zvolených obrázkov alebo filmov | 91 |
| Premietanie obrazových súborov v priečinku za sebou (Prezentácia) | 92 |
| Nastavenia zobrazenia obrazového súboru a nastavenia používania možnosti Prezentác. | 93 |
| Prevrátenie obrazu vodorovne (Prevrátiť vodorovne) | 93 |
| Dočasné skrytie obrazu a stlmenie zvuku (Stlmiť A/V) | 94 |
| Zmrazenie obrazu (Zmrazenie obrazu) | 94 |
| Funkcia ukazovateľa (Ukazovateľ) | 95 |
| Zväčšenie časti obrazu (E-Zoom) | 96 |
| Ovládanie ukazovateľa myši pomocou diaľkového ovládača (Bezdrôtová myš) | 97 |
| Uloženie užívateľského loga | 98 |
| Uloženie používateľského vzoru | 100 |

Funkcie Zabezpečenia 102

| | |
|--|-----|
| Spravovanie používateľov (Ochrana heslom) | 102 |
| Typy možnosti Ochrana heslom | 102 |
| Nastavenie funkcie Ochrana heslom | 102 |
| Zadanie položky Heslo | 103 |
| Obmedzenie používania (Uzamk. ovl. panela) | 104 |
| Zámok proti krádeži | 105 |
| Montáž káblového zámku | 105 |

Monitorovanie a ovládanie 106

| | |
|---|-----|
| Informácie o programe EasyMP Monitor | 106 |
| Message Broadcasting | 106 |
| Zmena nastavení pomocou webového prehliadača (Ovládanie webu) | 106 |

| | |
|---|-----|
| Nastavenie projektoru | 106 |
| Zobrazenie obrazovky Ovládanie webu | 107 |
| Zobrazenie obrazovky Web Remote | 107 |
| Používanie funkcie Mailová notifikácia na oznamovanie problémov | 109 |
| Čítanie e-mailu s upozornením na chybu | 109 |
| Ovládanie s Použitím SNMP | 109 |
| Príkazy ESC/VP21 | 110 |
| Zoznam príkazov | 110 |
| Schémy zapojenia káblov | 110 |
| o Protokole PJLink | 111 |
| O systéme Crestron RoomView® | 112 |
| Obsluha projektoru z počítača | 112 |

Ponuka Konfigurácia

| | |
|---|------------|
| Používanie Ponuka Konfigurácia | 117 |
| Zoznam Funkcií | 118 |
| Tabuľka ponuky Konfigurácia | 118 |
| Ponuka Sieť | 119 |
| Ponuka Obraz | 120 |
| Ponuka Signál | 121 |
| Ponuka Nastavenia | 123 |
| Ponuka Rozšírené | 125 |
| Nastavovacie prvky funkcie Easy Interactive Function (iba EB-536Wi) | 127 |
| Ponuka Sieť | 128 |
| Poznámky k používaniu ponuky Sieť | 129 |
| Operácie s premietanou klávesnicou | 130 |
| Ponuka Základné | 131 |
| Ponuka Bezdrôtová sieť LAN | 132 |
| Obrazovka Vyhľadať prístupový bod | 133 |
| Ponuka Bezpečnosť | 134 |
| Ponuka Pevne zap. sieť LAN | 135 |
| Ponuka Mail | 135 |
| Ponuka Ostatné | 136 |
| Ponuka Vynulovať | 137 |
| Ponuka ECO | 138 |

| | |
|---------------------------------|-----|
| Ponuka Informácia (iba displej) | 139 |
| Ponuka Vynulovať | 140 |

Vykonávanie dávkového nastavenia pre viac projektorov . . . 141

| | |
|---|-----|
| Nastavenie pomocou pamäťového zariadenia USB | 141 |
| Uloženie nastavení na pamäťové zariadenie USB | 141 |
| Prenesenie uložených nastavení do ďalších projektorov | 142 |
| Nastavenie s prepojením počítača USB káblom s projektorom | 143 |
| Uloženie nastavení do počítača | 143 |
| Prenesenie uložených nastavení do ďalších projektorov | 144 |
| Ak sa nastavenie nepodarí | 145 |

Riešenie Problémov

| | |
|--|------------|
| Používanie Pomocníka | 147 |
| Riešenie Problémov | 148 |
| Popis indikátorov | 148 |
| Keď indikátory neposkytujú pomoc | 152 |
| Problémy týkajúce sa obrazu | 154 |
| Žiadny obraz | 154 |
| Nezobrazujú sa pohybujúce sa obrázky (pohybujúca sa časť sa zobrazuje iba čiernou) | 155 |
| Projekcia sa automaticky zastaví | 155 |
| Zobrazená je správa Nepodporuje sa | 155 |
| Zobrazená je správa Nie je signál | 156 |
| Obrázky sú skreslené, nezaostrené alebo deformované | 156 |
| Obraz je rušený alebo skreslený | 157 |
| Kurzor myši bliká (iba počas premietania pomocou funkcie USB Display) | 158 |
| Obraz je orezaný (veľký) alebo malý, alebo pomer strán je nesprávny | 158 |
| Farby obrazu sú nesprávne | 159 |
| Obraz je tmavý | 159 |
| Problémy pri spustení projekcie | 160 |
| Projektor sa nezapne | 160 |
| Iné problémy | 160 |
| Nie je počuť žiadny zvuk alebo je príliš slabý | 160 |
| Z mikrofónu nepočuť žiadny zvuk | 161 |

| | |
|---|-----|
| Vo zvuku sa vyskytuje šum (len pri premietaní pomocou USB Display) | 161 |
| Nefunguje diaľkové ovládanie | 162 |
| Chcem zmeniť jazyk správ a ponúk | 162 |
| E-mail neprichádza ani v prípade problému s projektorom | 162 |
| Nastavenia a nedajú zmeniť pomocou internetového prehliadača | 163 |
| Problémy s interaktívnymi funkciami (iba EB-536Wi) | 163 |
| Na premietanú obrazovku nemožno kresliť | 163 |
| Počítač sa nedá ovládať z premietanej obrazovky po pripojení k počítaču | 164 |
| Zobrazená je správa Vo funkcii Easy Interactive Function došlo k chybe. | 164 |
| Myš počítača nefunguje správne | 164 |
| Interaktívne pero nefunguje | 165 |
| Reakčný čas interaktívneho pera je krátky (iba počas premietania pomocou funkcie USB Display) | 165 |
| Pri manuálnej kalibrácii sa bodka automaticky presunie alebo sa nepresunie na ďalšiu pozíciu | 166 |

| | |
|---------------------------------|------------|
| Čo je Event ID | 167 |
|---------------------------------|------------|

Údržba

| | |
|---------------------------------------|------------|
| Čistenie | 169 |
| Čistenie povrchu projektoru | 169 |
| Čistenie Objektívu | 169 |
| Čistenie vzduchového filtra | 169 |

| | |
|---|------------|
| Výmena Spotrebného Materiálu | 172 |
|---|------------|

| | |
|--|-----|
| Výmena lampy | 172 |
| Časový interval výmeny lampy | 172 |
| Ako sa vymieňa lampa | 172 |
| Nulovanie hodín lampy | 175 |
| Výmena vzduchového filtra | 175 |
| Interval výmeny vzduchového filtra | 175 |
| Spôsob výmeny vzduchového filtra | 175 |

Dodatky

| | |
|---|------------|
| Voliteľné Príslušenstvo a Spotrebný Materiál | 178 |
|---|------------|

| | |
|-----------------------------------|-----|
| Voliteľné príslušenstvo | 178 |
| Spotrebný Materiál | 178 |

| | |
|--|------------|
| Veľkosť plátna a Projekčná vzdialenosť' | 179 |
|--|------------|

| | |
|--|-----|
| Vzdialenosť premietania (pre EB-536Wi/EB-535W/EB-525W) | 179 |
| Vzdialenosť premietania (pre EB-530/EB-520) | 180 |

| | |
|---|------------|
| Podporované rozlíšenia monitorov | 182 |
|---|------------|

| | |
|--|-----|
| Podporované rozlíšenia | 182 |
| Počítačové signály (analogový RGB) | 182 |
| Komponent video | 182 |
| Kompozitné video | 182 |
| Vstupný signál z portu HDMI | 182 |

| | |
|----------------------------------|------------|
| Technické Údaje | 184 |
|----------------------------------|------------|

| | |
|--|-----|
| Všeobecné Parametre Projektoru | 184 |
|--|-----|

| | |
|-------------------------|------------|
| Vzhľad | 188 |
|-------------------------|------------|

| | |
|-------------------------|------------|
| Glosár | 190 |
|-------------------------|------------|

| | |
|-------------------------------------|------------|
| Všeobecné Poznámky | 192 |
|-------------------------------------|------------|

| | |
|---|-----|
| Nariadenia zákona o bezdrôtovom telegrafovaní | 192 |
| Informácie o označeniach | 192 |
| Všeobecné upozornenie: | 193 |

| | |
|---------------------------|------------|
| Register | 195 |
|---------------------------|------------|



Úvod

V tejto kapitole sú vysvetlené funkcie a názvy častí projektora.

Rýchla a jednoduchá inštalácia, premietanie a uskladnenie

- Projektor sa jednoducho zapína a vypína zapojením a odpojením.
- Premietanie sa spustí len vtedy, keď sa na vstup privádza obraz z počítača (Automatické zapnutie).
- Môžete premietiť na veľké plátna z krátkej vzdialenosti.
- Výšku nastavíte jednoducho jednou páčkou.
- Pred uskladnením nie je potrebný čas na ochladenie.

Pripojenie pomocou kábla USB a premietanie (USB Display)

Jednoduchým pripojením kábla USB môžete premietiť obraz z obrazovky počítača bez počítačového kábla.

- ☛ "Premietanie pomocou USB Display" [str.46](#)

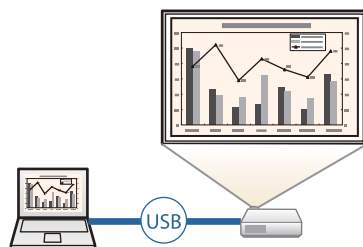

Užitočné funkcie pri premietaní obrázkov

Pripojte pamäťové zariadenie USB a filmy alebo obrazy premietajte pomocou (PC Free)

K projektu môžete pripojiť úložné zariadenia USB alebo digitálne fotoaparáty a premietiť uložené obrazy.

Podporuje širokú paletu formátov súborov, ako napríklad súbory PDF, filmové alebo obrazové súbory.

- ☛ "Premietanie obrazových záznamov uložených na pamäťovom zariadení USB (PC Free)" [str.88](#)

Obraz prevráťte vodorovne a premietajte (Prevrátiť vodorovne)

Obraz môžete dočasne prevrátiť vodorovne a premietiť. Toto je užitočné pri premietaní obrazov na vyučovanie tanca a podobne.

- ☛ "Prevrátenie obrazu vodorovne (Prevrátiť vodorovne)" [str.93](#)

Rôzne funkcie pre vynikajúcu úsporu energie

- Rôzne funkcie na zabránenie plytvaniu elektrinou
Projektor sa dodáva s množstvom vstavaných funkcií na úsporu energie, ako je stmievanie premietaného obrazu, časovač automatického vypnutia a nastavenie spotreby energie, keď je projektor v pohotovostnom režime.
 - ☛ "Ponuka ECO" [str.138](#)
- Funkcie na zobrazenie stavu úspory energie na premietacom plátne
Keď je Zobrazenie ECO nastavené na **Zapnuté** v ponuke Konfigurácia, v dolnej ľavej časti premietacieho plátna sú zobrazené ikony listu (), ktoré predstavujú stav úspory energie, keď je lampa prepnutá na nízky jas.
 - ☛ ECO – Zobrazenie ECO [str.138](#)

Maximálne využitie diaľkového ovládania

Diaľkový ovládač môžete využiť na vykonanie rôznych operácií ako napríklad zväčšenie časti obrazu. Diaľkový ovládač môže slúžiť aj ako ukazovateľ počas prezentácií alebo ako počítačová myš.

- ☛ "Funkcia ukazovateľa (Ukazovateľ)" [str.95](#)
- ☛ "Zväčšenie časti obrazu (E-Zoom)" [str.96](#)
- ☛ "Ovládanie ukazovateľa myši pomocou diaľkového ovládača (Bezdrôtová myš)" [str.97](#)

Zväčšujte a premietajte vaše súbory s kamerou na dokumenty

Môžete premietat' papierové dokumenty a predmety pomocou voliteľnej kamery na dokumenty.

Pripojením k počítaču a pomocou dodaného softvéru môžete plne využívať možnosti tohto projektora.

☛ "Voliteľné príslušenstvo" [str.178](#)

Vylepšené funkcie zabezpečenia

• Ochrana heslom kvôli obmedzeniu a spravovaniu používateľov

Nastavením hesla môžete určiť používateľov projektora.

☛ "Spravovanie používateľov (Ochrana heslom)" [str.102](#)

• Uzamknutie ovládacieho panela obmedzuje používanie tlačidiel ovládacieho panela

Toto môžete použiť, ak nechcete, aby ľudia menili nastavenia projektora bez dovolenia na rôznych udalostiach, v školách, a tak ďalej.

☛ "Obmedzenie používania (Uzamk. ovl. panela)" [str.104](#)

• Prístroj je vybavený rôznymi pomôckami proti krádeži

Projektor je vybavený nasledujúcimi typmi zabezpečovacích prvkov proti krádeži.

- Bezpečnostná zásuvka
- Upevňovací bod bezpečnostného kábla
- ☛ "Zámok proti krádeži" [str.105](#)

Úplne využitie sieťového pripojenia

Pomocou aplikácií EasyMP Network Projection a EasyMP Multi PC Projection, ktoré možno nájsť na disku CD-ROM EPSON Projector Software, môžete vykonávať nasledujúce operácie.

• Zdieľanie projektora cez sieť

Pomocou softvéru EasyMP Network Projection môžete projektor pripojiť k sieti a zdieľať s viacerými počítačmi. Obrazy a údaje môžete premietat' z každého počítača bez toho, aby ste museli znovu pripojiť káble. Premietat' môžete tiež z jedného počítača do viacerých projektorov.

☛ [Návod na používanie programu EasyMP Network Projection](#)



• Súčasné premietanie obrazu z viacerých počítačov

Pomocou softvéru EasyMP Multi PC Projection možno súčasne premietat' až na štyri premietacie plochy z viacerých počítačov pripojených k sieti alebo zo smartfónov či tabletov, ak máte nainštalovanú aplikáciu Epson iProjection.

Ak sa ujmete vedenia schôdze, môžete jej priebeh plynulo kontrolovať ovládaním projekcie z iných pripojených počítačov. Rovnakú obrazovku môžete premietat' aj zo vzdialených projektorov v sieti.

☛ [Návod na používanie programu EasyMP Multi PC Projection](#)

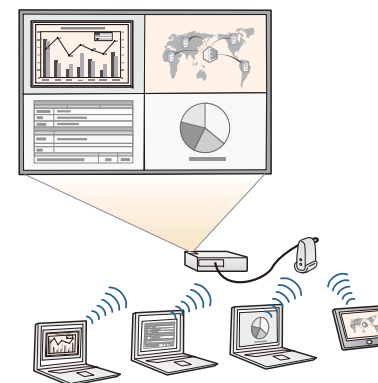

Pomocou voliteľných zariadení a aplikácií môžete vykonávať nasledujúce operácie.

- Bezdrôtové premietanie obrazovky počítača

Keď je nainštalovaný voliteľný Modul bezdrôtovej LAN, obrazovku počítača môžete premietiť v rámci siete.

☛ "Inštalácia voliteľného Modul bezdrôtovej LAN" [str.37](#)



- Jednoduché pripojenie k počítaču pomocou Quick Wireless

Jednoduchým pripojením voliteľného kľúča Quick Wireless Connection USB Key k počítaču môžete automaticky vykonávať nastavenia siete pre bezdrôtové pripojenie k sieti LAN a premietiť obrazovku počítača (iba operačný systém Windows).

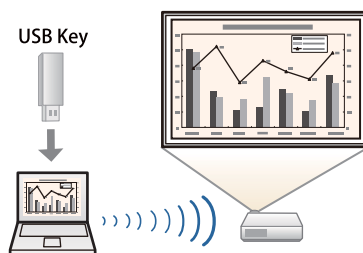

- Premietanie obrazov z prenosných zariadení cez sieť

Ak máte vo svojom smartfóne alebo tablete nainštalovanú aplikáciu Epson iProjection, môžete bezdrôtovo premietiť údaje zo zariadenia. Aplikáciu Epson iProjection si môžete zadarmo stiahnuť z App Store alebo zo služby Google Play. Poplatky vzniknuté pri komunikácii s App Store alebo Google Play znáša zákazník.



Interaktívne funkcie (Easy Interactive Function) (iba EB-536Wi)

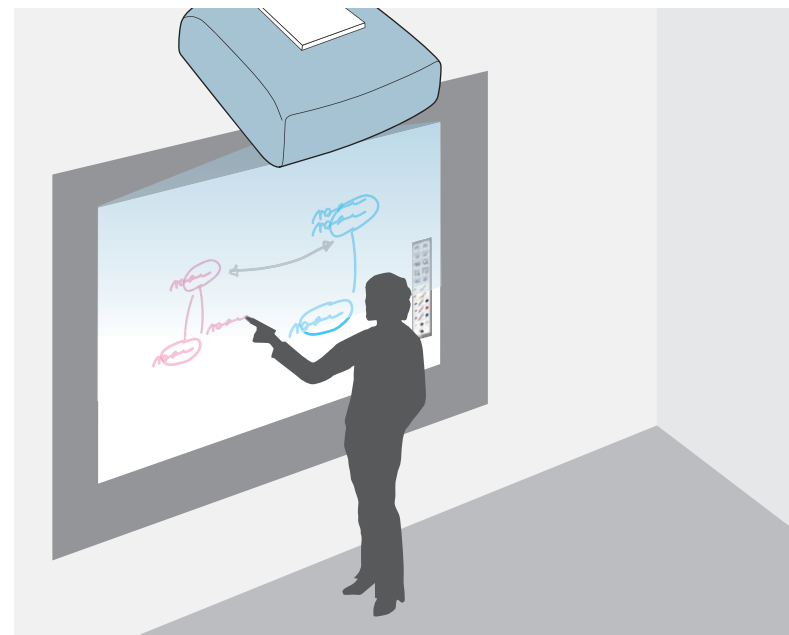

S interaktívnym perom môžete vykonávať nasledujúce operácie.

- Premietanú obrazovku používať ako bielu tabuľu
- Kresliť na obsah premietaný z počítača
- Ovládať počítač z premietanej obrazovky
- Ovládať projektor z premietanej obrazovky
- Vyberať zariadenia na premietanej obrazovke, ktoré boli pripojené k sieti pomocou dodaného softvéru EasyMP Multi PC Projection
- Používať interaktívne funkcie cez sieť pomocou dodaného EasyMP Network Projection alebo voliteľnej jednotky Quick Wireless
- ☛ "Používanie interaktívnych funkcií (iba EB-536Wi)" [str.61](#)

Na obrázkoch, ktoré sa v tejto príručke uvádzajú, je znázornený projektor EB-536Wi.

Predná a Vrchná Strana

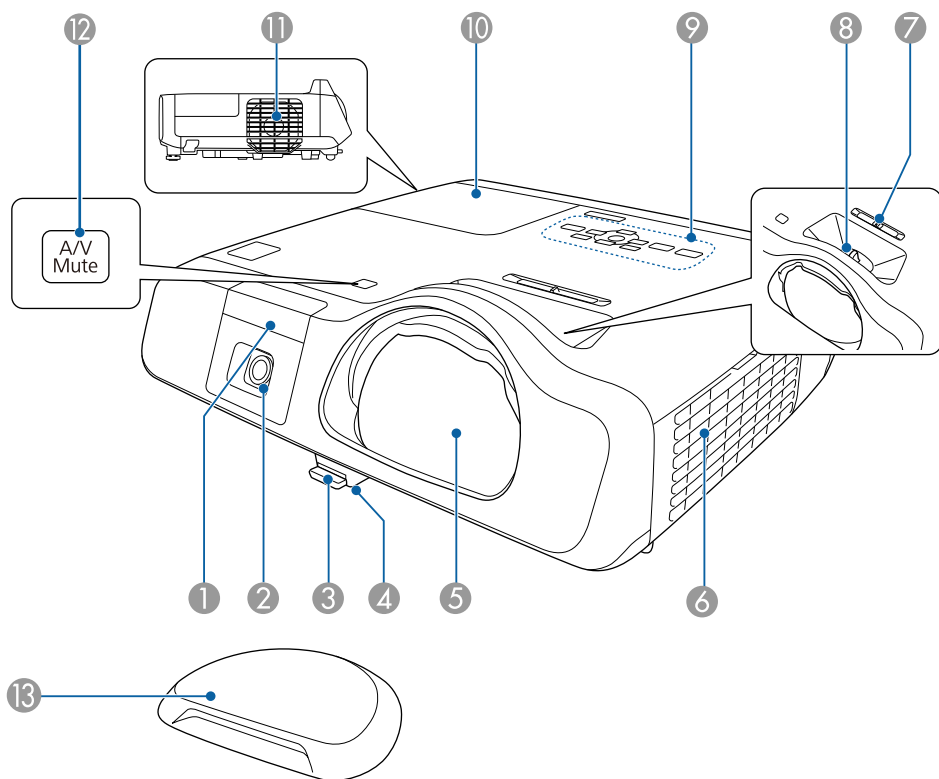

| Názov | Funkcia |
|--|---|
| 1 Diaľkový prijímač | Prijíma signály z diaľkového ovládača. |
| 2 Prijímač Easy Interactive Function (iba EB-536Wi) | Prijíma signály z interaktívneho pera. ☛ "Používanie interaktívnych funkcií (iba EB-536Wi)" str.61 |

| Názov | Funkcia |
|--|--|
| 3 Páka na nastavenie nožičky | Stlačte páku na nastavenie nožičky, ak chcete vytiahnuť alebo zasunúť prednú nastaviteľnú nožičku. ☛ "Úprava polohy obrazu" str.55 |
| 4 Predná nastaviteľná nožička | Keď projektor inštalujete na plochu, ako je napríklad stôl, vytiahnite nožičku a nastavte polohu obrazu. ☛ "Úprava polohy obrazu" str.55 |
| 5 Premietací objektív | Slúži na premietanie obrazu. |
| 6 Vetrací vstupný otvor (Vzduchový filter) | Privádza vzduch, ktorým sa projektor chladí zvnútra. ☛ "Čistenie vzduchového filtra" str.169 ☛ "Výmena vzduchového filtra" str.175 |
| 7 Nastavenie lichobežníkového skreslenia (iba EB-536Wi) | Opravi horizontálne skreslenie premietaného obrazu. ☛ "Korekcia manuálne" str.51 |
| 8 Ovládač zaostrovania | Upravuje ostrosť obrazu. ☛ "Nastavenie zaostrenia" str.55 |
| 9 Ovládací panel | Slúži na ovládanie projektoru. ☛ "Ovládací panel" str.15 |
| 10 Kryt lampy | Otvorte pri výmene lampy projektoru. ☛ "Výmena lampy" str.172 |

| Názov | Funkcia |
|-----------------------------------|--|
| 11 Výstupný otvor vetrania | <p>Výstupný otvor kvôli vzduchu, ktorý sa používa na vnútorné chladenie projektoru.</p> <div style="border: 1px solid black; padding: 5px; margin: 5px 0;"> <p>⚠ Výstraha</p> <p>Nepozerajte sa do vetracích otvorov. Ak výbojka vybuchne, môžu uniknúť plyny alebo sa môžu rozptýliť malé úlomky rozbitého skla a môžu spôsobiť zranenie. Pri vdýchnutí sklenených čepín alebo ich vniknutí do očí alebo úst okamžite vyhľadajte lekársku pomoc.</p> </div> <div style="border: 1px solid black; padding: 5px; margin: 5px 0;"> <p>⚠ Upozornenie</p> <p>Počas projekcie sa nepribližujte tvárou ani rukami k vetraciemu otvoru a neumiestňujte do blízkosti výstupného otvoru vetrania predmety, ktoré by sa mohli deformovať alebo poškodiť teplom.</p> </div> |
| 12 Tlačidlo [A/V Mute] | <ul style="list-style-type: none"> Zapína a vypína video a zvuk. "Dočasné skrytie obrazu a stlmenie zvuku (Stlmiť A/V)" str.94 Stlačením a podržaním tohto tlačidla približne na tri sekundy vykonajte automatickú kalibráciu pera (iba EB-536Wi). |
| 13 Kryt objektívu | <p>Keď sa projektor nepoužíva, kryt založte na objektív, aby bol chránený proti poškodeniu alebo znečisteniu.</p> |

Zadná Časť

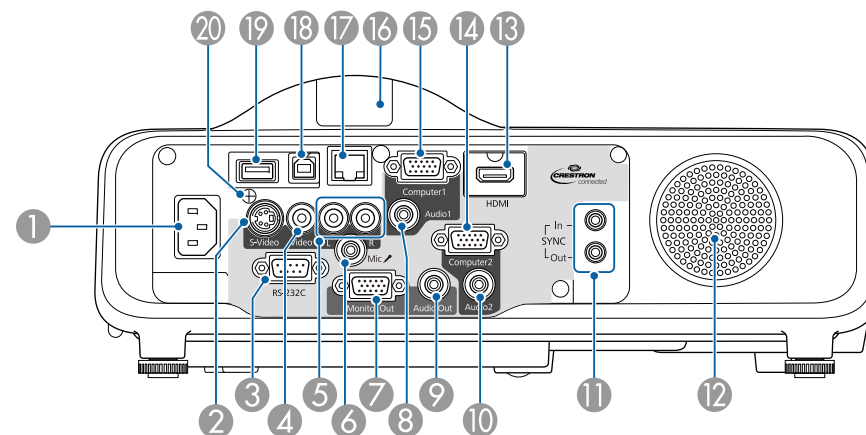

| Názov | Funkcia |
|---------------------------|--|
| 1 Sieťová zásuvka | <p>Služi na pripojenie napájacieho kábla k projektoru.</p> <p> "Zapnutie projektoru" str.42</p> |
| 2 Port S-Video | <p>Pre signály S-video zo zdrojov videa.</p> |
| 3 Port RS-232C | <p>Pri ovládaní projektoru z počítača pripojte projektor do počítača pomocou kábla RS-232C. Tento port sa používa pre potreby ovládania a bežne by sa používať nemal.</p> <p> "Príkazy ESC/VP21" str.110</p> |
| 4 Port Video | <p>Prijíma vstup pre kompozitné video signály zo zdrojov videa.</p> |
| 5 Port Audio-L/R | <p>Prijíma zvuk zo zariadenia pripojeného na port S-Video alebo Video.</p> |
| 6 Port Mic | <p>Prijíma zvuk z mikrofónu.</p> <p> "Pripojenie mikrofónu" str.33</p> |
| 7 Port Monitor Out | <p>Vysiela na externý monitor analógové signály RGB z portu Computer1. Nemožno vysielat signály prijaté z iných portov alebo signály komponentného videa.</p> |

| Názov | Funkcia |
|-----------------------------------|---|
| 8 Port Audio1 | Prijíma zvuk zo zariadenia pripojeného na port Computer1. |
| 9 Audio Out port | Vysiela zvuk z aktuálne premietaného obrazu do externého reproduktora. |
| 10 Port Audio2 | Prijíma zvuk zo zariadenia pripojeného na port Computer2. |
| 11 Port SYNC IN/OUT (ibaEB-536Wi) | Ak v jednej miestnosti inštalujete viac projektorov a používate interaktívnu funkciu, projektory pripojte pomocou voliteľnej Kábel diaľkového ovládania (ELPKC28). Operácie pera Easy Interactive Pen sú po pripojení stabilizované. ☛ "Pripojenie viac projektorov (iba EB-536Wi)" str.39 |
| 12 Reproduktor | Slúži na výstup zvuku. |
| 13 Port HDMI | Slúži na vstup video signálov zo zariadení a počítačov kompatibilných so štandardom HDMI. Tento projektor je kompatibilný so štandardom HDCP . ☛ "Pripojenie zdrojov obrazu" str.29 |
| 14 Port Computer2 | Slúži na príjem obrazových signálov z počítača a signálov komponentného videa z iných zdrojov videa. |
| 15 Port Computer1 | |
| 16 Diaľkový prijímač | Prijíma signály z diaľkového ovládača. |
| 17 Port LAN | Slúži na pripojenie k počítačovej sieti pomocou kábla LAN. |

| Názov | Funkcia |
|--|---|
| 18 Port USB-B | <ul style="list-style-type: none"> Slúži na pripojenie projektoru do počítača pomocou kábla USB a premietanie obrazov z počítača. ☛ "Premietanie pomocou USB Display" str.46 Slúži na pripojenie projektoru do počítača pomocou kábla USB a umožňuje využívať funkciu Beždrôtová myš. ☛ "Ovládanie ukazovateľa myši pomocou diaľkového ovládača (Beždrôtová myš)" str.97 Ak funkcie myši ovládáte pomocou pera Easy Interactive Pen, pripojte ho k počítaču pomocou dodaného kábla USB (ibaEB-536Wi). ☛ "Ovládanie počítača z premietanej obrazovky (režim Interakcia s počítačom)" str.65 |
| 19 Port USB-A | <ul style="list-style-type: none"> Slúži na pripojenie pamäťového zariadenia USB alebo digitálneho fotoaparátu a premietanie obrazu pomocou funkcie PC Free. ☛ "Premietanie obrazových záznamov uložených na pamäťovom zariadení USB (PC Free)" str.88 Slúži na pripojenie voliteľnej Kamera na dokumenty. Slúži na pripojenie voliteľného Modul bezdrôtovej LAN. ☛ "Inštalácia voliteľného Modul bezdrôtovej LAN" str.37 Pripája voliteľný Quick Wireless Connection USB Key. ☛ "Inštalácia voliteľnej aplikácie Quick Wireless Connection USB Key" str.38 |
| 20 Skrutka na upevnenie modulu bezdrôtovej siete LAN | Táto skrutka upevňuje kryt modulu bezdrôtovej LAN. |

Podstavec

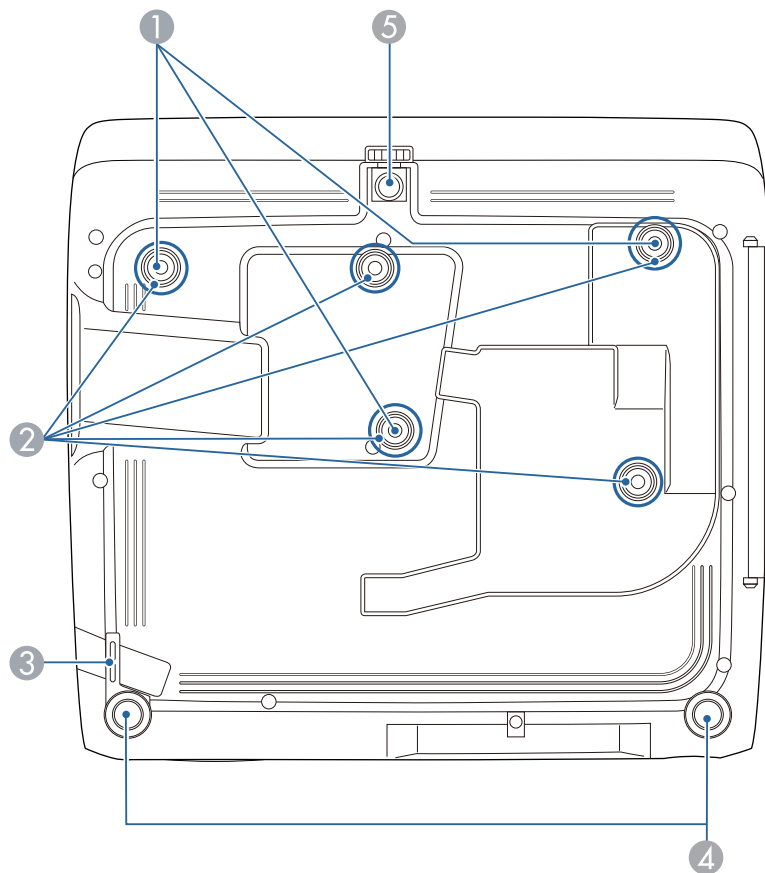

| Názov | Funkcia |
|---|---|
| 1 Upevňovacie body pri montáži na strop (tri body) | Ak chcete projektor zavesiť na strop, použite voliteľnú konzolu pre Montáž na strop. ☛ "Inštalácia projektoru" str.24 ☛ "Voliteľné príslušenstvo" str.178 |

| Názov | Funkcia |
|--|--|
| 2 Upevňovacie body pri montáži na stenu (päť bodov) | Pri upevňovaní na stenu upevnite voliteľnú dosku na montáž na stenu. ☛ "Voliteľné príslušenstvo" str.178 |
| 3 Upevňovací bod bezpečnostného kábla | Tadiaľto prevlečte komerčne dostupný lankový zámok a uzamknite ho na mieste. ☛ "Montáž káblového zámku" str.105 |
| 4 Zadné nožičky | Keď projektor inštalujete na plochu, ako je napríklad stôl, otáčaním ich vysúvajte alebo zasúvajte a nastavujte tak horizontálne naklonenie. ☛ "Nastavenie horizontálneho náklonu" str.55 |
| 5 Predná nastaviteľná nožička | Keď projektor inštalujete na plochu, ako je napríklad stôl, vytiahnite nožičku a nastavte polohu obrazu. ☛ "Úprava polohy obrazu" str.55 |

Ovládací panel

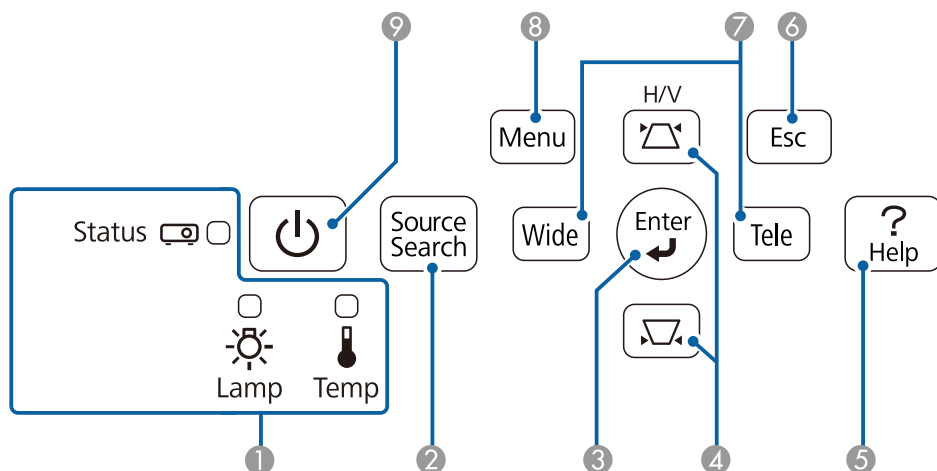



| Názov | Funkcia |
|-----------------------------------|---|
| 1 Indikátory | Pomocou farieb a toho, či svieti alebo bliká, signalizuje stav projektoru. ☛ "Popis indikátorov" str.148 |
| 2 Tlačidlo [Source Search] | Prepne na obraz zo vstupného portu, ktorý prijíma videosignál. ☛ "Automatické zistenie vstupného signálu a zmena premietaného obrazu (Vyhľadávanie zdroja)" str.44 |
| 3 Tlačidlo [Enter] [↵] | <ul style="list-style-type: none"> Ak je zobrazená obrazovka ponuky Konfigurácia alebo Nápoved', potvrdzuje a otvára daný výber a prechádza na nasledujúcu úroveň. Ak sa stlačí počas premietania analógového signálu RGB z portu Computer1 alebo Computer2, automaticky optimalizuje obraz upravením nastavení Sledovanie, Synchronizácia a Pozícia. |

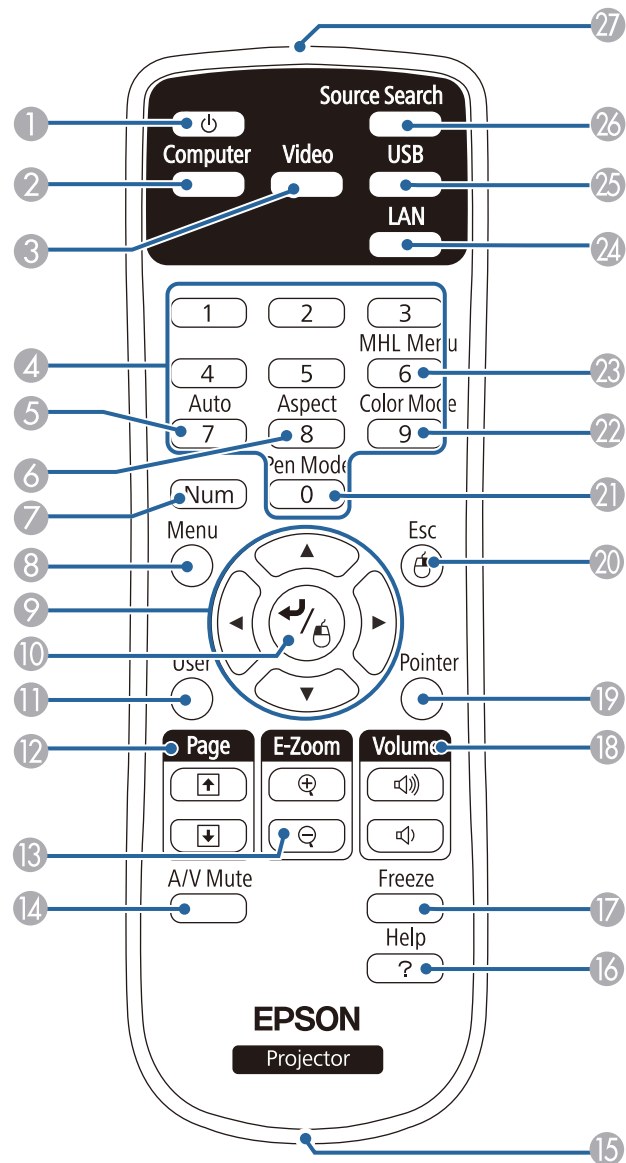

| Názov | Funkcia |
|---------------------------------|--|
| 4 Tlačidlá [↵][↶] | <ul style="list-style-type: none"> Vykonáva lichobežníkovú korekciu. ☛ "Lichob. korek. - H/V" str.51 Ak je zobrazená ponuka Konfigurácia alebo obrazovka Nápoved', môžete pomocou týchto tlačidiel vyberať položky ponuky a nastavovať hodnoty. ☛ "Používanie Ponuka Konfigurácia" str.117 ☛ "Používanie Pomocníka" str.147 |
| 5 Tlačidlo [Help] | Slúži na zobrazenie a zatvorenie obrazovky Pomocníka, na ktorej sú uvedené pokyny na odstránenie prípadných problémov. ☛ "Používanie Pomocníka" str.147 |
| 6 Tlačidlo [Esc] | <ul style="list-style-type: none"> Zastaví aktuálnu funkciu. Ak je zobrazená ponuka Konfigurácia a stlačíte toto tlačidlo, prejdete na predchádzajúcu úroveň ponuky. ☛ "Používanie Ponuka Konfigurácia" str.117 |
| 7 Tlačidlá [Tele]/[Wide] | <ul style="list-style-type: none"> Slúži na úpravu veľkosti projekčného plátna. Stlačením tlačidla [Tele] zmenšíte veľkosť projekčného plátna a stlačením tlačidla [Wide] zväčšíte veľkosť projekčného plátna. Slúži na úpravu lichobežníkového skreslenia v horizontálnom smere, keď je zobrazená obrazovka Lichobež. korekcia. ☛ "Lichob. korek. - H/V" str.51 Ak je zobrazená ponuka Konfigurácia alebo obrazovka Nápoved', môžete pomocou týchto tlačidiel vyberať položky ponuky a nastavovať hodnoty. ☛ "Používanie Ponuka Konfigurácia" str.117 ☛ "Používanie Pomocníka" str.147 |
| 8 Tlačidlo [Menu] | Zobrazuje a zatvára ponuku Konfigurácia. ☛ "Používanie Ponuka Konfigurácia" str.117 |
| 9 Tlačidlo [Power] [⏻] | Zapína a vypína napájanie projektoru. ☛ "Zapnutie projektoru" str.42 |

Dialkové ovládanie



| Názov | Funkcia |
|------------------------|---|
| 1 Tlačidlo [Power] [⏻] | Zapína a vypína napájanie projektora. ☛ "Zapnutie projektora" str.42 |
| 2 Tlačidlo [Computer] | Stláčaním tohto tlačidla môžete prepínať medzi obrazom z portov Computer1 alebo Computer2. |
| 3 Tlačidlo [Video] | Stláčaním tohto tlačidla sa obraz bude prepínať medzi portmi S-Video, Video a HDMI. |
| 4 Číselné tlačidlá | <ul style="list-style-type: none"> • Zadajte heslo. ☛ "Nastavenie funkcie Ochrana heslom" str.102 • Použite toto tlačidlo na zadávanie čísel pri nastavení položky Sieť v ponuke Konfigurácia. |
| 5 Tlačidlo [Auto] | Ak sa stlačí počas premietania analógového signálu RGB z portu Computer1 alebo Computer2, môžete automaticky optimalizovať položky Sledovanie, Synchronizácia a Pozícia. |
| 6 Tlačidlo [Aspect] | Stláčaním tohto tlačidla môžete meniť režim pomeru strán. ☛ "Zmena pomeru strán premietaného obrazu" str.57 |
| 7 Tlačidlo [Num] | Ak chcete zadať heslá alebo čísla, podržte stlačené toto tlačidlo a stlačte číselné tlačidlá. ☛ "Nastavenie funkcie Ochrana heslom" str.102 |
| 8 Tlačidlo [Menu] | Zobrazuje a zatvára ponuku Konfigurácia. ☛ "Používanie Ponuka Konfigurácia" str.117 |

| Názov | Funkcia |
|--|---|
| 9 Tlačidlá  | <ul style="list-style-type: none"> Keď je zobrazená ponuka Konfigurácia alebo obrazovka Pomocníka, stlačením týchto tlačidiel môžete vybrať položky ponuky a nastavovať hodnoty. <ul style="list-style-type: none"> "Používanie Ponuka Konfigurácia" str.117 Pri premietaní v režime PC Free sa stlačením týchto tlačidiel zobrazí predchádzajúca alebo nasledujúca snímka, otočí sa obraz atď. <ul style="list-style-type: none"> "Premietanie obrazových záznamov uložených na pamäťovom zariadení USB (PC Free)" str.88 Počas využívania funkcie Bezdrôtová myš sa ukazovateľ myši posúva v smere, v ktorom je stlačené tlačidlo. <ul style="list-style-type: none"> "Ovládanie ukazovateľa myši pomocou diaľkového ovládača (Bezdrôtová myš)" str.97 |
| 10 Tlačidlo [Enter]  | <ul style="list-style-type: none"> Ak je zobrazená obrazovka ponuky Konfigurácia alebo Nápo ved, potvrdzuje a otvára daný výber a prechádza na nasledujúcu úroveň. <ul style="list-style-type: none"> "Používanie Ponuka Konfigurácia" str.117 Keď používate funkciu Bezdrôtová myš, slúži ako ľavé tlačidlo myši. <ul style="list-style-type: none"> "Ovládanie ukazovateľa myši pomocou diaľkového ovládača (Bezdrôtová myš)" str.97 |
| 11 Tlačidlo [User] | <p>Z dostupných položiek ponuky Konfigurácia vyberte ľubovoľnú často používanú položku a priradíte ju tomuto tlačidlu. Stlačením tlačidla [User] sa zobrazí priradená obrazovka výberu ponuky/nastavenia, ktorá vám umožní uskutočniť nastavenia/zmeny na jeden dotyk.</p> <ul style="list-style-type: none"> "Ponuka Nastavenia" str.123 <p>Nasledujúce položky ponuky sú priradené v rámci predvoleného nastavenia.</p> <ul style="list-style-type: none"> Pre EB-536Wi: Automat. kalibrácia Pre EB-535W/EB-525W/EB-530/EB-520: Príkon |

| Názov | Funkcia |
|---|--|
| 12 Tlačidlá [Page]  | <p>Počas používania nasledujúcich spôsobov premietania listuje v stránkach súborov aplikácií ako je napríklad PowerPoint.</p> <ul style="list-style-type: none"> Počas používania funkcie Bezdrôtová myš <ul style="list-style-type: none"> "Ovládanie ukazovateľa myši pomocou diaľkového ovládača (Bezdrôtová myš)" str.97 Počas používania programu USB Display <ul style="list-style-type: none"> "Premietanie pomocou USB Display" str.46 Počas pripojenia k sieti <p>Keď premietate obrázy pomocou PC Free, stlačením týchto tlačidiel sa zobrazí predchádzajúca alebo nasledujúca obrazovka.</p> |
| 13 Tlačidlo [E-Zoom]  | <p>Zväčšuje alebo znižuje obraz bez zmeny projekčnej veľkosti.</p> <ul style="list-style-type: none"> "Zväčšenie časti obrazu (E-Zoom)" str.96 |
| 14 Tlačidlo [A/V Mute]  | <ul style="list-style-type: none"> Zapína a vypína video a zvuk. <ul style="list-style-type: none"> "Dočasné skrytie obrazu a stlmenie zvuku (Stlmiť A/V)" str.94 Stlačením tlačidla na diaľkovom ovládaní po dobu piatich sekúnd môžete zmeniť režim Premietanie nasledovne. <p>Predná strana ↔ P. str./Obrátene Zadná časť ↔ Z. str./Obrátene</p> |
| 15 Otvor na pripojenie remienka | <p>Umožňuje pripojiť komerčne dostupný popruh (remienok) k diaľkovému ovládaču.</p> |
| 16 Tlačidlo [Help] | <p>Slúži na zobrazenie a zatvorenie obrazovky Pomocníka, na ktorej sú uvedené pokyny na odstránenie prípadných problémov.</p> <ul style="list-style-type: none"> "Používanie Pomocníka" str.147 |
| 17 Tlačidlo [Freeze] | <p>Obrázky sú pozastavené alebo nepozastavené.</p> <ul style="list-style-type: none"> "Zmrazenie obrazu (Zmrazenie obrazu)" str.94 |

| Názov | Funkcia |
|---------------------------------------|---|
| 18 Tlačidlo [Volume] [⏮][⏪] | [⏮] Znižuje hlasitosť. [⏪] Zvyšuje hlasitosť. ☛ "Nastavenie hlasitosti" str.56 |
| 19 Tlačidlo [Pointer] | Zobrazí ukazovateľ na obrazovke. ☛ "Funkcia ukazovateľa (Ukazovateľ)" str.95 |
| 20 Tlačidlo [Esc] | <ul style="list-style-type: none"> • Zastaví aktuálnu funkciu. • Ak je zobrazená ponuka Konfigurácia a stlačíte toto tlačidlo, prejdete na predchádzajúcu úroveň. ☛ "Používanie Ponuka Konfigurácia" str.117 • Keď používate funkciu Bezdrôtová myš, slúži ako pravé tlačidlo myši. ☛ "Ovládanie ukazovateľa myši pomocou diaľkového ovládača (Bezdrôtová myš)" str.97 |
| 21 Tlačidlo [Pen Mode] | (K dispozícii je iba v EB-536Wi) Prepína medzi ovládaním počítača alebo kreslením pomocou interaktívneho pera. ☛ "Používanie interaktívnych funkcií (iba EB-536Wi)" str.61 |
| 22 Tlačidlo [Color Mode] | Po každom stlačení tohto tlačidla sa zmení farebný režim. ☛ "Výber kvality projekcie (výber možnosti Farebný režim)" str.56 |
| 23 Tlačidlo [MHL Menu] | Na tomto zariadení nie je k dispozícii. |
| 24 Tlačidlo [LAN] | Prepína na obraz zo zariadenia pripojeného k sieti. |
| 25 Tlačidlo [USB] | Pri každom stlačení tlačidla sa cyklicky menia nasledujúce obrazy: <ul style="list-style-type: none"> • USB Display • Obrazy zo zariadenia pripojeného k portu USB-A |

| Názov | Funkcia |
|---|---|
| 26 Tlačidlo [Source Search] | Prepne na obraz zo vstupného portu, ktorý prijíma videosignál. ☛ "Automatické zistenie vstupného signálu a zmena premietaného obrazu (Vyhľadávanie zdroja)" str.44 |
| 27 Oblasť diaľkového ovládača vysielajúca svetlo | Vysiela signály diaľkového ovládania. |

Výmena batérií v diaľkovom ovládači

Ak diaľkový ovládač po určitej dobe používania prestane reagovať alebo sa nedá vôbec použiť, batérie pravdepodobne dosiahli koniec životnosti. V takom prípade vymeňte batérie za nové. Zaoštarajte si dve mangánové alebo alkalické batérie veľkosti AA. Nie je možné používať iné batérie, okrem mangánových alebo alkalických, veľkosť AA.

Pozor

Pred manipuláciou s batériami si prečítajte nasledujúce materiály.

 [Bezpečnostné pokyny](#)

1 Odnímte kryt batérií.

Zatlačte na poistku krytu batérií a zdvihnite ho nahor.

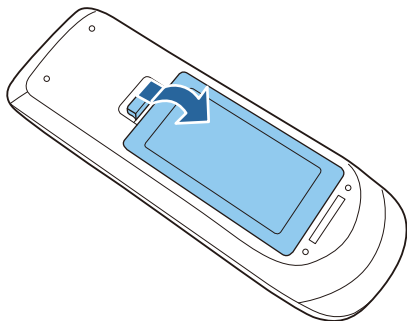

2 Nahradte starú batériu novou.

Batériu najskôr zasuňte do zápornej časti.

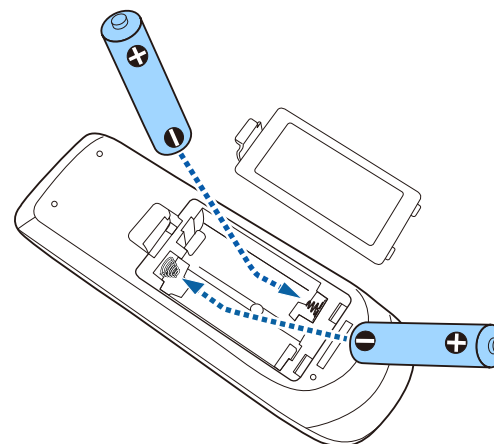

Upozornenie

Pri vkladaní batérií skontrolujte umiestnenie značiek (+) a (-) nachádzajúcich sa v držiaku batérií, aby ste sa uistili, či sú batérie vložené správne.

Ak batérie nepoužívate správne, mohli by vybuchnúť alebo vytiecť a spôsobiť požiar, poranenie alebo poškodenie výrobku.

3 Nasadte naspäť kryt batérie.

Zatlačte kryt batérií na miesto (budete počuť kliknutie).

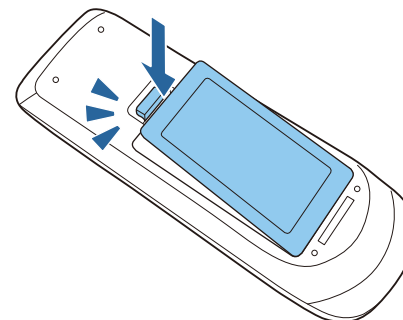

Prevádzkový dosah diaľkového ovládania

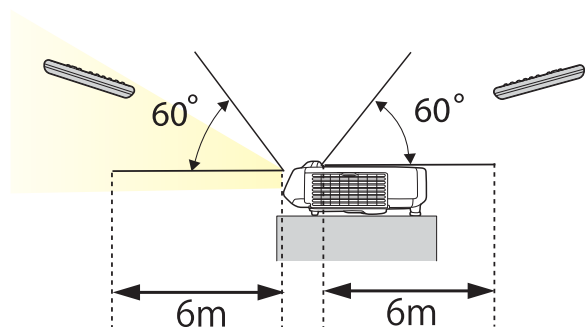
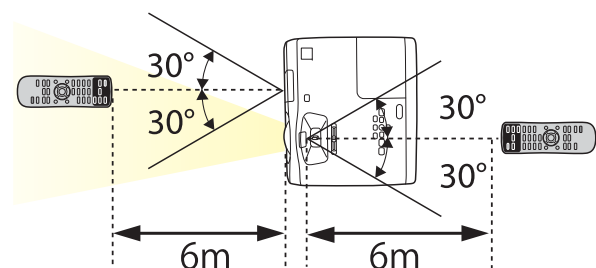

Pero Easy Interactive Pen (iba EB-536Wi)

Existujú dva typy interaktívnych pier so spodnými časťami s rôznymi farbami. Interaktívne perá s rovnako zafarbenými spodnými časťami nemôžete používať súčasne.

☛ "Voliteľné príslušenstvo" [str.178](#)

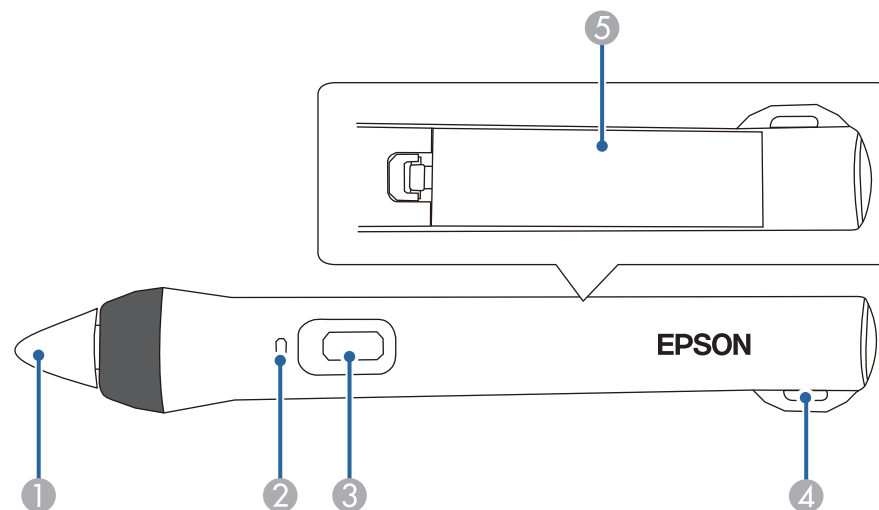

| Názov | Funkcia |
|---|--|
| ① Hrot pera | <ul style="list-style-type: none"> • Zapnite interaktívne pero. Po zapnutí trvá niekoľko sekúnd, kým interaktívne pero začne fungovať. • Pero držte tesne pri premietanom obraze a stlačením ho začnete používať. ☛ "Používanie interaktívnych funkcií (iba EB-536Wi)" str.61 ☛ "Voliteľné príslušenstvo" str.178 |
| ② Kontrolka stavu batérie | <p>Ak chcete zistiť zostávajúcu úroveň nabitia batérie, stlačte tlačidlo na boku pera.</p> <ul style="list-style-type: none"> • Keď je batéria nabitá, kontrolka svieti na zeleno, kým tlačidlo neuvolníte. • Keď je batéria takmer vybitá, kontrolka bliká na zeleno, kým tlačidlo neuvolníte. • Keď je batéria vybitá, nerozsvieti sa. Vymeňte batérie. ☛ "Výmena batérie v interaktívnom pere" str.21 |
| ③ Tlačidlo | Zapnite interaktívne pero. Po zapnutí trvá niekoľko sekúnd, kým interaktívne pero začne fungovať. |
| ④ Príchytko pre voliteľný remienok alebo šnúru | Umožňuje pripavenie komerčne dostupného remeňa. |

| Názov | Funkcia |
|----------------|--|
| 5 Kryt batérie | Tento kryt otvorte pri výmene batérie.  "Výmena batérie v interaktívnom pere" str.21 |



Interaktívne pero sa automaticky vypne po 20 minútach nečinnosti. Ak chcete pero znovu používať, klepnutím na hrot pera alebo stlačením tlačidla na boku zapnete napájanie.

Výmena batérie v interaktívnom pere

Po stlačení tlačidla bude na interaktívnom pere svietiť alebo blikať svetelný indikátor stavu nabitia batérie. Keď je batéria vybitá, nerozsvieti sa ani neblinká. Keď svetelný indikátor už nesvieti ani neblinká, vymeňte batériu. Používajte niektorý z týchto typov batérií. Iné nabíjateľné batérie nemožno používať.

- Mangánové batérie veľkosti AA
- Alkalicko-mangánové batérie veľkosti AA
- eneloop®*(HR-3UTG/HR-3UTGA/HR-3UTGB/BK-3MCC)

*eneloop® je registrovaná ochranná známka spoločnosti Panasonic Group.

Pozor

Pred manipuláciou s batériami si prečítajte nasledujúce materiály.

 [Bezpečnostné pokyny](#)

1

Odnímte kryt batérií.

Zatlačte na poistku krytu batérií a zdvihnite ho nahor.

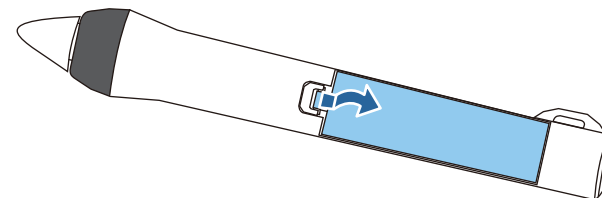
2

Staré batérie vymeňte za nové.

Batériu zasuňte najskôr zápornou časťou.

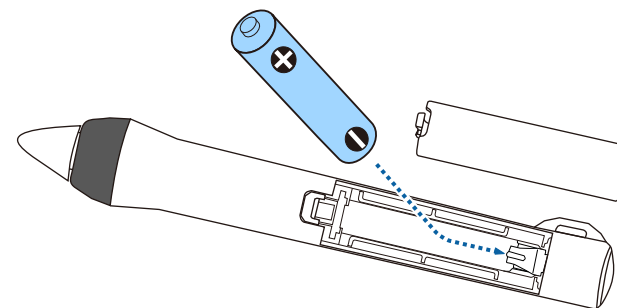

Upozornenie

Pri vkladaní batérie skontrolujte pozíciu značiek (+) a (-) nachádzajúcich sa v držiaku batérie, aby ste sa uistili, či je batéria vložená správne.

Ak batérie nepoužívate správne, mohli by vybuchnúť alebo vytiecť a spôsobiť požiar, poranenie alebo poškodenie výrobku.

- 3** Nasadte naspäť kryt batérie.
Zatlačte kryt batérií na miesto (budete počuť kliknutie).

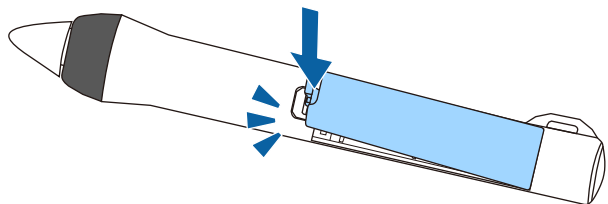

Výmena hrotu interaktívneho pera

Keď sa opotrebuje, vymeňte hrot interaktívneho pera.

☛ "Voliteľné príslušenstvo" [str.178](#)

- 1** Otáčajte hrot pera, aby ste ho odstránili.

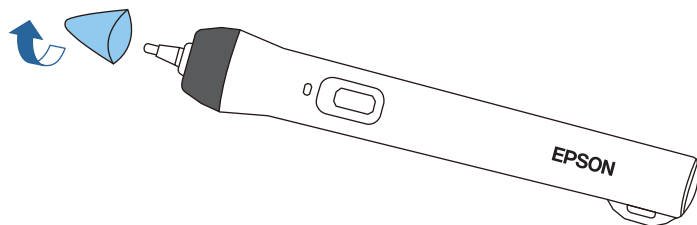

- 2** Otáčajte nový hrot, aby ste ho upevnili.

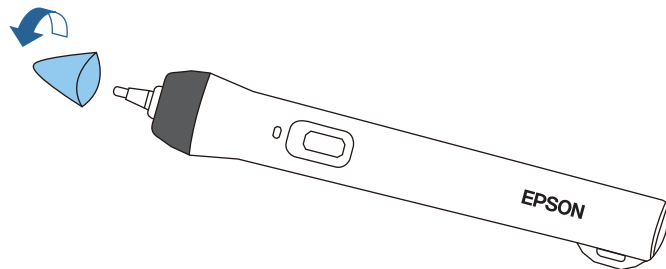



Príprava projektora

Táto kapitola vysvetľuje ako nainštalovať projektor a pripojiť dátové zdroje pre premietanie.

Spôsoby Inštalácie

Projektor podporuje nasledujúce štyri rozličné spôsoby projekcie. Projektor inštalujte podľa podmienok prostredia, kde má byť umiestnený.

Pri zmene spôsobu inštalácie alebo počas inštalovania projektor vypnite. Po dokončení inštalácie znovu zapnite napájanie.

- Obraz premietajte z miesta pred projekčnou plochou. (Predná strana projekcia)

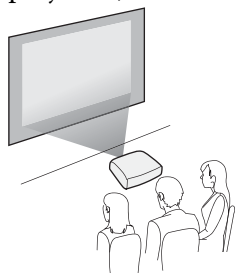

- Obraz premietajte spoza priehľadného plátna. (Zadná časť projekcia)

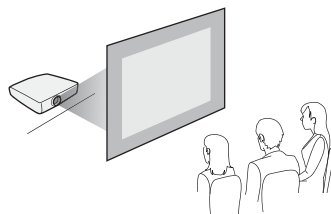

- Projektor zaveste na stenu alebo strop a premietajte obraz z prednej časti premietacieho plátna. (P. str./H. hran. projekcia)

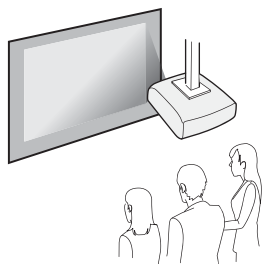

- Zaveste projektor na stropné uchytenie a premietajte obraz z miesta za priehľadnou projekčnou plochou. (Premietanie Z. str./H. hran.)

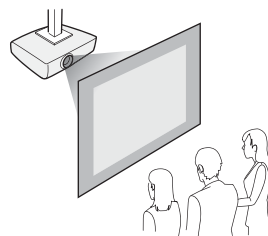

⚠ Výstraha

- Keď vešiate projektor na stenu alebo strop, vyžaduje sa špeciálny spôsob inštalácie. V prípade nesprávnej inštalácie môže dôjsť k spadnutiu a k nehode alebo zraneniu.
- Ak na zabránenie uvoľneniu skrutiek v Upevňovacie body pri montáži na stenu alebo Upevňovacie body pri montáži na strop použijete lepidlá, alebo v prípade, že na projektor použijete napríklad mazivá alebo oleje, skriňa projektoru môže prasknúť a projektor môže z držiaka spadnúť. To môže mať za následok zranenie osoby stojacej pod upevňovacou konzolou a poškodenie projektoru. Keď inštalujete alebo upravujete upevnenie projektoru, nepoužívajte na zabránenie uvoľneniu skrutiek upevnenia lepidlá a taktiež nepoužívajte mazivá, oleje a podobné látky.
- Nezakrývajte nasávací alebo výstupný vetrací otvor projektoru. Ak zakryjete ktorýkoľvek z vetracích otvorov, môže sa zvýšiť vnútorná teplota a spôsobiť požiar.
- Projektor nepoužívajte v miestach, ktoré sú vystavené horľavým alebo výbušným plynom. Kvôli vysokej teplote lampy by mohlo dôjsť k vznieteniu projektoru.

Pozor

Nepoužívajte projektor v polohe na boku. Môže to spôsobiť poruchu.



- Odporúčame používať hladkú tabuľovú premietaciu plochu bez nerovností. Ak je premietacia plocha nerovná, premietaný obraz môže byť skreslený.
- Skreslenie premietaného obrazu sa môže vyskytnúť v závislosti na materiáli premietacej plochy a spôsobe inštalácie.
- Keď inštalujete projektor na stenu alebo strop, používajte vhodné nástroje na inštaláciu.
 - ☛ "Voliteľné príslušenstvo" [str.178](#)
- Predvoleným nastavením Premietanie je **Predná strana**. Nastavenie **Predná strana** môžete zmeniť na **Zadná časť** z ponuky Konfigurácia.
 - ☛ **Rozšírené - Premietanie** [str.125](#)
- Stlačením tlačidla [A/V Mute] na diaľkovom ovládaní po dobu piatich sekúnd môžete zmeniť režim Premietanie nasledovne.
 - Predná strana ↔ P. str./H. hran.**
 - Zadná časť ↔ Z. str./H. hran.**

- Umiestnite projektor na rovný povrch. Ak je projektor naklonený, premietaný obraz je naklonený tiež.

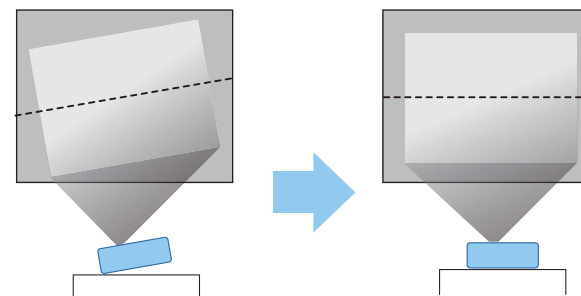

- Ak nemôžete inštalovať projektor rovnobežne s plátnom, prečítajte si nasledujúcu časť.
 - ☛ "Lichobežníková korekcia skreslenia" [str.50](#)
- Ak nemôžete inštalovať projektor na vodorovnú plochu, prečítajte si nasledujúcu časť.
 - ☛ "Nastavenie horizontálneho náklonu" [str.55](#)
 - ☛ "Lichobežníková korekcia skreslenia" [str.50](#)

Spôsoby Inštalácie

Nainštalujte projektor nasledujúcim spôsobom.

- Projektor nainštalujte tak, aby bol rovnobežný s plátnom. Ak bude projektor inštalovaný pod uhlom k plátnu, na premietanom obraze vznikne lichobežníkové skreslenie.

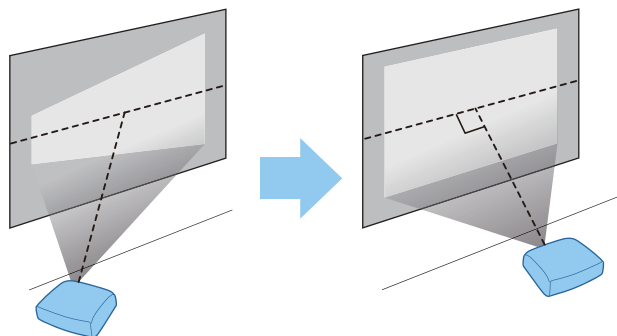

Pri používaní interaktívnych funkcií (iba EB-536Wi)

Pri používaní interaktívnych funkcií premietajte na premietaciu plochu spredu. Režim Premietanie nastavte na **Predná strana** alebo **P. str./H. hran.**

Projektor nainštalujte tak, aby bol uhol sklonu proti strane premietania $\pm 7^\circ$ zvisle a $\pm 5^\circ$ vodorovne.

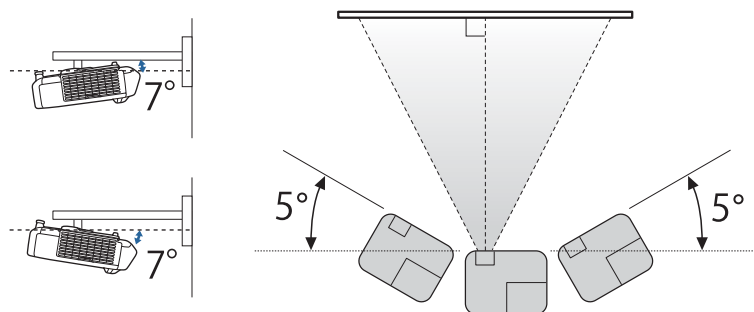

Pozor

Interaktívna funkcia funguje pomocou infračervenej komunikácie. Pri inštalovaní projektoru si poznačte nasledovné body.

- Uistite sa, že na Prijímač Easy Interactive Function, premietacie plátno, samotný projektor alebo na jeho zadnú stranu nesvieti žiadne silné svetlo alebo slnečné svetlo.
- Projektor neinštalujte na mieste, kde cez okno prechádza priame slnečné svetlo. Mohlo by to spôsobiť, že interaktívne funkcie nebudú správne fungovať.
- Ak je na Prijímač Easy Interactive Function zachytený prach, mohol by rušiť infračervenú komunikáciu a nemuseli by ste byť schopní používať túto funkciu normálne. Vyčistite prijímač, ak je zaprášený.
- Kryt Prijímač Easy Interactive Function nenatierajte farbou ani naň nelepte nálepky.
- Projektor nainštalujte tak, aby Prijímač Easy Interactive Function nebol príliš blízko pri žiarivkách. Ak je okolie príliš jasné, interaktívne funkcie nemusia správne fungovať.
- Pri používaní interaktívnych funkcií nepoužívajte v jednej miestnosti infračervené diaľkové ovládanie alebo mikrofón. Pero Easy Interactive Pen by nemuselo správne fungovať.
- Blízko projektoru nepoužívajte zariadenia, ktoré vytvárajú silný šum, ako sú rotačné zariadenie alebo transformátory. Interaktívne funkcie by ste nemohli používať.



- Pri používaní interaktívnej funkcie projektor nainštalujte tak, aby premietaná obrazovka bola v tvare obdĺžnika bez skreslenia.
- Pri používaní interaktívnych funkcií v jednej miestnosti, ako napríklad pri viacerých projektoroch, môžu byť operácie pera Easy Interactive Pen nestabilné. V takejto situácii pripojte k projektorom voliteľnú Kábel diaľkového ovládania (ELPKC28) a ponuku **Synchr. projektorov** zmeňte na **Pripojený** v ponuke Konfigurácia.
- ☛ "Pripojenie viac projektorov (iba EB-536Wi)" [str.39](#)
- ☛ **Rozšírené - Easy Interactive Function - Všeobecné - Rozšírené - Synchr. projektorov** [str.127](#)

Názov portu, umiestnenie a orientácia konektora sa líši v závislosti od pripojeného zdroja.

Pripojenie počítača

Ak chcete premietiť obraz z počítača, pripojte počítač niektorým z nasledujúcich spôsobov.

1 Pri používaní dodaného alebo voliteľného počítačového kábla

Pripojte výstupný port displeja počítača k portu projektoru Computer1 alebo Computer2. Zvuk môžete prehrávať cez reproduktor projektoru pripojením výstupného zvukového portu počítača k portu Audio1 alebo Audio2 na projektore pomocou komerčne dostupného zvukového kábla.

2 Pri používaní dodaného alebo komerčne dostupného kábla USB

Pripojte port USB na počítači k portu USB-B na projektore. Zvuk z počítača je výstup z projektoru s premietaným obrazom.

3 Pri použití komerčne dostupného kábla HDMI

Kábel zapojený do portu HDMI v počítači zapojte do portu HDMI v projektore. Zvuk z počítača je výstup z projektoru s premietaným obrazom.

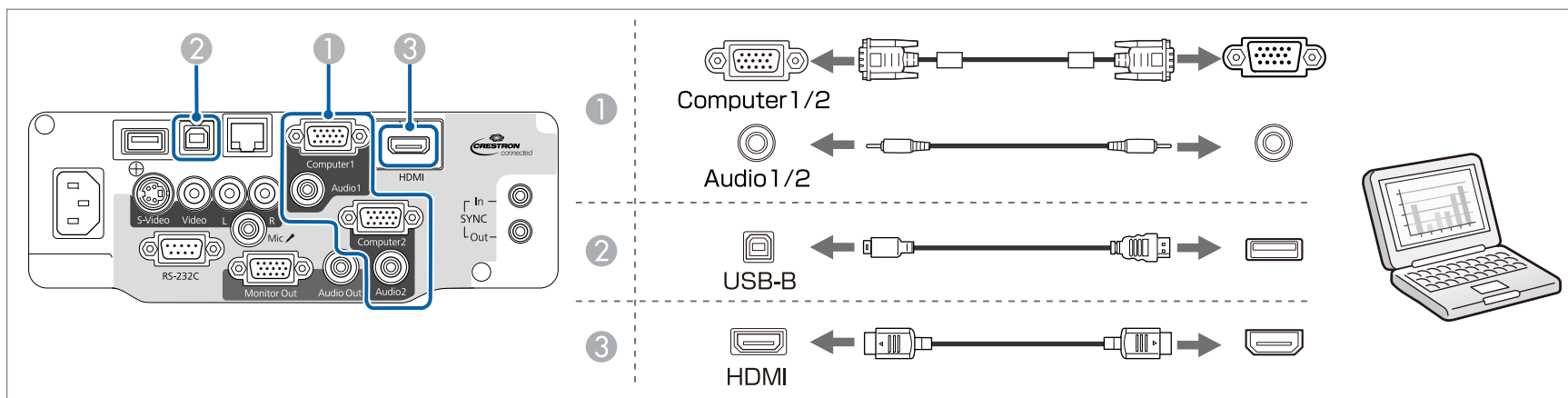



- Port, ktorý sa používa pre zvukový vstup, môžete tiež nastaviť z ponuky Konfigurácia.
 - ☛ **Rozšírené - Nastavenia A/V - Audio výstup** [str.125](#)
- Ak zvuk nie je počuť a kábel HDMI je pripojený, do portu Audio vstup pripojte komerčne dostupný zvukový kábel. Po pripojení kábla vyberte použitý vstupný port z možnosti **HDMI audio výstup** v ponuke Konfigurácia.
 - ☛ **Rozšírené - Nastavenia A/V - HDMI audio výstup** [str.125](#)
- Pomocou kábla USB môžete projektor pripojiť k počítaču a premietiť obraz z počítača. Táto funkcia sa nazýva USB Display.
 - ☛ "Premietanie pomocou USB Display" [str.46](#)

Pripojenie zdrojov obrazu

Ak chcete premietiť obraz z prehrávača DVD, videoprehrávača VHS atď., pripojte projektor niektorým z nasledujúcich spôsobov.

1 Pri použití komerčne dostupného kábla S-video

Pripojte výstupný port pre video na zdroji obrazu k portu Video na projektore. Alebo pripojte výstupný port S-video na zdroji obrazu k portu S-Video na projektore. Zvuk môžete prehrávať cez reproduktor projektora pripojením výstupného zvukového portu zdroja obrazu do portu Audio-L/R v projektore pomocou komerčne dostupného zvukového kábla.

2 Pri použití voliteľného komponentného videokábla

☛ "Voliteľné príslušenstvo" [str.178](#)

Pripojte výstupný port pre komponentný signál na zdroji obrazu k portu projektora Computer1 alebo Computer2. Zvuk môžete prehrávať cez reproduktor projektora pripojením výstupného zvukového portu na zdroji obrazu k portu Audio1 alebo Audio2 na projektore pomocou bežne dostupného zvukového kábla.

3 Pri použití komerčne dostupného kábla HDMI

Pripojte port HDMI na zdroji obrazu k portu HDMI na projektore. Zvuk zo zdroja obrazu je výstup z projektora s premietaným obrazom.

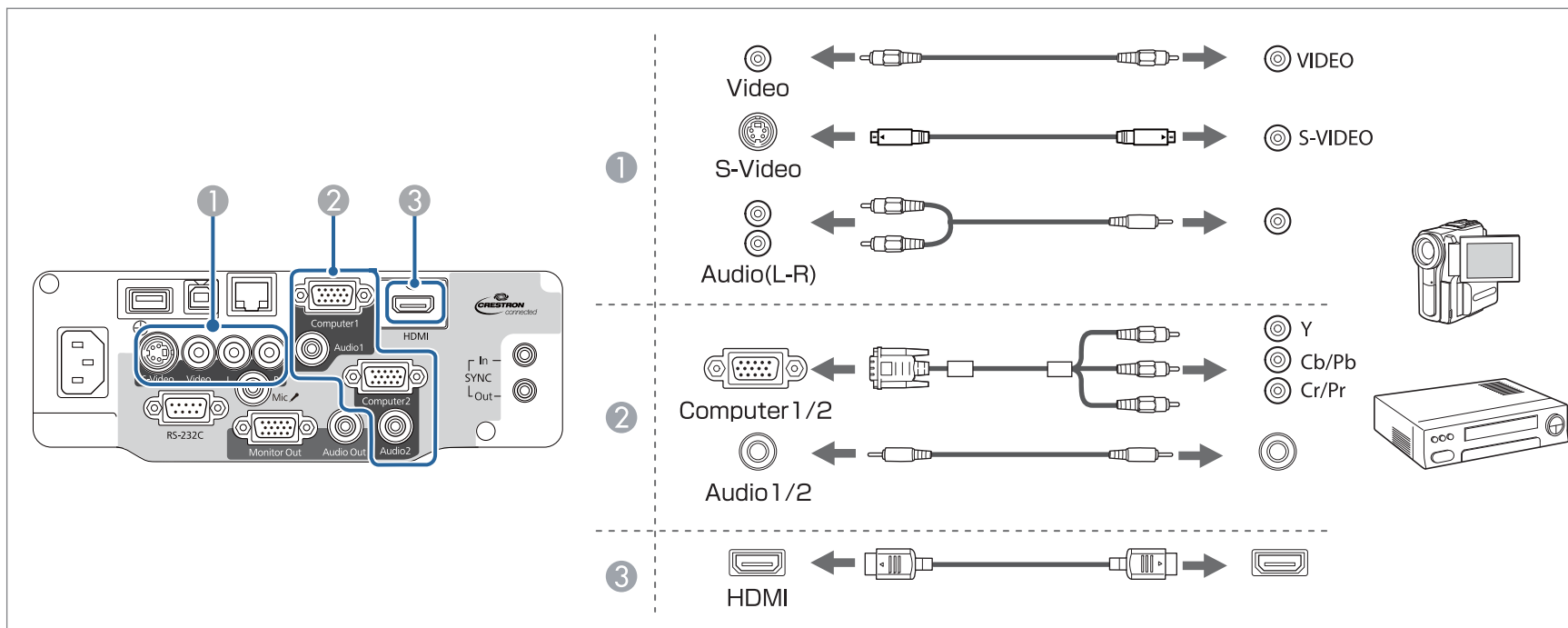

Pozor

- Vypnite zariadenie, ktoré chcete pripojiť pred pripojením. Ak je zdroj obrazu zapnutý počas pripájania projektora, môže spôsobiť poruchu.
- Ak sa orientácia alebo tvar prípojky líši, nezapájajte ju silou. Zariadenie by sa mohlo poškodiť alebo by mohlo dôjsť k poruche.



- Port, ktorý sa používa pre zvukový vstup, môžete tiež nastaviť z ponuky Konfigurácia.
 - ☛ **Rozšírené - Nastavenia A/V - Audio výstup** [str.125](#)
- Ak zvuk nie je počuť a kábel HDMI je pripojený, do portu Audio vstup pripojte komerčne dostupný zvukový kábel. Po pripojení kábla vyberte použitý vstupný port z možnosti **HDMI audio výstup** v ponuke Konfigurácia.
 - ☛ **Rozšírené - Nastavenia A/V - HDMI audio výstup** [str.125](#)
- Ak má pripájaný zdroj port nezvyčajného tvaru, na pripojenie projektorov použite kábel priložený k danému zariadeniu alebo voliteľný kábel.
- Keď používate bežne dostupný zvukový kábel 2RCA(L/R)/stereo mini - jack, skontrolujte, či je označený ako "bez odporu".

Pripojenie zariadení USB

Môžete pripájať aj zariadenia ako sú napríklad pamäť USB, voliteľná Kamera na dokumenty, pevné disky kompatibilné s USB a digitálne fotoaparáty. Pripojte zariadenie USB k portu USB-A na projektoře pomocou USB kábla priloženého k zariadeniu.

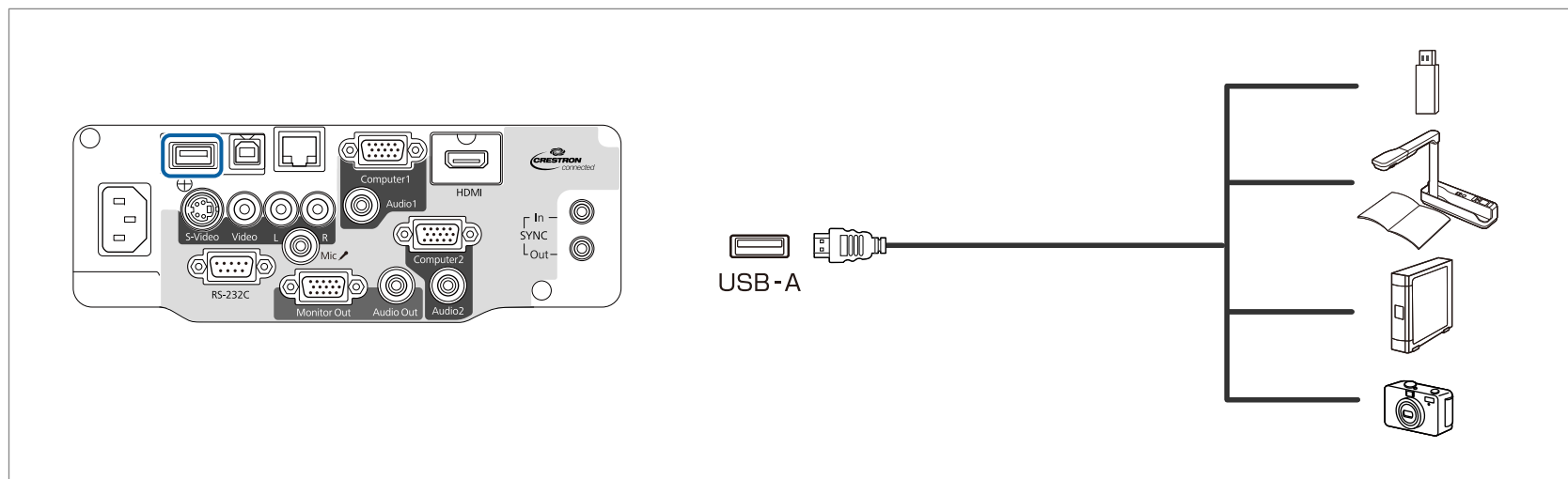

Keď je zapojené zariadenie USB, môžete pomocou PC Free premietiť obrázkové súbory v pamäti USB alebo v digitálnom fotoaparáte.

☛ "Premietanie obrazových záznamov uložených na pamäťovom zariadení USB (PC Free)" [str.88](#)

Keď pripojíte Kamera na dokumenty k projektoru počas premietania z iného vstupného portu, stlačením tlačidla [USB] na diaľkovom ovládači alebo tlačidla [Source Search] na ovládacom paneli sa prepne na obraz z Kamera na dokumenty.

☛ "Automatické zistenie vstupného signálu a zmena premietaného obrazu (Vyhľadávanie zdroja)" [str.44](#)



- Ak pri premietaní obrazov zo zariadenia USB chcete pripojiť výstupné zvukové zariadenie, pripojte ho k portu Audio2.
- Port, ktorý sa používa pre zvukový vstup, môžete tiež nastaviť z ponuky Konfigurácia.
 - ☛ **Rozšírené - Nastavenia A/V - Audio výstup** [str.125](#)

Pozor

- Ak používate rozbočovač USB, operácia nemusí prebiehať správne. Zariadenia ako napríklad digitálne fotoaparáty a zariadenia USB by mali byť pripojené k projektoru priamo.
- Pri pripájaní a používaní pevného disku kompatibilného s rozhraním USB sa uistite, či je pripojený sieťový adaptér dodávaný s pevným diskom.
- Pripojte digitálny fotoaparát alebo pevný disk k projektoru pomocou kábla USB dodávaného so zariadením alebo kábla určeného na použitie so zariadením.
- Použite kábel USB kratší než 3 m. Ak je kábel dlhší než 3 m, program PC Free nemusí fungovať správne.

Odstránenie zariadení USB

Po dokončení premietania odpojte zariadenia s rozhraním USB od projektora. Zariadenia ako digitálne fotoaparáty alebo pevné disky najprv vypnite a až potom ich odpojte od projektora.

Pripojenie mikrofónu

Pripojením komerčne dostupného dynamického mikrofónu môžete vysielat' zvuk z mikrofónu prostredníctvom reproduktora projektoru.

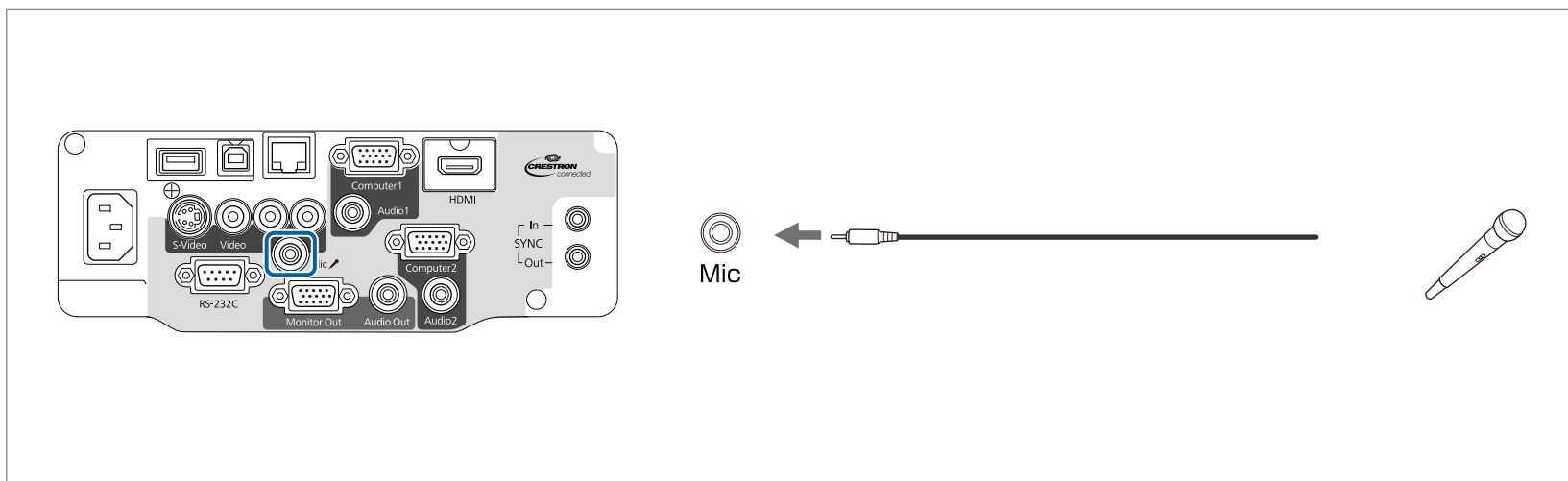

- Režim napájania priamo zo zariadenia nie je podporovaný.
- Ak nie je zvuk z mikrofónu dostatočne dobre počuť, je príliš hlasitý alebo praská, upravte nastavenie položky **Hlasit. vstupu mik.**
 - ☛ **Nastavenia - Hlasit. vstupu mik. str.123**
- Keď je projektor vypnutý a vy chcete vysielat' zvuk z mikrofónu, vykonajte nasledujúce nastavenia.
 - Nastavte možnosť **Pohotovostný režim** na hodnotu **Komunikácia zap.**
 - Nastavte **Výstup A/V** na **Vždy.**
 - ☛ **ECO - Pohotovostný režim str.138**
 - ☛ **Rozšírené - Nastavenia A/V - Výstup A/V str.125**

Pripojenie externého zariadenia

Obrázky a zvuk môžete prehrávať pripojením externého monitora alebo reproduktora.

1 Pri prehrávaní obrázkov na externom monitore

Pripojte externý monitor k portu Monitor Out projektoru pomocou dodávaného s externým monitorom.

2 Pri prehrávaní zvuku cez externý reproduktor

Pripojte externý reproduktor k portu Audio Out na projektore komerčne dostupným zvukovým káblom.

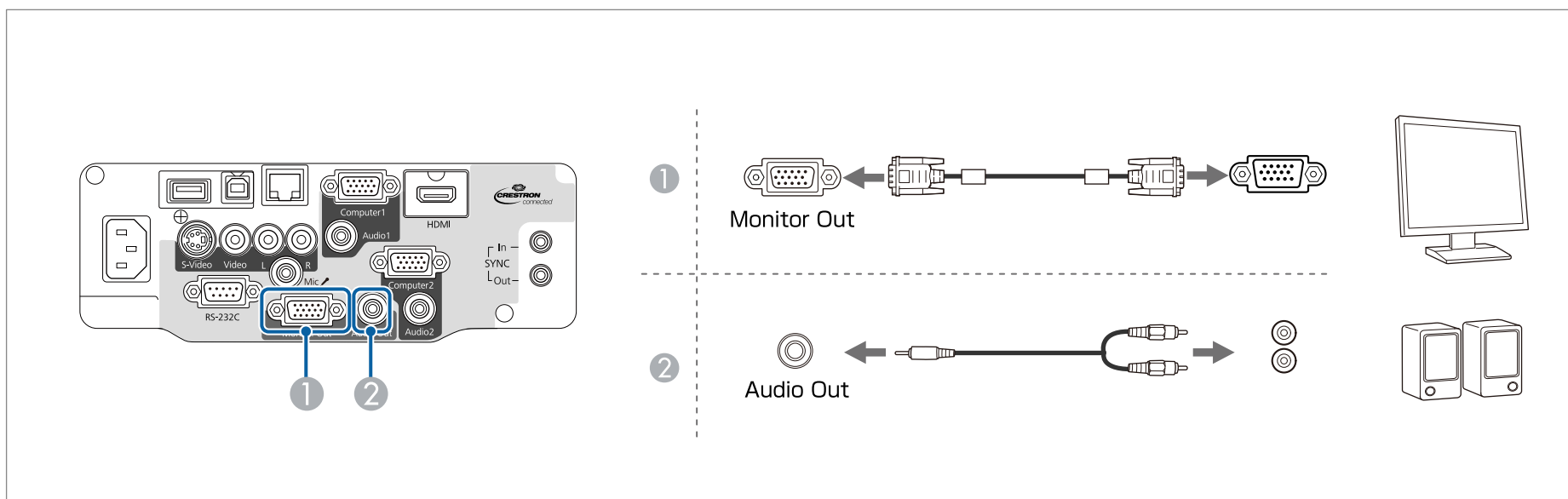



- Keď je možnosť **Pohotovostný režim** nastavená na **Komunikácia zap.**, môžete vykonávať nasledujúce operácie aj vtedy, keď je projektor vypnutý (iba keď je **Výstup A/V** nastavený na **Vždy**).
 - Výstup obrázkov do externého monitora
 - Výstup zvuku (vstup zvuku z portov USB-A, USB-B alebo LAN nemôže slúžiť ako výstup)
- **ECO - Pohotovostný režim** [str.138](#)
- **Rozšírené - Nastavenia A/V - Výstup A/V** [str.125](#)
- Len analógové signály RGB z portu Computer1 sa môžu posielat' na externý monitor. Nemožno vysielat' signály prijaté z iných portov alebo signály komponentného videa.
- Na externom monitore nevidíte indikáciu nastavení, napríklad pre funkciu korekcie lichobežníkového skreslenia, ponuku Konfigurácia ani obrazovky Pomocníka.
- Obsah, ktorý je vypracovaný pomocou interaktívnych funkcií, sa nezobrazí na externom monitore (iba EB-536Wi). Obsah, ktorý je vypracovaný pomocou dodaného Easy Interactive Tools, môže byť zobrazený na externom monitore.
- Keď konektor zvukového kábla zasuniete do portu Audio Out, zvuk prestane vychádzať zo vstavaných reproduktorov projektoru a prepne sa na externý výstup.

Pripojenie kábla LAN

Pripojte port LAN sieťového rozbočovača alebo iného zariadenia k portu LAN projektora komerčne dostupným káblom 100BASE-TX alebo 10BASE-T LAN. Pripojením počítača k projektoru cez sieť môžete premietiť obrázky a kontrolovať stav projektora.

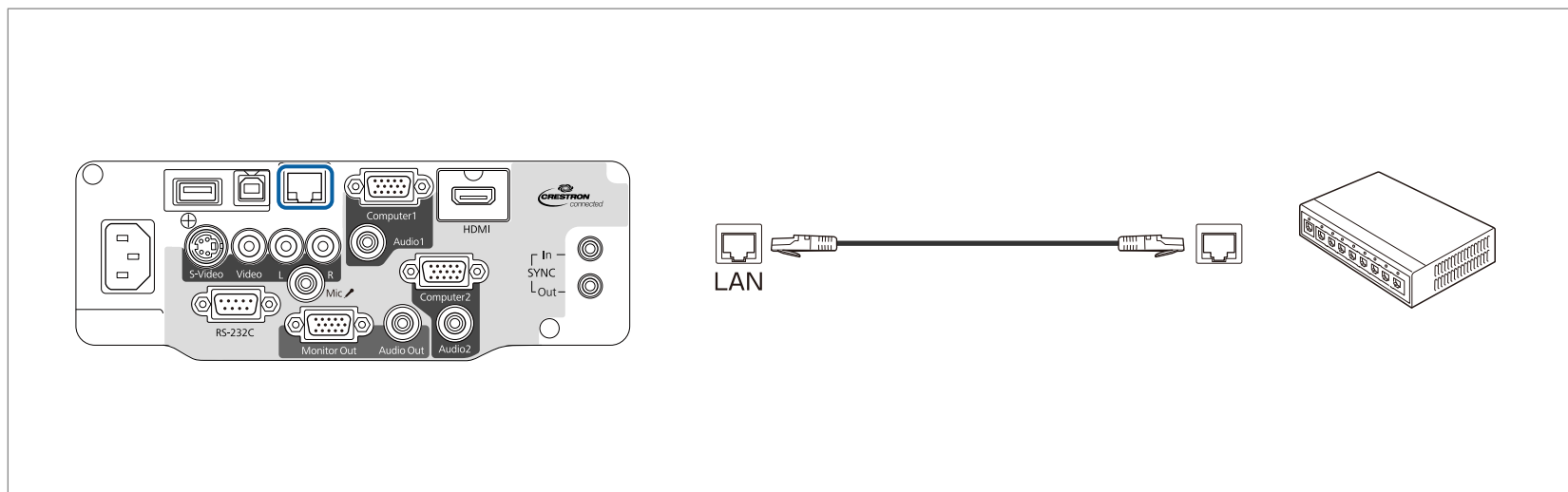

Aby ste predišli zlyhaniu, použite tienový kábel LAN kategórie 5 alebo vyššej.

Inštalácia voliteľného Modul bezdrôtovej LAN

Keď je nainštalovaný voliteľný Modul bezdrôtovej LAN, obrazovku počítača môžete premietiť v rámci siete.

Modul bezdrôtovej LAN zapojte do portu USB-A na projektore.



- Pri pripájaní k sieti pomocou modulu bezdrôtovej LAN musíte sieť nastaviť v ponuke Konfigurácia.
 - ☛ "Ponuka Bezdrôtová sieť LAN" [str.132](#)
- Ak Modul bezdrôtovej LAN ponechávate bežne nainštalovaný, nezabudnite na modul bezdrôtovej LAN založiť dodaný kryt ako ochranu proti krádeži.
- Pri premiestňovaní projektora nezabudnite z Modul bezdrôtovej LAN odstrániť kryt z bezpečnostných dôvodov.

- 1** Pomocou krížového skrutkovača odskrutkujte skrutku, ktorá upevňuje kryt modulu bezdrôtovej LAN.

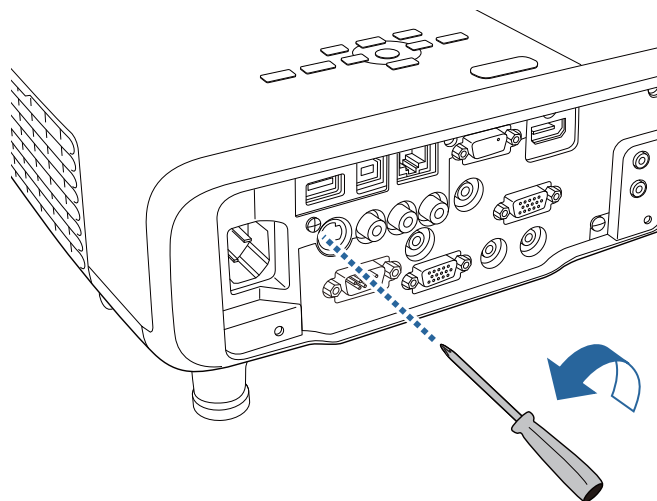

- 2** Modul bezdrôtovej LAN zapojte do portu USB-A.

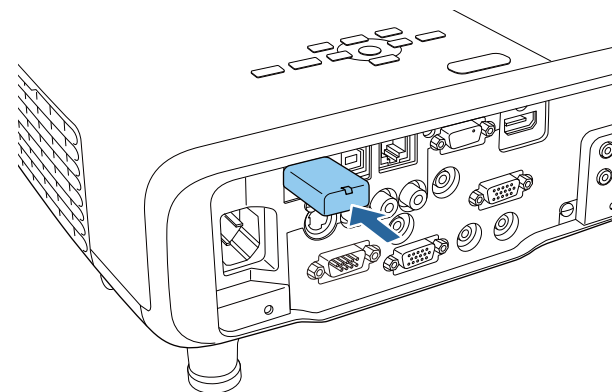

- 3** Na modul bezdrôtovej LAN založte kryt a zaistite ho na mieste pomocou skrutky.

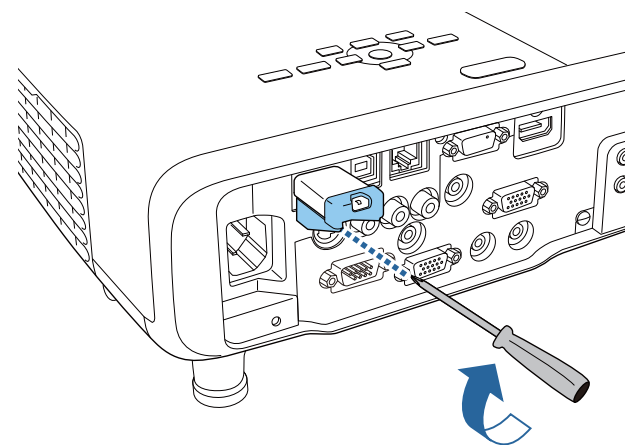

Inštalácia voliteľnej aplikácie Quick Wireless Connection USB Key

Pri inštalácii voliteľného kľúča Quick Wireless Connection USB Key musíte najskôr odstrániť Modul bezdrôtovej LAN a potom kľúč Quick Wireless Connection USB Key zapojte do portu USB-A.

- 1** Zapnite projektor a potom stlačte tlačidlo [LAN] na diaľkovom ovládaní.
Zobrazená je obrazovka pohotovostného režimu LAN.
- 2** Skontrolujte, či sú na obrazovke pohotovostného režimu LAN zobrazené SSID a informácie o adrese IP, a potom odstráňte Modul bezdrôtovej LAN.
- 3** Jednotku Quick Wireless Connection USB Key zapojte do portu USB-A.

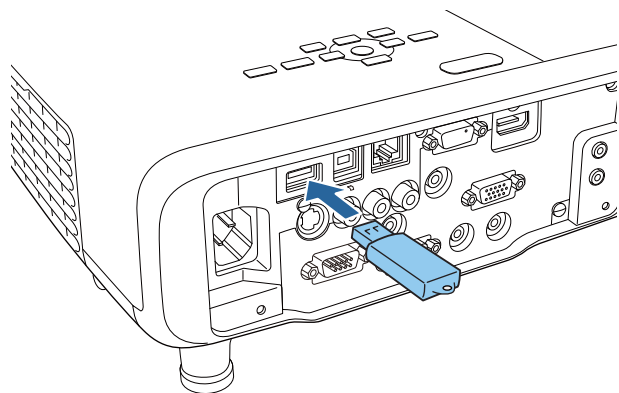

- 4** Keď je zobrazené hlásenie "Aktualizácia informácií o sieti dokončená. Odstráňte jednotku Quick Wireless Connection USB Key.", jednotku Quick Wireless Connection USB Key odstráňte.
- 5** Modul bezdrôtovej LAN znovu zapojte do projektoru.

- 6** Jednotku Quick Wireless Connection USB Key zapojte do počítača, ktorý používate.

Ďalšie kroky od tohto miesta nájdete v používateľskej príručke dodanej s jednotkou Quick Wireless Connection USB Key.

Pripojenie viac projektorov (iba EB-536Wi)

Pri používaní interaktívnych funkcií v rovnakej miestnosti, ako viac verzií rovnakého projektoru, sa musí do projektorov pripojiť voliteľná Kábel diaľkového ovládania (ELPKC28) do portu SYNC na každom projektore. Operácie vykonávané pomocou interaktívneho pera sú stabilné, keď sú projektory zapojené pomocou káblov.

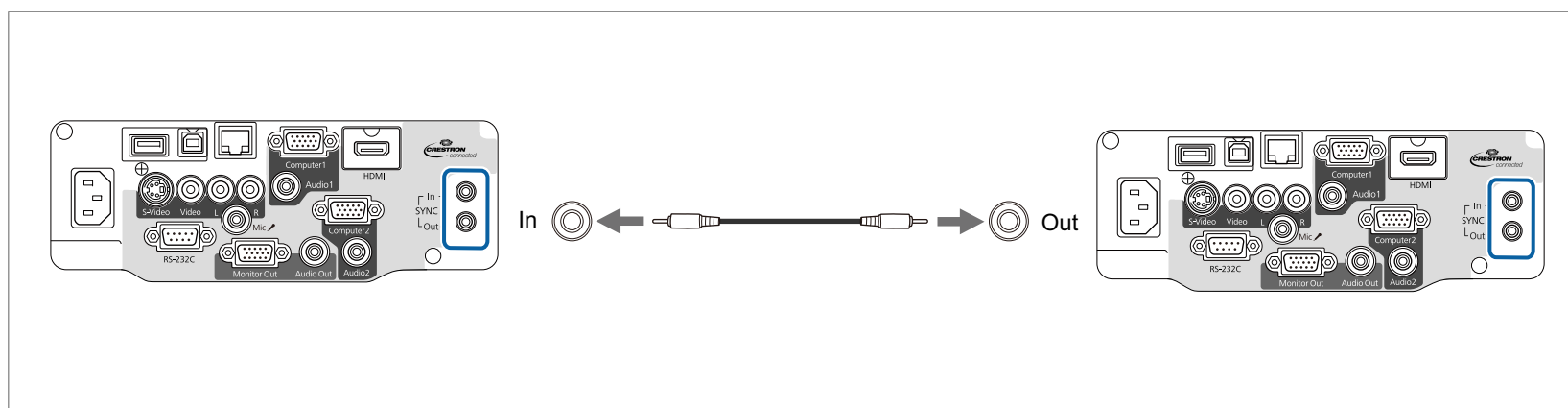

Port SYNC je vybavený zásuvkami IN a OUT. Keď pripojíte jeden koniec Kábel diaľkového ovládania do zásuvky IN, druhý koniec pripojte do zásuvky OUT.

Keď sú káble pripojené, možnosť **Synchr. projektorov** nastavte na **Pripojený** z ponuky Konfigurácia.

☛ **Rozšírené - Easy Interactive Function - Všeobecné - Rozšírené - Synchr. projektorov** [str.127](#)



- Pri pripájaní troch alebo viacerých projektorov nemusíte prvý projektor pripojiť do posledného projektoru.

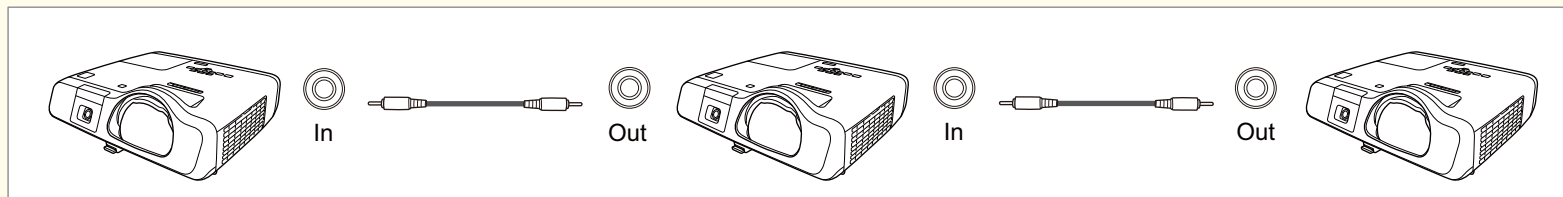

- Ak používate projektor v jednej miestnosti, ako ďalší projektor, ktorý nepodporuje káblové pripojenie, režim **Rež. káblová synch.** nastavte na **Režim 2** z ponuky Konfigurácia.
 - ☛ **Rozšírené - Easy Interactive Function - Všeobecné - Rozšírené - Rež. káblová synch.** [str.127](#)
- Ak nemáte voliteľnú Kábel diaľkového ovládania, nastavenie **Vzdial. projektorov** zmeňte v ponuke Konfigurácia.
 - ☛ **Rozšírené - Easy Interactive Function - Všeobecné - Rozšírené - vzdial. projektorov** [str.127](#)



Základy používania

Táto kapitola vysvetľuje premietanie a nastavovanie obrázkov.

Zapnutie projektoru

Pred zapnutím projektoru pripojte počítač alebo video zariadenie, ktoré chcete používať s projektorom.

☛ "Výbava na pripojenie" [str.27](#)

- 1** Odpojte kryt objektívu.
- 2** Pomocou napájacieho kábla pripojte projektor k elektrickej zásuvke.

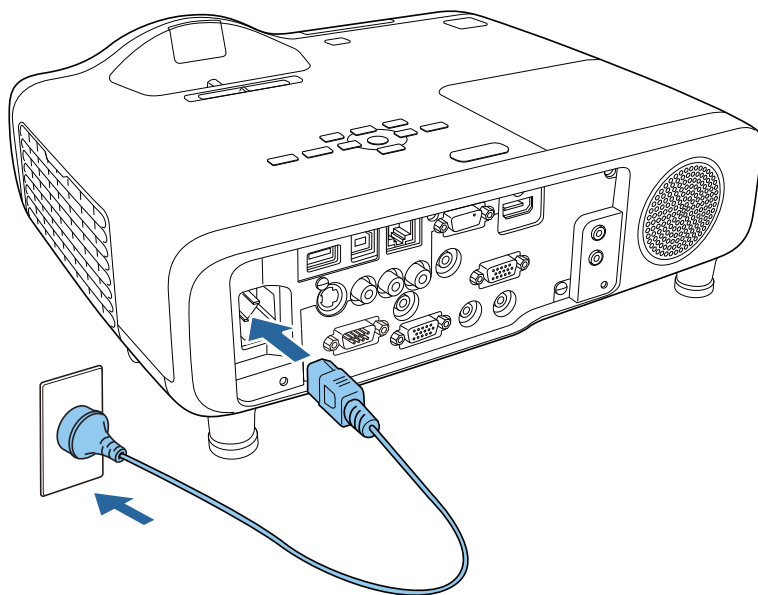

Farba indikátora napájania projektoru sa zmení na modrú (pohotovostný stav). V pohotovostnom stave sa do projektoru privádza napájanie, ale nie je zapnutý.

- 3** Zapnite projektor stlačením tlačidla napájania [⏻] na ovládacom paneli alebo diaľkovom ovládači.

Skontrolujte, či znie zvukový signál a či bliká stavový indikátor modrou farbou (stav zahrievania). Po dokončení zahrievania stavový indikátor prestane blikáť a zostane svietiť modrou farbou.

Ak sa obraz nepremieta, skúste jedno z nasledujúcich opatrení.

- Zapnite pripojený počítač alebo video zariadenie.
- Pri používaní prenosného počítača zmeňte výstup obrazovky z počítača.
- Vložte disk DVD alebo iné obrazové médium a stlačte tlačidlo prehrávania (ak je to potrebné).
- Ak chcete zistiť vstupné zdroje, na ovládacom paneli alebo na diaľkovom ovládači stlačte tlačidlo [Source Search].
 - ☛ "Automatické zistenie vstupného signálu a zmena premietaného obrazu (Vyhľadávanie zdroja)" [str.44](#)
- Na diaľkovom ovládači stlačte tlačidlo, ktoré zodpovedá príslušnému zdroju.
 - ☛ "Prepnutie na cieľový obrázok pomocou diaľkového ovládača" [str.45](#)

Výstraha

- Počas premietania sa nepozerajte do objektívu projektoru. V opačnom prípade by mohlo dôjsť k poškodeniu vášho zraku. Mimoriadnu pozornosť venujte v prítomnosti detí.
- Počas premietania neblokujte svetlo z projektoru založením krytu (odnímateľný) na objektív alebo knihou a inými predmetmi. Keď je svetlo z projektoru zablokované, plocha, na ktorú svetlo svieti, sa zohreje na vysokú teplotu a môže sa roztopiť, zhorieť alebo zapáliť. Odrazené svetlo môže tiež zohriať objektív a spôsobiť poruchu projektoru. Prestaňte premietiť a zapnite funkciu Stlmiť A/V alebo projektor vypnite.
- Ortuťová výbojka s vysokým vnútorným tlakom sa používa ako zdroj svetla projektoru. Ak je výbojka vystavená vibráciám, nárazom alebo ak sa používa príliš dlho, môže sa rozbiť alebo sa nemusí rozsvietiť. Ak výbojka vybuchne, môžu uniknúť plyny alebo sa môžu rozptýliť malé úlomky rozbitého skla a môžu spôsobiť zranenie. Nezabudnite si prečítať nižšie uvedené pokyny.
 - Nerozoberajte ani nepoškodzujte výbojku, ani ju nevystavujte nárazom.
 - Nepribližujte sa tvárou k projektoru, keď sa používa.
 - Zvláštnu pozornosť by ste mali venovať projektoru nainštalovanému na strope, keďže môžu spadnúť sklenené črepiny, keď je odstránený kryt výbojky. (Keď čistíte projektor alebo sami vymieňate výbojku, dávajte si veľký pozor, aby sa vám tieto sklenené črepiny nedostali do očí a do úst).

Ak sa výbojka rozbije, okamžite vyvetrajte priestor a ak úlomky rozbitého skla z výbojky niekto vdýchne alebo sa mu dostanú do očí alebo do úst, ihneď vyhľadajte lekársku pomoc.



- Keď je funkcia **Priame zapnutie** nastavená na **Zapnuté** v ponuke **Rozšírené**, projektor sa po pripojení napájacieho kábla automaticky zapne. Ak je pripojený napájací kábel, majte na pamäti, že sa projektor zapne automaticky, napríklad pri obnovení sieťového napájania po výpadku.
 - ☛ **Rozšírené - Operácia - Priame zapnutie** [str.125](#)
- Keď je funkcia **Automatické zapnutie** nastavená na **Počítač** v ponuke **Rozšírené**, napájanie sa automaticky zapne, keď sa obrazový signál privádza do vstupného portu Computer1 na projektoře. (Iba vtedy, keď je **Pohotovostný režim** nastavený na **Komunikácia zap.** v ponuke ECO.)
 - ☛ **Rozšírené - Operácia - Automatické zapnutie** [str.125](#)

Vypnutie projektoru



Keď sa projektor nepoužíva, vypnite ho, aby sa predĺžila životnosť projektoru. Prevádzková životnosť lampy sa mení v závislosti od nastavení v ponuke Konfigurácia, podmienok prostredia a spôsobu používania. Jas sa v priebehu času znižuje.

- 1 Na ovládacom paneli alebo diaľkovom ovládači stlačte tlačidlo [⏻].

Zobrazí sa obrazovka potvrdenia vypnutia.

Vypnuté?

Áno: Stlačte tlačidlo 

Nie : Stlačte akékoľvek iné tlačidlo

- 2** Znova stlačte tlačidlo napájania [⏻]. (Ak ho chcete nechať zapnutý, stlačte akékoľvek iné tlačidlo.)

Keď dvakrát zaznie zvukový signál, premietaný obraz zmizne a stavový indikátor zhasne.



Keďže tento projektor nevyžaduje žiadny čas ochladzovania, môžete ho okamžite odložiť alebo premiestniť.

- 3** Odpojte napájací kábel.

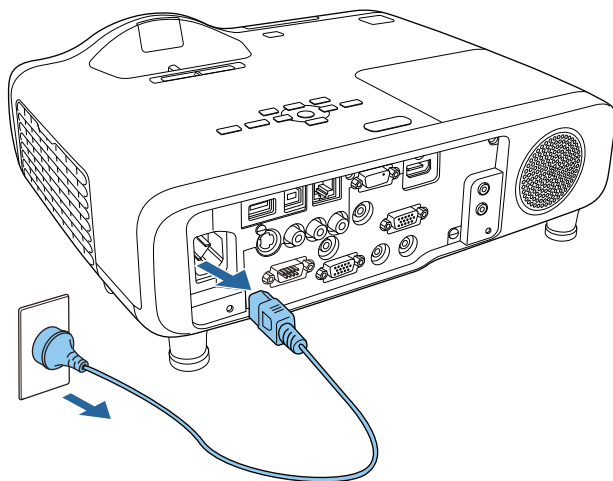

- 4** Na objektív založte kryt.

Automatické zistenie vstupného signálu a zmena premietaného obrazu (Vyhľadávanie zdroja)

Stlačením tlačidla [Source Search] sa začnú premietiť obrázky z portu, ktorý práve prijíma obraz.

Pomocou diaľkového ovládania

Pomocou ovládacieho panela

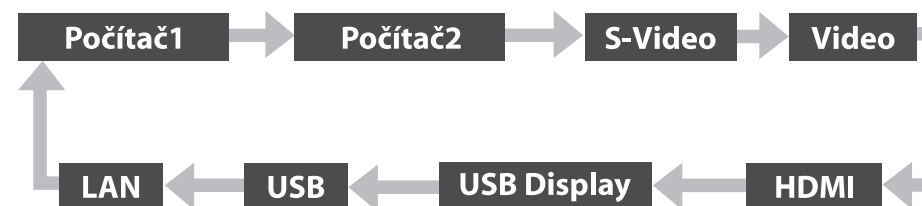
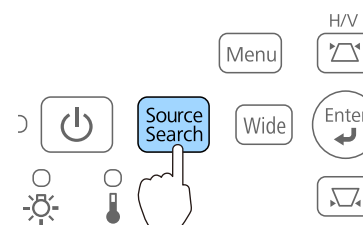
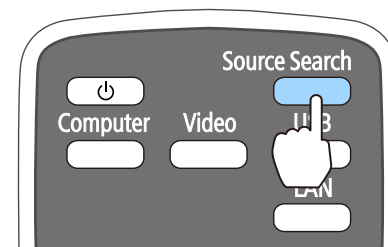

Ak je pripojených viac zdrojov obrazu, stlačajte tlačidlo [Source Search], kým sa nezačne premietiť požadovaný obraz.

Ak je videozariadenie pripojené, pred spustením tejto operácie spustíte prehrávanie.



- Nastavenia môžete vykonať tak, aby sa pri najbližšom zapnutí projektoru obrázky premietali z rovnakého vstupného portu.
 - Rozšírené – Operácia – Vyhľ. zdroj pri spust.** [str.125](#)
- Keď sa neprijíma žiadny obrazový signál, zobrazí sa nasledujúca obrazovka.

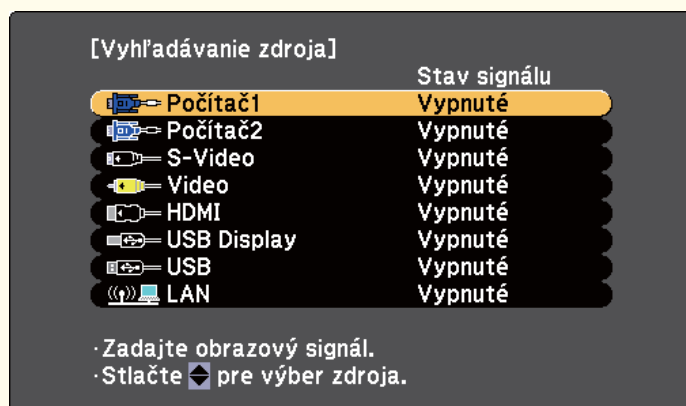

Prepnutie na cieľový obrázok pomocou diaľkového ovládača

Na požadovaný obraz je možné prepnúť priamo stlačením nasledovných tlačidiel na diaľkovom ovládači.

Diaľkový ovládač

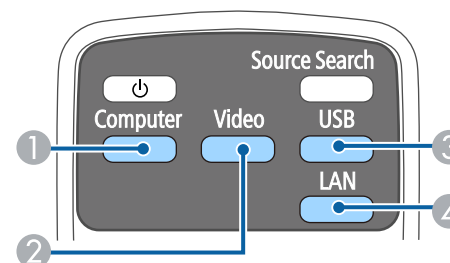

- Pri každom stlačení tlačidla sa cyklicky mení vstupný zdroj obrazu nasledovne:
 - Port Computer1
 - Port Computer2
- Pri každom stlačení tlačidla sa cyklicky mení vstupný zdroj obrazu nasledovne:
 - Port S-Video
 - Port Video
 - Port HDMI
- Pri každom stlačení tlačidla sa cyklicky menia nasledujúce obrázky:
 - USB Display
 - Obrázky zo zariadenia pripojeného k portu USB-A
- Prepína na obraz zo zariadenia pripojeného k sieti.

Premietanie pomocou USB Display

Pomocou dodaného alebo komerčne dostupného USB kábla môžete projektor pripojiť k počítaču a premietiť obraz z počítača.

Zvuk počítača môžete prenášať spolu s premietaným obrazom.

Pri používaní EB-536Wi nastavte funkciu **USB Type B** na **USB Display/Easy Interactive Function** alebo **Bezdrôtová myš/USB Display**, ak chcete používať USB Display.

☛ Rozšírené – USB Type B [str.125](#)

Systémové požiadavky

Pre systém Windows

| Operačný systém | Windows 2000*1 | |
|-----------------|----------------|---|
| | Windows XP | Professional, 32-bitový Home Edition, 32-bitový Tablet PC Edition, 32-bitový |
| | Windows Vista | Ultimate, 32-bitový Enterprise, 32-bitový Business, 32-bitový Home Premium, 32-bitový Home Basic, 32-bitový |
| | Windows 7 | Ultimate, 32/64-bitový Enterprise, 32/64-bitový Professional, 32/64-bitový Home Premium, 32/64-bitový Home Basic, 32-bitový Starter, 32-bitový |

| | | |
|-------------------------------|---|--|
| | Windows 8 | Windows 8 32/64-bitová verzia Windows 8 Pro 32/64-bitová verzia Windows 8 Enterprise 32/64-bitová verzia |
| | Windows 8.1 | Windows 8.1 32/64-bitová verzia Windows 8.1 Pro 32/64-bitová verzia Windows 8.1 Enterprise 32/64-bitová verzia |
| Procesor | Procesor Mobile Pentium III 1,2 GHz alebo lepší Odporúča sa: Pentium M 1,6 GHz alebo lepší | |
| Veľkosť pamäte | 256 MB alebo viac Odporúča sa: 512 MB alebo viac | |
| Miesto na pevnom disku | 20 MB alebo viac | |
| Displej | Rozlíšenie minimálne 640 x 480 a maximálne 1 920 x 1 200. Farebnosť displeja - 16-bitov alebo viac | |

*1 Iba balík Service Pack 4

Pre OS X

| | |
|-------------------------------|---|
| Operačný systém | Mac OS X 10.5.x 32-bitový Mac OS X 10.6.x 32/64-bitový OS X 10.7.x 32/64-bitový OS X 10.8.x OS X 10.9.x |
| Procesor | Power PC G4 1 GHz alebo rýchlejší Odporúča sa: Core Duo 1,83 GHz alebo rýchlejší |
| Veľkosť pamäte | 512 MB alebo viac |
| Miesto na pevnom disku | 20 MB alebo viac |

Displej

Rozlíšenie minimálne 640 x 480 a maximálne 1680 x 1 200.
Farebnosť displeja - 16-bitov alebo viac

Pripájanie po prvý raz

Keď prvýkrát pripájate projektor a počítač pomocou kábla USB, musíte nainštalovať ovládač. Postup pre operačný systém Windows sa líši od postupu pre operačný systém OS X.



- Pri ďalšom pripojení už nemusíte inštalovať ovládač.
- Keď prijímate obrázky z viacerých zdrojov, zmeňte zdroj vstupu na USB Display.
- Ak používate USB rozbočovač, spojenie nemusí správne fungovať. Kábel USB pripojte priamo k projektoru.
- Keď používate nastavenie USB Display, nemôžete zmeniť nastavenia možnosti.

Pre systém Windows

- 1** Pripojte port USB na počítači k portu USB-B na projektore pomocou dodaného alebo komerčne dostupného USB kábla.



V prípade systémov Windows 2000 alebo Windows XP sa môže zobrazíť správa s otázkou, či chcete reštartovať počítač. Vyberte tlačidlo **Nie**.

Pre Windows 2000

Dvakrát kliknite na **Počítač - EPSON PJ_UD - EMP_UDSE.EXE**.

Pre Windows XP

Automaticky sa spustí inštalácia ovládača.

Pre operačný systém Windows Vista/Windows 7/Windows 8/Windows 8.1

Keď sa zobrazí dialógové okno, kliknutím spustíte **EMP_UDSE.EXE**.

- 2** Keď sa zobrazí obrazovka s licenčnou zmluvou, kliknite na položku **Súhlasím**.

- 3** Začne premietanie obrazu z počítača.

Kým začne premietanie obrazu z počítača, môže to trvať určitý čas. Počas premietania obrazu z počítača nechajte zariadenie tak ako je a neodpájajte kábel USB ani nevypínajte napájanie projektoru.

- 4** Po dokončení odpojte kábel USB.

Pri odpájaní kábla USB nemusíte používať funkciu **Bezpečné odstránenie hardvéru**.



- Ak sa automaticky nenainštaluje, v počítači dvakrát kliknite na zástupcu **Môj počítač - EPSON PJ_UD - EMP_UDSE.EXE**.
- Ak sa nič nepremieta, v počítači kliknite na položku **Všetky programy - EPSON Projector - Epson USB Display - Epson USB Display Ver.x.xx**.
- Ak používate počítač so systémom Windows 2000 s právami používateľa, objaví sa chybové hlásenie systému Windows a softvér nebudete môcť nainštalovať. V takom prípade sa pokúste aktualizovať systém Windows na poslednú verziu, počítač reštartujte a potom sa znova pokúste o pripojenie. Ďalšie podrobnosti získate od miestneho predajcu alebo na najbližšej adrese uvedenej v nasledujúcom dokumente.
 [Zoznam kontaktov k projektoru Epson](#)

Pre OS X

- 1** Pripojte port USB na počítači k portu USB-B na projektore pomocou dodaného alebo komerčne dostupného USB kábla.
V aplikácii Finder sa zobrazí Setup priečinnok funkcie USB Display.
- 2** Dvakrát kliknite na ikonu **USB Display Installer**.
- 3** Pri inštalácii postupujte podľa pokynov na obrazovke.
- 4** Keď sa zobrazí obrazovka s licenčnou zmluvou, kliknite na položku **Súhlasím**.
Zadajte správcovské heslo a spustite inštaláciu.
Po dokončení inštalácie sa na paneli Dock a na paneli s ponukami zobrazí ikona USB Display.
- 5** Začne premietanie obrazu z počítača.
Kým začne premietanie obrazu z počítača, môže to trvať určitý čas. Počas premietania obrazu z počítača nechajte zariadenie tak ako je a neodpájajte kábel USB ani nevypínajte napájanie projektora.
- 6** Po dokončení vyberte na paneli s ponukami možnosť **Odpojiť** alebo túto možnosť vyberte v ikone **USB Display** na paneli Dock. Potom môžete odpojiť kábel USB.



- Ak sa v aplikácii Finder nezobrazí Setup priečinnok programu USB Display automaticky, v počítači dvakrát kliknite na položky **EPSON PJ_UD - USB Display Installer**.
- Ak sa z nejakého dôvodu nič nepremieta, kliknite na ikonu **USB Display** na paneli Dock.
- Ak nie je žiadna ikona **USB Display** na paneli Dock, v priečinku aplikácie dvakrát kliknite na **USB Display**.
- Ak v ponuke panela Dock vyberiete položku **Exit** z ikony **USB Display**, USB Display sa nespustí automaticky po pripojení kábla USB.

Odištalovanie

Pre Windows 2000

- 1** Kliknite na ikonu **Štart**, vyberte položku **Nastavenia** a kliknite na ikonu **Ovládací panel**.
- 2** Kliknite dvakrát na ikonu **Pridať alebo odstrániť programy**.
- 3** Kliknite dvakrát na ikonu **Pridať alebo odstrániť programy**.
- 4** Vyberte **Epson USB Display** a kliknite na **Zmeniť/Odstrániť**.

Pre Windows XP

- 1** Kliknite na ikony **Štart** a **Ovládací panel**.
- 2** Kliknite dvakrát na ikonu **Pridať alebo odstrániť programy**.
- 3** Vyberte **Epson USB Display** a potom kliknite na **Odstrániť**.

Pre Windows Vista/Windows 7

- 1** Kliknite na ikony **Štart** a **Ovládací panel**.
- 2** Kliknite na tlačidlo **Odištalovať program** pod možnosťou **Programy**.
- 3** Vyberte **Epson USB Display** a potom kliknite na možnosť **Odištalovať**.

Pre Windows 8/Windows 8.1

- 1** Otvorte panel s položkami a potom zvolte možnosť **Vyhľadať**. Pravým tlačidlom myši (podržte) kliknite na **Epson USB Display Ver.x.xx**.

- 2 Na paneli Aplikácie zvolte možnosť **Odinštalovať**.
- 3 Vyberte **Epson USB Display** a potom kliknite na možnosť **Odinštalovať**.
- 4 Pri odinštalovaní postupujte podľa pokynov na obrazovke.

Pre OS X

- 1 Dvakrát kliknite na položku **Aplikácie - USB Display - Nástroj**.
- 2 Spustite **USB Display Uninstaller**.

Lichobežníková korekcia skreslenia

Lichobežníkové skreslenie môžete korigovať niektorou z nasledujúcich možností.

- Manuálna korekcia (lichobežníková korekcia H/V)
Umožňuje nezávisle ručne opraviť skreslenie vo vodorovnom a zvislom smere.

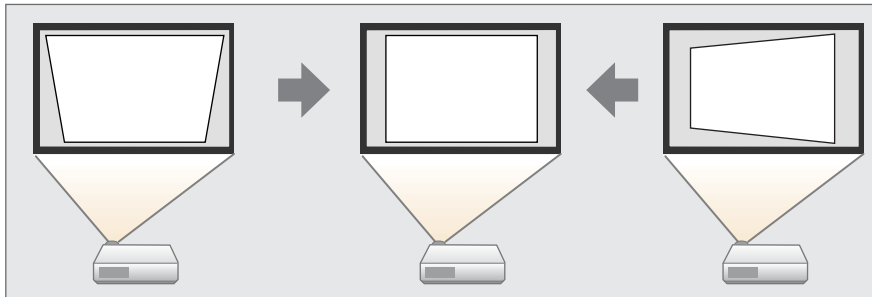

- Manuálna korekcia (Quick Corner)
Umožní nezávisle manuálne korigovať všetky štyri rohy.

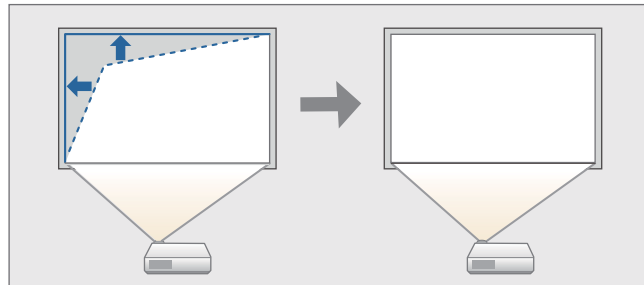

Pri používaní EB-536Wi môžete na korekciu lichobežníkového skreslenia použiť jeden z nasledujúcich spôsobov.

- Automatická korekcia (Aut. lich. kor. - V)
Automaticky koriguje vertikálne lichobežníkové skreslenie.
- Manuálna korekcia (Nastavenie lichobežníkového skreslenia - H)
Umožňuje ručne opraviť skreslenie vo vodorovnom smere pomocou Nastavenie lichobežníkového skreslenia.

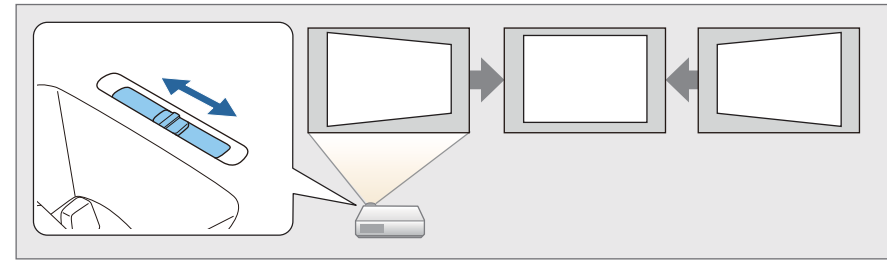

Ak upravíte lichobežníkové skreslenie, premietaný obraz sa môže zmenšiť.

Korekcia manuálne

Môžete manuálne opraviť lichobežníkové skreslenie.

Na opravu premietaného obrazu môžete použiť lichobežníkovú korekciu H/V, ak sú splnené nasledujúce podmienky.

Uhol korekcie pre EB-536Wi: približne 5° vpravo a vľavo/približne 7° hore a dolu

Uhol korekcie pre EB-535W/EB-525W/EB-530/EB-520: približne 15° vpravo a vľavo/približne 15° hore a dolu

Lichob. korek. - H/V

Umožňuje nezávisle ručne opraviť skreslenie vo vodorovnom a zvislom smere.

- 1 Stlačením tlačidla [↖] alebo [↘] na ovládacom paneli počas premietania sa zobrazí obrazovka Lichobež. korekcia.

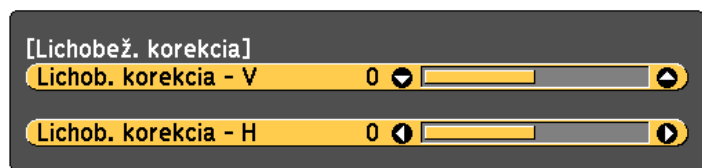

- 2 Stlačením nasledujúcich tlačidiel opravte lichobežníkové skreslenie. Stlačením tlačidla [↖] alebo [↘] opravte vertikálne skreslenie.

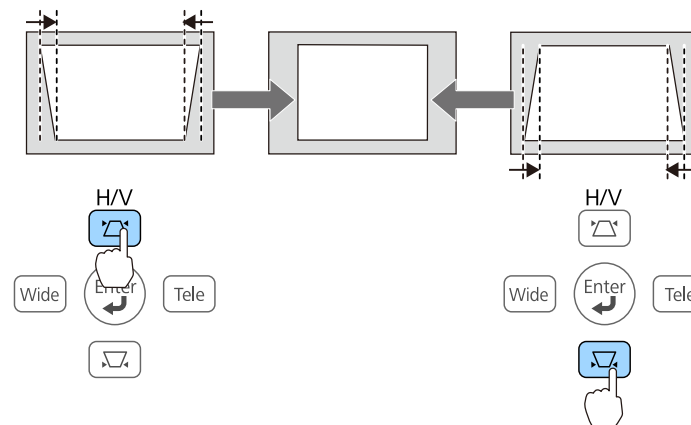

Stlačením tlačidla [Wide] alebo [Tele] opravte horizontálne skreslenie.

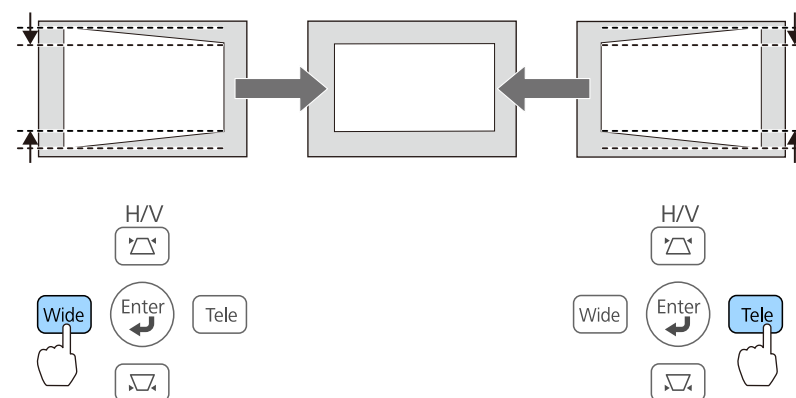

Lichobežníkovú korekciu H/V môžete nastaviť aj v ponuke Konfigurácia.

☞ **Nastavenia - Lichobež. korekcia - Lichob. korek. - H/V**
str.123

Quick Corner

Umožňuje ručne opraviť samostatne každý zo štyroch rohov premietaného obrazu.

- 1 Stlačte tlačidlo [Menu] počas premietania.

☛ "Používanie Ponuka Konfigurácia" [str.117](#)

Pomocou diaľkového ovládania

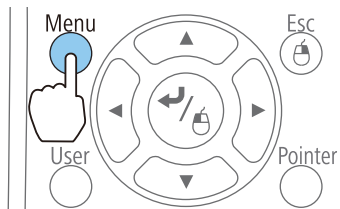

Pomocou ovládacieho panela

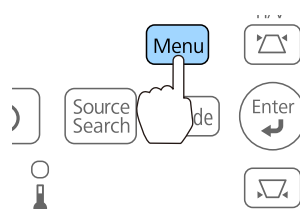

- 2 Vyberte možnosť **Lichobež. korekcia** z ponuky **Nastavenia**.



- 3 Vyberte položku **Quick Corner** a potom stlačte tlačidlo [↵].

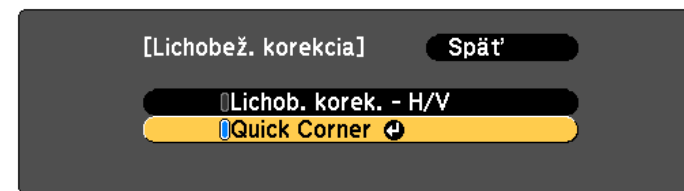

- 4 Pomocou tlačidiel [↶], [↷], [↵] a [↶] na diaľkovom ovládači alebo tlačidiel [↶][↷] [Wide] a [Tele] na ovládacom paneli vyberte roh na opravu a potom stlačte tlačidlo [↵].

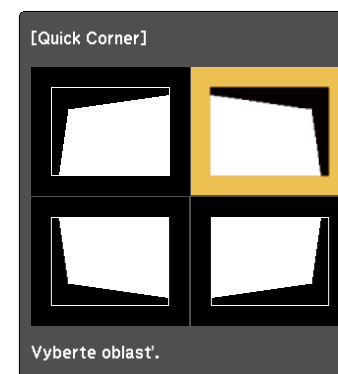

- 5 Pomocou tlačidiel [↶], [↷], [↵] a [↶] na diaľkovom ovládači alebo tlačidiel [↶], [↷], [Wide] a [Tele] na ovládacom paneli upravte pozíciu rohu.

Ak stlačíte možnosť [↵], objaví sa obrazovka znázornená v kroku 4.

Ak sa zobrazí správa "Nedá sa už viac upraviť." počas nastavovania, nie je možné ďalej upravovať tvar v smere znázornenom šedým trojuholníkom.

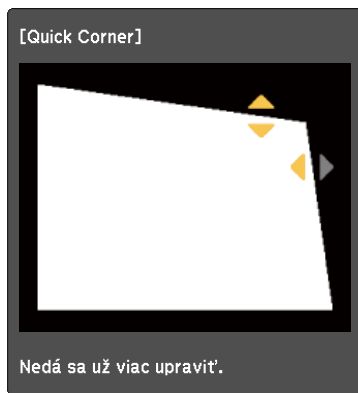

6 Opakujte podľa potreby postupy 4 a 5, kým nenastavíte zostávajúce rohy.

7 Ak chcete ukončiť ponuku opravy, stlačte tlačidlo [Esc].
Vzhľadom na to, že bolo nastavenie **Lichobež. korekcia** zmenené na **Quick Corner**, pri najbližšom použití sa na stlačenie tlačidiel [↵] alebo [↶] na ovládacom paneli zobrazí obrazovka výberu rohu z kroku 4. Zmeňte nastavenie **Lichobež. korekcia** na hodnotu **Lichob. korek. - H/V**, ak chcete vykonať horizontálnu a vertikálnu korekciu pomocou tlačidiel [↵] alebo [↶] na ovládacom paneli.

☛ **Nastavenia – Lichobež. korekcia – Lichob. korek. - H/V**
[str.123](#)



Ak podržíte tlačidlo [Esc] stlačené po dobu cca. dvoch sekúnd kým je zobrazená obrazovka výberu rohu z kroku 4, zobrazí sa nasledujúca obrazovka.

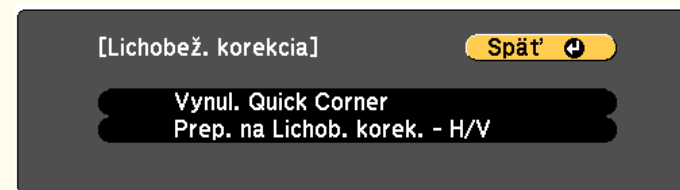

Vynul. Quick Corner: Vynuluje výsledok opráv funkciou Quick Corner.

Prep. na Lichob. korek. - H/V: Prepína spôsob opravy na možnosť **Lichob. korek. - H/V**.

☛ "Ponuka Nastavenia" [str.123](#)

Nastavenie lichob. H (ibaEB-536Wi)

Ak chcete vykonať korekciu horizontálneho lichobežníkového skreslenia, Nastavenie lichobežníkového skreslenia posuňte doprava alebo doľava.

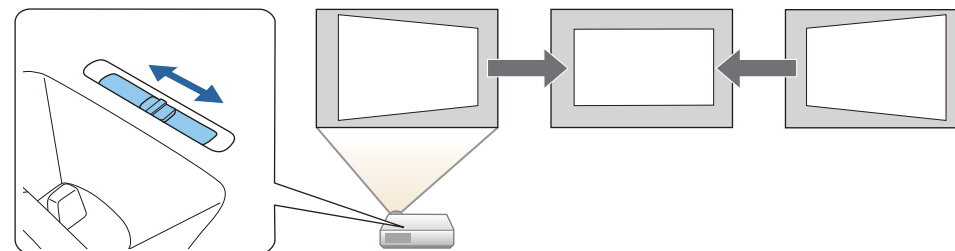



- Pri používaní funkcie Nastavenie lichob. H nastavte **Nastavenie lichob. H** na **Zapnuté**.
 - ☛ **Nastavenia - Lichobež. korekcia - Lichob. korek. - H/V - Nastavenie lichob. H** [str.123](#)
- Lichobežníkové skreslenie je možné opraviť aj vo vertikálnom smere pomocou lichobežníkovej korekcie H/V.

Korekcia automaticky (ibaEB-536Wi)

Aut. lich. kor. - V

Keď projektor zaznamená nejaký pohyb, napríklad pri inštalovaní, posunutí alebo naklonení, automaticky opraví zvislé lichobežníkové skreslenie. Táto funkcia sa nazýva Aut. lich. kor. - V.

Keď projektor ostane nehybný po dobu dvoch sekúnd po zaznamenaní pohybu, zobrazí obrazovku na nastavenie a automaticky opraví premietaný obraz.

Na opravu premietaného obrazu môžete použiť Aut. lich. kor. - V, ak sú splnené nasledujúce podmienky.

Uhol opravy: približne 7° nahor a nadol



- Aut. lich. kor. - V pracuje iba vtedy, ak je **Premietanie** v ponuke Konfigurácia nastavená na možnosť **Predná strana**.
 - ☛ **Rozšírené - Premietanie** [str.125](#)
- Ak nechcete zapnúť Aut. lich. kor. - V, nastavte **Aut. lich. kor. - V** na možnosť **Vypnuté**.
 - ☛ **Nastavenia - Lichobež. korekcia - Lichob. korek. - H/V - Aut. lich. kor. - V** [str.123](#)
- Ak sa projektor mierne pohol, pohyby sa nemusia zistiť a nemusí sa vykonať Aut. lich. kor. - V.

Úprava veľkosti obrazu

Ak chcete zmeniť veľkosť premietaného obrazu, stlačte tlačidlá [Wide] a [Tele] na ovládacom paneli.

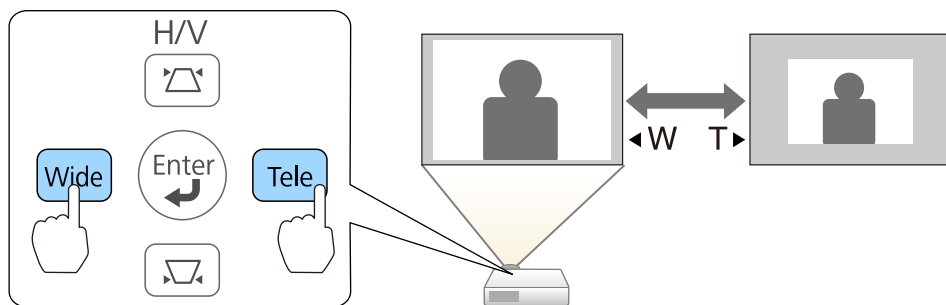

Úpravy môžete vykonávať aj z ponuky Konfigurácia.

☛ **Nastavenia - Zväčšenie** [str.123](#)

Úprava polohy obrazu

Stlačte páku na nastavenie nožičky, ak chcete vytiahnuť prednú nastaviteľnú nožičku.

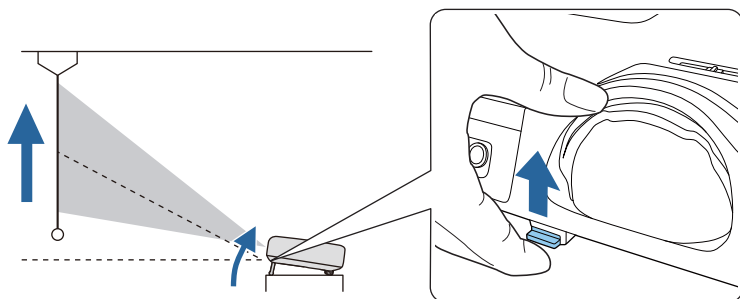

Čím väčší je uhol náklonu, tým ťažšie sa zaostruje obraz. Nainštalujte projektor tak, aby ho bolo potrebné nakloniť v malom uhle.

Nastavenie horizontálneho náklonu

Vytiahnutím a zasunutím zadnej nožičky nastavíte horizontálny náklon projektoru.

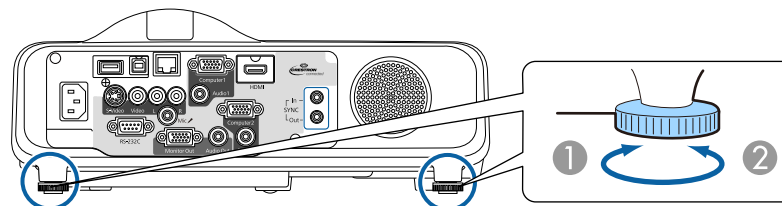

- 1 Vytiahnite zadnú nožičku.
- 2 Zasuňte zadnú nožičku.

Nastavenie zaostrenia

Zaostrenie môžete korigovať pomocou ovládača zaostrovania.

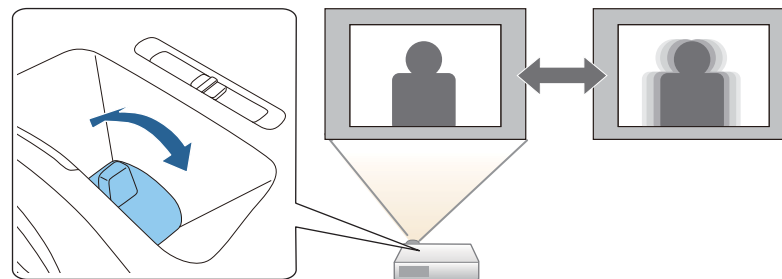

Nastavenie hlasitosti

Hlasitosť môžete nastaviť niektorou z nasledujúcich možností.

- Stlačením tlačidla [Volume] na diaľkovom ovládači nastavte hlasitosť.
[◀] Znižuje hlasitosť.
[▶] Zvyšuje hlasitosť.

Diaľkový ovládač

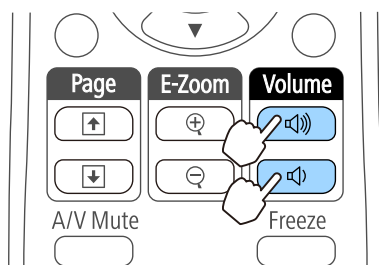

- Nastavte hlasitosť v ponuke Konfigurácia.
🖱️ **Nastavenia - Hlasitosť** [str.123](#)

Upozornenie

Nezačínajte s príliš vysoko nastavenou hlasitosťou. Náhly nárast hlasitosti môže spôsobiť stratu sluchu. Pred vypnutím vždy znížte hlasitosť, tak aby ste mohli zapnúť a potom postupne zvyšujete hlasitosť.

Výber kvality projekcie (výber možnosti Farebný režim)

Optimálnu kvalitu obrazu dosiahnete výberom nastavení, ktoré čo najlepšie zodpovedajú prostrediu pri premietaní. Jas obrazu sa líši v závislosti od vybraného režimu.

| Režim | Použitie |
|----------------------|---|
| Dynamické | Ideálne na použitie v svetlej miestnosti. To je najjasnejší režim. |
| Prezentácia | Ideálny na zobrazenie prezentácií s farebnými materiálmi v svetlej miestnosti. Ideálne tiež na sledovanie televíznych programov so živými obrazmi v ostrom kontraste. |
| Divadlo | Ideálny na sledovanie filmov v tmavej miestnosti. Obrazu dáva prirodzené odtiene. |
| sRGB | Ideálne na reprodukovanie obrazov štandardu farieb sRGB . Ideálne na premietanie statických snímok, ako sú napríklad fotografie. |
| Čierna tabuľa | Aj keď premietate na čiernu tabuľu (alebo zelenú tabuľu), toto nastavenie poskytuje obrazom prirodzený odtieň ako pri premietaní na plátno. |

Pri každom stlačení tlačidla [Color Mode] sa zobrazí na obrazovke názov Farebný režim a zmení sa Farebný režim.

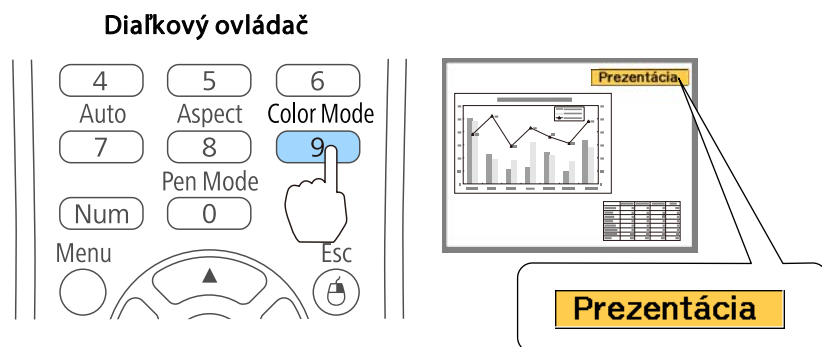

Môžete nastaviť položku Farebný režim z ponuky Konfigurácia.
 ➔ **Obraz - Farebný režim** [str.120](#)



3 Zvoľte možnosť **Normálne** alebo **Vysoká rýchlosť**.
 Nastavená hodnota je uložená pre každý Farebný režim.

4 Stlačením tlačidla [Menu] ukončíte nastavenie.

• Možnosť **Automat. šošovka** je možné nastaviť iba vtedy, keď je možnosť **Farebný režim** nastavený na hodnotu **Dynamické** alebo **Divadlo**.

• Keď je funkcia **Automat. šošovka** nastavená na **Normálne** alebo **Vysoká rýchlosť**, **Optimalizácia svetla** je aktivovaná (aktivovaná je tiež vtedy, keď je **Optimalizácia svetla** nastavená na **Vypnuté**, pričom sa tieto nastavenia nedajú zmeniť).

Nastavenie Automat. šošovka

Pomocou automatického nastavenia svietivosti v závislosti od jasů zobrazeného obrazu dosiahnete hlbšie a sýtejšie obrazy.

1 Stlačte tlačidlo [Menu].

➔ "Používanie Ponuka Konfigurácia" [str.117](#)

Pomocou diaľkového ovládania

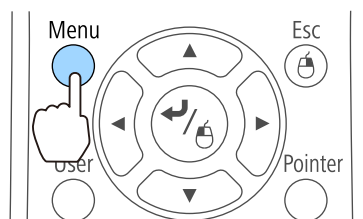

Pomocou ovládacieho panela

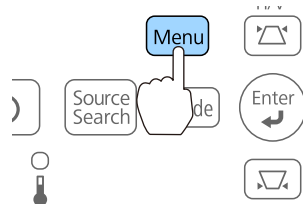

2 Vyberte možnosť **Automat. šošovka** z ponuky **Obraz**.

Zmena pomeru strán premietaného obrazu

Zmenou pomeru strán premietaného obrazu môžete prispôsobiť typ, pomer výšky a šírky a rozlíšenie vstupných signálov.

Dostupné režimy pomerov strán sa menia podľa premietaného obrazového signálu.

Spôsoby zmeny

Pri každom stlačení tlačidla [Aspect] na diaľkovom ovládači sa zobrazí na obrazovke názov režimu pomeru strán a pomer strán sa zmení.

Diaľkový ovládač

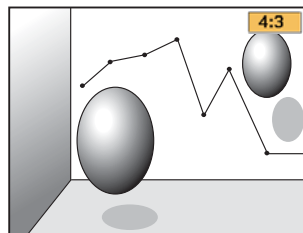
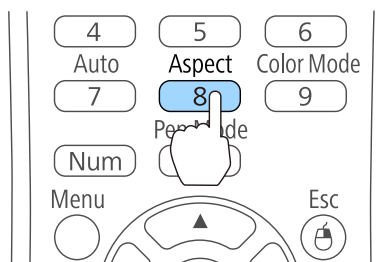

Môžete nastaviť pomer strán z ponuky Konfigurácia.

☞ Signál - Pomer [str.121](#)

Zmena režimu pomeru strán (iba EB-536Wi/EB-535W/EB-525W)

Premietanie obrázkov z videozariadenia alebo z portu HDMI

Pri každom stlačení tlačidla [Aspect] na diaľkovom ovládači sa zmení režim pomeru strán v poradí **Normálne** alebo **Automaticky**, **16:9**, **Úplne**, **Zväčšenie** a **Natívny**.

Príklad: vstup signálu 1080 p (rozlíšenie: 1 920 x 1 080, pomer strán obrazu: 16:9)

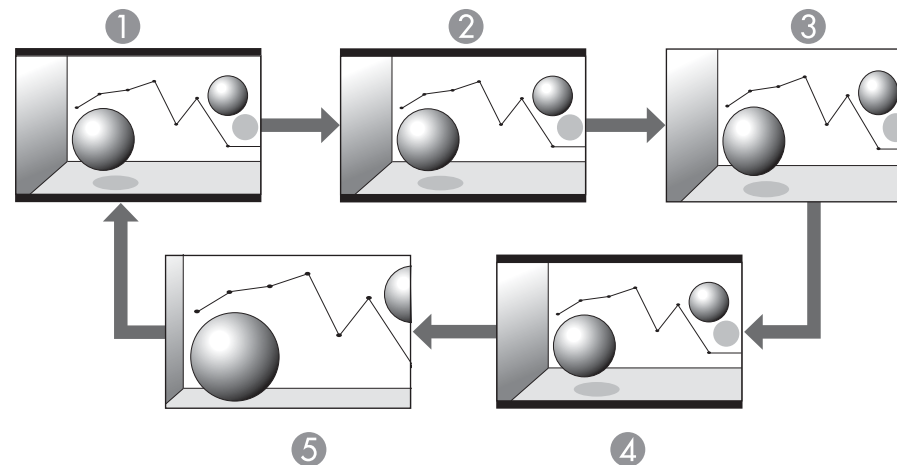

- ① Normálne alebo Automaticky
- ② 16:9
- ③ Úplne
- ④ Zväčšenie
- ⑤ Natívny

Premietanie obrazov z počítača

V nasledujúcej časti uvedieme príklady na jednotlivé režimy pomeru strán.

| Režim pomeru strán | Vstupný signál | |
|--------------------|--------------------|-----------------------|
| | XGA 1024x768 (4:3) | WXGA 1280x800 (16:10) |
| Normálne | | |

| Režim pomeru strán | Vstupný signál | |
|--------------------|--------------------|-----------------------|
| | XGA 1024x768 (4:3) | WXGA 1280x800 (16:10) |
| 16:9 | | |
| Úplne | | |
| Zväčšenie | | |
| Natívny | | |



Ak chýbajú časti obrazu, položku **Rozlíšenie** nastavte na **Široký** alebo **Normálne** z ponuky Konfigurácia v závislosti od veľkosti počítačového panela.

☛ **Signál - Rozlíšenie** [str.121](#)

Zmena režimu pomeru strán (iba EB-530/EB-520)

Premietanie obrazov z videozariadenia

Pri každom stlačení tlačidla [Aspect] sa pomer strán obrazu zmení v poradí **4:3** a **16:9**.

Keď sa prijíma signál 720p/1080i a režim pomeru strán je nastavený na **4:3**, použije sa zväčšenie 4:3 (pravý a ľavý okraj obrazu sa odrežú).

Príklad: vstup signálu 720 p (rozlíšenie: 1 280 x 720, pomer strán obrazu: 16:9)

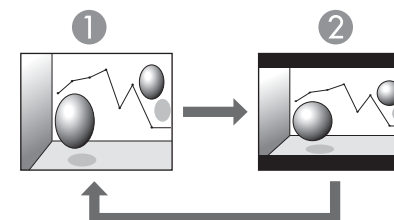

- ① 4:3
- ② 16:9

Premietajú sa obrázky z portu HDMI

Pri každom stlačení tlačidla [Aspect] sa pomer strán obrazu zmení v poradí **Automaticky**, **4:3** a **16:9**.

Príklad: vstup signálu 1080 p (rozlíšenie: 1 920 x 1 080, pomer strán obrazu: 16:9)

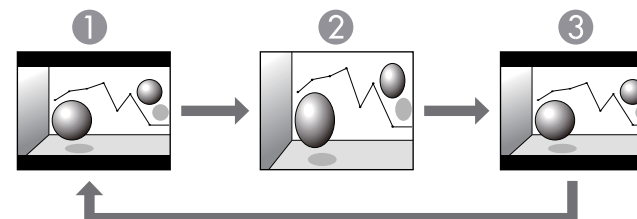

- ① Automaticky

- ② 4:3
- ③ 16:9

Premietanie obrazov z počítača

Pri každom stlačení tlačidla [Aspect] sa pomer strán obrazu zmení v poradí **Normálne**, **4:3** a **16:9**.

V nasledujúcej časti uvedieme príklady na jednotlivé režimy pomeru strán.

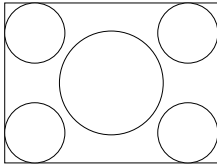
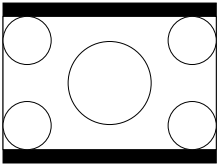
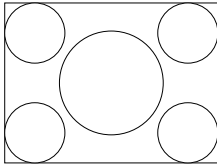
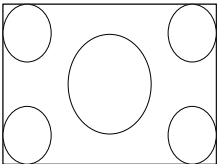
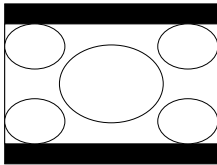
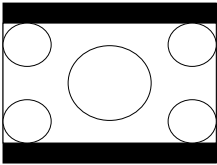
| Režim pomeru strán | Vstupný signál | |
|--------------------|---|---|
| | XGA 1024x768 (4:3) | WXGA 1280x800 (16:10) |
| Normálne |  |  |
| 4:3 |  |  |
| 16:9 |  |  |



Ak chýbajú časti obrazu, položku **Rozlíšenie** nastavte na **Široký** alebo **Normálne** z ponuky Konfigurácia v závislosti od veľkosti počítačového panela.

☛ **Signál - Rozlíšenie** [str.121](#)



Používanie interaktívnych funkcií (iba EB-536Wi)

Pri používaní interaktívnych funkcií postupujte podľa pokynov v nasledujúcich častiach.

Interaktívne funkcie zmenia s počítačom alebo bez neho každú stenu na interaktívnu bielu tabuľu. K dispozícii sú tri interaktívne režimy a prepínanie medzi jednotlivými režimami je jednoduché:

- V režime Anotácie môžete na pridávanie poznámok k obsahu premietaného z počítača, tabletu, kamery na dokumenty alebo iného zdroja používať interaktívne perá. Pomôže vám to zvýrazniť premietané informácie alebo pridať doplnujúce poznámky pre efektívnejšie vyučovanie alebo prezentácie.



- V režime Biela tabuľa môžete na premietanú „bielu tabuľu“ písať pomocou interaktívnych pier. Ak chcete používať vstavanú funkciu kreslenia na bielu tabuľu, nemusíte používať počítač alebo inštalovať žiadny dodatočný softvér.

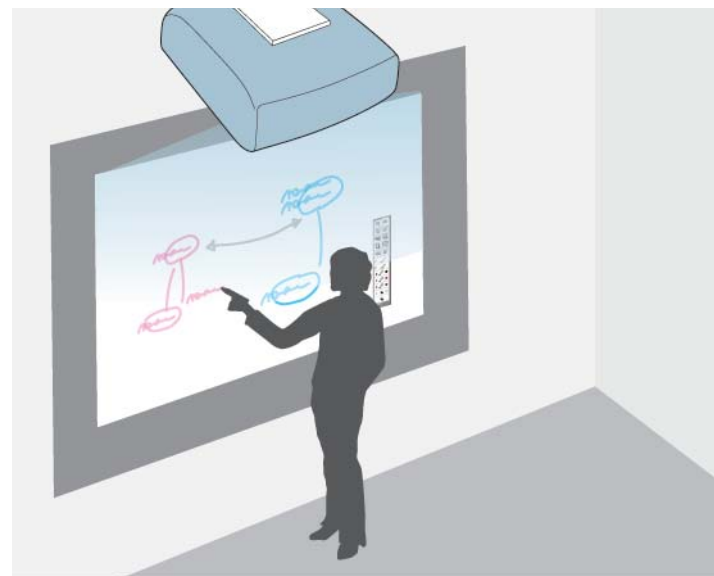

- V režime Interakcia s PC môžete používať interaktívne perá rovnako, ako keby ste používali myš. Umožní vám to vyhľadávať, vyberať a rolovať v premietanom obsahu z vášho počítača.

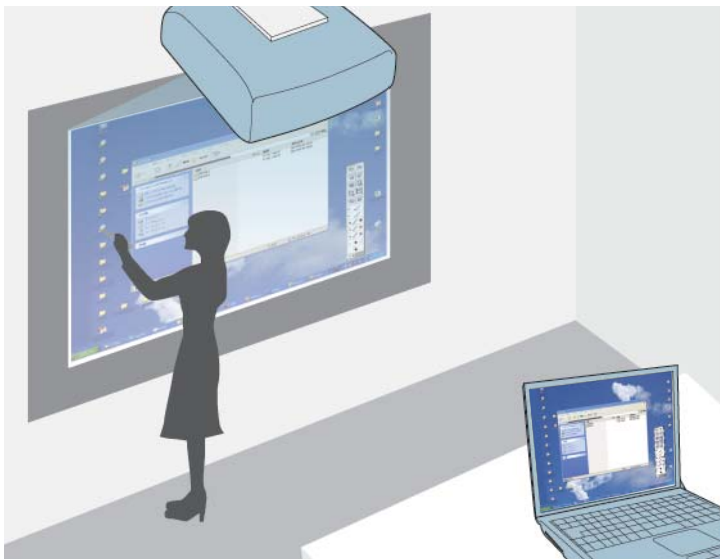

Na poskytnutie ďalších interaktívnych funkcií, ako napríklad ukladanie poznámok a ich následné vytlačenie, môžete tiež použiť softvér Easy Interactive Tools. Pokyny nájdete v *Návod na používanie programu Easy Interactive Tools*, ktorý je vstavaný v tomto softvéri.

Kreslenie na premietanom obraze (režim Anotácie)



Režim Anotácie umožňuje premietiť z počítača, tabletu, video zariadenia alebo iného zdroja a pridávať poznámky do premietaného obsahu pomocou interaktívnych pier. Obidve perá môžete používať súčasne.

- 1** Zapnite projektor.

- 2** Projektor musíte pri prvom použití nakalibrovať.
☛ "Kalibrácia pera" [str.71](#)

- 3** Obrázok premietajte z pripojeného zariadenia.





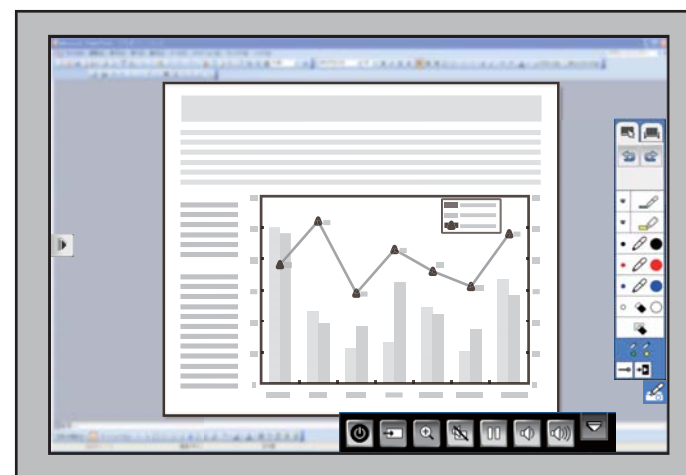

- 4** Interaktívne pero držte blízko premietanej obrazovky.

- 5** Ak chcete písať alebo kresliť, na paneli nástrojov klepnite na tlačidlo  alebo .

Na premietanom obraze je zobrazený panel nástrojov, napríklad:





- Projektor môžete tiež ovládať z premietanej obrazovky pomocou ovládacieho panela nástrojov projektora, ktorý je zobrazený na projekčnej ploche. Ak panel nástrojov na ovládanie projektora nie je zobrazený, klepnite na ikonu  alebo .
- Karty  a  na paneli nástrojov môžete posúvať hore a dolu a kartu  alebo  na paneli nástrojov môžete posúvať doprava alebo doľava.



Na premietanej obrazovke môžete písať.

- ☛ "Používanie interaktívnych pier" [str.70](#)
- ☛ "Komunikácia s projekčnou plochou" [str.77](#)

Používanie premietanej obrazovky ako biela tabuľa (režim Biela tabuľa)

Interaktívne perá môžete používať na písanie alebo kreslenie na projekčnej ploche rovnako, ako na kriedovej tabule alebo tabule na suché mazanie. Obidve perá môžete používať súčasne.





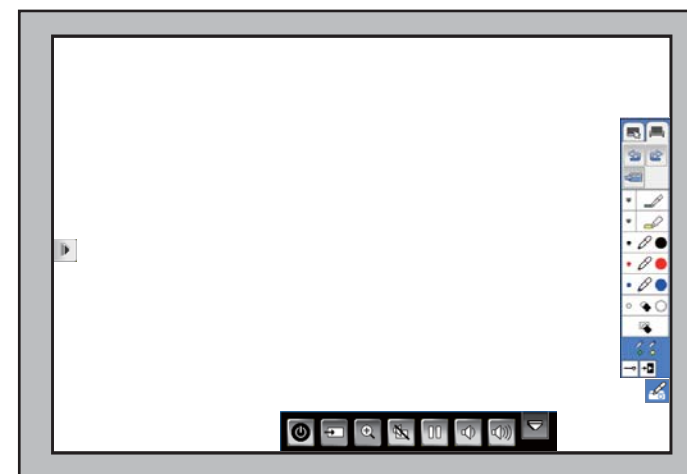

- 1** Zapnite projektor.
- 2** Projektor musíte pri prvom použití nakalibrovať.
 - ☛ "Kalibrácia pera" [str.71](#)
- 3** Interaktívne pero držte blízko premietanej obrazovky.

- 4** Klepnite na kartu  alebo  na paneli nástrojov. Zobrazí sa panel nástrojov.

- 5** Klepnite na ikonu  na paneli nástrojov. Zobrazí sa vám projekčná plocha s bielou tabuľou a panel nástrojov, napríklad:





- Projektor môžete tiež ovládať z premietanej obrazovky pomocou ovládacieho panela nástrojov projektora, ktorý je zobrazený na projekčnej ploche. Ak panel nástrojov na ovládanie projektora nie je zobrazený, klepnite na ikonu  alebo .
- Karty  a  na paneli nástrojov môžete posúvať hore a dolu a kartu  alebo  na paneli nástrojov môžete posúvať doprava alebo doľava.

6 Ak chcete písať alebo kresliť na projekčnej ploche, použite panel nástrojov na pravej alebo ľavej strane.

- "Používanie interaktívnych pier" [str.70](#)
- "Komunikácia s projekčnou plochou" [str.77](#)



Na pridanie ďalších interaktívnych funkcií, ako napríklad spracovanie kresliacej plochy ako stránku a vytvorenie viac stránok na kreslenie, môžete tiež použiť softvér Easy Interactive Tools. Pokyny nájdete v *Návod na používanie programu Easy Interactive Tools*.

Ovládanie počítača z premietanej obrazovky (režim Interakcia s počítačom)

Na premietanej obrazovke môžete pomocou interaktívnych pier alebo vášho prsta vyhľadávať, vyberať a spolupracovať s vašimi počítačovými programami rovnako, ako keby ste používali myš.

Požiadavky na operačný systém pre režim Interakcia s PC

Ak chcete používať režim Interakcia s PC, v počítači musíte mať nainštalovaný jeden z nasledujúcich operačných systémov.

| | |
|---------|---|
| Windows | Windows XP Service Pack 2 a Service Pack 3 <ul style="list-style-type: none"> • Professional (32-bitový) • Home Edition (32-bitový) • Tablet PC Edition (32-bitový) |
| | Windows Vista Service Pack 2 <ul style="list-style-type: none"> • Ultimate (32-bitový) • Enterprise (32-bitový) • Business (32-bitový) • Home Premium (32-bitový) • Home Basic (32-bitový) |
| | Windows 7 Service Pack 1 <ul style="list-style-type: none"> • Ultimate (32/64-bitový) • Enterprise (32/64-bitový) • Professional (32/64-bitový) • Home Premium (32/64-bitový) |
| | Windows 8 <ul style="list-style-type: none"> • Windows 8 (32/64-bitový) • Windows 8 Pro (32/64-bitový) • Windows 8 Enterprise (32/64-bitový) |
| | Windows 8.1 <ul style="list-style-type: none"> • Windows 8.1 (32/64-bitový) • Windows 8.1 Pro (32/64-bitový) • Windows 8.1 Enterprise (32/64-bitový) |
| Mac | OS X <ul style="list-style-type: none"> • Mac OS X 10.5.x • Mac OS X 10.6.x • OS X 10.7.x • OS X 10.8.x • OS X 10.9.x |

| | |
|--------|--|
| Ubuntu | Ubuntu <ul style="list-style-type: none"> • 12.04 LTS • 12.10 • 13.04 • 13.10 • 14.04 LTS |
|--------|--|

Používanie režimu Interakcia s PC

Počítačové programy môžete ovládať na premietanej obrazovke pomocou režimu Interakcia s PC.

Ak chcete používať režim Interakcia s PC, počítač pripojte k projektoru pomocou dodaného kábla USB.

Ak chcete používať režim Interakcia s PC pre OS X, musíte nainštalovať ovládač Easy Interactive Driver.



- Keď používate viac monitorov s operačným systémom Windows 7 a na druhom displeji používate interaktívne funkcie, vykonajte nasledujúce nastavenia:
 - Nastavenie režimu **Režim pera** nastavte na **Jedno pero/Pero** v nastaveniach funkcie **Easy Interactive Function** v ponuke projektora **Rozšírené**.
 - Ak chcete spustiť inštalačný program a nakonfigurovať interaktívne funkcie, prejdite do **Ovládací panel > Hardvér a zvuk > Nastavenia tabletu > Nastaviť**.
- Ak nastavíte tretí displej, v tomto displeji nebudete môcť používať interaktívne funkcie.
- Na viacerých projekčných plochách nemôžete písať alebo kresliť.
- Ak chcete používať režim Interakcia s PC cez sieť, musíte nainštalovať softvér EasyMP Network Projection, verzia 2.85 alebo novšia (pre Windows) alebo 2.83 alebo novší (pre OS X), alebo Quick Wireless, verzia 1.32 alebo novšia.

1 Ak používate systém OS X, ovládač Easy Interactive Driver nainštalujte do svojho počítača pri prvom použití interaktívnych funkcií.

☛ "Požiadavky na Easy Interactive Driver System (iba OS X)" [str.68](#)

☛ "Inštalácia ovládača Easy Interactive Driver v OS X" [str.69](#)

2 Projektor pripojte k počítaču pomocou kábla USB.



Keď používate režim Interakcia s PC cez sieť, nepotrebuje kábel USB.

☛ "Používanie interaktívnych funkcií cez sieť" [str.83](#)

3 Zapnite projektor.

4 Premietajte pracovnú plochu počítača.

5 Stlačte tlačidlo [Menu], vyberte ponuku **Rozšírené** a potom stlačte tlačidlo [Enter].

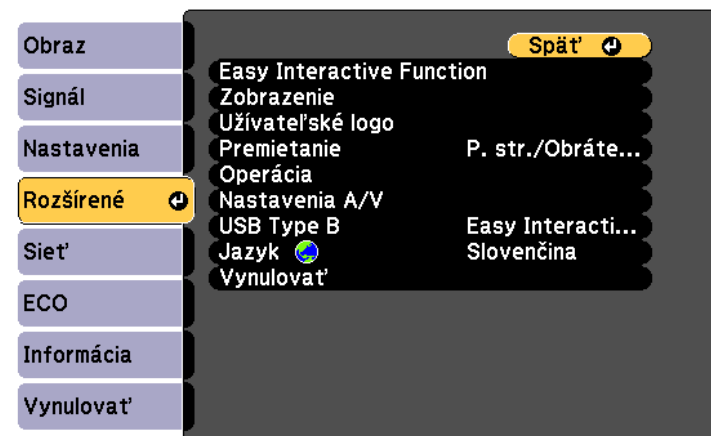

6 Vyberte nastavenie **USB Type B** a stlačte tlačidlo [Enter].

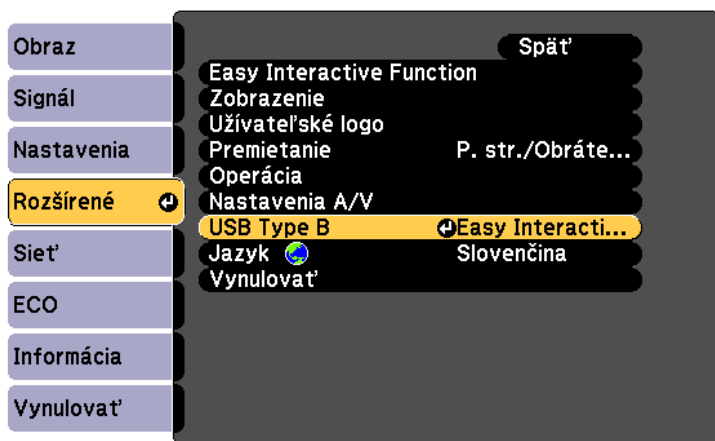

7 Vyberte jednu z nasledujúcich možností:

- Pri premietaní pomocou počítačového kábla alebo cez sieť vyberte funkciu **Easy Interactive Function**.
- Ak chcete naraz používať režim Interakcia s PC s počítačom a USB Display, vyberte funkciu **USB Display/Easy Interactive Function**.



Pri premietaní pomocou funkcie USB Display môže byť pomalšia doba odozvy.

8 Nastavenie funkcie **Easy Interactive Function** vyberte z ponuky **Rozšírené** a potom stlačte tlačidlo [Enter].

9 **Režim pera** nastavte na **Dve perá/Myš** alebo **Jedno pero/Myš**.

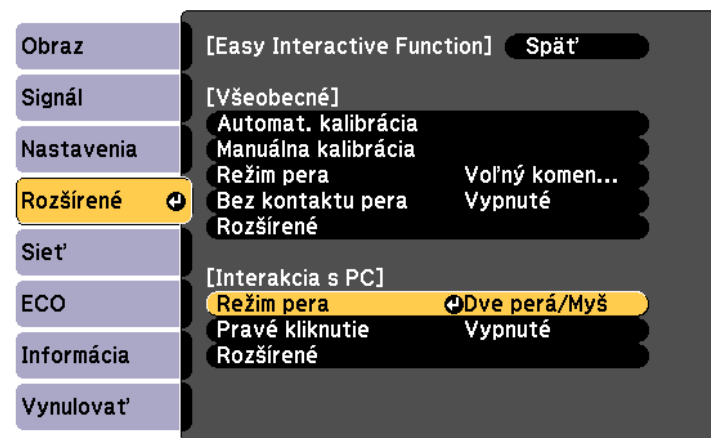



10 Stlačte tlačidlo [Enter] a potom sústavu ponuky projektora ukončíte stlačením tlačidla [Menu].

11 Projektor musíte pri prvom použití nakalibrovať.
☛ "Kalibrácia pera" [str.71](#)

12 Interaktívne pero držte blízko premietanej obrazovky.
Na premietanej obrazovke sa zobrazí ikona .



- Najskôr sa vpravo zobrazí ikona . Potom sa zobrazí na strane, z ktorej ste naposledy otvorili panel nástrojov.
- Ak nie je zobrazená ikona , ikonu **Ikona režimu pera** nastavte na **Zapnuté** v ponuke projektora **Rozšírené**.
☛ **Rozšírené - Obrazovka - Ikona režimu pera** [str.125](#)

13 Vyberte ikonu  a potom ikonu .

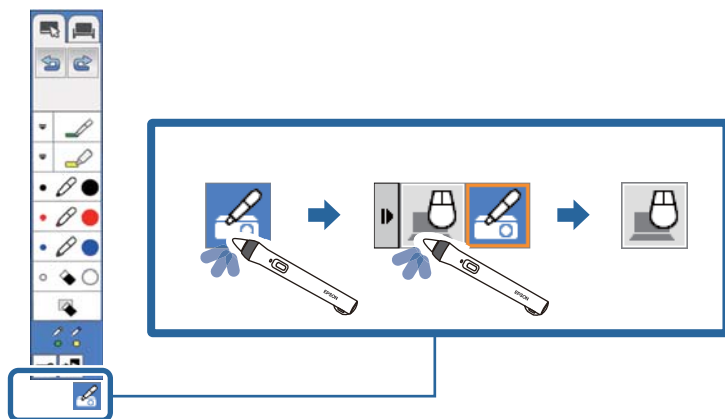







Režim Interakcia s PC s počítačom môžete tiež zmeniť nasledovným spôsobom:

- Na diaľkovom ovládači stlačte tlačidlo [Pen Mode].
- Zmena nastavenia **Režim pera** v ponuke projektora **Rozšírené na Interakcia s PC**.
 - ☛ **Rozšírené - Easy Interactive Function - Režim pera** [str.127](#)

Teraz môžete počítač ovládať pomocou interaktívneho pera.

- ☛ "Používanie interaktívnych pier" [str.70](#)
- ☛ "Komunikácia s projekčnou plochou" [str.77](#)
- ☛ "Používanie interaktívnych funkcií cez sieť" [str.83](#)



- Projektor môžete tiež ovládať z premietanej obrazovky pomocou ovládacieho panela nástrojov projektora, ktorý je zobrazený na projekčnej ploche. Ak panel nástrojov na ovládanie projektora nie je zobrazený, klepnite na ikonu  alebo .
- Karty  a  na paneli nástrojov môžete posúvať hore a dolu a kartu  alebo  na paneli nástrojov môžete posúvať doprava alebo doľava.
- V režime Interakcia s PC s počítačom môžete tiež vykonávať nasledovné činnosti:
 - Používať vstupný panel tabletu v operačnom systéme Windows 7 alebo Windows Vista.
 - Zadávať komentáre v aplikáciách Microsoft Office pomocou atramentových nástrojov.
- Pri súčasnom používaní dvoch interaktívnych pier môže dôjsť k rušeniu v niektorom aplikačnom softvéri. V takom prípade odťahnite od projekčnej plochy ľubovoľné pero, ktoré nepoužívate.

Požiadavky na Easy Interactive Driver System (iba OS X)

Ak chcete používať režim Interakcia s PC, musíte si do počítača nainštalovať ovládač Easy Interactive Driver. Zistite si požiadavky na systém, ktoré sú potrebné na spustenie tohto softvéru.

| | |
|------------------|---|
| Operačné systémy | Mac OS X 10.5.x Mac OS X 10.6.x OS X 10.7.x OS X 10.8.x OS X 10.9.x |
| Procesor | Power PC G4 1 GHz alebo rýchlejší (Odporúčaný: CoreDuo 1,83 GHz alebo rýchlejší) |

| | |
|------------------------|--|
| Veľkosť pamäte | 512 MB alebo viac |
| Miesto na pevnom disku | 100 MB alebo viac |
| Zobrazenie | Rozlíšenie v rozsahu od minimálne 1024 x 768 (XGA) po maximálne 1 920 x 1 200 (WUXGA) 16-bitové farby alebo vyššie (zobrazenie približne 32 000 farieb) |

Inštalácia ovládača Easy Interactive Driver v OS X

Ak chcete používať režim Interakcia s PC, nainštalujte si do počítača ovládač Easy Interactive Driver.



Možno ste už nainštalovali aplikáciu Easy Interactive Tools pomocou možnosti **Easy Install**, ktorá tiež nainštaluje ovládač Easy Interactive Driver. Podrobnosti nájdete uvedené v dokumente *Návod na používanie programu Easy Interactive Tools* v dokumentácii na disku CD-ROM.

- 1** Zapnite počítač.
- 2** Vložte disk CD-ROM „EPSON Projector Software for Easy Interactive Function“ do počítača.
Zobrazí sa okno EPSON.
- 3** Dvakrát kliknite na ikonu **Install Navi** v okne EPSON.
- 4** Vyberte **Vlastná inštalácia**.
- 5** Pri inštalácii postupujte podľa pokynov na obrazovke.
- 6** Reštartujte počítač.

K projektoru sú dodané dve perá, modré a oranžové, ktoré sú na konci farebne rozlíšené. Používať môžete ľubovoľné pero alebo naraz obidve perá (jedno z každej farby).

Uistite sa, že do pera sú vložené batérie.

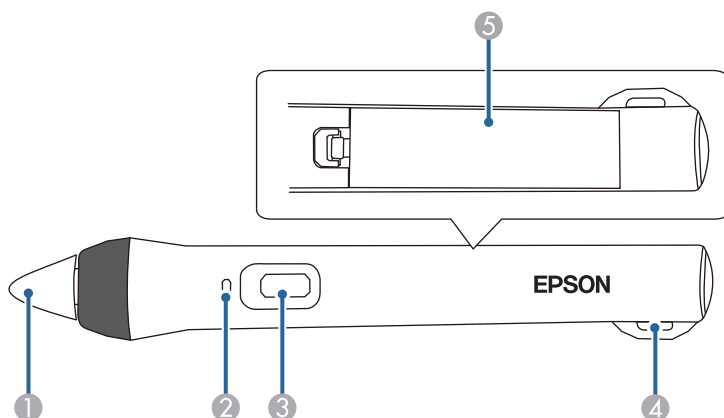

- ① Hrot pera
- ② Svetelný indikátor stavu batérie
- ③ Tlačidlo
- ④ Príchytka pre voliteľný remienok alebo šnúry
- ⑤ Kryt batérie

Ak chcete pero zapnúť, klepnite na hrot pera alebo stlačte tlačidlá na boku.

Po skončení používania pero odložte tak, aby bolo ďalej od projekčnej plochy.

🖊️ "Pero Easy Interactive Pen (iba EB-536Wi)" [str.20](#)

Pozor

- Perá nepoužívajte mokrými rukami ani na miestach, kde sa môžu namočiť. Toto pero nie je vodotesné.
- Projektor a projekčnú plochu nevystavujte priamemu slnečnému svetlu, pretože interaktívne funkcie by nemuseli fungovať.



- Perá sa automaticky vypnú po 20 minútach nečinnosti. Ak chcete pero znovu zapnúť, klepnite na hrot pera alebo stlačte tlačidlá na boku.
- Na dosiahnutie najlepších výsledkov pero držte kolmo k tabuli, ako je znázornené nižšie. Nezakrývajte čierny pás vedľa hrotu pera.

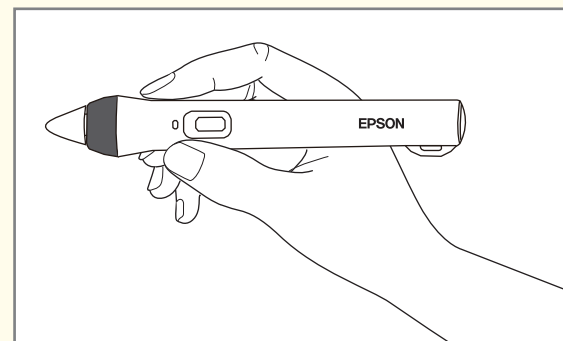

Pero môžete používať na vykonávanie nasledujúcich činností:

- Písať alebo kresliť na projekčnej ploche v režime Anotácie a režime Biela tabuľa.

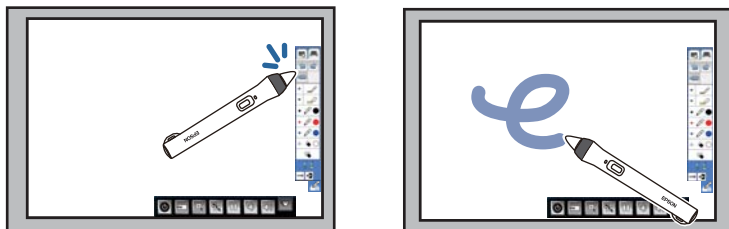

- Ak chcete vybrať premietanú položku, ako napríklad ikona, hrotom pera klepnite na projekčnú plochu.
- Ak chcete kresliť na premietanú obrazovku, hrotom pera klepnite na projekčnú plochu a podľa potreby ho ťahajte.
- Ak chcete posunúť premietaný ukazovateľ, prejdite cez povrch bez toho, aby sa ho dotýkali.
- V režime Interakcia s PC pero používajte ako myš.

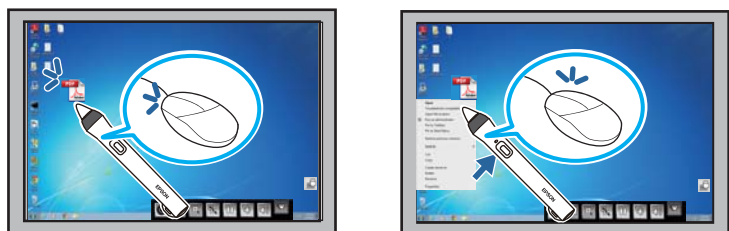

- Ak chcete kliknúť ľavým tlačidlom myši, hrotom pera klepnite na tabuľu.
- Ak chcete dvakrát kliknúť, hrotom pera dvakrát klepnite.
- Ak chcete kliknúť a potiahnuť, perom klepnite a potiahnite.
- Ak chcete posunúť kurzor, prejdite cez povrch bez kontaktu pera.



- Ak nechcete používať funkciu Bez kontaktu pera, môžete ju vypnúť v nastavení funkcie **Easy Interactive Function** z ponuky projektora **Rozšírené**.
 - **Rozšírené – Easy Interactive Function – Bez kontaktu pera** [str.127](#)
- Ak chcete vykonať úkon s perom ako pri dlhom stlačení pravého tlačidla, v nastavení funkcie **Easy Interactive Function** vyberte nasledovné nastavenia z ponuky projektora **Rozšírené**.
 - **Režim pera** nastavte na **Dve perá/Myš** alebo **Jedno pero/Myš**.
 - **Pravé kliknutie** nastavte na **Zapnuté**.

Kalibrácia pera

Kalibrácia koordinuje umiestnenie pera s umiestnením kurzora. Projektor musíte kalibrovať iba pri prvom použití.

Systém môžete kalibrovať pomocou možnosti **Automat. kalibrácia**, ale pre jemnejšie úpravy alebo v prípade zlyhania **Automat. kalibrácia** je tiež dostupná možnosť **Manuálna kalibrácia**.



- Pri kalibrování systému odtiahnite od projekčnej plochy ľubovoľné pero, ktoré nepoužívate.
- Ak po vykonaní niektorej z nasledujúcich operácií spozorujete rozdiel v umiestňovaní, systém znovu nakalibrujte:
 - Vykonanie Lichobež. korekcia
 - Nastavenie veľkosti obrazu
 - Zmena polohy projektora
- Výsledky kalibrácie zostanú nezmenené až do novej kalibrácie.

Kalibrovať automaticky

Kalibráciu sa musí vykonať pri prvom použití projektora a na vykonanie funkcie **Automat. kalibrácia** nepotrebuje perá ani počítač.

Keď tlačidlo [A/V Mute] v hornej časti projektoru podržíte stlačené približne na tri sekundy, premietne sa vzor a spustí sa Automat. kalibrácia.

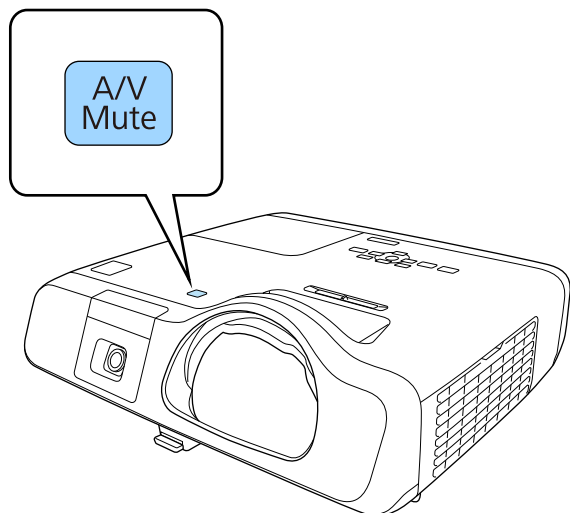

Ak sa nepodarí vykonať Automat. kalibrácia, zobrazí sa chybové hlásenie. Vykonaajte Manuálna kalibrácia.

Po vykonaní kalibrácie by sa pozícia kurzora a pera mali zhodovať. Ak nie, budete musieť vykonať Manuálna kalibrácia.



- Automat. kalibrácia môžete vykonať z ponuky Kalibrácia. Operácie vykonajte podľa pokynov v zobrazenom hlásení.
 ➤ **Rozšírené - Easy Interactive Function - Automat. kalibrácia** [str.127](#)
- Automat. kalibrácia sa nedá vykonať pomocou tlačidla [A/V Mute] na diaľkovom ovládači. Keď podržíte stlačené tlačidlo [A/V Mute] na diaľkovom ovládači, zmení sa **Premietanie**.
 ➤ **Rozšírené - Premietanie** [str.125](#)

Manuálna kalibrácia

Ak sa po automatickej kalibrácii pozícia kurzora a pera nezhodujú, kalibráciu môžete vykonať ručne.

- 1** Stlačte tlačidlo [Menu], vyberte ponuku **Rozšírené** a potom stlačte tlačidlo [Enter].



- 2** Vyberte nastavenie funkcie **Easy Interactive Function** a potom stlačte tlačidlo [Enter].

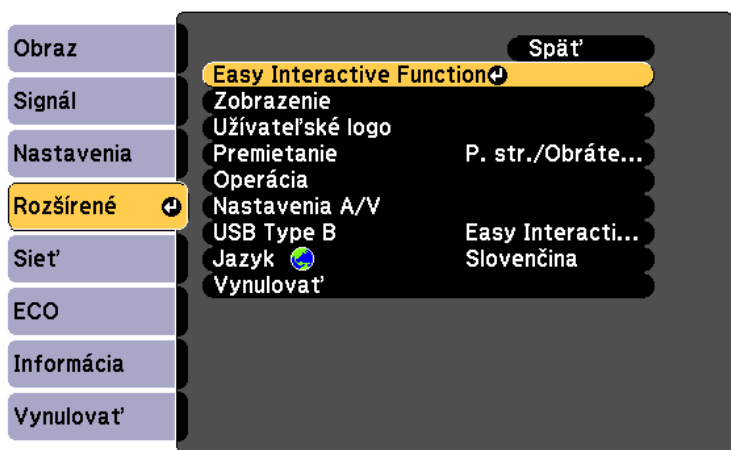

- 3** Vyberte možnosť **Manuálna kalibrácia** a stlačte tlačidlo [Enter].

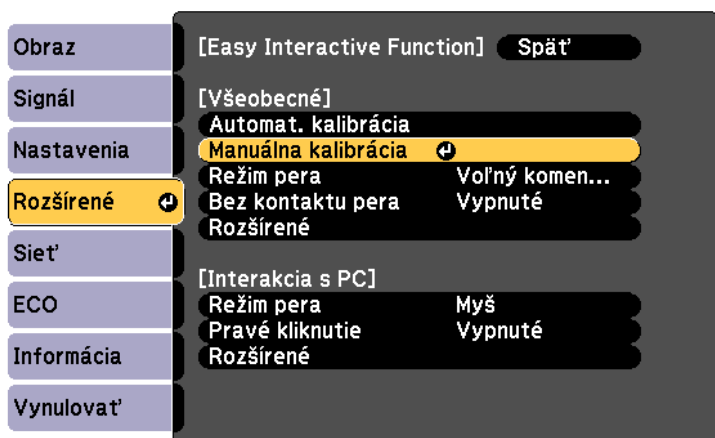

Zobrazí sa nasledovná obrazovka.

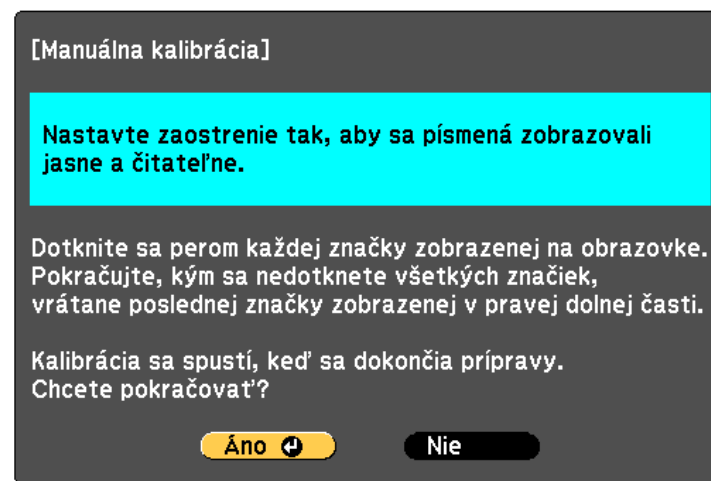

- 4** V prípade potreby upravte zaostrenie posunutím zaostrovacej páčky.
- 5** Vyberte možnosť **Áno** a stlačte tlačidlo [Enter].
V ľavom hornom rohu premietaného obrazu sa zobrazí blikajúci zelený kruh.
- 6** Hrotom pera sa dotknite stredu tohto kruhu.
Kruh zmizne a pod prvým kruhom uvidíte ďalší kruh.

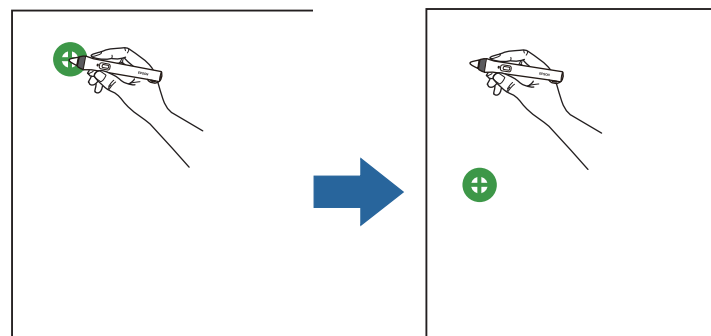



Ak chcete dosiahnuť čo najpresnejšiu kalibráciu, musíte sa dotýkať stredu kruhu.

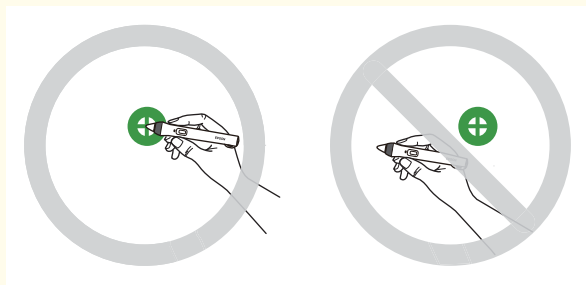

- 7** Dotknite sa stredu ďalšieho kruhu a potom tento postup opakujte. Keď sa dostanete po spodnú časť stĺpca, ďalší kruh sa zobrazí v hornej časti nového stĺpca.

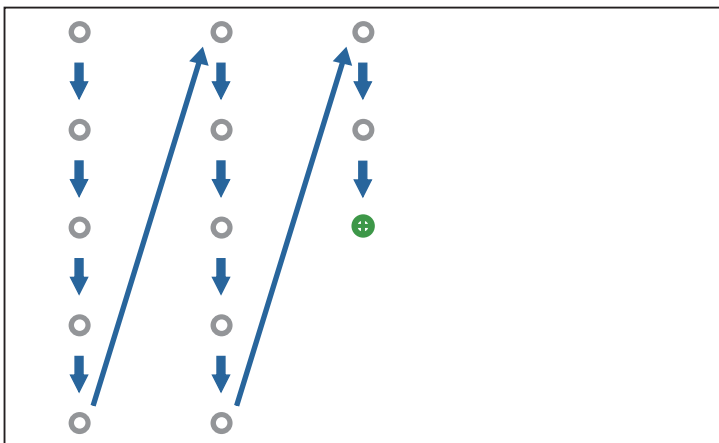

- Uistite sa, že neblokujete signál medzi perom a interaktívnym prijímačom.
- Ak sa pomýlite, na diaľkovom ovládači stlačte tlačidlo [Esc] a vráťte sa na predchádzajúci kruh.
- Ak chcete zrušiť proces kalibrácie, stlačte a na 2 sekundy podržte tlačidlo [Esc].

- 8** Pokračujte, až kým nezmiznú všetky kruhy.

Úprava oblasti fungovania pera

Keď pripojíte iný počítač alebo nastavíte rozlíšenie počítača, prevádzková oblasť pera je zvyčajne nastavená automaticky. Ak pri ovládaní počítača z premietanej obrazovky zistíte, že pozícia pera je nesprávna, (režim Interakcia s PC), oblasť pera môžete nastaviť ručne.



Manuálne nastavenie nie je k dispozícii pri premietaní zo zdroja siete LAN.

- 1** Ak je to nutné, počítač prepnite do režimu Interakcia s PC.
 ➤ "Používanie režimu Interakcia s PC" [str.66](#)
- 2** Stlačte tlačidlo [Menu], vyberte ponuku **Rozšírené** a potom stlačte tlačidlo [Enter].



- 3** Vyberte nastavenie funkcie **Easy Interactive Function** a potom stlačte tlačidlo [Enter].

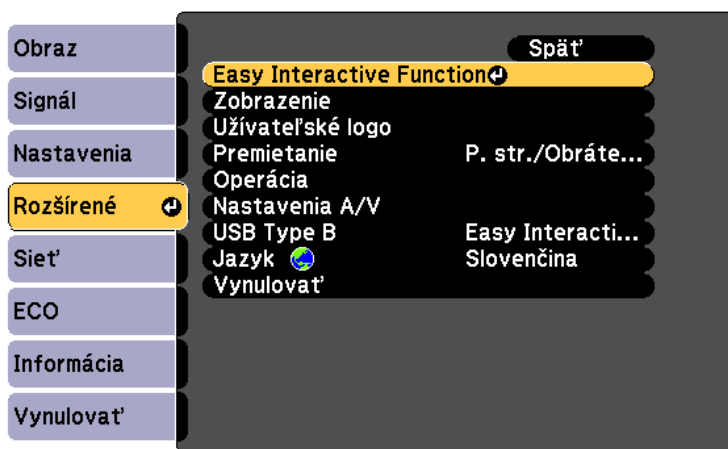

- 4** V časti **Interakcia s PC** vyberte možnosť **Rozšírené** a stlačte tlačidlo [Enter].

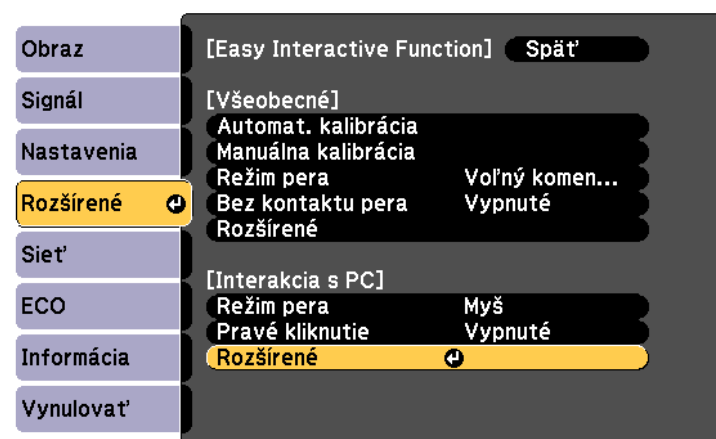

- 5** Zvoľte **Man.nas. oblasti pera** a potom stlačte tlačidlo [Enter].

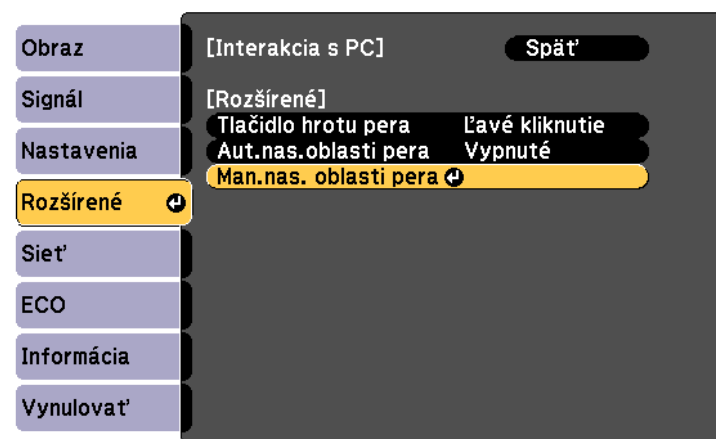

- 6** Vyberte možnosť **Áno** a potom stlačte tlačidlo [Enter].

[Man.nas. oblasti pera]

Nastavte oblasť pera tak, aby sa poloha pera zhodovala s polohou kurzora myši.
Chcete pokračovať?

Áno ↻

Nie

Ukazovateľ myši sa presunie smerom doľava nahor.

- 7** Keď sa kurzor myši zastaví v ľavom hornom rohu, perom sa dotknite špičky kurzora.
Kurzor myši sa presunie smerom k pravému dolnému rohu.
- 8** Keď sa kurzor myši zastaví v pravom dolnom rohu obrazu, perom sa dotknite špičky kurzora.

Pri komunikácii s premietaným obrazom alebo ovládaní projektoru postupujte podľa týchto pokynov.

Prepínanie interaktívneho režimu

Interaktívny režim môžete ľahko prepínať pomocou panela nástrojov.

- Ak chcete prepínať medzi režimom Interakcia s PC a režimom Anotácie, vyberte jednu z nasledujúcich ikon:
 - Ak chcete prepnúť z režimu Anotácie alebo režimu Biela tabuľa do režimu Interakcia s PC:

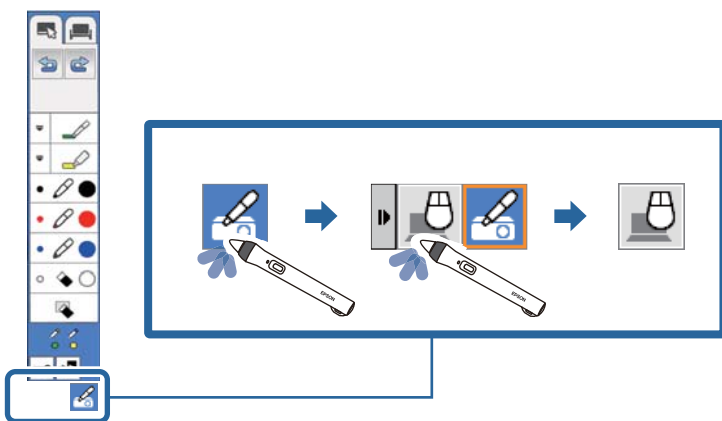

- Ak chcete prepnúť z režimu Interakcia s PC do režimu Anotácie alebo Biela tabuľa:



- Ak chcete prepínať medzi režimom Anotácie a režimom Biela tabuľa, na paneli nástrojov vyberte nasledujúcu ikonu.

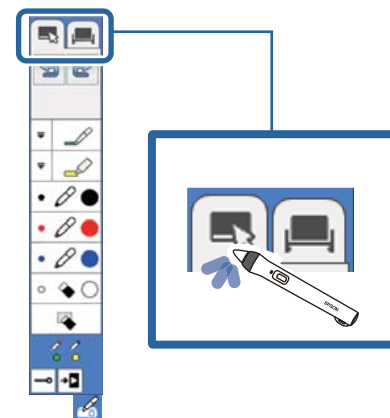





- Interaktívny režim môžete tiež zmeniť nasledovným spôsobom:
 - Na diaľkovom ovládači stlačte tlačidlo [Pen Mode].
 - Prepínanie do režimu **Voľný kmen. PC Free** alebo **Interakcia s PC** v nastavení **Režim pera** v ponuke projektoru **Rozšírené**.
 - ☛ **Rozšírené - Easy Interactive Function - Režim pera** [str.127](#)
- Pri premietaní obrazovky počítača môžete prepnúť do režimu Interakcia s PC.
- Keď je nastavenie **USB Type B** v ponuke projektoru **Rozšírené** nastavené na **Bezdrôtová myš/USB Display**, nemôžete prepnúť do režimu Interakcia s PC.
- Keď z režimu Biela tabuľa prepnete do režimu Interakcia s PC, bude sa premietiť obrazovka počítača.
- Po prepnutí do režimu Interakcia s PC zostane zachovaný obsah, ktorý je vypracovaný v režime Anotácie.



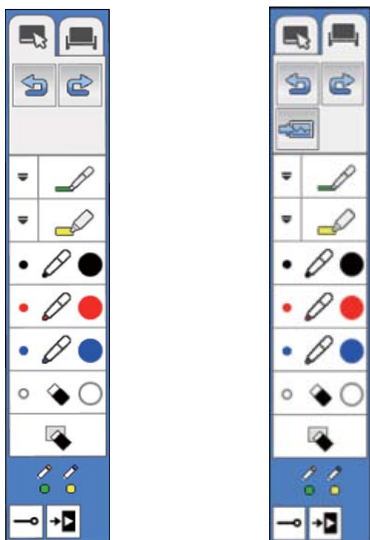







Panely nástrojov v režimoch Anotácie a Biela tabuľa









Panel nástrojov v režimoch Anotácie alebo Biela tabuľa umožňuje kresliť a písať na premietanej obrazovke. Panel nástrojov tiež umožňuje ľahko prepnúť do režimu Anotácie alebo Biela tabuľa.

Na nasledujúcom obrázku je panel nástrojov v režime Anotácie zobrazený na ľavej strane a v režime Biela tabuľa je na pravej strane:



| | |
|---|---------------------------------|
|  | Prepína do Režimu anotácie. |
|  | Prepína do režimu Biela tabuľa. |
|  | Vráti predchádzajúcu operáciu. |

| | |
|---|--|
|  | Znovu vykoná predchádzajúcu zrušenú operáciu. |
|  | Vyberie biele alebo čierne pozadie, alebo jeden zo štyroch vzorov (iba v režime Biela tabuľa). ☛ "Výber vzorov bielej tabule" str.80 |
|  | Píše alebo kreslí čiary s voľným tvarom s používateľským perom. Ak chcete zmeniť farbu a šírku používateľského pera, vyberte ikonu  . ☛ "Výber šírky a farby čiary" str.79 |
|  | Píše alebo kreslí čiary s voľným tvarom s priehľadným zvýrazňovačom. Ak chcete zmeniť farbu a šírku zvýrazňovača, vyberte ikonu  . ☛ "Výber šírky a farby čiary" str.79 |
|  | Zmení sa na čierne pero. Kliknite napravo od ikony, ak chcete kresliť široké čiary, a naľavo od ikony, ak chcete kresliť tenké čiary. |
|  | Zmení sa na červené pero. Kliknite napravo od ikony, ak chcete kresliť široké čiary, a naľavo od ikony, ak chcete kresliť tenké čiary. |
|  | Zmení sa na modré pero. Kliknite napravo od ikony, ak chcete kresliť široké čiary, a naľavo od ikony, ak chcete kresliť tenké čiary. |
|  | Prepína na gumu. Kliknite napravo od ikony, ak chcete vymazávať širšie oblasti, a naľavo od ikony, ak chcete vymazávať užšie oblasti. |
|  | Vymaže všetky kresby. |

| | |
|---|---|
|  | <p>Zobrazí nástroj, ktorý používate s perom   .</p> <p> : Používanie nástrojov pera. Farba ikony vyjadruje farbu pera.</p> <p> : Používanie nástrojov Guma.</p> |
|  | <p>Pri kreslení skryje alebo ukáže panel s nástrojmi.</p> <p> : Pri kreslení je panel s nástrojmi skrytý.</p> <p> : Panel s nástrojmi je vždy zobrazený.</p> |
|  | <p>Zatvorí panel nástrojov.</p> |



Výber šírky a farby čiary



Pre používateľské nástroje Pero a Zvýrazňovač si môžete vybrať farbu a šírku čiary.

- 1 Vyberte ikonu  vedľa používateľského nástroja Pero alebo Zvýrazňovač.
Zobrazí sa nasledovné okienko.



- 2 Vyberte šírku a farbu čiary, ktorú chcete použiť pre nástroj Pero alebo Zvýrazňovač.

-  Pohybom nad paletou farieb bez kontaktu pera sa v dolnej časti palety zobrazí názov farby.
- Pomocou nastavenia v možnosti **Paleta farieb** v ponuke **Rozšírené** môžete zmeniť odtieň palety farieb.
 -  **Rozšírené - Easy Interactive Function - Všeobecné - Rozšírené - Paleta farieb** [str.127](#)

- 3 Vyberte nástroj  alebo  a potom perom píšite alebo kreslite na premietaciu plochu.

-  Keď na premietanej obrazovke kreslí viac ľudí pomocou viacerých pier, pre každé pero môžete vybrať rôzne farby a šírky čiar.

Výber vzorov bielej tabule

V režime Biela tabuľa môžete zmeniť farbu pozadia a vložiť vodorovné čiary alebo vzor pozadia.

1 V režime Biela tabuľa vyberte ikonu .

Zobrazí sa nasledovné okienko:

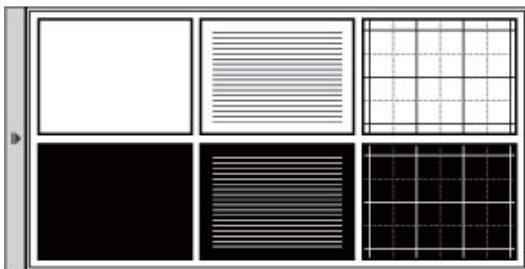







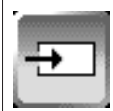

2 Vyberte jednu zo šablón vzorov.

Panel nástrojov na ovládanie projektora

Pomocou panela nástrojov na ovládanie projektora môžete projektor ovládať z premietanej obrazovky rovnako, ako pomocou diaľkového ovládania.

Ak je vaše sieťové zariadenie pripojené k projektoru pomocou softvéru EasyMP Multi PC Projection, panel nástrojov môžete tiež použiť na výber sieťového zariadenia, z ktorého chcete premietiť.



| | |
|---|---|
|  | Vypne projektor. |
|  | Zmení zdroj obrazu pomocou zobrazeného zoznamu. Ak chcete zatvoriť zoznam zdrojov obrazu, v dolnej časti zoznamu vyberte ikonu  . |
|  | Obraz zväčší a zmenší pomocou stupnice alebo stláčaním ikon + a - v zobrazenom zozname. Môžete vykonať nasledovné operácie: <ul style="list-style-type: none"> • Obraz je možné zväčšiť 1-krát až 4-krát. Ak sa chcete vrátiť k pôvodnej veľkosti obrazu, vyberte x1. • Obraz môžete rýchlo rozšíriť a zmenšiť podržaním ikony + alebo -. Ak chcete zatvoriť zoznam mierok, v dolnej časti zoznamu vyberte ikonu  . |
|  | Vypne obraz a zvuk. Ak chcete zapnúť obraz a zvuk, klepnite na premietanú obrazovku. <ul style="list-style-type: none"> • "Dočasné skrytie obrazu a stlmenie zvuku (Stlmiť A/V)" str.94 |
|  | Pozastaví pohyb obrazu. <ul style="list-style-type: none"> • "Zmrazenie obrazu (Zmrazenie obrazu)" str.94 |
|  | Znižuje hlasitosť. <ul style="list-style-type: none"> • "Nastavenie hlasitosti" str.56 |
|  | Zvyšuje hlasitosť. <ul style="list-style-type: none"> • "Nastavenie hlasitosti" str.56 |
|  | Zatvorí panel nástrojov na ovládanie projektora. |

Výber aplikácie Network Device Display z panela nástrojov na ovládanie projektora

Ak ste k projektoru pripojili zariadenia prostredníctvom siete, obraz môžete premietiť z týchto zariadení pomocou panela nástrojov na ovládanie projektora. Zdroj obrazu môžete vybrať z počítačov s nainštalovaným softvérom EasyMP Multi PC Projection a zo smartfónov alebo tabletov s nainštalovaným softvérom Epson iProjection. Premietanú obrazovku môžete zmeniť výberom jedného z 50 zariadení.



Pre projekciu si môžete zvoliť ľubovoľné pripojené sieťové zariadenie a to aj v prípade, že používateľ je pripojený pomocou softvéru EasyMP Multi PC Projection so zapnutou funkciou Moderátor. Podrobnosti o funkcii Moderátor nájdete v *Návod na používanie programu EasyMP Multi PC Projection*.

 [Návod na používanie programu EasyMP Multi PC Projection](#)

- 1 Na paneli nástrojov na ovládanie projektora vyberte ikonu  a potom zo zoznamu zdrojov obrazu vyberte **Učastník**.



- 2 Zvoľte používateľské meno pre zariadenie, z ktorého chcete premietiť.

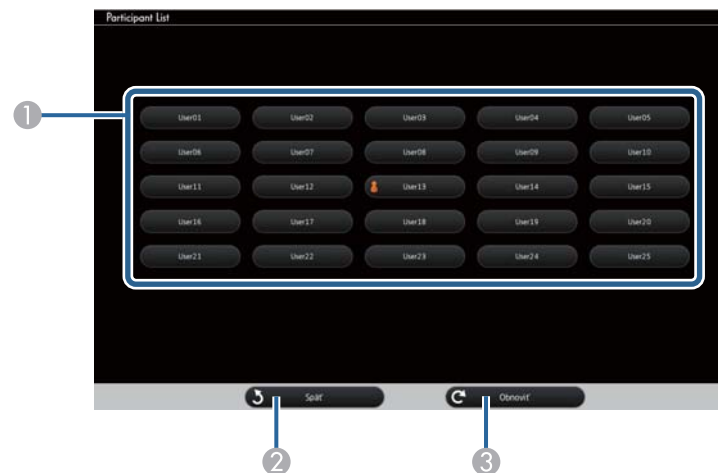

- 1 Zobrazí používateľské názvy sieťových zariadení pripojených k projektoru. Vedľa používateľského názvu zariadenia, z ktorého sa práve premieta, je zobrazená ikona .
- 2 Zatvorí okienko pre výber používateľa a vráti na predchádzajúcu obrazovku.
- 3 Aktualizuje zoznam používateľov. Keď sa ďalší používateľ pripojí k projektoru prostredníctvom siete, zvolením tohto tlačidla vykonajte aktualizáciu zoznamu používateľov.



- Ak je vybrané zariadenie odpojené od projektora, obrazovka vybraného používateľa sa nezobrazí a zoznam používateľov sa automaticky aktualizuje.
- Keď je premietaná obrazovka pre výber používateľa, môžete vykonávať nasledovné operácie:
 - Vybrať si iný zdroj obrazu
 - Používať ďalšie interaktívne funkcie
 - Projektor ovládať z panela nástrojov na ovládanie projektora
 - Pripojiť sa k viacerým projektorom
 - Počúvať zvuk z projektora (dočasne je vypnutý)
 - Zmeniť nastavenia pomocou ponuky Konfigurácia v projektore
 - Premietať obraz pomocou softvéru EasyMP Multi PC Projection alebo Epson iProjection

Zobrazí sa vám obraz obrazovky vybraného používateľa.

Pri zmene používateľa zopakujte tieto kroky.



- Keď pripájate viac projektorov pomocou softvéru EasyMP Multi PC Projection a premietate rovnaký obraz (zrkadlenie), nemôžete vstupovať do obrazovky pre výber používateľa.
- Ak interaktívne funkcie nefungujú, stlačením tlačidla [Esc] na diaľkovom ovládači alebo na ovládacom paneli sa môžete vrátiť na predchádzajúcu obrazovku.

Svoj projektor môžete používať v režime Interakcia s PC cez sieť.

Ak chcete pri používaní režimu Interakcia s PC cez sieť pridať komentár, musíte používať softvér Easy Interactive Tools (alebo iný program na pridávanie komentárov). Softvér Easy Interactive Tools umožňuje používať rôzne nástroje na kreslenie, upravovať kresliacu plochu ako stránku a kresby ukladať ako súbor pre neskoršie použitie. Softvér Easy Interactive Tools môžete nainštalovať z disku CD EPSON Projector Software for Easy Interactive Function. Tento softvér si môžete tiež prevziať z internetovej stránky spoločnosti Epson.

- Ak chcete svoj projektor nastaviť na počítačovú sieť a režim Interakcia s PC používať cez sieť, použijete jednu z nasledujúcich softvérových aplikácií:
 - EasyMP Network Projection, verzia 2.85 alebo novšia (pre Windows) alebo 2.83 alebo vyššia (pre OS X)
Návod na inštaláciu nájdete v *Návod na používanie programu EasyMP Network Projection*.
 [Návod na používanie programu EasyMP Network Projection](#)
 - Quick Wireless, verzia 1.32 alebo novšia (iba pre Windows)
Pozrite si návod dodaný spolu s voliteľným adaptérom Quick Wireless Connection USB Key.
- V ľubovoľnej aplikácii vyberte možnosť **Použiť interaktívne pero** na karte **Všeobecné nastavenia** a možnosť **Prenos vrstvomého okna** na karte **Úprava výkonu**.



- Naraz môžete použiť iba jedno pero.
- Reakcia môže byť cez sieť pomalšia.
- Ak používate režim Interakcia s počítačom cez sieť, nastavenie **Režim pera** sa nedá zmeniť pomocou diaľkového ovládača ani z ponuky projektoru **Rozšírené**. Ikona  tiež nie je k dispozícii.
- Nastavenie **Režim pera** nemôžete zmeniť v ponuke projektoru **Rozšírené**.
- Pomocou softvéru EasyMP Network Projection môžete naraz pripojiť až štyri projektory. Ak je pripojených viac projektorov, režim Interakcia s PC funguje pre ľubovoľný projektor. Operácie vykonávané na jednom projektore sú odzrkadlené v ďalších projektoroch.
- Ak chcete používať režim Anotácie cez sieť, vymažte možnosť **Použiť interaktívne pero** na karte **Všeobecné nastavenia** a možnosť **Prenos vrstvomého okna** na karte **Úprava výkonu** v softvéri EasyMP Network Projection alebo Quick Wireless Connection a potom znovu pripojte k sieti.

Predbežné opatrenia pri pripojení k projektoru v inej podsieti

Pri pripájaní k projektoru v inej podsieti pomocou softvéru EasyMP Network Projection postupujte podľa týchto predbežných opatrení a použite interaktívne funkcie:

- Projektor vyhľadajte v sieti zadaním IP adresy projektoru. Projektor nemôžete vyhľadávať zadaním jeho názvu.
- Pri odosielaní odrazenej požiadavky pomocou príkazu ping musíte z projektoru v sieti dostať spätnú odpoveď. Ak je na smerovači zablokovaná voľba Internet Control Message Protocol (ICMP), k projektoru sa môžete pripojiť na vzdialených miestach aj vtedy, keď nemôžete dostať späť odrazenú odpoveď.

- Uistite sa, že sú otvorené nasledovné porty.

| Port | Protokol | Použitie | Komunikácia |
|------|----------|----------------------------|-------------|
| 3620 | TCP/UDP | Pre pripojenie a ovládanie | Duplex |
| 3621 | TCP | Pre prenos obrázkov | Duplex |
| 3629 | TCP | Pre ovládanie projektora | Duplex |

- Uistite sa, že filtrovanie adresy MAC a možnosti filtrovania aplikácie sú na smerovači zablokované.
- Uistite sa, že vo vašom prostredí sa nepoužíva technológia Network Address Translation (NAT). Keď spĺňate vyššie uvedené požiadavky, k sieťovému projektoru sa môžete pripojiť na diaľku pomocou internetu VPN a IP-VPN.
- Keď sa na komunikáciu medzi lokalitami používa riadenie šírky pásma a softvér EasyMP Network Projection prechádza cez riadené pásmo, na vzdialených miestach sa nebudete môcť pripojiť k projektoru.



Spoločnosť Epson nezaručuje pripojenie k projektoru v inej podsieti pomocou softvéru EasyMP Network Projection ani vtedy, ak spĺňate vyššie uvedené požiadavky. Pri zvažovaní realizácie nezabudnite vyskúšať pripojenie v sieťovom prostredí.

Ak používate operačný systém Windows 8.1, Windows 8, Windows 7 alebo Windows Vista, rukopis a anotácie môžete do vašej práce pridávať pomocou vstupov perom a atramentových nástrojov.

Ak nastavíte interaktívne funkcie tak, aby boli k dispozícii v sieti, vstupy perom a atramentové nástroje môžete tiež používať cez sieť.

Aktivácia vstupov perom a atramentových funkcií v operačnom systéme Windows

Ak chcete v operačnom systéme Windows 8.1, Windows 8, Windows 7 alebo Windows Vista používať vstupy perom a atramentové funkcie, v ponuke projektora **Rozšírené** budete musieť upraviť nastavenia pera.

- 1 Stlačte tlačidlo [Menu], vyberte ponuku **Rozšírené** a potom stlačte tlačidlo [Enter].



- 2 Vyberte nastavenie funkcie **Easy Interactive Function** a potom stlačte tlačidlo [Enter].

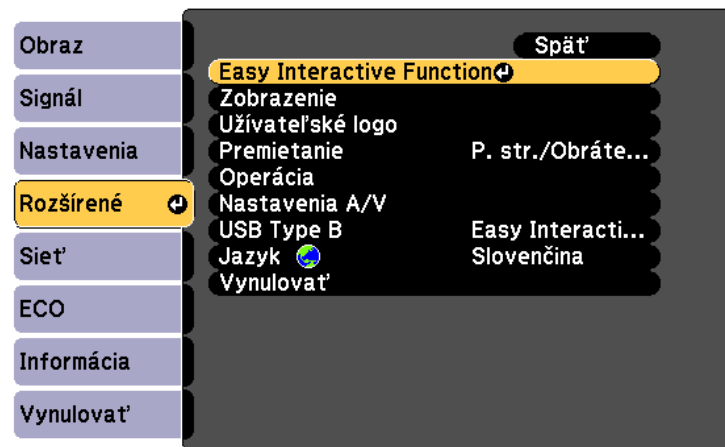

- 3 Vyberte nastavenie funkcie **Režim pera** a potom stlačte tlačidlo [Enter].

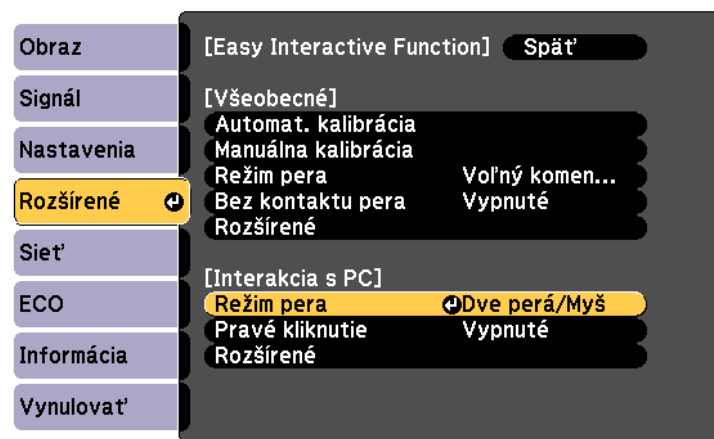

- 4 Vyberte **Jedno pero/Pero** a potom stlačte tlačidlo [Enter].

Používanie vstupov perom a atramentových funkcií v operačnom systéme Windows

Ak používate operačný systém Windows 8.1, Windows 8, Windows 7 alebo Windows Vista, môžete pridať rukopis a zmeniť ho na text.

Ak používate balík Microsoft Office 2007 alebo novší, pomocou atramentovej funkcie môžete tiež pridať rukou písané poznámky do dokumentu programu Word, Excel alebo prezentácie PowerPoint.



Voliteľné názvy pre funkciu Anotácie sa môžu líšiť v závislosti na verzii balíka Microsoft Office.

- Ak chcete v operačnom systéme Windows 8 otvoriť dotykovú klávesnicu, pravým tlačidlom myši kliknite alebo klepnite na panel úloh a podržte ho, potom vyberte **Panely s nástrojmi > Dotyková klávesnica**. Na obrazovke vyberte ikonu klávesnice a potom ikonu pera.
- Ak chcete otvoriť vstupný panel tabletu v operačnom systéme Windows 7 alebo Windows Vista, vyberte  > **Všetky programy > Príslušenstvo > Tablet PC > Vstupný panel počítača Tablet PC**. V políčku môžete písať pomocou pera a potom výberom z rôznych možností môžete text upraviť a zmeniť.
- Ak chcete v aplikáciách Microsoft Office pridať poznámky písané atramentom, vyberte ponuku **Skontrolovať** a potom vyberte možnosť **Spustiť vyfarbovanie**.



V aplikácii Microsoft Word alebo Excel vyberte kartu **Vložiť** a potom kliknite na možnosť **Spustiť vyfarbovanie**.

- Ak chcete v režime Prezentácia pridávať komentáre do prezentácií PowerPoint, stlačte tlačidlo na boku pera a potom z prekrývacej ponuky vyberte **Možnosti ukazovateľa > Pero**.



Táto metóda pridávania komentárov do prezentácií PowerPoint v režime Prezentácia tiež funguje v softvéri Windows XP Tablet PC Edition.

Ďalšie informácie o týchto funkciách nájdete na karte Pomoc v operačnom systéme Windows.



Užitočné funkcie

V tejto kapitole sa vysvetľujú užitočné tipy pre prezentácie a funkcie Bezpečnosť.

Premietanie obrazových záznamov uložených na pamäťovom zariadení USB (PC Free)

Pripojenie úložného zariadenia USB ako pamäť USB alebo pevný disk USB k projektoru umožňuje premietanie súborov uložených na zariadeniach bez použitia počítača. Tuto funkcia sa nazýva PC Free.



- Možno nebudete môcť použiť pamäťové zariadenia USB, ktoré obsahujú funkcie zabezpečenia.
- Počas premietania v PC Free nemôžete korigovať lichobežníkové skreslenie ani stlačením tlačidiel [↶] a [↷] na ovládacom paneli.

Technické parametre súborov, ktoré sa môžu premietiť pomocou programu PC Free

| Typ | Typsúboru (prípona) | Poznámky |
|-------|---------------------|--|
| Obraz | .jpg | Nasledujúce súbory nie je možné premietiť. - Formát farebného režimu CMYK - Progresívny formát - Obrázky s rozlíšením väčším ako 8192 x 8192 Z dôvodu vlastností súborov JPEG sa obraz nemusí premietiť zreteľne, ak je nastavený príliš vysoký kompresný pomer. |
| | .bmp | Nie je možné premietiť obrázky s rozlíšením väčším ako 1280 x 800. |
| | .gif | <ul style="list-style-type: none"> • Nie je možné premietiť obrázky s rozlíšením väčším ako 1280 x 800. • Nie je možné premietiť animované súbory GIF. |
| | .png | Nie je možné premietiť obrázky s rozlíšením väčším ako 1280 x 800. |

| Typ | Typsúboru (prípona) | Poznámky |
|-----|---------------------|---|
| | .avi (Motion JPEG) | <ul style="list-style-type: none"> • Nie je možné premietiť obrázky s rozlíšením väčším ako 1280 x 720. • Formátovaný zvuk môžete prehrávať iba s lineárnym PCM a ADPCM. • Podporuje AVI 1.0. Súbory väčšie ako 2 GB nemôžete premietiť. |



- Pri pripájaní a používaní pevného disku kompatibilného s rozhraním USB sa uistite, či je pripojený sieťový adaptér dodávaný s pevným diskom.
- Projektor nepodporuje niektoré súborové systémy, preto používajte médiá naformátované v systéme Windows.
- Formátujte médiá s použitím systému FAT 16/32.

PC Free Príklady

Premietanie obrazových záznamov uložených na pamäťovom zariadení USB



☛ "Premietanie zvolených obrázkov alebo filmov" [str.91](#)

☛ "Premietanie obrazových súborov v priečinku za sebou (Prezentácia)" [str.92](#)

Metódy ovládania PC Free





Nasledujúce kroky sú popísané z hľadiska používania diaľkového ovládača. Tie isté operácie však môžete vykonať aj z ovládacieho panela.

Spustenie funkcie PC Free

- 1** Prepnete zdroj na USB.
 - ☛ "Prepnutie na cieľový obrázok pomocou diaľkového ovládača" [str.45](#)
- 2** Úložné zariadenie USB pripojte priamo k projektoru.
 - ☛ "Pripojenie zariadení USB" [str.31](#)

Spustí sa aplikácia PC Free a zobrazí sa obrazovka so zoznamom súborov.

- Nasledujúce súbory sú zobrazené ako miniatúry (obsah súboru je zobrazený ako malý obrázok).
 - Súbory JPEG,
 - súbory AVI (zobrazuje obraz na začiatku filmu)
- Ostatné súbory alebo priečinky sa zobrazia ako ikony podľa nasledujúcej tabuľky.

| Ikona | Súbor | Ikona | Súbor |
|---|-----------------------------|---|------------|
|  | Súbory JPEG* |  | Súbory BMP |
|  | Súbory GIF |  | Súbory PNG |
|  | Súbory AVI (pohybové JPEG)* | | |

* Ak nie je možné zobraziť miniatúru, zobrazí sa ako ikona.



- Môžete tiež vložiť pamäťovú kartu do čítačky kariet USB a potom čítačku pripojiť k projektoru. Niektoré komerčne bežne dostupné čítačky kariet USB však nemusia byť kompatibilné s projektorom.
- Projektor dokáže naraz rozpoznať až do päť médií.
- Ak sa zobrazí nasledujúca obrazovka (obrazovka Zvoľte mechaniku), pomocou tlačidiel [↶], [↷], [↵] a [↷] vyberte mechaniku, ktorú chcete používať, a potom stlačte tlačidlo [Enter].

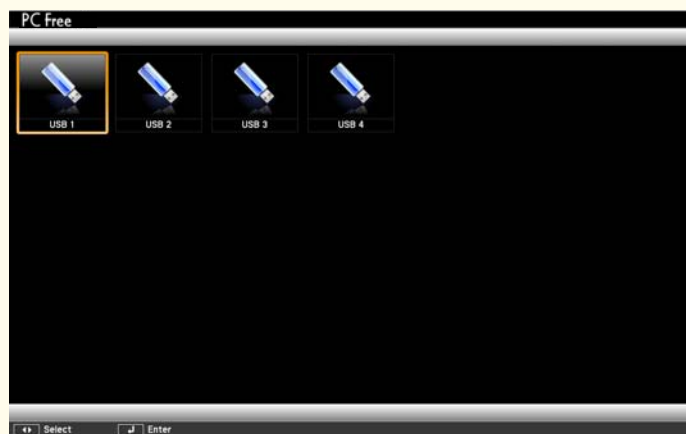

- Ak chcete zobrazíť obrazovku Zvoľte mechaniku, umiestnite kurzor na položku **Zvoľte mechaniku** v hornej časti obrazovky so zoznamom súborov a potom stlačte tlačidlo [Enter].

Premietanie obrázkov

- 1 Tlačidlami [↶], [↷], [↵] a [↷] vyberte súbor alebo priečinok, ktorý chcete premietiť.



Ak sa na aktuálnej obrazovke nezobrazia všetky súbory a priečinky, na diaľkovom ovládači stlačte tlačidlo [↓] alebo nastavte kurzor na položku **Ďalš. strán.** na spodku obrazovky a potom stlačte tlačidlo [Enter].

Ak sa chcete vrátiť na predchádzajúcu obrazovku, na diaľkovom ovládači stlačte tlačidlo [↑] alebo presuňte kurzor na položku **Pred. str.** v hornej časti obrazovky a potom stlačte tlačidlo [Enter].

- 2 Stlačte tlačidlo [Enter].

Zobrazí sa vybraný obrázok.

Keď je zvolený priečinok, zobrazia sa súbory vo zvolenom priečinku. Ak sa chcete vrátiť na obrazovku zobrazenú pred otvorením priečinka, umiestnite kurzor na položku **Späť nahor** a potom stlačte tlačidlo [Enter].

Otáčanie obrázkov

Prehrávané obrázky môžete otáčať v 90° krokoch. Rotačná funkcia je taktiež dostupná počas PC Free.

- 1 Prehrávajte obrázky alebo spustite PC Free.
- 2 Počas premietania stlačte tlačidlo alebo .

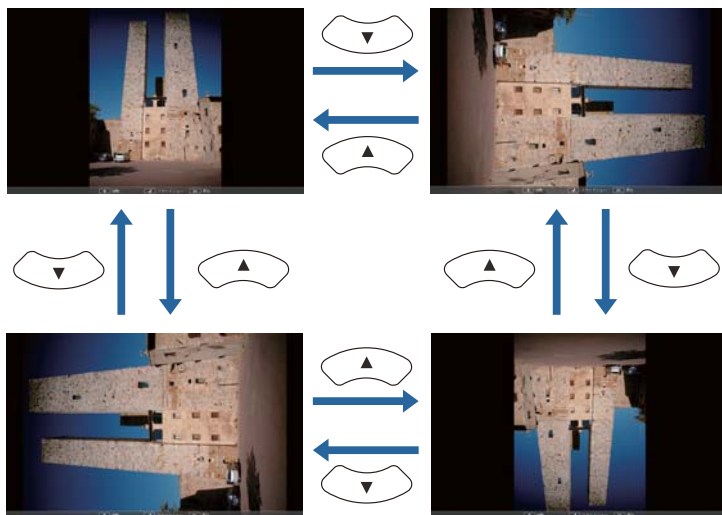

Ukončenie funkcie PC Free

Ak chcete zatvoriť PC Free, odpojte zariadenie USB z portu USB na projektore. Zariadenia ako digitálne fotoaparáty alebo pevné disky najprv vypnite a až potom ich odpojte od projektora.

Premietanie zvolených obrázkov alebo filmov

Pozor

Neodpájajte pamäťové zariadenie USB, kým sa k nemu pristupuje. PC Free nemusí fungovať správne.

- 1 Spustíte aplikáciu PC Free.
Zobrazí sa obrazovka so zoznamom súborov.
 "Spustenie funkcie PC Free" [str.89](#)

- 2 Tlačidlami , , a vyberte súbor s obrázkom, ktorý chcete premietiť.



- 3 Stlačte tlačidlo [Enter].
Obráz sa zobrazí.



Stlačením tlačidiel alebo sa presuňte na nasledujúci alebo predchádzajúci obrazový súbor.

4 Ak chcete ukončiť premietanie, vykonajte niektorý z nasledujúcich operácií.

- Počas premietania obrazu: Stlačte tlačidlo [Esc].
- Počas premietania filmu: Stlačením tlačidla [Esc] zobrazte obrazovku so správou, zvolte **Koniec** a stlačte tlačidlo [Enter].

Po dokončení premietania sa vrátite na obrazovku so zoznamom súborov.

Premietanie obrazových súborov v priečinku za sebou (Prezentácia)

Môžete premietiť obrazové súbory v priečinku za sebou, jeden po druhom. Funkcia sa nazýva Prezentác. Funkciu Prezentác. spustíte podľa nasledujúceho postupu.







Ak chcete, aby sa súbory menili automaticky pri spustení PC Free, nastavte položku **Prepínací čas obrazovky** v ponuke **Možnosť** na akúkoľvek inú hodnotu ako **Nie**. Predvoleným nastavením sú 3 sekundy.

☛ "Nastavenia zobrazenia obrazového súboru a nastavenia používania možnosti Prezentác." [str.93](#)

1 Spustíte aplikáciu PC Free.

Zobrazí sa obrazovka so zoznamom súborov.

☛ "Spustenie funkcie PC Free" [str.89](#)

2 Pomocou tlačidiel [, [, [] a [] umiestnite kurzor na priečinok, ktorý chcete premietiť pomocou funkcie Prezentác., a stlačte tlačidlo [Enter].

3 V dolnej časti obrazovky so zoznamom súborov vyberte funkciu **Prezentác.** a stlačte tlačidlo [Enter].



Spustí sa funkcia Prezentác. a obrazové súbory v priečinku sa budú automaticky premietiť jeden po druhom.

Po premietnutí posledného súboru sa automaticky zobrazí zoznam súborov. Ak na obrazovke **Možnosť** nastavíte položku **Prehrať plynulo** na hodnotu **Zapnuté**, po dosiahnutí konca sa prehrávanie opäť spustí od začiatku.

☛ "Nastavenia zobrazenia obrazového súboru a nastavenia používania možnosti Prezentác." [str.93](#)

Počas premietania pomocou funkcie Prezentác. môžete prejsť na nasledujúcu obrazovku, vrátiť sa k predchádzajúcej obrazovke alebo zastaviť prehrávanie.



Ak bola položka **Prepínací čas obrazovky** na obrazovke **Možnosť** nastavená na hodnotu **Nie**, súbory sa po výbere príkazu Prehrať prezentáciu nebudú meniť automaticky. Ak chcete pokračovať nasledujúcim súborom, stlačte tlačidlo [, alebo [Enter] alebo tlačidlo [].

Počas premietania obrázkového súboru aplikáciou PC Free môžete použiť nasledujúce funkcie.

- Zmrazenie obrazu
 - ☛ "Zmrazenie obrazu (Zmrazenie obrazu)" [str.94](#)
- Stlmiť A/V
 - ☛ "Dočasné skrytie obrazu a stlmenie zvuku (Stlmiť A/V)" [str.94](#)
- E-Zoom
 - ☛ "Zväčšenie časti obrazu (E-Zoom)" [str.96](#)

Nastavenia zobrazenia obrazového súboru a nastavenia používania možnosti Prezentác.



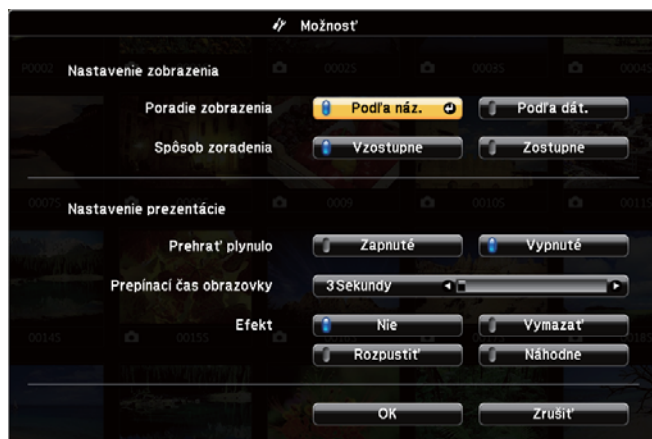

Poradie zobrazovania súborov a vlastnosti funkcie Prezentác. môžete nastaviť na obrazovke Možnosť.

- 1 V dolnej časti obrazovky so zoznamom súborov vyberte funkciu **Možnosť** a stlačte tlačidlo [Enter].
- 2 Keď sa zobrazí nasledujúca obrazovka Možnosť, nastavte jednotlivé položky.
Potvrďte nastavenia umiestnením ukazovateľa nad cieľovú položku a stlačením tlačidla [Enter].
Podrobné informácie o jednotlivých položkách nájdete v nasledujúcej tabuľke.



| | |
|---------------------------|---|
| Poradie zobrazenia | Súbory môžete zobraziť Podľa náz. alebo Podľa dát. |
| Spôsob zoradenia | Súbory môžete usporiadať Vzostupne alebo Zostupne . |
| Prehrať plynulo | Môžete určiť, či sa bude Prezentác. opakovať. |

| | |
|--------------------------------|--|
| Prepínací čas obrazovky | Môžete nastaviť čas zobrazenia jednotlivých súborov v rámci funkcie Prehrajte prezentáciu. Čas môžete nastaviť od Nie (0) až do 60 sekúnd. Keď nastavíte hodnotu Nie , automatické prehrávanie sa vypne. |
| Efekt | Môžete nastaviť prechodové efekty medzi jednotlivými snímkami. |

- 3 Pomocou tlačidiel [, [, [] a [] umiestnite kurzor na možnosť **OK** a potom stlačte tlačidlo [Enter].
Nastavenia sa použijú.
Ak si neželáte použiť nastavenia, umiestnite kurzor na možnosť **Zrušiť** a stlačte tlačidlo [Enter].

Prevrátenie obrazu vodorovne (Prevrátiť vodorovne)

Obraz môžete dočasne prevrátiť vodorovne a premietiť.

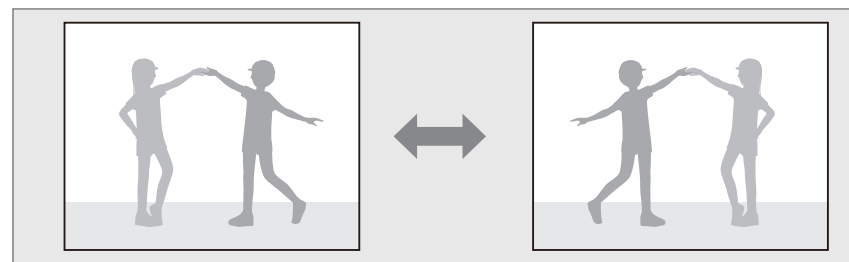

Keď je tlačidlo **Užívateľské tlačidlo** nastavené na **Prevrátiť vodorovne** z ponuky Konfigurácia, pri každom stlačení tlačidla [User] sa zapne alebo vypne funkcia Prevrátiť vodorovne.

☛ **Nastavenia - Užívateľské tlačidlo** [str.123](#)

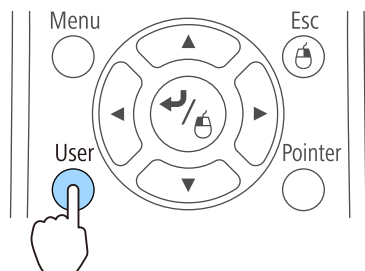

- Funkcia Prevrátiť vodorovne sa vypne v nasledujúcich situáciách.
 - keď je projektor vypnutý
 - keď je zobrazená ponuka Konfigurácia
 - keď je v projektore zmenená ponuka **Premietanie**
 - pri vykonávaní korekcie Lichobež. korekcia
 - keď je spustená aplikácia Message Broadcasting
- Pri vykonávaní funkcie Prevrátiť vodorovne (iba EB-536Wi) rozhranie nefunguje správne.

Dočasné skrytie obrazu a stlmenie zvuku (Stlmiť A/V)

Ak chcete upriamiť pozornosť publika na to, čo hovoríte, alebo ak nechcete zobrazovať operácie, napríklad zmenu súborov, môžete vypnúť obraz na premietacej ploche.

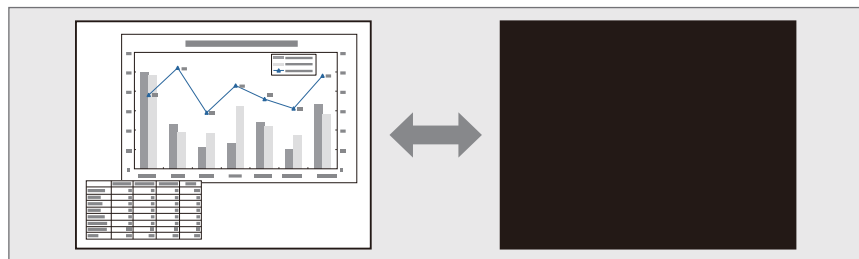

Po každom stlačení tlačidla [A/V Mute] sa funkcia Stlmiť A/V zapne alebo vypne.

Diaľkový ovládač

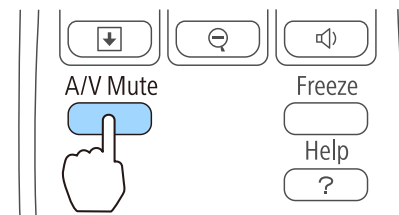

Horná časť projektora

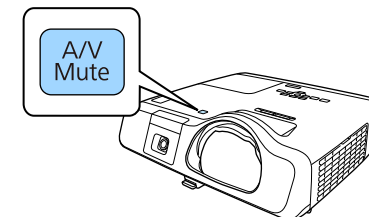

- Ak túto funkciu použijete pri projekcii videa, zdroj neprestane prehrávať obraz a zvuk a nebudete sa môcť vrátiť do bodu, od ktorého bola funkcia Stlmiť A/V aktivovaná.
- Zvuk z mikrofónu sa prehráva aj pri zapnutej funkcii Stlmiť A/V.
- Obrazovku, ktorá sa má zobraziť po stlačení tlačidla [A/V Mute], si môžete vybrať v ponuke Konfigurácia.
 - ☛ **Rozšírené - Zobrazenie - Stlmiť A/V** [str.125](#)
- Ak je stlmenie A/V aktivované stlačením tlačidla [A/V Mute], aktivuje sa funkcia **Časovač stlmenia A/V** a napájanie sa automaticky vypne približne za 30 minút. Ak nechcete aktivovať funkciu **Časovač stlmenia A/V**, funkciu **Časovač stlmenia A/V** nastavte na **Vypnuté**.
 - ☛ **ECO - Časovač stlmenia A/V** [str.138](#)
- Lampa počas režimu Stlmiť A/V stále svieti, takže sa naďalej počítajú hodiny lampy.

Zmrazenie obrazu (Zmrazenie obrazu)

Ak je na pohyblivý obraz použitá funkcia Zmrazenie obrazu, obraz je aj naďalej premietaný na plátno, takže ho môžete posúvať po snímkach ako fotografie. Ak funkciu Zmrazenie obrazu aktivujete vopred, môžete tiež

vykonávať operácie, ako napríklad zmena súborov z počítača bez toho, aby bol na plátno premietaný obraz.

Pri každom stlačení tlačidla [Freeze] sa funkcia Zmrazenie obrazu zapne alebo vypne.

Diaľkový ovládač

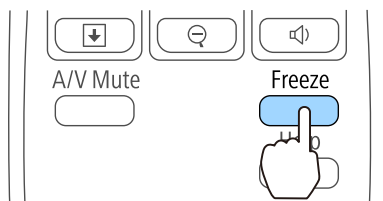

- Zvuk sa nezastaví.
- Počas premietania filmov sa bude obraz naďalej prehrávať, kým je obrazovka zmrazená. Nie je možné obnoviť prehrávanie od bodu, kde bola obrazovka zmrazená.
- Ak stlačíte tlačidlo [Freeze], kým je zobrazená ponuka Konfigurácia alebo obrazovka Pomocníka, zobrazená ponuka alebo obrazovka Pomocníka sa zatvorí.
- Funkcia Zmrazenie obrazu funguje aj pri použití funkcie E-Zoom.

Funkcia ukazovateľa (Ukazovateľ)

Toto vám umožňuje pohybovať ikonou Ukazovateľ na premietanom obraze a pomáha sústrediť pozornosť na oblasť, o ktorej hovoríte.

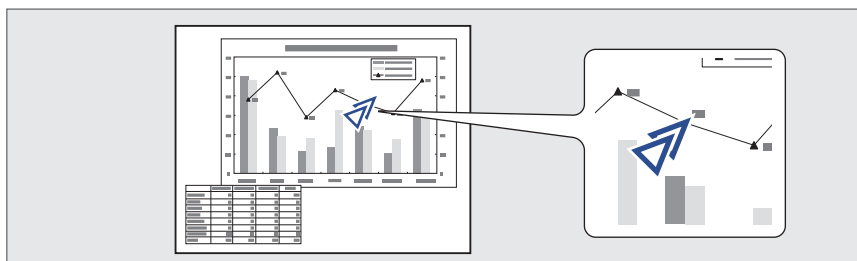

1 Zobrazenie ukazovateľa.

Zakaždým, keď stlačíte tlačidlo [Pointer], ukazovateľ sa objaví alebo zmizne.

Diaľkový ovládač

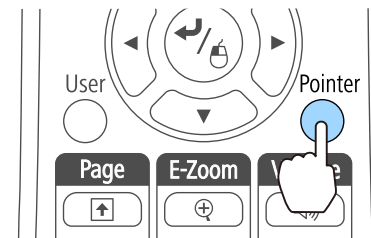

2 Pohyb ikony Ukazovateľ (↗).

Diaľkový ovládač

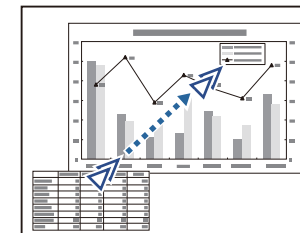
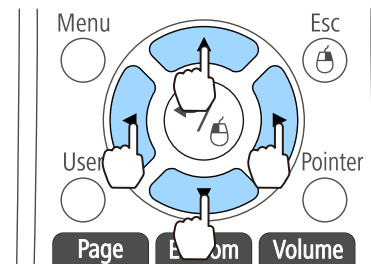

Pri súčasnom stlačení ktorýchkoľvek dvoch susedných tlačidiel [◀], [▶], [↶] a [↷] je možné ukazovateľom pohybovať uhlopriečne.



Tvar ikony ukazovateľa môžete zvoliť z ponuky Konfigurácia.

☛ **Nastavenia - Tvar ukazovateľa** [str.123](#)

Zväčšenie časti obrazu (E-Zoom)

Táto funkcia je vhodná na zväčšenie určitej časti obrazov, ako sú napríklad grafy a tabuľky, aby boli zobrazené detailnejšie.

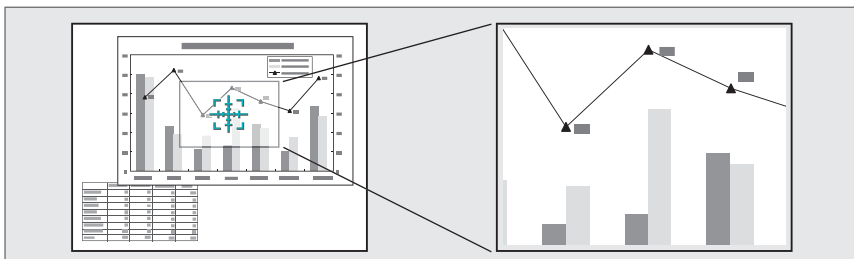

1 Spustíte funkciu E-Zoom.

Stlačením tlačidla [⊕] zobrazíte krížik (⊕).

Diaľkový ovládač

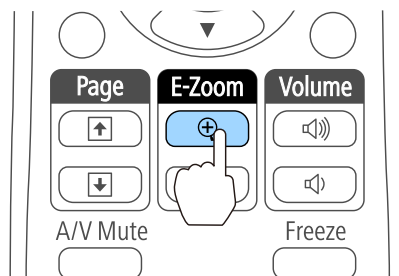

2 Posuňte krížik (⊕) do oblasti obrazu, ktorú chcete zväčšiť.

Diaľkový ovládač

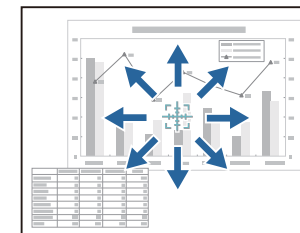
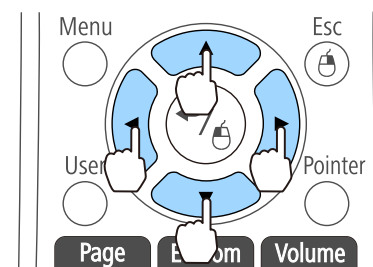

Pri súčasnom stlačení ktorýchkoľvek dvoch susedných tlačidiel [⏪], [⏩], [⏴] a [⏵] je možné ukazovateľom pohybovať uhlopriečne.

3 Zväčšíte.

Diaľkový ovládač

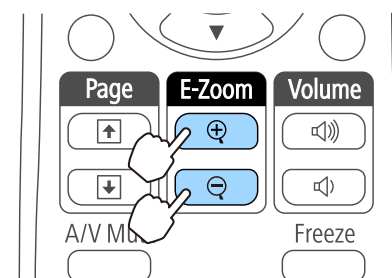

Tlačidlo [⊕]: Pri každom stlačení tlačidla sa oblasť rozšíri. Rozšíriť môžete aj rýchlo podržaním tlačidla.
Tlačidlo [⊖]: Zmenšuje obrázky, ktoré boli zväčšené.

Tlačidlo [Esc]: Zruší funkciu E-Zoom.



- Pomer zväčšenia sa objaví na obrazovke. Vybratú oblasť možno zväčšiť 1-krát až 4-krát v 25 postupných krokoch.
- Stláčaním tlačidiel [⏪], [⏩], [⏴] a [⏵] počas premietaní zväčšeného obrazu môžete obraz posúvať.

Ovládanie ukazovateľa myši pomocou diaľkového ovládača (Bezdrôtová myš)

Pohyb ukazovateľa myši počítača môžete ovládať diaľkovým ovládačom projektora. Táto funkcia sa nazýva Bezdrôtová myš.

Nasledujúce operačné systémy sú kompatibilné s funkciou Bezdrôtová myš.

| | Windows | OS X |
|-----------------|---------------|-----------------|
| Operačný systém | Windows 2000 | Mac OS X 10.3.x |
| | Windows XP | Mac OS X 10.4.x |
| | Windows Vista | Mac OS X 10.5.x |
| | Windows 7 | Mac OS X 10.6.x |
| | Windows 8 | OS X 10.7.x |
| | Windows 8.1 | OS X 10.8.x |
| | | |

* Je možné, že funkciu Bezdrôtová myš nebude možné používať pod niektorými verziami operačných systémov.

Funkciu Bezdrôtová myš môžete zapnúť nasledujúcim postupom.

- V ponuke Konfigurácia nastavte položku **USB Type B** na možnosť **Bezdrôtová myš/USB Display** (iba EB-536Wi).

 - ☛ Rozšírené – USB Type B [str.125](#)
- Pripojte projektor k počítaču pomocou dodaného alebo komerčne dostupného USB kábla.

 - ☛ "Pripojenie počítača" [str.27](#)
- Prepnite zdroj na niektorý z nasledujúcich.

 - USB Display
 - Počítač1
 - Počítač2

- HDMI

- ☛ "Prepnutie na cieľový obrázok pomocou diaľkového ovládača" [str.45](#)

Po nastavení môžete ukazovateľ myši ovládať nasledovne.

Pohyb ukazovateľom myši

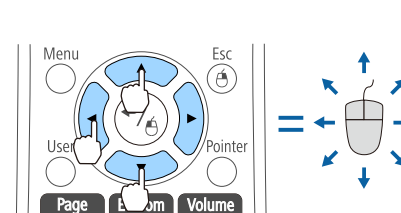

Tlačidlá [Menu][Esc][User][Pointer]:
Posúvajú ukazovateľ myši.

Kliknutia myšou

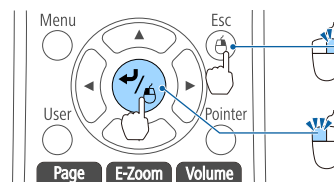

Tlačidlo [Esc]: Pravé kliknutie.
Tlačidlo [Enter]: Lavé kliknutie. Pre dvojité kliknutie stlačte rýchlo dvakrát.

Uchopenie a presunutie

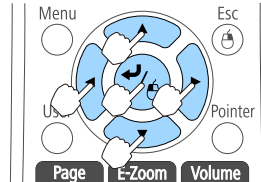

Podržte stlačené tlačidlo [Enter] a stlačte tlačidlo [Menu], [Esc], [User] alebo [Pointer], aby ste mohli presúvať.
Uvoľnite tlačidlo [Enter], ak chcete pustiť zachytený objekt na požadovanom mieste.

Strana hore/dole

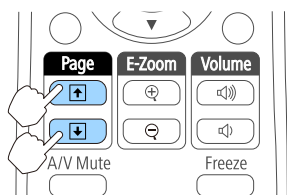

Tlačidlo [↑]: Presunie sa na predchádzajúcu stranu.

Tlačidlo [↓]: Presunie sa na nasledujúcu stranu.



- Pri súčasnom stlačení ktorýchkoľvek dvoch susedných tlačidiel [↶], [↷], [↵] a [↷] je možné ukazovateľom pohybovať uhlopriečne.
- Ak je na počítači nastavená zámka tlačidiel myši, funkcia tlačidiel diaľkového ovládania bude tiež zamknutá.
- Funkciu bezdrôtovej myši nefunguje za nasledujúcich podmienok.
 - Keď je položka **Rozšírené – USB Type B** nastavená na akúkoľvek inú možnosť ako **Bezdrôtová myš/USB Display** (iba EB-536Wi).
 - Keď je zobrazená ponuka Konfigurácia alebo pomocník.
 - Keď používate funkcie iné, ako Bezdrôtová myš (ako napríklad nastavovanie hlasitosti)
 Ak však používate funkcie E-Zoom alebo Ukazovateľ, funkcie strana nahor a strana nadol sú k dispozícii.

Uloženie užívateľského loga

Aktuálne premietaný obraz možno uložiť ako Užívateľské logo.

Zaregistrované užívateľské logo je možné použiť ako zobrazenie, keď sa premietanie začína, alebo sa nemusí používať žiadny obrazový signál.

☛ **Rozšírené - Zobrazenie** [str.125](#)



- Po uložení užívateľského loga už nemožno obnoviť výrobcom predvolené nastavenie loga.
- Ak je obsah ponuky Konfigurácia nastavený z iného projektoru pomocou funkcie dávkového nastavenia, registrované užívateľské logo je nastavené pre ostatné projektory. Dôvernité informácie a podobné údaje neregistrujete ako užívateľské logo.
 - ☛ "Vykonávanie dávkového nastavenia pre viac projektorov" [str.141](#)

1

Premietnite obraz, ktorý chcete uložiť ako užívateľské logo, a potom stlačte tlačidlo [Menu].

☛ "Používanie Ponuka Konfigurácia" [str.117](#)

Pomocou diaľkového ovládania

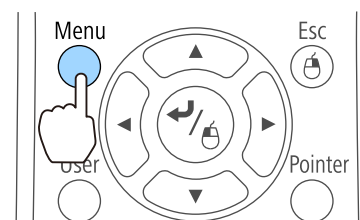

Pomocou ovládacieho panela

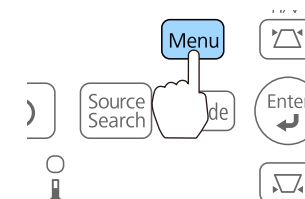

2

Vyberte možnosť **Užívateľské logo** z ponuky **Rozšírené**.

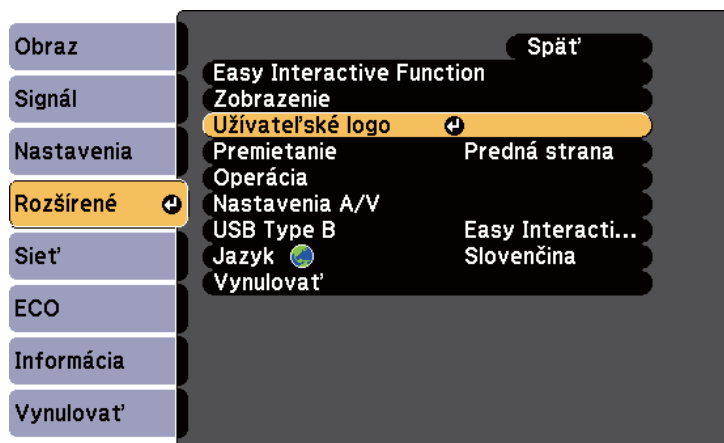

- Ak je položka **Ochrana užív. loga** v ponuke **Ochrana heslom** nastavená na hodnotu **Zapnuté**, zobrazí sa správa a užívateľské logo nemožno zmeniť. Zmeny možno robiť po nastavení funkcie **Ochrana užív. loga** na hodnotu **Vypnuté**.
 - "Spravovanie používateľov (Ochrana heslom)" [str.102](#)
- Ak je vybraná možnosť **Užívateľské logo** počas vykonávania funkcií Lichobež. korekcia, E-Zoom, Pomer alebo Nast. zväčš. obrazu, práve vykonávaná funkcia sa dočasne zruší.

3 Keď sa zobrazí hlásenie "Zvoliť tento obraz ako užívateľské logo?", vyberte možnosť **Áno**.



Keď stlačíte tlačidlo [Enter] na diaľkovom ovládači alebo na ovládacom paneli, veľkosť projekčnej plochy sa môže zmeniť v závislosti od premietaného obrazu, aby zodpovedala aktuálnemu rozlíšeniu obrazového signálu.

4 Posunutím výrezu vyberte časť obrazu, ktorú chcete použiť ako Užívateľské logo.

Tieto operácie môžete vykonať aj z ovládacieho panela projektoru.

Diaľkový ovládač

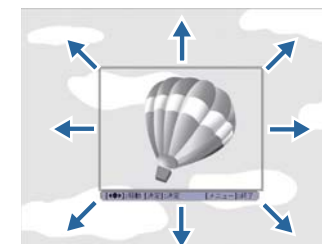
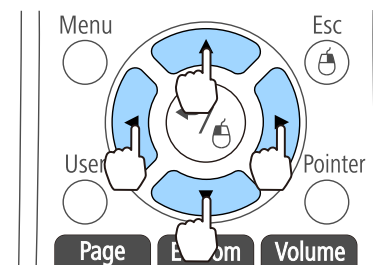

Môžete uložiť maximálnu veľkosť 400 x 300 bodov

5 Keď stlačíte tlačidlo [Enter] a zobrazí sa hlásenie "Vybrať tento obrázok?", vyberte možnosť **Áno**.

- 6** Na obrazovke nastavenia mierky vyberte pomer zväčšenia.

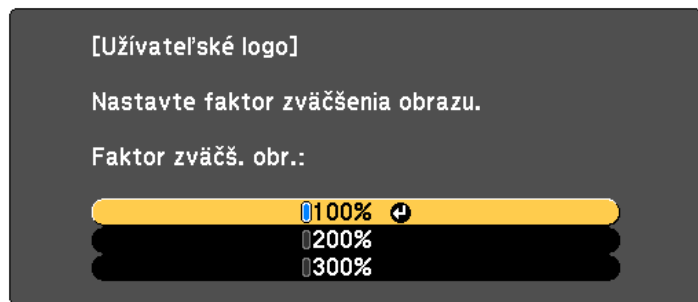

- 7** Keď sa zobrazí hlásenie "Chcete uložiť tento obrázok ako užívateľské logo?", vyberte možnosť **Áno**.

Obraz sa uloží. Po uložení obrazu sa zobrazí hlásenie "Hotovo."



Keď uložíte užívateľské logo, predchádzajúce užívateľské logo sa vymaže.

Uloženie používateľského vzoru

Existuje päť typov vzorov zaregistrovaných v projektore, ako napríklad papier s linajkami a mriežkovaný vzor.

☛ **Nastavenia – Vzor – Typ vzoru** [str.123](#)

Obraz, ktorý momentálne premietate, môžete uložiť ako používateľský vzor.



Po uložení používateľského vzoru sa predchádzajúci používateľský vzor vymaže.

- 1** Premietnite obraz, ktorý chcete použiť ako používateľský vzor, a potom stlačte tlačidlo [Menu].

☛ "Používanie Ponuka Konfigurácia" [str.117](#)

Pomocou diaľkového ovládania

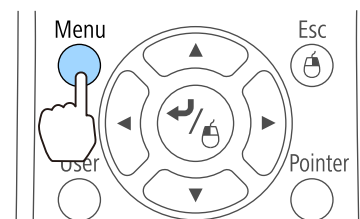

Pomocou ovládacieho panela

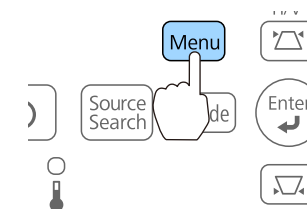

- 2** Vyberte možnosť **Vzor** z ponuky **Nastavenia**.

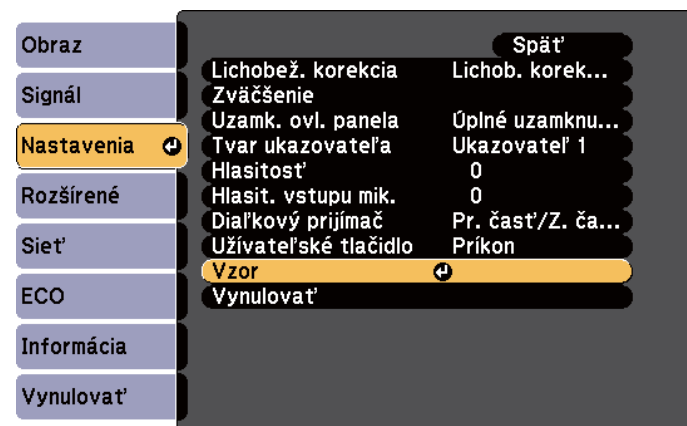

- 3** Vyberte položku **Použ. Vzor**.

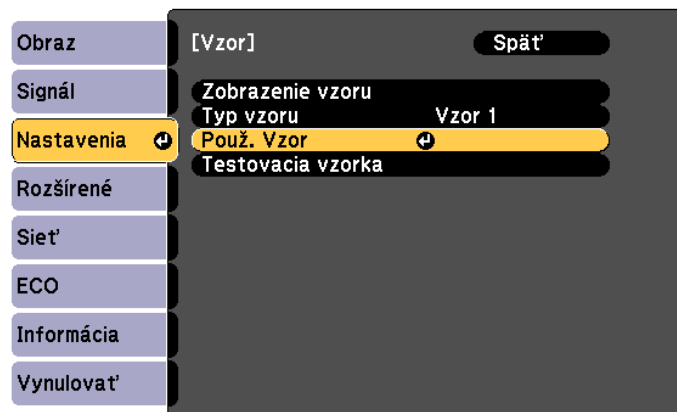

Ak vyberiete možnosť **Použ. Vzor** v prípade, ak sa vykonávajú funkcie Lichobež. korekcia, E-Zoom, Pomer alebo Nast. zväčš. obrazu, aktuálne vykonávaná funkcia sa zruší.

4 Keď sa zobrazí hlásenie "Chcete použiť aktuálne premietaný obraz ako Použ. Vzor?", vyberte možnosť **Áno**.

5 Ak stlačíte tlačidlo [, zobrazí sa hlásenie "Ukladáte tento obrázok ako Použ. Vzor?". Vyberte tlačidlo **Áno**.

Obraz sa uloží. Po uložení obrazu sa zobrazí hlásenie "Nastavenie Použ. Vzor je dokončené."



Po uložení používateľského vzoru už nemožno obnoviť výrobcom predvolené nastavenie používateľského vzoru.

Projektor je vybavený nasledujúcimi vylepšenými funkciami zabezpečenia.

- **Ochrana heslom**
Môžete obmedziť, kto môže projektor používať.
- **Uzamk. ovl. panela**
Môžete zabrániť používateľom meniť bez povolenia nastavenia na projektore.
☛ "Obmedzenie používania (Uzamk. ovl. panela)" [str.104](#)
- **Zámok proti krádeži**
Projektor je vybavený nasledujúcimi typmi zabezpečovacích prvkov proti krádeži.
☛ "Zámok proti krádeži" [str.105](#)

Spravovanie používateľov (Ochrana heslom)

Ak je funkcia Ochrana heslom aktivovaná, ľudia, ktorý nepoznajú heslo, nemôžu projektor použiť na premietanie obrazov ani v prípade, že je zapnutý. Okrem toho nemožno zmeniť logo zobrazené po zapnutí projektora. Táto funkcia slúži ako ochrana proti krádeži, pretože odcudzený projektor nemožno používať. Pri zakúpení projektora nie je funkcia Ochrana heslom aktivovaná.

Typy možnosti Ochrana heslom

V závislosti od spôsobu používania projektora možno nastaviť nasledovné tri druhy nastavení funkcie Ochrana heslom.

- **Ochrana zapnutia**
Keď je funkcia **Ochrana zapnutia** nastavená na možnosť **Zapnuté**, je nutné zadať vopred nastavené heslo po tom, ako zapojíte projektor do zásuvky a zapnete ho (toto sa tiež vzťahuje na funkciu Priame zapnutie). Po zadaní správneho hesla sa spustí projekcia.

• Ochrana užív. loga

Ak sa niekto pokúsi zmeniť Užívateľské logo nastavené vlastníkom projektora, nebude to možné. Ak je funkcia **Ochrana užív. loga** nastavená na možnosť **Zapnuté**, sú zakázané nasledujúce zmeny nastavenia Užívateľské logo.

- Zaznamenanie užívateľského loga
- Nastavenia pre **Pozadie displeja**, **Obraz. pri spustení** a **Stlmiť A/V z ponuky Zobrazenie**
☛ **Rozšírené - Zobrazenie** [str.125](#)

• Ochrana siete

Keď je položka **Ochrana siete** nastavená na hodnotu **Zapnuté**, zmeny nastavení položky **Sieť** sú zakázané.

- ☛ "Ponuka Sieť" [str.128](#)

Nastavenie funkcie Ochrana heslom

Funkciu Ochrana heslom nastavíte pomocou nasledujúceho postupu.

- 1** Počas premietania stlačte a podržte tlačidlo [Freeze] asi na päť sekúnd.

Zobrazí sa ponuka nastavenia Ochrana heslom.

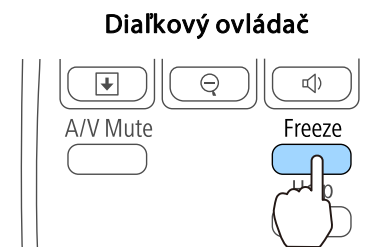



- Ak už je funkcia Ochrana heslom aktivovaná, je potrebné zadať heslo.
Ak heslo zadáte správne, zobrazí sa ponuka nastavení položky Ochrana heslom.
- "Zadanie položky Heslo" [str.103](#)
- Po nastavení hesla nalepte na viditeľné miesto na projektore dodanú nálepku na ochranu hesla, čím odradíte zlodějov.

- 2** Vyberte typ ochrany heslom, ktorú chcete nastaviť a stlačte tlačidlo [Enter].

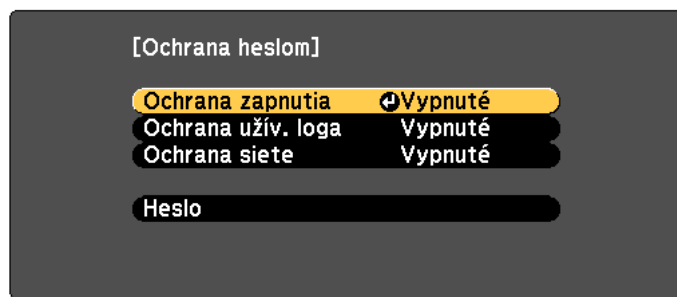

- 3** Vyberte položku **Zapnuté** a potom stlačte tlačidlo [Enter].
Stlačte tlačidlo [Esc], znova sa zobrazí obrazovka z kroku 2.

- 4** Nastavte heslo.

- (1) Vyberte položku **Heslo** a potom stlačte tlačidlo [Enter].
- (2) Keď sa zobrazí hlásenie "Zmeniť heslo?", vyberte možnosť **Áno** a potom stlačte tlačidlo [Enter]. Predvolené nastavenie pre heslo je "0000". Zmeňte ho na svoje požadované heslo. Ak vyberiete možnosť **Nie**, znova sa zobrazí obrazovka znázornená v kroku č. 2.
- (3) Kým držíte tlačidlo [Num], zadajte pomocou numerických tlačidiel štvormiestne číslo. Zadané číslo sa zobrazí ako "****". Keď zadáte štvrtú číslicu, zobrazí sa potvrdzovacia obrazovka.

Dialkový ovládač

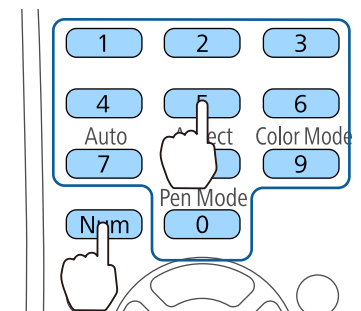

- (4) Opäť zadajte svoje heslo.
Zobrazí sa hlásenie "Heslo prijaté."
Ak zadáte heslo nesprávne, zobrazí sa hlásenie s výzvou na opätovné zadanie hesla.

Zadanie položky Heslo

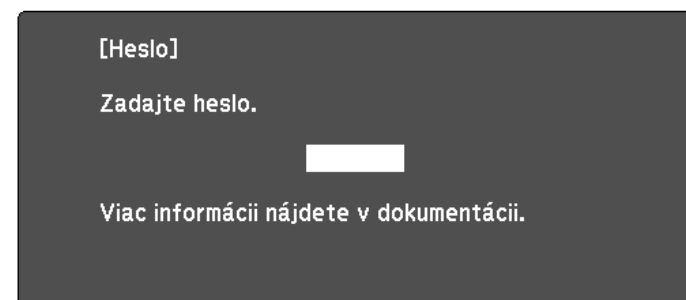

Keď sa objaví obrazovka na zadanie hesla, pomocou diaľkového ovládača zadajte heslo.

Držte stlačené tlačidlo [Num] a zadajte heslo pomocou numerických tlačidiel.



Keď zadáte správne heslo, ochrana heslom sa dočasne uvoľní.

Pozor

- Ak zadáte trikrát za sebou nesprávne heslo, na dobu približne piatich minút sa zobrazí hlásenie "Operácia projektoru bude zamknutá." a projektor sa prepne do pohotovostného režimu. Ak k tomu dôjde, odpojte napájací kábel z elektrickej zásuvky, znova ho zapojte a zapnite projektor. Projektor znova zobrazí výzvu na zadanie hesla, aby ste mohli zadať správne heslo.
- Ak heslo zabudnete, poznačte si číslo "**Požadovaný kód: xxxxx**", ktoré sa objaví na obrazovke, a obráťte sa na najbližšiu adresu, ktorú nájdete v dokumente *Zoznam kontaktov k projektoru Epson*.
 [Zoznam kontaktov k projektoru Epson](#)
- Ak pokračujete vo vyššie uvedenej operácii a zadáte 30-krát za sebou nesprávne heslo, zobrazí sa nasledujúca správa a projektor neprijme žiadne ďalšie zadania položky Heslo. "Operácia projektoru bude zamknutá. Kontaktujte Epson tak, ako je to popísané vo vašej dokumentácii."
 [Zoznam kontaktov k projektoru Epson](#)

Obmedzenie používania (Uzamk. ovl. panela)

Ak chcete zamknúť prevádzkové tlačidlá na ovládacom paneli, vykonajte niektorý z nasledujúcich krokov.

- Úplné uzamknutie
Všetky tlačidlá ovládacieho panela sa zablokujú. Z ovládacieho panela nemožno vykonávať žiadne operácie vrátane zapnutia alebo vypnutia.
- Čiastočné uzamk.
Všetky tlačidlá ovládacieho panela okrem tlačidla [⏻] sa zablokujú.

Táto možnosť je užitočná v prípade, že chcete počas premietania deaktivovať všetky tlačidlá, prípadne v školách, kde je potrebné obmedziť používanie tlačidiel. Projektor možno aj naďalej ovládať pomocou diaľkového ovládania.

- 1 Stlačte tlačidlo [Menu] počas premietania.

 "Používanie Ponuka Konfigurácia" [str.117](#)

Pomocou diaľkového ovládania

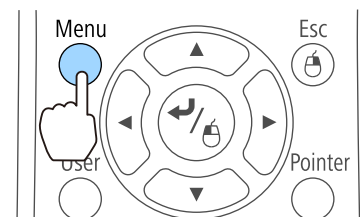

Pomocou ovládacieho panela

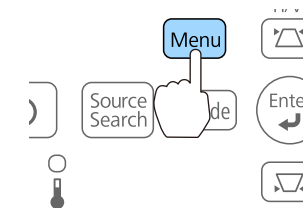

- 2 Vyberte možnosť **Uzamk. ovl. panela** z ponuky **Nastavenia**.

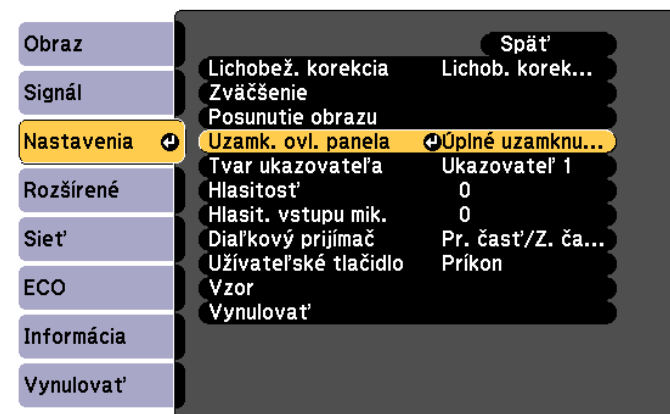

- 3 Vyberte buď možnosť **Úplné uzamknutie** alebo **Čiastočné uzamk.** v závislosti od účelu.

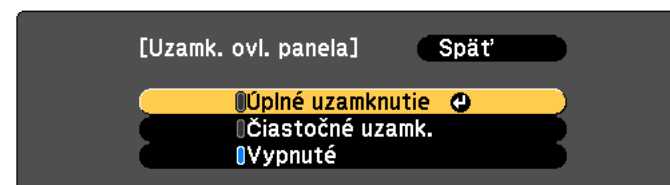

- 4** Keď sa zobrazí potvrdzovacie hlásenie, vyberte možnosť **Áno**. Tlačidlá ovládacieho panela sa v závislosti od vybraného nastavenia zablokujú.



Uzamknutie ovládacieho panela možno zrušiť jedným z nasledujúcich dvoch spôsobov.

- Vyberte možnosť **Vypnuté** z ponuky **Uzamk. ovl. panela**.
☛ **Nastavenia - Uzamk. ovl. panela str.123**
- Keď stlačíte a podržíte tlačidlo [Enter] na ovládacom paneli počas asi siedmich sekúnd, zobrazí sa hlásenie a zámok sa zruší.

Zámok proti krádeži

Projektor je vybavený nasledujúcimi typmi zabezpečovacích prvkov proti krádeži.

- **Bezpečnostná zásuvka**
Bezpečnostná zásuvka je kompatibilná s bezpečnostným systémom Microsaver vyrábaným spoločnosťou Kensington. Viac informácií o bezpečnostnom systéme Microsaver nájdete v nasledujúcej časti.
☛ <http://www.kensington.com/>
- **Upevňovací bod bezpečnostného kábla**
Cez inštalčný bod možno prevliecť bežne dostupný kábel na ochranu proti krádeži a pripevniť projektor k stolu alebo stĺpu. Pri montáži projektora na stenu alebo zavesením zo stropu tadiaľto neprevliekajte lanká na zabránenie pádu.

Montáž káblového zámku

Prevlečte káblový zámok otvorom.

Prečítajte si pokyny na uzamknutie v dokumentácii dodávanej s káblovým zámkom.

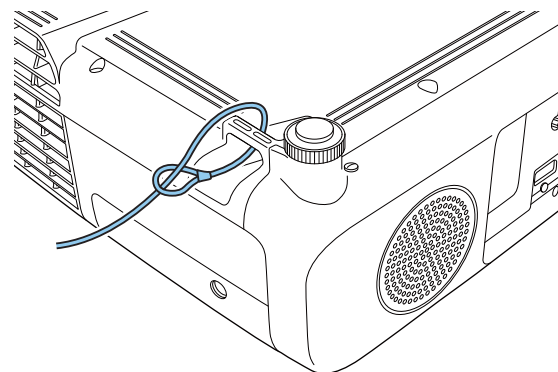

Informácie o programe EasyMP Monitor

EasyMP Monitor umožní vykonávať operácie ako napríklad kontrolovať na monitore počítača stav viacerých projektorov Epson zapojených do siete a ovládať projektory z počítača.

Aplikáciu EasyMP Monitor si môžete prevziať z nasledujúcej webovej stránky.

<http://www.epson.com>

V nasledujúcej časti uvedieme stručný popis monitorovacích a riadiacich funkcií, ktoré môžete vykonávať z aplikácie EasyMP Monitor.

- Zaregistrovanie monitorovaných a ovládaných projektorov
- Registrácia skupiny pre registrované projektory
- Monitorovanie stavu zaregistrovaných projektorov
- Ovládanie zaregistrovaných projektorov
- Nastavenie funkcie Mailová notifikácia
- Posielanie správ do zaregistrovaných projektorov

Message Broadcasting

Message Broadcasting je softvérový doplnok pre zariadenie EasyMP Monitor. Message Broadcasting sa môže používať na odoslanie správy (obrázok JPEG), ktorá sa bude premietiť vo všetkých projektoroch Epson alebo v určených projektoroch, ktoré sú pripojené k sieti.

Údaje možno odoslať ručne alebo automaticky pomocou nastavení časovača v zariadení EasyMP Monitor.

Z nasledovnej internetovej stránky si prevezmite softvér Message Broadcasting.

<http://www.epson.com>

Zmena nastavení pomocou webového prehliadača (Ovládanie webu)

Pomocou webového prehliadača v počítači pripojenom k projektoru v sieti môžete nastavovať funkcie projektora a ovládať projektor. Táto funkcia umožní na diaľku vykonávať úkony nastavenia a ovládania. Navyše, keďže môžete používať klávesnicu počítača, vkladanie znakov potrebných na nastavenie je jednoduchšie.

Ako webový prehľadávač použijete program Microsoft Internet Explorer 8.0 alebo novší. V systéme OS X používajte aplikáciu Safari.



Ak v ponuke **Pohotovostný režim** nastavíte hodnotu **Komunikácia zap.**, môžete pomocou webového prehľadávača zadávať nastavenia a ovládať projektor, aj keď je projektor v pohotovostnom režime (keď je napájanie vypnuté).

☛ **ECO - Pohotovostný režim** [str.138](#)

Nastavenie projektora

Vo webovom prehľadávači môžete nastaviť položky, ktoré sú zvyčajne nastavené v ponuke projektora Konfigurácia. Nastavenia sa objavia v ponuke Konfigurácia. Nachádzajú sa tu taktiež položky, ktoré môžu byť nastavené len v internetovom prehľadávači.

Položky v ponuke Konfigurácia, ktoré nemôžu byť nastavené vo webovom prehľadávači

- Ponuka Nastavenia – Tvar ukazovateľa
- Ponuka Nastavenia – Vzor (okrem možnosti Typ vzoru)
- Ponuka Nastavenia – Užívateľské tlačidlo
- Ponuka Rozšírené – Užívateľské logo
- Ponuka Rozšírené – USB Type B
- Ponuka Rozšírené – Easy Interactive Function

- Ponuka Rozšírené – Jazyk
 - Ponuka Vynulovať – Vynulovať všetko a Vynulovať hodiny lampy
- Nastavenia položiek v jednotlivých ponukách sú rovnaké ako v ponuke Konfigurácia projektora.
- ☛ "Ponuka Konfigurácia" [str.116](#)

Položky, ktoré možno nastaviť iba pomocou webového prehliadača

- SNMP Názov komunity (až 32 jednobajtových alfanumerických znakov)
- Heslo Monitor (až 16 jednobajtových alfanumerických znakov)

Zobrazenie obrazovky Ovládanie webu

Obrazovku Ovládanie webu zobrazíte podľa nasledujúceho postupu.

Uistite sa, že sú počítač a projektor zapojené do siete. V prípade použitia bezdrôtovej siete LAN použite možnosť Rozšírené.



Ak je váš internetový prehľadávač nastavený na pripojenie cez server proxy, obrazovka na Ovládanie webu nemôže byť zobrazená. Ak chcete zobraziť funkciu Ovládanie webu, musíte nastaviť, aby sa na pripojenie nepoužíval server proxy.

- 1 Spustíte webový prehľadávač v počítači.
- 2 Do riadka s adresou vo webovom prehľadávači zadajte IP adresu projektora a stlačte kláves Enter na klávesnici počítača.
Zobrazí sa obrazovka Ovládanie webu.
Ak je v ponuke Konfigurácia nastavená možnosť **Heslo pre ovl. webu**, zobrazí sa obrazovka na zadanie hesla.

- 3 Zadajte identifikačné číslo používateľa a heslo a potom na klávesnici počítača stlačte tlačidlo Enter.

Identifikačné číslo používateľa je „EPSONWEB“.

Predvolené heslo je „admin“.

Po zadaní správneho identifikačného čísla používateľa a hesla sa zobrazí obrazovka Ovládanie webu.



- ID používateľa zadajte aj v prípade, že je nastavenie hesla vypnuté. ID používateľa sa nedá zmeniť.
- Heslo v ponuke Sieť môžete zmeniť v ponuke Konfigurácia.
☛ Sieť - Základné - Heslo pre ovl. webu [str.128](#)

Zobrazenie obrazovky Web Remote

Funkcia Web Remote umožňuje vykonávať úkony diaľkového ovládania pomocou webového prehľadávača.

- 1 Zobrazte obrazovku Ovládanie webu.
- 2 Kliknite na položku **Web Remote**.

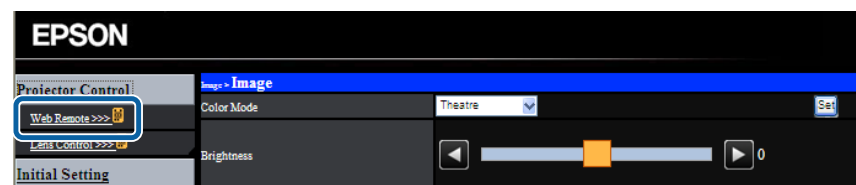

- 3 Zobrazí sa obrazovka Web Remote.

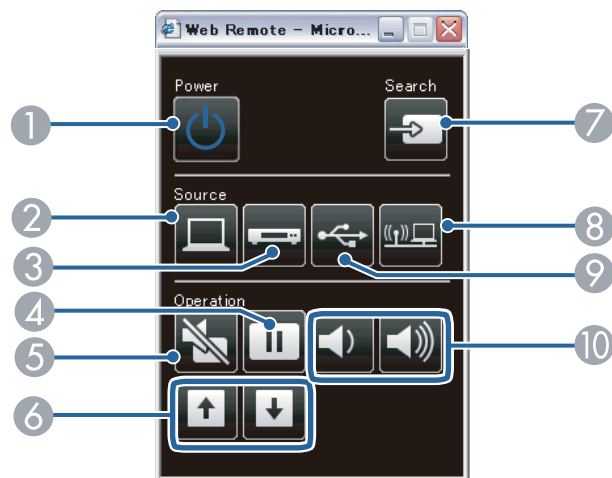

| Názov | Funkcia |
|----------------------------------|--|
| 1 Tlačidlo [Power] [⏻] | Zapína a vypína napájanie projektora. ☛ "Zapnutie projektora" str.42 |
| 2 Tlačidlo [Computer] | Pri každom stlačení tlačidla sa cyklicky menia nasledujúce obrazy: <ul style="list-style-type: none"> • Port Computer1 • Port Computer2 |
| 3 Tlačidlo [Video] | Pri každom stlačení tlačidla sa cyklicky mení vstupný zdroj obrazu nasledovne: <ul style="list-style-type: none"> • Port S-Video • Port Video • Port HDMI |
| 4 Tlačidlo [Freeze] | Slúži na pozastavenie alebo obnovenie prehrávania. ☛ "Zmrazenie obrazu (Zmrazenie obrazu)" str.94 |
| 5 Tlačidlo [A/V Mute] | Zapína a vypína video a zvuk. ☛ "Dočasné skrytie obrazu a stlmenie zvuku (Stlmiť A/V)" str.94 |

| Názov | Funkcia |
|---|--|
| 6 Tlačidlá [Page] [Up] [Down] | Počas používania nasledujúcich spôsobov premietania listuje v stránkach súborov aplikácií ako je napríklad PowerPoint. <ul style="list-style-type: none"> • Počas používania funkcie Bezdrôtová myš <ul style="list-style-type: none"> ☛ "Ovládanie ukazovateľa myši pomocou diaľkového ovládača (Bezdrôtová myš)" str.97 • Počas používania programu USB Display <ul style="list-style-type: none"> ☛ "Premietanie pomocou USB Display" str.46 • Počas pripojenia k sieti Keď premietate obrazy pomocou PC Free, stlačením týchto tlačidiel sa zobrazí predchádzajúca alebo nasledujúca obrazovka. |
| 7 Tlačidlo [Source Search] | Prepne na obraz zo vstupného portu, ktorý prijíma videosignál. ☛ "Automatické zistenie vstupného signálu a zmena premietaného obrazu (Vyhľadávanie zdroja)" str.44 |
| 8 Tlačidlo [LAN] | Prepína na obraz zo zariadenia pripojeného k sieti. ☛ "Prepnutie na cieľový obrázok pomocou diaľkového ovládača" str.45 |
| 9 Tlačidlo [USB] | Pri každom stlačení tlačidla sa cyklicky menia nasledujúce obrazy: <ul style="list-style-type: none"> • USB Display • Obrazy zo zariadenia pripojeného k portu USB-A ☛ "Prepnutie na cieľový obrázok pomocou diaľkového ovládača" str.45 |
| 10 Tlačidlo [Volume] [⏮][⏪] | [⏮] Znižuje hlasitosť. [⏪] Zvyšuje hlasitosť. ☛ "Nastavenie hlasitosti" str.56 |

Používanie funkcie Mailová notifikácia na oznamovanie problémov

Ak nastavíte Mailová notifikácia, budú sa posilať e-maily na vopred nastavené adresy v prípade problémov alebo upozornení týkajúcich sa projektoru. To umožňuje obsluhu, aby sa o problémoch dozvedela aj na vzdialených miestach.

☛ **Sieť - Mail - Mailová notifikácia** [str.135](#)



- Môžu sa zaznamenať až tri miesta určenia (adresy) pre oznamovanie a oznamovacie správy môžu byť zaslané do všetkých troch miest určenia naraz.
- Ak sa v projektore objaví kritická chyba a projektor náhle prestane pracovať, nemusí byť odoslanie notifikačnej správy o probléme možné.
- Ovládanie je k dispozícii v prípade, ak je možnosť **Pohotovostný režim** nastavená na hodnotu **Komunikácia zap.**, a to aj vtedy, keď sa projektor nachádza v pohotovostnom režime (keď je vypnuté napájanie).

☛ **ECO - Pohotovostný režim** [str.138](#)

Čítanie e-mailu s upozornením na chybu

Keď je funkcia Mailová notifikácia nastavená na možnosť Zapnuté a vyskytne sa problém alebo varovanie týkajúce sa projektoru, odošle sa nasledujúci e-mail.

Odosielateľ: E-mailová adresa 1

Názov e-mailu: EPSON Projector

Riadok 1: Názov projektoru, pri ktorom sa problém vyskytol

Riadok 2: Adresa IP nastavená pre projektor, pri ktorom sa problém vyskytol.

Riadok 3 a ďalej: Podrobnosti o probléme

Po jednotlivých riadkoch sa vypíšu podrobnosti problému. V nasledujúcej časti uvedieme najbežnejšie správy.

- Internal error
- Fan related error
- Sensor error
- Lamp timer failure
- Lamp out
- Internal temperature error
- High-speed cooling in progress
- Lamp replacement notification
- No-signal
Do projektoru nevchádza žiadny signál. Skontrolujte stav pripojenia alebo skontrolujte, či je zapnuté napájanie signálového zdroja.
- Auto Iris Error
- Power Err. (Ballast)

Pri riešení problémov alebo varovaní si prečítajte nasledujúcu časť.

☛ "Popis indikátorov" [str.148](#)

Ovládanie s Použitím SNMP

Nastavením **SNMP** na **Zapnuté** v ponuke Konfigurácia sa v prípade problému alebo varovania budú posilať notifikačné správy na vybrané e-mailové adresy. To umožňuje obsluhu, aby sa o problémoch dozvedela aj na vzdialených miestach.

☛ **Sieť - Ostatné - SNMP** [str.136](#)



- SNMP musí byť spravované sieťovým administrátorom alebo osobou, ktorá pozná sieť.
- Ak chcete pomocou funkcie SNMP sledovať projektor, musíte si nainštalovať správocový program SNMP do svojho počítača.
- Aplikácia SNMP Agent pre tento projektor vyhovuje verzii 1 (SNMPv1).
- Riadiaca funkcia používajúca SNMP sa nemôže používať v bezdrôtovej sieti LAN v režime Rýchly.
- Je možné uložiť maximálne dve cieľové IP adresy.

Príkazy ESC/VP21

Príkazmi ESC/VP21 môžete ovládať projektor z externého zariadenia.

Zoznam príkazov

Ak je do projektora odoslaný príkaz na zapnutie, projektor sa zapne a prejde do režimu zahrievania. Pri zapnutí napájania projektora sa zobrazí dvojbodka ":" (3Ah).

Keď je príkazom vstup, projektor vykoná príkaz, vráti ":" a prijme ďalší príkaz.

Ak bude spracovanie príkazu prerušené abnormálne, zobrazí sa chybové hlásenie a dvojbodka ":".

V nasledujúcej časti uvedieme najbežnejší obsah.

| Položka | | Príkaz | |
|---------------------|----------|-------------|-----------|
| Zapnutie a vypnutie | Zapnuté | PWR ON | |
| | Vypnuté | PWR OFF | |
| Výber signálu | Počítač1 | Automaticky | SOURCE 1F |
| | | RGB | SOURCE 11 |
| | | Komponent | SOURCE 14 |

| Položka | | Príkaz |
|-----------------|-------------|-----------|
| Počítač2 | Automaticky | SOURCE 2F |
| | RGB | SOURCE 21 |
| | Komponent | SOURCE 24 |
| HDMI | | SOURCE 30 |
| Video | | SOURCE 41 |
| S-Video | | SOURCE 42 |
| USB Display | | SOURCE 51 |
| USB | | SOURCE 52 |
| LAN | | SOURCE 53 |
| A/V Mute ON/OFF | Zapnuté | MUTE ON |
| | Vypnuté | MUTE OFF |

Na koniec každého príkazu pridajte kód Carriage Return (CR) (0Dh) a odošlite.

Ďalšie podrobnosti získate od miestneho predajcu alebo na najbližšej adrese uvedenej v dokumente Zoznam kontaktov k projektoru Epson.

 [Zoznam kontaktov k projektoru Epson](#)

Schémy zapojenia káblov

Sériové pripojenie

- Tvar konektora: D-Sub 9-kolíkový (zástrčka)

- Názov vstupného portu projektoru: RS-232C

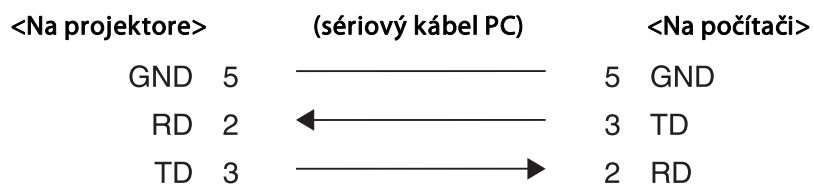
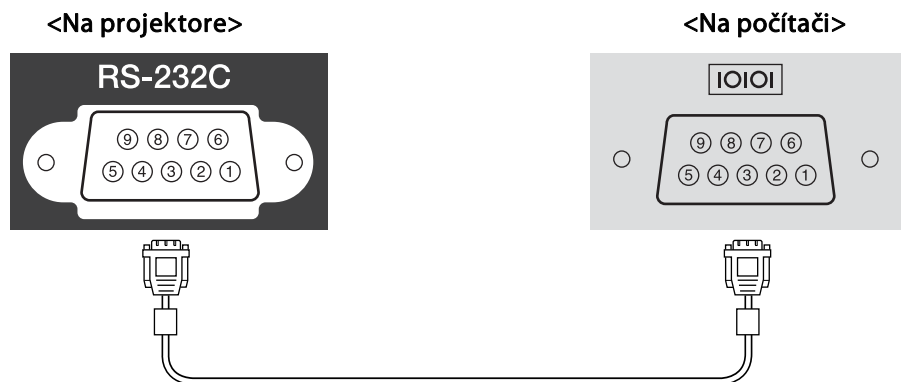

| Názov signálu | Funkcia |
|---------------|------------------------------|
| GND | Uzemnenie signálového vodiča |
| TD | Prenos dát |
| RD | Príjem dát |

Komunikačný protokol

- Predvolené nastavenie rýchlosti v baudoch: 9600 b/s
- Dátová dĺžka: 8 bitov
- Parita: Žiadna
- Stop-bit: 1 bit
- Kontrola toku: Žiadna

o Protokole PLink

Norma PLink Class1 bola vypracovaná asociáciou JBMA (Japan Business Machine and Information System Industries Association) ako štandardný protokol na ovládanie sieťovo kompatibilných projektorov v rámci ich úsilia normalizovať protokoly ovládania projektorov.

Projektor je v zhode s normou PLink Class1 ustanovenou asociáciou JBMA.

Pred použitím funkcie PLink musíte vykonať sieťové nastavenia. Viac informácií o sieťových nastaveniach nájdete v nasledujúcej časti.

☛ "Ponuka Siet'" [str.128](#)

Je v zhode so všetkými príkazmi okrem nasledujúcich príkazov definovaných normou PLink Class1 a zhoda bola potvrdená pomocou normy na overenie adaptability normy PLink.

URL:<http://pjlink.jbma.or.jp/english/>

- Nekompatibilné príkazy

| | Funkcia | Príkaz PLink |
|---------------------|-----------------------|--------------|
| Nastavenia stlmenia | Súbor stlmenia obrazu | AVMT 11 |
| | Súbor stlmenia zvuku | AVMT 21 |

- Vstupné názvy, definované pomocou normy PLink a v zhode so zdrojmi projektoru

| Zdroj | Príkaz PLink |
|----------|--------------|
| Počítač1 | INPT 11 |
| Počítač2 | INPT 12 |
| Video | INPT 21 |
| S-Video | INPT 22 |
| HDMI | INPT 32 |

| Zdroj | Príkaz PJLink |
|-------------|---------------|
| USB | INPT 41 |
| LAN | INPT 52 |
| USB Display | INPT 53 |

- Názov výrobcu zobrazený pre "Informatívnu otázku názvu výrobcu"
EPSON
- Názov modelu zobrazený pre "Informatívnu otázku názvu výrobku"
EPSON 536
EPSON 535
EPSON 525
EPSON 530
EPSON 520

O systéme Crestron RoomView®

Crestron RoomView® je integrovaný kontrolný systém od spoločnosti Crestron®. Môže sa používať na monitorovanie a ovládanie viacerých zariadení zapojených do siete.

Projektor podporuje riadiaci protokol, preto sa môže používať v systémoch využívajúcich technológiu Crestron RoomView®.

Ďalšie podrobnosti o systéme Crestron RoomView® nájdete na webovej stránke Crestron®. (Podporujú sa iba displeje používajúce anglický jazyk.)

<http://www.crestron.com>

V nasledujúcej časti uvedieme prehľad systému Crestron RoomView®.

• Dialkové ovládanie použitím webového prehľadávača

Projektor môžete ovládať zo svojho počítača ako keby bol dialkový ovládač.

• Monitorovanie a ovládanie aplikačným softvérom

Programy Crestron RoomView® Express alebo Crestron RoomView® Server Edition od spoločnosti Crestron® môžete používať na monitorovanie zariadení v systéme, na komunikáciu s technickou podporou a posielanie núdzových správ. Podrobnosti nájdete v nasledujúcej webovej adrese.

<http://www.crestron.com/getroomview>

Táto príručka poskytuje návod na vykonávanie operácií použitím webového prehľadávača.



- Môžete zadávať iba jednobajtové alfanumerické znaky a symboly.
- Nasledujúce funkcie nemožno používať počas používania systému Crestron RoomView®.
 - ☛ "Zmena nastavení pomocou webového prehliadača (Ovládanie webu)" [str.106](#)
Message Broadcasting (doplnok EasyMP Monitor)
 - Ovládanie je k dispozícii v prípade, ak je možnosť **Pohotovostný režim** nastavená na hodnotu **Komunikácia zap.**, a to aj vtedy, keď sa projektor nachádza v pohotovostnom režime (keď je vypnuté napájanie).
 - ☛ **ECO - Pohotovostný režim** [str.138](#)

Obsluha projektora z počítača

Zobrazenie okna prevádzky

Pred vykonaním akejkoľvek operácie skontrolujte nasledujúce body.

- Uistite sa, že sú počítač a projektor zapojené do siete. V prípade komunikácie cez bezdrôtovú sieť LAN použite Rozšírený režim pripojenia.
 - ☛ "Ponuka Bezdrôtová sieť LAN" [str.132](#)

- Nastavte možnosť **Crestron RoomView** na hodnotu **Zapnuté** v ponuke **Sieť**.

☛ **Sieť – Ostatné – Crestron RoomView** [str.136](#)

- Spustíte webový prehľadávač v počítači.
- Do riadku s adresou vo webovom prehľadávači zadajte IP adresu projektora a stlačte kláves Enter na klávesnici. Zobrazí sa okno prevádzky.

Použitie okna prevádzky

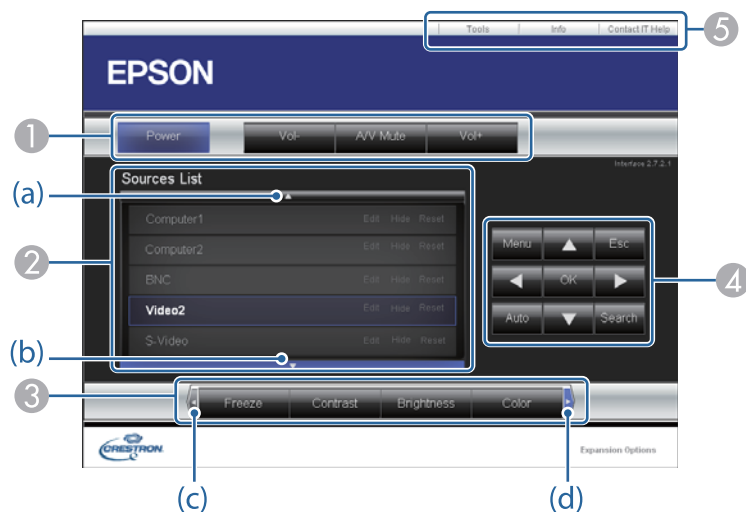

- Kliknutím na tlačidlá môžete vykonať nasledujúce operácie.

| Tlačidlo | Funkcia |
|------------------|---------------------------------------|
| Power | Zapína a vypína napájanie projektora. |
| Vol-/Vol+ | Nastavenie hlasitosti. |

| Tlačidlo | Funkcia |
|-----------------|--|
| A/V Mute | Zapína a vypína video a zvuk. ☛ "Dočasné skrytie obrazu a stlmenie zvuku (Stlmiť A/V)" str.94 |

- Prepne na obraz zo zvoleného vstupného zdroja. Ak chcete zobraziť vstupné zdroje, ktoré sa nezobrazujú na obrazovke, kliknutím na položku (a) alebo (b) sa presuniete nahor alebo nadol. Aktuálny vstupný zdroj videosignálu je zobrazený modrou farbou.
Ak je to potrebné, môžete zmeniť názov zdroja.

- Kliknutím na tlačidlá môžete vykonať nasledujúce operácie. Ak chcete zobraziť tlačidlá, ktoré sa nezobrazujú na obrazovke, kliknutím na položku (c) alebo (d) sa presuniete doľava alebo doprava.

| Tlačidlo | Funkcia |
|-------------------|--|
| Freeze | Obrázky sú pozastavené alebo nepozastavené. ☛ "Zmrazenie obrazu (Zmrazenie obrazu)" str.94 |
| Contrast | Môžete nastaviť rozdiel medzi svetlými a tmavými časťami obrazov. |
| Brightness | Môžete nastaviť jas obrazu. |
| Color | Môžete nastaviť sýtosť farieb obrazov. |
| Sharpness | Môžete nastaviť ostrosť obrazu. |
| Zoom | Kliknutím na tlačidlo [⊕] sa zväčší obraz bez zmeny veľkosti projekcie. Kliknutím na tlačidlo [⊖] sa zmenší obraz, ktorý bol predtým zväčšený použitím tlačidla ⊕. Stlačením tlačidiel [▲], [▼], [◀] alebo [▶] sa posunie pozícia zväčšeného obrazu. ☛ "Zväčšenie časti obrazu (E-Zoom)" str.96 |

- 4 Tlačidlá [▲], [▼], [◀] a [▶] majú rovnakú funkciu ako tlačidlá [↶], [↷], [↸] a [↹] na diaľkovom ovládači. Kliknutím na ostatné tlačidlá môžete vykonať nasledujúce operácie.

| Tlačidlo | Funkcia |
|---------------|---|
| OK | Má rovnakú funkciu ako tlačidlo [Esc] na diaľkovom ovládači. ☛ "Diaľkové ovládanie" str.16 |
| Menu | Zobrazuje a zatvára ponuku Konfigurácia. |
| Auto | Ak sa stlačí počas premietania analógového signálu RGB z portu Computer1 alebo Computer2, automaticky optimalizuje obraz upravením nastavení Sledovanie, Synchronizácia a Pozícia. |
| Search | Prepne na obraz zo vstupného portu, ktorý prijíma videosignál. ☛ "Automatické zistenie vstupného signálu a zmena premietaného obrazu (Vyhľadávanie zdroja)" str.44 |
| Esc | Má rovnakú funkciu ako tlačidlo [Esc] na diaľkovom ovládači. ☛ "Diaľkové ovládanie" str.16 |

- 5 Kliknutím na karty môžete vykonať nasledujúce operácie.

| Karta | Funkcia |
|------------------------|---|
| Contact IT Help | Zobrazí okno technickej podpory. Slúži na posielanie a príjem správ od správcu cez systém Crestron RoomView® Express. |
| Info | Zobrazí informácie o aktuálne pripojenom projektore. |
| Tools | Zmení nastavenia aktuálne pripojeného projektora. Prečítajte si nasledujúcu časť. |

Použitie okna nástrojov

Po kliknutí na kartu **Tools** v okne prevádzky sa zobrazí nasledujúce okno. Môžete používať toto okno na zmenu nastavení aktuálne pripojeného projektora.

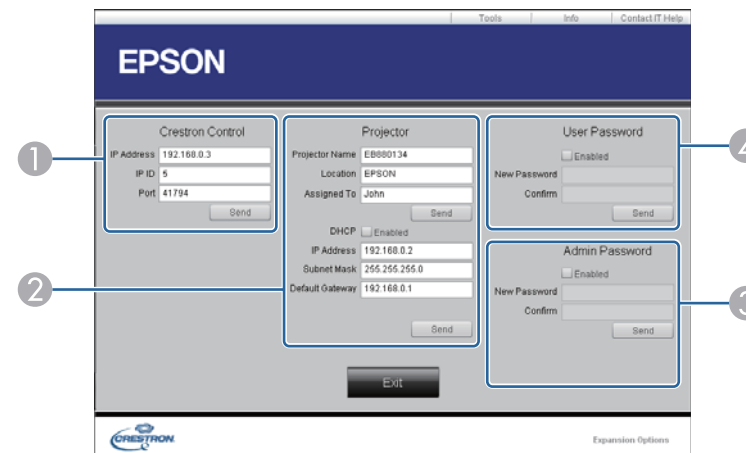

- Crestron Control**
Nastavenie centrálnych ovládačov Crestron®.
- Projector**
Môžete nastaviť nasledujúce položky.

| Položka | Funkcia |
|-----------------------|---|
| Projector Name | Zadajte názov kvôli odlíšieniu aktuálne pripojeného projektora od ostatných projektorov v sieti. (Názov môže obsahovať maximálne 15 jednobajtových alfanumerických znakov.) |

| Položka | Funkcia |
|------------------------|--|
| Location | Zadajte názov umiestnenia projektora aktuálne pripojeného do siete. (Meno môže obsahovať maximálne 32 jednobajtových alfanumerických znakov a symbolov.) |
| Assigned To | Zadajte meno používateľa projektora. (Meno môže obsahovať maximálne 32 jednobajtových alfanumerických znakov a symbolov.) |
| DHCP | Ak chcete používať DHCP, označte políčko Enabled . Ak je zapnuté DHCP, nie je možné zadať adresu IP. |
| IP Address | Zadajte adresu IP, ktorú chcete priradiť aktuálne pripojenému projektoru. |
| Subnet Mask | Zadajte masku podsiete aktuálne pripojeného projektora. |
| Default Gateway | Zadajte adresu brány aktuálne pripojeného projektora. |
| Send | Kliknutím na toto tlačidlo potvrdíte zmeny v nastaveniach Projector . |

3 Admin Password

Ak chcete, aby bolo otvorenie okna Tools podmienené heslom, označte políčko **Enabled**.

Môžete nastaviť nasledujúce položky.

| Položka | Funkcia |
|---------------------|--|
| New Password | Zadajte nové heslo pri zmene hesla na otvorenie okna Tools. (Názov môže obsahovať maximálne 26 jednobajtových alfanumerických znakov.) |
| Confirm | Zadajte to isté heslo, ktoré ste zadali do poľa New Password . Ak sa heslá nezhodujú, zobrazí sa chybové hlásenie. |
| Send | Kliknutím na toto tlačidlo potvrdíte zmeny v nastavení Admin Password . |

4 User Password

Ak chcete, aby bolo otvorenie okna prevádzky v počítači podmienené heslom, označte políčko **Enabled**.

Môžete nastaviť nasledujúce položky.

| Položka | Funkcia |
|---------------------|---|
| New Password | Zadajte nové heslo pri zmene hesla na otvorenie okna prevádzky. (Najviac 26 jednobajtových alfanumerických znakov) |
| Confirm | Zadajte to isté heslo, ktoré ste zadali do poľa New Password . Ak sa heslá nezhodujú, zobrazí sa chybové hlásenie. |
| Send | Kliknutím na toto tlačidlo potvrdíte zmeny v nastavení User Password . |



Ponuka Konfigurácia

Táto kapitola vysvetľuje spôsob používania ponuky Konfigurácia a jej funkcií.

Táto kapitola vysvetľuje, ako sa používa ponuka Konfigurácia.

Kroky sú vysvetlené pomocou príkladov, ktoré používajú diaľkový ovládač. Tie isté operácie však môžete vykonať aj z ovládacieho panela. Sledujte v návode pod ponukou dostupné tlačidlá a ich funkcie.

1 Zobrazte obrazovku s ponukou Konfigurácia.

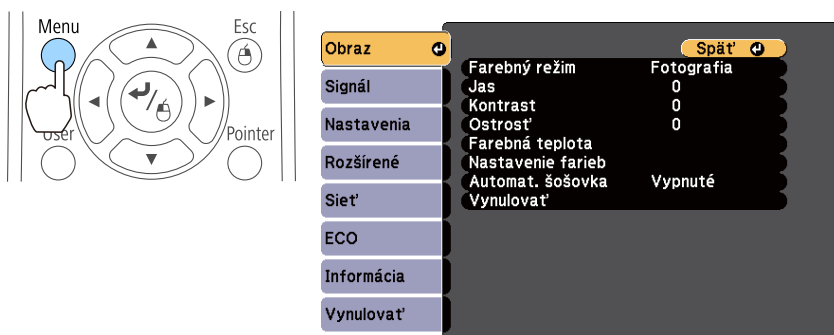

2 Vyberte položku hlavnej ponuky.

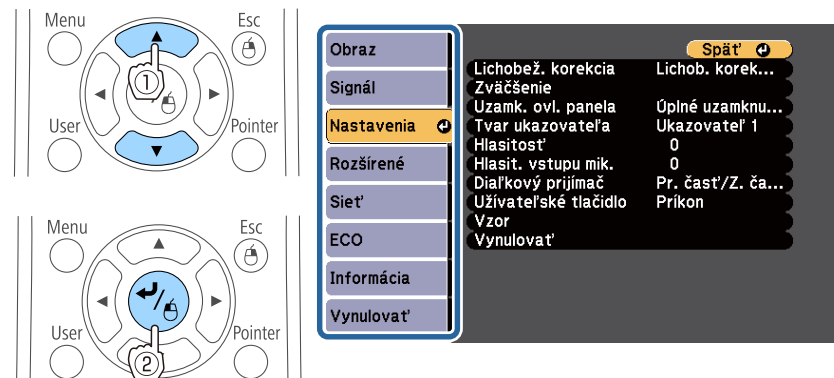

3 Vyberte položku vedľajšej ponuky.

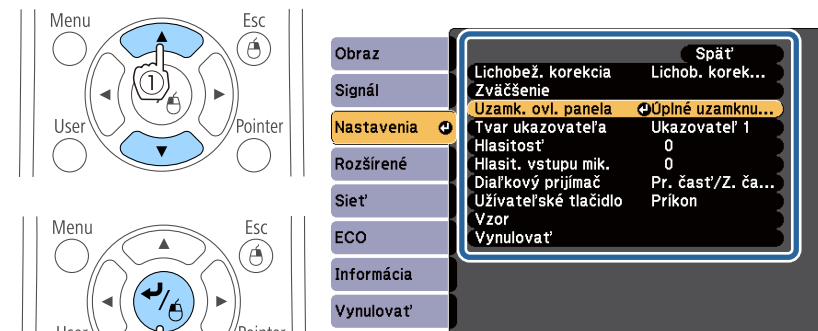

4 Zmeňte nastavenia.



5 Stlačením tlačidla [Menu] ukončíte nastavenie.

Tabuľka ponuky Konfigurácia

Nastaviteľné položky sa môžu líšiť v závislosti od používaného modelu a signálu a zdroja premietaného obrazu.

| Názov hlavnej ponuky | Názov vedľajšej ponuky | Položky alebo hodnoty nastavení |
|--|------------------------|---|
| Ponuka Obraz ☛ str.120 | Farebný režim | Dynamické, Prezentácia, Divadlo, sRGB, Čierna tabuľa |
| | Jas | -24 až 24 |
| | Kontrast | -24 až 24 |
| | Sýtosť farieb | -32 až 32 |
| | Odtieň | -32 až 32 |
| | Ostrosť | -5 až 5 |
| | Farebná teplota | 5 000K až 10 000K, -3 až 6 |
| | Nastavenie farieb | Červená: -16 až 16 Zelená: -16 až 16 Modrá: -16 až 16 |
| Ponuka Signál ☛ str.121 | Automat. šošovka | Vypnuté, Normálne, Vysoká rýchlosť |
| | Automat. nastavenie | Zapnuté a Vypnuté |
| | Rozlíšenie | Automaticky, Široký a Normálne |
| | Sledovanie | - |
| | Synchronizácia | - |
| | Pozícia | Hore, Dole, Vľavo a Pravý |
| | Progresívny | Vypnuté, Video a Film/ Automaticky |
| | Redukcia šumu | Vypnuté, NR1 a NR2 |
| | Video rozsah HDMI | Automaticky, Normálne a Rozšírené |
| | Vstupný signál | Automaticky, RGB a Komponent |

| Názov hlavnej ponuky | Názov vedľajšej ponuky | Položky alebo hodnoty nastavení |
|--|------------------------|---|
| | Video signál | Automaticky, NTSC, NTSC4.43, PAL, M-PAL, N-PAL, PAL60 a SECAM |
| | Pomer | Normálne, Automaticky, 4:3, 16:9, Úplne, Zväčšenie a Natívny |
| | Preskenovanie | Automaticky, Vypnuté, 4% a 8% |
| | Spracovanie obrazu | Jemný, Rýchlo |
| Ponuka Nastavenia ☛ str.123 | Lichobež. korekcia | Lichob. korek. - H/V a Quick Corner |
| | Zväčšenie | 0 (Široký) až 40 (Tele) |
| | Uzamk. ovl. panela | Úplné uzamknutie, Čiastočné uzamk. a Vypnuté |
| | Tvar ukazovateľa | Ukazovateľ 1, Ukazovateľ 2, Ukazovateľ 3 |
| | Hlasitosť | 0 až 20 |
| | Hlasit. vstupu mik. | 0 až 5 |
| | Dialkový prijímač | Pr. časť/Z. časť, Predná strana, Zadná časť a Vypnuté |
| | Užívateľské tlačidlo | Príkion, Informácia, Progresívny, Testovacia vzorka, Rozlíšenie, Hlasit. vstupu mik., Zobrazenie vzoru, Automat. kalibrácia Prevrátiť vodorovne |
| | Vzor | Zobrazenie vzoru, Typ vzoru, Použ. Vzor a Testovacia vzorka |

| Názov hlavnej ponuky | Názov vedľajšej ponuky | Položky alebo hodnoty nastavení |
|---|---------------------------|--|
| Ponuka Rozšírené ☛ str.125 | Easy Interactive Function | Položky ponuky Všeobecné Automat. kalibrácia, Manuálna kalibrácia, Režim pera, Bez kontaktu pera, Rozšírené Položky ponuky Interakcia s PC Režim pera, Pravé kliknutie, Rozšírené |
| | Zobrazenie | Správy, Pozadie displeja, Obraz pri spustení, Stlmič A/V, Karta nástrojov pera, Ikona režimu pera, Ovládanie projektora |
| | Užívateľské logo | - |
| | Premietanie | Predná strana, P. str./H. hran., Zadná časť a Z. str./H. hran. |
| | Operácia | Priame zapnutie, Režim vysok. pomeru, Vyhľ. zdroj pri spust., Automatické zapnutie |
| | Nastavenia A/V | Výstup A/V, Audio výstup, HDMI audio výstup |
| | USB Type B | Easy Interactive Function, USB Display/Easy Interactive Function, Bezdrôtová myš/USB Display |
| | Jazyk | 15 alebo 35 jazykov* |
| Ponuka ECO ☛ str.138 | Príkion | Normálne a ECO |
| | Optimalizácia svetla | Zapnuté a Vypnuté |
| | Režim spánku | Zapnuté a Vypnuté |
| | Časov. režimu spánku | 1 až 30 |
| | Časovač stlmenia A/V | Zapnuté a Vypnuté |
| | Pohotovostný režim | Komunikácia zap. a Komunikácia vyp. |

| Názov hlavnej ponuky | Názov vedľajšej ponuky | Položky alebo hodnoty nastavení |
|--|------------------------|---|
| | Zobrazenie ECO | Zapnuté a Vypnuté |
| Ponuka Informácia ☛ str.139 | Inf. o projektore | Hodiny lampy, Zdroj, Vstupný signál, Rozlíšenie, Video signál, Obnov. frekvencia, Info o synchroniz., Stav, Sériové číslo, Event ID |
| | Verzia | Main, Video |
| Ponuka Vynulovať ☛ str.140 | Vynulovať všetko | - |
| | Vynulovať hodiny lampy | - |

* Počet podporovaných jazykov sa líši v závislosti od oblasti, kde sa projektor používa.

Ponuka Sieť

| Názov hlavnej ponuky | Názov vedľajšej ponuky | Položky alebo hodnoty nastavení |
|--|-------------------------|--|
| Ponuka Základné ☛ str.131 | Názov projektora | - |
| | Heslo PLink | - |
| | Heslo pre ovl. webu | - |
| | Kľúč. slovo projek. | Zapnuté a Vypnuté |
| Ponuka Bezdr. LAN ☛ str.132 | Režim pripojenia | Rýchly, Rozšírený |
| | Kanál | 1ch, 6ch a 11ch |
| | Automat.nast.SSID | Zapnuté a Vypnuté |
| | SSID | - |
| | Vyhľadať prístupový bod | - |
| | Nastavenia IP | DHCP, IP adresa, Maska podsiete a Adresa brány |

| Názov hlavnej ponuky | Názov vedľajšej ponuky | Položky alebo hodnoty nastavení |
|----------------------------------|---|--|
| | SSID Displej | Zapnuté a Vypnuté |
| | Zobraz. IP adresy | Zapnuté a Vypnuté |
| Ponuka Bezpečnosť ☛ str.134 | Bezpečnosť | Vypnuté, WPA2-PSK a WPA/WPA2-PSK |
| | Prístupová fráza | - |
| Ponuka Pev. zap.LAN ☛ str.135 | Nastavenia IP | DHCP, IP adresa, Maska podsiete a Adresa brány |
| | Zobrazenie IP adresy | Zapnuté a Vypnuté |
| Ponuka Mail ☛ str.135 | Mailová notifikácia | Zapnuté a Vypnuté |
| | Server SMTP | - |
| | Číslo portu | - |
| | Nast. adresy 1, Nast. adresy 2 a Nast. adresy 3 | - |
| Ponuka Ostatné ☛ str.136 | SNMP | Zapnuté a Vypnuté |
| | Zach. IP adresu 1 a Zach. IP adresu 2 | - |
| | Prioritná brána | Pevne zap. sieť LAN a Bezdrôtová sieť LAN |
| | AMX Device Discovery | Zapnuté a Vypnuté |
| | Crestron RoomView | Zapnuté a Vypnuté |
| | Bonjour | Zapnuté a Vypnuté |
| | Message Broadcasting | Zapnuté a Vypnuté |

Ponuka Obraz

Nastaviteľné položky sa líšia podľa premietaného obrazového signálu a zdroja. Podrobné nastavenia sa ukladajú pre každý obrazový signál.

☛ "Automatické zistenie vstupného signálu a zmena premietaného obrazu (Vyhľadávanie zdroja)" [str.44](#)



| Vedľajšia ponuka | Funkcia |
|----------------------|--|
| Farebný režim | Môžete nastaviť kvalitu obrazu tak, aby zodpovedala danému prostrediu. ☛ "Výber kvality projekcie (výber možnosti Farebný režim)" str.56 |
| Jas | Môžete nastaviť jas obrazu. |
| Kontrast | Môžete nastaviť rozdiel medzi svetlými a tmavými časťami obrazov. |
| Sýtosť farieb | (Úprava je možná len keď je na vstupe obraz vo forme komponentného videa alebo kompozitného videa.) Môžete nastaviť sýtosť farieb obrazov. |
| Odtieň | (Úprava je možná, keď sa na vstup privádza signál komponentného videa. Kompozitný videosignál a signál S-video možno upraviť iba vtedy, keď sú to videosignály vo formáte NTSC.) Môžete nastaviť odtieň obrazu. |
| Ostrosť | Môžete nastaviť ostrosť obrazu. |

| Vedľajšia ponuka | Funkcia |
|--------------------------|---|
| Farebná teplota | Môžete nastaviť celkový odtieň obrazu. Ak zvolíte vysokú hodnotu, obraz dostane modrý odtieň, ak zvolíte nízku hodnotu, obraz dostane červený odtieň. Hodnoty, ktoré možno nastaviť, závisí od nastavení Farebný režim . Pre sRGB : Od 5 000 K do 10 000 K v 10 krokoch Pre ďalšie nastavenia: -3 až 6 v 10 krokoch |
| Nastavenie farieb | (Nie je možné vybrať, ak je Farebný režim nastavený na sRGB .) Intenzitu farieb Červená , Zelená a Modrá môžete nastaviť samostatne. |
| Automat. šošovka | (Túto položku možno nastaviť, iba ak je Farebný režim nastavený na Dynamické alebo Divadlo .) Nastavte hodnotu Normálne alebo Vysoká rýchlosť , ak chcete upraviť šošovku a dosiahnuť tak optimálne svetlo pre premietaný obraz. Ak chcete rýchlejšie úpravy šošovky tak, aby zodpovedala rýchlosti scény, zvolte možnosť Vysoká rýchlosť . Nastavená hodnota je uložená pre každý Farebný režim. ☛ "Nastavenie Automat. šošovka" str.57 |
| Vynulovať | Všetky hodnoty nastavení v ponuke Obraz možno obnoviť na predvolené nastavenia. Ak chcete vrátiť všetky položky ponuky na predvolené nastavenia, prečítajte si nasledujúcu časť. ☛ "Ponuka Vynulovať" str.140 |

Ponuka Signál

Nastaviteľné položky sa líšia podľa premietaného obrazového signálu a zdroja. Podrobné nastavenia sa ukladajú pre každý obrazový signál.

Nie je možné robiť nastavenia v ponuke Signál, keď je vstupný zdroj USB Display, USB alebo LAN.

☛ "Automatické zistenie vstupného signálu a zmena premietaného obrazu (Vyhľadávanie zdroja)" [str.44](#)

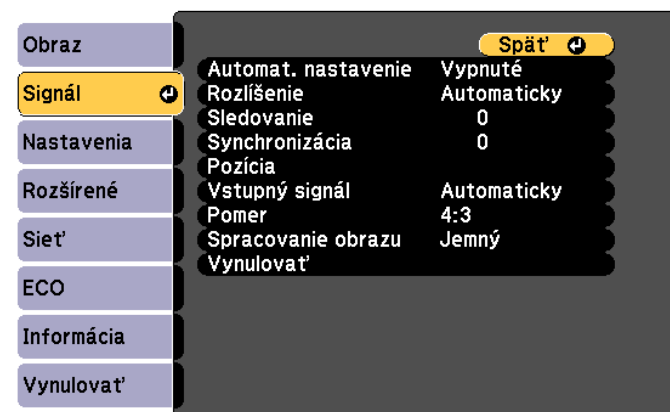

| Vedľajšia ponuka | Funkcia |
|----------------------------|--|
| Automat. nastavenie | (K dispozícii iba vtedy, keď je na vstupe analógový počítačový signál RGB.) Nastavením hodnoty Zapnuté sa automaticky nastavia optimálne hodnoty Sledovanie, Synchronizácia a Pozícia pri zmene vstupného signálu. |

| Vedľajšia ponuka | Funkcia |
|-----------------------|---|
| Rozlíšenie | (K dispozícii iba vtedy, keď je na vstupe analógový počítačový signál RGB.) Nastavením na hodnotu Automaticky sa rozlíšenie vstupného signálu identifikuje automaticky. Ak pri nastavení Automaticky nie je možné premietat' obrazy korektne, napríklad keď časť obrazu chýba, nastavte hodnotu Široký pre širokouhlé plátna alebo Normálne pre plátna 4:3 alebo 5:4 v závislosti od pripojeného počítača. |
| Sledovanie | (K dispozícii iba vtedy, keď je na vstupe analógový počítačový signál RGB.) Môžete upraviť počítačové obrazy, ak sa na nich objavia zvislé pásy. |
| Synchronizácia | (K dispozícii iba vtedy, keď je na vstupe analógový počítačový signál RGB.) Môžete upraviť počítačové obrazy, ak sa na nich objaví blikanie, neostrosť alebo rušenie. |
| Pozícia | (Túto položku nemožno nastaviť, keď je zdroj HDMI.) Ak nejaká časť obrazu chýba, môžete upraviť pozíciu smerom nahor, nadol, doľava a doprava, aby sa premietol celý obraz. |
| Progresívny | <u>Prekladanie</u> (i) signál sa konvertuje na <u>Progresívne</u> (p). (konverzia IP) Vypnuté: Ideálne riešenie pre obrazy s vysokým podielom pohybu. Video: Vhodné pre všeobecné videoobrazy. Film/Automaticky: Ideálne pre filmy, počítačovú grafiku a animácie. |
| Redukcia šumu | (Túto položku môžete nastaviť len ak je Spracovanie obrazu nastavené na Rýchlo .) Vyrovnáva kostrbaté obrazy, ktoré sú postupne konvertované. Existujú dva režimy. Vyberte vaše obľúbené nastavenie. Odporúčame nastaviť na Vypnuté pri sledovaní zdrojov obrazu, pri ktorých je šum veľmi nízky, ako napr. disky DVD. |





| Vedľajšia ponuka | Funkcia |
|--------------------------|--|
| Video rozsah HDMI | Keď je port HDMI na projektore pripojený k prehrávaču DVD, rozsah videa projektora je nastavený v závislosti od nastavenia rozsahu videa prehrávača DVD. Ak sa vám vyskytujú plávajúce čierne škvرنy alebo vyblednuté časti na obraze, nastavte na Rozšírené . |
| Vstupný signál | Môžete vybrať vstupný signál zo vstupného portu Computer1 alebo Computer2. Ak je nastavené na hodnotu Automaticky , vstupný signál je nastavený automaticky v závislosti od pripojeného zariadenia. Ak sa pri nastavení na hodnotu Automaticky zdajú byť farby nesprávne, vyberte príslušný signál v závislosti od pripojeného zariadenia. |
| Video signál | Môžete vybrať vstupný signál z portu S-Video alebo z portu Video. Ak je nastavené na hodnotu Automaticky , video signály sú rozpoznávané automaticky. Ak sa v obraze vyskytne rušenie alebo nastane problém s chýbajúcim premietaným obrazom pri nastavení na hodnotu Automaticky , vyberte príslušný signál v závislosti od pripojeného zariadenia. |
| Pomer | Môžete nastaviť <u>pomer strán</u> premietaných obrazov. ☛ "Zmena pomeru strán premietaného obrazu" str.57 |
| Preskenovanie | (Toto nastavenie je možné upraviť len vtedy, keď je na vstupe signál komponentného videa.) Zmení pomer strán výstupného obrazu (rozsah premietaného obrazu). Môžete nastaviť rozsah orezávania na Vypnuté , 4% alebo 8% . Môžete vybrať možnosť Automaticky , keď je zdroj HDMI. Ak vyberiete možnosť Automaticky , toto nastavenie sa automaticky zmení v závislosti na zdroji. |







| Vedľajšia ponuka | Funkcia |
|---------------------------|---|
| Spracovanie obrazu | <p>(Túto možnosť nemožno vybrať, ak je funkcia Easy Interactive Function nastavená na Interakcia s PC)</p> <p>Keď je vybraná možnosť Jemný, uprednostňuje sa kvalita obrazu a obraz je premietaný.</p> <p>Keď je vybraná možnosť Rýchlo, uprednostňuje sa rýchlosť spracovania a obraz je premietaný.</p> <p>Pri používaní interaktívnych funkcií sa tým zlepši sledovacia schopnosť pera (iba EB-536Wi).</p> |
| Vynulovať | <p>Všetky hodnoty nastavení v ponuke Signál možno vynulovať na predvolené nastavenia, okrem nastavenia Vstupný signál a Spracovanie obrazu.</p> <p>Ak chcete vrátiť všetky položky ponuky na predvolené nastavenia, prečítajte si nasledujúcu časť.</p> <p>☛ "Ponuka Vynulovať" str.140</p> |

Ponuka Nastavenia



| Vedľajšia ponuka | Funkcia |
|---------------------------|---|
| Lichobež. korekcia | <p>Môžete opraviť lichobežníkové skreslenie.</p> <ul style="list-style-type: none"> Ak je vybratá Lichob. korek. - H/V: Nastavte hodnoty Lichob. korekcia - V a Lichob. korekcia - H pre horizontálnu a vertikálnu korekciu lichobežníkového skreslenia. Môžete nastaviť aj Nastavenie lichob. H a Aut. lich. kor. - V na možnosť Zapnuté alebo Vypnuté (iba EB-536Wi). ☛ "Lichob. korek. - H/V" str.51 ☛ "Aut. lich. kor. - V" str.54 ☛ "Nastavenie lichob. H (ibaEB-536Wi)" str.53 Keď je vybratá možnosť Quick Corner: Vyberte a upravte štyri rohy premietaného obrazu. ☛ "Quick Corner" str.52 |
| Zväčšenie | <p>Slúži na úpravu veľkosti premietaného obrazu.</p> |
| Uzamk. ovl. panela | <p>Pomocou tejto funkcie možno obmedziť používanie ovládacieho panela projektora.</p> <p>☛ "Obmedzenie používania (Uzamk. ovl. panela)" str.104</p> |

| Vedľajšia ponuka | Funkcia |
|-----------------------------|---|
| Tvar ukazovateľa | <p>Môžete si vybrať tvar ukazovateľa.</p> <p>Ukazovateľ 1: </p> <p>Ukazovateľ 2: </p> <p>Ukazovateľ 3: </p> <p> "Funkcia ukazovateľa (Ukazovateľ)" str.95</p> |
| Hlasitosť | Hlasitosť je možné nastaviť. Nastavené hodnoty sa ukladajú pre každý zdroj. |
| Hlasit. vstupu mik. | <p>Nastavuje hlasitosť mikrofónu. Ak sa Hlasit. vstupu mik. stiahne na 0, z reproduktora nevychádza žiadny zvuk.</p> <p>Keď zvýšite vstupnú úroveň mikrofónu, zvuk z pripojeného zariadenia bude tichší. Keď znížite vstupnú úroveň mikrofónu, zvuk z pripojeného zariadenia bude hlasnejší.</p> |
| Dialkový prijímač | <p>Príjem riadiaceho signálu z diaľkového ovládania je možné obmedziť.</p> <p>Ak je nastavená hodnota Vypnuté, nemôžete vykonávať žiadne operácie diaľkovým ovládačom. Ak chcete vykonávať operácie diaľkovým ovládačom, podržte stlačené tlačidlo [Menu] na diaľkovom ovládači minimálne na 15 sekúnd, aby sa obnovila predvolená hodnota nastavenia.</p> |
| Užívateľské tlačidlo | <p>V ponuke Konfigurácia môžete vybrať položku, ktorá sa priradí tlačidlu [User] na diaľkovom ovládaní. Stlačením tlačidla [User] sa zobrazí priradená obrazovka výberu/nastavenia položky, ktorá vám umožní uskutočniť nastavenia/zmeny na jeden dotyk. Tlačidlu [User] je možné priradiť jednu z nasledujúcich položiek.</p> <p>Príkon, Informácia, Progresívny, Testovacia vzorka, Rozlíšenie, Hlasit. vstupu mik., Zobrazenie vzoru, Automat. kalibrácia (ibaEB-536Wi), Prevrátiť vodorovne</p> |

| Vedľajšia ponuka | Funkcia |
|------------------|--|
| Vzor | <p>Zobrazenie vzoru: Zobrazí vzor.</p> <p>Typ vzoru: Môžete vybrať vzor č. 1 až 5 alebo používateľský vzor. Vzory č. 1 až 4 slúžia na zobrazenie premietacích línií, napríklad čiar alebo mriežky. Vzor 5 zobrazí testovaciu vzorku pre premietacie plochy s pomerom strán 4:3. Pri nastavovaní zaostrenia premietaného obrazu na premietacej ploche s pomerom strán 4:3 pomocou EB-536Wi/EB-535W/EB-525W vyberte Vzor 5.</p> <p>Vzor 1:  Vzor 2: </p> <p>Vzor 3:  Vzor 4: </p> <p>Vzor 5: </p> <p>Použ. Vzor: Umožňuje zaznamenať používateľský vzor.</p> <p> "Uloženie používateľského vzoru" str.100</p> <p>Testovacia vzorka: Zobrazí testovaciu vzorku pre nastavenie stavu premietania bez pripojenia zariadenia. Počas zobrazenia testovacej vzorky možno upraviť priblíženie, nastavenie zaostrenia a lichobežníkovú korekciu. Ak chcete zrušiť testovaciu vzorku, stlačte tlačidlo [Esc] na diaľkovom ovládaní alebo na ovládacom paneli.</p> <p>Pri zobrazovaní testovacej vzorky na premietacej ploche s pomerom strán 4:3 pomocou EB-536Wi/EB-535W/EB-525W nastavte Typ vzoru na Vzor 5 a potom vyberte možnosť Zobrazenie vzoru.</p> <div style="border: 1px solid black; padding: 5px; margin-top: 10px;"> <p>Pozor</p> <p>Ak sa vzor zobrazuje dlhý čas, na premietanom obraze možno vidieť reziduálny obraz.</p> </div> |

| Vedľajšia ponuka | Funkcia |
|------------------|--|
| Vynulovať | <p>Všetky hodnoty úprav môžete obnoviť na predvolené nastavenia v ponuke Nastavenia (okrem možnosti Zväčšenie a Užívateľské tlačidlo).</p> <p>Ak chcete vrátiť všetky položky ponuky na predvolené nastavenia, prečítajte si nasledujúcu časť.</p> <p>☛ "Ponuka Vynulovať" str.140</p> |

Ponuka Rozšírené



| Vedľajšia ponuka | Funkcia |
|--|---|
| Easy Interactive Function (iba EB-536Wi) | <p>Umožňuje používať a nastaviť interaktívne funkcie.</p> <p>☛ "Používanie interaktívnych funkcií (iba EB-536Wi)" str.61</p> <p>Viac podrobností si pozrite v nasledovnej tabuľke.</p> <p>☛ "Nastavovacie prvky funkcie Easy Interactive Function (iba EB-536Wi)" str.127</p> |

| Vedľajšia ponuka | Funkcia |
|--------------------|---|
| Zobrazenie | <p>Môžete vykonať nastavenia týkajúce sa zobrazenia projektora.</p> <p>Správy: Keď je nastavené na možnosť Vypnuté, nebudú zobrazované nasledujúce položky.</p> <p>Názvy položiek pri zmene nastavení Zdroj, Farebný režim alebo Pomer strán obrazu, správy, keď na vstupe nie je signál, a varovania, napríklad Var. o vys. teplote.</p> <p>Pozadie displeja*1: V prípade, keď nie je k dispozícii žiadny obrazový signál, stav obrazovky môžete nastaviť na možnosť Čierna, Modrá alebo Logo.</p> <p>Obraz. pri spustení*1: Nastavením tejto možnosti na hodnotu Zapnuté zobrazíte Užívateľské logo, keď sa spustí premietanie.</p> <p>Stlmiť A/V*1: Môžete nastaviť obrazovku zobrazenú po stlačení tlačidla diaľkového ovládača [A/V Mute] na možnosti Čierna, Modrá alebo Logo.</p> <p>Panely nástrojov (iba EB-536Wi): Nastavte, či karta Panel nástrojov má alebo nemá byť vždy zobrazená pri používaní interaktívnych funkcií. Predvolená hodnota je Skryť na urč.čas.</p> <p>Ikona režimu pera (iba EB-536Wi): Nastavte, či ikona na zmenu režimu pera má alebo nemá byť vždy zobrazená pri používaní interaktívnych funkcií. Keď je nastavené na Vypnuté, táto ikona je skrytá.</p> <p>Ovládanie projektora (iba EB-536Wi): Pri použití interaktívnych funkcií nastavte pozíciu zobrazenia panela nástrojov na ovládanie projektora. Predvolené nastavenie je Spodná časť. Keď je nastavené na Vypnuté, táto ikona je skrytá.</p> |
| Užívateľské logo*1 | <p>Môžete zmeniť používateľské logo, ktoré je zobrazené v režime Pozadie displeja, Stlmiť A/V atď.</p> <p>☛ "Uloženie užívateľského loga" str.98</p> |

| Vedľajšia ponuka | Funkcia |
|--------------------|--|
| Premietanie | <p>Vyberte niektorú z nasledujúcich spôsobov premietania podľa miesta inštalácie projektoru.</p> <p>Predná strana, P. str./H. hran., Zadná časť a Z. str./H. hran.</p> <p>Stlačením tlačidla [A/V Mute] na diaľkovom ovládaní po dobu piatich sekúnd môžete zmeniť režim Premietanie nasledovne.</p> <p>Predná strana ↔ P. str./H. hran.</p> <p>Zadná časť ↔ Z. str./H. hran.</p> <p> "Spôsoby Inštalácie" str.24</p> |
| Operácia | <p>Priame zapnutie: Ak chcete zapnúť projektor iba jeho pripojením (k napájaniu), nastavte túto možnosť na hodnotu Zapnuté.</p> <p>Ak je pripojený napájací kábel, majte na pamäti, že sa projektor zapne automaticky, napríklad pri obnovení sieťového napájania po výpadku.</p> <p>Režim vysok. pomeru: Nastavte na Zapnuté, keď projektor používate v nadmorskej výške viac než 1 500 m.</p> <p>Vyhľ. zdroj pri spust.: Nastavte na Vypnuté, keď obrazy premietate z rovnakého zdroja, kedy bol projektor naposledy používaný.</p> <p>Automatické zapnutie: (K dispozícii je iba v prípade, keď je Pohotovostný režim nastavený na Komunikácia zap.) Ak je nastavený na Počítač1, projektor sa zapne pri prijímaní signálov z portu Computer1 aj vtedy, keď je v pohotovostnom režime. Predvolené nastavenie je Vypnuté.</p> |

| Vedľajšia ponuka | Funkcia |
|-----------------------|---|
| Nastavenia A/V | <p>Výstup A/V: (K dispozícii je iba v prípade, keď je Pohotovostný režim nastavený na Komunikácia zap.) Ak chcete vykonať nasledovné funkcie, keď je projektor v pohotovostnom režime, nastavte na Vždy.</p> <ul style="list-style-type: none"> • Výstup zvuku a obrazov do externého zariadenia. • Nastavenie prehrávania zvuku mikrofónu z reproduktora projektoru. <div style="border: 1px solid black; padding: 5px; margin: 10px 0;">  Hoci ventilátor sa môže otáčať v pohotovostnom režime, nie je to žiadna abnormalita. </div> <p>Audio výstup: Pri premietaní obrazu z portov Computer1, Computer2, S-Video, Video a USB-A nastavte port pre vstup zvuku. Keď je nastavené na Audio1, Audio2 alebo Audio (L/P), zvuk sa odosiela z vybraného portu bez ohľadu na zdroj.</p> <p>HDMI audio výstup: Nastavte vstupný zvuk pri premietaní obrazu z portu HDMI. Keď je nastavené na Audio1, Audio2 alebo Audio (L/P), zvuk sa vysiela z vybraného portu pre vstup zvuku.</p> |

| Vedľajšia ponuka | Funkcia |
|----------------------------------|---|
| USB Type B (len EB-536Wi) | <p>Funkcia Easy Interactive Function: Umožňuje používať interaktívne funkcie na ovládanie počítačov (režim Interakcia s počítačom). Funkcie USB Display a Bezdrôtová myš nie sú k dispozícii.</p> <p>Funkcia USB Display/Easy Interactive Function: Umožňuje používať interaktívne funkcie na ovládanie počítača (režim Interakcia s počítačom) a USB Display. Funkcia Bezdrôtová myš nie je k dispozícii.</p> <p>Funkcia Bezdrôtová myš/USB Display: Umožňuje používať funkciu Bezdrôtová myš a program USB Display. Na ovládanie počítačov nemôžete používať interaktívne funkcie (režim Interakcia s počítačom).</p> <ul style="list-style-type: none"> ☛ "Premietanie pomocou USB Display" str.46 ☛ "Ovládanie počítača z premietanej obrazovky (režim Interakcia s počítačom)" str.65 ☛ "Ovládanie ukazovateľa myši pomocou diaľkového ovládača (Bezdrôtová myš)" str.97 |
| Jazyk | Umožňuje nastaviť jazyk správ a ponúk. |
| Vynulovať | <p>Hodnoty nastavení Zobrazenie*1, Operácia*2 a Nastavenia A/V*3 môžete obnoviť z ponuky Rozšírené na predvolené nastavenia. Ak chcete vrátiť všetky položky ponuky na predvolené nastavenia, prečítajte si nasledujúcu časť.</p> <ul style="list-style-type: none"> ☛ "Ponuka Vynulovať" str.140 |

*1 Okrem **Panelu nástrojov**, **Ikona režimu pera** a **Ovládanie projektora**. Okrem **Pozadie displeja**, **Obraz. pri spustení** a **Užívateľské logo**, keď je **Ochrana užív. loga** nastavená na **Zapnuté**.

☛ "Spravovanie používateľov (Ochrana heslom)" [str.102](#)

*2 Okrem možností **Režim vysok. pomeru** a **Vyhľ. zdroj pri spust.**

*3 Okrem **Výstup A/V**.

Nastavovacie prvky funkcie Easy Interactive Function (iba EB-536Wi)

Všeobecné

| Vedľajšia ponuka | Funkcia |
|----------------------------|--|
| Automat. kalibrácia | Spustiť automatickú kalibráciu |
| Manuálna kalibrácia | Spustiť manuálnu kalibráciu |
| Režim pera | <p>(Toto nastavenie je možné vykonať iba pri premietaní obrazov z počítača.)</p> <p>Slúži na zmenu funkcie pre interaktívne pero. Keď je nastavený na Voľný kolen. PC Free (predvolené nastavenie), môžete kresliť na premietanú obrazovku. Keď je nastavený na Interakcia s PC, počítač môžete ovládať z premietanej obrazovky. Interaktívnu funkciu pera môžete zmeniť pomocou tlačidla [Pen Mode] na diaľkovom ovládači alebo pomocou ikony režimu pera na premietanej obrazovke.</p> |
| Bez kontaktu pera | Keď je nastavený na Zapnuté (predvolené nastavenie), ukazovateľ sleduje hrot pera pri posúvaní po obrazovke bez kontaktu a jeho pohybovaním. |

| Vedľajšia ponuka | Funkcia |
|------------------|---|
| Rozšírené | <ul style="list-style-type: none"> • Vzdial. projektorov: Pri použití viacerých projektorov v jednej miestnosti nastavte operácie interaktívneho pera v závislosti na vzdialenosti medzi projektormi. Ak sú operácie vykonávané interaktívnym perom nestabilné, skúste iný režim. Pre Režim 1 je štandardne nastavená vzdialenosť 2 m. • Synchr. projektorov: Pri použití viacerých projektorov v jednej miestnosti vyberte spôsob regulovania rušenia interaktívneho pera. Keď je nastavené na Infračervený (predvolené nastavenie), na synchronizáciu sa používa iba infračervený spôsob. Pri pripájaní projektorov pomocou káblov nastavte na Pripojený.  "Pripojenie viac projektorov (iba EB-536Wi)" str.39 • Rež. káblová synch.: Keď je nastavený na Režim 1 (predvolené nastavenie), na synchronizáciu sa používa iba kábel. Keď je nastavený na Režim 2 a Synchr. projektorov je nastavená na Pripojený, súčasne sa vykonáva aj infračervená synchronizácia. Pri používaní v jednej miestnosti, ako projektory, ktoré nepodporujú káblové pripojenie, nastavte na Režim 2. • Potvrdiť vym. obraz.: Keď je nastavené na Zapnuté (predvolené nastavenie), pred vymazaním celého obsahu nakresleného na premietanej obrazovke sa zobrazí obrazovka na potvrdenie. • Paleta farieb: Keď je nastavená na Paleta 2, zmení sa na paletu farieb, ktorá vyhovuje farboslepým ľuďom. Ak predvolenú paletu farieb sotva vidíte, skúste možnosť Paleta 2. |

Interakcia s PC

Nastavte, ak chcete počítač ovládať z premietanej obrazovky.

| Vedľajšia ponuka | Funkcia |
|------------------------|--|
| Režim pera | <p>Pre interaktívne pero nastavte režim operácií a počet pier. Dve perá/Myš (predvolené nastavenie)/Jedno pero/Myš: Pomocou interaktívneho pera umožňuje vykonávať operácie myši. Jedno pero/Pero: Vstupy perom a atramentové funkcie sú dostupné v operačných systémoch Windows 8.1, Windows 8, Windows 7 a Windows Vista.</p> |
| Pravé kliknutie | <p>(Dostupné je iba vtedy, keď Režim pera je nastavený na Dve perá/Myš alebo Jedno pero/Myš.) Keď je táto položka nastavená na možnosť Zapnuté, dlhé stlačenie hrotu pera funguje ako kliknutie pravým tlačidlom myši.</p> |
| Rozšírené | <ul style="list-style-type: none"> • Tlačidlo hrotu pera: umožňuje nastaviť operácie tlačidla hrotu interaktívneho pera. Predvolené nastavenie je Ľavé kliknutie. • Aut.nas.oblasti pera: keď je táto položka nastavená na možnosť Zapnuté (predvolené nastavenie), oblasť pera sa automaticky upraví, keď sa zmení rozlíšenie pripojeného počítača. Ak nechcete, aby sa oblasť pera, ktorá je ručne nastavená, automaticky upravila, nastavte na Vypnuté. • Man.nas. oblasti pera: Umožňuje ručne upraviť oblasť pera. |

Ponuka Sieť

Keď je položka **Ochrana siete** nastavená na možnosť **Zapnuté** v ponuke **Ochrana heslom**, zobrazí sa správa a nastavenia nie je možné zmeniť. Nastavte položku **Ochrana siete** na možnosť **Vypnuté** a potom nakonfigurujte sieť.

☛ "Nastavenie funkcie Ochrana heslom" [str.102](#)

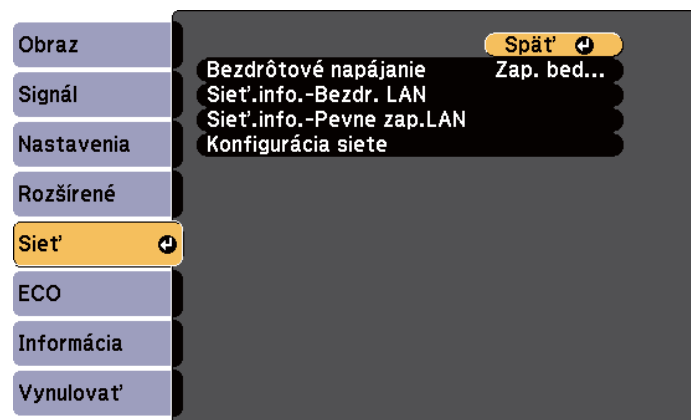

| Vedľajšia ponuka | Funkcia |
|------------------------------|---|
| Bezdrôtové napájanie | <p>Pri pripájaní projektoru k počítaču cez bezdrôtovú sieť LAN nastavte na Zap. bedr. sieť LAN.</p> <p>Ak nechcete pripájať pomocou bezdrôtovej siete LAN, nastavte na možnosť Vypnuté, aby ste ostatným zabránili v neoprávnenom prístupe. Predvolená hodnota je Zap. bedr. sieť LAN.</p> |
| Sieť.info.-Bezdr. LAN | <p>Zobrazí nasledujúce informácie o stave nastavenia siete.</p> <ul style="list-style-type: none"> • Režim pripojenia • Systém bezdr. LAN • Úroveň antény • Názov projektoru • SSID • DHCP • IP adresa • Maska podsiete • Adresa brány • MAC adresa • Kód regiónu* |

| Vedľajšia ponuka | Funkcia |
|---------------------------------|---|
| Sieť.info.-Pevne zap.LAN | <p>Zobrazí nasledujúce informácie o stave nastavenia siete.</p> <ul style="list-style-type: none"> • Názov projektoru • DHCP • IP adresa • Maska podsiete • Adresa brány • MAC adresa |
| Konfigurácia siete | <p>Pre nastavenie položiek Sieť sú dostupné nasledovné ponuky.</p> <p>Základné, Bezdrôtová sieť LAN, Bezpečnosť, Pevne zap. sieť LAN, Mail, Ostatné, Vynulovať a Nast. je hot.</p> |

* Zobrazí dostupné informácie o regióne pre používaný Modul bezdrôtovej LAN. Ďalšie podrobnosti získate od miestneho predajcu alebo na najbližšej adrese uvedenej v dokumente Zoznam kontaktov k projektoru Epson.

☛ [Zoznam kontaktov k projektoru Epson](#)



- Pomocou webového prehliadača v počítači pripojenom k projektoru môžete nastaviť funkcie projektoru a ovládať ho cez sieť. Táto funkcia sa nazýva Ovládanie webu. Môžete jednoducho zadať text pomocou klávesnice a uskutočniť nastavenia položiek Ovládanie webu, ako napríklad bezpečnostné nastavenia.
- ☛ "Zmena nastavení pomocou webového prehliadača (Ovládanie webu)" [str.106](#)
- Podrobnosti o sieťových nastaveniach sa dozviete od administrátora svojej siete.

Poznámky k používaniu ponuky Sieť

Výber z ponuky najvyššej úrovne a vedľajších ponúk a zmena vybraných položiek sú rovnaké ako operácie v ponuke Konfigurácia.

Keď ste hotoví, je potrebné prejsť do ponuky **Nast. je hot.** a vyberte jednu z možností **Áno**, **Nie** alebo **Zrušiť**. Keď zvolíte **Áno** alebo **Nie**, vrátite sa do ponuky Konfigurácia.



Áno: Nastavenia sa uložia a ponuka Sieť sa zatvorí.

Nie: Nastavenia sa neuložia a ponuka Sieť sa zatvorí.

Zrušiť: Naďalej sa zobrazuje ponuka Sieť.

Operácie s premietanou klávesnicou

Ponuka Sieť obsahuje položky vyžadujúce zadanie alfanumerických znakov počas nastavenia. V takom prípade sa zobrazí nasledujúca softvérová klávesnica. Pomocou tlačidiel [↶], [↷], [↵] a [↶] na diaľkovom ovládači alebo tlačidiel [↶], [↷], [Wide] a [Tele] na ovládacom paneli presuňte kurzor na požadovaný kláves a potom stlačením tlačidla [Enter] zadajte alfanumerický znak. Čísla zadávajte tak, že stlačíte a podržíte tlačidlo [Num] na diaľkovom ovládači a stlačíte numerické tlačidlá. Po zadaní stlačte tlačidlo **Finish** na klávesnici, ak chcete potvrdiť zadané údaje. Stlačte tlačidlo **Cancel** na klávesnici, ak chcete zadanie zrušiť.

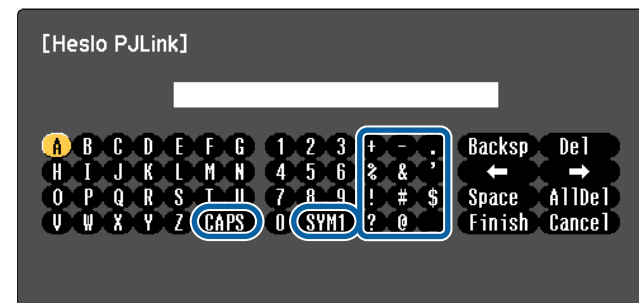

- Vždy, keď vyberiete kláves **CAPS** a stlačíte tlačidlo [Enter], prepne sa písanie veľkých a malých písmen.
- Vždy, keď zvolíte tlačidlo **SYM1/2** a stlačíte tlačidlo [Enter], nastaví sa a menia tlačidlá symbolov v orámovanej oblasti.

Môže sa zadať nasledovný text.

| | |
|---------|--|
| Čísla | 0123456789 |
| Abeceda | ABCDEFGHIJKLMNOPQRSTUVWXYZ abcdefghijklmnopqrstuvwxyz |
| Symboly | ! # \$ % & ' () + - . / < = > ? @ ^ _ ` { } ~ |



- Okrem **SSID** nie je možné v ponuke Sieť zadávať dvojbodky (:) a medzery.
- Niektoré znaky (" * , ; [\]) nemožno zadávať pomocou softvérovej klávesnice. Na zadávanie textu používajte internetový prehliadač.
- "Zmena nastavení pomocou webového prehliadača (Ovládanie webu)" [str.106](#)

Ponuka Základné

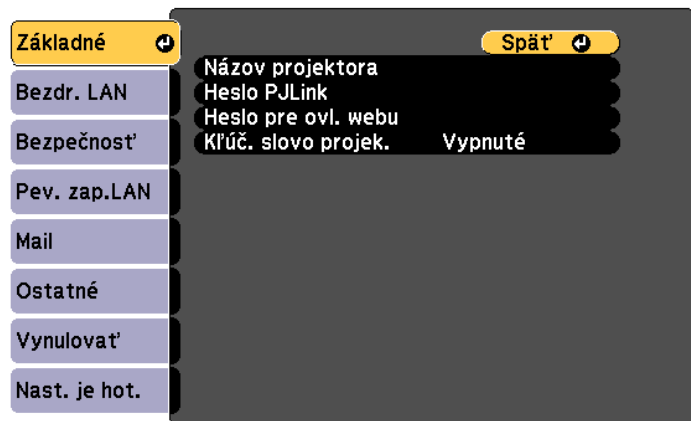

| Vedfajšia ponuka | Funkcia |
|-------------------------|--|
| Názov projektora | Zobrazuje sa názov projektora, ktorý sa používa pri identifikácii projektora pri jeho zapojení k sieti. Pri úprave môžete zadať maximálne 16 jednobajtových alfanumerických znakov (nasledujúce znaky sa nedajú použiť: " *+ , / ; < = > ? [` \]). |
| Heslo PJLink | Nastavte heslo, ktoré sa bude používať pri prístupe k projektoru pomocou kompatibilného softvéru PJLink. Môžete zadať až 32 jednobajtových alfanumerických znakov (nemôžete používať symboly). |

| Vedfajšia ponuka | Funkcia |
|----------------------------|--|
| Heslo pre ovl. webu | Nastavte heslo, ktoré sa bude používať pri uskutočňovaní nastavení a ovládání projektora pomocou funkcie Ovládanie webu. Môžete zadať až osem jednobajtových alfanumerických znakov (nemôžete používať symbol *). Prednastavené heslo je „admin“. Ovládanie webu je počítačová funkcia umožňujúca nastaviť a ovládať projektor pomocou webového prehliadača v počítači pripojenom k sieti. ☛ "Zmena nastavení pomocou webového prehliadača (Ovládanie webu)" str.106 |
| Kľúč. slovo projek. | Keď je nastavené na možnosť Zapnuté , musíte zadať kľúčové slovo, keď chcete pripojiť projektor k počítaču v sieti. Takýmto spôsobom môžete zabrániť prerušeniu prezentácie pripojeniam z iných počítačov. Normálne by to malo byť nastavené na Zapnuté . ☛ Návod na používanie programu EasyMP Network Projection ☛ Návod na používanie programu EasyMP Multi PC Projection |

Ponuka Bezdrôtová sieť LAN

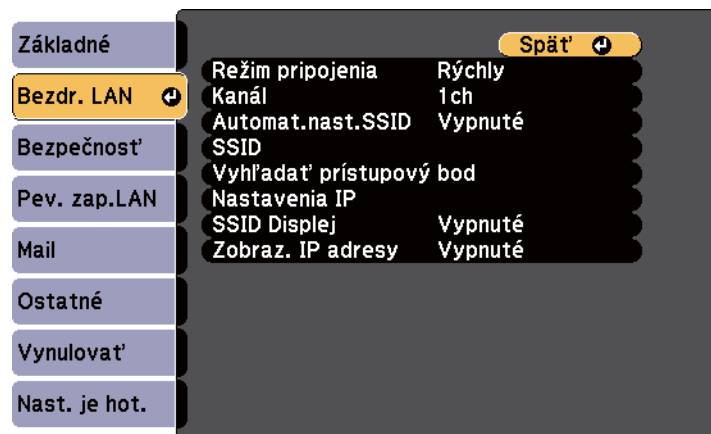

| Vedfajšia ponuka | Funkcia |
|-------------------------|--|
| Režim pripojenia | <p>Režim pripojenia využite pri pripájaní projektoru a počítača cez bezdrôtovú LAN.</p> <p>Ak zvolíte možnosť Rýchly (predvolená), projektor a počítač automaticky vytvoria malú sieť. Používa sa v kombinácii s EasyMP Network Projection. Keď je položka Automat.nast.SSID nastavená na Zapnuté, projektor predstavuje ľahký prístupový bod. Keď je nastavené na Vypnuté, sieť je vytvorená v položke Ad Hoc režim.</p> <p>Ak zvolíte možnosť Rozšírené, spojenie sa vytvorí v infraštruktúrnom režime cez nainštalovaný prístupový bod. Pri monitorovaní a ovládaní projektoru cez sieť nastavte túto možnosť na Rozšírené.</p> <p>Podrobné informácie o možnosti Režim pripojenia nájdete v nasledujúcej príručke.</p> <ul style="list-style-type: none"> Návod na používanie programu EasyMP Network Projection Návod na používanie programu EasyMP Multi PC Projection |



| Vedfajšia ponuka | Funkcia |
|---------------------------------|--|
| Kanál | <p>(Je možné nastaviť iba ak je Režim pripojenia nastavený na Rýchly.)</p> <p>Vyberte frekvenčné pásmo používané bezdrôtovou sieťou LAN z možností 1ch, 6ch alebo 11ch.</p> <p>Predvoleným nastavením je možnosť 11ch.</p> |
| Automat.nast.SSID | <p>(Je možné nastaviť iba ak je Režim pripojenia nastavený na Rýchly.)</p> <p>Nastavte na Zapnuté, ak chcete zrýchliť vyhľadávanie projektorov.</p> <p>Nastavte na Vypnuté ak pripájate viac projektorov súčasne.</p> <p>V predvolenom nastavení je zvolená možnosť Zapnuté.</p> |
| SSID | <p>(Túto položku môžete nastaviť, len ak je Automat.nast.SSID nastavené na Vypnuté.)</p> <p>Zadajte SSID. Keď máte pridelené SSID pre systém bezdrôtovej siete LAN, do ktorej patrí projektor, zadajte SSID.</p> <p>Môžete zadať maximálne 32 jednobajtových alfanumerických znakov (z webového prehliadača možno zadať iba znak ^). Ak je SSID prázdne alebo nastavené na ANY, vytvorené je pripojenie ANY (pripojenie vyberie z miestnych prístupových bodov bez zadania SSID).</p> |
| Vyhľadat' pristupovy bod | <p>Keď je Režim pripojenia nastavený na Rozšírené, môžete vyhľadávať okolité prístupové body a identifikátor SSID nastaviť tak, aby sa pripojil z týchto prístupových bodov. V závislosti od nastavení prístupového bodu sa tieto body nemusia zobrazovať v zozname. Bezpečnosť musíte nastaviť zvlášť.</p> |

| Vedľajšia ponuka | Funkcia |
|-----------------------------|---|
| Nastavenia IP | <p>(Túto položku môžete nastaviť len ak je Režim pripojenia nastavený na Rozšírený.) Môžete urobiť nastavenia siete.</p> <p>DHCP: Nastavte túto možnosť na hodnotu Zapnuté, ak chcete nakonfigurovať nastavenia siete prostredníctvom DHCP. Ak je tento parameter nastavený na hodnotu Zapnuté, nemôžete nastaviť žiadne ďalšie adresy.</p> <p>IP adresa: Môžete zadať IP adresu priradenú projektoru. Do každého políčka adresy môžete zadať číslo od 0 do 255. Nemožno však používať nasledujúce adresy IP. 0.0.0.0, 127.x.x.x, 224.0.0.0 až 255.255.255.255 (kde x je číslo od 0 do 255)</p> <p>Maska podsiete: Môžete zadať masku podsiete pre projektor. Do každého políčka adresy môžete zadať číslo od 0 do 255. Nemožno však používať nasledujúce masky podsiete. 0.0.0.0, 255.255.255.255</p> <p>Adresa brány: Môžete zadať IP adresu brány projektoru. Do každého políčka adresy môžete zadať číslo od 0 do 255. Nie je však dovolené používať nasledovné Adresy brány. 0.0.0.0, 127.x.x.x, 224.0.0.0 až 255.255.255.255 (kde x je číslo od 0 do 255)</p> |
| SSID Displej | Ak chcete zabrániť, aby bolo na obrazovke pohotovostného režimu v sieti LAN zobrazené SSID , nastavte na možnosť Vypnuté . |
| Zobrazenie IP adresy | Ak chcete zabrániť, aby bola na obrazovke pohotovostného režimu v sieti LAN zobrazená IP adresa , nastavte na možnosť Vypnuté . |

Obrazovka Vyhľadať prístupový bod

Nájdene prístupové body sa zobrazia v zozname. Táto aplikácia dokáže zistiť až do 30 prístupových bodov.



| Vedľajšia ponuka | Funkcia |
|---|---|
| Obnoviť | Opäť vyhľadá prístupový bod. |
|  | Indikuje už nastavený prístupový bod. |
|  | Indikuje prístupový bod, ktorý je zabezpečený. Ak zvolíte prístupový bod, ktorý nemá nastavenú bezpečnosť, zobrazí sa ponuka Bezdrtová sieť LAN. Ak zvolíte prístupový bod, ktorý má nastavenú bezpečnosť, zobrazí sa ponuka Bezpečnosť. Zvoľte typ bezpečnosti podľa bezpečnostných nastavení pre daný prístupový bod. |

Ponuka Bezpečnosť



| Vedfajšia ponuka | Funkcia |
|------------------|--|
| Bezpečnosť | Vyberte spomedzi zobrazených položiek typ bezpečnosti. Keď nastavujete Bezpečnosť, postupujte podľa inštrukcií administrátora sieťového systému, do ktorého sa chystáte vstúpiť. |

| Vedfajšia ponuka | Funkcia |
|------------------|---|
| Prístupová fráza | <p>(Toto možno zvoliť iba vtedy, ak je položka Bezpečnosť nastavená na WPA2-PSK alebo WPA/WPA2-PSK.)</p> <p>Zadajte prístupovú frázu. Môžete zadať minimálne 8 a maximálne 63 jednobajtových alfanumerických znakov. Pri použití s aplikáciou EasyMP Network Projection nepotrebuje zadať prístupovú frázu do počítača, ak je to počítačová (prednastavená) prístupová fráza.</p> <p>☛ "Ponuka Vynulovať" str.137</p> <p>V ponuke Konfigurácia môžete zadať maximálne 32 znakov. Ak zadáte viac ako 32 znakov, použite váš internetový prehliadač na zadanie textu.</p> <p>☛ "Zmena nastavení pomocou webového prehliadača (Ovládanie webu)" str.106</p> <p>Keď je Režim pripojenia nastavený na Rýchly, nastavená je počítačová prístupová fráza.</p> |

Typ zabezpečenia

Keď je nainštalovaný voliteľný Modul bezdrôtovej LAN a používa sa v režime pripojenia Rozšírené, dôrazne sa odporúča nastaviť zabezpečenie.

WPA je šifrovací štandard, ktorý zlepšuje zabezpečenie bezdrôtových sietí. Tento projektor podporuje metódy šifrovania TKIP a AES.

WPA tiež obsahuje funkcie overenia používateľa. Overenie WPA poskytuje dva spôsoby: pomocou overovacieho servera alebo overenie medzi počítačom a prístupovým bodom bez použitia servera. Tento projektor podporuje poslednú metódu, bez použitia servera.



Pri nastavovaní postupujte podľa pokynov od vášho správcu siete.

Ponuka Pevne zap. sieť LAN

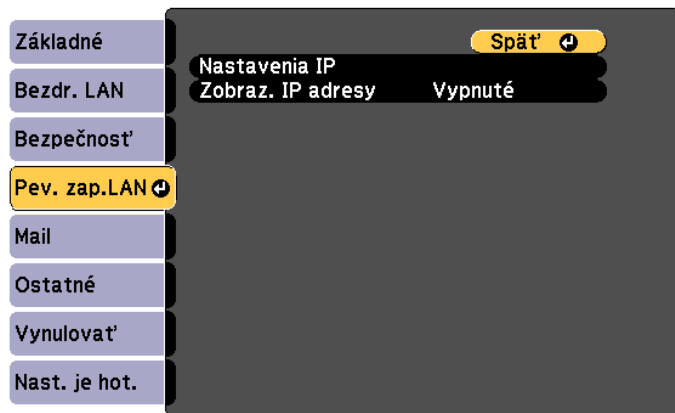

| Vedľajšia ponuka | Funkcia |
|----------------------|---|
| Zobrazenie IP adresy | Ak chcete zamedziť zobrazeniu IP adresy v informáciách o sieti v ponuke Sieť a na pohotovostnej obrazovke siete LAN, nastavte tento parameter na hodnotu Vypnuté . |

Ponuka Mail

Keď je nastavená táto možnosť, dostanete v prípade problému alebo varovania týkajúcich sa projektora upozornenie e-mailom.

☛ "Používanie funkcie Mailová notifikácia na oznamovanie problémov" [str.109](#)

| Vedľajšia ponuka | Funkcia |
|------------------|---|
| Nastavenia IP | <p>Môžete uskutočniť nastavenia, týkajúce sa nasledovných adries.</p> <p>DHCP☛: Nastavte túto možnosť na hodnotu Zapnuté, ak chcete nakonfigurovať nastavenia siete prostredníctvom DHCP. Ak je tento parameter nastavený na hodnotu Zapnuté, nemôžete nastaviť žiadne ďalšie adresy.</p> <p>IP adresa☛: Môžete zadať IP adresu priradenú projektoru. Môžete zadať číslo od 0 do 255 na každom poli adresy. Nemožno však používať nasledujúce adresy IP. 0.0.0.0, 127.x.x.x, 224.0.0.0 až 255.255.255.255 (kde x je číslo od 0 do 255)</p> <p>Maska podsiete☛: Môžete zadať masku podsiete pre projektor. Môžete zadať číslo od 0 do 255 na každom poli adresy. Nemožno však používať nasledujúce masky podsiete. 0.0.0.0, 255.255.255.255</p> <p>Adresa brány☛: Môžete zadať IP adresu brány projektora. Môžete zadať číslo od 0 do 255 na každom poli adresy. Nemožno však používať nasledujúce adresy brány. 0.0.0.0, 127.x.x.x, 224.0.0.0 až 255.255.255.255 (kde x je číslo od 0 do 255)</p> |

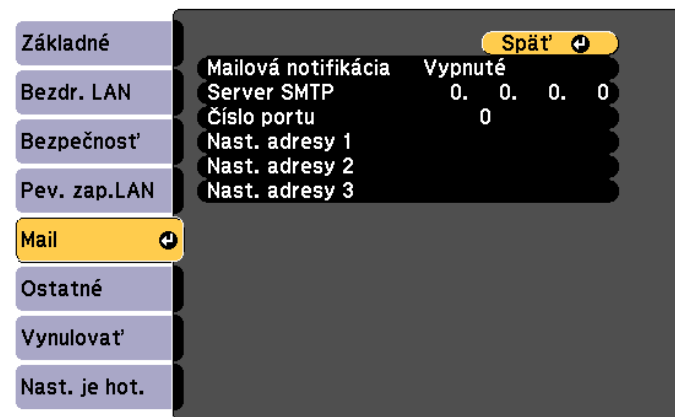

| Vedľajšia ponuka | Funkcia |
|---------------------|--|
| Mailová notifikácia | Nastavte na hodnotu Zapnuté , ak chcete poslať e-mail na vopred nastavené adresy v prípade problémov alebo upozornení týkajúcich sa projektora. |

| Vedfajšia ponuka | Funkcia |
|---|---|
| Server SMTP | Môžete zadať <u>IP adresu</u> servera SMTP pre projektor. Do každého políčka adresy môžete zadať číslo od 0 do 255. Nemožno však používať nasledujúce adresy IP. 127.x.x.x, 224.0.0.0 to 255.255.255.255 (kde x je číslo od 0 do 255) |
| Číslo portu | Je možné zadať číslo portu pre server SMTP. Predvolená hodnota je 25. Môžete vložiť čísla od 1 do 65535. |
| Nast. adresy 1/ Nast. adresy 2/ Nast. adresy 3 | Môžete zadať e-mailovú adresu, na ktorú sa budú e-mailom odosielať upozornenia. Zaregistrovať možno najviac tri cieľové adresy. Môžete zadať až 32 jednobajtových alfanumerických znakov pre e-mailovú adresu. Nasledovné symboly nemožno používať: " () , ; < > [\] Adresa pre cieľ 1 je adresa odosielateľa e-mailovej notifikácie. Môžete zvoliť problémy alebo varovania, o ktorých chcete byť informovaný e-mailom. Keď sa na projektore vyskytne vybraný problém alebo varovanie, na určenú cieľovú adresu sa odošle e-mail oznamujúci, že došlo k problému alebo sa vyskytlo varovanie. Spomedzi zobrazených položiek možno vybrať viaceré položky. |

Ponuka Ostatné

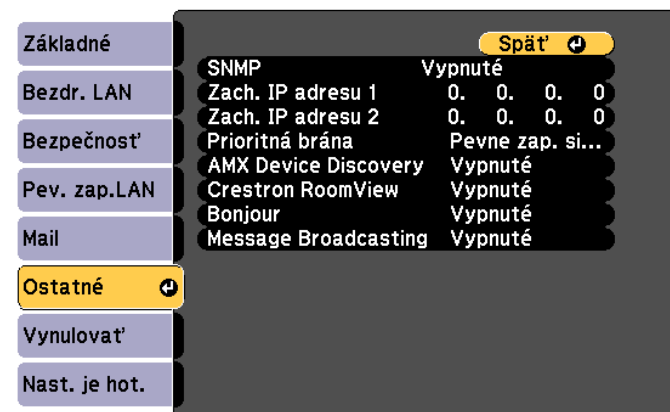

| Vedfajšia ponuka | Funkcia |
|---|---|
| SNMP | Nastavte na Zapnuté , ak chcete monitorovať projektor cez protokol SNMP. Ak monitorovať projektor, musíte do počítača nainštalovať správčovský program SNMP. SNMP musí spravovať správca siete. Predvolené nastavenie je Vypnuté . |
| Zach. IP adresu 1/ Zach. IP adresu 2 | Je možné registrovať až dve adresy IP pre cieľ oznámenia cez protokol SNMP. Do každého políčka adresy môžete zadať číslo od 0 do 255. Nemožno však používať nasledujúce adresy IP. 127.x.x.x, 224.0.0.0 to 255.255.255.255 (kde x je číslo od 0 do 255) |
| Prioritná brána | Prioritnú bránu môžete nastaviť na Pevne zap. sieť LAN alebo Bezdrôtová sieť LAN . |
| AMX Device Discovery | Keď je projektor pripojený k sieti, nastavte túto položku na možnosť Zapnuté , aby sa projektor mohol zisťovať pomocou služby <u>AMX Device Discovery</u> . Nastavte túto položku na možnosť Vypnuté , ak nie ste pripojení k prostrediu ovládaného ovládačom z AMX alebo AMX Device Discovery. |

| Vedľajšia ponuka | Funkcia |
|-----------------------------|---|
| Crestron Room View | Nastavte na hodnotu Zapnuté iba ak monitorujete alebo ovládate projektor cez sieť pomocou systému Crestron RoomView®. Inak nastavte túto položku na hodnotu Vypnuté .  "O systéme Crestron RoomView®" str.112 Ak je tento parameter nastavený na hodnotu Zapnuté , nasledujúce funkcie nie sú k dispozícii. <ul style="list-style-type: none"> • Ovládanie webu • Message Broadcasting (doplnok EasyMP Monitor) |
| Bonjour | Nastavte na hodnotu Zapnuté , keď sa pripájate k sieti pomocou Bonjour. Ďalšie podrobnosti o službe Bonjour nájdete na webových stránkach spoločnosti Apple. http://www.apple.com/ |
| Message Broadcasting | Funkciu EPSON Message Broadcasting môžete zapnúť alebo vypnúť. |

Ponuka Vynulovať

Vynuluje všetky nastavenia siete.

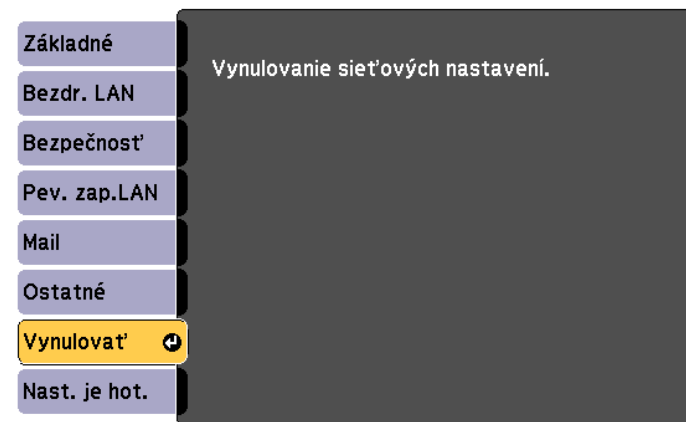

| Vedľajšia ponuka | Funkcia |
|---|---|
| Vynulovanie sieťových nastavení. | Ak chcete vynulovať všetky nastavenia siete, vyberte možnosť Áno . |

Ponuka ECO

Keď vykonáte nastavenia v ponuke ECO, projektor vykonáva funkcie na úsporu energie. Keď je aktivovaná funkcia úspory energie, vedľa každej doplnkovej ponuky je zobrazená ikona listu.

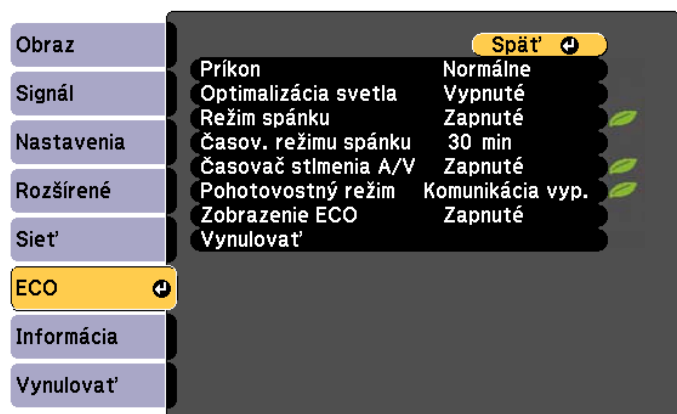

| Vedľajšia ponuka | Funkcia |
|-----------------------------|---|
| Príkron | Umožňuje vybrať jedno z dvoch nastavení jas lampy. Možnosť ECO vyberte, ak sú premietané obrazy príliš jasné, napríklad keď sa premietajú obrazy v tmavej miestnosti alebo na malé plátno. Keď je vybraný režim ECO , príkron počas projekcie klesá a zníži sa hluk spusteného ventilátora. |
| Optimalizácia svetla | (Túto položku možno nastaviť iba v prípade, keď položka Príkron je nastavená na Normálne a položka Automat. šošovka je nastavená na Vypnuté .) Keď je nastavená na Zapnuté , jas lampy sa nastaví podľa premietaného obrazu. Zníženie jas lampy podľa premietanej scény pomáha znížiť množstvo spotrebovanej elektriny. Nastavená hodnota sa uloží pre každý farebný režim. |

| Vedľajšia ponuka | Funkcia |
|-----------------------------|--|
| Režim spánku | Ak je nastavený na Zapnuté , premietanie sa automaticky zastaví, keď sa po určitú dobu nevysielajú žiadny obrazový signál a nevykonávajú sa žiadne operácie. Lampa je tiež stlmená až do vypnutia napájania, ak sa po určitú dobu nevysielajú žiadny obrazový signál. Keď sa vysielajú obrazový signál, projektor sa vráti do normálneho prevádzkového stavu. |
| Časov. režimu spánku | Keď je Režim spánku nastavený na Zapnuté , je možné nastaviť časový úsek od 1 do 30 minút, po uplynutí ktorého sa projektor automaticky vypne. |
| Časovač stlmenia A/V | Keď je nastavený na Zapnuté , napájanie sa automaticky vypne do 30 minút po aktivovaní funkcie Stlmiť A/V . Ak je funkcia Stlmenie A/V zapnutá a určený časový úsek uplynul, lampa bude tiež stlmená, kým sa nevypne napájanie. Keď je funkcia Stlmiť AV zablokovaná, projektor sa vráti do normálneho prevádzkového stavu. |
| Pohotovostný režim | Ak nastavíte hodnotu Komunikácia zap. , nasledujúce operácie môžete vykonávať aj keď je projektor v pohotovostnom režime. <ul style="list-style-type: none"> • Ovládanie monitora a projektoru z počítača cez sieť • Výstup zvuku a obrázkov do externého zariadenia (len v prípade, že Výstup A/V je nastavený na Vždy) • Výstup zvuku z reproduktora projektoru (len v prípade, keď možnosť Výstup A/V je nastavená na Vždy) <div style="border: 1px solid black; padding: 5px; margin-top: 10px;"> <p>Pri monitorovaní a ovládaní projektoru pripojeného k bezdrôtovej sieti LAN nastavte Režim pripojenia na Rozšírené. Sieť - Bezdrôtová sieť LAN - Režim pripojenia str.119</p> </div> |
| Zobrazenie ECO | Ak je nastavené na Zapnuté , keď sa jas lampy zmenil zo štandardného na nízke alebo z nízkeho na štandardný, v dolnej ľavej časti premietacieho plátna sú zobrazené ikony listu, čo znamená úsporu energie. |

| Vedľajšia ponuka | Funkcia |
|------------------|---|
| Vynulovať | Všetky hodnoty nastavení v ponuke ECO možno vynulovať na predvolené nastavenia, okrem nastavenia Pohotovostný režim . Ak chcete vrátiť všetky položky ponuky na predvolené nastavenia, prečítajte si nasledujúcu časť. ☛ "Ponuka Vynulovať" str.140 |

Ponuka Informácia (iba displej)

Umožňuje overiť stav premietaného obrazového signálu a stav projektora. Položky, ktoré možno zobraziť, sa líšia v závislosti od zdroja práve premietaného obrazu. V závislosti od použitého modelu nie sú podporované niektoré vstupné zdroje.

☛ "Automatické zistenie vstupného signálu a zmena premietaného obrazu (Vyhľadávanie zdroja)" [str.44](#)

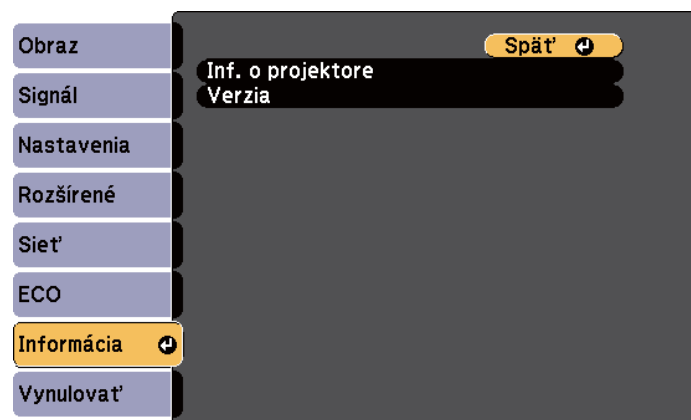

| Vedľajšia ponuka | Funkcia |
|-------------------|---|
| Inf. o projektore | <ul style="list-style-type: none"> • Hodiny lampy: Slúži na zobrazenie celkového prevádzkového času lampy*. Keď sa dosiahne čas upozornenia na lampu, znaky sa zobrazia nažltlo. • Zdroj: Slúži na zobrazenie názvu zdroja pripojeného zariadenia, ktoré sa práve premieta. • Vstupný signál: Zobrazí nastavenie pre Vstupný signál v ponuke Signál podľa zdroja. • Rozlíšenie: Zobrazí rozlíšenie. • Video signál: Zobrazí nastavenia pre Video signál v ponuke Signál. • Obnov. frekvencia: Zobrazí obnov. frekvencia ▶▶. • Info o synchroniz.: Zobrazí informácie o obrazovom signáli. Tieto informácie môžu byť potrebné v prípade servisu. • Stav: Slúži na zobrazenie informácií o chybách v projektore. Tieto informácie môžu byť potrebné v prípade servisu. • Sériové číslo: Slúži na zobrazenie sériového čísla projektora. • Event ID: Slúži na zobrazenie problémov v projektore pomocou identifikačných čísel udalostí, keď sú projektor aj počítač pripojené prostredníctvom siete. Podrobné informácie o identifikačných číslach udalosti nájdete na nasledujúcej strane. ☛ "Čo je Event ID" str.167 |
| Verzia | Main/Video: Zobrazí verziu firmvéru projektora. |

* Celkový čas používania je pre prvých 10 hodín zobrazený ako "0H". 10 hodín a viac sa zobrazuje ako "10H", "11H" atď.

Ponuka Vynulovať

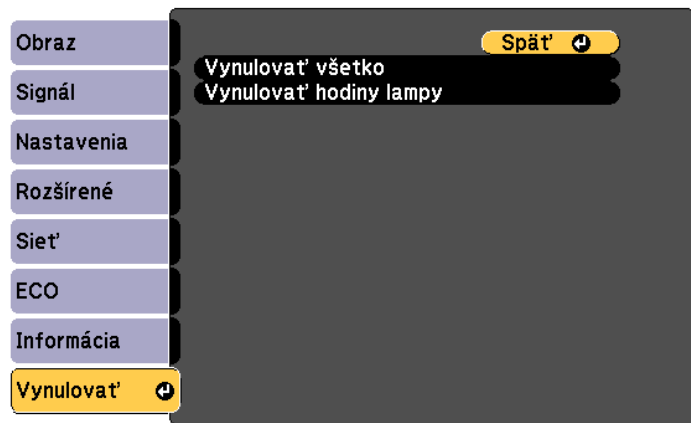

| Vedľajšia ponuka | Funkcia |
|-------------------------------|---|
| Vynulovať všetko | Môžete vynulovať všetky položky v ponuke Konfigurácia na ich predvolené nastavenia. Predvolené hodnoty nasledujúcich položiek sa neobnovia: Vstupný signál, Zväčšenie, Uživatelské logo , všetko položky v ponukách Sieť, Hodiny lampy, Jazyk a Heslo . |
| Vynulovať hodiny lampy | Vynuluje kumulatívny prevádzkový čas lampy. Vynulujte v prípade výmeny lampy. |

Po nastavení obsahu ponuky Konfigurácia pre jeden projektor môžete tento projektor používať na vykonávanie dávkového nastavenia pre viac projektorov (funkcia Dávkové nastavenie). Funkcia skupinového nastavenia je použiteľná iba pre viacero rovnakých modelov projektorov.

Vyberte jeden z nasledujúcich spôsobov.

- Nastavenie pomocou pamäťového zariadenia USB.
- Nastavte, keď počítač a projektor sú pripojené pomocou kábla USB.
- Nastavenie pomocou EasyMP Network Updater.

Sprievodca vysvetľuje metódu pomocou pamäťového zariadenia USB a USB kábla.



Nasledujúci obsah nie je obsiahnutý vo funkcii skupinového nastavenia.

- Nastavenia ponuky Sieť (okrem ponuky Mail a Ostatné)
- Hodiny lampy a Stav z ponuky Informácia
- Skupinové nastavenie urobte skôr ako nastavenie premietaného obrazu. Hodnoty nastavení premietaného obrazu, napríklad Lichobež. korekcia, sú zahrnuté aj do funkcie skupinového nastavenia. Ak sa skupinové nastavenie urobí až po nastavení premietaného obrazu, vaše nastavenia sa môžu zmeniť.
- Pri skupinovom nastavení sa registrované logo používateľa nastaví aj pre ostatné projektory. Dôverné informácie a podobné údaje neregistrujete ako užívateľské logo.



Upozornenie

Za skupinové nastavenie je zodpovedný zákazník. Ak sa skupinové nastavenie nepodarí kvôli výpadku prúdu a podobne, zákazník znáša náklady za prípadné opravy.

Nastavenie pomocou pamäťového zariadenia USB

Táto časť vysvetľuje spôsob vykonania skupinového nastavenia pomocou pamäťového zariadenia USB.



- Použite pamäťové zariadenie USB formátu FAT.
- Funkciu skupinového nastavenia nemožno použiť, ak pamäťové zariadenie USB obsahuje bezpečnostné funkcie. Používajte pamäťové zariadenie USB bez bezpečnostných funkcií.
- Funkciu skupinového nastavenia nemožno použiť s USB čítačkami kariet alebo USB diskami.

Uloženie nastavení na pamäťové zariadenie USB

1

Odpojte napájací kábel od projektorov a skontrolujte, či sú vypnuté všetky indikátory projektorov.

2

Pamäťové zariadenie USB zapojte do portu USB-A na projektoch.



- Úložné zariadenie USB pripojte priamo k projektoru. Ak sa pamäťové zariadenie USB pripojí cez USB rozbočovač, nemusia sa správne uložiť nastavenia.
- Pripojte prázdne pamäťové zariadenie USB. Ak pamäťové zariadenie USB obsahuje aj iné dáta okrem súboru skupinového nastavenia, nastavenia sa nemusia uložiť správne.
- Ak ste na pamäťové zariadenie USB uložili súbor skupinového nastavenia z iného projektoru, súbor vymažte, alebo premenujte. Funkcia skupinového nastavenia nevie prepísať súbor skupinového nastavenia.
- Názov súboru pre skupinové nastavenie je PJCONFDATA.bin. Ak je potrebné názov zmeniť, pridajte text za názov PJCONFDATA. Ak súboru priradíte iný názov, projektor ho nemusí správne rozpoznať.
- V názve súboru môžete použiť iba jednobajtové znaky.

- 3** Pri stlačení tlačidla [Esc] na diaľkovom ovládaní alebo na ovládacom paneli pripojte k projektoru napájací kábel.

Svietia modrý svetelný indikátor stavu a napájania a oranžový svetelný indikátor lampy a teploty.

Keď všetky kontrolky projektora začnú svietiť, tlačidlo [Esc] uvoľnite.

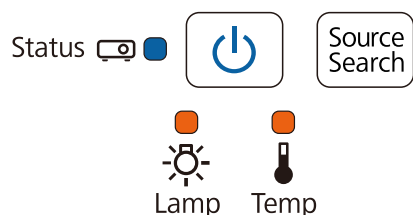

Keď všetky kontrolky začnú blikať, zapisuje sa súbor skupinového nastavenia.

Upozornenie

- Počas zapisovania projektor neodpojte od napájania. Ak sa odpojí napájací kábel, projektor sa nemusí správne spustiť.
- Počas ukladania súboru neodpájajte pamäťové zariadenie USB od projektora. Ak sa pamäťové zariadenie USB odpojí, projektor sa nemusí správne spustiť.

Po normálnom dokončení písania sa projektor vypne a svietiť zostane iba modrý svetelný indikátor napájania.

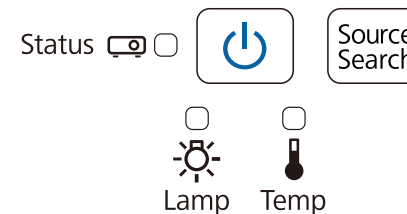

Po vypnutí napájania vyberte pamäťové zariadenie USB.

Prenesenie uložených nastavení do ďalších projektorov

- 1** Odpojte napájací kábel od projektora a skontrolujte, či sú vypnuté všetky indikátory projektora.
- 2** Pamäťové zariadenie USB s uloženým súborom skupinového nastavenia pripojte k portu USB-A na projektore.



- Ak pamäťové zariadenie USB obsahuje súbory skupinového nastavenia typu 1 až 3, súbor sa preniesie do projektora s rovnakým modelovým číslom. Ak pre projektor s rovnakým modelovým číslom existuje viacero súborov, prenesie nastavení môže byť chybné.
- Ak sú na pamäťovom zariadení USB uložené štyri a viac typov súborov skupinových nastavení, dané nastavenia sa nemusia preniesť správne.
- Na pamäťové zariadenie USB neukladajte žiadne iné dáta ako súbor skupinového nastavenia. Ak pamäťové zariadenie USB obsahuje aj iné dáta okrem súboru skupinového nastavenia, nastavenia sa nemusia preniesť správne.

- 3** Pri stlačení tlačidla [Menu] na diaľkovom ovládači alebo na ovládacom paneli pripojte k projektoru napájací kábel.

Svietia modrý svetelný indikátor stavu a napájania a oranžový svetelný indikátor lampy a teploty.

Keď všetky kontrolky projektoru začnú svietiť, tlačidlo [Menu] uvoľnite. Kontrolky sa asi na 75 sekúnd zapnú.

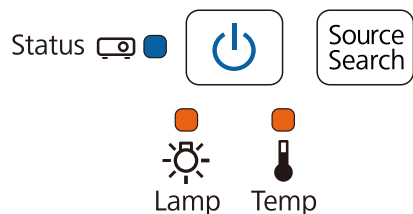

Keď všetky kontrolky začnú blikať, zapisujú sa nastavenia.

Upozornenie

- Počas zapisovania projektor neodpojte od napájania. Ak sa odpojí napájací kábel, projektor sa nemusí správne spustiť.
- Počas ukladania nastavení pamäťové zariadenie USB neodpájajte od projektoru. Ak sa pamäťové zariadenie USB odpojí, projektor sa nemusí správne spustiť.

Po normálnom dokončení písania sa projektor vypne a svietiť zostane iba modrý svetelný indikátor napájania.

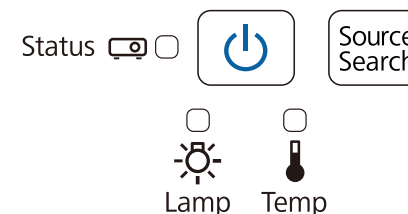

Po vypnutí projektoru odpojte pamäťové zariadenie USB.

Nastavenie s prepojením počítača USB káblom s projektorom



Funkciu skupinového nastavenia podporujú nasledovné operačné systémy.

- Windows Vista a novší
- Mac OS X 10.5.3 a novší

Uloženie nastavení do počítača

- 1** Odpojte napájací kábel od projektoru a skontrolujte, či sú vypnuté všetky indikátory projektoru.
- 2** Kábel USB zapojte do portu USB na počítači a do portu USB-B na projektore.

- 3** Pri stlačení tlačidla [Esc] na diaľkovom ovládaní alebo na ovládacom paneli pripojte k projektoru napájací kábel.

Svietia modrý svetelný indikátor stavu a napájania a oranžový svetelný indikátor lampy a teploty.

Keď všetky kontrolky projektoru začnú svietiť, tlačidlo [Esc] uvoľnite.

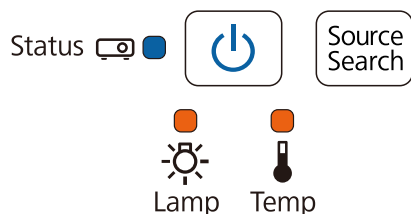

Projektor je počítačom rozpoznávaný ako vymeniteľný disk.

- 4** Otvorte vymeniteľný disk a súbor skupinového nastavenia (PJCONFDATA.bin) uložte do počítača.



Ak potrebujete súbor premenovať, pridajte text za názov PJCONFDATA. Ak urobíte zmeny v časti PJCONFDATA názvu súboru, projektor nemusí súbor správne rozpoznáť. V názve súboru môžete použiť iba jednobytové znaky.

- 5** V počítači vykonajte „**Odobrat' pamäťové zariadenie USB**“ a potom odpojte kábel USB.



Ak používate OS X, vykonajte „**Odstrániť EPSON_PJ**“.

Projektor sa vypne a svieti iba modrý svetelný indikátor napájania.

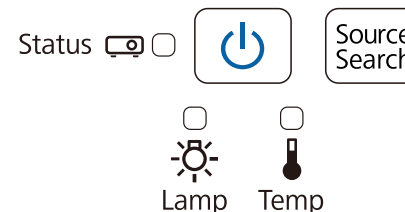

Prenesenie uložených nastavení do ďalších projektorov

- 1** Odpojte napájací kábel od projektoru a skontrolujte, či sú vypnuté všetky indikátory projektoru.
- 2** Kábel USB zapojte do portu USB na počítači a do portu USB-B na projektore.
- 3** Pri stlačení tlačidla [Menu] na diaľkovom ovládači alebo na ovládacom paneli pripojte k projektoru napájací kábel.
Svietia modrý svetelný indikátor stavu a napájania a oranžový svetelný indikátor lampy a teploty.
Keď všetky kontrolky projektoru začnú svietiť, tlačidlo [Menu] uvoľnite.

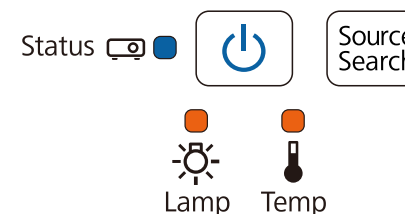

Projektor je počítačom rozpoznávaný ako vymeniteľný disk.

- 4** Skopírujte súbor skupinového nastavenia (PJCONFDATA.bin), ktorý ste uložili do počítača, a to do hierarchicky najvyššieho priečinka na vymeniteľnom disku.



Na vymeniteľný disk nekopírujte žiadne iné súbory ani priečinky.

- 5** V počítači vykonajte „**Odobrať pamäťové zariadenie USB**“ a potom odpojte kábel USB.



Ak používate OS X, vykonajte „**Odstrániť EPSON_PJ**“.

Keď všetky kontrolky začnú blikať, zapisujú sa nastavenia.



Upozornenie

Počas zapisovania projektor neodpojujte od napájania. Ak sa odpojí napájací kábel, projektor sa nemusí správne spustiť.

Po normálnom dokončení písania sa projektor vypne a svetlík zostane iba modrý svetelný indikátor napájania.

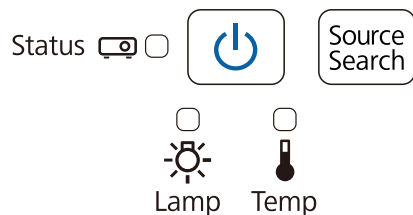

Ak sa nastavenie nepodarí

| Kontrola | Riešenie |
|--|---|
| <p>Rýchle bliká oranžový svetelný indikátor lampy a teploty?</p> <p>Status </p> <p> </p> <p>Lamp Temp</p> | <p>Súbor skupinového nastavenia môže byť poškodený, alebo nie sú správne pripojené pamäťové zariadenie USB alebo USB kábel. Odpojte pamäťové zariadenie USB alebo kábel USB, odpojte a znovu zapojte napájací kábel projektoru a postup nastavenia zopakujte.</p> |
| <p>Rýchle blikajú modrý svetelný indikátor napájania a stavu a oranžový svetelný indikátor lampy a teploty?</p> <p>Status </p> <p> </p> <p>Lamp Temp</p> | <p>Zlyhať mohol aj zápis nastavení, prípadne došlo k chybe vo firemnom softvéri projektoru. Projektor prestaňte používať, napájaciu šnúru odpojte zo zásuvky a z dodaného kontaktného zoznamu predajcov Epson si vyberte najbližšiu adresu.</p> |



Riešenie Problémov

V tejto kapitole sa vysvetľuje, ako identifikovať problémy a čo robiť, ak sa vyskytne problém.

Ak sa vyskytne problém s projektorom, stlačte tlačidlo Help a zobrazí sa obrazovka Nápoveda, ktorá vám pomôže. Problémy môžete vyriešiť odpovedaním na otázky.

- 1 Stlačte tlačidlo [Help].
Zobrazí sa obrazovka pomocníka.

Pomocou diaľkového ovládania

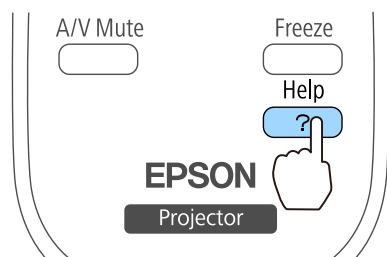

Pomocou ovládacieho panela

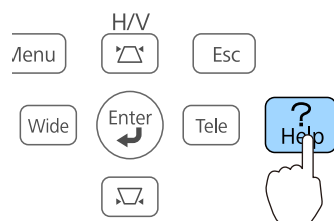

- 2 Vyberte položku ponuky.

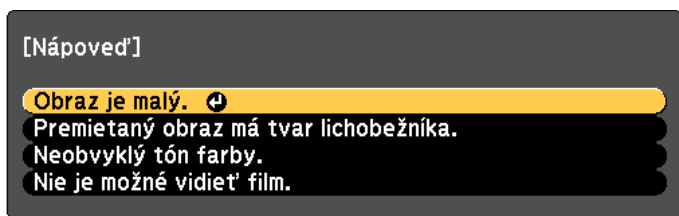

Pomocou diaľkového ovládania

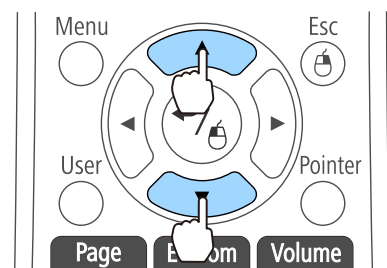

Pomocou ovládacieho panela

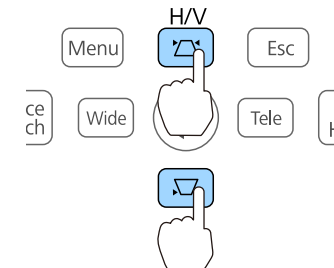

- 3 Potvrďte výber.

Pomocou diaľkového ovládania

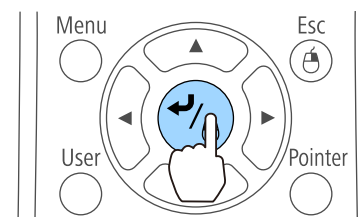

Pomocou ovládacieho panela

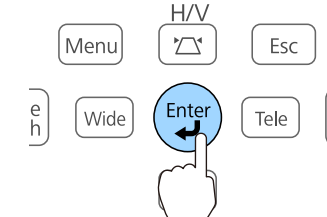

Otázky a odpovede sú zobrazené tak, ako to znázorňuje nasledujúci obrázok.

Stlačením tlačidla [Help] opustíte Pomocníka.

Obraz je malý.

- ? Je zväčšenie nastavené na minimum?
· Zmeňte veľkosť zväčšenia.
Zväčšenie
- ? Je projektor príliš blízko premietacej plochy?
· Presuňte projektor ďalej od premietacej plochy.



Ak pomocou funkcie Pomocníka nenájdete riešenie problému, pozrite si nasledujúcu časť.

☛ "Riešenie Problémov" [str.148](#)

Ak sa vyskytol problém s projektorom, najskôr skontrolujte indikátory projektora a prečítajte si časť "Oboznámenie sa s indikátormi".

Ak indikátory jasne neukazujú, v čom môže byť problém, pozrite si nasledujúcu časť.



☛ "Keď indikátory neposkytujú pomoc" [str.152](#)

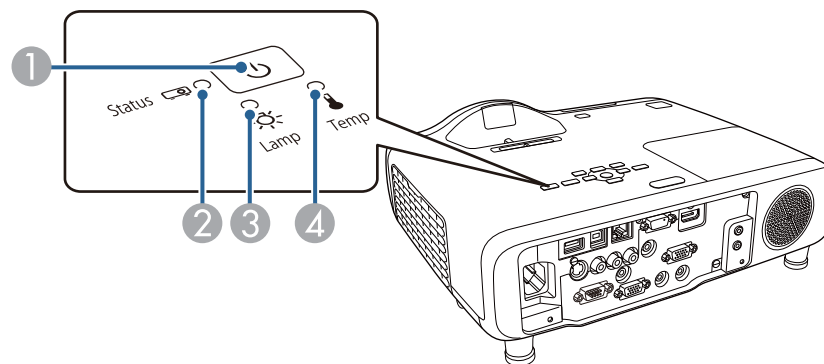

Popis indikátorov

Projektor je vybavený nasledovnými štyrmi indikátormi, ktoré signalizujú prevádzkový stav projektora.



- | | |
|-----------------------|-------------------------------------|
| ① Indikátor napájania | Signalizujú stav projektora. |
| ② Indikátor stavový | Signalizujú stav projektora. |
| ③ Indikátor lampy | Signalizuje stav lampy. |
| ④ Indikátor teploty | Signalizuje stav vnútornej teploty. |

















| Indikátory | | Stav | Vysvetlenie |
|--|---|---------------------------|---|
| Napájanie | Stav | | |
|  Modrý - svieti | <input type="checkbox"/> Vypnutý | Stav pohotovosti | Do projektora sa privádza elektrická energia. Keď stlačíte tlačidlo [⏻] v tomto stave, začne sa premietanie. |
| | | Monitorovanie stavu siete | Projektor je v rámci siete sledovaný a ovládaný (ak je Pohotovostný režim nastavený na Komunikácia zap.). Ak je napájací kábel v tomto stave odpojený a potom znovu pripojený, bliká modrý svetelný indikátor napájania. |
|  Modrý - svieti |  Modrý - bliká | Stav zahrievania | Toto je stav bezprostredne po zapnutí projektora. Zahrievanie trvá približne 30 sekúnd po zapnutí lampy. V tomto stave nie je možné projektor vypnúť, aj keď stlačíte tlačidlo napájania [⏻]. |























| Indikátory | | Stav | Vysvetlenie |
|--|--|--------------------|---|
| Napájanie | Stav | | |
| | | Stav ochladzovania | Toto je stav bezprostredne po vypnutí projektora. V tomto stave sú zablokované všetky tlačidlá. |
|  Modrý - svieti |  Modrý - svieti | Normálny stav | Projektor premieta. |





V nasledujúcej tabuľke je uvedené, čo znamenajú indikátory a ako riešiť problémy, ktoré signalizujú.

Ak sú všetky indikátory vypnuté, skontrolujte, či je napájací kábel správne pripojený a či napájanie funguje normálne.



Po odpojení napájacieho kábla niekedy zostane svetelný indikátor [⏻] ešte krátku chvíľu svietiť, ale to nie je chyba.

| Indikátory | | | | Príčina | Riešenie alebo stav |
|---|---|--|---|------------------------------------|--|
| Napájanie | Stav | Lampa | Teplota | | |
|  Vypnuté |  Modrý - bliká |  Oranžový - bliká |  Vypnuté | Interná chyba | <p>Prestaňte projektor používať, odpojte zástrčku napájacieho kábla z elektrickej zásuvky a obráťte sa na miestneho predajcu alebo na najbližšiu adresu uvedenú v dokumente Zoznam kontaktov k projektoru Epson.</p> <p> Zoznam kontaktov k projektoru Epson</p> |
|  Vypnuté |  Modrý - bliká |  Vypnuté |  Oranžový - bliká | Chyba ventilátora Chyba senzora | <p>Prestaňte projektor používať, odpojte zástrčku napájacieho kábla z elektrickej zásuvky a obráťte sa na miestneho predajcu alebo na najbližšiu adresu uvedenú v dokumente Zoznam kontaktov k projektoru Epson.</p> <p> Zoznam kontaktov k projektoru Epson</p> |
|  Vypnuté |  Modrý - bliká |  Vypnuté |  Oranžový - svieti | Chyba vys. teploty Prehrievanie | <p>Lampa sa automaticky vypne a premietanie sa zastaví. Počkajte zhruba päť minút. Po piatich minútach sa projektor prepne do pohotovostného režimu, skontrolujte nasledujúce dva body.</p> <ul style="list-style-type: none"> • Skontrolujte čistotu vzduchového filtra a výstupný otvor vetrania a či projektor nie je umiestnený tesne pri stene. • Ak je vzduchový filter zanesený, vyčistite ho alebo vymeňte. <ul style="list-style-type: none">  "Čistenie vzduchového filtra" str.169, "Výmena vzduchového filtra" str.175 <p>Ak problém pretrváva aj po kontrole vyššie uvedených bodov, prestaňte projektor používať, odpojte zástrčku napájacieho kábla z elektrickej zásuvky a obráťte sa na miestneho predajcu alebo na najbližšiu adresu uvedenú v dokumente Zoznam kontaktov k projektoru Epson.</p> <p> Zoznam kontaktov k projektoru Epson</p> <p>Ak projektor používate v nadmorskej výške 1500 m alebo viac, nastavte položku Režim vysok. pomeru na hodnotu Zapnuté.</p> <p> "Ponuka Rozšírené" str.125</p> |

| Indikátory | | | | Príčina | Riešenie alebo stav |
|---|--|--|---|------------------------------|--|
| Napájanie | Stav | Lampa | Teplota | | |
|  Vypnuté |  Modrý - bli- ká |  Oranžový - svieti |  Vypnuté | Chyba lampy Porucha lampy | <p>Skontrolujte nasledujúce dva body.</p> <ul style="list-style-type: none"> • Vytiahnite lampu a skontrolujte, či nie je prasknutá.  "Výmena lampy" str.172 • Vyčistite vzduchový filter.  "Čistenie vzduchového filtra" str.169 <p>Ak lampá nie je prasknutá: Lampu nainštalujte znova a zapnite napájanie.</p> <p>Ak chyba pretrváva: Prestaňte projektor používať, odpojte zástrčku napájacieho kábla z elektrickej zásuvky a obráťte sa na miestneho predajcu alebo na najbližšiu adresu uvedenú v dokumente Zoznam kontaktov k projektoru Epson.</p>  Zoznam kontaktov k projektoru Epson <p>Ak je lampá prasknutá: Obráťte sa na miestneho predajcu alebo na najbližšiu adresu uvedenú v dokumente Zoznam kontaktov k projektoru Epson. (Kým sa lampá nevymení, nemožno premietat obraz.)</p>  Zoznam kontaktov k projektoru Epson <p>Ak projektor používate v nadmorskej výške 1500 m alebo viac, nastavte položku Režim vysok. pomeru na hodnotu Zapnuté.</p>  "Ponuka Rozšírené" str.125 |
|  Vypnuté |  Modrý - bli- ká |  Oranžový - bliká |  Oranžový - bliká | Chyba auto. šošov- ky | <p>Prestaňte projektor používať, odpojte zástrčku napájacieho kábla z elektrickej zásuvky a obráťte sa na miestneho predajcu alebo na najbližšiu adresu uvedenú v dokumente Zoznam kontaktov k projektoru Epson.</p>  Zoznam kontaktov k projektoru Epson |
|  Vypnuté |  Modrý - bli- ká |  Oranžový - svieti |  Oranžový - svieti | Chyba nap. | |
|  Modrý - bli- ká |  Indikácia zá- vislá na stave |  Indikácia zá- vislá na stave |  Oranžový - bliká | Var. o vys. teplote | <p>(Nejde o abnormalitu. Ak sa však teplota opäť nadmerne zvýši, premietanie sa automaticky zastaví.)</p> <ul style="list-style-type: none"> • Skontrolujte čistotu vzduchového filtra a výstupný otvor vetrania a či projektor nie je umiestnený tesne pri stene. • Ak je vzduchový filter zanesený, vyčistite ho alebo vymeňte.  "Čistenie vzduchového filtra" str.169, "Výmena vzduchového filtra" str.175 |

| Indikátory | | | | Príčina | Riešenie alebo stav |
|---|--|--|--|---------------|---|
| Napájanie | Stav | Lampa | Teplota | | |
|  Modrý - bli- ká |  Indikácia zá- vislá na stave |  Oranžový - bliká |  Indikácia zá- vislá na stave | Vymeňte lampu | Vymeňte ju za novú lampu.  "Výmena lampy" str.172 Ak budete lampu používať aj po uplynutí intervalu výmeny, zvyšuje sa riziko explózie lampy. Čo najskôr ju vymeňte za novú lampu. |













- Ak projektor nefunguje správne, aj keď všetky indikátory ukazujú normálny stav, pozrite nasledujúcu časť.
 "Keď indikátory neposkytujú pomoc" [str.152](#)
- Ak stav indikátorov nie je uvedený v tejto tabuľke, prestaňte projektor používať, odpojte zástrčku sieťového kábla z elektrickej zásuvky a obráťte sa na miestneho predajcu alebo na najbližšiu adresu uvedenú v dokumente Zoznam kontaktov k projektoru Epson.
 [Zoznam kontaktov k projektoru Epson](#)

Keď indikátory neposkytujú pomoc

Ak sa vyskytne nejaký z nasledujúcich problémov, a kontrolky neposkytujú riešenie, pozrite stránky jednotlivých problémov.







Problémy týkajúce sa obrazu

| | |
|--|---|
| <ul style="list-style-type: none"> • Žiadny obraz Premietanie sa nespustí, pričom oblasť premietania je úplne čierna alebo modrá. |  str.154 |
| <ul style="list-style-type: none"> • Nezobrazujú sa pohybujúce sa obrazy (pohybujúca sa časť sa zobrazuje iba čiernou) Pohyblivý obraz prehrávaný z počítača sa zobrazuje načierno a obrázky sa nepremietajú |  str.155 |
| <ul style="list-style-type: none"> • Projekcia sa automaticky zastaví |  str.155 |
| <ul style="list-style-type: none"> • Zobrazí sa správa "Nepodporuje sa" |  str.155 |
| <ul style="list-style-type: none"> • Zobrazí sa správa "Nie je signál" |  str.156 |
| <ul style="list-style-type: none"> • Obrazy sú skreslené, nezaostrené alebo deformované |  str.156 |
| <ul style="list-style-type: none"> • Obraz je rušený alebo skreslený |  str.157 |
| <ul style="list-style-type: none"> • Kurzor myši bliká (len pri premietaní pomocou funkcie USB display) |  str.158 |
| <ul style="list-style-type: none"> • Obraz je orezaný (veľký) alebo malý, alebo pomer strán je nesprávny Je zobrazená len časť obrazu, obraz nemá správny pomer výšky a šírky |  str.158 |
| <ul style="list-style-type: none"> • Farby obrazu sú nesprávne Celý obraz sa javí do červena alebo do zelena, obrázky sú čiernobiele, farby sa zdajú nevýrazné |  str.159 |
| <ul style="list-style-type: none"> • Obraz je tmavý |  str.159 |





Problémy pri spustení projekcie



| | |
|---|---|
| <ul style="list-style-type: none"> • Projektor sa nezapne |  str.160 |
|---|---|

Iné problémy

| | |
|---|---|
| <ul style="list-style-type: none"> • Nie je počuť žiadny zvuk alebo je príliš slabý |  str.160 |
| <ul style="list-style-type: none"> • Z mikrofónu nepočuť žiadny zvuk |  str.161 |
| <ul style="list-style-type: none"> • Vo zvuku sa vyskytuje šum (len pri premietaní pomocou funkcie USB display) |  str.161 |
| <ul style="list-style-type: none"> • Nefunguje diaľkové ovládanie |  str.162 |
| <ul style="list-style-type: none"> • Chcem zmeniť jazyk správ a ponúk |  str.162 |
| <ul style="list-style-type: none"> • E-mail nedostávame ani v prípade problému s projektorom |  str.162 |
| <ul style="list-style-type: none"> • Nastavenia a nedajú zmeniť pomocou internetového prehliadača |  str.163 |

Problémy s interaktívnou funkciou (iba EB-536Wi)

| | |
|--|---|
| <ul style="list-style-type: none"> • Na premietanú obrazovku nemožno kresliť |  str.163 |
| <ul style="list-style-type: none"> • Počítač sa nedá ovládať z premietanej obrazovky po pripojení k počítaču |  str.164 |
| <ul style="list-style-type: none"> • Zobrazí sa správa „Vo funkcii Easy Interactive Function došlo k chybe.“ |  str.164 |
| <ul style="list-style-type: none"> • Myš počítača nefunguje správne |  str.164 |
| <ul style="list-style-type: none"> • Interaktívne pero nefunguje |  str.165 |

| | |
|--|--|
| <ul style="list-style-type: none">• Čas odozvy interaktívneho pera je dlhý (iba pri premietaní pomocou funkcie USB display) |  str.165 |
| <ul style="list-style-type: none">• Pri manuálnej kalibrácii sa bodka presunie automaticky alebo sa nepresunie na ďalšiu pozíciu |  str.166 |

Problémy týkajúce sa obrazu

Žiadny obraz

| Kontrola | Riešenie |
|--|--|
| Stlačili ste tlačidlo napájania [⏻]? | Stlačením tlačidla [⏻] zapnite projektor. |
| Sú indikátory vypnuté? | Napájací kábel nie je správne pripojený alebo sa zariadenie nenapája. Správne pripojte napájací kábel projektora. ☛ "Zapnutie projektora" str.42 Skontrolujte, či elektrická zásuvka alebo zdroj napájania správne fungujú. |
| Je aktívna funkcia Stlmiť A/V? | Stlačením tlačidla [A/V Mute] zrušíte Stlmiť A/V. ☛ "Dočasné skrytie obrazu a stlmenie zvuku (Stlmiť A/V)" str.94 |
| Sú nastavenia ponuky Konfigurácia správne? | Vynulujte všetky nastavenia. ☛ Vynulovať - Vynulovať všetko str.140 |
| Je obraz, ktorý chcete premietat úplne čierny? (Len pri premietaní počítačového obrazu) | Niektoré vstupné obrazy, napríklad šetriče obrazovky, môžu byť celé čierne. |
| Je nastavenie formátu obrazového signálu správne? (Len pri premietaní obrazu zo zdroja videa) | Zmeňte nastavenie podľa signálu pripojeného zariadenia. ☛ Signál - Video signál str.121 |
| Je kábel USB správne pripojený? (Len počas premietania cez USB Display) | Skontrolujte, či je správne pripojený kábel USB. Znovu ho pripojte, ak nie je pripojený alebo ak je pripojený nesprávne. |
| Je aplikácia Windows Media Center zobrazená na celej obrazovke? (Len počas používania programu USB Display alebo sieťového pripojenia) | Pri zobrazení aplikácie Windows Media Center na celú obrazovku nemôžete premietat použitím programu USB Display alebo sieťového pripojenia. Zmenšite veľkosť obrazovky. |
| Má sa zobraziť aplikácia, ktorá používa funkciu DirectX systému Windows? (Len počas používania programu USB Display alebo sieťového pripojenia) | Aplikácie používajúce funkciu DirectX systému Windows nemusia správne zobrazovať obraz. |

Nezobrazujú sa pohybujúce sa obrazy (pohybujúca sa časť sa zobrazuje iba čiernou)

| Kontrola | Riešenie |
|--|--|
| Je obrazový signál počítača zobrazený na LCD obrazovke a monitore? (Len pri premietaní obrazu z prenosného počítača alebo počítača so vstavanou LCD obrazovkou) | Zmeňte obrazový signál z počítača len na externý výstup. Prečítajte si dokumentáciu k počítaču alebo sa obráťte na výrobcu počítača. |
| Je obsah pohyblivého obrázku, ktorý sa snažíte premietnuť, chránený autorskými právami? | Projektor nemusí byť schopný premietat pohyblivé obrázky chránené autorskými právami, ktoré sú prehrávané na počítači. Viac podrobností nájdete v používateľskej príručke dodávanej spolu s prehrávačom. |

Projekcia sa automaticky zastaví

| Kontrola | Riešenie |
|--|---|
| Je Režim spánku alebo Časovač stlmenia A/V nastavený na Zapnuté ? | <p>Ak je niektorá z týchto funkcií nastavená na Zapnuté, napájanie sa automaticky vypne v nasledovných situáciách.</p> <ul style="list-style-type: none"> Keď je Režim spánku nastavený na Zapnuté: pokiaľ nebude po určitú dobu vykonaná žiadna operácia, na vstupe nebude žiadny obrazový signál. Keď je Časovač stlmenia A/V nastavený na Zapnuté: Ak od zapnutia funkcie Stlmiť A/V uplynulo približne 30 minút. Ak chcete zabrániť automatickému vypnutiu projektora, každé nastavenie musí byť nastavené na Vypnuté. <p>☛ ECO - Režim spánku, Časovač stlmenia A/V str.138</p> |
| Je počítač v režime úspory energie? | Ak je počítač v úspornom režime a po určitú dobu sa nevykonaná žiadna operácia, obraz môže zmiznúť. Ak chcete znovu zobrazit' obraz, v počítači vykonajte nejakú operáciu. |

Zobrazená je správa "Nepodporuje sa"

| Kontrola | Riešenie |
|--|---|
| Je nastavenie formátu obrazového signálu správne? (Len pri premietaní obrazu zo zdroja videa) | Zmeňte nastavenie podľa signálu pripojeného zariadenia. ☛ Signál - Video signál str.121 |
| Zodpovedá rozlíšenie obrazového signálu a obnovovacia frekvencia príslušnému režimu? (Len pri premietaní počítačového obrazu) | Prečítajte si dokumentáciu dodávanú s počítačom, v ktorej nájdete informácie o spôsobe zmeny rozlíšenia obrazového signálu a výstupu obnovovacej frekvencie z počítača. ☛ "Podporované rozlíšenia monitorov" str.182 |

Zobrazená je správa "Nie je signál"

| Kontrola | Riešenie |
|---|---|
| Sú káble správne pripojené? | Skontrolujte, či sú káble potrebné na premietanie správne pripojené. ☛ "Zapnutie projektoru" str.42 |
| Je vybratý správny port? | Zmeňte obraz stlačením tlačidla [Source Search] na diaľkovom ovládaní alebo na ovládacom paneli. ☛ "Automatické zistenie vstupného signálu a zmena premietaného obrazu (Vyhľadávanie zdroja)" str.44 |
| Je zapnuté napájanie pripojeného počítača alebo videozariadenia? | Zapnite napájanie zariadenia. |
| Je výstup obrazového signálu do projektoru? (Len pri premietaní obrazu z prenosného počítača alebo počítača so vstavanou LCD obrazovkou) | Ak obrazové signály vstupujú iba na monitor LCD počítača alebo pomocný monitor, zmeňte výstup, aby obrazové signály vystupovali aj externe. Ak je obrazový signál vysielaný externe, u niektorých počítačov sa na LCD monitore alebo doplnkovom monitore neobjaví. Ak je projektor alebo počítač zapnutý a vytvárate pripojenie, kláves Fn (funkčný kláves), ktorý mení obrazový signál z počítača na externý výstup, nemusí fungovať. Vypnite projektor a počítač a potom ich znova zapnite. ☛ "Zapnutie projektoru" str.42 ☛ Dokumentácia k počítaču |
| Je počítač v režime úspory energie? | Ak je počítač v úspornom režime a po určitú dobu sa nevykonaná žiadna operácia, obraz môže zmiznúť. Ak chcete znovu zobrazit obraz, v počítači vykonajte nejakú operáciu. |

Obrazy sú skreslené, nezaostrené alebo deformované

| Kontrola | Riešenie |
|--|---|
| Je zaostrenie správne nastavené? | Pohybovaním páčkou zaostrovania upravte zaostrenie. ☛ "Nastavenie zaostrenia" str.55 |
| Je projektor v správnej vzdialenosti? | Premieta projektor mimo odporúčaného rozsahu vzdialeností premietania? Umiestnite projektor v odporúčanom rozsahu. ☛ "Veľkosť plátna a Projekčná vzdialenosť" str.179 |
| Nie je hodnota úpravy funkcie Lichobež. korekcia príliš veľká? | Zmenšite uhol premietania, čím znížite podiel korekcie poskytovanej funkciou Lichobež. korekcia. ☛ "Úprava polohy obrazu" str.55 |
| Je položka <u>Pomer strán obrazu</u> nastavená správne? | Zmenou pomeru strán premietaného obrazu ho môžete prispôsobiť typu, pomeru výšky a šírky a rozlíšeniu vstupného signálu. ☛ "Zmena pomeru strán premietaného obrazu" str.57 |

| Kontrola | Riešenie |
|--|--|
| Vytvorila sa na objektíve kondenzácia? | Ak je projektor premiestnený z chladného prostredia do teplého alebo ak dôjde k nečakanej zmene teploty okolitého prostredia, na povrchu objektívu sa môže objaviť kondenzácia, ktorá spôsobí skreslenie obrazu. Pred použitím projektoru ho najprv nechajte v miestnosti umiestnený zhruba hodinu. Ak sa na objektíve projektoru objaví kondenzát, vypnite napájanie projektoru a počkajte, kým nezmizne. |

Obraz je rušený alebo skreslený

| Kontrola | Riešenie |
|--|---|
| Je nastavenie formátu obrazového signálu správne? (Len pri premietaní obrazu zo zdroja videa) | Zmeňte nastavenie podľa signálu pripojeného zariadenia. ☛ Signál - Video signál str.121 |
| Sú káble správne pripojené? | Skontrolujte, či sú káble potrebné na premietanie správne pripojené. ☛ "Výbava na pripojenie" str.27 |
| Používate predlžovací kábel? | Ak sa používa predlžovací kábel, rušenie elektriny môže ovplyvniť signál. Ak zistíte, že vami používané káble môžu spôsobovať problémy, používajte káble dodávané spolu s projektorom. |
| Je vybrané správne rozlíšenie? (Len pri premietaní počítačového obrazu) | Nastavte počítač tak, aby výstupné signály boli kompatibilné s projektorom. ☛ "Podporované rozlíšenia monitorov" str.182 ☛ Dokumentácia k počítaču |
| Sú nastavenia Synchronizácia a Sledovanie správne nastavené? (Len pri premietaní počítačového obrazu) | Ak chcete uskutočniť automatické nastavenie, stlačte tlačidlo [Auto] na diaľkovom ovládači alebo tlačidlo [Enter] na ovládacom paneli. Ak ani po automatickom nastavení nie je obraz správne nastavený, môžete nastavenia uskutočniť pomocou ponuky Konfigurácia. ☛ Signál - Sledovanie, Synchronizácia str.121 |
| Je vybrané nastavenie Prenos vrstvomého okna ? (Len počas premietania cez USB Display) | Kliknite na položku Všetky programy - EPSON Projector - Epson USB Display - Nastavenia programu Epson USB Display Ver.x.xx a potom zrušte zaškrtnutie zaškrťavacieho okienka Prenos vrstvomého okna . |

Kurzor myši bliká (iba počas premietania pomocou funkcie USB Display)

| Kontrola | Riešenie |
|---|---|
| Je vybratá možnosť Zvýšte plynulosť pohybu ukazovateľa myši? | <p>Kliknite na položku Všetky programy - EPSON Projector - Epson USB Display - Nastavenia programu Epson USB Display Ver.x.xx a potom zaškrtnite zaškrťavacie okienko Zvýšte plynulosť pohybu ukazovateľa myši. (Nie je k dispozícii pre systém Windows 2000.)</p> <p>Ak túto možnosť vyberiete v operačných systémoch Windows 7 a Windows Vista, rozhranie Windows Aero nebude k dispozícii.</p> |

Obraz je orezaný (velký) alebo malý, alebo pomer strán je nesprávny

| Kontrola | Riešenie |
|--|---|
| Premieta sa širokouhlý počítačový obraz? (Len pri premietaní počítačového obrazu) | <p>Zmeňte nastavenie podľa signálu pripojeného zariadenia.</p> <p>☛ Signál - Rozlíšenie str.121</p> |
| Je obraz stále zväčšený funkciou E-Zoom? | <p>Stlačením tlačidla [Esc] na diaľkovom ovládaní zrušte funkciu E-Zoom.</p> <p>☛ "Zväčšenie časti obrazu (E-Zoom)" str.96</p> |
| Je poloha displeja správne nastavená? | <p>(Len pri premietaní analógového signálu RGB z portu Computer1 alebo Computer2)</p> <p>Ak chcete nastaviť pozíciu, stlačte tlačidlo [Auto] na diaľkovom ovládači alebo tlačidlo [Enter] na ovládacom paneli. Z ponuky Konfigurácia môžete nastaviť aj pozíciu.</p> <p>☛ Signál - Pozícia str.121</p> |
| Je počítač nastavený na duálne zobrazenie? (Len pri premietaní počítačového obrazu) | <p>Ak je v položke "Vlastnosti obrazovky" v časti Ovládací panel v počítači aktivované duálne zobrazenie, projektor bude premietat len polovicu počítačového obrazu. Ak chcete zobrazit celý počítačový obraz, vypnite nastavenie duálneho zobrazenia.</p> <p>☛ Dokumentácia k ovládaču grafiky počítača</p> |
| Je vybraté správne rozlíšenie? (Len pri premietaní počítačového obrazu) | <p>Nastavte počítač tak, aby výstupné signály boli kompatibilné s projektorom.</p> <p>☛ "Podporované rozlíšenia monitorov" str.182</p> <p>☛ Dokumentácia k počítaču</p> |
| Je režim premietania správny? | <p>Podľa toho, ako je projektor nainštalovaný, nastavte režim Premietanie na jeden z nasledovných: Predná strana, P. str./H. hran., Zadná časť, Z. str./H. hran.</p> <p>☛ Rozšírené - Premietanie str.125</p> <p>☛ "Spôsoby Inštalácie" str.24</p> |

Farby obrazu sú nesprávne

| Kontrola | Riešenie |
|--|--|
| Zodpovedajú nastavenia vstupného signálu signálom pripojeného zariadenia? | Zmeňte nasledujúce nastavenia podľa signálu pripojeného zariadenia. <ul style="list-style-type: none"> Keď sa obraz prijíma zo zariadenia pripojeného k portu Computer1 alebo Computer2. <ul style="list-style-type: none"> ☛ Signál - Vstupný signál str.121 Keď sa obraz prijíma zo zariadenia pripojeného k portu Video alebo S-Video. <ul style="list-style-type: none"> ☛ Signál - Video signál str.121 |
| Je správne nastavený jas obrazu? | Nastavte položku Jas z ponuky Konfigurácia. <ul style="list-style-type: none"> ☛ Obraz - Jas str.120 |
| Sú káble správne pripojené? | Skontrolujte, či sú káble potrebné na premietanie správne pripojené. <ul style="list-style-type: none"> ☛ "Výbava na pripojenie" str.27 |
| Je správne nastavený <u>kontrast</u>  ? | Nastavte položku Kontrast z ponuky Konfigurácia. <ul style="list-style-type: none"> ☛ Obraz - Kontrast str.120 |
| Je úprava farieb nastavená na správnu hodnotu? | Nastavte položku Nastavenie farieb z ponuky Konfigurácia. <ul style="list-style-type: none"> ☛ Obraz - Nastavenie farieb str.120 |
| Sú správne nastavené sýtosť farieb a odtieň? (Len pri premietaní obrazu zo zdroja videa) | Nastavte položky Sýtosť farieb a Odtieň v ponuke Konfigurácia. <ul style="list-style-type: none"> ☛ Obraz - Sýtosť farieb, Odtieň str.120 |

Obraz je tmavý

| Kontrola | Riešenie |
|--|--|
| Je správne nastavený jas obrazu? | Nastavte položky Jas a Príkon z ponuky Konfigurácia. <ul style="list-style-type: none"> ☛ Obraz - Jas str.120 ☛ ECO - Príkon str.138 |
| Je správne nastavený <u>kontrast</u>  ? | Nastavte položku Kontrast z ponuky Konfigurácia. <ul style="list-style-type: none"> ☛ Obraz - Kontrast str.120 |
| Nastal čas na výmenu lampy? | Keď takmer nastal čas na výmenu lampy, obrazy stmavnú a kvalita farieb sa zníži. Vymeňte lampu za novú. <ul style="list-style-type: none"> ☛ "Výmena lampy" str.172 |
| Používate projektor vo vysokej nadmorskej výške alebo na mieste, ktoré je vystavené vysokým teplotám? | Keď sa projektor používa vo vysokej nadmorskej výške alebo na mieste, ktoré je vystavené vysokým teplotám, plátno môže stmavnúť. Hoci teraz nemôžete nastavovať Príkon , projektor môžete ďalej používať. |

Problémy pri spustení projekcie

Projektor sa nezapne

| Kontrola | Riešenie |
|---|--|
| Stlačili ste tlačidlo napájania [⏻]? | Stlačením tlačidla [⏻] zapnite projektor. |
| Sú indikátory vypnuté? | Napájací kábel nie je správne pripojený alebo sa zariadenie nenapája. Odpojte a potom znova pripojte napájací kábel. ☛ "Zapnutie projektora" str.42 Skontrolujte, či elektrická zásuvka alebo zdroj napájania správne fungujú. |
| Zapínajú a vypínajú sa indikátory, keď sa dotknete napájacieho kábla? | Pravdepodobne ide o zlý kontakt v napájacom kábli alebo je napájací kábel chybný. Znova pripojte napájací kábel. Ak sa problém nevyrieši, prestaňte projektor používať, odpojte napájací kábel z elektrickej zásuvky a obráťte sa na svojho miestneho predajcu alebo použite najbližšiu adresu uvedenú v dokumente Zoznam kontaktov k projektoru Epson. ☛ Zoznam kontaktov k projektoru Epson |
| Je Uzamk. ovl. panela nastavené na možnosť Úplné uzamknutie ? | Stlačte tlačidlo [⏻] na diaľkovom ovládači. Ak nechcete používať Uzamk. ovl. panela , zmeňte nastavenie na Vypnuté . ☛ Nastavenia - Uzamk. ovl. panela str.123 |
| Je diaľkové ovládanie obmedzené? | Nastavte položku Diaľkový prijímač z ponuky Konfigurácia. ☛ Nastavenia - Diaľkový prijímač str.123 |

Iné problémy

Nie je počuť žiadny zvuk alebo je príliš slabý

| Kontrola | Riešenie |
|--|--|
| Skontrolujte, či sú audio/video káble poriadne a z oboch koncov pripojené k projektoru a zdroju zvuku. | Odpojte kábel od vstupného portu zvuku a potom ho znova pripojte. |
| Je hlasitosť na projektore nastavená na minimum? | Nastavte hlasitosť tak, aby bolo počuť zvuk. ☛ Nastavenia - Hlasitosť str.123 ☛ "Nastavenie hlasitosti" str.56 |
| Je hlasitosť počítača alebo zdroja obrazu nastavená na minimum? | Nastavte hlasitosť tak, aby bolo počuť zvuk. |

| Kontrola | Riešenie |
|--|--|
| Je Hlasit. vstupu mik. nastavená na maximum? | Znížte Hlasit. vstupu mik. ☛ Nastavenia - Hlasit. vstupu mik. str.123 |
| Je aktívna funkcia Stlmiť A/V? | Stlačením tlačidla [A/V Mute] zrušíte Stlmiť A/V. ☛ "Dočasné skrytie obrazu a stlmenie zvuku (Stlmiť A/V)" str.94 |
| Má kábel technickú špecifikáciu "Bez odporu"? | Ak používate bežne dostupný zvukový kábel, skontrolujte, či je označený ako "bez odporu". |
| Je pripojené pomocou kábla HDMI? | Ak pri pripojení káblom HDMI nie je na výstupe žiadny zvuk, nastavte pripojené zariadenia na výstup typu PCM. |
| Je vybraté nastavenie Výstup audia z projektora? (Len počas premietania cez USB Display) | Kliknite na položku Všetky programy - EPSON Projector - Epson USB Display - Nastavenia programu Epson USB Display Ver.x.xx a zaškrtnite zaškrťavacieho okienko Výstup audia z projektora . |
| Vybrali ste správny vstup zvuku? | Označte nastavenia Audio výstup a HDMI audio výstup v ponuke Konfigurácia. ☛ Rozšírené - Nastavenia A/V str.125 |

Z mikrofónu nepočuť žiadny zvuk

| Kontrola | Riešenie |
|---|--|
| Je mikrofón správne pripojený? | Odpojte kábel zo vstupného portu Mikrofón (Mic) a kábel opäť pripojte. ☛ "Pripojenie mikrofónu" str.33 |
| Nie je hlasitosť vstupu mikrofónu nastavená na príliš nízku úroveň? | Upravte vstupnú hlasitosť mikrofónu tak, aby bolo možné počuť zvuk. ☛ Nastavenia - Hlasit. vstupu mik. str.123 |
| Používate mikrofón so zásuvným napájaním? | Projektor nepodporuje mikrofóny so zásuvným napájaním. Použite komerčne dostupný dynamický mikrofón. |

Vo zvuku sa vyskytuje šum (len pri premietaní pomocou USB Display)

| Kontrola | Riešenie |
|--|---|
| Je hlasitosť pre počítač nastavená na minimum a hlasitosť projektora na maximum? | Zvuk môže obsahovať šum, ak je hlasitosť pre počítač nastavená na minimum a pre projektor je nastavená na maximum. Zvýšte hlasitosť pre počítač a znížte hlasitosť pre projektor. ☛ Nastavenia - Hlasitosť str.123 |

Nefunguje diaľkové ovládanie

| Kontrola | Riešenie |
|---|--|
| Je vysielateľ signálu diaľkového ovládania počas prevádzky nasmerovaný na prijímač diaľkového ovládania na projektor? | Počas používania zamierte diaľkový ovládač na prijímač diaľkového ovládania. ☛ "Prevádzkový dosah diaľkového ovládania" str.20 |
| Je diaľkový ovládač príliš ďaleko od projektor? | Prevádzkový rozsah diaľkového ovládača je asi 6 m. ☛ "Prevádzkový dosah diaľkového ovládania" str.20 |
| Nesvieti na prijímač diaľkového ovládania priame slnečné svetlo alebo silné svetlo žiarivky? | Umiestnite projektor na miesto, kde nesvieti na prijímač diaľkového ovládania silné svetlo. ☛ Nastavenia - Diaľkový prijímač str.123 |
| Je správne zvolené nastavenie Diaľkový prijímač ? | Nastavte položku Diaľkový prijímač z ponuky Konfigurácia. ☛ Nastavenia - Diaľkový prijímač str.123 |
| Nie sú batérie vybité alebo nie sú batérie vložené správne? | Vložte nové batérie v správnom smere. ☛ "Výmena batérií v diaľkovom ovládači" str.19 |

Chcem zmeniť jazyk správ a ponúk

| Kontrola | Riešenie |
|--------------------------------|---|
| Skontrolujte nastavenie Jazyk. | Nastavte položku Jazyk z ponuky Konfigurácia. ☛ Rozšírené - Jazyk str.125 |

E-mail neprichádza ani v prípade problému s projektorom

| Kontrola | Riešenie |
|---|--|
| Je funkcia Pohotovostný režim nastavená na možnosť Komunikácia zap. ? | Ak chcete využívať funkciu Mailová notifikácia, keď je projektor v pohotovostnom režime, nastavte položku Komunikácia zap. v režime Pohotovostný režim z ponuky Konfigurácia. ☛ ECO - Pohotovostný režim str.138 |
| Objavil sa kritický problém a projektor sa náhle zastavil? | Keď sa projektor náhle zastaví, e-mail nie je možné odoslať. Ak abnormálny stav pretrváva, obráťte sa na svojho miestneho predajcu alebo na najbližšiu adresu uvedenú v dokumente Zoznam kontaktov k projektoru Epson. ☛ Zoznam kontaktov k projektoru Epson |
| Dostáva sa do projektoru elektrická energia? | Skontrolujte, či elektrická zásuvka alebo zdroj napájania správne fungujú. |

| Kontrola | Riešenie |
|---|---|
| Je funkcia Mailová notifikácia nastavená v ponuke Konfigurácia správne? | E-mailová notifikácia o chybe sa posielala podľa nastavení Mail v ponuke Konfigurácia. Skontrolujte, či je správne nastavené. ☛ "Ponuka Mail" str.135 |

Nastavenia a nedajú zmeniť pomocou internetového prehliadača

| Kontrola | Riešenie |
|------------------------------------|---|
| Sú ID používateľa a heslo správne? | Zadajte „EPSONWEB“ ako ID používateľa. Nie je možné ho zmeniť. ID používateľa zadajte aj v prípade, že je nastavenie hesla vypnuté. Zadajte heslo nastavené v položke Heslo pre ovl. webu. Prednastavené heslo je „admin“. |

Problémy s interaktívnymi funkciami (iba EB-536Wi)

Na premietanú obrazovku nemožno kresliť

| Kontrola | Riešenie |
|---|---|
| Bola kalibrácia pera vykonaná správne? | Keď používate interaktívne pero prvýkrát, musíte vykonať jeho kalibráciu, aby projektor správne rozpoznal pozíciu pera. Ak zistíte akýkoľvek rozdiel v pozícii, tiež znova kalibrujte pero. ☛ "Kalibrácia pera" str.71 |
| Je Režim pera nastavený na Interakcia s PC ? | Režim pera nastavte na Voľný kolen. PC Free v ponuke Konfigurácia. ☛ Rozšírené - Easy Interactive Function - Režim pera str.127 |
| Je projektor nainštalovaný na priamom slnečnom svetle prichádzajúcom z okna, alebo na svetle fluorescenčných žiaroviek? | Ak na projekčné plátno svieti priame slnečné svetlo alebo svetlo fluorescenčných žiaroviek, môže to vyvolať zlyhanie interaktívnych funkcií. Projektor nainštalujte na miesto, kde nesvieti ani priamo slnečné svetlo ani fluorescenčné svetlo. |

Počítač sa nedá ovládať z premietanej obrazovky po pripojení k počítaču

| Kontrola | Riešenie |
|---|--|
| Je nastavenie Rozšírené správne? | Vykonajte nasledujúce nastavenia: <ul style="list-style-type: none"> • Režim pera nastavte na Interakcia s PC v ponuke Konfigurácia. <ul style="list-style-type: none"> ☛ Rozšírené - Easy Interactive Function - Režim pera str.127 • Z ponuky Konfigurácia nastavte položku USB Type B na možnosť Easy Interactive Function alebo USB Display/Easy Interactive Function. Keď sa používa funkcia USB Display, nastavte funkciu USB Display/Easy Interactive Function. <ul style="list-style-type: none"> ☛ Rozšírené - USB Type B str.125 |
| Je Režim pera správne nastavený? | Pri používaní interaktívnych pier, ako keby ste používali myš, nastavte Režim pera na Dve perá/Myš alebo Jedno pero/Myš z ponuky Konfigurácia. <ul style="list-style-type: none"> ☛ Rozšírené - Easy Interactive Function - Režim pera str.127 |
| Je kábel USB správne pripojený? | Skontrolujte pripojenie kábla USB. Tento problém môžete odstrániť odpojením a opätovným pripojením kábla USB. |
| Ak používate prenosný počítač a vybíja sa batéria, port USB môže prestať fungovať, takže nebudete môcť používať zariadenia USB. | Pripojte počítač k zdroju napájania. |

Zobrazená je správa "Vo funkcii Easy Interactive Function došlo k chybe."

| Kontrola | Riešenie |
|---|--|
| V interaktívnych funkciách došlo k chybe. | Obráťte sa na najbližšiu adresu uvedenú v dokumente Zoznam kontaktov k projektoru Epson. <ul style="list-style-type: none"> ☛ Zoznam kontaktov k projektoru Epson |

Myš počítača nefunguje správne

| Kontrola | Riešenie |
|---|--|
| Nachádza sa interaktívne pero na projekčnej ploche? | Interaktívne pero oddialte od projekčnej plochy. |

Interaktívne pero nefunguje

| Kontrola | Riešenie |
|--|---|
| V trase signálu medzi interaktívnym perom a projektorom je nejaká prekážka. | Odstráňte prekážku. Dávajte tiež pozor, aby ste dráhu signálu neblokovali, keď stojíte pred premietacou plochou. |
| Signál je rušený inými zdrojmi, napríklad svetelným zdrojom, ktorý vyžaruje infračervené žiarenie. | Nepoužívajte infračervené diaľkové ovládanie ani infračervený mikrofón v rovnakej miestnosti, pretože interaktívne pero by mohlo prestať fungovať správne. Vypnite zariadenie spôsobujúce rušenie, napríklad svetelný zdroj, ktorý vyžaruje infračervené žiarenie. |
| Energia batérie je nízka. | Ak chcete zistiť zostávajúcu úroveň nabitia batérie, stlačte tlačidlo na boku pera. Ak svetelný indikátor stavu nabitia batérie nesvieti, vymeňte batériu. ☛ "Výmena batérie v interaktívnom pere" str.21 |
| Okolie je príliš jasné. | Zabráňte silnému svetlu svietiť na premietanú obrazovku alebo na Prijímač Easy Interactive Function projektoru. |
| Bola kalibrácia pera vykonaná správne? | Keď používate interaktívne pero prvýkrát, musíte vykonať jeho kalibráciu, aby projektor správne rozpoznal pozíciu pera. Ak zistíte akýkoľvek rozdiel v pozícii, tiež znova kalibrujte pero. ☛ "Kalibrácia pera" str.71 |
| Používa sa v jednej miestnosti viac projektorov? | Pri používaní interaktívneho pera v jednej miestnosti, ako viac projektorov, operácie vykonávané interaktívnym perom môžu byť nestabilné. Pripojte voliteľnú Kábel diaľkového ovládania (ELPKC28). Ak nemáte Kábel diaľkového ovládania, nastavenie Vzdial. projektorov zmeňte z ponuky Konfigurácia. ☛ "Pripojenie viac projektorov (iba EB-536Wi)" str.39 ☛ Rozšírené - Easy Interactive Function - Všeobecné - Rozšírené - Vzdial. projektorov str.127 |

Reakčný čas interaktívneho pera je krátky (iba počas premietania pomocou funkcie USB Display)



| Kontrola | Riešenie |
|---|--|
| Je zapnuté rozhranie Windows Aero? (iba operačné systémy Windows 7 a Windows Vista) | Keď je zapnuté rozhranie Windows Aero, operácie interaktívneho pera môžu byť pomalé. V používanom počítači vypnite rozhranie Windows Aero. Kliknite na položku Všetky programy - EPSON Projector - Epson USB Display - Nastavenia programu Epson USB Display Ver.x.xx a potom zaškrtnite zaškrťavacie okienko Vypnite rozhranie Windows Aero na zlepšenie sledovania interaktívneho pera. |

Pri manuálnej kalibrácii sa bodka automaticky presunie alebo sa nepresunie na ďalšiu pozíciu

| Kontrola | Riešenie |
|--|---|
| Informácie z premietacej plochy sa neprijímajú správne pre rušenie inými zdrojmi, napríklad svetelným zdrojom, ktorý vyžaruje infračervené žiarenie. | Premiestnite zariadenie, napríklad svetelný zdroj, ktorý vyžaruje infračervené žiarenie, preč od projektora, respektíve premiestnite projektor preč od takéhoto zariadenia. |
| Informácie z premietacej plochy nemusia byť prijímané správne, ak je pri nej projektor príliš blízko. | Nastavte na odporúčanú vzdialenosť premietania. ☛ "Veľkosť plátna a Projekčná vzdialenosť" str.179 |
| Interaktívne pero je vypnuté z dôvodu nestabilných podmienok v okolitom prostredí, napríklad svetelný zdroj, ktorý vyžaruje infračervené žiarenie. | Premiestnite projektor alebo vypnite zariadenie spôsobujúce rušenie, napríklad svetelný zdroj, ktorý vyžaruje infračervené žiarenie. |

Skontrolujte čísla a potom vykonajte nasledujúce nápravné opatrenia. Ak sa problém nevyrieši, obráťte sa na svojho administrátora siete, miestneho predajcu alebo na najbližšiu adresu uvedenú v dokumente Zoznam kontaktov k projektoru Epson.

 [Zoznam kontaktov k projektoru Epson](#)

| Event ID | Príčina | Riešenie |
|------------------------------|--|--|
| 0432 0435 | Nepodarilo sa spustiť EasyMP Network Projection. | Reštartujte projektor. |
| 0434 0482 0484 0485 | Sieťová komunikácia je nestabilná. | Skontrolujte stav sieťovej komunikácie, chvíľu čakajte a pripojte zariadenia znova. |
| 0433 | Nie je možné prehrať prenesené obrazy. | Znovu spustiť EasyMP Network Projection. |
| 0481 | Prerušila sa komunikácia s počítačom. | |
| 0483 04FE | EasyMP Network Projection neočakávane skončil. | Skontrolujte stav sieťovej komunikácie a reštartujte projektor. |
| 0479 04FF | V projektore nastala systémová chyba. | Reštartujte projektor. |
| 0891 | Nie je možné nájsť prístupový bod so zhodným identifikátorom SSID. | Pre počítač, prístupový bod a projektor nastavte rovnaký identifikátor SSID. |
| 0892 | Typ autentifikácie WPA/WPA2 sa nezhoduje. | Skontrolujte, že sú bezpečnostné nastavenia bezdrôtovej siete LAN správne. |
| 0893 | Typ šifrovania TKIP/AES sa nezhoduje. |  Bezpečnosť str.134 |
| 0894 | Komunikácia sa prerušila, lebo sa projektor pripojil na neautorizovaný prístupový bod. | Viac informácií vám poskytne váš správca siete. |
| 0898 | Získanie informácií DHCP bolo neúspešné. | Skontrolujte, či funguje server DHCP správne. Ak nepoužívate DHCP, vypnite nastavenie DHCP.  Bezdrôtová sieť LAN - Nastavenia IP str.132 |
| 0899 | Iné chyby komunikácie | Ak reštartovanie projektoru alebo EasyMP Network Projection nevyriešilo problém, obráťte sa na miestneho predajcu alebo na najbližšiu adresu uvedenú v dokumente Zoznam kontaktov k projektoru Epson.  Zoznam kontaktov k projektoru Epson |



Údržba

Táto kapitola obsahuje informácie o postupoch údržby zaisťujúcich čo najlepší dlhodobý výkon projektora.

Ak je projektor znečistený alebo sa znižuje kvalita obrazu projekcie, treba projektor očistiť.

Upozornenie

Pred čistením vypnite napájanie projektora a odpojte napájací kábel. V opačnom prípade by mohol vyvolať zásah elektrickým prúdom.

Čistenie povrchu projektora

Na čistenie povrchu projektora používajte mäkkú tkaninu.

Ak je projektor silne nečistený, navlhčite tkaninu vo vode obsahujúcej malé množstvo neagresívneho čistiaceho prostriedku a pred utretím povrchu projektora tkaninu poriadne vyžmýkajte.

Pozor

Na čistenie povrchu projektora nepoužívajte prchavé látky, ako napríklad vosk, lieh alebo riedidlo. Mohlo by dôjsť k zmene kvality alebo vyblednutiu povrchu.

Čistenie Objektívu

Na čistenie objektívu používajte bežne dostupnú špeciálnu tkaninu na čistenie optiky.

Výstraha

Na odstránenie prachu a nečistôt zo šošovky nepoužívajte spreje, ktoré obsahujú horľavý plyn. Kvôli vysokej vnútornej teplote lampy v projektore by mohlo dôjsť k vznieteniu projektora.

Pozor

Objektív nečistite hrubým materiálom a nevystavujte ho nárazom, mohol by sa ľahko poškodiť.

Čistenie vzduchového filtra

Po zobrazení nasledujúceho hlásenia vyčistite vzduchový filter a nasávací otvor vetrania.

"Projektor sa prehrieva. Presvedčte sa, že nič neblokuje vzduchový vetrací otvor alebo vymeňte vzduchový filter."

Pozor

- Prach usádzajúci sa na vzduchovom filtri môže spôsobiť zvýšenie vnútornej teploty projektora a následnú poruchu alebo zhoršenie kvality optických častí. Po zobrazení tejto správy ihneď vyčistite vzduchový filter.
- Nepreplachujte vzduchový filter vo vode. Nepoužívajte čistiace prostriedky ani rozpúšťadlá.

- 1** Po vypnutí napájania projektora zaznie dvakrát potvrdzujúci signál, potom môžete odpojiť napájací kábel.
- 2** Otvorte kryt vzduchového filtra.
Vložte prst do drážky v hornej časti krytu vzduchového krytu a potiahnutím nadol ho otvorte.

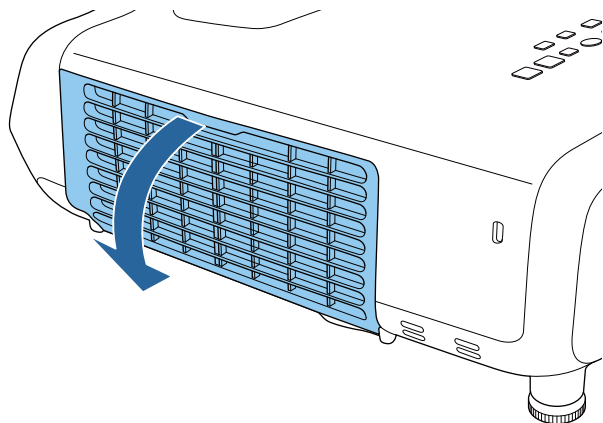

- 3** Vytiahnite vzduchový filter.
Uchopte výstupok v strede vzduchového filtra a vytiahnite vzduchový filter von v priamom smere.

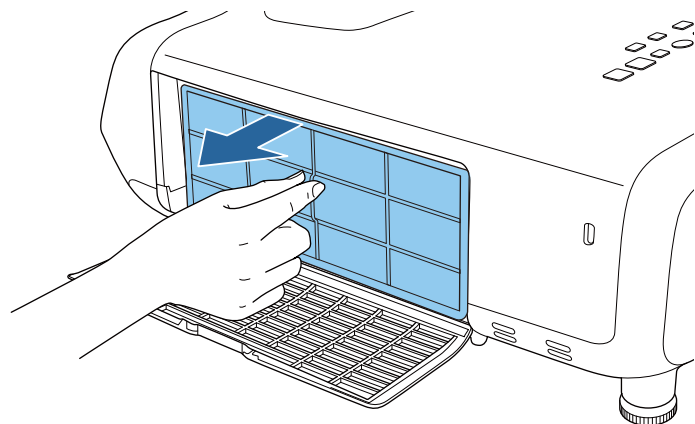

- 4** Zo vzduchového filtra odstráňte z prednej strany všetok zostávajúci prach pomocou vysávača.

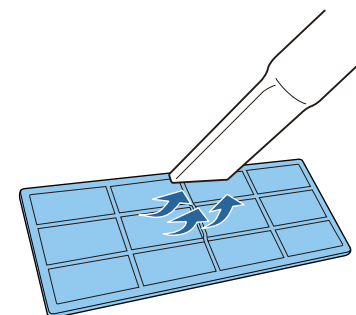

- 5** Vymeňte vzduchový filter.

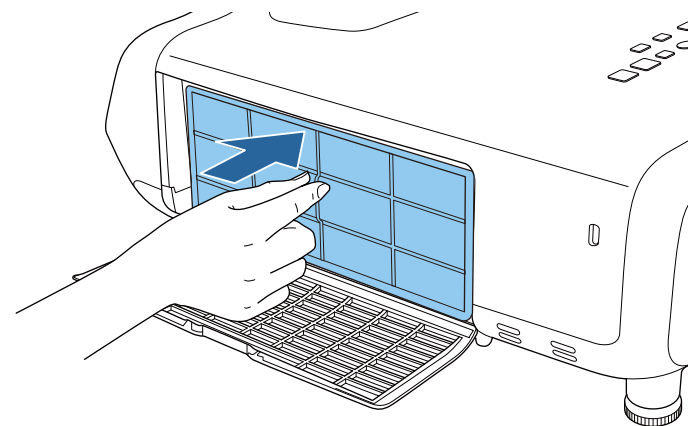

- 6** Zatvorte kryt vzduchového filtra.

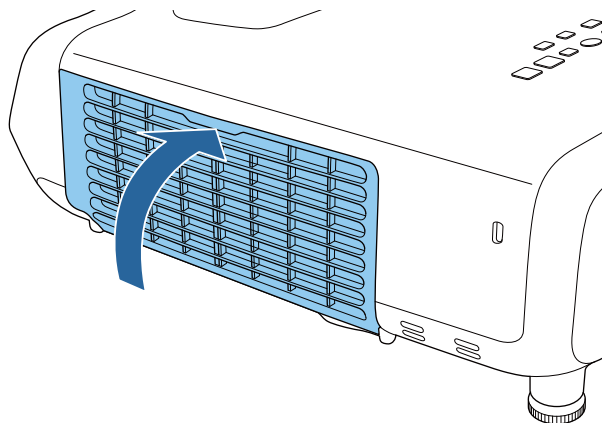

- Ak sa hlásenie zobrazuje často aj po vyčistení, bude potrebné vzduchový filter vymeniť. Vymeňte ho za nový vzduchový filter.
☛ "Výmena vzduchového filtra" [str.175](#)
- Tieto súčasti sa odporúča čistiť minimálne každé tri mesiace. Ak projektor používate v prostredí so zvýšenou prašnosťou, čistenie vykonávajte častejšie.

V tejto časti je opísaný postup výmeny lampy a vzduchového filtra.

Výmena lampy

Časový interval výmeny lampy

Lampu treba vymeniť, keď:

- Zobrazí sa nasledujúca správa.
"Je potrebné vymeniť lampu. Môžete ju kúpiť u predajcu projektorov Epson alebo na stránke www.epson.com."

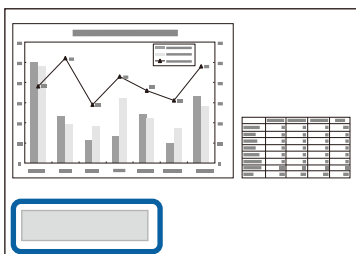

Správa sa zobrazí na dobu 30 sekúnd.

- Bliká modrý svetelný indikátor napájania a oranžový svetelný indikátor lampy.

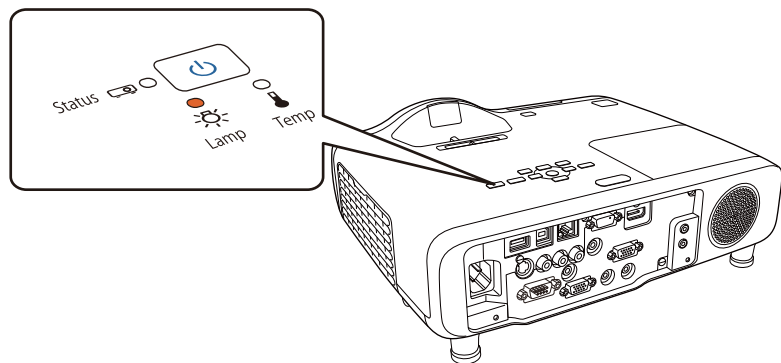

- Premietaný obraz tmavne alebo sa postupne zhoršuje.

Pozor

- Hlásenie o nutnosti výmeny lampy je nastavené tak, aby sa zobrazilo po uplynutí nasledujúcich intervalov. Výmena lampy je potrebná na zachovanie optimálneho jasu a kvality premietaného obrazu.
Keď je položka **Príkon** nastavená na možnosť **Normálne**: asi 4,900 hodín
Keď je položka **Príkon** nastavená na možnosť **ECO**: asi 9900 hodín
☛ **ECO - Príkon** [str.138](#)
- Ak budete lampu používať aj po uplynutí intervalu výmeny, zvyšuje sa riziko explózie lampy. Keď sa zobrazí hlásenie upozorňujúce na potrebu výmeny lampy, čo najskôr vymeňte lampu za novú (aj keď lampu práve používate).
- Opakovane nevypínajte a hneď nezapínajte projektor. Časté zapínanie a vypínanie môže skrátiť prevádzkovú životnosť lampy.
- V závislosti od individuálnych charakteristík lampy a spôsobu jej používania môže lampka stmavnúť alebo prestať fungovať ešte pred tým, než sa zobrazí hlásenie. Odporúčame, aby ste pre tieto prípady mali vždy poruke náhradnú lampu.
- Odporúčame používať originálne lampy EPSON. Použitie neoriginálnych lúčok môže ovplyvniť kvalitu premietania a bezpečnosť. Záruka Epson sa nevzťahuje na žiadne poškodenie alebo zlyhanie spôsobené použitím neoriginálnych lúčok.



Vzduchový filter odporúčame vyčistiť pri každej výmene lampy.

☛ "Čistenie vzduchového filtra" [str.169](#)

Ako sa vymieňa lampu

Lampu je možné vymeniť aj počas zavesenia projektoru na stene alebo strope.

Výstraha

- Keď vymieňate lampu, pretože prestala fungovať, je možné, že lampka praskla. Ak vymieňate lampu projektora nainštalovaného na stene alebo na strope, predpokladajte, že lampka je rozbitá, a stojte vedľa krytu lampy a nie pod ním. Odnímte aj kryt lampy. Pri odnímaní krytu lampy dávajte pozor, pretože by z nej mohli vypadnúť sklenené črepiny a spôsobiť zranenie. Ak sa vám do očí alebo do úst dostanú úlomky skla, okamžite vyhľadajte vášho lekára.
- Lampu nikdy nerozoberajte ani inak neupravujte. Ak do projektora vložíte upravenú alebo rozobratú lampu a pokúsite sa ju použiť, môže nastať požiar, úraz elektrickým prúdom alebo nehoda.

Upozornenie

Pred odňatím krytu lampy počkajte, kým lampka dostatočne nevychladne. Ak je lampka stále horúca, môže dôjsť k popáleninám alebo inému poraneniu. Vychladnutie lampy na prijateľnú teplotu po vypnutí napájania lampy trvá približne jednu hodinu.

1 Po vypnutí napájania projektora zaznie dvakrát potvrdzujúci signál, potom môžete odpojiť napájací kábel.

2 Počkajte, kým lampka dostatočne nevychladne, a potom odnámte kryt lampy navrchu projektora.

Pomocou skrutkovača dodaného spolu s novou lampou alebo krížového skrutkovača uvoľnite poistnú skrutku krytu lampy. Kryt lampy posuňte rovno dopredu a vyberte ju.

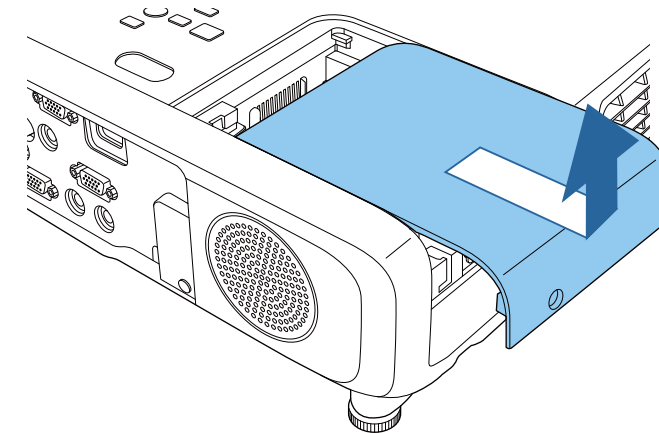
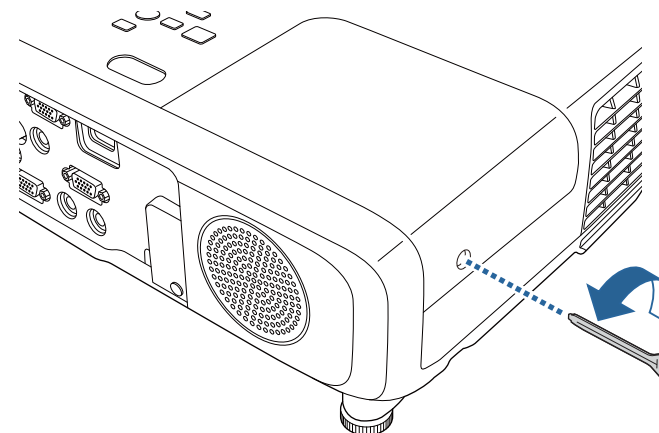

3 Uvoľnite dve skrutky držiace lampu.

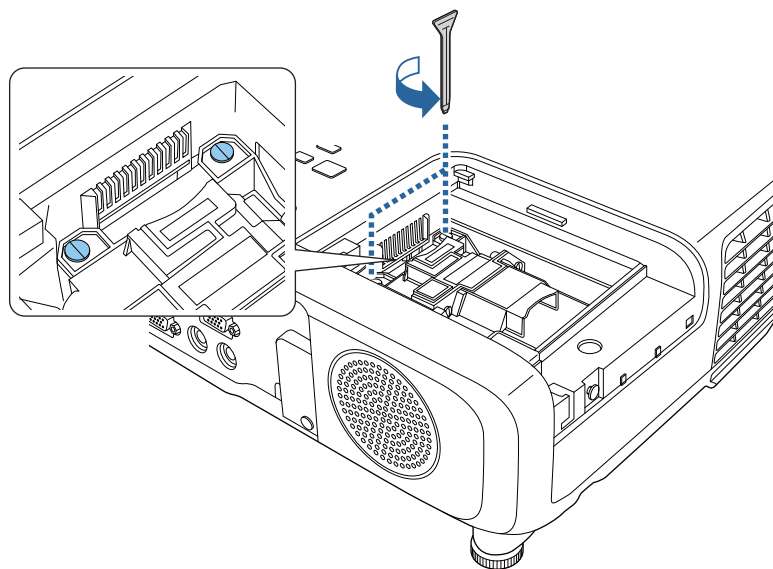

- 4** Uchopte vystupujúcu časť starej lampy a vyberte ju.
Ak je lampa prasknutá, vymeňte ju za novú alebo sa pre ďalšiu pomoc obráťte na svojho miestneho predajcu.

☛ [Zoznam kontaktov k projektoru Epson](#)

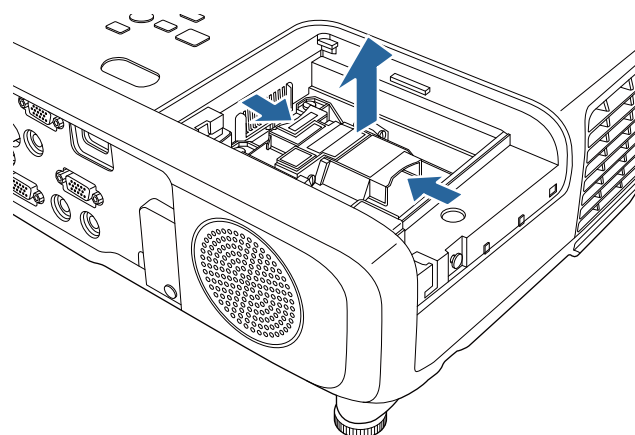

- 5** Vložte novú lampu.
Vložte novú lampu pozdĺž vodiacej koľajnice v správnom smere, aby zapadla na miesto. Pevne ju zatlačte a keď úplne dosadne na miesto, dotiahnite dve skrutky.

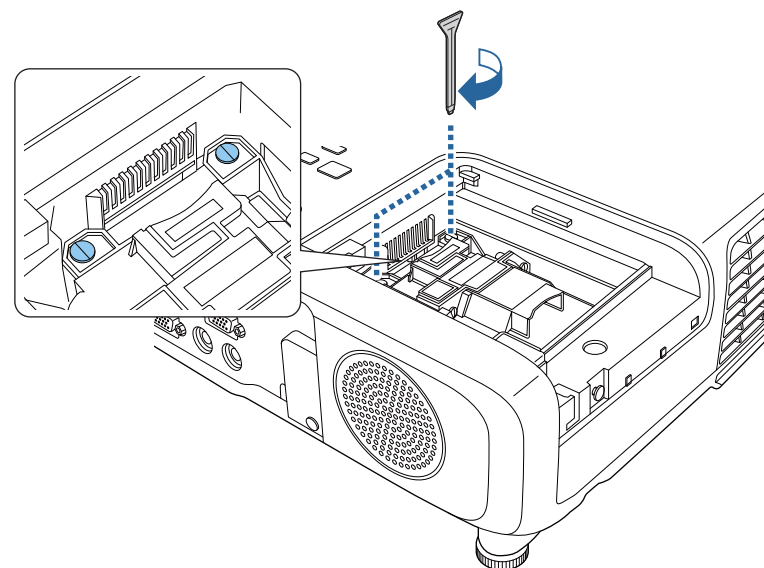
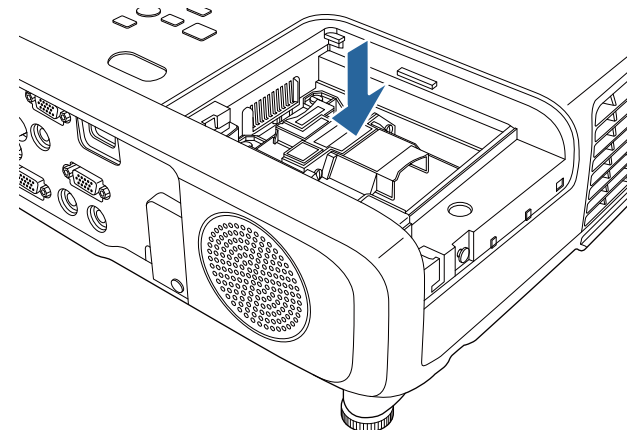

- 6** Nasadte naspäť kryt lampy.

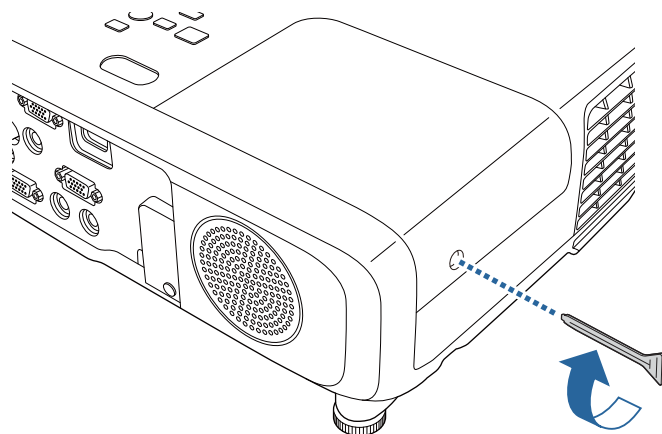

Pozor

- Uistite sa, že sú lampa a kryt lampy nainštalované bezpečne. Ak je kryt lampy odstránený, napájanie sa automaticky vypne ako bezpečnostné opatrenie. Ak lampa alebo kryt lampy nie sú správne nainštalované, lampa sa nezapne. Uistite sa, že kryt lampy nie je uvoľnený ani zdeformovaný.
- Tento výrobok je vybavený lampou obsahujúcou ortuť (Hg). Pokyny na správnu likvidáciu a recykláciu nájdete v miestnych predpisoch. Nelikvidujte ju spolu s domovým odpadom.

Nulovanie hodín lampy

Projektor zaznamenáva čas aktivácie lampy. Hlásenie a indikátor upozornia používateľa na potrebu výmeny lampy. Po výmene lampy treba vynulovať Hodiny lampy v ponuke Vynulovať.

 **Vynulovať** - Vynulovať hodiny lampy [str.139](#)



Hodiny lampy vynulujte až po tom, keď lampu vymeníte. V opačnom prípade nebude správne vyznačená (indikovaná) doba výmeny lampy.

Výmena vzduchového filtra

Interval výmeny vzduchového filtra

Ak sa hlásenie často zobrazuje aj po vyčistení vzduchového filtra, vymeňte vzduchový filter.

Spôsob výmeny vzduchového filtra

Vzduchový filter je možné vymeniť aj počas zavesenia projektora na stene alebo strope.

- 1** Po vypnutí napájania projektora zaznie dvakrát potvrdzujúci signál, potom môžete odpojiť napájací kábel.
- 2** Otvorte kryt vzduchového filtra.
Vložte prst do drážky v hornej časti krytu vzduchového krytu a potiahnutím nadol ho otvorte.

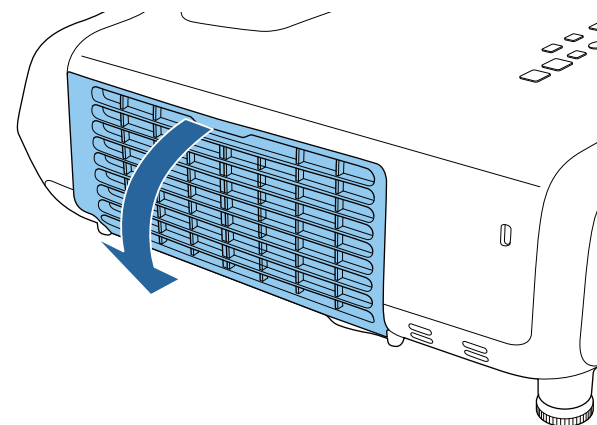

- 3** Vytiahnite vzduchový filter.
Uchopte výstupok v strede vzduchového filtra a vytiahnite vzduchový filter von v priamom smere.

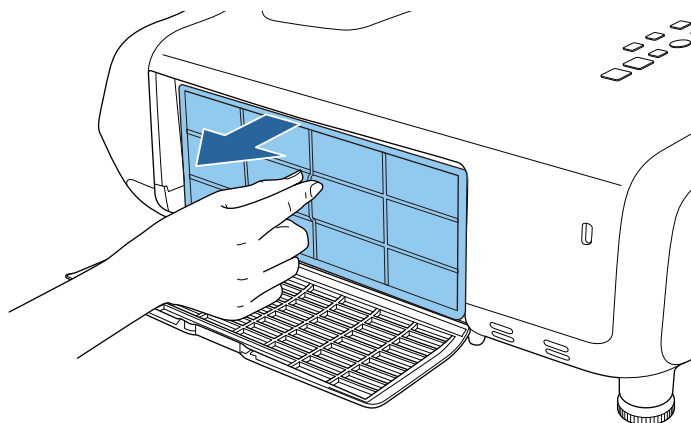

- 4** Nainštalujte nový vzduchový filter.

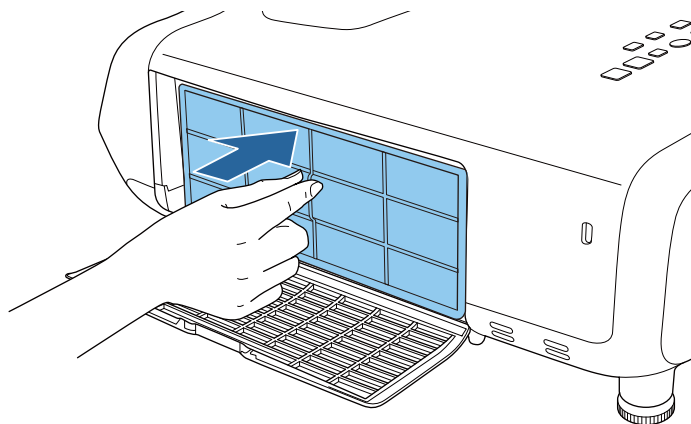

- 5** Zatvorte kryt vzduchového filtra.

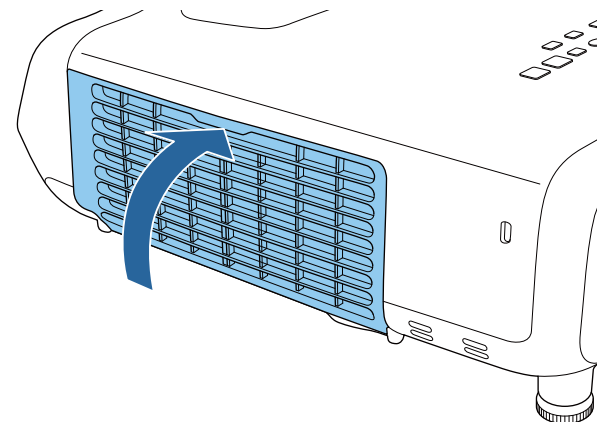

Použité vzduchové filtre likvidujte v súlade s miestnymi predpismi.
Materiál rámu: ABS
Materiál filtra: Polyuretánová pena



Dodatky

Dostupné je nasledovné voliteľné príslušenstvo a spotrebný materiál. Tieto výrobky dokupujte podľa potreby. Nasledujúci zoznam voliteľného príslušenstva a spotrebného materiálu je aktuálny k augustu. 2014. Podrobné informácie o príslušenstve sa môžu zmeniť bez oznámenia.

Voliteľné príslušenstvo

Modul bezdrôtovej LAN ELPAP07

Tento modul používajte na premietanie obrázkov z počítača prostredníctvom bezdrôtovej komunikácie.

Jednotka Quick Wireless Connection USB Key ELPAP09

Túto jednotku používajte, ak chcete rýchlo nadviazať priame pripojenie medzi projektorom a počítačom s nainštalovaným operačným systémom Windows.

Kamera na dokumenty ELPDC06/ELPDC11/ELPDC12/ELPDC20

Používa sa pri premietaní obrázkov ako sú napríklad knihy, dokumenty pre spätné projektory alebo fólie.

Skrinka rozhrania ELPCB02

Ak je projektor namontovaný na stene alebo zavesený zo stropu, nainštalujte diaľkové ovládanie, aby ste projektor mohli ovládať z ruky.

Mäkké puzdro na prenášanie ELPKS66

Mäkké puzdro na prenášanie projektoru.

Počítačový kábel ELPKC02

(1,8 m – pre mini D-Sub 15-kolíkový/mini D-Sub 15-kolíkový)

Počítačový kábel ELPKC09

(3 m – pre mini D-Sub 15-kolíkový/mini D-Sub 15-kolíkový)

Počítačový kábel ELPKC10

(20 m – pre mini D-Sub 15-kolíkový/mini D-Sub 15-kolíkový)

Kábel diaľkového ovládania*2 ELPKC28

Káble na pripojenie viacerých projektorov, ktoré podporujú interaktívne funkcie.

Predĺžovací kábel USB ELPKC31

Ak je kábel USB príliš krátky, pripojte ho ku káblu USB.

Kábel komponentného videa ELPKC19

(3 m – pre mini D-Sub 15-kolíkový/zástrčka RCA×3)

Použite v prípade pripojenia zdroja [Komponent video](#)▶▶.

Stropná rúrka (450 mm)*1 ELPFP13

Stropná rúrka (700 mm)*1 ELPFP14

Slúži na montáž projektoru na vysoký strop.

Montáž na strop*1 ELPMB23

Slúži na montáž projektoru na strop.

Upevnenie na stenu*1 ELPMB45

Túto spojku tvaru ramena použite na inštaláciu projektoru na stenu.

Perá Easy Interactive Pen*2 ELPPN04A/ELPPN04B

Perá pre interaktívne funkcie. Perá Easy Interactive Pen s rovnakým číslom modelu nemôžete používať súčasne.

Predĺženie interaktívneho pera*2 ELPPE02

Pripojte k peru Easy Interactive Pen na rozšírenie pera a jeho používanie ako ukazovateľa.

Náhradné hroty pera*2 ELPPS02

Náhradné hroty pera Easy Interactive Pen.

*1 Na zavesenie projektoru zo steny alebo namontovanie na stenu sú potrebné špeciálne znalosti. Obráťte sa na miestneho predajcu alebo na najbližšiu adresu uvedenú v dokumente Zoznam kontaktov k projektoru Epson.

👉 [Zoznam kontaktov k projektoru Epson](#)

*2 Len EB-536Wi.

Spotrebný Materiál

Jednotka lampy ELPLP87

Použite ako náhradu za použité lampy.

Vzduchový filter ELPAF47

Použite ako náhradu za použité vzduchové filtre.

Vzdialenosť premietania (pre EB-536Wi/EB-535W/EB-525W)

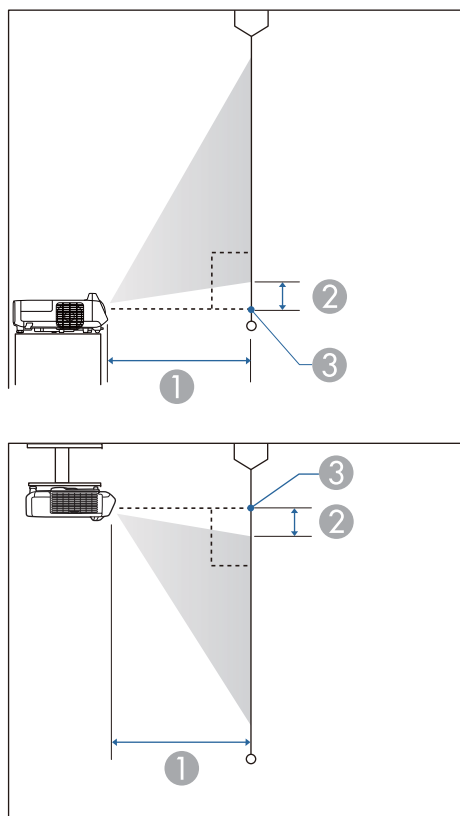

- ① Vzdialenosť premietania (od objektívu po plátno)
- ② Vzdialenosť od stredu objektívu prijímača po základňu plátna (alebo po hornú časť plátna, ak je projektor zavesený na stene alebo strope)
- ③ Stred objektívu

Jednotka: cm

| Veľkosť plátna 4:3 | | ① | ② |
|--------------------|-----------|------------------------------------|------------------|
| | | Minimum (Široký) až Maximum (Tele) | Minimum (Široký) |
| 50" | 100 x 76 | 58 - 79 | 9 |
| 60" | 120 x 91 | 70 - 96 | 11 |
| 70" | 140 x 105 | 82 - 112 | 13 |
| 80" | 160 x 120 | 94* | 14 |
| 90" | 180 x 135 | 107* | 16 |
| 102" | 207 x 155 | 121* | 18 |

* Premietanie v režime Široký (maximálne zväčšenie).

Jednotka: cm

| Veľkosť premietacieho plátna 16:9 | | ① | ② |
|-----------------------------------|-----------|------------------------------------|------------------|
| | | Minimum (Široký) až Maximum (Tele) | Minimum (Široký) |
| 60" | 130 x 75 | 63 - 87 | 14 |
| 70" | 150 x 87 | 74 - 101 | 16 |
| 80" | 180 x 100 | 85 - 116 | 19 |
| 90" | 200 x 110 | 97* | 21 |
| 100" | 220 x 120 | 108* | 23 |
| 113" | 250 x 141 | 122* | 26 |

* Premietanie v režime Široký (maximálne zväčšenie).

Jednotka: cm

| Veľkosť plátna 16:10 | | ① | ② |
|----------------------|----------|------------------------------------|------------------|
| | | Minimum (Široký) až Maximum (Tele) | Minimum (Široký) |
| 55" | 115 x 72 | 56 - 77 | 9 |
| 60" | 130 x 81 | 61 - 84 | 9 |

| Velkosť plátna 16:10 | | ① | ② |
|----------------------|-----------|------------------------------------|---------------------|
| | | Minimum (Široký) až Maximum (Tele) | Minimum (Širokejší) |
| 70" | 150 x 94 | 72 - 99 | 11 |
| 80" | 170 x 110 | 83 - 113 | 13 |
| 90" | 190 x 120 | 94* | 14 |
| 100" | 220 x 130 | 105* | 16 |
| 116" | 251 x 157 | 122* | 18 |

* Premietanie v režime Široký (maximálne zväčšenie).

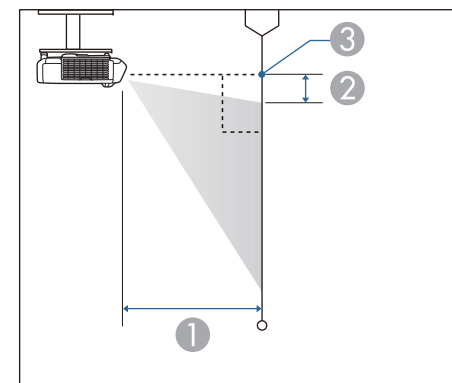

- ① Vzdialenosť premietania (od objektívu po plátno)
- ② Vzdialenosť od stredu objektívu prijímača po základňu plátna (alebo po hornú časť plátna, ak je projektor zavesený na stene alebo strope)
- ③ Stred objektívu

Vzdialenosť premietania (pre EB-530/EB-520)

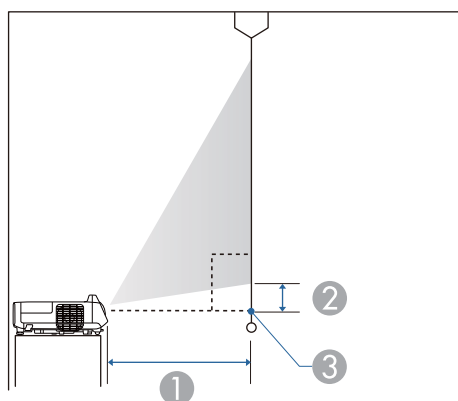

Jednotka: cm

| Velkosť plátna 4:3 | | ① | ② |
|--------------------|-----------|------------------------------------|---------------------|
| | | Minimum (Široký) až Maximum (Tele) | Minimum (Širokejší) |
| 50" | 100 x 76 | 55 - 75 | 6 |
| 60" | 120 x 91 | 66 - 90 | 8 |
| 70" | 140 x 105 | 78 - 106 | 9 |
| 80" | 160 x 120 | 89 - 122 | 10 |
| 90" | 180 x 135 | 101* | 12 |
| 100" | 200 x 150 | 112* | 13 |
| 108" | 219 x 165 | 122* | 14 |

* Premietanie v režime Široký (maximálne zväčšenie).

Jednotka: cm

| Velkosť premietacieho plátna 16:9 | | ① | ② |
|-----------------------------------|-----------|------------------------------------|---------------------|
| | | Minimum (Široký) až Maximum (Tele) | Minimum (Širokejší) |
| 50" | 110 x 62 | 60 - 82 | 17 |
| 60" | 130 x 75 | 72 - 99 | 21 |
| 70" | 150 x 87 | 85 - 116 | 24 |
| 80" | 180 x 100 | 98* | 28 |
| 90" | 200 x 110 | 110* | 31 |
| 99" | 219 x 123 | 121* | 34 |

* Premietanie v režime Široký (maximálne zväčšenie).

Podporované rozlíšenia

Počítačové signály (analogový RGB)

| Signál | Obnovovacia frekvencia (Hz) | Rozlíšenie (body) |
|------------|-----------------------------|-------------------|
| VGA | 60/72/75/85 | 640 x 480 |
| SVGA | 56/60/72/75/85 | 800 x 600 |
| XGA | 60/70/75/85 | 1024 x 768 |
| WXGA | 60 | 1 280 x 768 |
| | 60 | 1366 x 768 |
| | 60/75/85 | 1 280 x 800 |
| WXGA+ | 60/75/85 | 1440 x 900 |
| WXGA++ | 60 | 1600 x 900 |
| SXGA | 70/75/85 | 1152 x 864 |
| | 60/75/85 | 1 280 x 1024 |
| | 60/75/85 | 1 280 x 960 |
| SXGA+ | 60/75 | 1400 x 1050 |
| WSXGA+*1,2 | 60 | 1680 x 1050 |
| UXGA | 60 | 1600 x 1200 |
| MAC13" | 67 | 640 x 480 |
| MAC16" | 75 | 832 x 624 |
| MAC19" | 75 | 1024 x 768 |
| | 59 | 1024 x 768 |
| MAC21" | 75 | 1152 x 870 |

*1 Len EB-536Wi/EB-535W/EB-525W.

*2 Kompatibilné iba keď je zvolený režim **Široký** ako **Rozlíšenie** z ponuky Konfigurácia.

Aj keď sú na vstupe iné signály než vyššie uvedené, obraz bude pravdepodobne možné premietnuť. Nemusia však byť podporované všetky funkcie.

Komponent video

| Signál | Obnovovacia frekvencia (Hz) | Rozlíšenie (body) |
|--------------|-----------------------------|-------------------|
| SDTV (480i) | 60 | 720 x 480 |
| SDTV (576i) | 50 | 720 x 576 |
| SDTV (480p) | 60 | 720 x 480 |
| SDTV (576p) | 50 | 720 x 576 |
| HDTV (720p) | 50/60 | 1 280 x 720 |
| HDTV (1080i) | 50/60 | 1920 x 1080 |

Kompozitné video

| Signál | Obnovovacia frekvencia (Hz) | Rozlíšenie (body) |
|------------|-----------------------------|-------------------|
| TV (NTSC) | 60 | 720 x 480 |
| TV (SECAM) | 50 | 720 x 576 |
| TV (PAL) | 50/60 | 720 x 576 |

Vstupný signál z portu HDMI

| Signál | Obnovovacia frekvencia (Hz) | Rozlíšenie (body) |
|--------|-----------------------------|-------------------|
| VGA | 60 | 640 x 480 |
| SVGA | 60 | 800 x 600 |
| XGA | 60 | 1024 x 768 |
| WXGA | 60 | 1 280 x 800 |
| | 60 | 1366 x 768 |

| Signál | Obnovovacia frekvencia (Hz) | Rozlíšenie (body) |
|------------------|-----------------------------|-------------------|
| WXGA+ | 60 | 1440 x 900 |
| WXGA++ | 60 | 1600 x 900 |
| SXGA | 60 | 1 280 x 960 |
| | 60 | 1 280 x 1024 |
| SXGA+ | 60 | 1400 x 1050 |
| UXGA | 60 | 1600 x 1200 |
| WSXGA+* | 60 | 1680 x 1050 |
| SDTV (480i/480p) | 60 | 720 x 480 |
| SDTV (576i/576p) | 50 | 720 x 576 |
| HDTV (720p) | 50/60 | 1 280 x 720 |
| HDTV (1080i) | 50/60 | 1920 x 1080 |
| HDTV (1080p) | 24/30/50/60 | 1920 x 1080 |

* Len EB-536Wi/EB-535W/EB-525W.

Všeobecné Parametre Projektora

| Názov produktu | EB-536Wi | EB-535W | EB-525W | EB-530 | EB-520 | |
|------------------------|---|--|--|--|--|--|
| Rozmery | 344 (š) × 94 (v) × 314,5 (h) mm (bez nožičiek) | | | | | |
| Veľkosť panela LCD | 0,59" širokouhlý | | | 0,55" | | |
| Spôsob zobrazenia | Polysilikónová aktívna matica TFT | | | | | |
| Rozlíšenie | 1 024 000 WXGA (1 280 (Š) x 800 (V) bodov) x 3 | | | 786 432 XGA (1 024 (Š) x 768 (V) bodov) x 3 | | |
| Úprava zaostrenia | Ručne | | | | | |
| Nastavenie priblíženia | Digitálny (1 – 1,35) | | | | | |
| Lampa | Lampa UHE, 215 W Číslo modelu: ELPLP87 | Lampa UHE, 200 W Číslo modelu: ELPLP87 | Lampa UHE, 215 W Číslo modelu: ELPLP87 | Lampa UHE, 200 W Číslo modelu: ELPLP87 | Lampa UHE, 200 W Číslo modelu: ELPLP87 | |
| Max. zvukový výstup | 16 W | | | | | |
| Reproduktor | 1 | | | | | |
| Napájanie | 100 – 240 V stried. ±10% 50/60 Hz 3,2 – 1,4 A | 100 – 240 V stried. ±10% 50/60 Hz 3,0 – 1,3 A | 100 – 240 V stried. ±10% 50/60 Hz 3,2 – 1,4 A | 100 – 240 V stried. ±10% 50/60 Hz 3,0 – 1,3 A | 100 – 240 V stried. ±10% 50/60 Hz 3,0 – 1,3 A | |
| Spotreba energie | Oblasť s napätím 100 až 120 V | V prevádzke: 315 W Príkon v pohotovostnom režime (Komunikácia zap.): 1,90 W Príkon v pohotovostnom režime (Komunikácia vyp.): 0,22 W | V prevádzke: 315 W Príkon v pohotovostnom režime (Komunikácia zap.): 1,90 W Príkon v pohotovostnom režime (Komunikácia vyp.): 0,22 W | V prevádzke: 293 W Príkon v pohotovostnom režime (Komunikácia zap.): 1,90 W Príkon v pohotovostnom režime (Komunikácia vyp.): 0,22 W | V prevádzke: 315 W Príkon v pohotovostnom režime (Komunikácia zap.): 1,90 W Príkon v pohotovostnom režime (Komunikácia vyp.): 0,22 W | V prevádzke: 293 W Príkon v pohotovostnom režime (Komunikácia zap.): 1,90 W Príkon v pohotovostnom režime (Komunikácia vyp.): 0,22 W |

| | | | | | | |
|------------------------------------|---|--|--|--|--|--|
| | Oblasť s napätím 220 až 240 V | V prevádzke: 230 W Príkon v pohotovostnom režime (Komunikácia zap.): 2,10 W Príkon v pohotovostnom režime (Komunikácia vyp.): 0,28 W | V prevádzke: 230 W Príkon v pohotovostnom režime (Komunikácia zap.): 2,10 W Príkon v pohotovostnom režime (Komunikácia vyp.): 0,28 W | V prevádzke: 229 W Príkon v pohotovostnom režime (Komunikácia zap.): 2,10 W Príkon v pohotovostnom režime (Komunikácia vyp.): 0,28 W | V prevádzke: 230 W Príkon v pohotovostnom režime (Komunikácia zap.): 2,10 W Príkon v pohotovostnom režime (Komunikácia vyp.): 0,28 W | V prevádzke: 229 W Príkon v pohotovostnom režime (Komunikácia zap.): 2,10 W Príkon v pohotovostnom režime (Komunikácia vyp.): 0,28 W |
| Prevádzková nadmorská výška | Nadmorská výška 0 až 3 000 m | | | | | |
| Prevádzková teplota | +5 až +35°C (bez kondenzácie) (nadmorská výška 0 až 2 286 m) +5 až +30°C (nekondenzujúca) (nadmorská výška 2 287 až 3 000 m) | | | | | |
| Skladovacia teplota | -10 až +60°C (nekondenzujúca) | | | | | |
| Hmotnosť | Približne 3,9 kg | Približne 3,7 kg | Približne 3,7 kg | Približne 3,7 kg | Približne 3,7 kg | |

| | | | |
|---------------------|----------------------------|------------------|---|
| Konektory | Port Computer1 | 1 | Mini D-Sub 15-kolíkový (zásuvka) |
| | Port Computer2 | 1 | Mini D-Sub 15-kolíkový (zásuvka) |
| | Port Video | 1 | Konektor RCA |
| | Port S-Video | 1 | Mini DIN 4-kolíkový |
| | Vstupný port Audio1 | 1 | Stereo mini jack |
| | Vstupný port Audio2 | 1 | Stereo mini jack |
| | Port Audio-L/R | 1 | Konektor RCA x 2 (L-R) |
| | Port Mic | 1 | Stereo mini jack |
| | Port Audio Out | 1 | Stereo mini jack |
| | Port Monitor Out | 1 | Mini D-Sub 15-kolíkový (zásuvka) |
| | Port HDMI | 1 | HDMI (zvuk je podporovaný len štandardom PCM) |
| | Port USB-A*1 | 1 | Konektor USB (TypeA) |
| | Port USB-B*1 | 1 | Konektor USB (TypeB) |
| | Port LAN | 1 | RJ-45 |
| | Port RS-232C | 1 | Mini D-Sub 9-kolíkový (zástrčka) |
| Port SYNC *2 | 2 | Stereo mini jack | |

*1 Podporuje USB 2.0. Pri portoch USB sa však nezaručuje funkčnosť všetkých zariadení, ktoré podporujú rozhranie USB.

*2 Len EB-536Wi.

Uhol sklonu

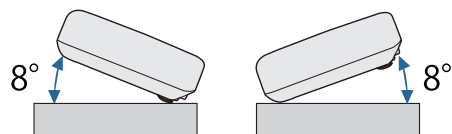

Ak použijete projektor naklonený do uhla viac ako 8° , mohlo by dôjsť k poškodeniu a nehode.

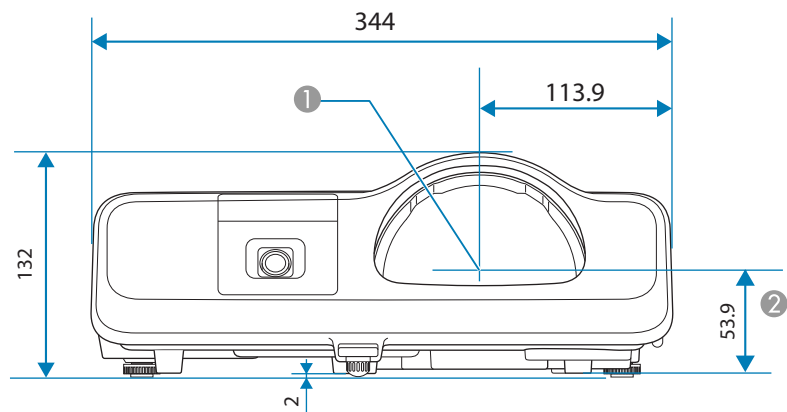

- ① Stred objektívu
- ② Vzďialenosti od stredu objektívu po body upevnenia dosky na upevnenie na stenu alebo k bodom upevnenia pri montáži na strop.

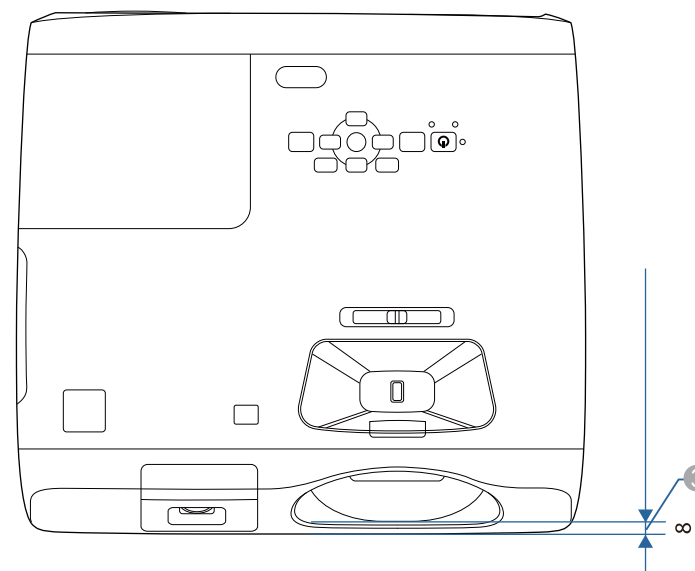

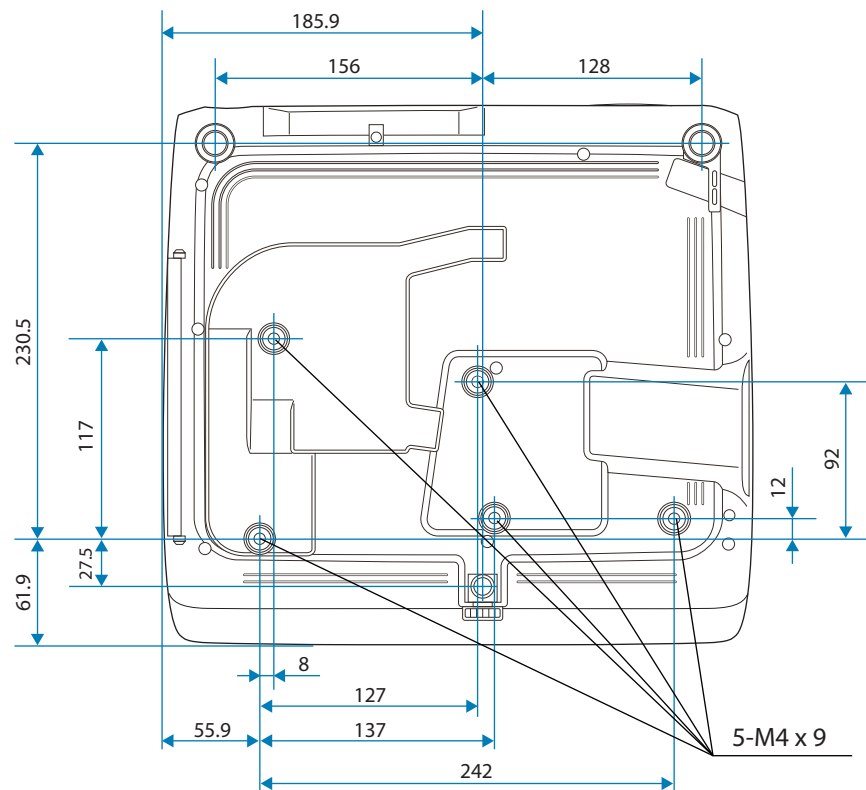

- ③ Meranie od prednej časti projektora po prednú časť objektívu.



Jednotky: mm

Tento oddiel v krátkosti vysvetľuje zložitejšie termíny, ktoré nie sú vysvetlené v texte tohto návodu. Podrobnosti nájdete v bežne dostupných publikáciách.

| | |
|------------------------------|---|
| Adresa brány | Toto je server (smerovač), ktorý komunikuje v sieti (podsieti) rozdelenej podľa <u>masky podsiete</u> ▶▶ . |
| AMX Device Discovery | AMX Device Discovery je technológia vyvinutá spoločnosťou AMX s cieľom uľahčiť kontrolným systémom AMX jednoduché ovládanie cieľového zariadenia. Spoločnosť Epson implementovala technológiu tohto protokolu a poskytla nastavenie, aby umožnila fungovanie protokolu (Zapnuté). Ďalšie podrobnosti nájdete na webovej stránke spoločnosti AMX. URL http://www.amx.com/ |
| DHCP | Skratka pre Dynamic Host Configuration Protocol – tento protokol automaticky priradzuje <u>adresu IP</u> ▶▶ zariadeniam pripojeným k sieti. |
| HDCP | HDCP je skratka pre High-bandwidth Digital Content Protection. Používa sa na ochranu pred nezákonným kopírovaním a ochranu autorských práv pomocou šifrovania digitálnych signálov odosielaných cez porty DVI a HDMI. Pretože port HDMI na tomto projektore podporuje technológiu HDCP, môže premietiť digitálne obrazy chránené technológiou HDCP. Projektor však nemusí byť schopný premietiť obrazy chránené aktualizovanou alebo revidovanou verziou šifrovania HDCP. |
| HDTV | Skratka pre High-Definition Television, ktorá označuje televízne systémy s vysokým rozlíšením spĺňajúce nasledujúce podmienky. <ul style="list-style-type: none"> • Zvislé rozlíšenie 720p alebo 1080i alebo vyššie (p = <u>Progresívne</u> ▶▶, i = <u>Prekladanie</u> ▶▶) • Plátno s <u>pomerom strán</u> ▶▶ 16:9 |
| Infraštruktúrny režim | Metóda bezdrôtovej LAN komunikácie, pri ktorej zariadenia komunikujú cez prístupový bod. |
| IP adresa | Číslo, ktoré identifikuje počítač pripojený k sieti. |
| Komponent video | Metóda, ktorá rozloží videosignál na zložky svietivosti (Y) a hodnoty modrej mínus svietivosti (Cb alebo Pb) a červenej mínus svietivosti (Cr alebo Pr). |
| Kompozitné video | Metóda, ktorá skombinuje videosignál zo zložiek svietivosti a farby kvôli prenosu po jednom kábli. |
| Kontrast | Relatívny jas svetlých a tmavých oblastí obrazu možno zvýšiť alebo znížiť, aby boli text a obrázky viac či menej výraznejšie, prípadne aby boli hladšie. Nastavenie tejto vlastnosti obrazu sa nazýva úprava kontrastu. |
| Maska podsiete | Je to číselná hodnota, ktorá definuje počet bitov používaných pre sieťovú adresu na rozdelenej sieti (podsieti) z IP adresy. |
| Obnov. frekvencia | Prvok obrazovky vyžarujúci svetlo zachováva rovnakú svietivosť a farbu veľmi krátku dobu. Preto je potrebné obraz skenovať mnohokrát za sekundu, aby sa vykonala obnova svetlo vyžarujúceho prvku. Počet operácií obnovy za sekundu sa nazýva Obnovovacia frekvencia a vyjadruje sa v hertzoch (Hz). |
| Pomer strán obrazu | Je pomer medzi dĺžkou a výškou obrazu. Obrazovky s pomerom strán 16:9 v smeroch vodorovne:zvislo ako napríklad obrazovky HDTV voláme širokouhlé obrazovky. SDTV a bežné počítačové obrazovky majú pomer strán 4:3. |
| Prekladanie | Prenáša informácie potrebné na vytvorenie obrazovky posielaním každého druhého riadku začínajúc od horného okraja obrazu smerom nadol. Obraz má väčší sklon k blikaniu, lebo snímky zobrazujú riadky striedavo. |

| | |
|------------------------|---|
| Progresívne | Premietne informácie na vytvorenie obrazovky naraz zobrazením obrazu pre jednu snímku. Aj keď je počet riadkov rovnaký, miera blikania sa zníži, lebo je množstvo informácií dvojnásobné oproti systému prekladania. |
| Režim Ad hoc | Metóda bezdrôtového LAN pripojenia, ktoré komunikuje s bezdrôtovým LAN klientom bez použitia prístupového bodu. |
| SDTV | Skratka pre Standard Definition Television, ktorá označuje televízne systémy nespĺňajúce požiadavky na systém HDTV  High-Definition Television. |
| Sledovanie | Signály odosielané z počítačov majú určitú hodnotu frekvencie. Ak je frekvencia projektora odlišná, výsledný obraz nemá dobrú kvalitu. Proces zosúladenia frekvencie týchto signálov (počet minimálnych hodnôt v signáli) sa nazýva Sledovanie. Ak sa Sledovanie nevykoná správne, v signáli sa objavia zvislé pásy. |
| SNMP | Je to skratka výrazu Simple Network Management Protocol, čo je protokol na monitorovanie a ovládanie zariadení, ako sú napr. smerovače a počítače pripojené k sieti typu TCP/IP. |
| sRGB | Medzinárodný štandard pre farebné intervaly, ktorý bol formulovaný tak, aby bola uľahčená správa farieb reprodukováných video zariadením v počítačových operačných systémoch (OS) a na Internete. Ak je pripojený zdroj v režime sRGB, nastavte projektor a pripojený zdroj signálu na režim sRGB. |
| SSID | Identifikátor SSID obsahuje identifikačné údaje na pripojenie k iným zariadeniam v bezdrôtovej sieti LAN. Bezdrôtová komunikácia je možná medzi zariadeniami so zhodným identifikátorom SSID. |
| SVGA | Štandard veľkosti obrazovky s rozlíšením 800 (vodorovne) x 600 (zvislo) bodov. |
| S-Video | Metóda, ktorá rozloží videosignál na zložky svietivosti (Y) a farby (C). |
| SXGA | Štandardná veľkosť obrazovky s rozlíšením 1 280 (horizontálne) x 1 024 (vertikálne) bodov. |
| Synchronizácia | Signály odosielané z počítačov majú určitú hodnotu frekvencie. Ak je frekvencia projektora odlišná, výsledný obraz nemá dobrú kvalitu. Proces zosúladenia fáz týchto signálov (relatívna pozícia maximálnych a minimálnych hodnôt signálov) sa nazýva synchronizácia. Ak signály nie sú zosynchronizované, dochádza napríklad k blikaniu, rozmazaniu a vodorovnému rušeniu. |
| VGA | Štandard veľkosti obrazovky s rozlíšením 640 (vodorovne) x 480 (zvislo) bodov. |
| XGA | Štandard veľkosti obrazovky s rozlíšením 1024 (vodorovne) x 768 (zvislo) bodov. |
| Zach. IP adresu | Je to IP adresa  cieľového počítača, ktorá sa používa v protokole SNMP na upozornenie na chybu. |

Všetky práva vyhradené. Žiadna časť tejto publikácie sa nesmie bez predchádzajúceho písomného súhlasu spoločnosti Seiko Epson Corporation reprodukovat', ukladať do prehľadávacieho systému ani sa nesmie na žiaden účel v žiadnej forme alebo akýmkoľvek spôsobom prenášať – elektronicky, mechanicky, fotokopírovaním, nahrávaním ani inak. Spoločnosť nenesie žiadnu priamu zodpovednosť za použitie informácií, ktoré sa tu nachádzajú. Nezodpovedá ani za prípadné škody vyplývajúce z použitia týchto informácií.

Spoločnosť Seiko Epson Corporation ani jej pridružené spoločnosti nie sú voči spotrebiteľovi tohto produktu alebo iným osobám zodpovedné za škody, straty, náklady a výdavky spôsobené spotrebiteľom alebo inou osobou v dôsledku nasledujúcich udalostí: nehoda, nesprávne použitie alebo zneužitie tohto produktu alebo neoprávnené úpravy, opravy alebo zmeny tohto produktu alebo (s výnimkou USA) nedodržanie prísneho súladu s prevádzkovými a servisnými pokynmi spoločnosti Seiko Epson Corporation.

Spoločnosť Seiko Epson Corporation nezodpovedá za žiadne škody alebo problémy spôsobené použitím akéhokoľvek príslušenstva alebo spotrebného materiálu, na ktorých nie je uvedené označenie originálnych produktov – Original Epson Products alebo Epson Approved Products od spoločnosti Seiko Epson Corporation.

Obsah tejto príručky môže byť zmenený alebo aktualizovaný bez predchádzajúceho upozornenia.

Obrázky v tejto príručke a skutočný projektor môžu byť odlišné.

Obmedzenie používania

Keď sa tento produkt používa v situáciách, ktoré si vyžadujú vysokú spoľahlivosť alebo bezpečnosť, napríklad v dopravných zariadeniach súvisiacich s leteckou, železničnou, námornou, automobilovou dopravou atď.; v zariadeniach na predchádzanie katastrofám; v rôznych bezpečnostných zariadeniach atď; prípadne vo funkčných/ vysokopresných zariadeniach atď., mali by ste tento produkt použiť iba po starostlivom zvážení zahrnutia bezpečnostných prvkov, opatrení a redundancií do svojho návrhu, aby ste zachovali bezpečnosť a spoľahlivosť celého systému. Keďže tento produkt nebol určený na používanie v situáciách, ktoré si vyžadujú extrémne vysokú spoľahlivosť alebo bezpečnosť, napríklad v leteckom vybavení, hlavnom komunikačnom vybavení, vybavení na riadenie atómových elektrární ani v zdravotníckom vybavení, ktoré súvisí s priamou zdravotníckou starostlivosťou atď., po úplnom vyhodnotení sami rozhodnite o vhodnosti tohto produktu.

Nariadenia zákona o bezdrôtovom telegrafovaní

Zákon o bezdrôtovom telegrafovaní zakazuje nasledujúce činnosti.

- Úpravy a rozobratie (vrátane antény)
- Odstránenie štítku o zhode

Informácie o označeniach

Operačný systém Microsoft® Windows® 2000
Operačný systém Microsoft® Windows® XP
Operačný systém Microsoft® Windows Vista®
Operačný systém Microsoft® Windows® 7
Operačný systém Microsoft® Windows® 8
Operačný systém Microsoft® Windows® 8.1

V tejto príručke sa vyššie uvedené operačné systémy označujú ako systémy „Windows 2000“, „Windows XP“, „Windows Vista“, „Windows 7“, „Windows 8“ a „Windows 8.1“. Na označenie systémov Windows 2000, Windows XP, Windows Vista, Windows 7, Windows 8 a Windows 8.1 sa môže okrem toho používať súhrnný výraz Windows a viaceré verzie

systému Windows sa môžu označovať napríklad ako Windows 2000/XP/Vista/7/8/8.1 bez opakovania označenia Windows.

Mac OS X 10.3.x

Mac OS X 10.4.x

Mac OS X 10.5.x

Mac OS X 10.6.x

OS X 10.7.x

OS X 10.8.x

OS X 10.9.x

Operačné systémy uvádzané v tejto príručke sa označujú ako „Mac OS X 10.3.x“, „Mac OS X 10.4.x“, „Mac OS X 10.5.x“, „Mac OS X 10.6.x“, „OS X 10.7.x“, „OS X 10.8.x“ a „OS X 10.9.x“. Na ich označenie sa okrem toho používa súhrnný výraz „OS X“.

Všeobecné upozornenie:

EPSON je registrovaná ochranná známka, EXCEED YOUR VISION, ELPLP a ich logá sú registrované ochranné známky alebo ochranné známky spoločnosti Seiko Epson Corporation.

Mac, Mac OS a OS X sú ochranné známky spoločnosti Apple Inc.

Microsoft, Windows, Windows Vista, PowerPoint a logo Windows sú ochranné známky alebo registrované ochranné známky spoločnosti Microsoft Corporation v USA a/alebo iných krajinách.

eneloop® je registrovaná ochranná známka spoločnosti Panasonic Group.

WPA™ a WPA2™ sú registrovanými ochrannými známkami spoločnosti Wi-Fi Alliance.

App Store je servisná známka spoločnosti Apple Inc.

Google play je ochranná známka spoločnosti Google Inc.

HDMI a High-Definition Multimedia Interface sú ochranné známky alebo registrované ochranné známky spoločnosti HDMI Licensing LLC. 

Ochranná známka PLink je ochranná známka, ktorá čaká na registráciu, alebo je už registrovaná v Japonsku, USA a iných krajinách a oblastiach.

Crestron a Crestron RoomView sú registrované ochranné známky spoločnosti Crestron Electronics, Inc.

Všetky ďalšie ochranné známky sú majetkom ich príslušných vlastníkov a môžu sa používať iba na identifikačné účely.

©SEIKO EPSON CORPORATION 2014. All rights reserved.

Indication of the manufacturer and the importer in accordance with requirements of directive 2011/65/EU (RoHS)

Manufacturer: SEIKO EPSON CORPORATION

Address: 3-5, Owa 3-chome, Suwa-shi, Nagano-ken 392-8502 Japan

Telephone: 81-266-52-3131

Importer: SEIKO EUROPE B.V.

Address: Azië building, Atlas ArenA, Hoogoorddreef 5, 1101 BA Amsterdam Zuidoost
The Netherlands

Telephone: 31-20-314-5000

- A**
- Adresa brány 133, 135
 - Ako sa vymieňa lampa 172
 - AMX Device Discovery 136
 - Aplikácia EasyMP Network Projection 83
 - Atramentové funkcie 85, 86
 - Audio výstup 126
 - Aut. lich. kor. - V 54
 - Automat nastavenie 121
 - Automat. šošovka 57, 121
 - Automat.nast.SSID 132
 - Automatická kalibrácia 71, 127
 - Automatická korekcia 54
 - Automatické zapnutie 126
 - Automaticky 16
- B**
- Bez kontaktu pera 127
 - Bezdrôtová myš/USB Display 127
 - Bezdrôtové napájanie 129
 - Bezpečnosť 134
 - Bonjour 137
- C**
- Crestron RoomView 112, 113, 137
- Č**
- Časovač režimu spánku 138
 - Časovač stlmenia A/V 138
 - Časový interval výmeny lampy 172
 - Čierna tabuľa 56
 - Číslo portu 136
- Čistenie** 169
- Čistenie Objektívu 169
 - Čistenie povrchu projektoru 169
 - Čistenie vzduchového filtra 169
 - Čítanie e-mailu 109
- D**
- Dialkové internetové ovládanie 107
 - Dialkové ovládanie 16
 - Dialkový prijímač 11, 13, 124
 - Divadlo 56
 - Dynamické 56
- E**
- Easy Interactive Function 125, 127
 - Easy Interactive Pen 20, 178
 - EasyMP Monitor 106
 - Efekt 93
 - Elektronické pero 70
 - E-mailová adresa 136
 - Enter 15
 - Esc 15, 18
 - ESC/VP21 110
 - E-Zoom 17, 96
- F**
- Farebná teplota 121
 - Farebný režim 18, 56, 120
 - Funkcia bezdrôtovej myši 97
 - Funkcia Pomocníka 147
- H**
- HDMI 182
 - Heslo PjLink 131
 - Heslo pre ovl. webu 131
 - Hlasit. vstupu mik. 124
 - Hlasitosť 18, 56, 108, 124
 - Horná hranica 126
 - Hrot pera 20
- I**
- 125
 - Indikátor lampy 148
 - Indikátor napájania 148
 - Indikátor stavový 148
 - Indikátor teploty 148
 - Indikátory 15, 148
 - Inf. o projektore 139
 - Info o synchroniz. 139
 - Inštalácia 24, 25, 47
 - Interakcia s počítačom 65
 - Interaktívna funkcia 10, 25, 77, 163
 - Interval výmeny vzduchového filtra 175
 - IP adresa 136
- J**
- Jas 120
 - Jazyk 127
 - Jednotka lampy 178
- K**
- Kábel diaľkového ovládania 178
 - Kábel komponentného videa 178

- Kábel USB 143
 Káblový zámok 105
 Kalibrácia pera 71
 Kamera na dokumenty 178
 Kanál 132
 Kľúč. slovo projek. 131
 Komponent video 182
 Kompozitné video 182
 Komunikačný protokol 111
 Konfigurácia siete 129
 Kontrast 120
 Kontrolka stavu batérie 20
 Krížik 96
 Kryt batérie 21
 Kryt lampy 11
 Kryt objektívu 12
- L**
- LAN 18, 108
 Lichob. korek. - H/V 51
 Lichobežníková korekcia 123
 Lichobežníkové skreslenie 50
- M**
- Mailová notifikácia 109, 135
 Manuálna kalibrácia 72, 127
 Manuálna korekcia 51
 Maska podsiete 133, 135
 Mäkké puzdro na prenášanie 178
 Menu 15, 16
 Message Broadcasting 106, 137
 MHL Menu 18
 Modul bezdrôtovej LAN 37, 178
- Montáž na strop 178
- N**
- Náhradné hroty pera 178
 Nálepka na ochranu hesla 103
 Napájanie 15, 16, 108
 Náповeda 15, 17
 Nastavenia 142
 Nastavenia A/V 126
 Nastavenia IP 133, 135
 Nastavenia zobrazenia 93
 Nastavenia zvuku 13
 Nastavenie farieb 121
 Nastavenie lichobežníkového skreslenia
 11, 53
 Nastavenie náklonu 55
 Nastavenie projektora 106
 Názov projektora 131
 Názvy častí a funkcií 11
 Nulovanie prevádzkového času lampy
 140, 175
 Num 16
 Numerická klávesnica 16
- O**
- Oblasť diaľkového ovládača vysielajúca svetlo
 18
 Oblasť fungovania pera 74
 Obnov. frekvencia 139
 Obnoviť 133
 Obraz 152, 154
 Obraz pri spustení 125
 Odinštalovanie 48
- Odstránenie zariadení USB 32
 Odtieň 120
 Ochrana heslom 102
 Ochrana užív. loga 102
 Ochrana zapnutia 102
 Operácia 126
 Optimalizácia svetla 138
 Ostrosť 120
 Otáčanie obrázkov 90
 Otvor na pripojenie remienka 17
 Ovládací panel 11, 15
 Ovládač Easy Interactive Driver 68, 69
 Ovládač zaostrovania 11
 Ovládanie webu 106, 107
- P**
- Páčka nastavenia podpery 11
 Pamäťové zariadenie USB 141
 Panel nástrojov na ovládanie projektora .. 80
 PC Free 8, 88, 89
 Pero 79
 PJLink 111
 plátna pre zadnú projekciu 24
 Plynulé 93
 Počítač 16, 108
 Počítačové signály 182
 Počítačový kábel 178
 Podporované rozlíšenia 182
 Podporované rozlíšenia monitorov 182
 Pohotovostný režim 138
 Pomer 16, 57, 122
 Ponuka Bezdrôtová sieť LAN 132
 Ponuka Bezpečnosť 134

| | | | | | |
|--------------------------------------|----------|--|---------|---|--------------|
| Ponuka ECO | 138 | Predĺžovací kábel USB | 178 | Q | |
| Ponuka Informácia | 139 | Predná nastaviteľná nožička | 11, 14 | Quick Corner | 52, 123 |
| Ponuka Konfigurácia | 118 | Predná strana | 24, 126 | Quick Wireless Connection USB Key | 38, 178 |
| Ponuka Mailová notifikácia | 135 | Prehrievanie | 149 | R | |
| Ponuka Nastavenia | 123 | Premietací objektív | 11 | Redukcia šumu | 122 |
| Ponuka Obráz | 120 | Premietaná klávesnica | 130 | Reproduktor | 13 |
| Ponuka pevne zap. sieť LAN | 135 | Premietanie | 126 | Režim Anotácie | 78 |
| Ponuka Rozšírené | 125 | Prepínací čas obrazovky | 93 | Režim anotácie | 63 |
| Ponuka Sieť | 128 | Prepínanie obrazov | 45 | Režim bielej tabule | 64, 78 |
| Ponuka Signál | 121 | Preskenovanie | 122 | Režim pera | 18, 127, 128 |
| Ponuka Vynulovať | 137, 140 | Prevádzková teplota | 185 | Režim pripojenia | 132 |
| Ponuka Základné | 131 | Prevádzkové hodiny lampy | 138 | Režim spánku | 138 |
| Ponuky Konfigurácia | 117 | Prevádzkový dosah | 20 | Režim Vysoká nadmorská výška | 126 |
| Poradie zobrazenia | 93 | Prevrátiť vodorovne | 8, 93 | Riešenie problémov | 148 |
| Port Audio1 | 13 | Prezentácia | 56, 92 | Rozlíšenia monitorov | 182 |
| Port Audio2 | 13 | Pri spustení premietania | 160 | Rozlíšenie | 122, 139 |
| Port Audio-L/R | 12 | Priame zapnutie | 126 | Rozšírené | 128 |
| Port Computer | 13 | Príchytky pre voliteľný remienok alebo šnúru | 20 | RS-232C | 12 |
| Port HDMI | 13 | Prijímač Easy Interactive Function | 11 | S | |
| Port LAN | 13 | Prioritná brána | 136 | Sériové pripojenie | 110 |
| Port počítača | 13 | Pripojenie externého zariadenia | 34 | Server SMTP | 136 |
| Port S-Video | 12 | Pripojenie kábla LAN | 36 | Schémy zapojenia káblov | 110 |
| Port SYNC IN/OUT | 13 | Pripojenie mikrofónu | 33 | Sieť. info. | 129 |
| Port USB-A | 13 | Pripojenie počítača | 27 | Sieťová zásuvka | 12 |
| Port USB-B | 13 | Pripojenie viacerých projektorov | 39 | Skladovacia teplota | 185 |
| Port Video | 12 | Pripojenie zariadení USB | 31 | Skrinka rozhrania | 178 |
| Posuvný ovládač lichob. H | 53 | Pripojenie zdrojov obrazu | 29 | Skrutka na upevnenie modulu bezdrôtovej siete LAN | 13 |
| Použ. Vzor | 100 | Prístupová fráza | 134 | Sledovanie | 122 |
| Používateľské logo | 125 | Progresívny | 122 | SNMP | 109, 136 |
| Pozadie | 80 | Projector | 42, 43 | | |
| Pozadie displeja | 125 | Projekčná vzdialenosť | 179 | | |
| Pozícia | 122 | | | | |
| Pravé kliknutie | 128 | | | | |
| Predĺženie interaktívneho pera | 178 | | | | |

| | | | | | |
|--|-----------------|---|------------------------------|-------------------------------|-------------|
| Source Search | 15, 18, 108 | Úplné uzamknutie | 104 | Výstup A/V | 126 |
| Spotrebný materiál | 178 | USB | 18, 108 | Výstup.port monitora | 12 |
| Spôsob výmeny vzduchového filtra | 175 | USB Display | 46 | Výstupný otvor vetrania | 12 |
| Spôsob zoradenia | 93 | USB Display/Easy Interactive Function . | 127 | Výška obrazu | 55 |
| Spracovanie obrazu | 123 | USB Storage | 88 | Vzdialenosť projekcie | 179, 180 |
| Správy | 125 | USB Type B | 127 | Vzduchový filter | 11, 178 |
| sRGB | 56 | User | 17 | Vzor | 124 |
| SSID | 132 | Uzamk. ovl. panela | 104, 123 | | |
| SSID Displej | 133 | Užívateľské logo | 98 | Z | |
| Stlmič A/V | 12, 17, 94, 108 | Užívateľské tlačidlo | 124 | Zadať | 17 |
| Stránka | 17, 108 | | | Zadná časť | 24, 126 |
| Stropná rúrka | 178 | V | | Zadné nožičky | 14 |
| Synchronizácia | 122 | Veľkosť obrazu | 54 | Zach. IP adresu | 136 |
| Systémové požiadavky | 46 | Veľkosť plátna | 179 | Zámok proti krádeži | 105 |
| Sýtosť farieb | 120 | Verzia | 139 | Zaostrenie | 55 |
| Š | | Vetrací vstupný otvor | 11 | Zmrazenie obrazu | 17, 94, 108 |
| Široký | 15 | Video | 16, 108 | Zobrazenie | 125 |
| T | | Video rozsah HDMI | 122 | Zobrazenie ECO | 138 |
| Technické údaje | 184 | Video signál | 122, 139 | Zobrazenie IP adresy | 133, 135 |
| Tele | 15 | Voliteľné príslušenstvo | 178 | Zoznam príkazov | 110 |
| Tlačidlo | 20 | Vstup pera | 85, 86 | Zväčšenie | 123 |
| Tvar ukazovateľa | 124 | Vstupný port mikrofónu | 12 | Zvoľte mechaniku | 90 |
| U | | Vstupný signál | 122, 139 | | |
| Ukazovateľ | 18, 95 | Všeobecné Parametre Projektora | 184 | | |
| Ukazovateľ myši | 97 | Vyhľadať prístupový bod | 132, 133 | | |
| Upevnenie na stenu | 178 | Vyhľadať zdroj pri spustení | 126 | | |
| Upevňovací bod bezpečnostného kábla ... | 14 | Vyhľadávanie zdroja | 15, 44 | | |
| Upevňovacie body na montážnej doske na | | Výmena batérií | 19, 21 | | |
| stenu | 14 | Výmena hrotu | 22 | | |
| Upevňovacie body pri montáži na strop .. | 14 | Výmena lampy | 172 | | |
| | | Výmena vzduchového filtra | 175 | | |
| | | Vynulovať | 121, 123, 125, 127, 137, 139 | | |
| | | Vynulovať všetko | 140 | | |