

# WD My Cloud™

Osobní cloudové úložiště  
Uživatelská příručka



## Servis a podpora společnosti WD®

Setkáte-li se s nějakými problémy, před vrácením produktu nám dejte příležitost je opravit. Většinu dotazů na technickou podporu lze zodpovědět prostřednictvím naší databáze znalostí nebo e-mailové podpory na stránkách <http://support.wd.com>. Pokud odpověď není dostupná nebo dáváte přednost osobnímu kontaktu, kontaktujte společnost WD na jednom z níže uvedených telefonních čísel.

Produkt je dodáván s 30denní bezplatnou telefonickou podporou během záručního období. 30denní období začíná datem prvního telefonického kontaktu s technickou podporou společnosti WD. E-mailová podpora je zdarma během celého záručního období a k dispozici je i naše nepřetržitě dostupná a rozsáhlá databáze znalostí. Chcete-li, abychom vás informovali o nových funkcích a službách, zaregistrujte svůj produkt online na adrese <http://register.wd.com>.

### Přístup k online podpoře

Navštivte webové stránky naší podpory na adrese [support.wd.com](http://support.wd.com) a můžete si vybrat z těchto témat:

- **Downloads** (Ke stažení) – stažení ovladače, softwaru a aktualizací pro produkt WD.
- **Registration** (Registrace) – registrace produktu WD a možnost získání nejnovější aktualizace a speciální nabídky.
- **Warranty & RMA Services** (Záruka a služby RMA) – poskytnutí záruky, výměny produktu (RMA), stav RMA a informace o obnově dat.
- **Knowledge Base** (Znalostní databáze) – vyhledávání na základě klíčového slova, výrazu anebo čísla odpovědi.
- **Installation** (Instalace) – zde je možné zobrazit pomoc online při instalaci disku či softwaru WD.
- **WD Community** (Komunita společnosti WD) – sdílejte svoje názory a spojte se s ostatními uživateli.
- **Learning Center** (Školící středisko) – začněte zde a vytěžte z osobního cloudového úložiště maximum (<http://www.wd.com/setup>).

### Kontaktování technické podpory společnosti WD

Při kontaktování podpory společnosti WD mějte připravené sériové číslo produktu WD a informace o hardwaru a verzích softwaru používaného systému.

#### Severní Amerika

Anglicky 800.ASK.4wd  
(800.275.4932)  
Španělsky 800.832.4778

#### Asie/Tichomoří

Austrálie 1 800 42 9861  
Čína 800 820 6682 / +65 62430496  
Hong Kong +800 6008 6008  
Indie 1 800 11 9393 (MNTL)/1 800 200 5789  
(Reliance) 011 26384700 (Hlavní linka)  
+803 852 9439  
Indonésie  
Japonsko 0120-994-120 / 00531-65-0442  
Korea 02 703 6550  
Malajsie +800 6008 6008 / 1 800 88 1908/+65 62430496  
Filipíny 1 800 1441 0159  
Singapur +800 6008 6008 / +800 608 6008/+65 62430496  
Tchaj-wan +800 6008 6008/+65 62430496

#### Evropa (bez poplatku)\*

00800 ASK4  
WDEU  
(00800  
27549338)

#### Evropa

+31 880062100

#### Blízký východ

+31 880062100

#### Afrika

+31 880062100

\* Bezplatnou linku lze použít v těchto zemích: Rakousko, Belgie, Dánsko, Francie, Německo, Irsko, Itálie, Nizozemsko, Norsko, Španělsko, Švédsko, Švýcarsko, Velká Británie, Česká republika.

### Registrace produktu WD

Zaregistrujte si výrobek WD a získejte nejnovější aktualizace a speciální nabídky. Svůj disk můžete snadno zaregistrovat online na webu <http://register.wd.com> nebo pomocí instalačního programu osobního cloudového úložiště WD My Cloud, který je k dispozici online na webu Learning Center (Školící středisko).

# Obsah

Servis a podpora společnosti WD® . . . . .	iii
Registrace produktu WD . . . . .	iii
<b>1 Důležité informace pro uživatele . . . . .</b>	<b>1</b>
Důležité bezpečnostní pokyny . . . . .	1
Poznamenejte si informace o výrobku WD . . . . .	2
<b>2 Přehled produktu . . . . .</b>	<b>3</b>
Informace o systému. . . . .	3
Informace o webu Learning Center (Školící středisko) . . . . .	4
Obsah balení. . . . .	5
Požadavky na systém . . . . .	6
Pokyny před instalací . . . . .	7
Preventivní opatření při manipulaci s výrobkem . . . . .	7
Pohledy na produkt. . . . .	8
<b>3 Začínáme . . . . .</b>	<b>10</b>
Fyzické připojení zařízení . . . . .	10
Diody LED. . . . .	11
Začínáme s instalačním programem Online Setup (Instalace online) . . . . .	12
Začínáme bez instalačního programu Online Setup (Instalace online) . . . . .	17
Přístup k veřejné složce . . . . .	17
<b>4 Zálohování a obnova souborů . . . . .</b>	<b>21</b>
Používání softwaru WD SmartWare™ Pro (jen systém Windows) . . . . .	21
Použití funkce Zálohování a obnova systému Windows 7 . . . . .	24
Používání služby Historie souborů systému Windows 8. . . . .	25
Použití nástroje Apple Time Machine . . . . .	25
<b>5 Správa disku pomocí nástroje WD Quick View . . . . .</b>	<b>30</b>
Instalace nástroje WD Quick View (systém Mac) . . . . .	30
Přístup k možnostem rychlé volby nástroje WD Quick View . . . . .	32
Kontrola stavu disku . . . . .	32
Spuštění softwaru WD SmartWare (systém Windows). . . . .	33
Bezpečné ukončení aplikace WD SmartWare (systém Windows) . . . . .	33
Přístup ke sdíleným složkám . . . . .	33
Spuštění řídicího panelu WD My Cloud . . . . .	34
Přiřazení k disku (systém Windows). . . . .	35
Vytvoření klávesové zkratky pro sdílenou složku Public (Veřejná) (systém Windows). . . . .	35
Zobrazení vlastností disku . . . . .	36
Monitorování úložiště . . . . .	36

Bezpečné vypínání . . . . .	36
Sledování výstrah . . . . .	37
Vyjmutí úložného zařízení USB (Windows) . . . . .	38
Odinstalování nástroje WD Quick View . . . . .	39
<b>6 Přehled: Řídicí panel . . . . .</b>	<b>40</b>
Spuštění řídicího panelu . . . . .	40
Domovská stránka řídicího panelu . . . . .	41
Získání zákaznické podpory . . . . .	47
Základní administrativní úlohy . . . . .	49
<b>7 Správa uživatelů a sdílených složek . . . . .</b>	<b>50</b>
Informace o uživateli . . . . .	50
Informace o sdílených složkách . . . . .	53
Místní přístup k obsahu sdílené složky . . . . .	56
<b>8 Vzdálený přístup ke cloudu . . . . .</b>	<b>58</b>
Povolení přístupu ke cloudu pro zařízení WD My Cloud . . . . .	58
Povolení přístupu ke cloudu pro uživatele . . . . .	58
Mobilní přístup k souborům pomocí mobilních aplikací WD My Cloud . . . . .	60
Cesta k vašemu osobnímu řešení Cloud . . . . .	68
Přístup k osobnímu cloudu na webu . . . . .	68
Použití aplikace WD My Cloud™ pro stolní počítače . . . . .	72
<b>9 Konfigurace nastavení . . . . .</b>	<b>76</b>
General (Všeobecné) . . . . .	76
Network (Síť) . . . . .	81
Media (Média) . . . . .	84
Utilities (Nástroje) . . . . .	85
Notifications (Oznámení) . . . . .	89
Firmware . . . . .	91
<b>10 Správa bodů obnovy . . . . .</b>	<b>94</b>
O bodech obnovy . . . . .	94
Vytvoření bodu obnovy . . . . .	94
Aktualizace bodu obnovení . . . . .	98
Obnovení z bodu obnovy . . . . .	99
Odstranění bodu obnovení . . . . .	101
<b>11 Přehrávání/streamování videí, fotografií a hudby . . . . .</b>	<b>102</b>
Servery médií . . . . .	102
Ukládání mediálních údajů . . . . .	103
Povolení/zakázání služeb DLNA a iTunes . . . . .	104
Přístup k osobnímu cloudu prostřednictvím přehrávačů médií . . . . .	106

Přístup k osobnímu cloudu prostřednictvím přehrávačů služby iTunes .....	107
<b>12 Připojení pevného disku USB .....</b>	<b>109</b>
Přehled .....	109
Připojení disku USB .....	109
Mapování disku USB (pouze systém Windows) .....	110
Vytvoření zástupce pro disk USB (pouze systém Windows) .....	110
<b>Příloha A: Technické údaje .....</b>	<b>111</b>
<b>Příloha B: Řešení potíží .....</b>	<b>112</b>
Kontrolní seznam prvních kroků .....	112
Resetování zařízení WD My Cloud .....	112
Specifické problémy a opravné úkony .....	113
<b>Příloha C: Informace o souladu s předpisy a záruce .....</b>	<b>116</b>
Shoda s předpisy .....	116
Informace o záruce (všechny regiony kromě Austrálie a Nového Zélandu) .....	117
Informace o záruce (pouze Austrálie a Nový Zéland) .....	118
<b>Rejstřík .....</b>	<b>120</b>

## 1

# Důležité informace pro uživatele

Důležité bezpečnostní pokyny  
Poznamenejte si informace o výrobku WD

## Důležité bezpečnostní pokyny

Toto zařízení bylo navrženo a vyrobeno tak, aby nebyla ohrožena bezpečnost osob. Nesprávným používáním se vystavujete riziku úrazu elektrickým proudem nebo požáru. Těmto rizikům se vyhnete, pokud budete postupovat podle pokynů k instalaci, používání a údržbě.

- Dodržujte všechna varování a pokyny vyznačené na výrobku.
- Před čišťením výrobek odpojte ze zásuvky elektrické energie. Nepoužívejte tekuté ani aerosolové čisticí prostředky. Na čišťení použijte vlhkou tkaninu.
- Výrobek nepoužívejte v blízkosti jakýchkoliv kapalin.
- Výrobek neukládejte na nestabilní povrch. Výrobek by mohl spadnout a vážně se poškodit.
- Zamezte upadnutí výrobku na zem.
- Nezakrývejte štěrbinu a otvory na horní a dolní straně zařízení. Tyto otvory nesmí být blokovány ani zakryty, aby bylo zajištěno správné větrání a spolehlivá činnost výrobku a aby nedošlo k přehřátí. Přehřátí zařízení lze rovněž předejít jeho postavením do vzpřímené polohy.
- Výrobek používejte pouze s takovým typem napájení, který je uveden na výrobním štítku. Jestliže máte pochybnosti týkající se napájení, které je k dispozici, obraťte se na prodejce nebo místní energetickou společnost.
- Nenechávejte ležet žádné předměty na napájecí šňůře. Výrobek nepokládejte na takové místo, kde by se po napájecí šňůře šlapalo.
- Jestliže se na napájení tohoto výrobku použije prodlužovací šňůra, zkontrolujte, zda celkový jmenovitý proud zařízení připojených do prodlužovací šňůry nepřekračuje její maximální povolený jmenovitý proud. Také zkontrolujte, zda celkový jmenovitý proud zařízení připojených do zásuvky nepřekračuje maximální povolený jmenovitý proud pojistky.
- Do otvorů v krytu zařízení nikdy nevkládejte žádné předměty, protože by se mohly dotknout prvků pod nebezpečným napětím, popřípadě by mohlo dojít ke zkratu a následnému požáru či úrazu elektrickým proudem.
- V případě následujících situací výrobek odpojte ze síťového napájení a nechte jej zkontrolovat kvalifikovaným technikem:
  - Napájecí šňůra nebo zástrčka jsou poškozeny či roztřepeny.
  - Na výrobek byla vylita tekutina.
  - Výrobek byl vystaven dešti nebo vodě.

- Výrobek nefunguje správně, ačkoli byly dodrženy všechny provozní pokyny. Nastavujte pouze ty ovládací prvky, o kterých se zmiňuje návod k použití, jelikož nesprávné nastavení může způsobit poškození výrobku a jeho uvedení do původního stavu může vyžadovat značné množství práce kvalifikovaného technika.
- Výrobek spadl na zem nebo došlo k poškození jeho vnější struktury.
- Jestliže výrobek vykazuje zřetelnou změnu výkonu, kontaktujte zákaznickou podporu společnosti WD na stránkách <http://support.wd.com>.

## Poznamenejte si informace o výrobku WD

Nezapomeňte si poznamenat následující informace o produktu WD, které jsou požadovány při nastavení a technické podpoře. Informace o produktu WD naleznete na spodní straně zařízení.

- Sériové číslo
- Číslo modelu
- Datum nákupu
- Poznámky o systému a softwaru

## Přehled produktu

[Informace o systému](#)

[Funkce](#)

[Informace o webu Learning Center \(Školicí středisko\)](#)

[Obsah balení](#)

[Požadavky na systém](#)

[Pokyny před instalací](#)

[Preventivní opatření při manipulaci s výrobkem](#)

[Pohledy na produkt](#)

### Informace o systému

Systém osobního cloudového úložiště WD My Cloud je vysoce výkonný systém se zabezpečeným bezdrátovým přístupem, díky němuž získáte přístup k médiím a souborům z kteréhokoli počítače, tabletu nebo chytrého telefonu, které jsou připojeny k bezdrátovému směrovači.

Připojením tohoto výkonného systému k bezdrátovému směrovači získáte ve své domácí síti sdílené úložiště, ke kterému budete mít přístup z domu i mimo něj. Budete moci sdílet soubory s počítači se systémy Mac a Windows, streamovat mediální soubory do zařízení s podporou funkce DLNA a získáte vzdálený přístup k souborům prostřednictvím aplikací WD My Cloud a webu WDMycloud.com.

Tato uživatelská příručka obsahuje pokyny k instalaci v jednotlivých krocích a ostatní důležité informace týkající se tohoto výrobku WD. Přeložené verze a aktualizace této uživatelské příručky si můžete stáhnout na stránkách <http://products.wd.com/updates>. Další informace a novinky spojené s tímto výrobkem naleznete na stránkách <http://www.wd.com/>.

### Funkce

Konečně vlastní cloudové úložiště – uložte všechno v úložišti WD My Cloud a přistupujte k obsahu odkudkoli pomocí mobilních a počítačových aplikací.

**Centralizované úložiště pro rodinnou sbírku médií** – ukládejte a organizujte rodinné fotografie, videa, hudbu a důležité dokumenty na jednom bezpečném místě v domácí síti.

**Přístup odkudkoli** – používejte svůj osobní cloud z libovolného počítače PC, Mac, tabletu nebo chytrého telefonu bez ohledu na to, kde se nacházíte. Díky bezplatným aplikacím WD je váš osobní cloud vždy s vámi.

**Automatické zálohování všech vašich počítačů** – snadno zálohujte všechny soubory ve svých počítačích PC nebo Mac do zařízení WD My Cloud. Můžete být klidní, protože všechny soubory jsou v síti bezpečně a automaticky zálohovány. Pro uživatele počítače PC nabízí aplikace WD SmartWare™ Pro možnosti zálohování souborů na více zařízení v síti. Uživatelé počítačů Mac mohou k ochraně svých dat využít všech funkcí zálohovacího nástroje Time Machine společnosti Apple.

**Přímé nahrávání z mobilních zařízení** – mají vaše mobilní přístroje vyčerpanou kapacitu? Ušetřete cenné místo ve svých tabletech a chytrých telefonech díky snadnému nahrávání fotografií, videí a souborů přímo na osobní cloud.

**Připojení ke službě Dropbox™ a dalším** – snadno přenášejte soubory mezi osobním cloudem, službou Dropbox a dalšími účty veřejných cloudů.



**Rozšiřitelné úložiště s rozšiřujícím portem USB** – snadno rozšiřte kapacitu úložiště pomocí rozšiřujícího portu USB 3.0. Stačí vložit externí disk USB 3.0 nebo USB 2.0 a okamžitě budete mít více místa pro své fotografie, videa, hudbu a dokumenty.

**Rychlý přenos souborů pro vysokorychlostní streamování** – gigabitový Ethernet a dvoujádrový procesor poskytují vysokorychlostní streamování médií a bleskový přenos souborů. Bez obtíží streamujte videa, fotografie a hudbu do připojených televizorů, přehrávačů médií a herních konzolí kompatibilních se službou DLNA.

**Získejte hudbu prostřednictvím serveru iTunes®** – zařízení WD My Cloud podporuje server iTunes, který umožňuje centralizovat sbírky hudby a videí a přehrávat je na jakémkoli počítači se systémem Windows či Mac a službou iTunes.

**Ochrana heslem** – vaše data jsou vždy v bezpečí a zcela pod kontrolou. Chraňte svůj osobní cloud před neoprávněným přístupem pomocí hesla – ochrana heslem je k dispozici všem uživatelům.

**Snadné nastavení, snadné vyhledání** – S bohatým webovým uživatelským rozhraním pro bezproblémové nastavení společnosti WD bude zařízení nastaveno během několika minut.

**Potřebujete pomoci s nastavením?** – jsme s vámi na každém kroku vaší cesty. Chcete-li poradit s instalací zařízení WD My Cloud a bezplatných aplikací WD pro počítače a mobilní zařízení, navštivte web <http://wd.com/setup/wdmycloud> nebo kontaktujte tým zákaznické podpory společnosti WD. Kontaktní údaje jsou uvedeny na straně ii této příručky a v Rychlém průvodci instalací.

**Získejte další možnost ochrany souborů** – můžete automaticky vytvořit druhou kopii nebo bod obnovení svého osobního cloudu v jiném zařízení NAS, v počítači Windows v síti LAN nebo v zařízení USB připojeném k úložišti WD My Cloud. Díky dokonalému zabezpečení všech médií můžete být naprosto klidní.

## Informace o webu Learning Center (Školicí středisko)

Online Learning Center (Školicí středisko online) společnosti WD přináší aktuální informace, instrukce a software, aby uživatelům pomohlo vytěžit ze svého osobního cloudového úložiště maximum. Tato webová příručka vám přináší nápovědu krok za krokem při nastavení webového přístupu, zálohování dat, sledování stavu disku a využívání dalších funkcí. Jedná se o interaktivní zdroj, který uživatele provede postupem instalace a používáním zařízení WD My Cloud. Web Learning Center (Školicí středisko) vám přináší následující možnosti:

- zobrazí informace o vašem novém produktu osobního cloudového úložiště,
- stáhne nejaktuálnější software pro váš produkt,
- Najdete zde detailní interaktivní informace týkající se každé funkce produktu.
- aktualizuje produkt vždy, když budou k dispozici nové funkce,
- získá neomezený přístup ke zdroji online, bez použití příručky nebo disku CD.

## Obsah balení

- Zařízení osobního cloudového úložiště WD My Cloud,
- ethernetový kabel,
- napájecí adaptér stř. proudu,
- rychlý průvodce instalací.



Zařízení osobního cloudového úložiště  
WD My Cloud

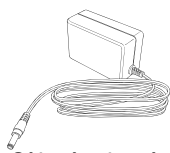

Síťový adaptér\*



Ethernetový kabel



Rychlý průvodce instalací

Další informace o volitelném příslušenství k tomuto výrobku naleznete na stránkách:

USA	<a href="http://www.shopwd.com">www.shopwd.com</a> nebo <a href="http://www.wdstore.com">www.wdstore.com</a>
Kanada	<a href="http://www.shopwd.ca">www.shopwd.ca</a> nebo <a href="http://www.wdstore.ca">www.wdstore.ca</a>
Evropa	<a href="http://www.shopwd.eu">www.shopwd.eu</a> nebo <a href="http://www.wdstore.eu">www.wdstore.eu</a>
Všechny ostatní země	Obráťte se na místní technickou podporu společnosti WD. Seznam kontaktů technické podpory naleznete na adrese <a href="http://support.wd.com">http://support.wd.com</a> a v databázi znalostí jako odpověď ID 1048.

## Požadavky na systém

### Operační systém

#### Windows®

- Windows 8
- Windows 7
- Windows Vista®
- Windows XP (32bitová verze), aktualizace SP3 nebo novější

V systémech Windows je třeba nainstalovat klienta běhového prostředí Java.

#### Mac OS X

- Mountain Lion\* (Mac OS 10.8)
- Lion\* (Mac OS 10.7)
- Snow Leopard (Mac OS 10.6)

\* V systémech Lion a Mountain Lion je vyžadována instalace klienta běhového prostředí Java. Další informace získáte na webu <http://support.apple.com/kb/dl1421>.

**Pozn.:** Kompatibilita může záviset na konfiguraci hardwaru konkrétního počítače a operačního systému.

Abyste dosáhli maximálního výkonu a spolehlivosti, nainstalujte si nejnovější aktualizace a servisní balík (Service Pack):

- V systému Windows klepněte na položku **Start** nebo  > **(Všechny) programy a vyberte možnost Windows Update.**
- V případě systému Macintosh přejděte do nabídky **Apple** a vyberte možnost **Software Update** (Aktualizace softwaru).

### Internetové prohlížeče:

- Internet Explorer 8.0 a novější v podporovaných počítačích se systémem Windows
- Safari 5.0 a novější v podporovaných počítačích se systémem Mac
- Firefox 12 a novější v podporovaných počítačích se systémem Windows a Mac
- Google Chrome 14 a novější v podporovaných počítačích se systémem Windows a Mac

### Síť LAN

Směrovač/přepínač – pro maximální výkon kabelového připojení se doporučuje gigabitový Ethernet; pro maximální výkon sítě Wi-Fi, zejména při streamování videí, se doporučuje protokol 802.11n nebo 802.11ac.

### Internet

K počáteční instalaci, stažení softwaru i ke vzdálenému přístupu a mobilním aplikacím je požadováno širokopásmové internetové připojení.

## Pokyny před instalací

Před instalací disku pro něj vyberte vhodné umístění, abyste zajistili maximální výkon. Umístěte ho na místo s následujícími vlastnostmi:

- v blízkosti uzemněné elektrické zásuvky;
- čisté a nezaprášené;
- na pevném povrchu nevystaveném vibracím;
- dobře větrané, nedochází k blokování nebo zakrytí štěrbin a otvorů v horní a dolní části disku a nachází se v dostatečné vzdálenosti od tepelných zdrojů;
- izolované od elektromagnetických polí vytvářených elektrickými zařízeními, jako je např. klimatizace nebo rozhlasový či televizní přijímač.

## Preventivní opatření při manipulaci s výrobkem

Produkty WD jsou citlivé produkty, se kterými je třeba během vybalování a instalace zacházet opatrně. Hrubé zacházení, ořesy či vibrace mohou disky poškodit.

Při vybalování a instalaci externího disku dodržujte následující opatření:

- Dejte pozor, aby disk nespadl nebo nebyl vystaven nárazům.
- Jestliže je zařízení zapnuto, nehýbejte s ním.
- Nepoužívejte tento výrobek jako přenosný disk.



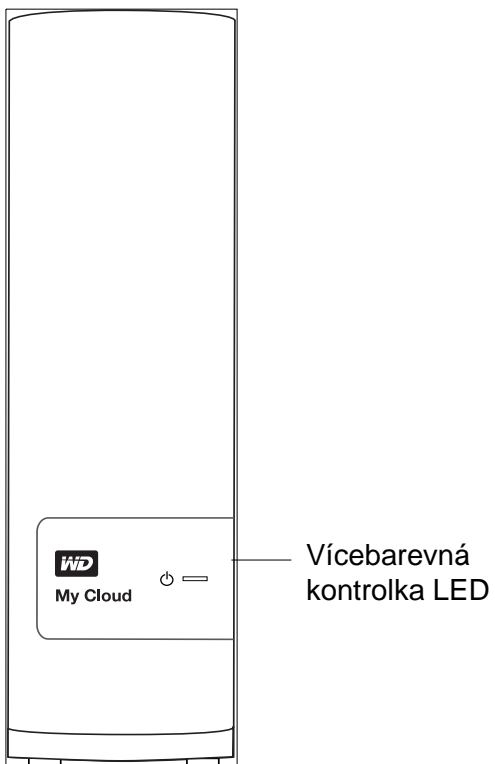

## Pohledy na produkt

### Přední

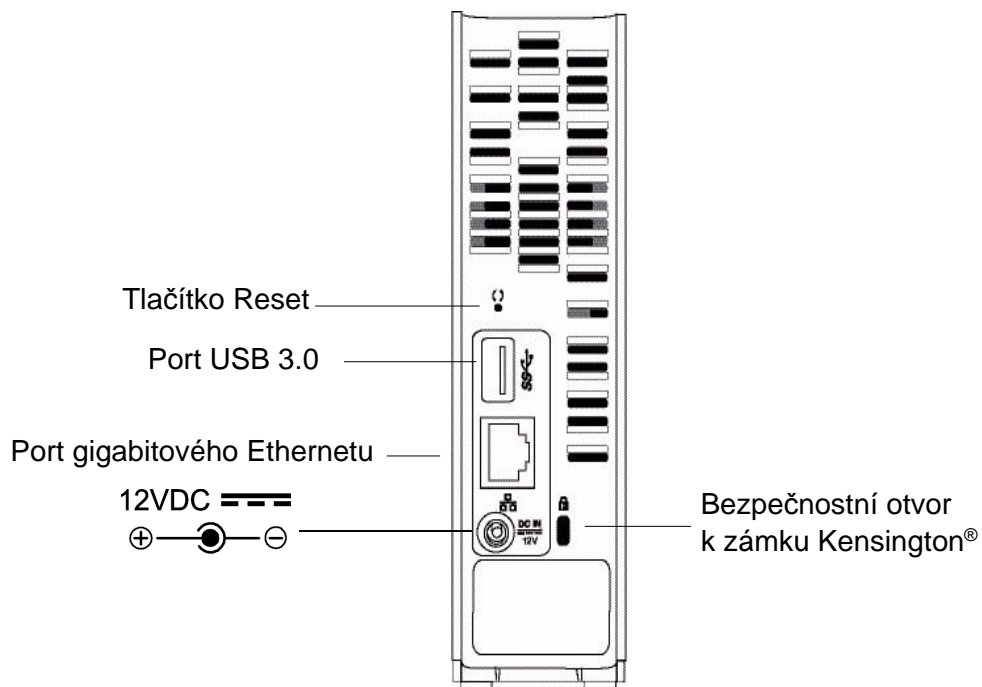

### Back (Zpět)



Komponentní	Ikona	Popis
Port gigabitového Ethernetu		Slouží k připojení disku do sítě LAN.
Port USB 3,0		Slouží k připojení pevného disku USB jako dalšího úložiště.
Tlačítko Reset		Slouží k obnovení nastavení disku, např. uživatelského jména správce a hesla.
Napájecí zásuvka		Slouží k připojení disku k napájecímu adaptéru a síťové zásuvce.
Bezpečnostní otvor k zámku Kensington		Tento disk je vybaven standardním bezpečnostním kabelem Kensington proti krádeži. Další informace získáte na internetových stránkách <a href="http://www.kensington.com/">http://www.kensington.com/</a> .

## 3

## Začínáme

Fyzické připojení zařízení

Začínáme s instalačním programem Online Setup (Instalace online)

Začínáme bez instalačního programu Online Setup (Instalace online)

Přístup k veřejné složce

Disk osobního cloudového úložiště WD My Cloud je snadné nastavit – stačí ho rozbalit, připojit, zkontrolovat indikátory LED na přední i zadní straně disku a ujistit se, že připojení funguje správně. Poté stáhněte a spusťte rychlý instalační program, který je k dispozici na adrese <http://wd.com/setup/wdmycloud>

**Pozn.:** Informace o bezpečném odpojení jednotky naleznete v části „Utilities (Nástroje)“ na str. 85.

### Fyzické připojení zařízení

**Pozn.:** Před připojením zařízení odstraňte samolepku z jeho zadní strany.

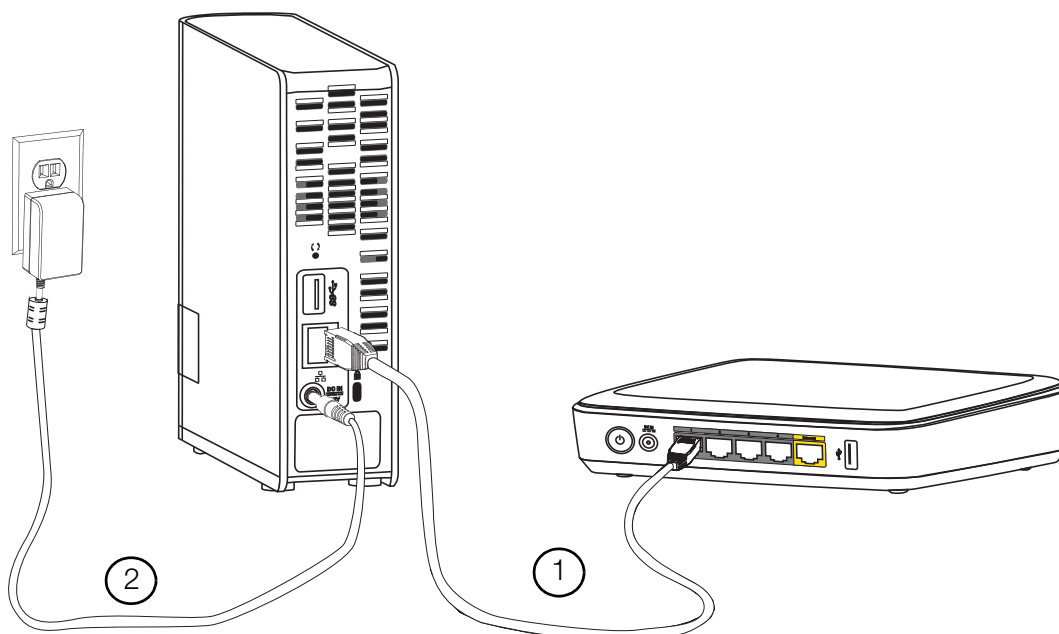

Během připojování osobního cloudového úložiště WD My Cloud do domácí sítě nebo sítě pro malou kancelář postupujte podle kroků uvedených níže.

---

**Důležité:** Abyste zamezili přehřátí, ujistěte se, zda je disk ve správné pozici, jak je znázorněno na obrázku níže, a zdičky a otvory na vrchní a spodní části zařízení nejsou ničím zakryty nebo blokovány. V případě, že dojde k přehřátí, bude disk bezpečně vypnut a všechny právě prováděné procesy budou přerušeny. Pokud tato situace nastane, může dojít ke ztrátě dat.

---

1. Jeden konec ethernetového kabelu zapojte do ethernetového portu na zadní straně disku. Druhý konec ethernetového kabelu zapojte přímo do dostupného směrovače nebo portu síťového přepínače.

---

**Důležité:** Abyste dosáhli nejlepšího výkonu, doporučujeme použít přiložený ethernetový kabel.

---

2. Zapojte jeden konec adaptéru do napájecí zdičky na zadní straně zařízení. Adaptér napájení zasuňte do zásuvky elektrické sítě. Jednotka se automaticky zapne.

---

**Důležité:** Před konfigurací zařízení WD My Cloud počkejte, dokud zcela nenaběhne (přibližně tři minuty). To poznáte podle toho, že indikátor LED přestane blikat a začne svítit modře.

---

3. Když indikátor LED na přední straně disku začne svítit modře, pokračujte částí „Začínáme s instalačním programem Online Setup (Instalace online)“ na str. 12 nebo „Začínáme bez instalačního programu Online Setup (Instalace online)“ na str. 17.

## Diody LED

### Kontrola předního panelu s diodami LED

V následující tabulce jsou popsány funkce třibarevných diod LED na čelním panelu (červená/bílá/žlutá/modrá).

Stav	Barva	Vzhled	Popis stavu
Vypnutí	Žádné		Ukazuje, zda je disk odpojen.
Zapnutí	Bílá	Bliká	Svítí po připojení jednotky k napájení.
Inicializace	Bílá	Trvale svítí	Disk nahrává operační systém (OS).
Připraveno	Modrá	Trvale svítí	Nyní je operační systém připraven.
Úsporný režim	Modrá	Pulzuje	Jednotka je v úsporném režimu pevného disku
Pozor	Žlutá	Bliká	Tento stav má následující příčiny: <ul style="list-style-type: none"> <li>• překročena výstražná tepelná prahová hodnota (nízká nebo vysoká teplota),</li> <li>• síťový kabel není zapojen.</li> </ul>
Porucha/je nutný zásah	Červená	Trvale svítí	Tento stav zapříčiňují následující poruchy: <ul style="list-style-type: none"> <li>• selhání funkce disku SMART,</li> <li>• neexistuje datový svazek,</li> <li>• neexistuje systémový svazek,</li> <li>• vypnutí systému z důvodu teploty (75 °C).</li> </ul>



## Kontrola diod LED na zadním panelu (práce se sítí)

V následující tabulce se popisuje stav sítě a činnost diod LED.

**Pozn.:** Diody LED ve spodní části portu: horní dioda LED signalizuje činnost a dolní dioda LED signalizuje připojení.

Stav	LED:	Vzhled	Popis stavu
Chybný odkaz	Připojení	Vypnuto	Kabel nebo zařízení je odpojené, popřípadě nefunguje zařízení na druhém konci.
Připojení – 100 Mb/s	Připojení	Žlutá	Kabel je zapojený a zařízení na obou koncích úspěšně navázala spojení. Zprostředkovaná přenosová rychlost sítě je 100 Mb/s.
Připojení – 1 000 Mb/s	Připojení	Zelená	Kabel je zapojený a zařízení na obou koncích úspěšně navázala spojení. Zprostředkovaná přenosová rychlost sítě je 1 000 Mb/s.
Neaktivní připojení	Činnost	Vypnuto	Neprobíhá aktivní komunikace.
Připojení je zaneprázdněno	Činnost	Zelená – bliká	Probíhá aktivní komunikace.

## Začínáme s instalačním programem Online Setup (Instalace online)

Instalační program pro instalaci online vás provede potřebnými kroky ke snadnému dokončení instalace zařízení WD My Cloud do domácí nebo malé podnikové sítě. Podle následujících kroků si stáhněte instalační program pro instalaci online, spusťte ho, vyhledejte zařízení a začněte ho používat. Instalační program pro instalaci online je k dispozici na webu Online Learning Center (Školící středisko online) společnosti WD na stránkách <http://wd.com/setup/wdmycloud>.

## Stažení a instalace instalačního programu Online Setup (Instalace online)

**Stažení instalačního programu potřebného k nastavení zařízení:**

1. Připojte zařízení WD, viz str. 10.
2. Otevřete webový prohlížeč. Požadavky na naleznete v části „Požadavky na systém“ na str. 6.
3. Do pole s adresou zadejte <http://wd.com/setup/wdmycloud>. Zobrazí se stránka Welcome to personal cloud storage (Vítá vás osobní cloudové úložiště).

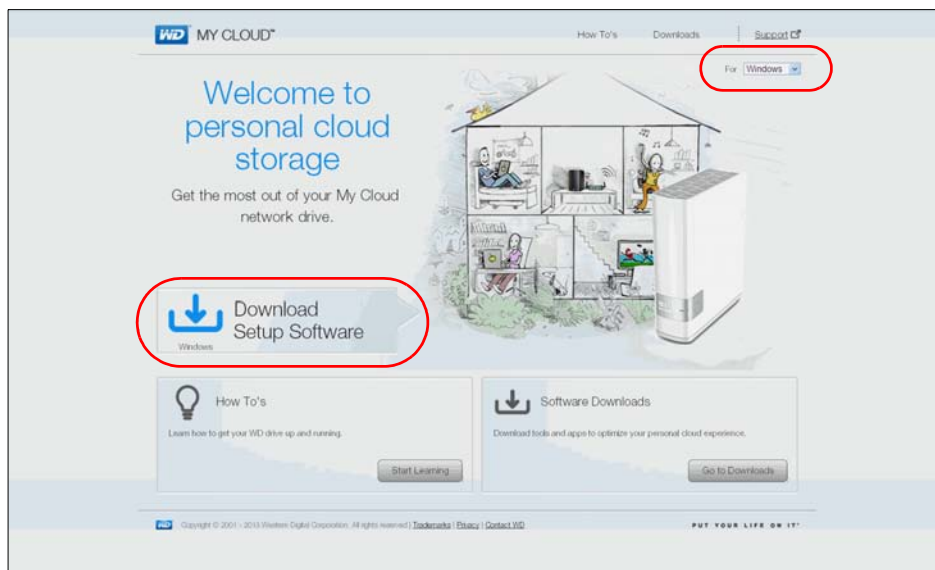

**Pozn.:** Web Learning Center (Školící středisko) automaticky určí váš operační systém. Pokud si chcete stáhnout instalační software pro jiný operační systém, vyberte požadovaný operační systém z rozevřací nabídky v pravé horní části stránky a klikněte na tlačítko **Download Setup Software** (Stáhnout instalační software).

- Klikněte na možnost **Download Setup Software** (Stáhnout instalační software). Zobrazí se obrazovka My Cloud Personal Cloud Storage (Osobní cloudové úložiště My Cloud):

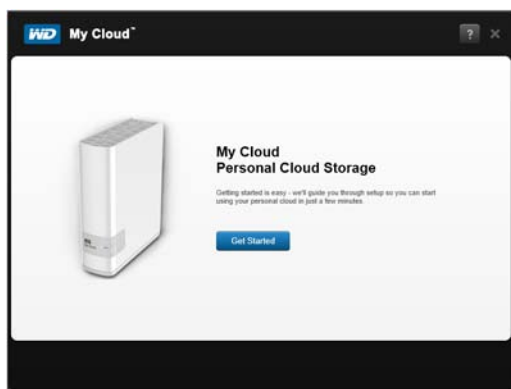

- Klikněte na tlačítko **Get Started** (Začínáme).

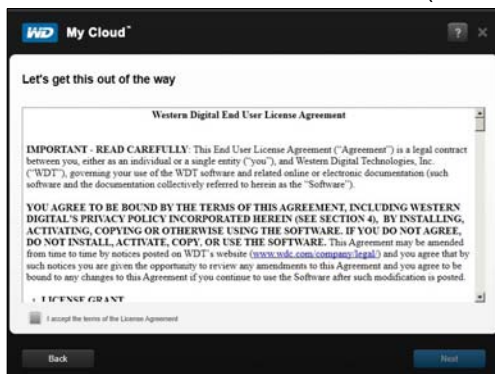

- Přečtěte si Licenční smlouvu společnosti Western Digital, která se zobrazí, zaškrtněte políčko **Agree** (Souhlasím) a klikněte na tlačítko **Next** (Další).

Zobrazí se obrazovka Get Powered Up and Connected (Zůstaňte připraveni a ve spojení):

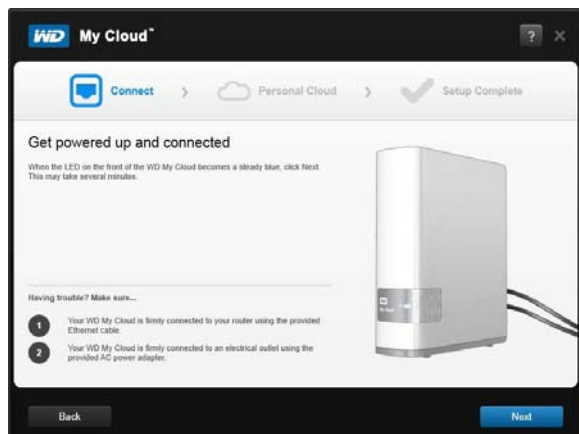

7. Až se indikátor LED na zařízení WD My Cloud rozsvítí modře, klikněte na tlačítko **Next** (Další). Instalační program vyhledá váš disk:

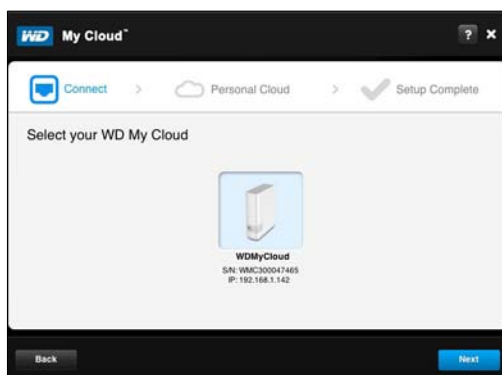

8. Klikněte na tlačítko **Next** (Další). Zobrazí se indikátor průběhu Checking Your Device (Probíhá kontrola zařízení).
9. Když se zobrazí obrazovka Set up your personal cloud (Nastavte si osobní cloudové úložiště), pokračujte částí „Vytvoření osobního cloudu“ na str. 15.

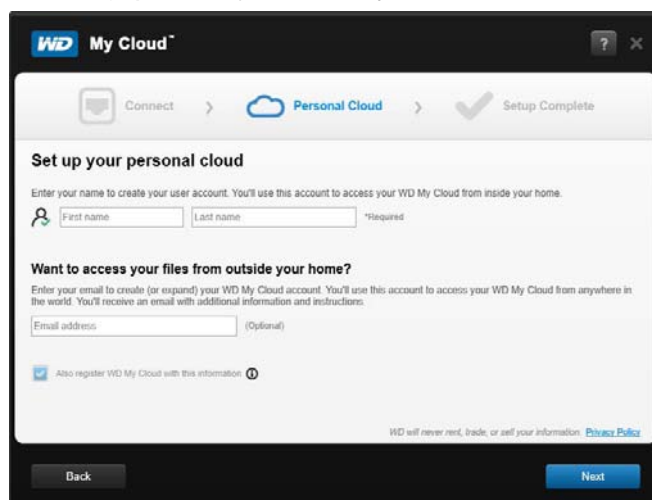

Pokud disk nalezen nebyl, postupujte podle kroků v části „Řešení potíží s připojením“ na str. 17.

## Vytvoření osobního cloudu

Přístup na web WD My Cloud vám zajistí bezplatný přístup k osobnímu cloudovému úložišti WD My Cloud. Po přihlášení se zařízení WD My Cloud připojí k počítači jako místní disk a vaše vzdálené složky budou dostupné v libovolném počítači Mac či PC.

Správce nejprve nastaví osobní cloudové správce a poté vytvoří uživatelské účty s vlastními osobními cloudy pro vzdálený přístup.

Na obrazovce Set up your personal cloud (Nastavte si osobní cloudové úložiště) (viz

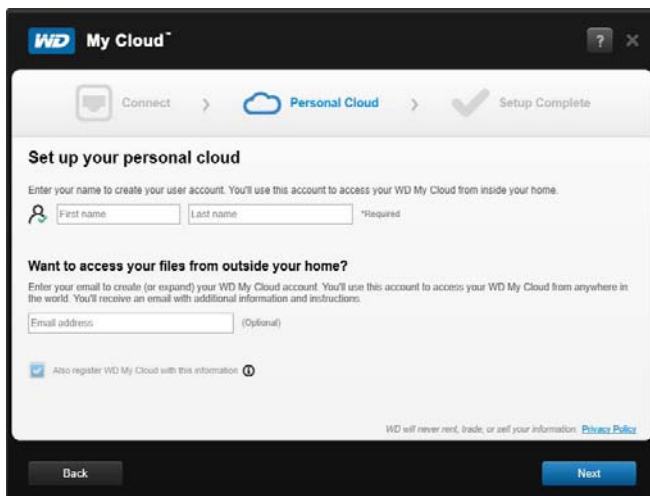

„Vytvoření osobního cloudu“ na str. 15):

1. Zadejte své údaje do polí **First Name** (Křestní jméno), **Last Name** (Příjmení) a **Email address** (E-mailová adresa).

**Pozn.:** E-mailová adresa je volitelná, ale je nutná ke vzdálenému přístupu k vašim souborům.

Může se zobrazit zpráva s oznámením, že může trvat několik minut, než do vaší e-mailové schránky dorazí pokyny ke vzdálenému přístupu k zařízení WD My Cloud.

2. Na obrazovce Set up your personal cloud (Nastavte si osobní cloudové úložiště) zaškrtněte políčko **Also register WD My Cloud with this information** (Zařízení WD My Cloud registrovat s těmito údaji), pokud již není zaškrtnuto.

**Pozn.:** Pokud jste v kroku 1 nezadali e-mailovou adresu, tato možnost není aktivní.

Zobrazí se obrazovka Your Account (Váš účet) a u vašeho jména bude uvedena funkce správce.

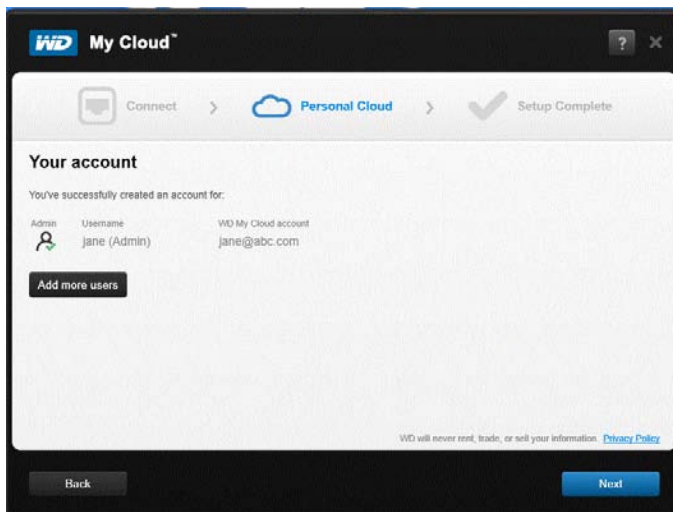

3. Chcete-li přidat více účtů, kliknutím na možnost **Add more users** (Přidat více uživatelů) je přidáte. Můžete ale také použít obrazovku Add a User (Přidat uživatele). (Další informace naleznete v části „Vytvoření uživatele“ na str. 51.)
4. Kliknutím na možnost **Next** (Další) zobrazíte obrazovku oznamující, že nastavení je dokončeno:

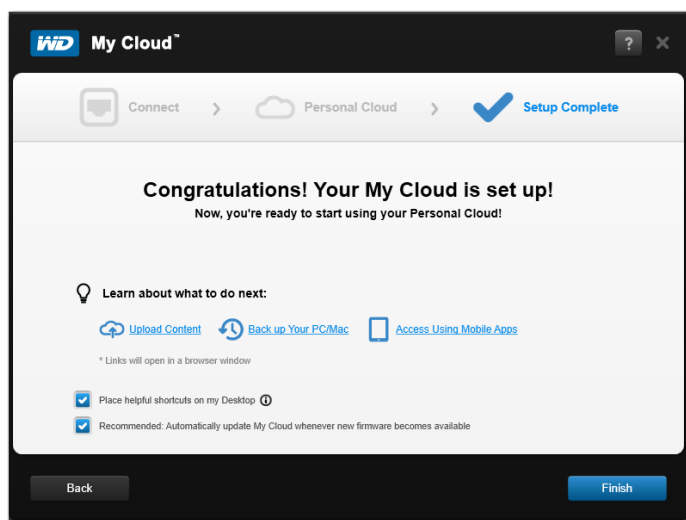

5. Více informací se o svém disku dozvíte po kliknutí na libovolný odkaz na stránce.
6. Možnost **Place helpful shortcuts on my Desktop** (Umístit užitečné zástupce na plochu) je ve výchozím nastavení povolena. Chcete-li ji zakázat, zrušte zaškrtnutí políčka. Ikony zástupců jsou následující:



Zobrazí se online Learning Center (Školící středisko online).

Otevře se řídicí panel My Cloud pro konfiguraci zařízení WD My Cloud.

Otevře se obsah složky Public Share (Veřejná složka).

7. **Doporučujeme: Automatická aktualizace zařízení WD My Cloud, kdykoli je dostupný nový firmware**, je ve výchozím nastavení povolena. Chcete-li změnit nastavení automatické aktualizace, podívejte se do části „Firmware“ na str. 91. Chcete-li ji zakázat, zrušte zaškrtnutí políčka.
8. Klepnutím na tlačítko **Finish** (Dokončit) zavřete průvodce nastavením. Zobrazí se obrazovka online Learning Center Welcome (Vítá vás školicí středisko online) a v Průzkumníku (Windows) nebo aplikaci Finder (Mac) se otevře Veřejná složka zařízení.
9. Když nastavujete osobní cloud, podívejte se do e-mailové schránky a potvrďte nový účet WDMycloud.com.

**Pozn.:** V případě, že filtr nevyžádané pošty neumožní doručení e-mailu od společnosti WD, bude třeba zkontrolovat spamovou složku.

## Řešení potíží s připojením

Pokud instalační program nemůže nalézt zařízení v systému, zobrazí se obrazovka Connect – No WD My Cloud found (Připojení – nebylo nalezeno žádné zařízení WD My Cloud). Postupujte podle kroků na stránce a zkontrolujte následující:

- zařízení je zapojeno do elektrické zásuvky,
  - zařízení je připojeno k počítači,
  - indikátor na čelní straně zařízení svítí modře.
1. Klikněte na možnost **Rescan** (Znovu prověřit).
  2. Pokud byl disk nalezen, pokračujte částí „Vytvoření osobního cloudu“ na str. 15. Pokud disk stále nelze nalézt, klikněte na možnost **WD Support** (Podpora WD) a zobrazte další rady nebo kontaktujte podporu společnosti WD.

## Začínáme bez instalačního programu Online Setup (Instalace online)

Pokud k instalaci nepoužijete instalační program, můžete využít následující možnosti:

- Používat zařízení osobního cloudového úložiště WD My Cloud jako externí pevný disk tak, že soubory na něj a z něj přesouváte.
- Nakonfigurovat disk pomocí ovládacího panelu zařízení WD My Cloud. (Další informace naleznete v části „Přehled: Řídicí panel“ na str. 40.)
- Zálohovat soubory pomocí funkcí Historie souborů v systému Windows 8, Zálohování a obnova v systému Windows 7 a Apple Time Machine. (Další informace naleznete v části „Zálohování a obnova souborů“ na str. 21.)

## Přístup k veřejné složce

Veřejná složka zařízení WD My Cloud obsahuje podsložky Shared Music, Shared Pictures a Shared Videos (Sdílená hudba, Sdílené obrázky a Sdílená videa).

**Pozn.:** V této příručce jsou termíny sdílení a složka zaměnitelné.

Chcete-li se k těmto složkám dostat, abyste do nich mohli přetahovat soubory nebo získat přístup k souborům, které byly zálohovány z počítače nebo připojeného disku USB, řiďte se jedním z následujících postupů.

## Používání systému Windows 8

1. Fyzicky připojte jednotku do sítě (viz část „Fyzické připojení zařízení“ na str. 10).
2. V oznamovací oblasti ve spodní části obrazovky klikněte na ikonu Průzkumník souborů .
3. Klikněte na položku **Sít'** v levém panelu.
4. Dvakrát klikněte na možnost **WDMYCloud** v části Sít' a poté vyhledejte veřejnou složku zařízení.

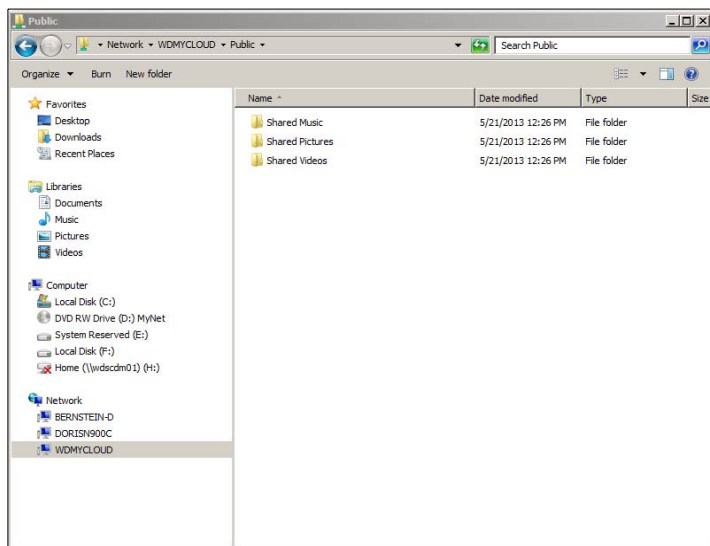

5. Dvojitým kliknutím na složku Public folder (Veřejná složka) zobrazíte podsložky Shared Music, Shared Pictures a Shared Videos (Sdílená hudba, Sdílené obrázky, Sdílená videa). Nyní můžete do sdílených složek přetahovat soubory pomocí programu Průzkumník Windows.

## Použití systému Windows XP / Vista / Windows 7

1. Fyzicky připojte disk do sítě.
2. Klikněte na tlačítko  nebo **Start > Počítač > Sít' > WDMYCloud** a vyhledejte veřejnou složku zařízení.

3. Dvojitým kliknutím na složku Public folder (Veřejná složka) získáte přístup k podsložkám Shared Music, Shared Pictures a Shared Videos (Sdílená hudba, Sdílené obrázky, Sdílená videa).

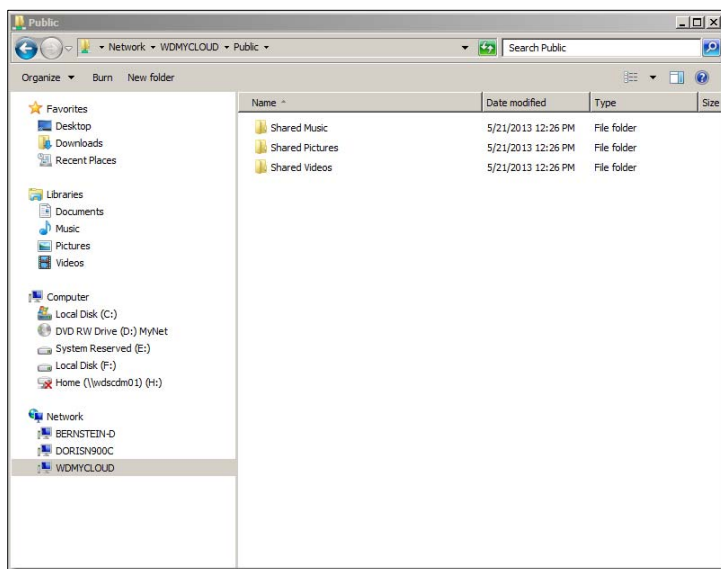

## Mapování veřejné složky (Windows)

### Mapování veřejné složky zařízení WD My Cloud pro rychlý přístup v budoucnu:

1. V části Síť nástroje Průzkumník Windows klikněte na položku **WDMYCLOUD**.
2. Klikněte pravým tlačítkem na veřejnou složku a vyberte možnost **Přiřadit síťový disk**.
3. Z rozevíracího seznamu **Drive** (Disk) vyberte požadované písmeno.
4. Zaškrtněte políčko **Reconnect at login** (Znovu připojit při přihlášení).
5. Klikněte na tlačítko **Finish** (Dokončit). Mapování vaší veřejné složky bylo dokončeno.

## Použití systému Mac OS X Snow Leopard / Lion / Mountain Lion

1. V okně nástroje Finder klepněte na bočním panelu ve sdílených položkách na složku **WDMyCloud**.
2. Pokud dojde k zobrazení stránky oprávnění, vyberte možnost **Guest** (Host) a potom kliknutím na tlačítko **Connect** (Připojit) zobrazte veřejnou sdílenou složku:





3. Dvojitým kliknutím na složku Public folder (Veřejná složka) zobrazíte podsložky: Shared Music, Shared Pictures a Shared Videos (Sdílená hudba, Sdílené obrázky a Sdílená videa). V nástroji Finder můžete nyní přetahovat soubory do sdílených složek.

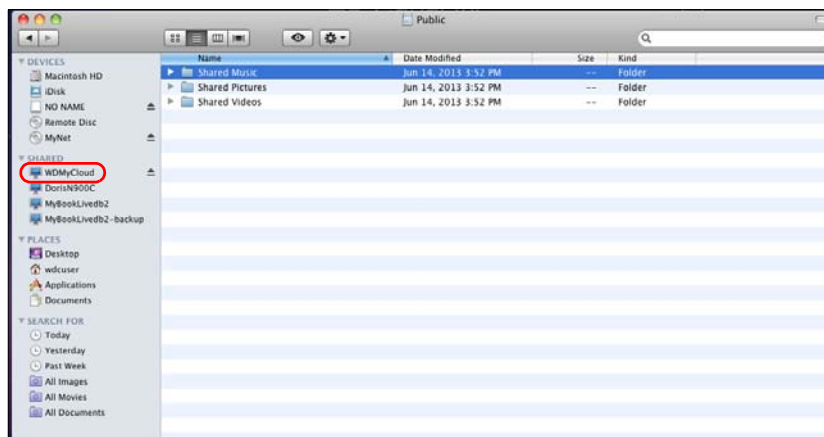

4. Pokud si přejete, aby ikona sdíleného disku zůstala na pracovní ploše trvale, vytvořte zástupce. Existují dva způsoby, jak to lze provést:
- Klikněte na položku, k níž chcete zástupce vytvořit (např. Shared Music (Sdílená hudba)), podržte tlačítko myši a současně stiskněte klávesy **Cmd** a **Option** (Možnost) a potom tuto položku přesuňte do umístění, kde chcete, aby se zástupce zobrazil. Namísto přesunutí původní položky se na daném umístění vytvoří zástupce.
  - NEBO-
  - Pravým tlačítkem klikněte na položku, k níž chcete zástupce vytvořit (např. Shared Music (Sdílená hudba)), a potom klikněte na položku **File (Soubor) > Make Alias (Vytvořit kopii)**.



## 4

## Zálohování a obnova souborů

[Používání softwaru WD SmartWare™ Pro \(jen systém Windows\)](#)

[Použití funkce Zálohování a obnova systému Windows 7](#)

[Používání služby Historie souborů systému Windows 8](#)

[Použití nástroje Apple Time Machine](#)

### Používání softwaru WD SmartWare™ Pro (jen systém Windows)

Software WD SmartWare je uživatelsky přívětivý nástroj obsahující následující funkce:

- **Automatická ochrana dat** – automatické, nepřetržité zálohování vytváří kopii při každé změně nebo po přidání souboru.
 

**Pozn.:** Automatické zálohování je zapnuto, dokud jsou zařízení WD My Cloud i počítač zapojeny do sítě. Když zařízení od sítě odpojíte, zálohování se dočasně zastaví. Po opětovném připojení software WD SmartWare automaticky vyhledá v počítači nové nebo změněné soubory a obnoví záložní ochranu.
- **Sledování zálohování v průběhu** – vizuální zálohování třídí obsah na kategorie a zobrazuje postup zálohování.
- **Snadné obnovení souborů** – přeneste svá cenná data na původní místo bez ohledu na to, zda jste ztratili všechna data, nebo jen přepsali důležitý soubor.
- **Převezměte kontrolu** – upravujte svá zálohovaná data.

### Instalace softwaru WD SmartWare

**Pozn.:** Software WD SmartWare Pro je bezplatný upgrade, který obsahuje tři licence pro vaši domácnost.

Proces instalace vám dává možnost nainstalovat standardní software WD SmartWare nebo WD SmartWare Pro. Ve verzi Pro můžete zálohovat na disky, které nejsou od společnosti WD, jinak nepodporované disky WD a cloud prostřednictvím služby Dropbox.

1. Přejděte na stránku střediska online Learning Center (Školící středisko online) na adrese <http://wd.com/setup/wdmycloud>:

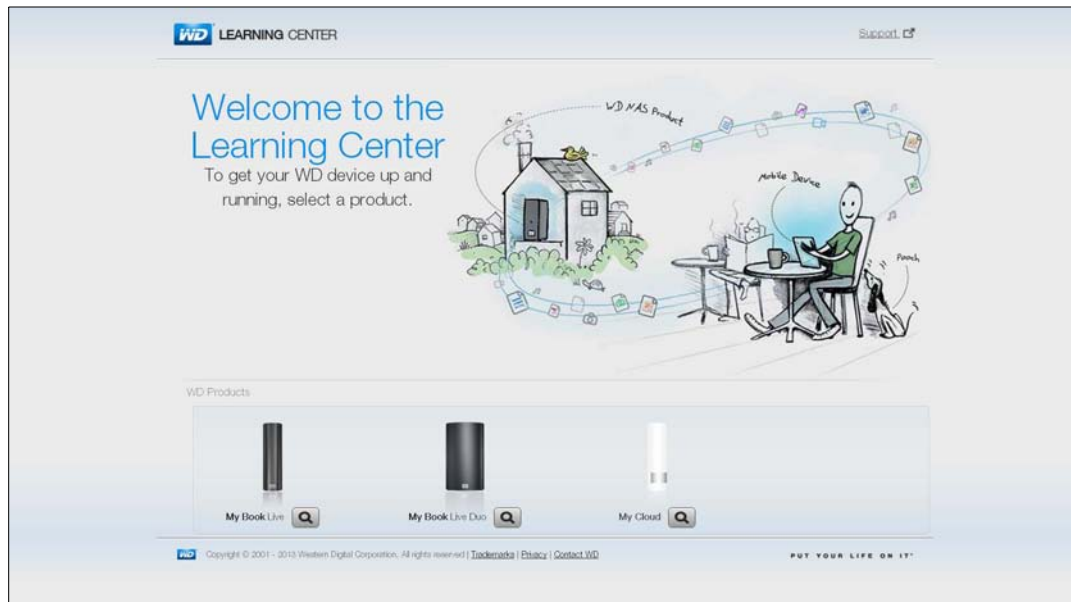

2. Chcete-li zobrazit uvítací stránku zařízení WD My Cloud, vyberte možnost **WD My Cloud**.



3. Stránku Downloads (Stahování) zobrazíte kliknutím na možnost **Go To Downloads** (Přejít na stahování):



4. V poli WD SmartWare klikněte na položku **Download** (Stahování).

**Pozn.:** Uživatelé zařízení WD My Cloud nejprve stáhnou standardní verzi aplikace WD SmartWare, která se poté automaticky upgraduje na verzi WD SmartWare Pro. Pokud chcete, můžete si zvolit standardní verzi aplikace WD SmartWare.

5. Přejděte ke staženým souborům a rozbalte obsah souboru ZIP do vašeho počítače.  
6. Dvakrát klikněte na soubor **WD SmartWare Setup**.  
7. Dokončete instalaci podle instrukcí online.

## Spuštění softwaru WD SmartWare po instalaci

Jakmile se software WD SmartWare nainstaluje, použijte jednu z následujících možností:

- **Windows XP a Windows 7:** V nabídce Start klikněte na možnost **Programy > WD SmartWare > WD SmartWare**.
- **Windows 8:** V nabídce Start klikněte na položku **WD SmartWare**.
- **Ikona WD QuickView:** Klikněte levým nebo pravým tlačítkem na ikonu WD Quick View  na systémové liště systému Windows, aby se zobrazila hlavní nabídka, a poté vyberte možnost **WD SmartWare**. (Ikona se po stažení aplikace WD SmartWare nainstaluje automaticky. Další podrobnosti o použití nástroje WD Quick View naleznete v části „Správa disku pomocí nástroje WD Quick View“ na str. 30.

## Zobrazení informací a témat online nápovědy

Software WD SmartWare obsahuje dva typy nápovědy:

- **Ikona nápovědy**  – každá stránka aplikace WD SmartWare nabízí snadný přístup k informacím nápovědy online, které vás rychle provedou úlohami zálohování, obnovení a nastavení. Když váháte, jak postupovat, klikněte na ikonu informace / nápověda online v pravém horním rohu libovolné stránky.

Jestliže chcete stránku informací / pomocníka online po přečtení zavřít, klikněte na tlačítko **X** v pravém horním rohu stránky.

- **Karta Help (Nápověda)** – pomocí této karty získáte na stránkách aplikace WD SmartWare podrobnější nápovědu. Informace o používání karty Help (Nápověda) naleznete níže v části *Použití funkce Zálohování a obnova systému Windows 7*.

Další pokyny naleznete v této nápovědě online softwaru WD SmartWare.

## Použití funkce Zálohování a obnova systému Windows 7

Pokud si nepřejete, aby na osobní cloudové úložiště WD My Cloud nezálohoval soubory software WD SmartWare, můžete použít funkci Zálohování a obnova systému Windows 7 nebo funkci Historie souborů systému Windows 8.

**Pozn.:** Zařízení WD My Cloud nepodporuje funkci Zálohování a obnova systému Windows Vista. K zálohování souborů do zařízení WD My Cloud použijte software WD SmartWare.

Pomocí programu Zálohování v operačním systému Windows 7 (verze Professional a Ultimate) můžete zálohovat své mediální soubory, dokumenty, elektronickou poštu a další osobní soubory na zařízení WD My Cloud. Jestliže ztratíte soubory nebo váš systém selže, můžete soubory snadno obnovit do svého počítače. Další informace o programu Windows Zálohování naleznete v dokumentaci systému Microsoft.

1. Klikněte na tlačítko  a poté na možnosti **>Ovládací panely > Systém a zabezpečení**.
2. Klikněte na možnost **Zálohovat a obnovit**.
3. Klikněte na tlačítko **Nastavit zálohování** a postupujte podle kroků v průvodci.
4. Když se zobrazí výzva, abyste vybrali, kam chcete zálohované položky uložit, klikněte na možnost **Uložit v síti**.
5. Klikněte na tlačítko **Prohlížet** a jako cíl zálohování vyberte zařízení WD My Cloud.
6. Vyberte sdílenou složku, ve které chcete vytvořit zálohu, a potom klikněte na tlačítko **OK**.
7. Zadejte uživatelské jméno a heslo zařízení WD My Cloud. (Další informace naleznete v části „Vytvoření uživatele“ na str. 51.)
8. Ujistěte se, že je cíl zálohování správný, a klikněte na tlačítko **Další**.
9. Jakmile budete požádáni o určení obsahu, který chcete zálohovat, vyberte možnost **Nechť rozhodne systém Windows** nebo vyberte požadovaný obsah a potom klikněte na tlačítko **Další**.
10. Na stránce Zkontrolujte nastavení zálohování klikněte na tlačítko **Uložit nastavení a spustit zálohování**.

## Používání služby Historie souborů systému Windows 8

Služba Historie souborů automaticky zálohuje mediální soubory, dokumenty, e-maily a další osobní soubory do osobního cloudového úložiště WD My Cloud. Jestliže ztratíte soubory nebo váš systém selže, můžete soubory snadno obnovit do svého počítače Windows. Další informace o službě Historie souborů systému Windows 8 naleznete v dokumentaci systému Microsoft.

1. V oznamovací oblasti klikněte na ikonu Průzkumník souborů .
2. Klikněte na možnost **Počítač**.
3. Na pásu karet (horní část obrazovky) klikněte na možnosti **Počítač > Otevřít ovládací panel**.
4. Klikněte na možnost **Systém a zabezpečení** a poté na možnost **Historie souborů**.
5. Na stránce služby **Historie souborů** se ujistěte, zda je **zapnuta**.
6. Na levém panelu vyberte možnost **Vybrat jednotku**. Služba Historie souborů rozpozná zařízení WD My Cloud a uvede ho v seznamu **Vybrat jednotku služby Historie souborů**.
7. Klikněte na možnost **Přidat umístění v síti**. Ve vyskakovacím okně Vybrat složku se zobrazí název vašeho zařízení WD My Cloud.
8. Dvakrát klikněte na název zařízení.
9. Vyberte sdílenou složku.
10. Klikněte na možnost **Vybrat složku** a poté na tlačítko **OK**.
11. Klikněte na možnost **Zapnout**.

## Použití nástroje Apple Time Machine

### Zálohování

Nástroj Apple Time Machine je vestavěná funkce počítačů se systémem Mac OS X Mountain Lion, Lion a Snow Leopard, která umožňuje zálohovat veškerý obsah v počítači: hudbu, fotografie, dokumenty, aplikace, e-maily a systémové soubory. Zařízení WD My Cloud může tyto zálohy ukládat, abyste je mohli v počítači znovu obnovit v případě selhání pevného disku nebo operačního systému, resp. když o soubor přijdete. Můžete také určit maximální množství místa, které má nástroj Time Machine využít k zálohování souborů.

### Nastavení nástroje Time Machine

---

**Důležité:** Před nastavením nástroje Time Machine v řídicím panelu zařízení WD My Cloud klikněte na možnost **Settings** (Nastavení), a otevřete tak stránku Settings General (Obecná nastavení). Podívejte se na část Mac Backups (Zálohování v systému Mac) a ujistěte se, že je položka Time Machine nastavena na možnost **ON** (Zapnuto) (výchozí).

---

### Nastavení nástroje Time Machine pro zálohování souborů na disk WD My Cloud:

1. Otevřete nástroj Time Machine jedním z následujících způsobů.
  - Klikněte na ikonu nástroje Time Machine na panelu Dock:





- Klikněte na nabídku **Apple > System Preferences** (Předvolby systému) a vyberte položku **Time Machine**.
  - Klikněte na možnost **Go>Applications** (Přejít, Aplikace) a vyberte možnost **Time Machine**.
2. Jestliže zálohu vytváříte poprvé, zobrazí se následující stránka:



Klikněte na tlačítko **Set Up Time Machine** (Nastavit nástroj Time Machine) a zobrazte stránku předvoleb nástroje Time Machine:



3. Jestliže chcete přidat ikonu rozevírací nabídky nástroje Time Machine  na lištu v horní části stránky, zaškrtněte na řádce nabídek zaškrťovací políčko **Show the Time Machine status** (Zobrazit stav nástroje Time Machine). Tato nabídka umožňuje spustit zálohování, otevřít nástroj Time Machine a obnovit soubory nebo otevřít stránku předvoleb nástroje Time Machine.
4. Přepněte tlačítko **Time Machine** do polohy **ON** (Zapnuto) a klikněte na možnost **Select Disk (Vybrat disk)**. Vyberte disk WD My Cloud, na který chcete zálohované soubory uložit:

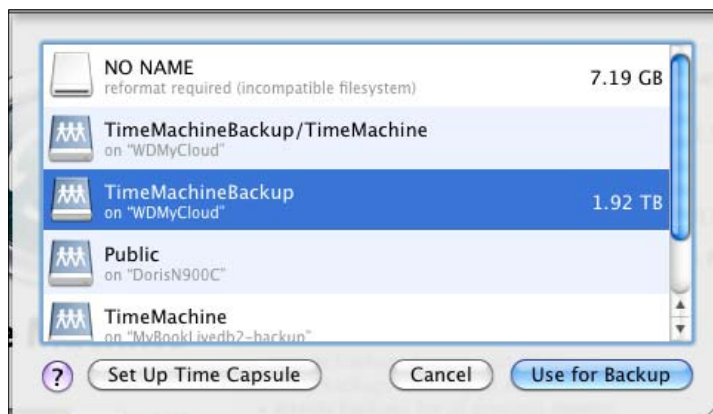

5. Klikněte na možnost **Use for Backup** (Použit k zálohování). Zobrazí se stránka, na které zadáte své uživatelské jméno a heslo.
6. Vyberte možnost **Guest** (Host) a klikněte na tlačítko **Connect** (Připojit):



Znovu se zobrazí stránka s předvolbami.

Nástroj Time Machine začne zálohovat vaše soubory. První zálohování může trvat delší dobu, následující zálohy jsou však rychlejší, protože nástroj Time Machine zálohuje jen nové nebo změněné položky. Stavový řádek zobrazuje průběh zálohování:

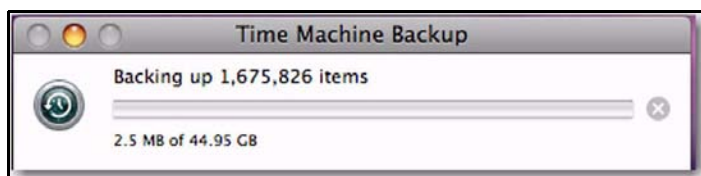

Nástroj Time Machine zálohuje obsah vašeho počítače každou hodinu a uchovává následující sérii záloh:

- každých 24 hodin;
- každý den minulého měsíce;
- týdně, dokud není jednotka WD My Cloud plná.

**Pozn.:** Jestliže se, například kvůli přechodu počítače do režimu spánku nebo odpojení disku WD My Cloud, zálohování přeruší, bude automaticky pokračovat ihned, jakmile bude počítač dostupný.

Když změníte název zařízení WD My Cloud, nastavené zálohy Time Machine se opozdí nebo selžou. Tento problém můžete odstranit obnovením zálohování tak, že na stránce Time Machine Preferences (Předvolby nástroje Time Machine) disk znovu vyberete.

Jestliže chcete zobrazit informace o dostupné kapacitě, datu a čase pro nejstarší, nejnovější nebo budoucí zálohy, vyberte v rozevírací nabídce nástroje Time Machine možnost **Open Time Machine Preferences** (Otevřít předvolby nástroje Time Machine):

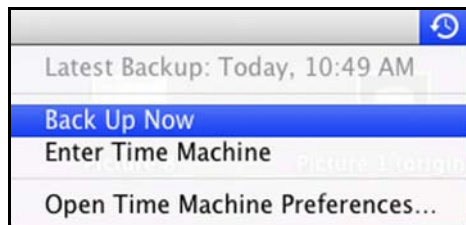



## Spuštění zálohování

Jestliže chcete spustit zálohování, vyberte v rozbalovací nabídce možnost **Back Up Now** (Zálohovat nyní) (výše).

## Obnovení zálohovaných položek

Soubory a jiné položky zálohované na disku WD My Cloud budete pravděpodobně někdy chtít obnovit. Například v případě, že došlo ke ztrátě souboru nebo když chcete zobrazit soubory z minulého týdne. Můžete obnovit jednotlivé položky, více položek, sdílené složky nebo v případě selhání systému celý pevný disk.

### Obnovení zálohovaných položek na pevném disku:

1. Otevřete v počítači okno, kam chcete položku obnovit. Obnovujete-li například dokument, otevřete složku Dokumenty. (Jestliže obnovujete položku na ploše, okno otevírat nemusíte.)
2. Klikněte na ikonu nástroje **Time Machine** na panelu Dock nebo vyberte z rozbalovací nabídky možnost **Enter Time Machine** (Přejít na nástroj Time Machine):

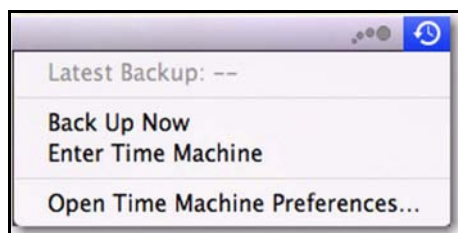

Všechny zálohy se zobrazí v kaskádovitě uspořádaných oknech, nejnovější záloha úplně vpředu.

3. Po kliknutí na šipky nebo na časovou osu v pravé části stránky můžete procházet všechny zálohy, které nástroj Time Machine vytvořil:

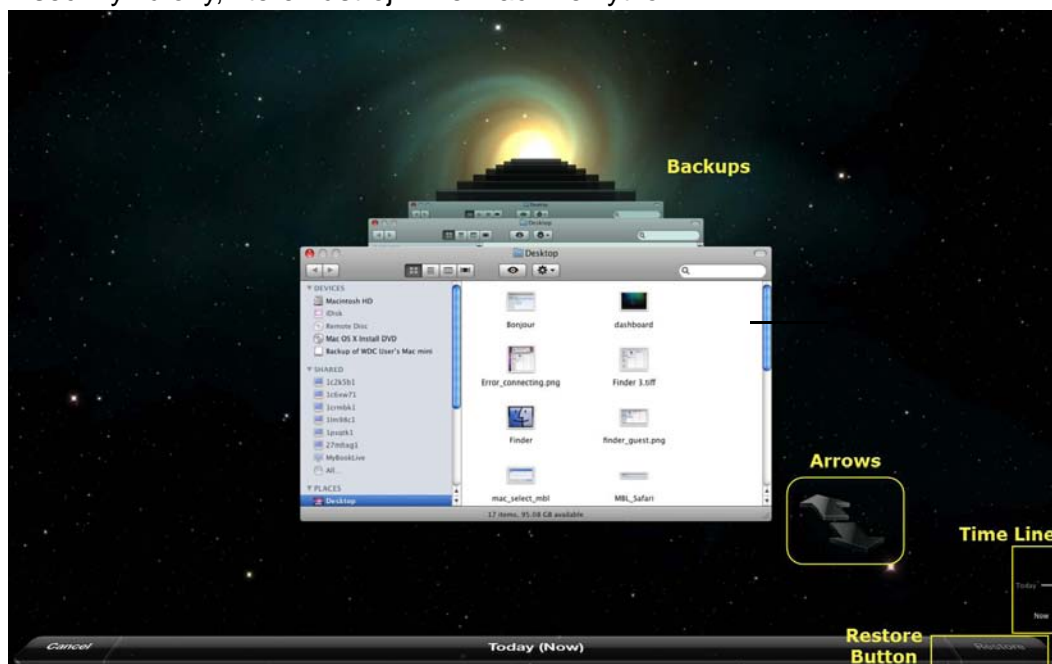

4. Vyberte položku, kterou si přejete obnovit, a kliknutím na tlačítko **Restore** (Obnovit) v pravém dolním rohu zobrazíte zprávu Copy (Zkopírovat):

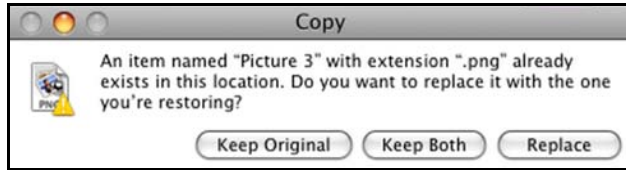

5. Klikněte na tlačítko s požadovanou volbou:
- **Keep Original** (Ponechat původní) – položka ze záložní jednotky nebude obnovena.
  - **Keep Both** (Ponechat oboje) – původní položka zůstane a zálohovaná položka se přidá na vybrané místo v počítači.
  - **Replace** (Nahradiť) – zálohovaná položka nahradí původní položku.

## 5

## Správa disku pomocí nástroje WD Quick View

Instalace nástroje WD Quick View (systém Mac)	Přiřazení k disku (systém Windows)
Přístup k možnostem rychlé volby nástroje WD Quick View	Vytvoření klávesové zkratky pro sdílenou složku Public (Veřejná) (systém Windows)
Kontrola stavu disku	Zobrazení vlastností disku
Spuštění softwaru WD SmartWare (systém Windows)	Monitorování úložiště
Bezpečné ukončení aplikace WD SmartWare (systém Windows)	Bezpečné vypínání
Přístup ke sdíleným složkám	Sledování výstrah
Spuštění řídicího panelu WD My Cloud	Vyjmutí úložného zařízení USB (Windows)
	Odinstalování nástroje WD Quick View

### Instalace nástroje WD Quick View (systém Mac)

Nástroj WD Quick View přidá na panel nabídek systému Mac OS X ikonu WD Quick View, takže můžete používat důležité funkce, jako je spuštění softwaru WD SmartWare nebo provedení rychlé kontroly stavu disku. Po instalaci můžete rychle a pohodlně vykonávat úlohy popsané v této části.

**Pozn.:** V systémech Windows je nástroj WD Quick View automaticky nainstalován při instalaci softwaru WD SmartWare. Pokud tedy software WD Smartware nenainstalujete, můžete ho stáhnout později z webu Learning Center (Školící středisko).

1. Přejděte na stránku střediska online Learning Center na adrese <http://wd.com/setup/wdmycloud>.

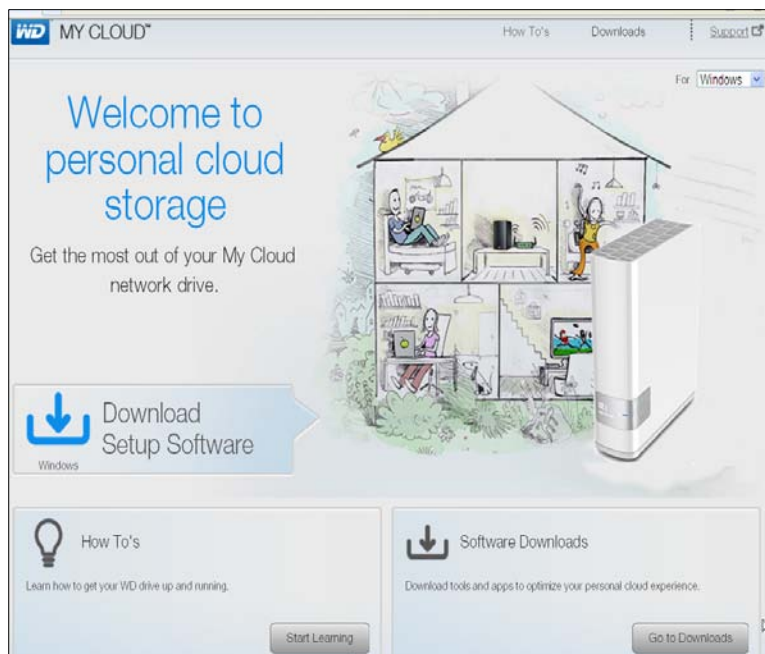

2. Kliknutím na tlačítko **Software Downloads** (Stahování softwaru) zobrazíte stránku Downloads (Stahování):



3. V poli WD Quick View klikněte na položku **Download** (Stahování).
4. Přejděte ke staženým souborům a rozbalte obsah souboru ZIP do svého počítače Mac.
5. Dvakrát klikněte na soubor **WD Quick View Setup**.
6. Podle instrukcí na stránce dokončete instalační program nástroje Quick View.

## Přístup k možnostem rychlé volby nástroje WD Quick View

### Windows

1. Na systémové liště klikněte pravým nebo levým tlačítkem na ikonu WD Quick View , abyste zobrazili nabídku.
2. Přesunutím kurzoru nebo kliknutím vyberte disk osobního cloudového úložiště WD My Cloud, a zobrazte tak podnabídku:

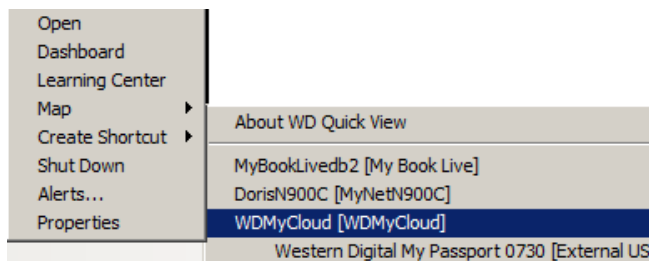

3. Vyberte požadovanou možnost.

### Mac OS X

1. Kliknutím na ikonu **WD Quick View**  na řádku nabídky zobrazte nabídku.
2. Přesunutím kurzoru na název zařízení WD My Cloud zobrazte podnabídku:

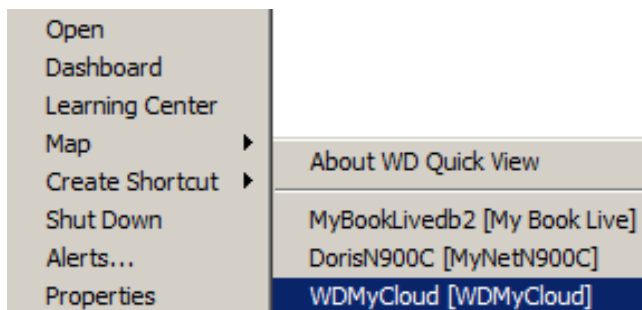



3. Vyberte požadovanou možnost.

## Kontrola stavu disku

### Windows

Na systémové liště klikněte na ikonu WD Quick View , abyste si prohlédli kapacitu používaného disku a jeho teplotu:

WD Quick View				
Drive Name [Volumes]	Used	Locked	Temperature	Updates
 MyBookLivedb2 [My Book Live]	5%	n/a	OK	Yes
 DorisN900C [MyNetN900C]	0%	n/a	OK	No
 WDMycloud [WDMycloud]	3%	n/a	OK	No
Western Digital My Passport 0730 [External USB]	4%	No	n/a	n/a

- Zelená kontrolka vedle názvu zařízení znamená, že zařízení funguje normálně.
- Červená kontrolka vedle názvu zařízení znamená, že v zařízení se může vyskytnout problém, například nezvykle vysoká teplota.

## Mac OS X

Kliknutím na ikonu WD Quick View  v řádku nabídky a přesunutím kurzoru na název zařízení WD My Cloud zobrazíte stav disku pod doplňující nabídkou:

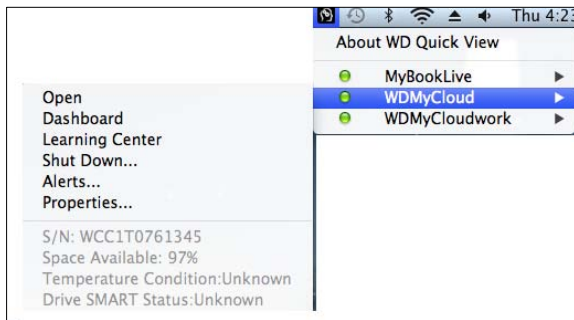

## Spuštění softwaru WD SmartWare (systém Windows)

Pokud je nainstalována aplikace WD SmartWare, výběrem možnosti **WD SmartWare** v nabídce WD Quick View zobrazíte domovskou stránku aplikace WD SmartWare.

## Bezpečné ukončení aplikace WD SmartWare (systém Windows)

Aplikaci zavřete výběrem možnosti **Exit WD SmartWare** (Zavřít WD SmartWare) v nabídce WD Quick View. (Tato možnost se zobrazí, jen když je spuštěna aplikace WD SmartWare.)

## Přístup ke sdíleným složkám

Aplikaci WD Quick View můžete použít k otevření veřejné sdílené složky disku a libovolné soukromé složky, ke které máte povolen přístup.

1. V podnabídce vyberte možnost **Open** (Otevřít).
2. Vyberte možnost **Public** (Veřejná).  
Windows: Sdílené složky se zobrazí v prohlížeči Windows Explorer:

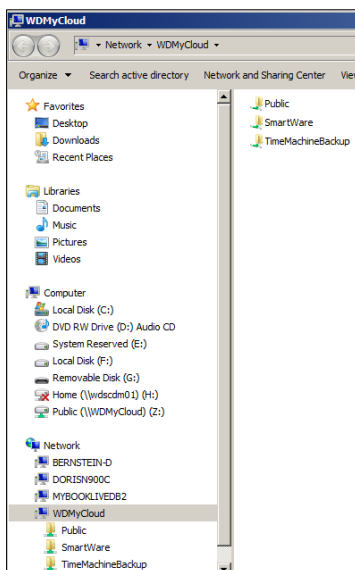

Mac OS X: Obsah zobrazení veřejné sdílené složky v programu Finder:

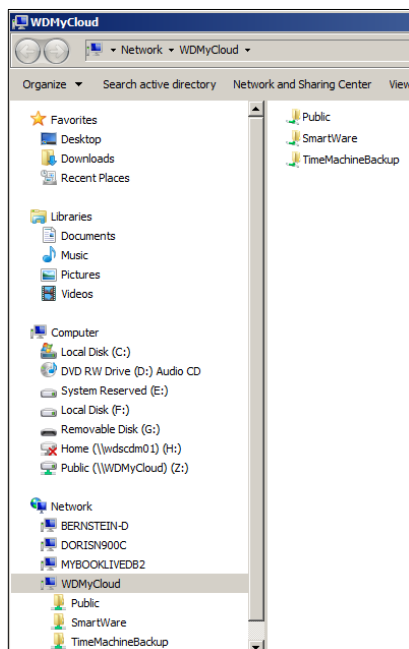

**Pozn.:** Všechny složky si můžete na zařízení prohlédnout tak, že v možnosti Shared (Sdílené složky) klepnete na název zařízení WD My Cloud.

### 3. Výběr sdílené složky, kterou si chcete prohlédnout:

**Windows:** Jestliže jste v případě soukromé sdílené složky vyzváni, abyste zadali uživatelské jméno a heslo, zadejte údaje, které jsou spojeny s vaším účtem v řídicím panelu WD My Cloud (viz část „Vytvoření uživatele“ na str. 51). Jestliže v řídicím panelu používáte stejné uživatelské jméno a heslo, které používáte při přihlašování, nemusíte zadávat nic.

**Mac OS X:** Jestliže jste v případě soukromé sdílené složky vyzváni, abyste zadali uživatelské jméno a heslo, zadejte údaje, které jsou spojeny s vaším účtem v řídicím panelu WD My Cloud (viz část „Vytvoření uživatele“ na str. 51). Jestliže jste v případě veřejné složky vyzváni, abyste zadali uživatelské jméno a heslo, vyberte možnost **Guest** (Host).

## Spuštění řídicího panelu WD My Cloud

Aplikaci spustíte výběrem možnosti **Dashboard** (Řídicí panel) v podnabídce WD Quick View. Zobrazí se uvítací stránka. (Další informace naleznete v části „Přehled: Řídicí panel“ na str. 40.)

## Přiřazení k disku (systém Windows)

1. V podnabídce WD Quick View vyberte možnost **Map** [WD My Cloud device name] (Přiřadit [název zařízení WD My Cloud]). Zobrazí se stránka Map Network Drive (Přiřadit síťový disk):

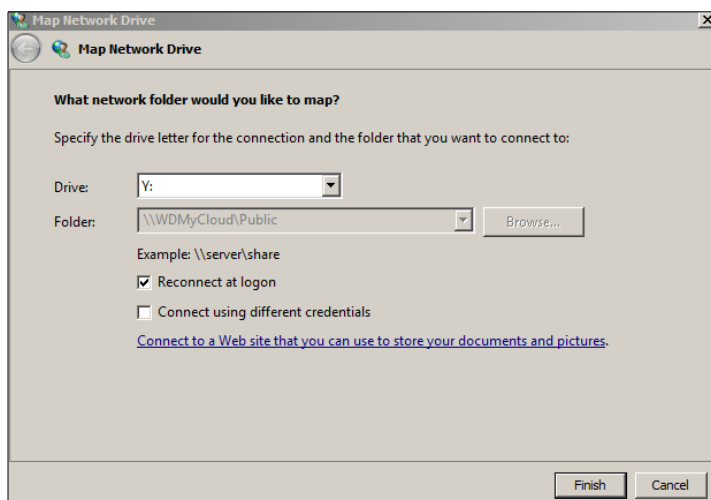

2. Z rozevřacího seznamu **Drive** (Disk) vyberte požadované písmeno.
3. Klikněte na tlačítko **Finish** (Dokončit).

**Pozn.:** Pokud se systém Windows bude pokoušet k mapovanému síťovému disku připojit po restartu, může se zobrazit chyba: „Unable to reconnect mapped network drives“ (K mapovaným síťovým diskům se nelze připojit). K tomu může dojít v případě, že se uživatelské jméno a heslo disku osobního cloudového úložiště WD My Cloud neshodují s aktuálními údaji o uživatelském jméně a hesle systému Windows.

## Vytvoření klávesové zkratky pro sdílenou složku Public (Veřejná) (systém Windows)

**Pozn.:** V operačním systému Mac X se na pracovní ploše automaticky zobrazuje ikona sdílené složky Public (Veřejná) a pro všechny podsložky můžete vytvořit zástupce.

V podnabídce nástroje WD Quick View vyberte možnost **Create Shortcut** (Vytvořit zkratku). Na pracovní ploše se zobrazí ikona sdílené složky Public (Veřejná).



## Zobrazení vlastností disku

V podnabídce nástroje WD Quick View vyberte možnost **Properties** (Vlastnosti). Zobrazíte tak stránku Properties (Vlastnosti):

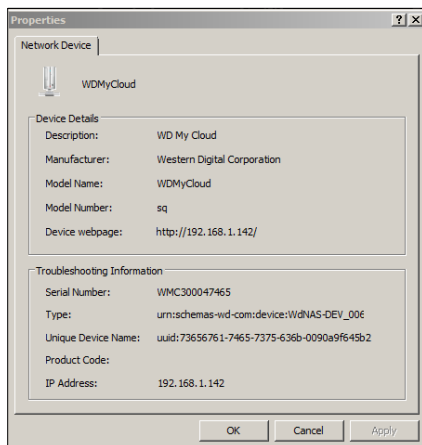

## Monitorování úložiště

Umístěním kurzoru na ikonu WD Quick View zobrazíte název disku, využitou kapacitu úložiště, stav teploty disku a aktualizace firmwaru zařízení WD My Cloud.

Pokud je k zařízení WD My Cloud připojeno zařízení USB, budou zobrazeny také informace o něm:

WD Quick View				
Drive Name [Volumes]	Used	Locked	Temperature	Updates
MyBookLivedb2 [My Book Live]	5%	n/a	OK	Yes
DorisN900C [MyNetN900C]	0%	n/a	OK	No
WDMycloud [WDMycloud]	3%	n/a	OK	No
Western Digital My Passport 0730 [External USB]	4%	No	n/a	n/a

## Bezpečné vypínání

Jedním z doporučených způsobů bezpečného vypnutí zařízení WD My Cloud je kliknutí na ikonu WD Quick View.

**Pozn.:** Dalším vhodným způsobem je použití řídicího panelu. (Další informace naleznete v části „Utilities (Nástroje)“ na str. 85.) Pokud se jednotka nevypne prostřednictvím ani jedné z doporučených metod, naleznete další informace v části „Mám potíže s vypínáním zařízení WD My Cloud.“ na str. 115.

---

**Důležité:** Před vypnutím se ujistěte, že neprobíhá přenos souborů na disk nebo z něj.

---

4. V podnabídce nástroje WD Quick View zobrazte výběrem možnosti **Shut Down** (Vypnout) stránku WD SmartWare Shut Down (Vypnutí nástrojem WD SmartWare):

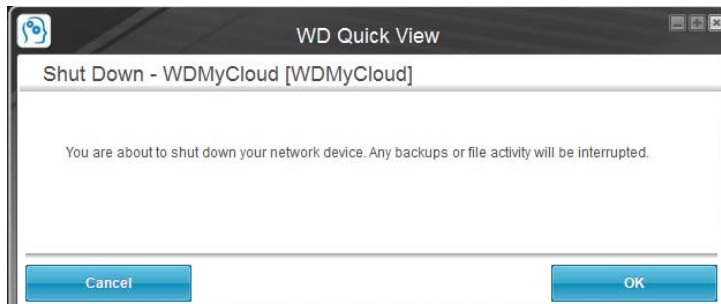

5. Vložte heslo správce anebo ponechte pole pro zadání hesla prázdné a poté klikněte na tlačítko **OK**. Zařízení se vypíná.

## Sledování výstrah

### Blikající ikona a bublinová výstraha

Blikající ikona WD Quick View v systémech Windows a Mac znamená, že u zařízení mohlo dojít k přehřátí zařízení a hrozí jeho selhání. V systému Windows se zobrazí i bublinová výstraha.

**Pozn.:** Jestliže se disk přehřeje, vypněte jej a nechte 60 minut vychladnout. Znovu jej zapněte a v případě, že problém trvá, spojte se s podporou společnosti WD.

### Možnosti výstrah nástroje WD Quick View

Možnost v podnabídce WD Quick View zobrazuje výstrahy, jako např.:

- Disk dosahuje maximální kapacity.
- Disk je plný a nelze provést další zálohování. Zobrazuje se každých pět minut, dokud se nevolní místo.
- Aktualizace jsou dostupné.

## Zobrazení výstrah týkajících se zařízení:

1. Pokud chcete zobrazit jednu nebo více výstrah, vyberte svůj disk a poté v podnabídce nástroje WD Quick View možnost **Alerts** (Výstrahy). Vícenásobné výstrahy jsou seřazeny chronologicky.

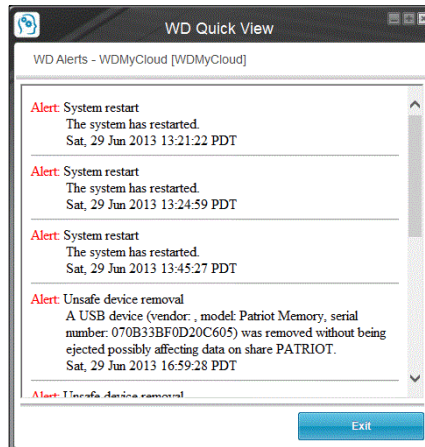

Výstrahy v systému Windows

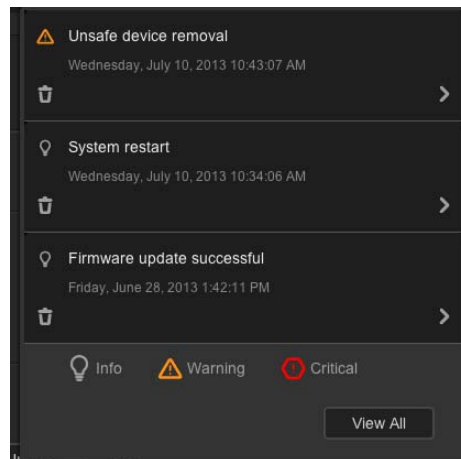

Výstrahy v operačním systému Mac OS X

2. Okno s výstrahou zavřete kliknutím na možnost **Exit** (Konec) (systém Windows) nebo **OK** (systém Mac).

## Vyjmutí úložného zařízení USB (Windows)

1. Klikněte na hlavním systémovém panelu levým nebo pravým tlačítkem myši na ikonu nástroje WD Quick View.
2. Vyberte z nabídky nástroje Quick View úložné zařízení USB a poté možnost **Safely remove** (Bezpečně vyjmout). Zařízení USB bude z počítače odpojeno.

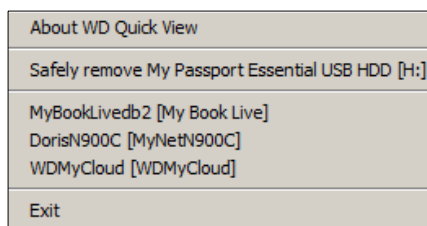

## Odinstalování nástroje WD Quick View

### Windows

**Windows XP:** Klikněte na možnost **Start > Ovládací panely > Přidat nebo odebrat programy** a poté odinstalujte program WD Quick View.

**Windows Vista/Windows 7:** V nabídce Start dvakrát klikněte na možnost **Ovládací panel** a poté klikněte na možnost **Programy > Programy a funkce**. Odinstalujte nástroj WD Quick View. Ze systémové lišty zmizí ikona WD QuickView.

**Windows 8:** Na ploše dvakrát klikněte na možnost **Ovládací panel** a poté klikněte na možnost **Programy a funkce**. Odinstalujte nástroj WD Quick View.

Další informace týkající se odinstalování nástroje WD Quick View naleznete v odpovědi ID 5373 databáze znalostí.

### Mac OS X

1. Na ploše klikněte na nástroj **Finder** a potom v oblasti Favorites (Oblíbené) vyberte možnost **Applications** (Aplikace).
2. V seznamu aplikací v pravé části stránky dvakrát klikněte na položku **WD Quick View Uninstaller** (Odinstalátor nástroje WD Quick View).
3. Klepněte na tlačítko **Continue** (Pokračovat). V přihlašovacím okně se zobrazí vaše uživatelské jméno v systému Mac.
4. Zadejte svoje heslo do systému Mac a klikněte na tlačítko **OK**. Z řádku nabídky zmizí ikona WD Quick View.

## 6

## Přehled: Řídicí panel

- [Spuštění řídicího panelu](#)
- [Domovská stránka řídicího panelu](#)
- [Získání zákaznické podpory](#)
- [Základní administrativní úlohy](#)

Domovská stránka řídicího panelu zařízení WD My Cloud poskytuje přehled zařízení WD My Cloud. Pomocí domovské stránky můžete provádět základní úkoly správy. Například můžete vytvořit účty uživatelů, omezit přístup k souborům v zařízení WD My Cloud, vytvořit složky k uložení souborů a přizpůsobit zařízení tak, aby odpovídalo vašim potřebám.



### Spuštění řídicího panelu

Řídicí panel otevřete jedním z následujících způsobů:

---



#### POKUD chcete panel otevřít z . . . POTOM . . .

---

Ikona řídicího panelu na ploše 	<ol style="list-style-type: none"> <li>1. Dvakrát klikněte na ikonu <b>Dashboard</b> (Řídicí panel) na ploše. <b>Poznámka:</b> Ikona se na ploše zobrazí pouze v případě, že jste zaškrtnuli políčko <b>Create Shortcut</b> (Vytvořit zástupce) na závěrečné stránce instalačního programu online.</li> </ol>
Internetový prohlížeč nebo program Průzkumník systému Windows	<ol style="list-style-type: none"> <li>1. V systému Windows zadejte jako adresu URL <code>http://název vašeho zařízení WD My Cloud</code> (výchozí název: WDMycloud) nebo adresu IP. V systému Mac zadejte jako adresu URL <code>http://název zařízení.local</code> (např.: WDMycloud.local) nebo adresu IP.</li> <li>2. Stiskněte klávesu <b>Enter</b>.</li> </ol>
Ikona WD Quick View (Další informace naleznete v části „Správa disku pomocí nástroje WD Quick View“ na str. 30.)	<ol style="list-style-type: none"> <li>1. Klikněte levým nebo pravým tlačítkem myši na ikonu WD Quick View (Rychlý přehled).</li> <li>2. Zvolte zařízení WD My Cloud a poté možnost <b>Dashboard</b> (Řídicí panel).</li> </ol>
WD SmartWare	<ol style="list-style-type: none"> <li>1. Na domovské stránce aplikace WD SmartWare vyberte své zařízení WD My Cloud.</li> <li>2. Kliknutím na panel <b>Settings</b> (Nastavení) zobrazte stránku Main Settings (Hlavní nastavení).</li> <li>3. Klikněte na tlačítko <b>Setup Drive</b> (Nastavit disk).</li> </ol>
Windows 8	<ol style="list-style-type: none"> <li>1. V oznamovací oblasti klikněte na ikonu <b>Průzkumník souborů</b> .</li> <li>2. Klikněte na položku <b>Sít'</b> v levém panelu.</li> <li>3. Na pravém panelu v části Úložiště vyhledejte zařízení WD My Cloud.</li> <li>4. Dvakrát klikněte na zařízení nebo klikněte pravým tlačítkem myši a ze zobrazené nabídky zvolte možnost <b>View device webpage</b> (Zobrazit webovou adresu zařízení).</li> </ol>

---

**POKUD chcete panel otevřít z . . . POTOM . . .**

System Windows 7 / Vista	<ol style="list-style-type: none"> <li>1. Klikněte na ikonu  &gt; <b>Počítač</b> &gt; <b>Sít'</b>.</li> <li>2. Na pravém panelu v části Úložiště vyhledejte zařízení WD My Cloud.</li> <li>3. Dvakrát klikněte na zařízení nebo klikněte pravým tlačítkem myši a ze zobrazené nabídky zvolte možnost <b>View device webpage</b> (Zobrazit webovou adresu zařízení).</li> </ol>
Windows XP	<ol style="list-style-type: none"> <li>1. Klikněte na položku <b>Start</b> &gt; <b>My Network Places</b> (Místa v síti).</li> <li>2. Vyhledejte zařízení WD My Cloud.</li> <li>3. Klikněte na něj dvakrát nebo klikněte pravým tlačítkem myši a zvolte možnost <b>Invoke</b> (Spustit).</li> </ol>
Mac OS X (zástupce)	<ol style="list-style-type: none"> <li>1. Klikněte na možnost <b>Safari</b>  &gt; <b>Záložky</b>  &gt; <b>Bonjour</b>.</li> <li>2. Dvakrát klikněte na disk WD My Cloud v síti.</li> </ol>
Mobilní zařízení	<ol style="list-style-type: none"> <li>1. Otevřete prohlížeč.</li> <li>2. Do adresního řádku zadejte jako adresu URL <b>http:// název vašeho zařízení WD My Cloud</b> (výchozí název: WDMMyCloud) nebo <b>http://adresa IP</b>. <b>Poznámka:</b> Pokud se na adrese URL řídicí panel nezobrazí, zkuste zadat následující adresu URL: <b>http://WDMMyCloud.local</b> (v počítači Mac).</li> </ol>

## Domovská stránka řídicího panelu

Domovská stránka zařízení WD My Cloud obsahuje v pravé horní části informační panel, po horním obvodu stránky panel s navigačními ikonami a v těle stránky okamžitý přehled stavu hlavních funkcí disku a odkazy na úpravy nastavení.

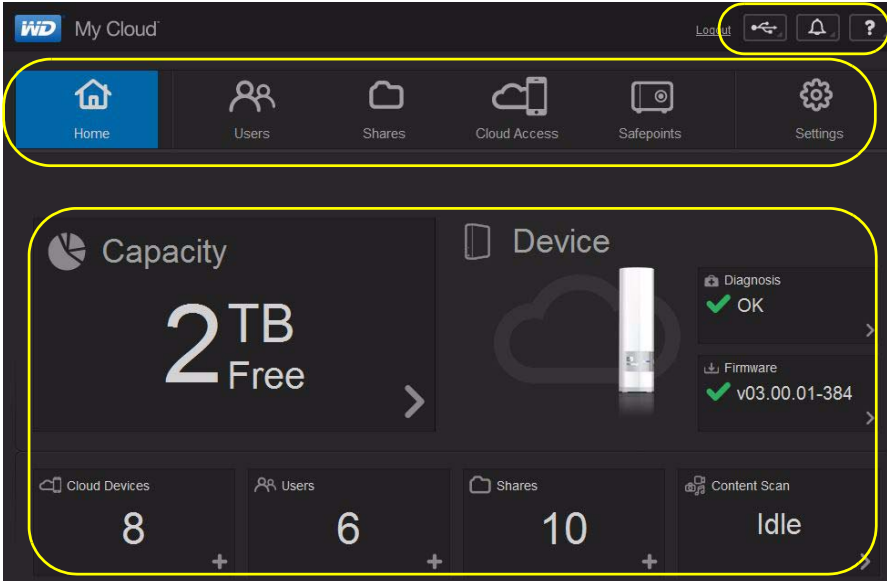





Informační ikony

Navigační ikony

Panely se stavem a aktualizacemi

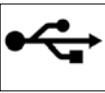





## Informační ikony

Informační ikony jsou v horní části každé stránky.

Ikona	Name (Název)	Akce
	Zařzení USB v zařízení WD My Cloud	Kliknutím zobrazíte počet připojených zařízení USB (do portu USB může být připojen rozbočovač s více zařízeními. Ikona nesvítí, když zařízení USB není připojeno.
	Výstrahy	Kliknutím zobrazíte nejnovější výstrahy týkající se nového firmwaru a síťových problémů.
	Kritické výstrahy	Kliknutím zobrazíte vážná varování: přehřívání, příliš nízká teplota, selhání funkce SMART, selhání připojení datového svazku.
	Nápověda	Kliknutím zobrazíte nabídku s možnostmi, jak získat pomoc.

## Navigační ikony

Navigační ikony se zobrazují v horní části každé stránky.

Ikona	Name (Název)	Akce
	Home (Výchozí)	Poskytuje rychlý pohled na stav, kapacitu, aktuální firmware zařízení WD My Cloud a počet uživatelů, sdílených složek a připojených tabletů a mobilních
	Uživatelé	Vytváření uživatelských účtů a poskytování plného nebo omezeného přístupu k jednotlivým složkám.
	Sdílené složky	Vytváření sdílených složek a poskytování plného přístupu, přístupu pouze ke čtení nebo žádného přístupu k jednotlivým složkám konkrétním
	Přístup ke cloudu	Povolení/zakázání vzdáleného přístupu do cloudu uživatelům, generování přístupových kódů k zařízení, aby se uživatelé mohli vzdáleně připojovat ke svému
	Body obnovení	Vytváření bodů obnovení buď na disk USB připojený k disku WD My Cloud, nebo na jiné úložné zařízení v rámci sítě.
	Nastavení	Povolení/zakázání přístupu ke cloudu pro zařízení. Konfigurace rozšířených nastavení připojení k internetu, bezdrátových připojení, úložiště, disků, správy systému, zabezpečení, místní síť (LAN)

## Zobrazení stavu disku a provedení aktualizací

V těle domovské stránky je uveden stav disku, jeho funkce a také zkratky na nejnütnější úkoly.

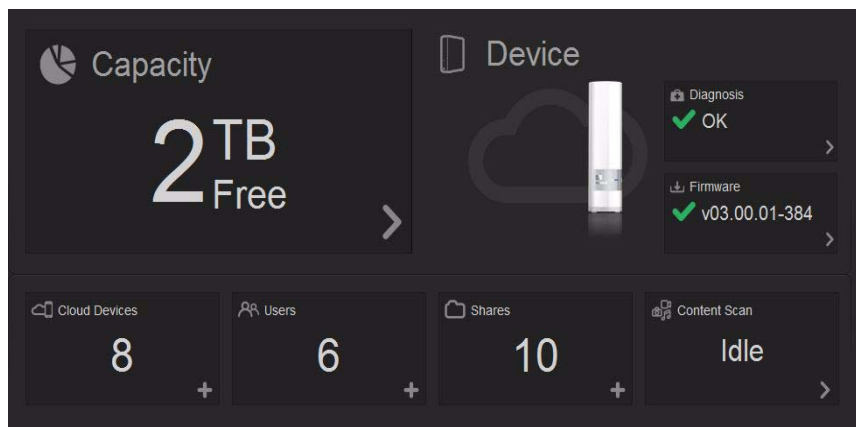

### Capacity (Kapacita)

Panel Capacity (Kapacita) zobrazuje množství zbývajícího volného úložného prostoru v zařízení WD My Cloud.

1. Chcete-li zjistit podrobnější údaje, klikněte na šipku v pravém spodním rohu panelu. Zobrazí se aktuální využití kapacity disku:

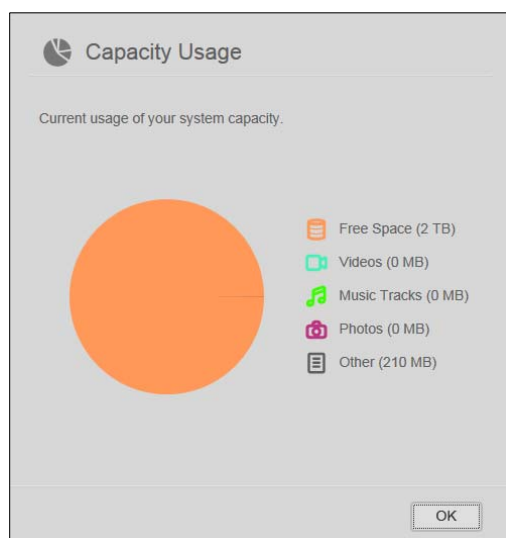

2. Na domovskou stránku se vrátíte kliknutím na tlačítko **OK**.



## Diagnosis (Dagnostika)

Na panelu Diagnosis (Dagnostika) je zobrazen celkový stav zdraví systému.

1. Chcete-li zobrazit podrobnosti o stavu systémových komponent, klikněte na šipku v pravém spodním rohu panelu:

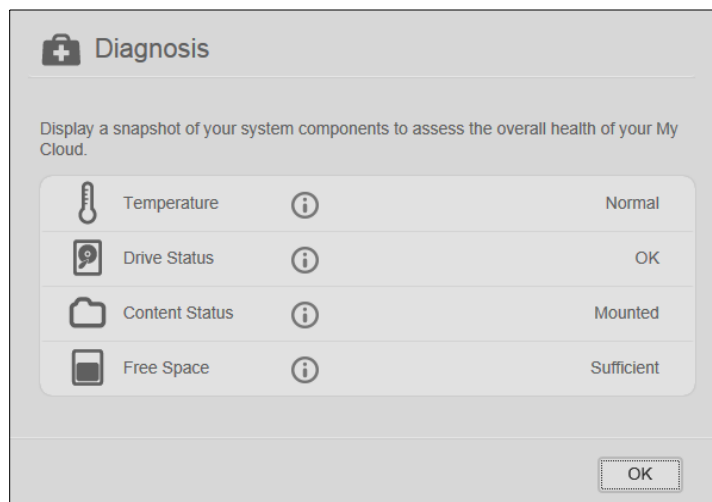

2. Na domovskou stránku se vrátíte kliknutím na tlačítko **OK**.

## Firmware

Na panelu Firmware je zobrazena aktuální verze firmwaru nahraného v zařízení WD My Cloud.

1. Chcete-li zjistit, zda je k dispozici aktualizovaná verze firmwaru, klikněte na šipku v pravém spodním rohu panelu. Na domovskou stránku se vrátíte kliknutím na tlačítko **OK**.

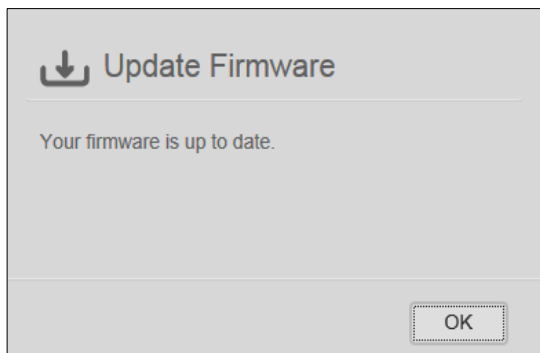

2. Pokud je nový firmware k dispozici, informace o aktualizaci zařízení WD My Cloud naleznete v části „Firmware“ na str. 91.

## Cloud Devices (Cloudová zařízení)

Panel Cloud Devices (Cloudová zařízení) zobrazuje počet cloudových zařízení momentálně vzdáleně registrovaných k zařízení WD My Cloud. Umožňuje vám vygenerovat aktivační kód, který potřebujete, když nastavujete v mobilním zařízení přístup ke cloudu.

1. Chcete-li přidat mobilní zařízení, klikněte na šipku v pravém spodním rohu panelu. Zobrazí se dialogové okno Add Cloud Access (Přidat přístup ke cloudu).

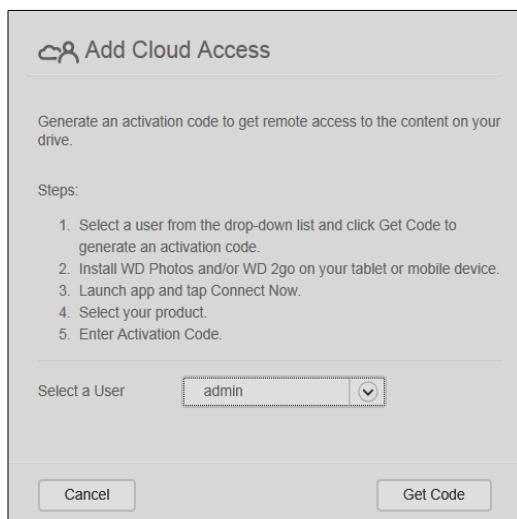

2. Chcete-li vygenerovat aktivační kód, z rozevřacího seznamu vyberte uživatele a klikněte na tlačítko **Get Code** (Získat kód). V dialogovém okně se zobrazí aktivační kód a jeho datum vypršení.

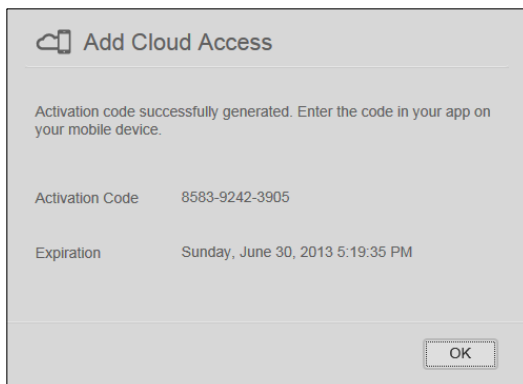

3. Klikněte na tlačítko **OK**.
4. Chcete-li připojit tablet nebo mobilní zařízení k zařízení WD My Cloud postupujte podle pokynů uvedených v prvním dialogovém okně Add Cloud Access (Přidat přístup ke cloudu).

## Users (Uživatelé)

Na panelu Users (Uživatelé) je zobrazen počet uživatelů, kteří momentálně mohou využívat zařízení WD My Cloud.

1. Chcete-li uživatele přidat, klikněte na symbol plus (+) v pravé spodní části panelu. Zobrazí se dialogové okno Add User (Přidat uživatele):

2. Zadejte požadované registrační údaje a klikněte na tlačítko **Save** (Uložit).

## Shares (Sdílené složky)

Na panelu Shares (Sdílené složky) je zobrazen počet veřejných a soukromých sdílených složek, které byly v zařízení WD My Cloud vytvořeny.

1. Chcete-li sdílenou složku přidat, klikněte na symbol plus (+) v pravé spodní části panelu.

2. Zadejte název a popis složky (volitelný).
3. Chcete-li streamovat média uložená v této složce do jiných zařízení, přepněte položku **Media Serving** (Předávání médií) na možnost **ON** (Zapnuto).
4. Klikněte na tlačítko **Save** (Uložit).

## Content Scan (Vyhledání obsahu)

Na panelu Content Scan (Vyhledání obsahu) jsou zobrazeny informace o nejnovějším vyhledání obsahu uloženého v zařízení WD My Cloud a videí, hudby a snímků streamovaných do zařízení DLNA. Vyhledání probíhá při změně obsahu, např. po přidání souborů.

1. Chcete-li zobrazit výsledek posledního vyhledání obsahu, klikněte na šipku v pravém spodním rohu panelu. Zobrazí se obrazovka Content Scan Status (Stav vyhledání obsahu):



**Pozn.:** Zařízení WD My Cloud ve skutečnosti provádí dvě vyhledání:

První část umožňuje zařízením (mobilním), která přistupují ke cloudu, zobrazovat náhledy podporovaných formátů (např. jpg). Druhá část zobrazuje to, co vidí a k čemu má přístup mediální server (např. Windows Media Player).

Část Media crawler (Prohledávač médií) zobrazuje ukazatele průběhu. Po dokončení vyhledání se ukazatel změní na zaškrtnutí. Přejetím kurzoru nad zaškrtnutími v části vyhledání médií zobrazíte ukazatel průběhu a počet zpracovaných souborů.

V části DLNA je uvedeno „scan in progress...“ (probíhá vyhledávání) vedle textu DLNA Media Server (Mediální server DLNA) a zobrazuje se pouze počet souborů při vyhledávání. Po dokončení vyhledání se místo ukazatele průběhu zobrazí zaškrtnutí. Přejetím kurzorem nad zaškrtnutím zobrazíte stav a počet vyhledaných souborů.

2. Kliknutím na zaškrtnutí vedle kategorie zobrazíte výsledky vyhledání.
3. Na domovskou stránku se vrátíte kliknutím na tlačítko **OK**.

## Získání zákaznické podpory

Pokud chcete otevřít stránky podpory:

1. Chcete-li zobrazit nabídku Help (Nápověda), klikněte na ikonu **Help** (Nápověda)? v pravém horním rohu stránky.

2. Po kliknutí na možnost **Support** (Podpora) se zobrazí následující stránka:

The screenshot shows a web interface for requesting support. It includes a title 'Support', a sub-section 'Request Automated Support' with explanatory text, a checkbox for attaching a diagnostic report, a 'Request Support' button, a 'Privacy Policy' link, a 'Create and Save System Report' section with a 'Create and Save' button, and a 'Support Resources' section with links to Product Documentation, FAQs, Forum, and Contacts.

Pokud dojde k potížím se zařízením WD My Cloud, zákaznická podpora společnosti WD bude potřebovat informace o vašem zařízení WD My Cloud, aby mohla problémy odstranit a zvolit nejlepší řešení. Existují dva způsoby, jak můžete zjistit informace o svém zařízení a požádat o podporu:

- Vytvořit systémové hlášení a odeslat ho společnosti WD automaticky.
- Vytvořit systémové hlášení a odeslat ho společnosti WD ručně.

## Žádost o automatickou podporu

**Pozn.:** Chcete-li využít tuto funkci, deaktivujte všechny aplikace blokující vyskakovací okna.

V části Request Automated Customer Support (Požádat o automatickou zákaznickou podporu):

1. Klikněte na zaškrťovací políčko **Attach my device's diagnostic report and request support** (Přiložit diagnostické hlášení mého zařízení a požádat o podporu), pokud chcete odeslat diagnostické hlášení a požádat o automatickou podporu.

**Pozn.:** Chcete-li aktivovat tlačítko **Request Support** (Požádat o podporu), toto políčko musí být zaškrtnuté.

2. Pokud se chcete podívat na zásady ochrany osobních údajů společnosti WD, klikněte na odkaz **Privacy Policy** (Zásady ochrany osobních údajů).
3. Kliknutím na možnost **Request Support** (Požádat o podporu) zobrazíte webovou stránku WD Support (Podpora WD).
4. Dokončete a odešlete žádost.

## Vytváření a ukládání systémového hlášení

V části Create and Save System Report (Vytvořit a uložit systémové hlášení):

1. Klikněte na tlačítko **Create and Save** (Vytvořit a uložit).
2. Systémové hlášení uložte v počítači.

3. Je-li to potřeba, zašlete pracovníkům zákaznické podpory společnosti WD hlášení e-mailem.

## Získání další podpory

V části Support Resources (Zdroje podpory) jdou odkazy na další zdroje:

- Pokud chcete získat aktuální příručku uživatele, klikněte na odkaz **Product Documentation** (Dokumentace o výrobcích).
- Pokud si chcete přečíst často kladené dotazy a pokyny, klikněte na odkaz **FAQs** (Často kladené dotazy).
- Pokud chcete diskutovat o zařízení WD My Cloud s ostatními uživateli, klikněte na odkaz **Forum** (Fórum).
- Pokud chcete zobrazit telefonní čísla společnosti WD a další kontaktní údaje, klikněte na odkaz **Contacts** (Kontakty).

## Základní administrativní úlohy

Několik následujících kapitol vás provede postupy konfigurace a používání zařízení WD My Cloud. V následující tabulce jsou uvedeny odkazy na pokyny pro některé základní administrativní úlohy.

Jak ...	Viz ...
Nastavit zařízení v rámci sítě	str. 10
Načíst a zálohovat obsah zařízení	str. 21
Vytvořit uživatele	str. 51
Vytvořit sdílené složky	str. 54
Získat přístup k obsahu ze zařízení (veřejné a soukromé sdílené složky)	str. 17
Povolit nebo zakázat vzdálený přístup pro vás a osoby, se kterými chcete sdílet soubory	str. 78
Stáhnout mobilní aplikace WD	str. 60
Vytvářet a obnovovat body obnovení určené k zálohování zařízení	str. 94
Povolit služby DLNA a iTunes	str. 84
Aktualizovat firmware	str. 91
Vypnout nebo restartovat zařízení WD My Cloud	str. 85

## Správa uživatelů a sdílených složek

[Informace o uživatelích](#)

[Zobrazení uživatelů](#)

[Vytvoření uživatele](#)

[Změna hesla uživatele](#)

[Úprava uživatelských nastavení](#)

[Odstranění uživatele](#)

[Informace o sdílených složkách](#)

[Zobrazení seznamu sdílených složek](#)

[Vytvoření nové sdílené složky](#)

[Změna sdílené složky na soukromou](#)

[Odstranění složky](#)

[Místní přístup k obsahu sdílené složky](#)

### Informace o uživatelích

Jako vlastník (správce) zařízení WD My Cloud máte zvláštní uživatelský účet (správce), který vám dává správcovská oprávnění. Tato oprávnění vám umožňují nastavovat a konfigurovat disk pro konkrétní účely a udělovat jiným lidem přístup k vašemu osobnímu cloudu. Máte možnost přesně rozhodnout, k čemu mají jiní uživatelé přístup. Ve výchozím nastavení není k uživatelskému jménu správce přiřazeno heslo. Kdykoli ho můžete přidat.

Ikona **Users** (Uživatelé)  ukazuje seznam aktuálních uživatelů a umožňuje prostřednictvím účtu správce prohledávání údajů uživatele, vytváření nových uživatelů, vytváření sdílených složek a udělování přístupu k existujícím sdíleným složkám.

### Zobrazení uživatelů

1. Kliknutím na možnost **Users** (Uživatelé) na navigačním panelu zobrazíte stránku Set Up Users (Nastavit uživatele). Zobrazí se popis stránky a některá témata nápovědy.

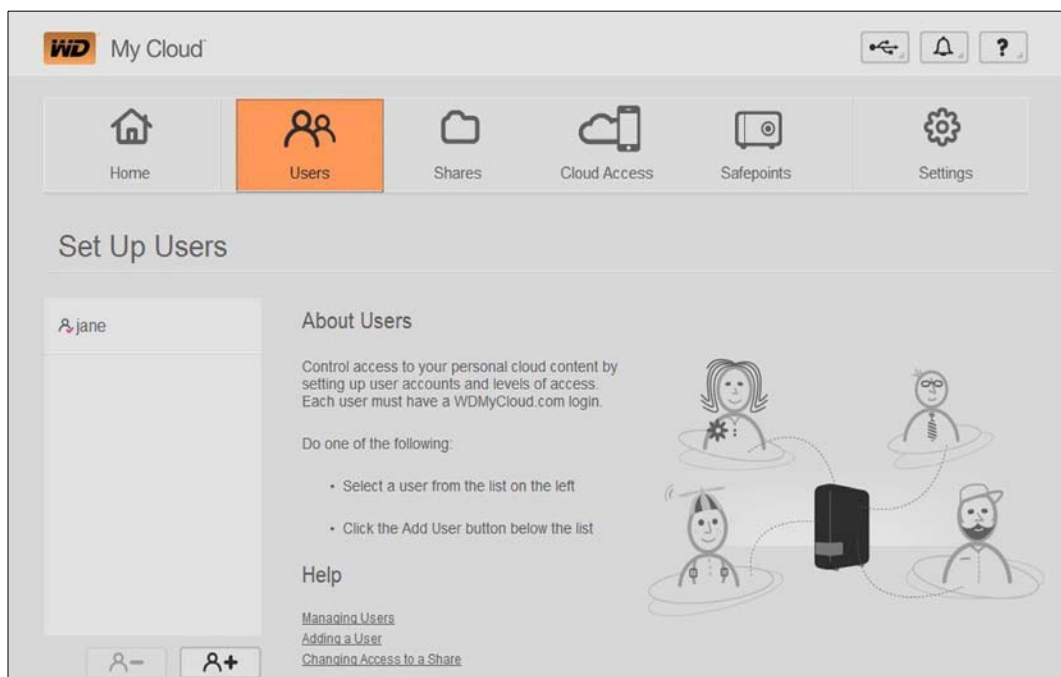

Na panelu Set Up Users (Nastavit uživatele) je uveden pouze správce. Jakmile vytvoříte další uživatele, budou tu uvedeni také.

**Pozn.:** Pokud jste při vytváření osobního cloudu zadali své jméno, bude uvedeno jako první místo jména „správce“. Správce má vedle jména zaškrtnutí.

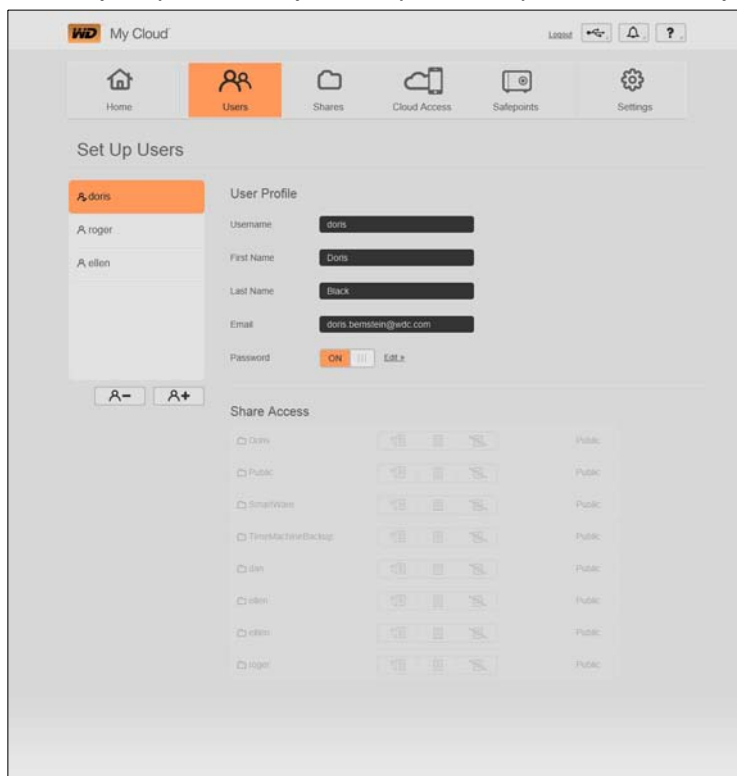

- Údaje uživatele zobrazíte kliknutím na jméno uživatele vlevo. Zobrazí se profil uživatele a informace o přístupu ke sdíleným složkám. Nejprve jsou všechny sdílené složky veřejné a nepřístupné, což znamená, že je nelze změnit na stránce Add a User (Přidat uživatele).

**Pozn.:** Více informací o změně přístupových práv ke sdíleným složkám naleznete v části „Změna sdílené složky na soukromou“ na str. 55.

## Vytvoření uživatele

Správce vytváří uživatele a může omezit jejich přístup ke sdíleným složkám.

- Klikněte na ikonu **Add User** (Přidat uživatele) pod seznamem uživatelů. Zobrazí se dialogové okno Add User (Přidat uživatele).



2. Zadejte jméno, příjmení a e-mailovou adresu uživatele (volitelná). Křestní jméno bude představovat uživatelské jméno. Pokud nezadáte e-mailovou adresu, uživatel nedostane e-mail potvrzující přístup na web WDMycloud.com ani pokyny.
3. Chcete-li zabránit ostatním uživatelům v přístupu do soukromé sdílené složky uživatele, můžete pro něj nastavit heslo.
4. Klikněte na tlačítko **Safe** (Uložit). Na stránce Set Up Users (Nastavit uživatele) je vlevo uveden profil nového uživatele.

**Pozn.:** Chcete-li uživateli přiřadit soukromou sdílenou složku, podívejte se na část „Změna sdílené složky na soukromou“ na str. 55.

---

**Důležité:** Nezapomeňte uživatele informovat o jeho jméně a hesle, které jsou potřeba pro přístup k soukromým sdíleným složkám v síti LAN.

---

## Změna hesla uživatele

Během prohlížení údajů o uživateli může správce přidat nebo změnit heslo uživatele (ve výchozím nastavení není nastaveno).

1. Na stránce Set Up Users (Nastavit uživatele) vyberte uživatele ze seznamu vlevo.
2. Kliknutím na odkaz **Edit** (Upravit) vpravo od tlačítka **Password** (Heslo) zobrazte dialogové okno Edit Password (Upravit heslo):

3. Zadejte nové heslo jak do pole **Password** (Heslo), tak do pole **Confirm Password** (Potvrdit heslo).
4. Klikněte na tlačítko **Save** (Uložit).

## Úprava uživatelských nastavení

1. Na stránce Set Up Users (Nastavit uživatele) vyberte uživatele. Zobrazí se panely User Profile (Profil uživatele) a Share Access (Přístup ke sdíleným složkám).
2. Podle potřeby změňte nastavení a klikněte na možnost **Save** (Uložit).

## Odstranění uživatele

Můžete odstranit všechny uživatele kromě správce.

1. Na stránce Set Up Users (Nastavit uživatele) vyberte uživatele.
2. Klikněte na ikonu **Remove User** (Odstranit uživatele)  a v potvrzovací zprávě klikněte na tlačítko **OK**.

## Informace o sdílených složkách

Sdílená složka je oblast v zařízení WD My Cloud určená k ukládání souborů. Složka může být veřejná, takže k jejímu obsahu mají přístup všichni uživatelé, anebo soukromá, ke které mají přístup jen vybraní uživatelé. Ikona **Shares** (Sdílené složky) na navigačním panelu zobrazuje seznam složek v zařízení WD My Cloud a umožňuje správci spravovat seznam sdílených složek a přístupová práva uživatelů.

### Zobrazení seznamu sdílených složek

1. Kliknutím na ikonu **Shares** (Sdílené složky) na navigačním panelu zobrazíte seznam sdílených složek v zařízení WD My Cloud. U každého názvu složky se zobrazí popis, stav předávání médií a stav přístupu. Jako sdílené složky jsou na seznamu uvedeny záloha (WD) SmartWare, záloha TimeMachine a složky v zařízení USB připojeném přímo do rozšiřujícího portu zařízení WD My Cloud. Při první návštěvě stránka zobrazuje vysvětlení, grafický popis a odkazy na příslušná témata nápovědy.

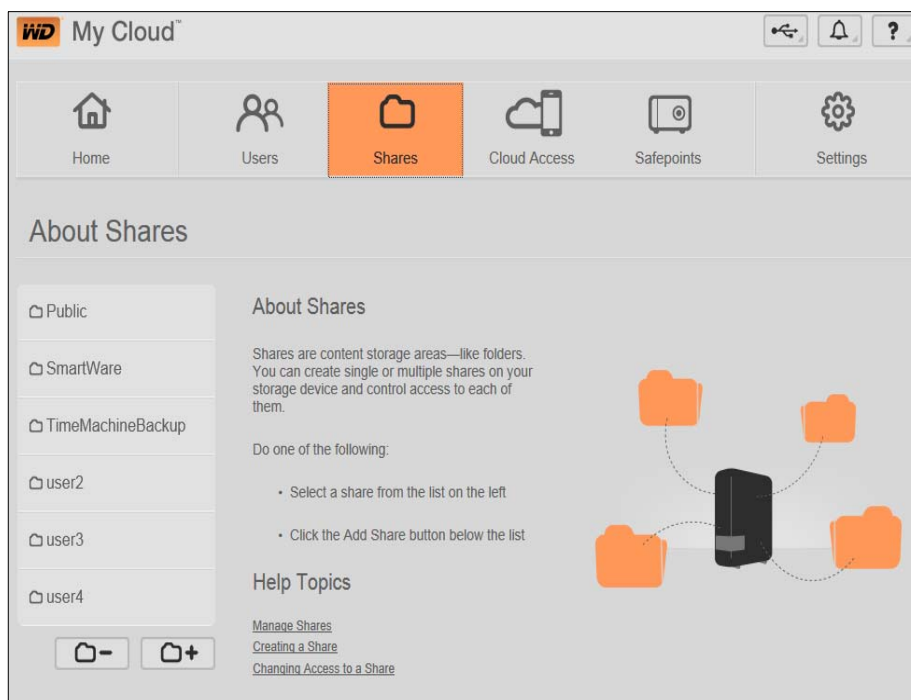

2. Profil a informace o právech přístupu uživatelů zobrazíte klepnutím na danou složku. Seznam přístupu uživatelů je nedostupný, když je položka **Public Access** (Veřejný přístup) nastavena na možnost **ON** (Zapnuto). Přístup uživatele ke sdílené složce můžete změnit, když je položka **Public Access** (Veřejný přístup) nastavena na možnost **OFF** (Vypnuto).

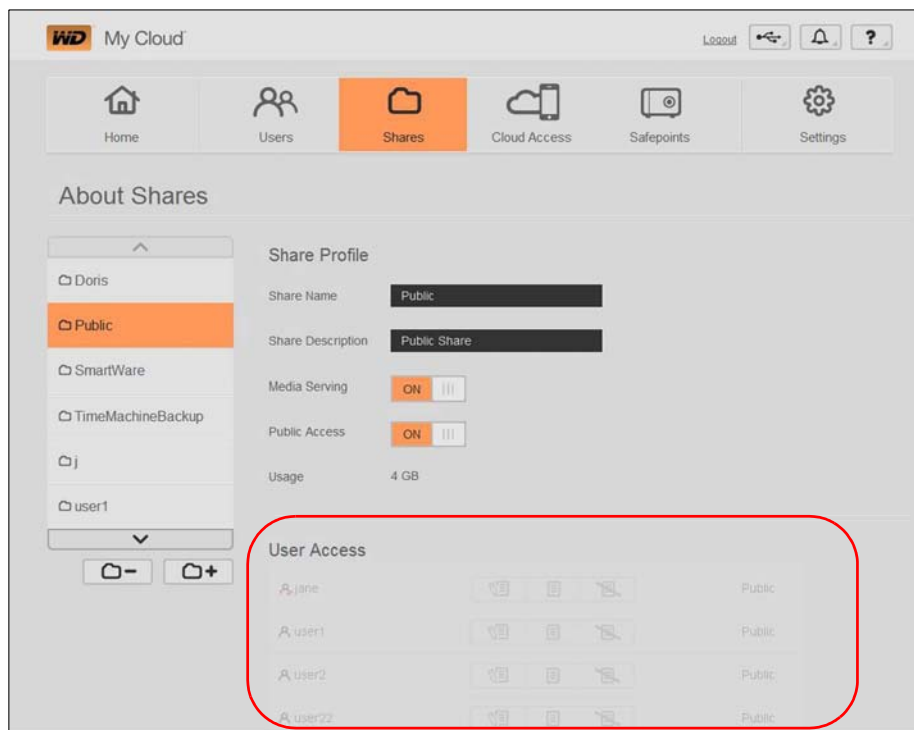

## Vytvoření nové sdílené složky



Můžete vytvořit složku a označit ji jako veřejnou anebo soukromou. Jestliže složka obsahuje informace o financích, můžete ji chtít nastavit jako soukromou. Nebo naopak – pokud máte fotografie, o které byste se chtěli podělit s kamarádem, můžete pro něj složku nastavit jako veřejnou.

1. Kliknutím na ikonu **Shares** (Sdílené složky) na navigačním panelu zobrazíte stránku About Shares (O sdílených složkách).
2. Klikněte na ikonu **Add a Share** (Přidat sdílenou složku) .

## 3. Proveďte nastavení následovně:

Share Name (Název sdílené složky)	Přiřadte složce název. (U názvů záleží na velikosti písmen a musí obsahovat 1 až 32 alfanumerických znaků bez mezer.)
Share Description (Popis sdílené složky) (volitelný)	Zadejte krátký popis složky, aby vám připomněl, co složka obsahuje. Popis sdílené složky musí začínat alfanumerickou hodnotou a může mít maximálně 256 znaků.
Media Serving (Předávání médií) (volitelné)	Chcete-li streamovat média uložená v této složce do jiných zařízení, přepněte položku <b>Media Serving</b> (Předávání médií) na možnost <b>ON</b> (Zapnuto). (Výchozí nastavení je <b>OFF</b> (Vypnuto).)

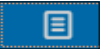
- Klikněte na tlačítko **Save** (Uložit). Vrátí se okno About Shares (O sdílených složkách). Nyní obsahuje novou sdílenou složku, zobrazuje její profil a informace o přístupu uživatelů.
- V případě potřeby můžete změnit úroveň přístupu ke sdílené složce kliknutím na příslušnou ikonu:



	čtení/zápis
	pouze ke čtení
	žádný přístup

## Změna sdílené složky na soukromou

Jestliže se rozhodnete, že existuje důvod omezit přístup k veřejné složce, změňte ji na soukromou.

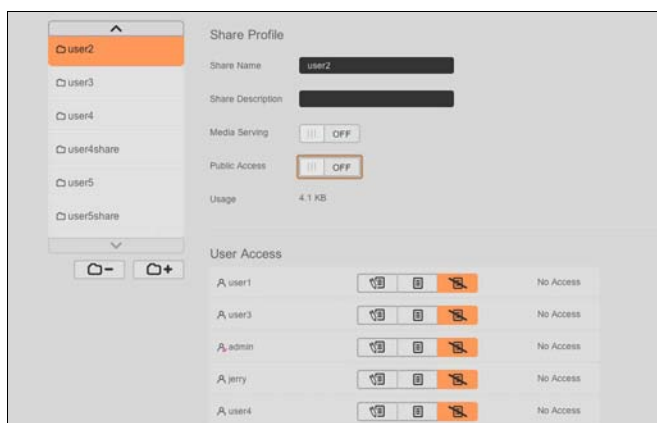
- Vyberte sdílenou složku.



- Na stránce About Shares (O sdílených složkách) přepněte tlačítko **Public Access** (Veřejný přístup) do polohy **OFF** (Vypnuto).
- U každého uživatele uvedeného v části **User Access** (Přístup uživatele) vyberte úroveň přístupu kliknutím na příslušnou ikonu sdílené složky (čtení/zápis , pouze ke čtení  nebo žádný přístup ).

## Odstranění složky

1. Vyberte sdílenou složku ze seznamu sdílených složek na stránce About Shares (O sdílených složkách).

---

**VAROVÁNÍ! Odstranění složky smaže i všechny soubory a podsložky v ní.**

---



2. Klikněte na ikonu Delete Share (Odstranit sdílenou složku) .
3. V okně s potvrzením klikněte na tlačítko **OK**.



## Místní přístup k obsahu sdílené složky

**Pozn.:** Informace o vzdáleném přístupu k obsahu sdílené složky naleznete v části „Správa uživatelů a sdílených složek“ na str. 50.

Existuje několik možností otevření sdílené složky zařízení WD My Cloud. U soukromé sdílené složky musí uživatel disponovat:

- uživatelským jménem a heslem přiřazeným k názvu sdílené složky,
- oprávněním přístupu jen pro čtení anebo plného přístupu k dané složce.

JESTLIŽE si přejete otevřít složku s použitím . . .	TAK . . .
Ikony WD Quick View na liště systému (systém Windows)	<ol style="list-style-type: none"> <li>1. Klikněte levým anebo pravým tlačítkem myši na ikonu WD Quick View (Rychlý přehled) , abyste zobrazili hlavní nabídku.</li> <li>2. Klikněte na název zařízení WD My Cloud a poté klikněte na možnost <b>Open</b> (Otevřít). Složky se zobrazí v Průzkumníku Windows.</li> <li>3. Jestliže jste v případě soukromé sdílené složky vyzváni, abyste zadali uživatelské jméno a heslo, zadejte to, které je spojeno s vaším uživatelským účtem.  V případě soukromé složky není jméno uživatele a heslo vyžadováno, jestliže jsou tyto údaje shodné se jménem uživatele a heslem použitým při přihlašování k počítači. Jestliže shodné nejsou, přejděte na adresu <a href="http://support.wd.com">http://support.wd.com</a> a podívejte se v databázi znalostí na odpověď ID 5681.</li> </ol>
Ikony WD Quick View v panelu nabídek (systém Mac OS X)	<ol style="list-style-type: none"> <li>1. Klikněte na ikonu WD Quick View  na liště nabídky a umístěte kurzor na název zařízení WD My Cloud, abyste zobrazili podnabídku.</li> <li>2. V podnabídce vyberte možnost <b>Open</b> (Otevřít). Ve druhé podnabídce se zobrazí sdílené složky.</li> <li>3. Zvolte vyžadovanou složku.</li> <li>4. Jestliže jste v případě soukromé sdílené složky vyzváni, abyste zadali uživatelské jméno a heslo, zadejte to, které je spojeno s vaším uživatelským účtem (viz část „Vytvoření uživatele“ na str. 51).</li> <li>5. Jestliže jste v případě složky Public (Veřejný) vyzváni, abyste zadali uživatelské jméno a heslo, vyberte možnost <b>Guest</b> (Host).</li> </ol>

<b>JESTLIŽE si přejete otevřít složku s použitím . . .</b>	<b>TAK . . .</b>
Windows 8	<ol style="list-style-type: none"> <li data-bbox="665 210 1421 283">1. V oznamovací oblasti klikněte na ikonu Průzkumník souborů .</li> <li data-bbox="665 283 1421 357">2. Na levém panelu vyberte možnost <b>Sít'</b> a dvakrát klikněte na možnost <b>WDMYCloud</b>.</li> <li data-bbox="665 357 1421 409">3. Dvakrát klikněte na veřejnou nebo soukromou složku.</li> </ol>
Windows Vista / Windows 7 / Windows XP	<ol style="list-style-type: none"> <li data-bbox="665 409 1421 451">1. Klikněte na ikonu  nebo tlačítko <b>Start &gt; Počítač</b>.</li> <li data-bbox="665 451 1421 493">2. V levém panelu vyberte možnost <b>Sít'</b>.</li> <li data-bbox="665 493 1421 535">3. Klikněte na možnost <b>WDMYCloud</b>.</li> <li data-bbox="665 535 1421 577">4. Dvakrát klikněte na veřejnou nebo soukromou složku.</li> </ol>
Mac OS X	<ol style="list-style-type: none"> <li data-bbox="665 577 1421 787">1. Otevřete okno programu Finder a vyhledejte zařízení WD My Cloud pod nadpisem <b>Shared</b> (Sdílené) na boční liště.  Poznámka: Pokud dojde k zobrazení stránky oprávnění, vyberte možnost <b>Guest</b> (Host) a potom klikněte na tlačítko <b>Connect</b> (Připojit).</li> <li data-bbox="665 787 1421 896">2. Kliknutím na zařízení zobrazíte veřejnou sdílenou složku a všechny soukromé sdílené složky, ke kterým máte přístup.</li> </ol>

## Vzdálený přístup ke cloudu

- [Mobilní přístup k souborům pomocí mobilních aplikací WD My Cloud](#)
- [Cesta k vašemu osobnímu řešení Cloud](#)
- [Mobilní přístup k souborům pomocí mobilních aplikací WD My Cloud](#)
- [Přístup k osobnímu cloudu na webu](#)
- [Použití aplikace WD My Cloud™ pro stolní počítače](#)

Osobní řešení cloud znamená zabezpečený obsah u vás doma a pod vaším dohledem. Na rozdíl od veřejných řešení cloud osobní řešení umožňuje uchování obsahu na jednom bezpečném místě v rámci vaší domácí sítě. Sdílejte soubory, streamujte média a mějte přístup ke svému obsahu odkudkoli z webu nebo z mobilních zařízení. Žádné měsíční poplatky. Vaše data nebudou uchovávána na neznámém místě. Videá, hudbu, fotografie a soubory můžete uchovat v bezpečí domova a mít je neustále po ruce.

Tato kapitola popisuje nastavení disku WD My Cloud pro vzdálený přístup a některé ze způsobů využití jeho mnoha funkcí.

### Povolení přístupu ke cloudu pro zařízení WD My Cloud

Chcete-li zařízení WD My Cloud povolit vzdálený přístup a zjistit stav vzdálených připojení, viz str. 78.

### Povolení přístupu ke cloudu pro uživatele

Uživatelé můžete přidělovat práva vzdáleného přístupu k zařízení WD My Cloud prostřednictvím webu WDMYCloud nebo z mobilních zařízení.

1. Na navigačním panelu klikněte na možnost **Cloud Access** (Přístup ke cloudu) a zobrazte stránku Configure Access (Nakonfigurovat přístup). Jméno správce se liší od ostatních uživatelů tím, že má vedle sebe zaškrtnutí.

**Pozn.:** Při první návštěvě stránka poskytuje užitečné odkazy.

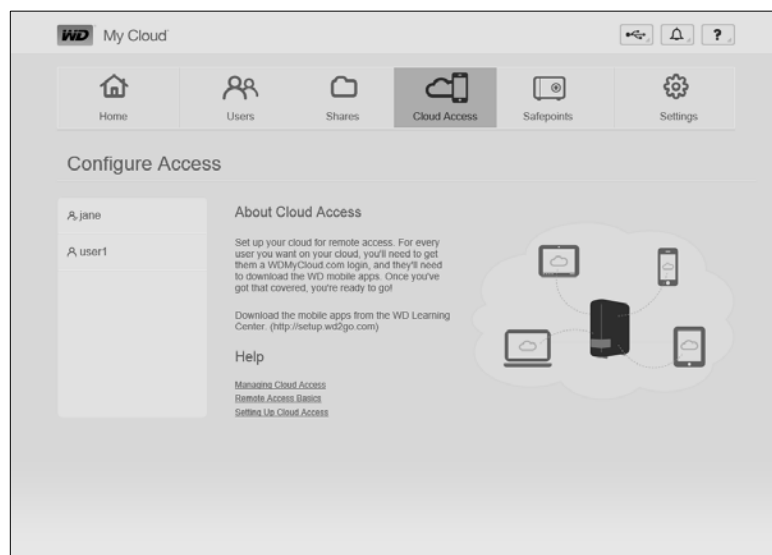

## 2. Zvolte uživatele.

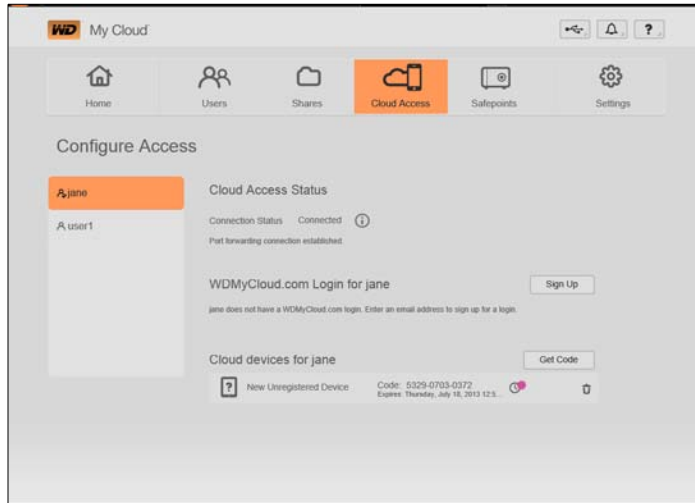

### Poskytnutí přístupu na web WDMMyCloud.com:

1. Pokud již uživatel má přihlašovací údaje na web WDMMyCloud.com, můžete je aktualizovat nebo je uživateli znovu poslat kliknutím na příslušnou ikonu.
 

**Pozn.:** Můžete je také odstranit.
2. Pokud uživatel přihlašovací údaje na web WDMMyCloud.com nemá:
  - a. Kliknutím na možnost **Sign Up** (Zaregistrovat) zobrazte dialogové okno Sign Up for WDMMyCloud.com (Zaregistrovat se na web WDMMyCloud.com).

- b. Zadejte jméno a e-mailovou adresu uživatele a klikněte na tlačítko **Save** (Uložit).
    - c. V okně s potvrzením klikněte na tlačítko **OK**. Uživatel obdrží e-mail s pokyny, podle kterých se poté bude řídit.



## Vygenerování aktivačního kódu pro mobilní zařízení uživatele:

**Důležité:** Kódy jsou platné po dobu 48 hodin od zadání požadavku a lze je použít jen jednou.

1. Klikněte na tlačítko **Get Code** (Získat kód). Pro každou aplikaci, kterou chcete aktivovat, je třeba vygenerovat vlastní kód. V dialogovém okně se zobrazí aktivační kód uživatele a jeho datum a čas vypršení.

**Pozn.:** Nezapomeňte si přístupové kódy napsat.

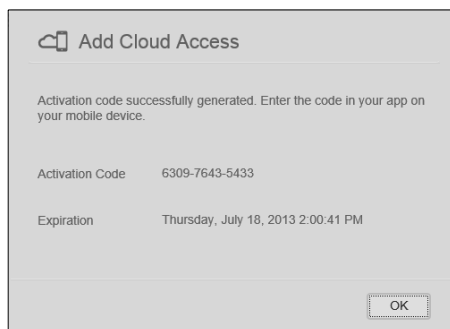

2. Klikněte na tlačítko **OK**.
3. Stránka Configure Access (Nakonfigurovat přístup) zobrazuje cloudová zařízení, ke kterým má nyní uživatel přístup, spolu s aktivačním kódem a jeho datem vypršení. Zařízení je prozatím označeno jako New Unregistred Device (Nové neregistrované zařízení).

## Mobilní přístup k souborům pomocí mobilních aplikací WD My Cloud

S mobilními aplikacemi WD My Cloud a WD Photos budete mít v mobilních zařízeních se systémem iOS nebo Android vaše fotografie a soubory na dosah ruky. Tyto mobilní aplikace jsou k dispozici ke stažení také pro mobilní zařízení Windows a Blackberry.

Požadavky:

- zařízení osobního cloudového úložiště WD My Cloud připojené k Internetu;
- e-mailová adresa a heslo na webu WDMycloud.com nebo přístupový kód mobilního zařízení vygenerovaný zařízením WD My Cloud;
- zařízení se systémem Android – většina tabletů a chytrých telefonů se systémem OS 2.1 nebo novějším;
- zařízení se systémem iOS
  - aplikace WD Photos – zařízení iPhone, iPod touch nebo iPad se systémem OS 4.x nebo novějším;
  - aplikace WD My Cloud – zařízení iPhone, iPod touch nebo iPad se systémem OS 5.x nebo novějším;
- zařízení Windows a Blackberry (pouze mobilní aplikace WD My Cloud).

**Pozn.:** Snímky obrazovek v této kapitole byly pořízeny na telefonu iPhone. Funkce a instalace se na jednotlivých zařízeních mohou lišit.

## O mobilní aplikaci WD Photos

Na zábavu můžete narazit kdekoli. Nyní můžete zachytit každou událost a odeslat ji na své zařízení. Ke svým zážitkům tak budete mít přístup z kterékoli domácí stránky. Když pořídíte fotografii nebo video pomocí chytrého telefonu nebo tabletu, můžete je přímo nahrát do zařízení WD My Cloud. Soubory pak na vás budou už jen čekat a vy si je budete moci vychutnat ve svém zábavním centru.

---

**Důležité:** Aplikace WD Photos umožňuje prohlížení fotografií pouze ve formátu .jpg.

---

Pochlubte se sbírkou fotografií zahrnující tisíce snímků, aniž byste zabrali potřebné místo v telefonu.

Aplikace WD Photos je kompatibilní s předními mobilními zařízeními Apple a nejpobulárnějšími chytrými telefony se systémem Android, jakými jsou např. zařízení DROID společnosti Motorola, zařízení DROID Incredible společnosti HTC, zařízení Nexus One a zařízení HTC EVO 4G. Fotografie jsou automaticky optimalizovány pro nejlepší možné zobrazení na mobilním zařízení.

Aplikace WD Photos umožňuje prohlížení nedávno zobrazených fotografií dokonce, i když nejste online. Fotografie si můžete prohlížet vertikálně i horizontálně, čímž mobilní zařízení proměníte v dokonalé album fotografií.

Aplikace WD Photos umožňuje

- okamžité zveřejnění fotografií na síti Facebook;
- spuštění prezentace s prolínáním s cílem tvorby digitálního umění;
- přístup k dříve prohlíženým snímkům, a to i když jste v režimu offline;
- prohlížení fotografií najednou nebo filtrování podle složek a alb;
- vyhledávání podle názvu souboru, složky nebo data prostřednictvím vestavěných možností vyhledávání;
- odesílání fotografií e-mailem přátelům;
- přiřazování fotografií ke kontaktům;
- stahování fotografií ze zařízení WD My Cloud do složky pořízených snímků na mobilním zařízení;
- nahrávání fotografií a videí ze složky pořízených snímků na mobilním zařízení přímo do osobního úložiště typu cloud, ať už jste kdekoli.

**Pozn.:** Aplikace WD Photos pro nahrané snímky automaticky vytvoří podsložku v zařízení WD My Cloud s názvem mobilního zařízení v adresáři Public/Shared Pictures (Veřejné/Sdílené fotografie). Proces je stejný i pro nahraná videa – dojde k vytvoření podsložky s názvem mobilního zařízení v adresáři Public/Shared Videos (Veřejná/Sdílená videa).

Další funkce a informace týkající se aplikace WD Photos naleznete na stránce Guide Me (Průvodce) a Quick Tips (Rychlé tipy) v aplikaci WD Photos, popř. na adrese <http://wdphotos.wd.com>.

## Instalace aplikace WD Photos v mobilním zařízení

---

**Důležité:** Aplikace WD Photos umožňuje prohlížení fotografií pouze ve formátu .jpg.

---

### Instalace aplikace WD Photos v mobilním zařízení:

1. Stáhněte aplikaci WD Photos ze stránek Apple App Store nebo Android Market a nainstalujte ji do mobilního zařízení.
2. Spustěte aplikaci WD Photos v mobilním zařízení. Dojde k zobrazení uvítací stránky.



3. Klepnutím na možnost **Connect Now** (Připojit) zobrazíte uvítací stránku WD Photos, která obsahuje tři části: Found in Network, Cloud Sign-in a Add Manually (Nalezeno v síti, Přihlášení do cloudu a Přidat ručně).

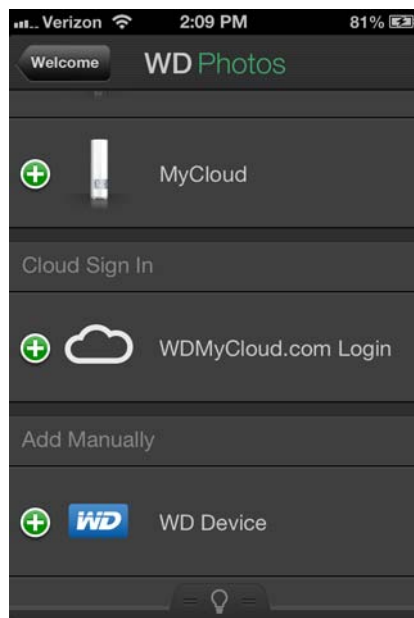

4. Existují tři možnosti připojení k zařízení WD My Cloud:
  - **Found in Network** (Nalezeno v síti): Je-li mobilní zařízení připojeno prostřednictvím připojení Wi-Fi ke stejné síti LAN jako zařízení WD My Cloud, aplikace se aktivuje automaticky.
  - **Cloud Sign In (Přihlášení ke cloudu)**: Klepněte na symbol  a přihlaste se ke svému osobnímu cloudu pomocí e-mailové adresy a hesla přihlašovacího účtu WDMycloud.com.
  - **Add Manually (Přidat ručně)**: Pokud mobilní zařízení není ve stejné síti LAN ani Wi-Fi jako zařízení WD My Cloud:

- a. V části **Add Manually** (Přidat ručně) klepněte na symbol  nalevo od položky **WDMycloud**.
- b. Zadejte aktivační kód vygenerovaný ovládacím panelem zařízení WD My Cloud a klepněte na možnost **Activate** (Aktivovat).



**Pozn.:** Pro každou aplikaci, kterou chcete aktivovat, je třeba vygenerovat vlastní kód. Kódy jsou platné po dobu 48 hodin od zadání požadavku a lze je použít jen jednou. Viz „Vygenerování aktivačního kódu pro mobilní zařízení uživatele:“ na str. 60.

5. Klepnutím na své zařízení WD My Cloud zobrazíte své snímky.

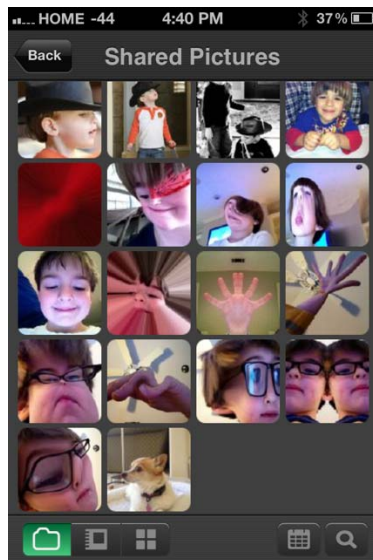

**Pozn.:** Jestliže máte s instalací aplikace WD Photos problémy, navštivte stránku <http://websupport.wd.com/rn/wdphotos.asp>. Další funkce a informace týkající se aplikace naleznete na její stránce Guide Me (Průvodce), Help (Nápověda) a tips (tipy), popř. na adrese <http://wdmycloud.wd.com>.

**Pozn.:** Pokud máte podezření na to, že je vaše databáze zařízení WD My Cloud poškozená, opětovně databázi vytvořte, jak je popsáno v části „Cloud Access (Přístup ke cloudu)“ na str. 78.

## O mobilní aplikaci WD My Cloud

Vždy jste připojeni ke svému osobnímu cloudu. Ušetřete cenné místo na svých zařízeních se systémem iOS, Android, Windows nebo Blackberry díky snadnému nahrávání fotografií a videí přímo na váš osobní cloud a poté bezpečně otevírejte a sdílejte své vzpomínky odkudkoli. Máte účet veřejného cloudu? Můžete pohodlně rozšířit svůj osobní cloud plným přístupem ke službě Dropbox a dalším cloudovým účtům.

Stáhněte se mobilní aplikaci WD My Cloud z aplikace Android Market, Apple App store, Windows store nebo Blackberry World.

S mobilní aplikaci WD My Cloud můžete:

- otevírat a prohlížet důležité soubory uložené v zařízení WD My Cloud odkudkoli bez nutnosti kopírovat je do mobilního zařízení;
- chlubit se fotkami uloženými na disku WD My Cloud;
- připojovat se k ostatním webům s cloudy, jako jsou Dropbox, Google Drive nebo Skydrive, ze svého tabletu nebo chytrého telefonu;
- streamovat a užívat si video soubory a hudbu uložené v zařízení WD My Cloud.

**Pozn.:** Výkon streamovaného videa je nejlepší prostřednictvím sítě LAN, a když je mobilní zařízení připojeno pomocí bezdrátového připojení Wi-Fi. Rychlost streamování pomocí sítě WAN může být omezena rychlostí odesílání vašeho domácího internetového připojení.

- Sdílejte své prezentace v tabletech Apple nebo Android. Aplikace WD My Cloud podporuje nejrozšířenější typy souborů, jako jsou například dokumenty aplikace Microsoft Word, tabulky aplikace Microsoft Excel a prezentace aplikace PowerPoint. Další funkce a informace naleznete na stránce Help (Nápověda), Guide Me (Průvodce) a Quick Tips (Rychlé tipy) v aplikaci WD Photos, popř. na adrese <http://wdmycloud.wd.com>.

**Pozn.:** Aplikace WD My Cloud slouží k přenosu dat ze zařízení WD My Cloud do tabletů, telefonů a ostatních přenosných zařízení se systémem Google Android nebo Apple iOS. Aplikace WD My Cloud poskytuje přehledný seznam souborů v zařízení WD My Cloud a následně spustí oblíbený přehrávač nebo prohlížeč umožňující otevření vybraných souborů. Informace o typech souborů podporovaných mobilním zařízením naleznete v jeho příručce.

## Instalace mobilní aplikace WD My Cloud



1. Stáhněte si mobilní aplikaci WD My Cloud z webu Apple App, Android Market, Blackberry World nebo Windows Store a nainstalujte ji do mobilního zařízení.

2. Spuštěním aplikace zobrazíte uvítací stránku.

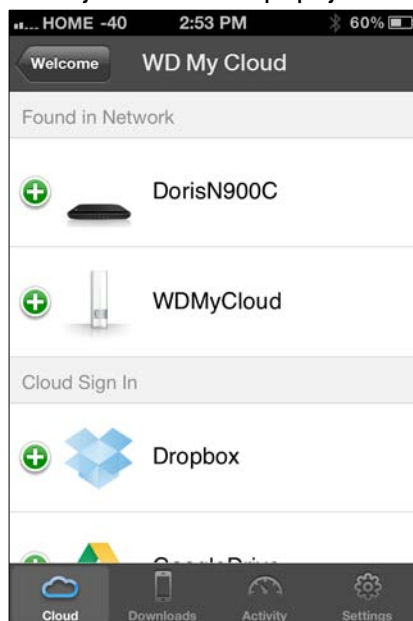

3. Klepněte na tlačítko **Connect Now** (Připojit).  
 4. Existují tři možnosti připojení k zařízení WD My Cloud:



- **Found in Network** (Nalezeno v síti): Je-li mobilní zařízení připojeno prostřednictvím připojení Wi-Fi ke stejné síti LAN jako zařízení WD My Cloud, aplikace se aktivuje automaticky.
- **Cloud Sign In (Přihlášení ke cloudu)**: Klepněte na symbol  a přihlaste se ke svému osobnímu cloudu pomocí e-mailové adresy a hesla přihlašovacího účtu WDMYCloud.com.
- **Add Manually (Přidat ručně)**: Pokud mobilní zařízení není ve stejné síti LAN ani Wi-Fi jako zařízení WD My Cloud:
  - a. V části **Add Manually** (Přidat ručně) klepněte na symbol  nalevo od položky **WDMYCloud**.
  - b. Zadejte aktivační kód vygenerovaný ovládacím panelem zařízení WD My Cloud a klepněte na možnost **Activate** (Aktivovat).

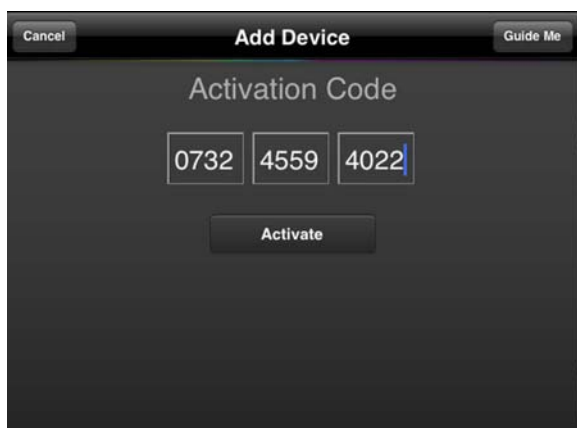

c. Pro každou aplikaci, kterou chcete aktivovat, je třeba vygenerovat vlastní kód. Kódy jsou platné po dobu 48 hodin od zadání požadavku a lze je použít jen jednou. Viz část Zadejte uživatelské jméno a heslo.

5. Klepněte na možnost **Done** (Hotovo).
6. Klepnutím na zařízení **WD My Cloud** zobrazte jeho sdílené složky.

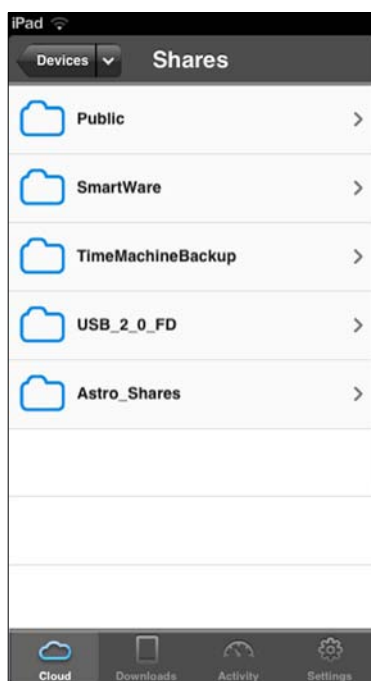

7. Klepnutím na složku zobrazte podsložky.

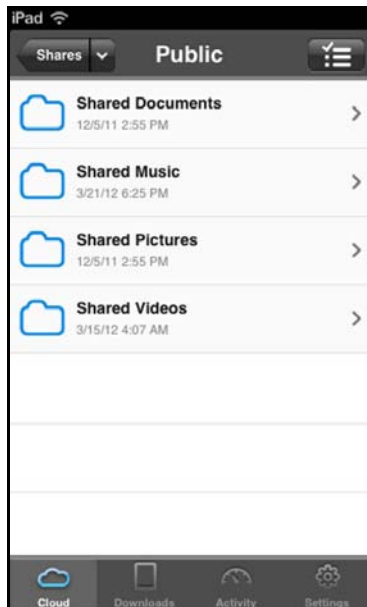

8. Klepnutím na podsložku zobrazte seznam souborů.

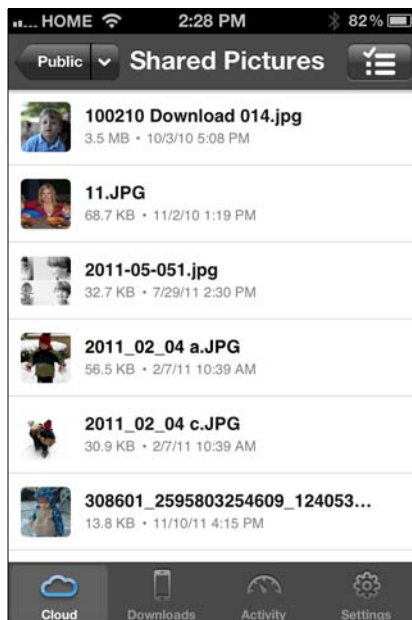

9. Klepnutím na soubor ho zobrazte.

**Pozn.:** Jestliže máte s instalací aplikace WD My Cloud problémy, navštivte stránku <http://websupport.wd.com/rn/wdmycloud.asp>. Další funkce a informace týkající se aplikace naleznete na její stránce Guide Me (Průvodce), Help (Nápověda), FAQ (Často kladené dotazy) a tips (tipy), popř. na adrese <http://wdmycloud.wd.com>.

Pokud máte podezření na to, že je vaše databáze zařízení WD My Cloud poškozená, opětovně databázi vytvořte. Viz „Cloud Access (Přístup ke cloudu)“ na str. 78.



## Cesta k vašemu osobnímu řešení Cloud



Zabezpečený přístup k mediálním a jiným souborům můžete získat odkudkoli. Stačí mít počítač s připojením k Internetu. Přístup na web WD My Cloud vám zajistí bezplatný přístup k osobnímu cloudovému úložišti WD My Cloud. Po přihlášení se zařízení WD My Cloud připojí k počítači jako místní disk a vaše vzdálené složky budou dostupné ve vašem počítači Mac či Windows. Soubory na tomto virtuálním disku lze bezproblémově otevírat, ukládat nebo odesílat e-mailem.

### Přístup k osobnímu cloudu na webu

**Pozn.:** Internetový přístup WD My Cloud není kompatibilní se 64bitovou verzí systému Windows XP.

### Začínající uživatelé

1. Po vytvoření nového uživatelského účtu obdrží nový uživatel e-mail s pokyny k vytvoření hesla pro web [wdmycloud.com](http://wdmycloud.com).
2. Postupujte podle instrukcí v e-mailu. Zobrazí se přihlašovací stránka My Cloud.

3. Zadejte e-mailovou adresu přiřazenou uživateli a heslo pro web [wdmycloud.com](http://wdmycloud.com) a poté klikněte na možnost **Sign in** (Přihlásit se). Heslo musí mít 8 až 30 znaků a obsahovat alespoň dva z následujících znaků: číslo (0–9), velké písmeno (A-Z) nebo zvláštní znak (!@%\$^&\*).
4. Na obrazovce My WD Devices (Moje zařízení WD) se zobrazí vaše zařízení. Pokračujte podle pokynů v části „Pomocí vašeho osobního cloudu ([wdmycloud.com](http://wdmycloud.com))“ na str. 69.

### Uživatelé, kteří již účet mají

1. V prohlížeči se přihlaste na web <http://www.wdmycloud.com> pomocí hesla, které jste si pro web [wdmycloud.com](http://wdmycloud.com) vytvořili. Na stránce My WD Devices (Moje zařízení WD) se zobrazí vaše zařízení.
2. Pokračujte podle pokynů v části „Pomocí vašeho osobního cloudu ([wdmycloud.com](http://wdmycloud.com))“ na str. 69

## Pomocí vašeho osobního cloudu (wdmycloud.com)



1. Klikněte na tlačítko v pravé dolní části a vyberte možnost **View shares** (Zobrazit složky).
2. Pokud je zařízení WD My Cloud chráněno heslem, zadejte heslo do pole **Network Drive Password** (Heslo k síťovému disku).

 The image shows a login form with two input fields and a button. The first field is labeled 'UserID:' and contains the text 'Jane'. The second field is labeled 'Password' and contains four black dots. Below the fields is a button labeled 'Login'.

3. V závislosti na tom, zda jste již ke sdílené složce dříve získali vzdálený přístup, může dojít k zobrazení výzvy ke spuštění aplikace Java. Chcete-li získat více informací o appletech Java, vyhledejte odpověď ID 9786 v databázi znalostí společnosti WD na stránce <http://support.wdc.com>. V systémech Lion a Mountain Lion je vyžadována instalace klienta běhového prostředí Java. Další informace získáte na webu <http://support.apple.com/kb/dl1421>.
4. Pokud se vás zpráva zeptá, zda chcete „povolit“ jazyk Java, klikněte na možnost **Allow** (Povolit).

5. Zobrazí se několik dalších zpráv týkajících se certifikátů SSL a několik bezpečnostních varování, počínaje oknem:

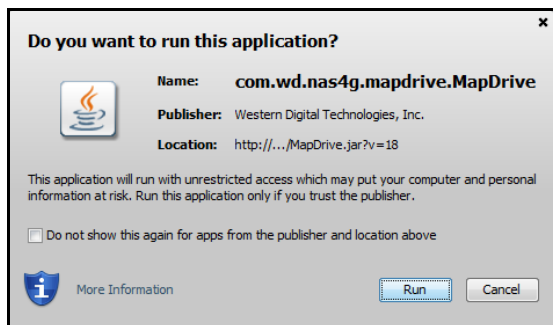

a konče oknem:

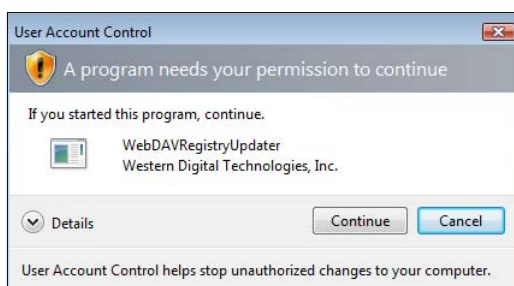

Každou obrazovku potvrďte, a tím proces dokončíte. Vaše přístupné složky se zobrazují:

6. V systému Windows klikněte na tlačítko **+ Open in Explorer** (Otevřít v Průzkumníkovi) vedle sdílené složky, kterou chcete otevřít.

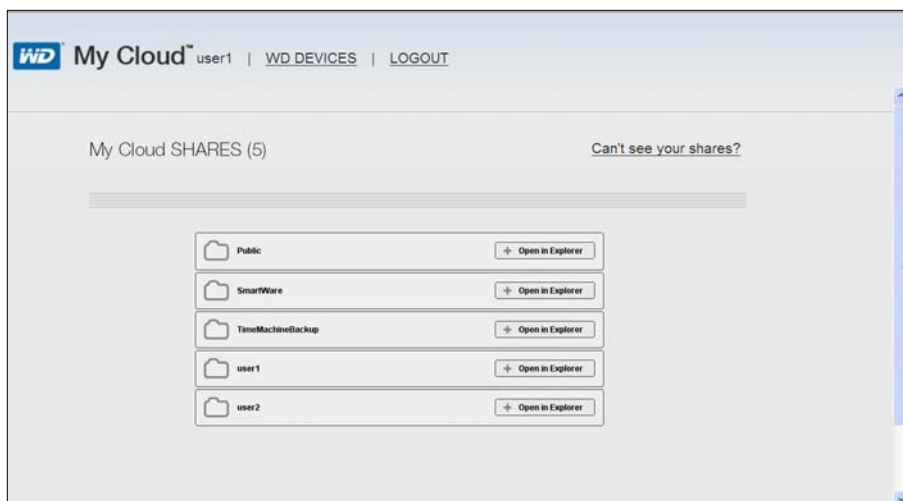

V systému Mac klikněte na tlačítko **+ Open in Finder** (Otevřít v aplikaci Finder) vedle sdílené složky, kterou chcete otevřít.

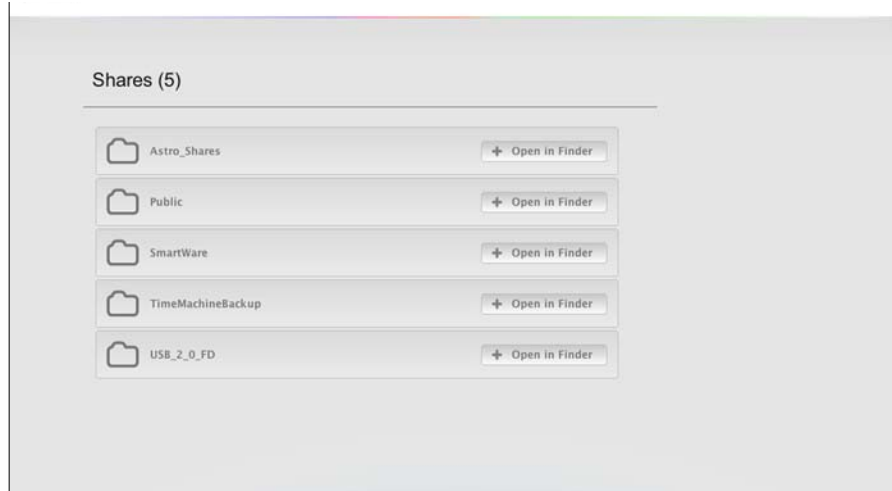

7. Nyní jste získali přístup k souborům. V závislosti na nastavení operačního systému se sdílené složky nemusí zobrazit automaticky.
- Po úspěšném připojení ke sdílené složce se zobrazí písmeno jednotky pro sdílenou složku v části My Computer (Tento počítač) (XP) nebo Computer (Počítač) (Vista / Windows 7 / Windows 8). Tuto jednotku poté můžete používat jako kteroukoli jinou mapovanou síťovou jednotku. Otevřením jednotky se zobrazí všechny složky a soubory sdílené složky.

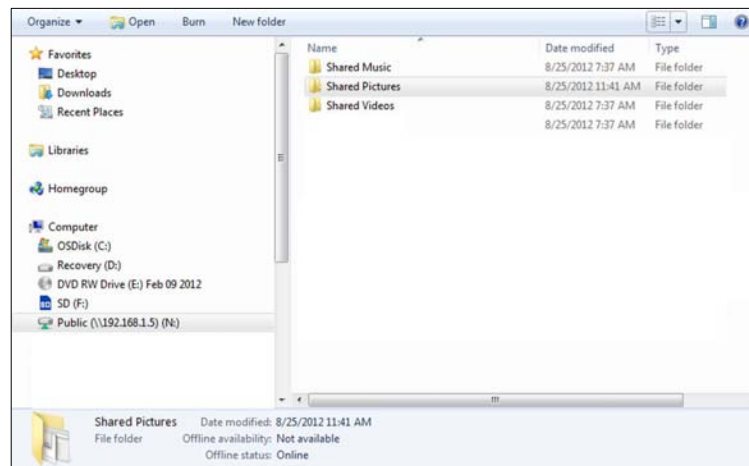

- V systému Mac se po úspěšném připojení jednotky k zařízení WD My Cloud automaticky otevře okno aplikace Finder a zobrazí se sdílená složka.

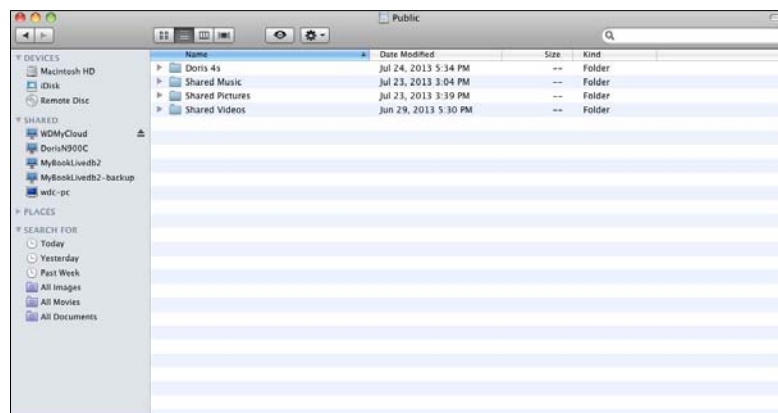

8. Vyberte soubor, ke kterému chcete získat přístup.

Soubory nyní můžete zobrazovat, upravovat, mazat a kopírovat jako v případě jakékoli jiné síťové jednotky.

## Vzdálené sdílení souborů

Snadno můžete vzdáleně sdílet soubory s členem své rodiny nebo kamarádem. Po vytvoření uživatele je odeslán e-mail, který obsahuje odkaz na web WDMyCloud.com a několik pokynů. Uživatel vytvoří heslo a přihlásí se. Zobrazí se pouze veřejné složky a složky, ke kterým má uživatel přístup.

Pokud osoba ještě není uživatelem zařízení WD My Cloud, vytvořte nového uživatele včetně hesla a e-mailové adresy (viz část „Vytvoření uživatele“ na str. 51).

## Použití aplikace WD My Cloud™ pro stolní počítače

Počítačová aplikace WD My Cloud je určena pro notebooky a stolní počítače PC/Mac. Umožňuje hrát si s obsahem ve vašich zařízeních WD My Cloud a spravovat ho. Vezměte si počítač jinam a zůstaňte připojeni ke svému osobnímu cloudu.

**Pozn.:** Běžné 32- a 64bitové aplikace, jako je WD My Cloud pro stolní počítače, není možné na tabletech s procesorem ARM spustit. Musíte použít zařízení s 32- nebo 64bitovým operačním systémem (Windows nebo Mac).

### Stažení aplikace z webu online Learning Center (Školící středisko online):

1. Zadáním adresy <http://wd.com/setup/wdmycloud> do prohlížeče zobrazíte první stránku webu Learning Center (Školící středisko):

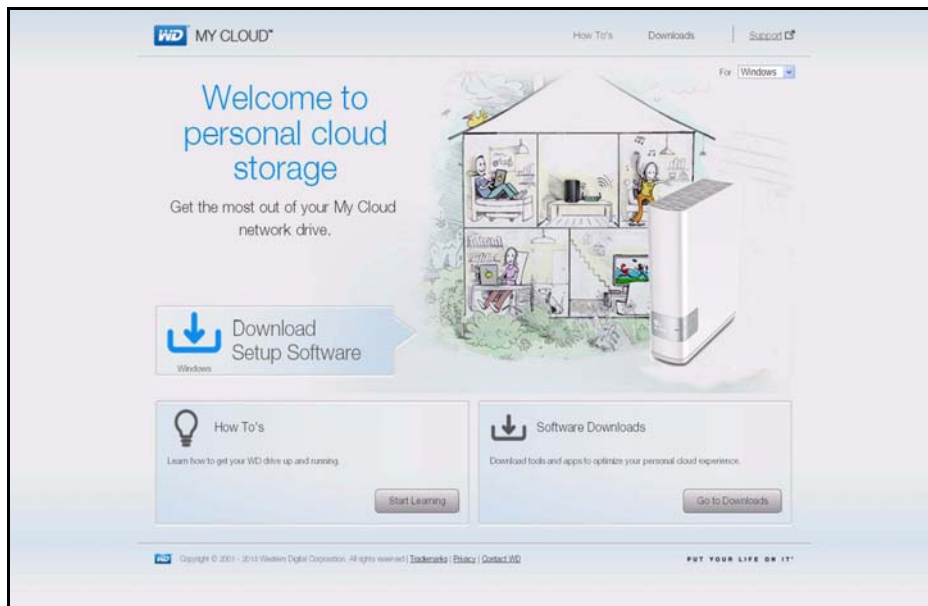

2. V poli Software Downloads (Stažení softwaru) klikněte na možnost **Go to Downloads** (Přejít na stahování).



3. V poli aplikace WD My Cloud pro stolní počítače kliknutím na možnost **Download** (Stáhnout) zobrazíte první stránku instalačního programu:

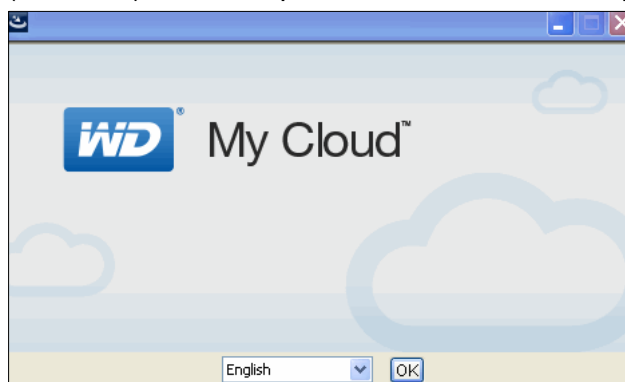

4. Kliknutím na tlačítko **OK** zobrazíte Licenční smlouvu koncového uživatele společnosti WD.

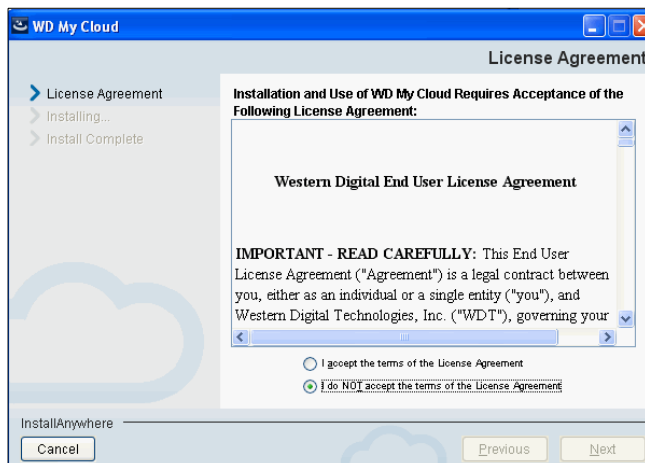

5. Kliknutím na možnost **Next** (Další) zahájíte instalaci:

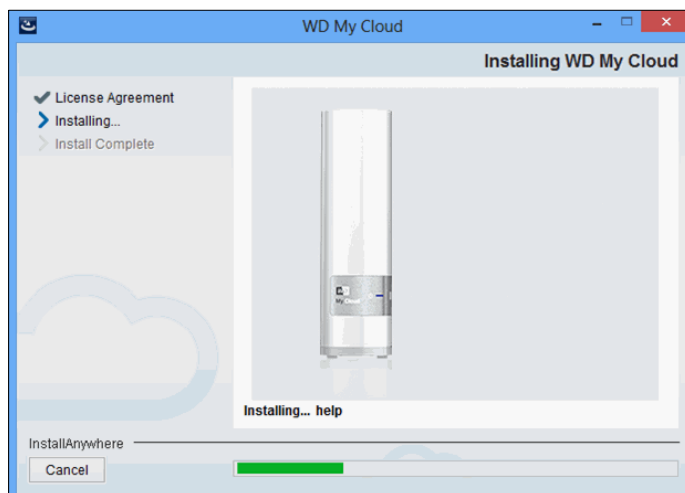

6. Až se objeví obrazovka Install Complete (Instalace dokončena), klikněte na možnost **Done** (Hotovo).

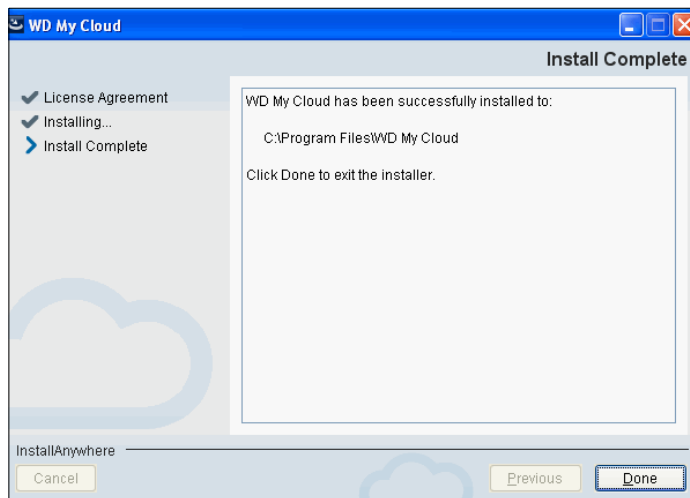

7. Po nainstalování zobrazuje počítačová aplikace WD My Cloud všechny zařízení WD v síti. Dvakrát klikněte na zařízení, ke kterému se chcete připojit, v tomto případě na zařízení WD My Cloud.

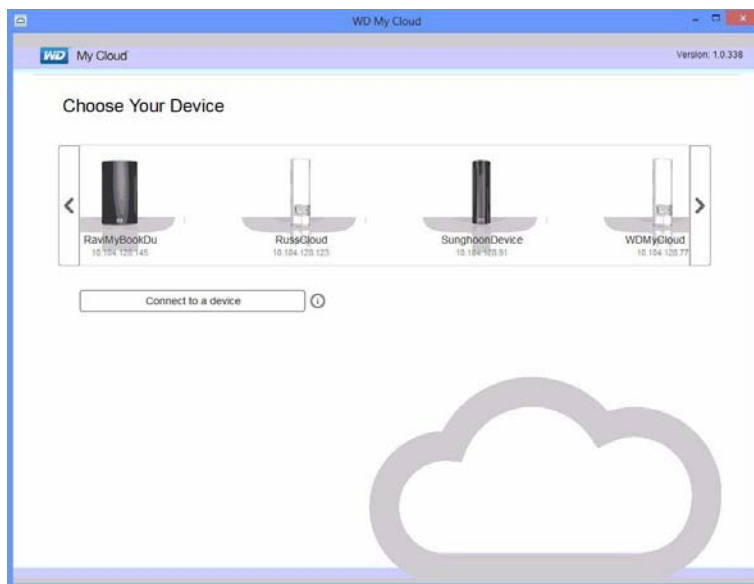

8. Instalace vytvoří zástupce na ploše. Kdykoli chcete aplikaci spustit, dvakrát na zástupce klikněte.

**Pozn.:** Více informací získáte online – z popisu aplikace a systému nápovědy Learning Center (Školící středisko), které vás povede.



## 9

# Konfigurace nastavení

[General \(Všeobecné\)](#)  
[Network \(Sít'\)](#)  
[Media \(Média\)](#)  
[Utilities \(Nástroje\)](#)  
[Notifications \(Oznámení\)](#)  
[Firmware](#)

Možnost Settings (Nastavení) na navigačním panelu umožňuje správci zobrazovat a upravovat nastavení systému, sítě, médií, nástrojů, oznámení a firmwaru zařízení WD My Cloud.

## General (Všeobecné)

Na stránce General (Obecné) můžete zobrazovat a upravovat název a popis zařízení, volit jazyk uživatelského rozhraní, povolovat a zakazovat přístup ke cloudu, měnit nastavení využití energie a povolovat a zakazovat zálohování službou Time Machine.

---

**VAROVÁNÍ!** Když disk WD My Cloud přejmenujete, všechny počítače v síti budou muset znovu vyhledat sdílené síťové zdroje. Název zařízení měňte pouze tehdy, je-li to nutné.

---

1. Na navigačním panelu klikněte na možnost **Settings** (Nastavení) a poté klikněte na možnost **General** (Obecné) na levém panelu. Zobrazí se stránka General (Obecné):

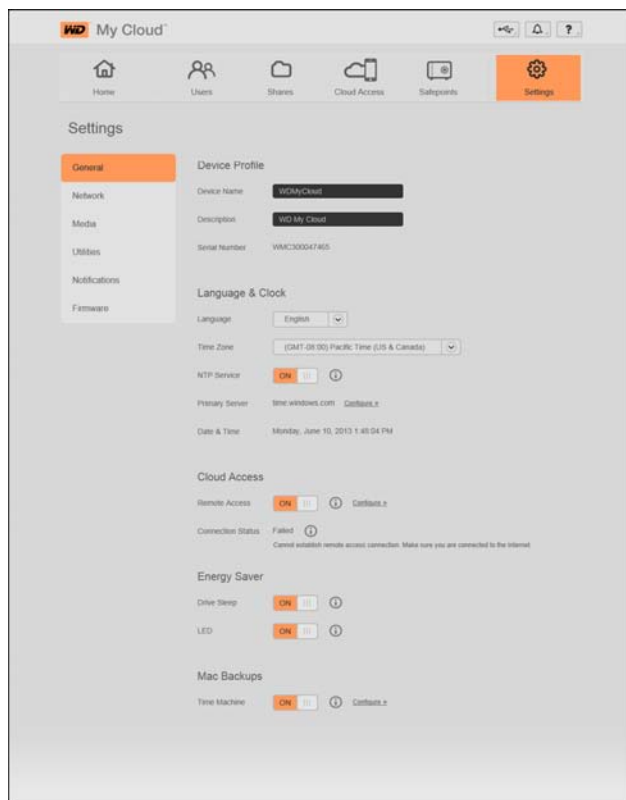

## Device Profile (Profil zařízení)

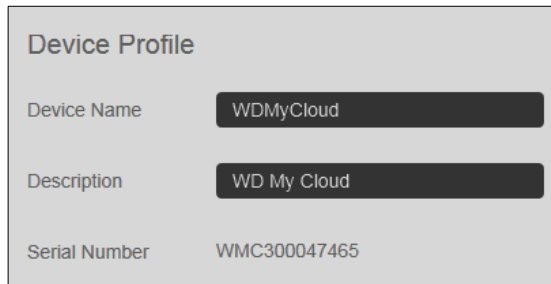

Device Profile

Device Name: WDMYCloud

Description: WD My Cloud

Serial Number: WMC300047465

1. V části Device Profile (Profil zařízení) na stránce General (Všeobecné) můžete zobrazovat a měnit následující nastavení:

Device Name (Název zařízení)	Zadejte jedinečný název zařízení k jeho identifikaci v síti.
Device Description (Popis zařízení)	Výchozí popis je WD My Cloud. Pokud chcete, zadejte jiný popis.
Sériové číslo	Zobrazuje číslo přidělené společností WD, které identifikuje daný disk.

2. Pokud jste provedli nějaké změny, klikněte na tlačítko **Save** (Uložit), které se zobrazí pod upravenou částí.

**Pozn.:** Tlačítka **Save** (Uložit) a **Cancel** (Storno) se na řídicím panelu zařízení WD My Cloud zobrazí pouze v případě, že provedete změny.

## Language and Clock (Jazyk a hodiny)

V této části stránky General (Všeobecné) můžete měnit jazyk uživatelského rozhraní zařízení WD My Cloud a nastavovat datum a čas. Datum a čas jsou ve výchozím nastavení synchronizované se serverem NTP (Network Time Protocol). Můžete nastavit datum a čas ručně nebo umožnit přístup služby NTP k internetu, aby se čas nastavil automaticky. Pokud nejste připojeni k internetu, musíte datum a čas nastavit ručně.

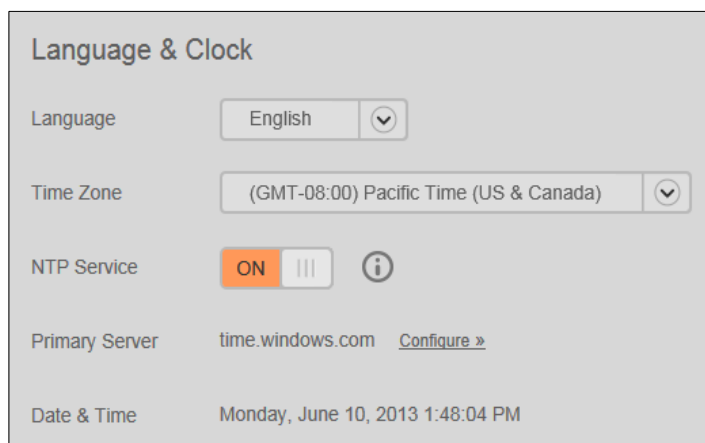

Language & Clock

Language: English

Time Zone: (GMT-08:00) Pacific Time (US & Canada)

NTP Service: ON

Primary Server: time.windows.com [Configure »](#)

Date & Time: Monday, June 10, 2013 1:48:04 PM

## 1. Můžete zobrazovat a měnit následující nastavení:

Language (Jazyk)	Z rozbalovacího seznamu si vyberte jazyk, ve kterém chcete webové stránky zařízení WD My Cloud zobrazovat. Výchozím jazykem je angličtina.
Time Zone (Časové pásmo)	Vyberte si z rozevřacího seznamu časové pásmo, ve kterém se zařízení nachází.
NTP Service (Služba NTP)	<p>Chcete-li, aby se čas a datum v zařízení synchronizovaly automaticky, nechte u položky NTP Service (Služba NTP) možnost <b>ON</b> (Zapnuto). Na stránce jsou zobrazeny aktuální servery NTP, a pokud chcete, můžete přidat další.</p> <p>Když nastavíte položku NTP Service (Služba NTP) na možnost <b>OFF</b> (Vypnuto), klikněte na zobrazený odkaz <b>Configure</b> (Konfigurovat), zadejte aktuální datum a čas a klikněte na možnost <b>Save</b> (Uložit).</p>
Primary Server (Primární server)	Pokud chcete změnit primární server služby NTP, klikněte na možnost <b>Add User NTP</b> (Přidat vlastní server NTP) a zadejte adresu URL nového primárního serveru.
Date & Time (Datum a čas)	Zobrazí se datum a čas. Ve výchozím nastavení jsou synchronizované se serverem NTP (Network Time Protocol).

2. Po každé změně, kterou provedete, klikněte na možnost **Save** (Uložit).

## Cloud Access (Přístup ke cloudu)

Pokud jste správce, můžete zapínat a vypínat přístup ke cloudu zařízení WD My Cloud, a řídit tak to, zda mají počítače a mobilní zařízení přístup k obsahu v něm.

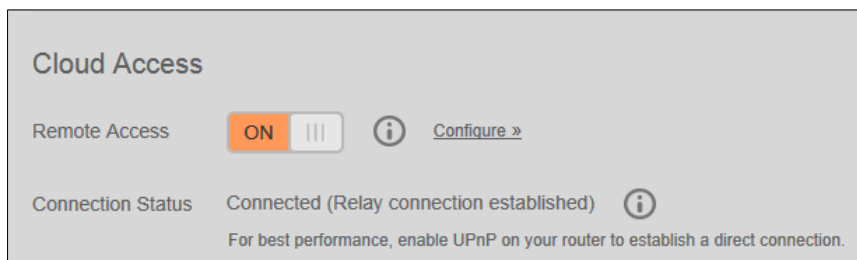

1. Přepněte položku Remote Access (Vzdálený přístup) na možnost **(ON)** (Zapnuto) nebo **(OFF)** (Vypnuto). Zapnete/vypnete tak funkci **Remote Access** (Vzdálený přístup) k zařízení WD My Cloud.

**Pozn.:** Informace o zapnutí přístupu ke cloudu pro jedno zařízení nebo uživatele naleznete v části „Mobilní přístup k souborům pomocí mobilních aplikací WD My Cloud“ na str. 60.

2. V části **Connection Status** (Stav připojení) jsou zobrazeny údaje o stavu vzdáleného přístupu k zařízení WD My Cloud.

3. Kliknutím na odkaz **Configure** (Konfigurovat) změníte typ připojení.

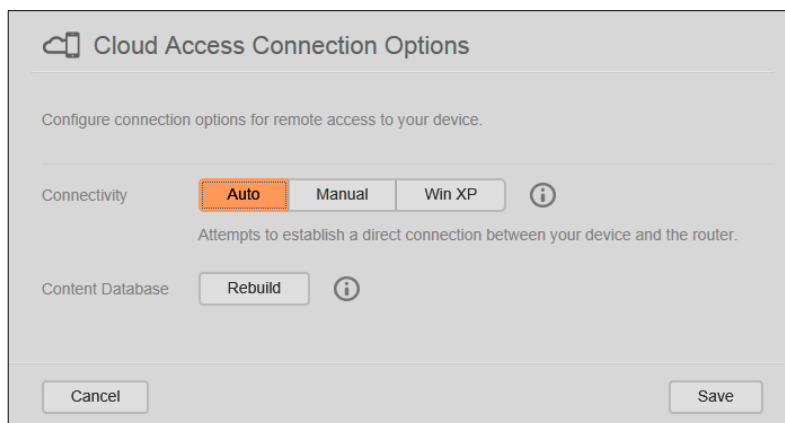

Ve výchozím nastavení zařízení WD My Cloud automaticky vytvoří přímé spojení mezi mobilními zařízeními a směrovačem.

4. Změna typu připojení:
- Chcete-li provést ruční připojení, klikněte na možnost **Manual** (Ručně). **Zobrazí se čísla portů External Port 1 (HTTP)** (Externí port 1 (HTTP)) a **External Port 2 (HTTPS)** (Externí port 2 (HTTPS)). Tato čísla portů můžete změnit.
  - Pokud používáte operační systém Win XP, klikněte na možnost **Win XP**. Zařízení WD My Cloud se pokusí vytvořit přímé nebo přenosové spojení.
 

**Pozn.:** Pokud je vzdálený přístup povolen přes přenosové spojení (v části Connection Status (Stav připojení) je uvedeno **Connected (Relay)** (Připojeno, přenosové spojení)), můžete zlepšit výkon povolením přesměrování portů v zařízení WD My Cloud.

Více informací o možnostech připojení naleznete v části „Mobilní přístup k souborům pomocí mobilních aplikací WD My Cloud“ na str. 60.

5. Pouze v případě řešení potíží, když máte podezření na poškození databáze, klikněte na možnost **Rebuild** (Znovu vytvořit).

---

**Důležité:** Opětovné vytvoření bude trvat značnou dobu.

---

6. Klikněte na tlačítko **Save** (Uložit).

### Ověření stavu přístupu ke cloudu

Kdykoli si můžete ověřit, zda:

- je zařízení WD My Cloud nakonfigurováno pro vzdálený přístup;
- je vzdálený přístup ke cloudu povolen prostřednictvím přímého nebo přenosového připojení;
- konkrétní mobilní zařízení konkrétního uživatele má momentálně vzdálený přístup ke cloudu.

### Ověření stavu přístupu ke cloudu:

- Na navigačním panelu klikněte na možnost **Cloud Access** (Přístup ke cloudu).
- Na levém panelu klikněte na uživatelské jméno.

## Energy Saver (Spořič)

Díky zařízení WD My Cloud můžete šetřit energii.

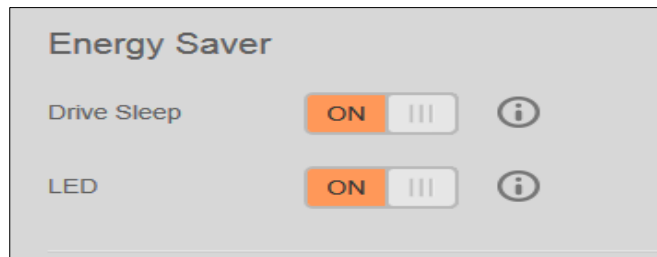

1. Zkontrolujte nebo změňte následující nastavení:

Drive Sleep (Režim spánku disku)	Pokud je tato funkce zapnuta, po stanovené době nečinnosti přejde pevný disk do pohotovostního režimu, aby se ušetřila energie. Funkce <b>Drive Sleep</b> (Režim spánku disku) je ve výchozím nastavení zapnuta.
LED:	Slouží k zapnutí a vypnutí indikátoru LED zařízení.

## Mac Backups (Zálohování v počítači Mac)

V této části stránky General (Všeobecné) je možné povolit a zakázat zálohování pomocí služby Time Machine v počítačích Mac. Můžete také nakonfigurovat nastavení služby Time Machine.



### Konfigurace nastavení zálohování:

1. Nastavte přepínač **Time Machine** do polohy **ON** (Zapnuto) a kliknutím na odkaz **Configure** (Konfigurovat) zobrazte dialogové okno Time Machine Settings (Nastavení služby Time Machine):

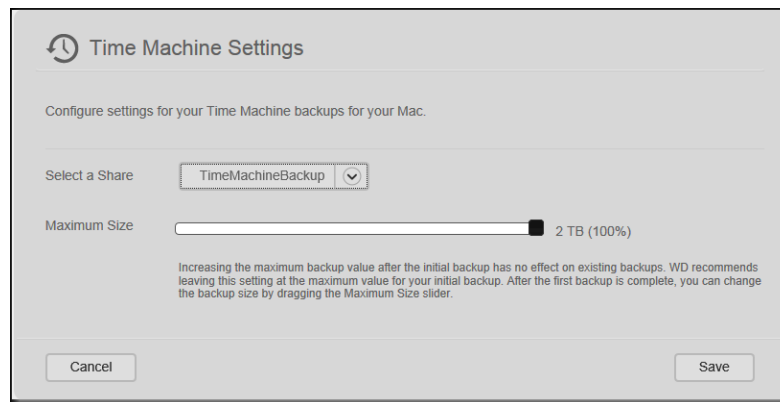

2. V rozevírací nabídce **Select a Share** (Vybrat sdílenou složku) zvolte, zda chcete zálohovat všechna data v počítači Mac, nebo jen konkrétní sdílenou složku.
3. Pomocí posuvníku určete hodnotu **Maximum Size** (Maximální velikost) zálohy. Při prvním zálohování **nechte posuvník na maximální hodnotě** (kvóta, viz poznámka na stránce). Poté přesuňte posuvník na nižší hodnotu kvóty, aby se celý disk nezaplňoval zálohami.
4. Klikněte na tlačítko **Save** (Uložit).

---

**Důležité:** Jakmile nástroj Time Machine začne zálohovat vaše soubory do vybrané sdílené složky, doporučujeme vám, abyste pokračovali se zálohováním do této sdílené složky. Změna sdílené složky vytvoří nový soubor zálohy, který nebude obsahovat všechny dříve uložené informace.

---

## Network (Sít')

Stránka **Network** (Sít') zobrazuje adresy MAC a IP zařízení. Můžete nastavit možnosti sítě, například režim sítě, povolit protokol FTP pro bezpečný přenos souborů a vytvořit pracovní skupinu.

### Network Profile (Síťový profil)

1. Na navigačním panelu klikněte na možnost **Settings** (Nastavení) a poté klikněte na možnost **Network** (Sít') na levém panelu.

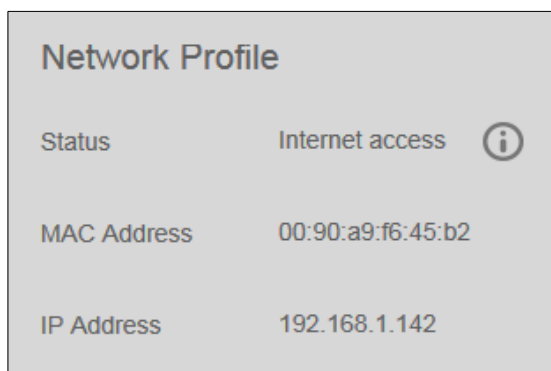

V části Network Profile (Síťový profil) jsou uvedeny následující údaje:

Status (Stav)	Aktuální stav připojení k Internetu pro síťové funkce, jako je NTP, kontrola aktualizací firmwaru a připojení vzdáleného přístupu.
MAC Address (Adresa MAC)	Poskytuje jedinečnou identifikaci zařízení.
IP adresa	Identifikuje aktuální adresu IP zařízení.

## Network Services (Síťové služby)



1. Můžete zkontrolovat nebo aktualizovat tyto možnosti:

<b>Network Mode (Režim sítě)</b>	<p>Vyberte způsob přidělení jedinečné adresy IP zařízení:</p> <ul style="list-style-type: none"> <li>Možnost DHCP Client (Klient DHCP) umožňuje disku WD My Cloud automaticky získat adresu IP a přidružená nastavení z místního serveru DHCP.</li> <li>Možnost Static IP (Pevná IP adresa) umožní nastavit IP adresu ručně. Zobrazí se výzva, abyste zadali IP adresu, masku sítě a server DNS. (Pokud některou z hodnot neznáte, podívejte se na nastavení směrovače.)</li> </ul> <p>Podrobnosti o změně síťového režimu naleznete v části „Změna síťového režimu z DHCP na statický:“ na str. 83.</p>
<b>SSH</b>	<p><b>Důležité:</b> Protokol SSH povolte pouze v případě, že jste s ním dobře seznámeni.</p> <p>Kliknutím na možnost <b>ON</b> (Zapnuto) získáte zabezpečený přístup ke cloudu a budete moci provádět operace příkazového řádku prostřednictvím protokolu Secure Shell (SSH). Protokol SSH je ve výchozím nastavení zakázaný.</p>
<b>FTP Access (Přístup přes protokol FTP)</b>	<p>Protokol File Transfer Protocol (Protokol přenosu souborů) umožňuje přenos údajů z jednoho počítače do druhého prostřednictvím sítě. Protokol FTP je ve výchozím nastavení zakázaný.</p> <p><b>Pozn.:</b> Připojení pomocí protokolu FTP vyžaduje uživatelské jméno a heslo. Anonymní připojení pomocí protokolu FTP nejsou přípustná. <b>Má-li funkce FTP fungovat, musíte vytvořit nového uživatele.</b> Informace o vytvoření uživatelského jména a hesla naleznete v části „Vytvoření uživatele“ na str. 51.</p>

## Změna síťového režimu z DHCP na statický:

**Pozn.:** Při přechodu ze statické adresy do režimu DHCP může být zapotřebí zařízení v síti znovu vyhledat.

1. U položky **Network Mode** (Síťový režim) klikněte na možnost **Static** (Statický). Zobrazí se dialogové okno Change Network Mode (Změnit síťový režim):

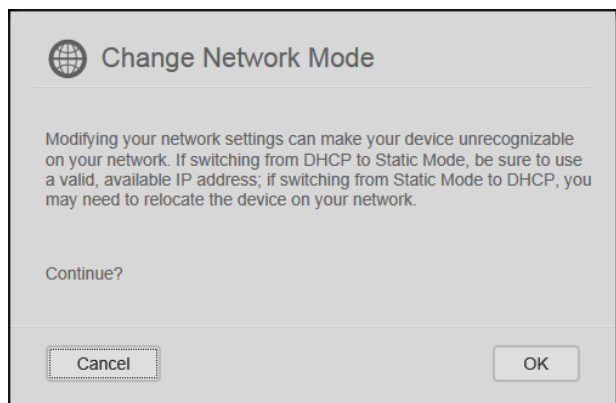

2. Kliknutím na tlačítko **OK** zobrazíte dialogové okno Static Network Mode (Statický síťový režim) a pokračujte v provádění změn:

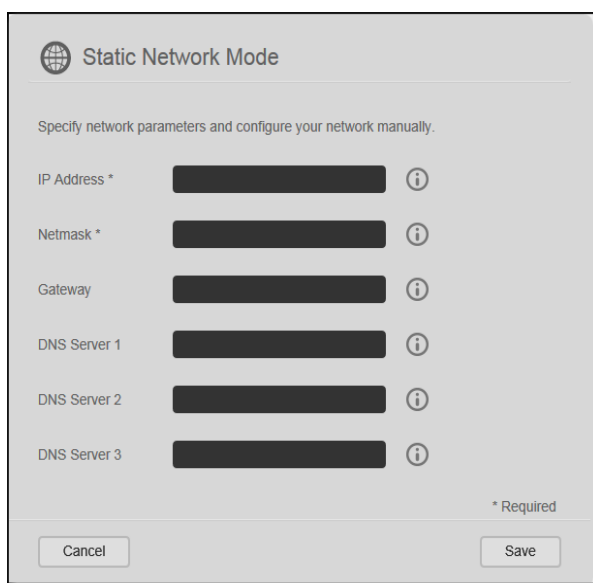

3. V dialogovém okně Static Network Mode (Statický síťový režim) vyplňte alespoň položky **IP Address** (Adresa IP) a **Netmask** (Maska sítě). (Pokud některou z hodnot neznáte, podívejte se na nastavení směrovače.)

**Pozn.:** Když nevyplníte položky Gateway (Brána) a DNS Server (Server DNS), ztratíte připojení k síti LAN.

4. Klikněte na tlačítko **Save** (Uložit).

**Pozn.:** Další informace týkající se tohoto tématu naleznete v odpovědi ID 5872 databáze znalostí.

## Workgroup (Pracovní skupina) (systém Windows)

Pracovní skupina je název, který přiřadíte každému členovi skupiny počítačové sítě v síťovém prostředí. Zařízení, která mají stejný název pracovní skupiny, si mohou



prostřednictvím sítě snadno vyměňovat informace. Pracovní skupina nevyžaduje centrální server.

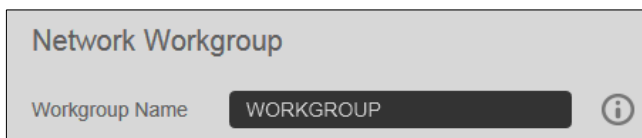

### Vytvořit nebo změnit název pracovní skupiny:

1. Zadejte název pracovní skupiny (nejsou povoleny mezery).
2. Klikněte na tlačítko **Save** (Uložit).
3. Při každém přidání zařízení do sítě mu můžete přiřadit tento název pracovní skupiny.

## Media (Média)

Na stránce Media (Média) můžete zadat nastavení serveru médií DLNA (Digital Living Network Alliance) a přehrávače médií iTunes, abyste si mohli vychutnávat média v každé místnosti svého bytu.

1. Na navigačním panelu klikněte na možnost **Settings** (Nastavení) a poté klikněte na možnost **Media** (Média) na levém panelu.

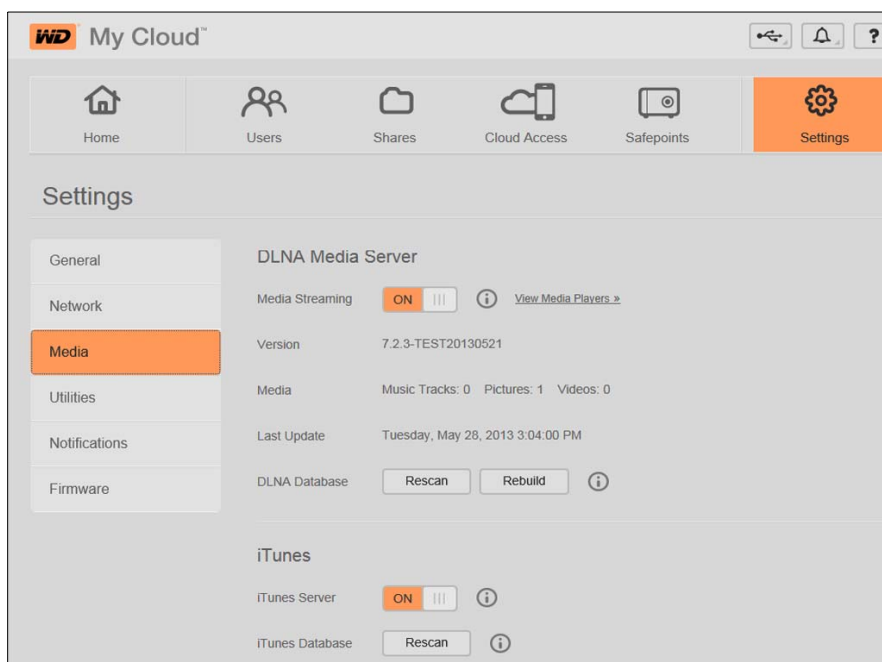

**Pozn.:** Služby DLNA a iTunes fungují jen ve vaší síti.

2. Další postupy zadávání nastavení médií na této stránce a jejich následného zobrazení nebo streamování naleznete v části „Přehrávání/streamování videí, fotografií a hudby“ na str. 102.

## Utilities (Nástroje)

Na stránce Utilities (Nástroje) můžete zařízení WD My Cloud otestovat a získat diagnostické informace, obnovit nastavení disku na výrobní, disk vypnout nebo restartovat a importovat anebo exportovat konfigurační soubor.

1. Na navigačním panelu klikněte na možnost **Settings (Nastavení)** a poté klikněte na

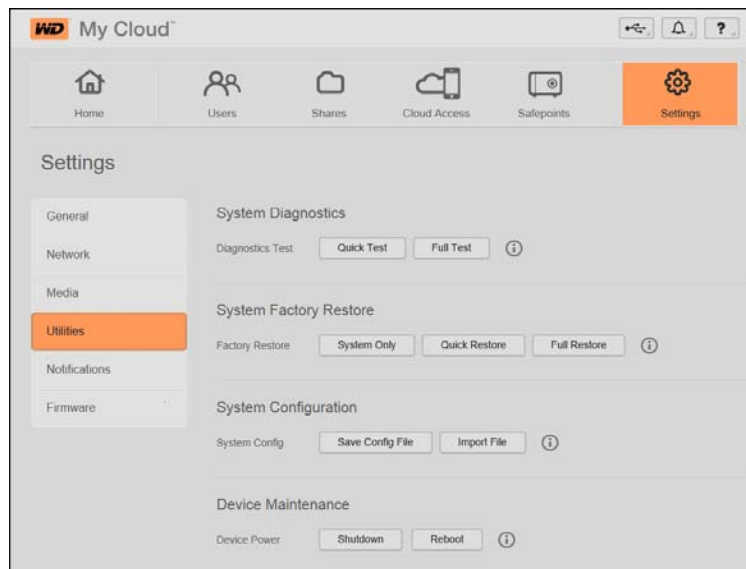

možnost **Utilities (Nástroje)** na levém panelu.

2. V každé části stránky používejte funkce tak, jak je popsáno níže.

## System Diagnostics (Diagnostika systému)

Máte-li se zařízením problémy, spusťte diagnostické testy. Krátký test disku zkontroluje hlavní výkonnostní problémy. Výsledkem krátkého testu disku je splnění nebo nesplnění hodnocení požadovaného stavu disku. Dokončení krátkého testu disku může trvat několik minut.

Rozsáhlejší diagnostiku disku nabízí kompletní test disku. Provede metodické testy všech jednotlivých sektorů na disku. Jakmile bude test dokončen, budete informováni o stavu disku. Dokončení kompletního testu disku potrvá několik hodin v závislosti na velikosti daného disku a jeho konfiguraci dat.

### Spuštění testu:

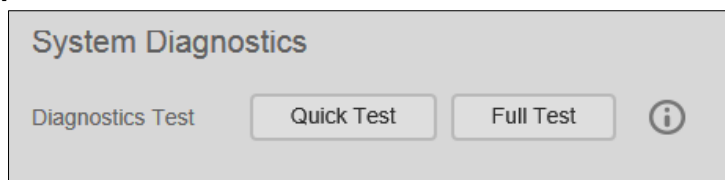

1. Na stránce Utilities (Nástroje) klikněte na možnost **Quick Test (Rychlý test)** nebo **Full Test (Úplný test)**. Zobrazí se indikátor průběhu, který ukazuje průběh testu a to, zda disk testem prošel či nikoli.
2. Pokud disk testem prošel, kliknutím na tlačítko **OK** se vrátíte na stránku Utilities (Nástroje). Pokud disk testem neprošel, získejte pomoc kliknutím na ikonu Support (Podpora) **?** v pravé horní části.

## System Factory Restore (Obnovení výrobního nastavení)

**Pozn.:** Informace o používání tlačítka **Reset** k navrácení hesla nebo síťového režimu k hodnotám z výrobního nastavení viz „Resetování zařízení WD My Cloud“ na str. 112.

V této části stránky Settings (Nastavení) může správce zvolit pouze systémovou, rychlou nebo úplnou obnovu výrobního nastavení.

---

**Důležité:** Před obnovením výrobního nastavení můžete exportovat a uložit aktuální nastavení disku, abyste ho mohli později importovat. Upozornění: provedení importu konfigurace v tomto případě nepovede k obnovení sdílených složek či uživatelů.

Pokud chcete obnovit kompletní obsah zařízení WD My Cloud včetně uživatelských nastavení, záloh a dat, použijte funkci bodu obnovení popsanou v části „O bodech obnovy“ na str. 94. Obnova naruší služby poskytované uživatelům, kteří mají ke cloudu momentálně přístup.

---

### **VAROVÁNÍ!** Když probíhá obnovování, zařízení WD My Cloud neodpojujte.

---

Jako správce můžete obnovit zařízení WD My Cloud do původního, výchozího nastavení i bezpečně vymazat všechna data. Jsou k dispozici tři možnosti obnovení:

**System Only (Pouze systémové):** Změní všechna nastavení zpět na výchozí výrobní hodnoty, ze soukromých sdílených složek udělá veřejné a zruší heslo správce. Obsah zůstane nedotčen a neporušen.

**Pozn.:** Systémové obnovení můžete provést i fyzicky. Viz „Resetování zařízení WD My Cloud“ na str. 112.

**Quick Restore (Rychlé obnovení):** Vráť všechna nastavení na výchozí výrobní hodnoty, odstraní data ve sdílených složkách a nastaví je zpět na výrobní hodnoty, resetuje systém zařízení WD My Cloud a vymaže disky. Trvá několik minut.

**Full Restore (Úplné obnovení):** Vráť všechna nastavení na výchozí hodnoty, trvale přepíše nebo smaže všechna uživatelská data a sdílené složky. Dokončení procesu může trvat až několik hodin.

### **Obnovení zařízení WD My Cloud:**

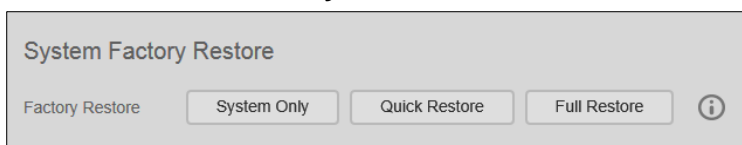



---

**VAROVÁNÍ!** Přerušování obnovy výrobního nastavení může zařízení WD My Cloud poškodit. Před opětovným použitím počkejte, dokud se zařízení nerestartuje.

---

1. V části **System Factory Restore** (Systémové obnovení výrobního nastavení) klikněte na požadovaný typ obnovení: **System Only** (Pouze systémové), **Quick Restore** (Rychlé obnovení) nebo **Full Restore** (Úplné obnovení).
2. Při dotazu na potvrzení akce klikněte na možnost **Yes** (Ano).
3. Když se po výběru možnosti **Full Restore** (Úplné obnovení) v kroku 1 zobrazí indikátor průběhu, ale vy si to rozmyslíte, klikněte na tlačítko **Switch to Quick** (Přepnout na rychlou) a od začátku se spustí rychlá obnova.

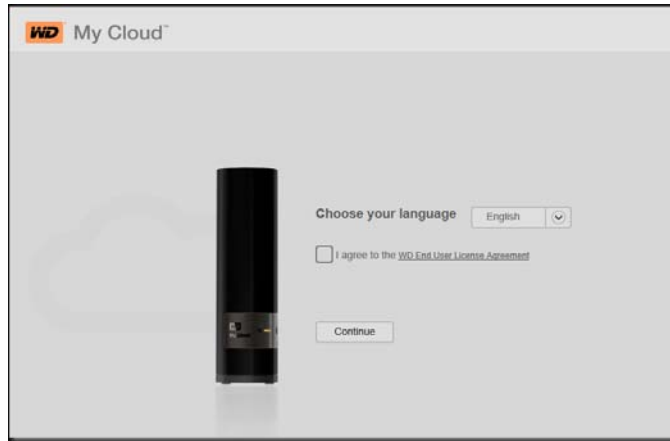
4. Na konci obnovení výrobního nastavení se zobrazí zpráva „Factory Restore Successful“ (Obnovení výrobního nastavení bylo úspěšné) a systém bude restartován. Zobrazí se dialogové okno nastavení. Postupujte podle pokynů průvodce.



## Device Maintenance: Reboot and Shutdown (Údržba zařízení: Restartování a vypnutí)

Zařízení WD My Cloud můžete bezpečně restartovat a vypnout dvěma způsoby.

---

**Důležité:** Před restartováním se ujistěte, že neprobíhají žádné přenosy souborů. Zkontrolujte indikátor LED na čelní straně jednotky a ujistěte se, že neblíká. Blikající indikátor signalizuje, že zařízení zpracovává informace (například zálohování nebo přesouvání souborů).

---

### **VAROVÁNÍ!** Během restartu anebo vypínání disk neodpojujte.

---

- V části Device Maintenance (Údržba zařízení) stránky Utilities (Nástroje), popsáno níže
- Ikona WD Quick View (Rychlý přehled) (viz „Utilities (Nástroje)“ na str. 85)

Pokud nejste schopni disk vypnout ani jednou metodou, naleznete další informace v části „Mám potíže s vypínáním zařízení WD My Cloud.“ na str. 115.

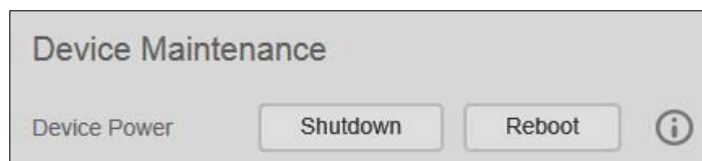

**Restartování disku:**

1. Na stránce Utilities (Nástroje) v části Device Maintenance (Údržba zařízení) klikněte na tlačítko **Reboot** (Restartovat).

Zobrazí se následující zpráva:

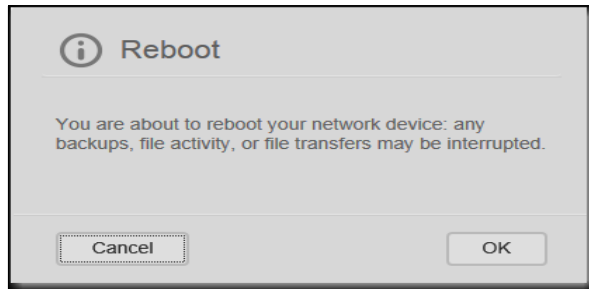

2. Jestliže zařízení nezpracovává informace anebo jestliže je zpracovává a vy jste se rozhodli pokračovat, klikněte na tlačítko **Continue** (Pokračovat).  
Zařízení se vypne a potom se restartuje. Před další prací se zařízením WD My Cloud počkejte, až bude indikátor LED svítit modře.

**Vypnutí disku:**

1. Klikněte na možnost **Shutdown Device** (Vypnout zařízení).
2. Zpráva vás upozorní, že vypnutím se mohou přerušit důležité procesy:



3. Jestliže zařízení nezpracovává informace, nebo jestliže je zpracovává, a vy jste se rozhodli pokračovat, klikněte na tlačítko **OK**. Zobrazí se následující zpráva:

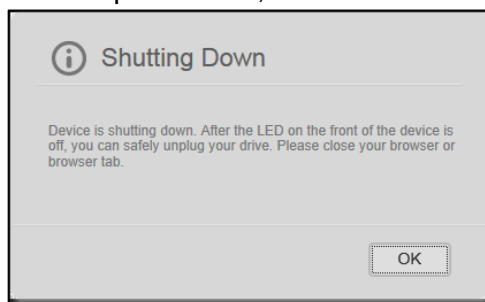

4. Zavřete zprávu kliknutím na tlačítko **OK**.
5. Když v přední části zařízení přestane svítit indikátor LED, zařízení můžete bezpečně odpojit.
6. Zavřete prohlížeč.

## Import/Export Current Configuration (Import/export aktuální konfigurace)

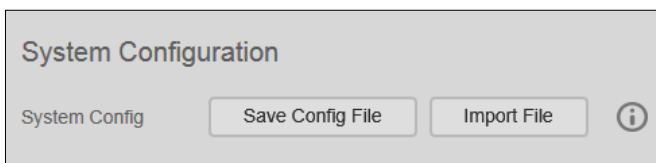

**Důležité:** Před aktualizací systému nebo obnovením výrobního nastavení si můžete vybrat, zda uložíte aktuální nastavení zařízení. Dříve uloženou konfiguraci je možné importovat. Upozorňujeme, že import konfigurace po obnovení výrobního nastavení nepovede k obnově sdílených složek či uživatelů. Viz „O bodech obnovy“ na str. 94.

### Uložení aktuální konfigurace:

1. Klikněte na možnost **Save Config File** (Uložit konfigurační soubor).
2. Přejděte na umístění, do kterého chcete soubor uložit, a klikněte na možnost **Save** (Uložit).

### Nahrazení aktuální konfigurace:

1. Klikněte na možnost **Import File** (Importovat soubor).
2. Vyhledejte náhradní soubor, vyberte ho a klikněte na možnost **Open** (Otevřít).
3. Klikněte na tlačítko **Open** (Otevřít) a po zobrazení dialogového okna Import Configuration File (Importovat konfigurační soubor) klikněte na tlačítko **OK**. Zařízení WD My Cloud se restartuje.

## Notifications (Oznámení)

Zařízení WD My Cloud oznamuje různé události, např. že je k dispozici aktualizace firmwaru, že instalace firmwaru proběhla úspěšně, že byla překročena kapacita atd. Tato upozornění se můžou týkat stavu systému, jako přehřívání, pevného disku, svazku a stavu sítě. Oznámení se zobrazují na vyskakovacím panelu a jsou k dispozici i prostřednictvím e-mailu v závislosti na konfiguraci disku. Oznámení jsou kategorizována podle závažnosti:

- **Kritická:** Problémy, které je třeba řešit okamžitě.
- **Varování:** Problémy, o kterých potřebujete vědět, ale nejsou tak závažné.
- **Informační:** Různé informace.

V části Notifications Email (E-mailová oznámení) je možné nastavit e-mailové adresy až pěti uživatelů, kterým budou oznámení zaslána. Tato upozornění pomáhají správci identifikovat a řešit různé události nebo chyby.

Jako správce můžete konfigurovat:

- kategorie událostí, o kterých chcete být informováni e-mailem,
- kategorie událostí, které chcete zobrazit ve webovém rozhraní.

1. Na navigačním panelu klikněte na možnost **Settings** (Nastavení) a poté klikněte na možnost **Notifications** (Oznámení) na levém panelu.

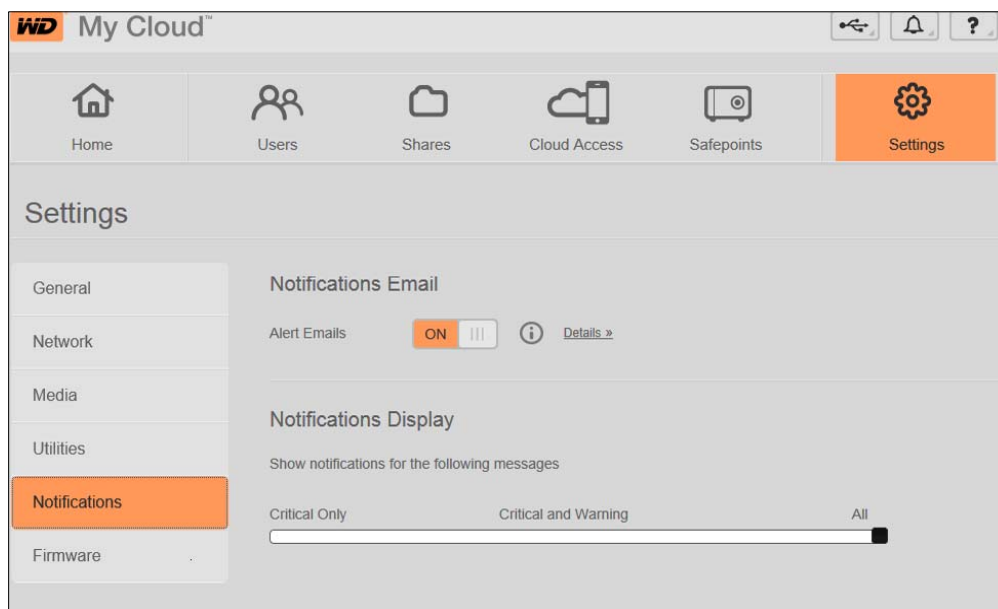

### Konfigurace e-mailových oznámení:

Oznámení můžete posílat až pěti příjemcům.

1. V části Notifications Email (E-mailová oznámení) přepněte položku **Alert Emails** (Upozorňovat e-mailem) na možnost **ON** (Zapnuto). Zobrazí se dialogové okno Notifications Configuration (Konfigurace oznámení).

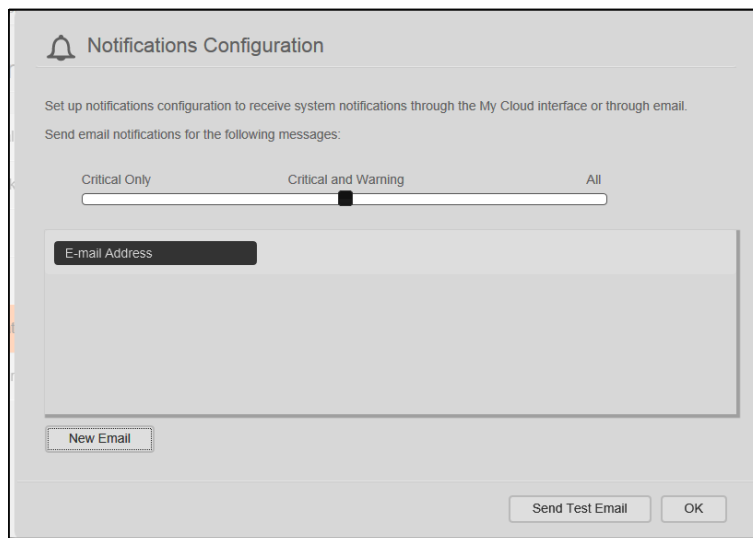

2. Pomocí posuvníku určete, jak závažná oznámení se mají e-mailem posílat.
3. Klikněte na možnost **New Email** (Nový e-mail).
4. Zadejte e-mailovou adresu příjemce a poté klikněte na jednu z následujících možností:
  - **Save (Uložit)**
  - **Send Test Email (Odeslat testovací e-mail)**
5. (Volitelné) Přidejte až pět e-mailových adres opakováním kroků 3 a 4 podle potřeby.

6. (Volitelné) Chcete-li odstranit e-mailovou adresu, klikněte na ikonu koše vpravo od ní.
7. Klikněte na tlačítko **OK**.

### Konfigurace závažnosti oznámení zobrazovaných ve webovém rozhraní:

1. V části Notifications Display (Zobrazování oznámení) pomocí posuvníku určete, jak závažná oznámení se mají zobrazovat.
2. Klikněte na tlačítko **OK**.

## Firmware

Stránka Firmware umožňuje nastavit zařízení tak, aby aktualizace firmwaru zařízení WD My Cloud probíhaly automaticky nebo ručně vyhledáním souboru s aktualizací. Zobrazuje se aktuální číslo verze a datum poslední aktualizace firmwaru zařízení WD My Cloud.

1. Na navigačním panelu klikněte na možnost **Settings** (Nastavení) a poté na možnost **Firmware** na levém panelu.

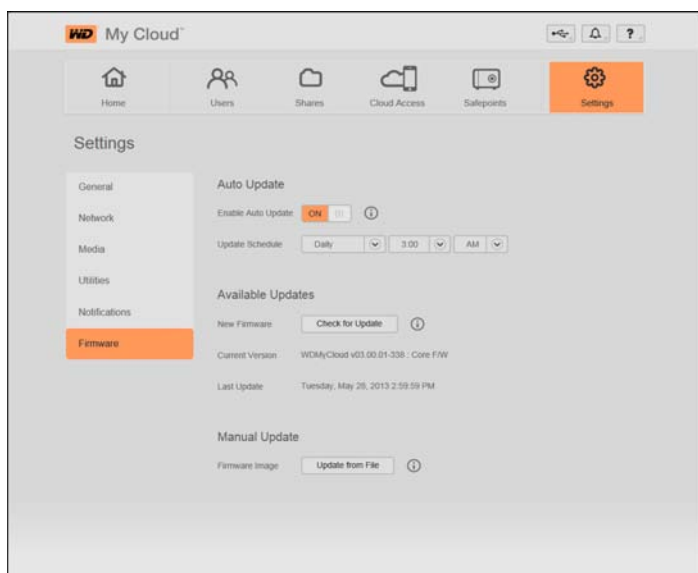

## Automatická aktualizace

Zařízení WD My Cloud můžete nastavit tak, aby pohodlně samo kontrolovalo dostupné aktualizace softwaru a automaticky je instalovalo. Jedná se o nejjednodušší způsob, jak zajistit aktuálnost firmwaru zařízení WD My Cloud.

**Pozn.:** Po aktualizaci firmwaru se zařízení WD My Cloud restartuje. Protože restartování zařízení ovlivňuje přístup uživatelů ke cloudu, měli byste aktualizace plánovat na dobu, kdy je pravděpodobnost přístupu uživatelů ke cloudu minimální.

### Automatická aktualizace firmwaru zařízení WD My Cloud:

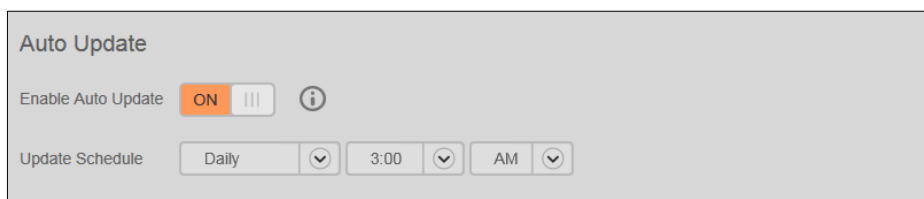



1. Přepněte položku **Enable Auto Update** (Povolit automatické aktualizace) na možnost **ON** (Zapnuto).
2. V rozevíracím seznamu vyberte frekvenci (např. denně) a čas, kdy má disk vyhledávat aktualizace na stránkách společnosti WD; a v případě, že jsou dostupné, kdy je má automaticky nainstalovat a kdy se restartovat.
3. Klepněte na tlačítko **Save** (Uložit).

### Ruční kontrola aktualizací

1. V části Available Updates (Dostupné aktualizace) klikněte na možnost **Check for Update** (Zkontrolovat aktualizace). (Na tlačítku bude uvedeno **Update Now** (Aktualizovat nyní), pokud byl nalezen nový firmware.)

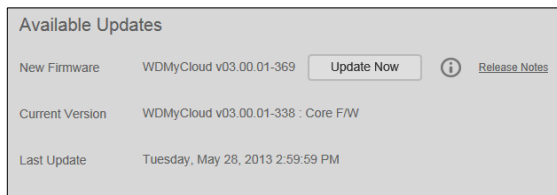

Zpráva vám oznámí, zda je nový firmware k dispozici. Pokud není k dispozici, klikněte na tlačítko **OK**. Pokud je, klikněte na tlačítko **Install and Reboot** (Nainstalovat a restartovat).

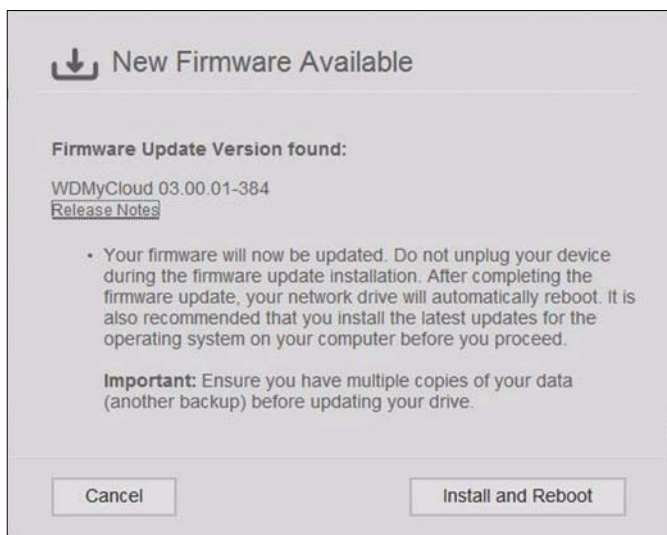

### Ruční instalace aktualizace

1. Přejděte na stránku položek ke stažení WD Tech Support Downloads na adrese <http://support.wd.com/product/download.asp>.
2. Pokud je k dispozici novější verze firmwaru zařízení WD My Cloud, než je vaše aktuální, zvolte zařízení WD My Cloud a kliknutím na odkaz **Current Firmware** (Aktuální firmware) přejděte na stránku aktualizace produktu.
3. Klepněte na tlačítko **Download** (Stáhnout).
4. Stáhněte soubor s firmwarem a uložte ho na ploše.
5. Rozbalte soubor zip. Získáte soubor .deb.
6. Pokud ještě nejste na stránce Firmware, v navigačním panelu řídicího panelu klikněte na možnost **Settings** (Nastavení) a poté klikněte na možnost **Firmware** na levém panelu.

7. V části Manual Update (Ruční aktualizace) stránky Firmware klikněte na možnost **Update from File** (Aktualizovat ze souboru).

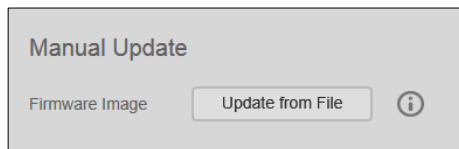

8. Vyberte soubor .deb a klikněte na možnost **Open** (Otevřít).  
Budete vyzváni k potvrzení, že si přejete aktualizovat.
9. Klikněte na možnost **Install and Reboot** (Nainstalovat a restartovat). Zobrazí se indikátor průběhu. Až bude instalace ukončena, zařízení WD My Cloud se restartuje.

## Správa bodů obnovy

- [O bodech obnovy](#)
- [Vytvoření bodu obnovy](#)
- [Aktualizace bodu obnovení](#)
- [Obnovení z bodu obnovy](#)
- [Odstranění bodu obnovení](#)

### O bodech obnovy

Můžete vytvářet kompletní zálohu nebo obraz zařízení WD My Cloud, který se nazývá bod obnovy, a ukládat je do externího umístění v domácí síti nebo na disku USB připojenému k rozšiřujícímu portu USB. Body obnovy mohou být vytvářeny nebo spouštěny dle vámi nastaveného rozvrhu. Obsahují záznam o uživateli, datech a sdílených složkách v zařízení, všech zálohách vytvořených aplikacemi WD SmartWare, Apple Time Machine, Zálohování systému Windows 7 nebo Historie souborů systému Windows 8 a také všech podrobnostech konfigurace přidružených zařízení. Vytvoření bodu obnovy zaručuje možnost snadné obnovy dat z konkrétního doby na nové zařízení WD My Cloud v nepravděpodobném případě poruchy zařízení WD My Cloud.

### Vytvoření bodu obnovy

#### Vytvoření bodu obnovy disku WD My Cloud:

1. Na navigačním panelu klikněte na ikonu **Safepoints** (Body obnovení). Zobrazí se stránka Protect Your Stuff (Chraňte svá data):

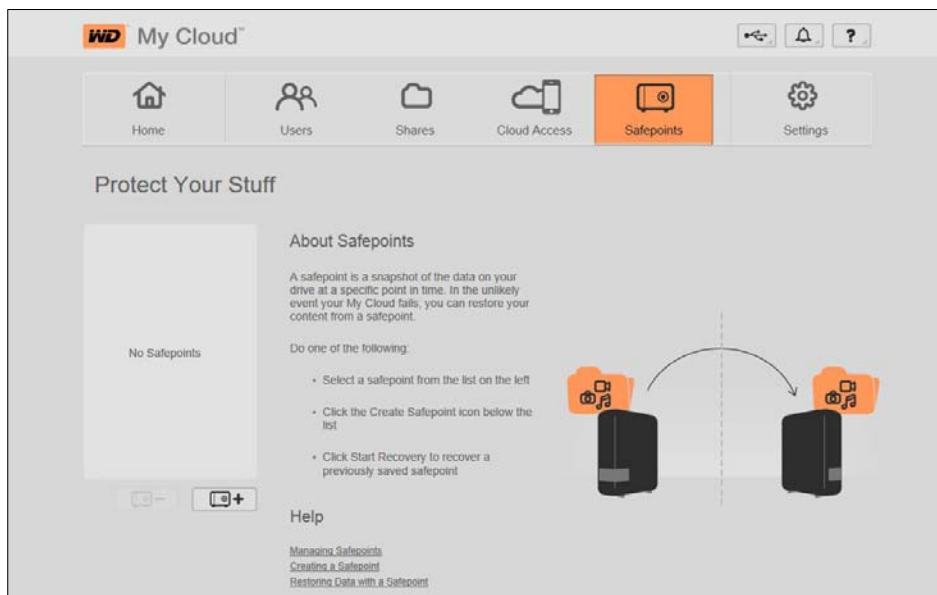

**Pozn.:** Když tuto stránku otevřete poprvé, kromě seznamu existujících bodů obnovení uvidíte informace a odkazy na stránky s nápovědou ohledně bodů obnovení.

2. Kliknutím na ikonu Add a Safepoint (Přidat bod obnovení)  zobrazíte obrazovku Create a Safepoint (Vytvořit bod obnovení):

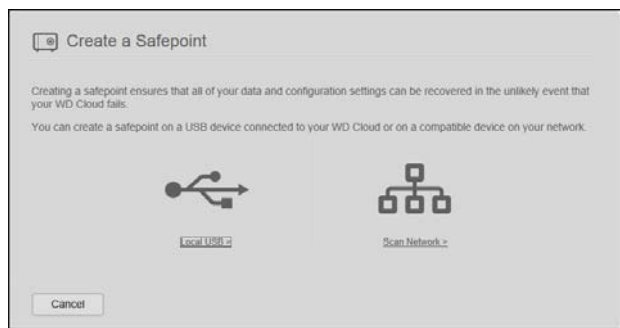

3. Kliknutím na tlačítko **Local USB** (Místní disk USB) nebo **Scan Network** (Vyhledat v síti) zobrazíte seznam dostupných zařízení na místním disku USB nebo v síti:

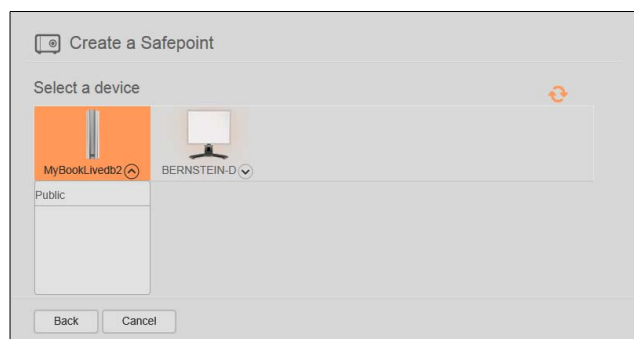

Vyhledání v síti

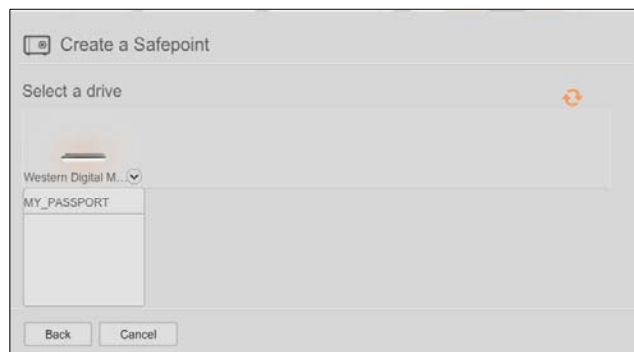

Místní vyhledání

**Pozn.:** Chcete-li síť znovu prohledat, klikněte na ikonu obnovit  v pravé horní části.

---

**Důležité:** Pokud vytvoříte bod obnovení se sdílenými složkami, které chcete ponechat jako soukromé, vytvořte bod obnovení v soukromé sdílené složce.

---

4. Vyberte cílové zařízení a sdílené složky a klikněte na možnost **Next** (Další). Pokud je sdílená složka chráněná heslem, zadejte příslušné přihlašovací údaje.

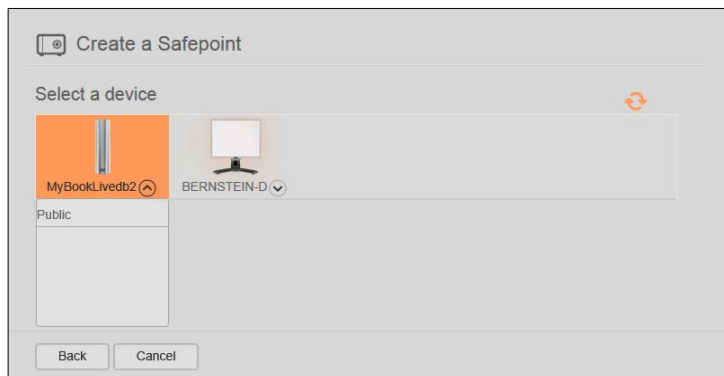

**Důležité:** Pokud vytvoříte bod obnovy se sdílenými složkami, které chcete ponechat jako soukromé, vytvořte bod obnovy v soukromé sdílené složce.

Zobrazí se dialogové okno Create a Safepoint (Vytvořit bod obnovy).

5. Zadejte název a popis bodu obnovy.

**Pozn.:** Název musí mít 1 – 32 znaků, záleží v něm na velikosti písmen a nesmí obsahovat mezery ani symboly s výjimkou podtržítka.

Automatické aktualizace pomáhají udržet bod obnovy v souladu s aktuálním stavem zařízení WD My Cloud pomocí funkce kopírování změn obsahu od poslední aktualizace. Pokud chcete nový bod obnovy aktualizovat automaticky:

- Zapněte možnost **Auto Update** (Automatická aktualizace).
- Pro automatickou aktualizaci bodu obnovy zadejte údaje **Frequency** (Frekvence), **Day** (Den) a **Time** (Čas).

**Pozn.:** Automatické aktualizace můžete povolit i později. Viz část „Aktualizace bodu obnovy“ na str. 98).

6. Klepněte na tlačítko **Next** (Další). Zobrazí se dialogové okno Create now or later (Vytvořit teď nebo později):

Zobrazí se dialogové okno Create now or later (Vytvořit teď nebo později):

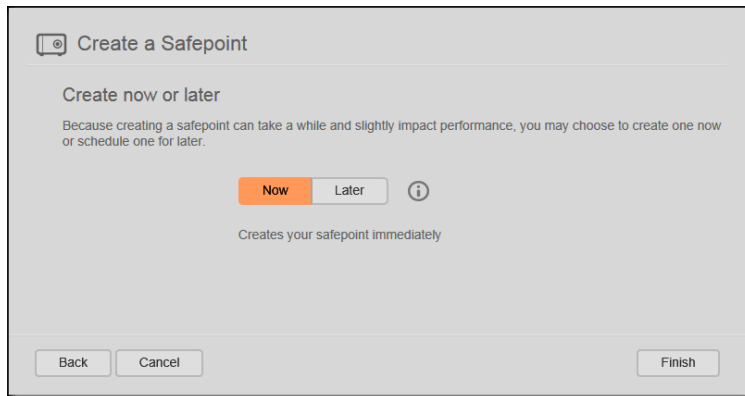

**Důležité:** Změny, které provedete během procesu vytváření bodu obnovy, nemusí být zálohovány ihned.

7. Máte dvě možnosti:

- **Create Now (Vytvořit teď):** Chcete-li vytvořit bod obnovení sdílené složky okamžitě, klikněte na možnost **Now** (Teď) a poté na možnost **Finish** (Dokončit). Zobrazí se zpráva o průběhu a profil bodu obnovení:

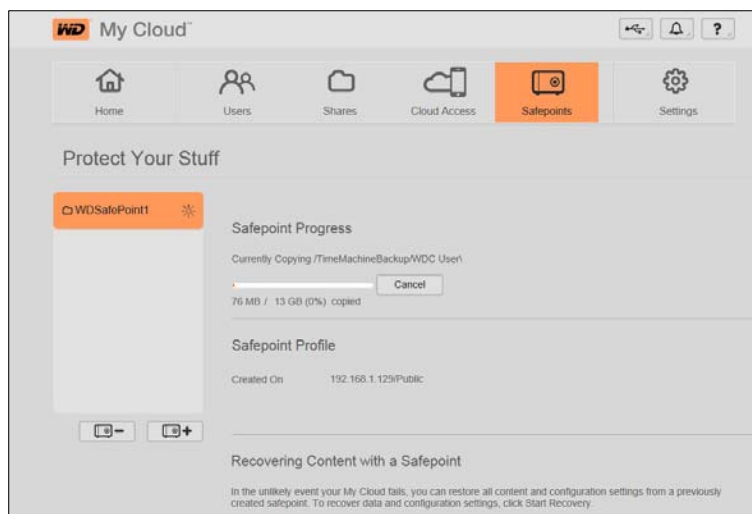

**Pozn.:** Doba vyžadovaná k vytvoření bodu obnovení se liší v závislosti na rychlosti sítě a počtu i velikosti souborů uložených v zařízení WD My Cloud. Při stejné velikosti dat bude méně větších souborů replikováno rychleji než velké množství menších souborů. Dobu trvání ovlivňují i další faktory, jako např. procesy spuštěné v zařízení WD My Cloud a rychlost a dostupnost cílového zařízení.

- **Create Later (Vytvořit později):** Chcete-li naplánovat vytvoření bodu obnovy na později, klikněte na tlačítko **Later** (Později) a zadejte datum a čas, kdy se má bod obnovy vytvořit.

**Důležité:** Změny, které provedete během procesu vytváření bodu obnovy, nemusí být zálohovány ihned.

**Pozn.:** Pokud se proces vytváření nezdařil nebo byl přerušeno, klikněte u bodu obnovy na ikonu opakovat  a proces se spustí znovu.

Zobrazí se profil a plán bodu obnovy.

**Pozn.:** Chcete-li zobrazit obsah bodu obnovy uloženého na jiném zařízení, otevřete příslušnou složku zařízení, kde je bod uložen. Cesta je /název sdílené složky/\_WDPROT/WDSAFE/název vytvořeného bodu obnovy.

## Aktualizace bodu obnovy

Jsou dva způsoby, jak bod obnovy aktualizovat:

- Automaticky – nastavíte frekvenci, datum a čas, kdy k aktualizaci dochází.
- Ručně

### Automatická aktualizace bodu obnovy:

1. Na navigačním panelu klikněte na ikonu **Safepoints** (Body obnovy). Zobrazí se stránka Protect Your Stuff (Chraňte svá data).
2. V levém panelu vyberte bod obnovy, který chcete aktualizovat.

3. Zapnutím možnosti **Auto Update** (Automatická aktualizace) zobrazíte dialogové okno Safepoint Update Schedule (Plán aktualizací bodu obnovení).

4. Chcete-li bod obnovení automaticky aktualizovat, zadejte údaje **Frequency** (Frekvence), **Day** (Den) a **Time** (Čas) a poté klikněte na možnost **OK**.

#### Okamžitá ruční aktualizace bodu obnovení:

1. Na navigačním panelu klikněte na ikonu **Safepoints** (Body obnovení). Zobrazí se stránka Protect Your Stuff (Chraňte svá data).
2. V levém panelu vyberte bod obnovení, který chcete aktualizovat.
3. Klikněte na možnost **Update** (Aktualizovat). Zobrazí se indikátor průběhu.
4. V dialogovém okně Safepoint Update Schedule (Plán aktualizací bodu obnovení) proveďte změny bodu obnovení (**Frequency** (Frekvence), **Date** (Datum), a **Time** (Čas)) a poté klikněte na možnost **OK**.

Indikátor průběhu ve stavové oblasti zobrazuje podrobné informace o operaci, jako např. právě kopírované soubory nebo míru dokončení procesu.

---

**Důležité:** Změny, které provedete během procesu vytváření bodu obnovy, nemusí být zálohovány ihned.

---

## Obnovení z bodu obnovy

Část Recover (Obnovit) vám umožňuje provést obnovení dat z bodu obnovy na nově pořízené zařízení WD My Cloud.

---

**Důležité:** Ujistěte se, že náhradní zařízení WD My Cloud je nové nebo ve výrobním nastavení. (Další informace naleznete v části „System Factory Restore (Obnovení výrobního nastavení)“ na str. 86.) Kapacita náhradního zařízení musí být stejná nebo větší než velikost bodu obnovy, který jste vytvořili.

---

1. Otevřete řídicí panel jednotky s výrobním nastavením.
2. Na navigačním panelu klikněte na ikonu **Safepoints** (Body obnovení). Zobrazí se stránka Protect My Stuff (Chránit data).



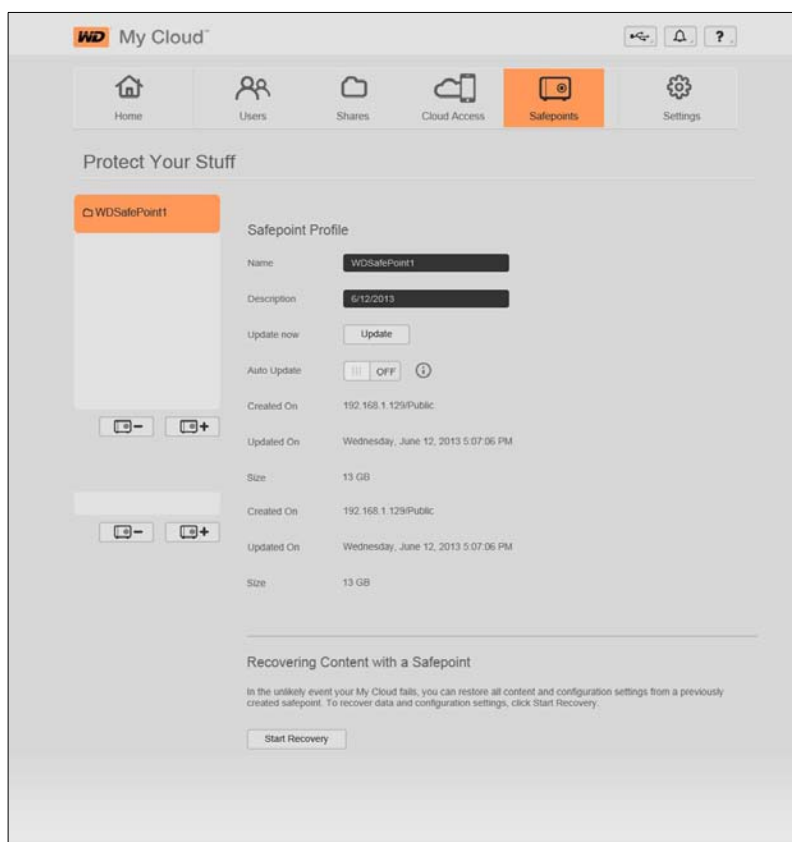

3. Klikněte na možnost **Start Recovery** (Obnova) ve spodní části stránky. Zobrazí se dialogové okno Recover Content with a Safepoint (Obnovit obsah z bodu obnovení):

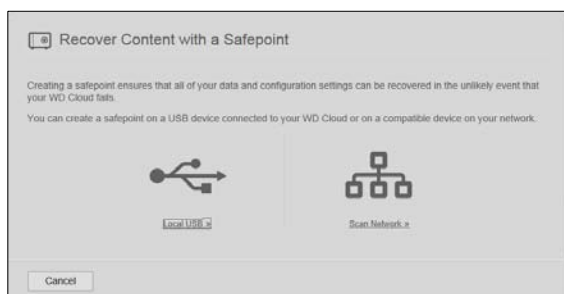

4. Kliknutím na tlačítko **Network** (Sít') nebo **Local** (Místní) (pro zařízení USB) zobrazíte seznam zařízení dostupných v síti:

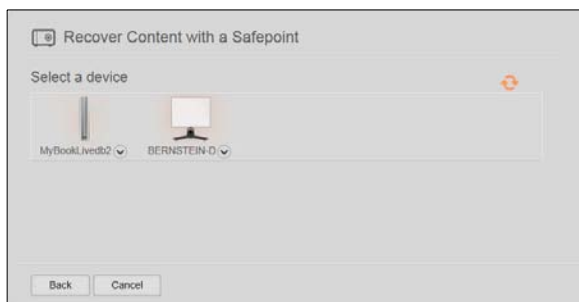

5. Výběrem zařízení zobrazte seznam dostupných sdílených složek:

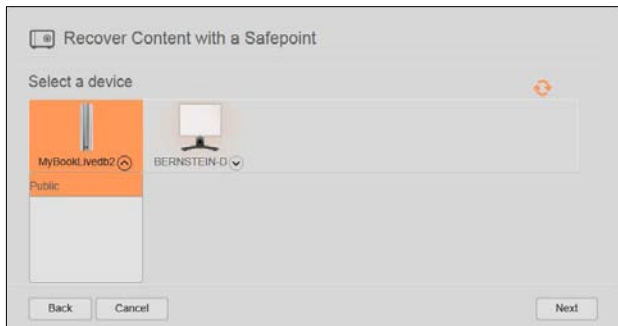

6. Vyberte složku s bodem obnovy a klikněte na tlačítko **Next** (Další). Pokud je sdílená složka chráněná heslem, zadejte příslušné přihlašovací údaje:

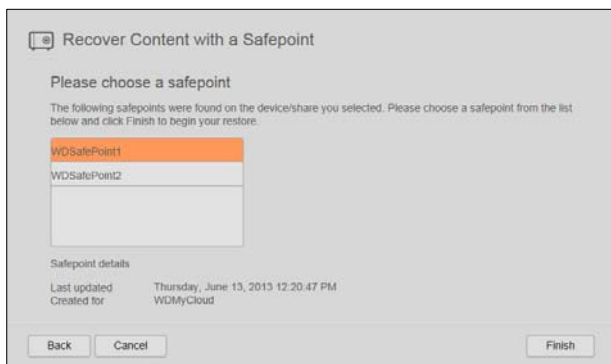

7. Vyberte bod obnovy, který chcete pro obnovení použít, a klikněte na možnost **Recover** (Obnovit):

Pokud obnovení provádíte u zařízení, které nebylo nově pořízeno, zobrazí se zpráva s pokyny. (Další informace naleznete v části „Utilities (Nástroje)“ na str. 85.)

8. Pokud nedojde k chybám, zahájí se operace a zobrazí se panel zobrazující průběh. Počkejte na dokončení operace. Po dokončení procesu obnovení se zařízení restartuje. Poté ho můžete používat namísto původního zařízení WD My Cloud.

## Odstranění bodu obnovení

1. Na navigačním panelu vyberte možnost **Safepoints** (Body obnovení). Zobrazí se stránka Protect Your Stuff (Chraňte svá data).
2. Chcete-li odstranit bod obnovení a veškerý jeho obsah, vyberte ho a klikněte na ikonu odstranit bod obnovení .
3. V okně s potvrzením klikněte na tlačítko **OK**.

**Pozn.:** Cesta /název sdílené složky/\_WDPROT/WDSAFE zůstane tam, kam jste bod obnovení uložili, ale název souboru už na konci nefiguruje.

# Přehrávání/streamování videí, fotografií a hudby

[Servery médií](#)

[Ukládání mediálních údajů](#)

[Povolení/zakázání služeb DLNA a iTunes](#)

[Přístup k osobnímu cloudu prostřednictvím přehrávačů médií](#)

[Přístup k osobnímu cloudu prostřednictvím přehrávačů služby iTunes](#)

## Servery médií

Osobní cloudové úložiště WD My Cloud slouží jako domácí server médií. Umožňuje vám streamovat fotografie, hudbu a videa do zařízení s technologií DLNA a hudbu do zařízení kompatibilních s aplikací iTunes.

Zařízení s technologií DLNA a zařízení s aplikací iTunes vyhledávají média uložená ve všech veřejných a soukromých sdílených složkách, které mají povolené předávání médií. Když je zařízení WD My Cloud nové, server DLNA má ve výchozím nastavení zapnutý jen veřejné sdílené složky. Aplikace WD SmartWare, Time Machine a nové sdílené složky mají ve výchozím nastavení server DLNA vypnutý.

Pokud nechcete, aby server DLNA vyhledával konkrétní soubory médií, uložte je do soukromé sdílené složky, která je nastavena tak, aby nesdílela média. (Další informace naleznete v části „Změna sdílené složky na soukromou“ na str. 55.) Servery DLNA i iTunes jsou přednastavené, proto můžete jednoduše přesunout multimediální obsah do veřejné sdílené složky v zařízení WD My Cloud a poté přímo přehrávat a procházet obsah pomocí domácího centra zábavy, herních konzolí (například Xbox 360 nebo PlayStation 3), přehrávače médií WD TV Live HD nebo přehrávačů digitálních médií s certifikací DLNA 1.5 a dalších počítačů připojených k domácí síti. Další informace o službě DLNA získáte na webu <http://www.dlna.org>.

## Přehled služby TwonkyMedia

Zařízení WD My Cloud využívá jako svůj server médií DLNA službu TwonkyMedia. Ta streamuje hudbu, fotografie a videa na kompatibilní domácí zařízení. Přehrávání médií na kompatibilních zařízeních je jednoduché.



Server TwonkyMedia vyhledá všechna média uložená ve sdílené složce Public (Veřejná) zařízení WD My Cloud, které je připojeno do domácí sítě. Server je přednastavený, proto můžete jednoduše přesunout multimediální obsah do veřejné sdílené složky v zařízení WD My Cloud a poté přímo přehrávat a procházet obsah pomocí domácího centra zábavy, herních konzolí (například Xbox 360 nebo PlayStation 3), přehrávače médií WD TV HD Live nebo digitálních adaptérů médií s certifikací DLNA 1.5 a dalších počítačů připojených k domácí síti. Podrobnější informace o službě TwonkyMedia najdete na webové adrese <http://www.twonkymedia.com>.

## Přehled služby iTunes

Vy nebo kdokoli připojený k zařízení WD My Cloud může využít služby iTunes k přehrávání uložených hudebních souborů. Služba iTunes v zařízení vytvoří virtuální hudební knihovnu a zachází s ní jako s archivem iTunes, takže je možné streamovat hudební soubory ze zařízení WD My Cloud do počítačů se systémem Windows i Mac, ve kterých je spuštěna služba iTunes.

Služba iTunes prozkoumá všechny sdílené složky, ve kterých je povoleno nastavení Media Serving (Předávání médií) včetně veřejné sdílené složky.

### Typy médií podporované serverem DLNA

 Audiosoubory	 Videosoubory	 Soubory s obrázky
3GP	3GP	BMP
AAC	AVI	GIF
AC3	DivX	JPEG
AIF	DVR-MS	PNG
ASF	FLV	TIF
FLAC	M1V	TIFF
LPCM	M4V	
M4A	MKV	
M4B	MOV	
MP1	MP1	
MP2	MP4	
MP3	MPE	
MP4	MTS	
MPA	MPV	
OGG	MPG	
WAV	MPEG2	
WMA	SPTS	
	VDR	
	VOB	
	WMV	
	Xvid	

**Pozn.:** Některá zařízení nepodporují přehrávání všech uvedených souborů. Seznam podporovaných formátů naleznete v uživatelské příručce vašeho zařízení.

### Typy médií podporované službou iTunes

**Pozn.:** Hudební soubory jsou podporovány pouze programem iTunes verze 10.4 nebo novější. Další informace o podporovaných verzích programu iTunes naleznete v odpovědi Answer ID č. 8412 znalostní databáze.

Server iTunes podporuje následující přípony souborů: FLAC, M4A, MP3, MP4A a WAV.

**Pozn.:** Některá zařízení nemusí podporovat přehrávání všech těchto typů souborů. Seznam podporovaných formátů naleznete v uživatelské příručce vašeho zařízení.

### Ukládání mediálních údajů

Mediální obsah v zařízení WD My Cloud můžete otevírat a ukládat pomocí síťových sdílených složek. Sdílené složky, podobně jako složky anebo adresáře, jsou určeny k organizaci médií a jejich otevírání ze sítě. Sdílené složky je možno sdílet se všemi (veřejně) anebo s vybranými (súkromé) uživateli v síti.

Zařízení se dodává s nakonfigurovanou síťovou sdílenou složkou Public (Veřejný), která obsahuje následující složky k ukládání mediálních souborů:

- **Shared Music** (Sdílená hudba) – ukládání hudebních souborů, které chcete sdílet s jinými uživateli
- **Shared Pictures** (Sdílené obrázky) – ukládání obrazových souborů, které chcete sdílet s jinými uživateli
- **Shared Videos** (Sdílená videa) – ukládání videosouborů, které chcete sdílet s jinými uživateli

Tyto složky jsou tu pro vaše pohodlí, mediální soubory však můžete vkládat do libovolné sdílené složky.

**Pozn.:** Všimnete si, že složky Shared Music (Sdílená hudba) a Shared Pictures (Sdílené obrázky) ve veřejné sdílené složce obsahují zrcadlené a nahrané podsložky. Tyto složky vyžaduje aplikace Twonky 7.2. Nyní můžete nahrát všechny typy médií do nahrané podsložky z klienta DLNA pomocí možnosti „nahrát“. Chcete-li agregovat obsah ze všech zařízení NAS pomocí možnosti DLNA ve vaší síti do zrcadlené podsložky, přejděte na konfigurační stránku Twonky (NAS\_IP:9000). Nahrávání a zrcadlení je lepší přenechat zkušeným uživatelům, protože tyto funkce zákaznická podpora společnosti WD nepodporuje.

## Povolení/zakázání služeb DLNA a iTunes

Stránka Media (Média) na řídicím panelu zařízení WD My Cloud vám umožňuje povolit a zakázat servery médií DLNA a iTunes. Nástroje serverů médií pro opakované vyhledání v zařízení NAS a úplné obnovení databáze DLNA jsou na této stránce také.

1. Na navigačním panelu klikněte na možnost **Settings** (Nastavení) a poté klikněte na možnost **Media** (Média) na levém panelu.

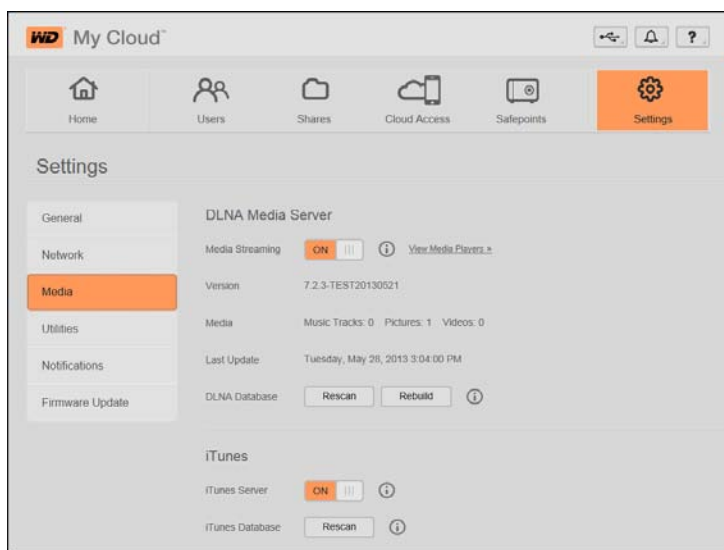

### Zobrazení všech přehrávačů v síti LAN a povolení/zakázání streamování:

1. Možnost **Media Streaming** (Streamování médií) je pro všechny sdílené složky ve výchozím nastavení nastavena na možnost **ON** (Zapnuto). Chcete-li zakázat streamování všem sdíleným složkám, přepněte položku na možnost **OFF** (Vypnuto).  
Můžete se podívat na informace o stavu zahrnující verzi softwaru služby DLNA, datum a čas aktualizace nastavení a počet hudebních nahrávek, obrázků a videí, které byly streamovány.

2. Chcete-li zobrazit seznam mediálních přehrávačů/přijímačů v domácí síti, klikněte na odkaz **View Media Players** (Zobrazit přehrávače médií). Zobrazí se dialogové okno Media Streaming Options (Možnosti streamování médií).

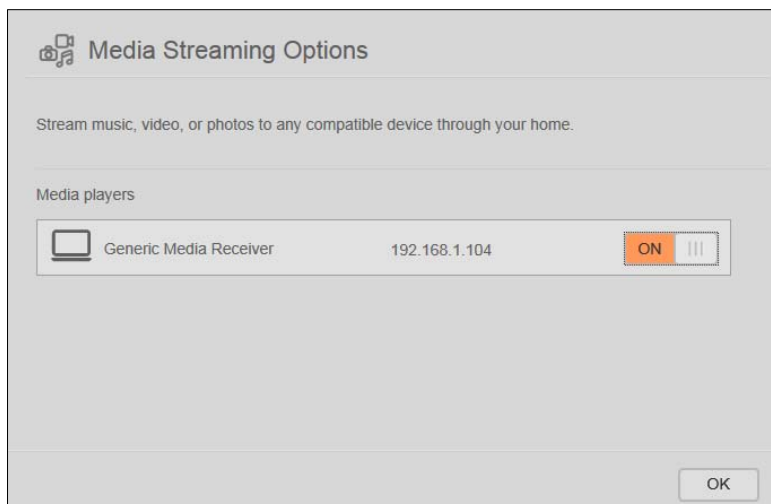

3. Chcete-li zablokovat nebo odblokovat přístup pro zařízení DLNA, v dialogovém okně Media Streaming Options (Možnosti streamování médií) vyhledejte zařízení, jehož přístupová práva chcete změnit, a přepněte položku odpovídajícím způsobem:
  - **ON** (Zapnuto): Povolit přístup (výchozí)
  - **OFF** (Vypnuto): Zakázat přístup
4. Klepnutím na tlačítko **OK** se vrátíte na stránku Media (Média).
5. Pokud nesouhlasí množství obsahu v zařízení WD My Cloud, ke kterému má zařízení DLNA přístup nebo které může zobrazit, můžete kliknout na jednu z následujících možností:

**Pozn.:** Opakované vyhledávání a opakované vytvoření jsou vykonávané automaticky. Tato tlačítka budete potřebovat v případě, že se vyskytne problém. Jen typy souborů, které uvádí str. 103, jsou podporovány a budou započítány.

---

**Důležité:** Při provádění tohoto postupu buďte opatrní. Opětovné vytvoření databáze serveru DLNA může trvat značnou dobu v závislosti na počtu a velikosti zahrnutých souborů.

---

- **Znovu vyhledat:** Zařízení WD My Cloud vyhledá změny ve vašich knihovnách médií. Zkuste nejprve toto.
- **Znovu vytvořit:** Zařízení WD My Cloud znovu vytvoří databázi DLNA od začátku.

#### **Povolení a zakázání služby iTunes:**

1. Chcete-li povolit službě iTunes přístup k hudebním souborům prostřednictvím přehrávače iTunes, odpovídajícím způsobem přepněte položku **iTunes Server** (Server iTunes):
  - **ON** (Zapnuto): Povolit přístup (výchozí nastavení)
  - **OFF** (Vypnuto): Zakázat přístup
2. Kliknutím na tlačítko **Rescan** (Znovu vyhledat) provedete aktualizaci souborů médií. Když se zobrazí zpráva „iTunes rescan has been initiated“ (Bylo spuštěno opakované vyhledávání služby iTunes), klikněte na tlačítko **OK**.

## Přidání mediálního obsahu do složek

1. Otevřete **Průzkumníka systému Windows** nebo v systému Mac aplikaci **Mac Finder**:

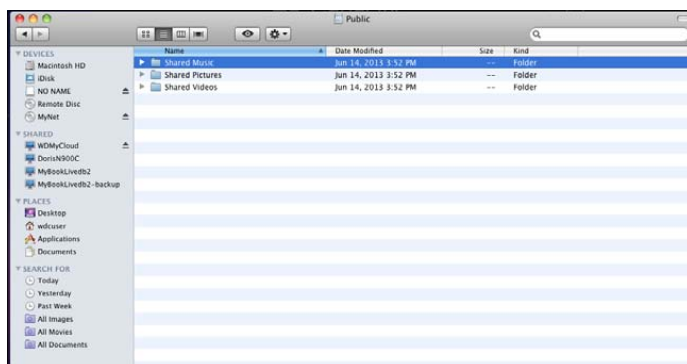

2. Hudební soubory zkopírujte do složky Shared Music (Sdílená hudba).
3. Stejným způsobem přemístěte vaše videozáznamy a obrázky do příslušných složek Shared Pictures (Sdílené obrázky) a Shared Video (Sdílené videozáznamy).

**Pozn.:** Mediální soubory můžete vložit do libovolné veřejné nebo soukromé složky, ke které máte přístup.

## Přístup k osobnímu cloudu prostřednictvím přehrávačů médií

Po zkopírování souborů do jedné ze sdílených složek můžete k přímému přehrávání použít různé přehrávače médií kompatibilní s technologií DLNA. Podporované typy přehrávačů:

- Windows Media Player 11 (součástí systému Windows Vista)
- Windows Media Player 12 (součástí systémů Windows 7 a Windows 8)
- Přehrávače médií HD WD TV Live/WD TV Live Plus
- Xbox 360
- PlayStation 3
- Ostatní přehrávače médií kompatibilní s technologií DLNA:
  - přehrávače BluRay,
  - televizory připojené do sítě,
  - Digitální fotografické rámečky,
  - Síťový hudební přehrávač;

**Pozn.:** Konkrétní informace o používání a aktualizaci přehrávače médií naleznete na odpovídajícím webu podpory.

## Přehrávače médií WD

Do domácí sítě můžete připojit různé přehrávače médií společnosti WD, a získat tak přístup k mediálnímu obsahu uloženému na síťovém disku, jako je zařízení WD My Cloud. Další podrobnosti ohledně používání přehrávače médií WD a přístupu k souborům v zařízení WD My Cloud naleznete v databázi znalostí v odpovědi ID 2676 nebo v uživatelské příručce k přehrávači médií WD.

## Další přehrávače médií

Následují všeobecné kroky k nastavení zařízení, jako jsou digitální fotografické rámečky, přehrávače Blu Ray, televizory připojené do sítě a adaptéry digitálních médií:

1. Ujistěte se, že je zařízení WD My Cloud připojeno do domácí sítě a ke zdroji napájení.
2. Po počátečním nastavení nebo instalaci ovládačů postupujte podle pokynů dodávaných s přehrávačem médií pro uživatele.
3. Pomocí funkce navigování můžete v přehrávači prohledat síť, a najít tak disk WD My Cloud.
4. Budete-li chtít přehrávač připojit k zařízení WD My Cloud, bude možná nutné vyhledat stránku Settings/Network Setup (Nastavení/Nastavení sítě) v uživatelském rozhraní. Podrobnější pokyny naleznete v uživatelské příručce přehrávače.

## Zařízení DLNA

Pokyny a informace ohledně připojení zařízení s certifikací DLNA k místní počítačové síti a přístupu k obsahu disku WD My Cloud naleznete v konkrétních uživatelských příručkách k mediálním zařízením s certifikací DLNA. Seznam certifikovaných zařízení DLNA a podrobné informace naleznete na internetové stránce <http://www.dlna.org>.

## Přístup k osobnímu cloudu prostřednictvím přehrávačů služby iTunes

### Streamování médií pomocí služby iTunes

Služba iTunes je na řídicím panelu ve výchozím nastavení aktivována. Další informace naleznete v oddílu „Media (Média)“ na str. 84.

1. Spustíte server iTunes na vašem počítači.



2. Klikněte na položku **WDMycloud** v levém panelu v části Shared (Sdílené). Jestliže jste zkopírovali hudbu do složky /Public/Shared Music (/Veřejná/Sdílená hudba) nebo videozáznam do složky /Public/Shared Videos (/Veřejná/Sdílené videozáznamy) a jsou-li ve formátu podporovaném službou iTunes, měly by se zobrazit na pravém panelu.

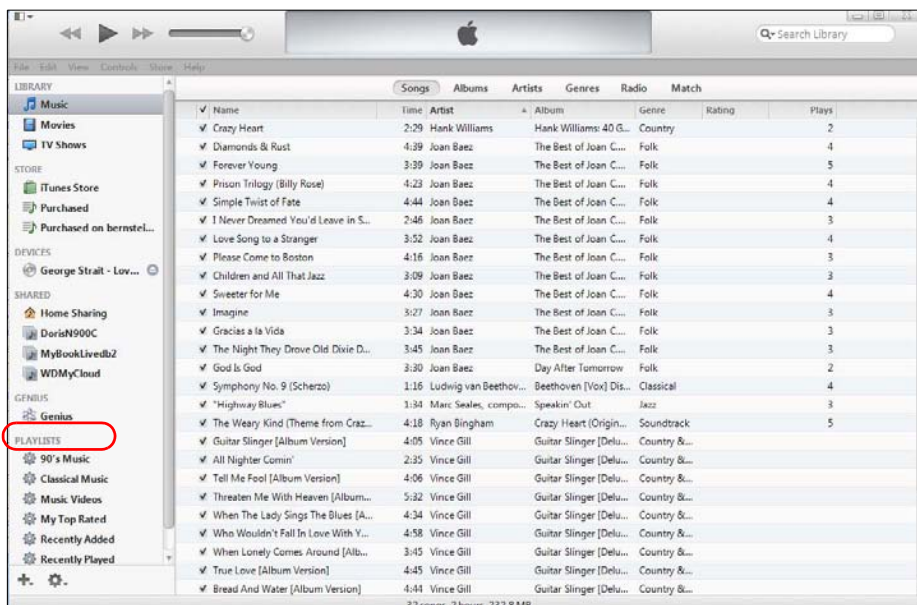

3. Dvakrát klikněte na mediální soubor, který chcete přehrát.

## 12

## Připojení pevného disku USB

[Přehled](#)

[Připojení disku USB](#)

[Mapování disku USB \(pouze systém Windows\)](#)

[Vytvoření zástupce pro disk USB \(pouze systém Windows\)](#)

### Přehled

Když připojíte disk USB do rozšiřujícího portu USB 3.0 zařízení WD My Cloud, stane se z něj síťový disk. Nyní budou u disku USB k dispozici následující možnosti:

- Když připojíte k zařízení WD My Cloud externí disk USB, jako je například disk WD Passport, flash disk či fotoaparát, získáte k němu přístup pomocí aplikace Průzkumník systému Windows nebo aplikace Finder systému Mac.
- Disk USB potom může sloužit jako cíl pro zálohování v aplikaci WD SmartWare, systému Windows nebo nástroje Time Machine.
- Disk můžete připojit jako uživatelský sdílený disk (Windows) nebo alias (Mac).
- Pokud byl externí disk WD zamknut, uchová si své zabezpečení i během připojení k zařízení WD My Cloud a bude jej možné odemknout nebo znovu zamknout pomocí řídicího panelu.
- K dispozici je možnost připojit k externímu portu USB napájený rozbočovač USB a připojit k rozbočovači až sedm zařízení USB.

### Připojení disku USB

Chcete-li mít k dispozici další úložiště, připojte k portu USB v zadní části zařízení WD My Cloud pevný disk USB. Disk USB se zobrazí na řídicím panelu zařízení WD My Cloud jako sdílený. (Další informace naleznete v části „Informace o sdílených složkách“ na str. 53.)

Zařízení WD My Cloud podporuje u externích připojených disků USB následující formáty:

- FAT32
- NTFS (funkce čtení a zápisu)
- systém souborů HFS+J
- Linux Ext2, Ext3/Ext4
- XFS

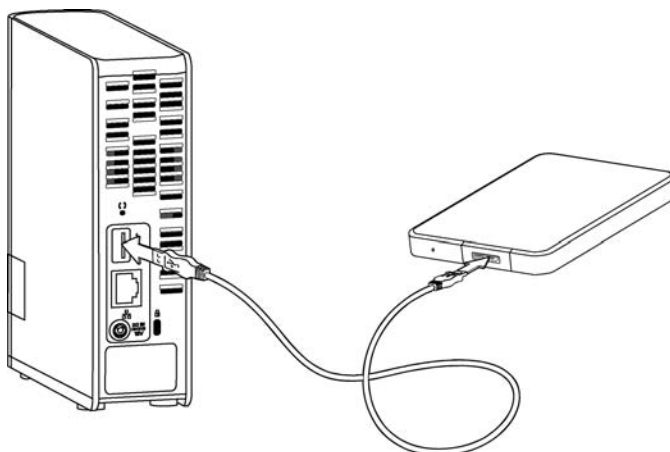

## Mapování disku USB (pouze systém Windows)

1. Na systémové liště klikněte pravým nebo levým tlačítkem na ikonu WD Quick View , abyste zobrazili nabídku.
2. Přejděte kurzorem na disk USB nebo ho kliknutím vyberte a zobrazí se podnabídka:

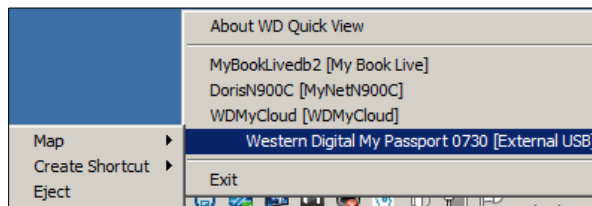

3. V podnabídce WD Quick View vyberte možnost **Map** [USB name] (Přiřadit disk [název disku USB]). Zobrazí se dialogové okno Map Network Drive (Přiřadit síťový disk):

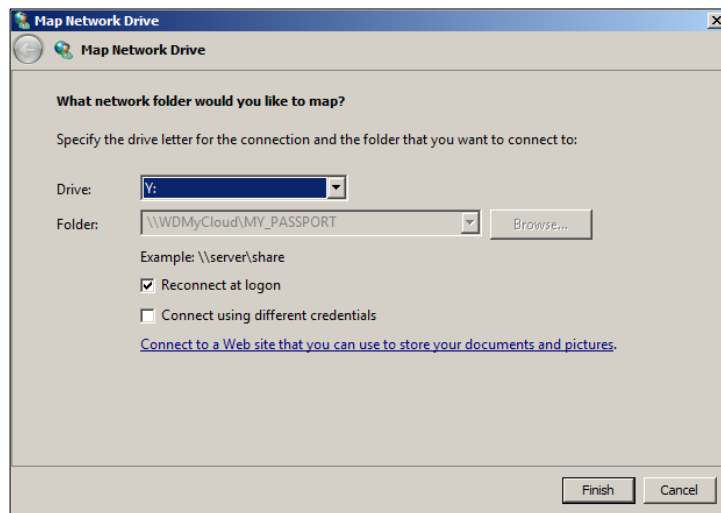

4. Z rozevíracího seznamu **Drive** (Disk) vyberte požadované písmeno.
5. Klikněte na tlačítko **Finish** (Dokončit).

**Pozn.:** Pokud se systém Windows bude pokoušet k mapovanému síťovému disku připojit po restartu, může se zobrazit chyba: „Unable to reconnect mapped network drives“ (K mapovaným síťovým diskům se nelze připojit). K tomu může dojít v případě, že se uživatelské jméno a heslo disku WD My Cloud neshodují s aktuálními údaji o uživatelském jméně a hesle systému Windows.

Během procesu automatického připojování se systém Windows může pokusit namísto uživatelského jména a hesla zařízení WD My Cloud odeslat uživatelské jméno a heslo systému Windows. Při pokusu o otevření mapovaného disku dojde k otevření nového přihlašovacího okna. Zadejte uživatelské jméno a heslo zařízení WD My Cloud pro opětovné připojení sdílené položky, díky čemuž bude znovu dostupná (do příštího restartu). Další informace týkající se tohoto problému naleznete v odpovědi Answer ID č. 6745 znalostní databáze.

## Vytvoření zástupce pro disk USB (pouze systém Windows)

V podnabídce WD Quick View (Rychlý přehled) pro disk USB vyberte možnost **Create Shortcut** o (Vytvořit zástupce). Na ploše se zobrazí ikona disku USB.

## Příloha A: Technické údaje

<b>Ethernet</b>	Výkonné gigabitové ethernetové připojení (100/1000)
<b>Interní pevný disk</b>	3,5palcový pevný disk WD SATA
<b>Podporované protokoly</b>	CIFS/SMB, NFS, FTP, AFP
<b>Vstup./Výst. porty Rychlost přenosu dat</b>	Port gigabitového Ethernetu (RJ-45) Standard USB 3.0 až 5 Gb/s Standard USB 2.0 až 480 Mb/s  <i>*K zajištění plného výkonu rozhraní USB 3.0 je vyžadován konektor USB 3.0 a certifikovaný kabel USB 3.0.</i>
<b>Kompatibilita</b>  <i>Poznámka: Kompatibilita se může lišit v závislosti na konfiguraci hardwaru a operačním systémem uživatele.</i>	Operační systémy: <ul style="list-style-type: none"> <li>• Windows 8</li> <li>• Windows 7</li> <li>• Windows Vista</li> <li>• Windows XP (SP3)*</li> <li>• Mac OS X Mountain Lion</li> <li>• Operační systém Mac X</li> <li>• Mac OS X Snow Leopard</li> </ul> Prohlížeče: <ul style="list-style-type: none"> <li>• Internet Explorer 8.0 a novější v podporovaných počítačích se systémem Windows</li> <li>• Safari 5.0 a novější v podporovaných počítačích se systémem Mac</li> <li>• Firefox 12 a novější v podporovaných počítačích se systémem Windows a Mac</li> <li>• Google Chrome 14 a novější v podporovaných počítačích se systémem Windows a Mac</li> </ul> Zařízení pro streamování s technologií DLNA®/UPnP® Připojení k Internetu
<b>Rozměry</b>	
<b>Šířka</b>	49 mm (1,9 palce)
<b>Délka</b>	139,3 mm (5,5 palce)
<b>Výška</b>	170,6 mm (6,7 palce)
<b>Hmotnost</b>	2TB provedení: 0,96 kg (2,11 libry) 3TB provedení: 0,96 kg (2,11 libry)
<b>Napájení</b>	Vstupní napětí: 100 V až 240 V stř. Kmitočet napájecího napětí: 50 až 60 Hz Výstupní napětí: 12 V stejn., 1,5 A Napájení: 18 W
<b>Teplota</b>	Provozní teplota: 5 až 35 °C (41 až 95 °F) Skladovací teplota: -20 až 65 °C (-4 až 149 °F)
<b>Soulad s předpisy RoHS</b>	Ano

## Příloha B: Řešení potíží

[Kontrolní seznam prvních kroků](#)  
[Resetování zařízení WD My Cloud](#)  
[Specifické problémy a opravné úkony](#)

### Kontrolní seznam prvních kroků

- Jsou všechny kabely připojeny správně a zajištěny?
- Je adaptér napájení poskytovaný společností WD zapojen přímo do zásuvky ve zdi a do disku?
  - To pomáhá vyloučit problémy s napájením, je-li použit nesprávný adaptér.
  - Pokud používáte přepětovou ochranu nebo prodlužovací kabel, zapojte kabel napájení disku přímo do zásuvky ve zdi.
- Svítí ukazatel stavu modře? Pokud ne, viz část Resetování zařízení WD My Cloud níže.
- V případě jakéhokoli problému týkajícího se fungování zařízení nejprve zkontrolujte, zda je v zařízení WD My Cloud nainstalována nejnovější verze firmwaru. Pokyny k aktualizaci naleznete v části „Firmware“ na str. 91.

### Resetování zařízení WD My Cloud

#### Resetování se zapnutým napájením

Jestliže jste v řídicím panelu disku WD My Cloud zadali heslo anebo pevnou adresu IP a zapoměli jste je, stisknutím resetovacího tlačítka (když je disk spuštěný) provedete obnovení hesla na výchozí hodnotu (bez hesla) a změníte nastavení adresy IP na výchozí. Výchozí nastavení IP je DHCP. Obnovení nesmaže vaše soubory.

Při obnovení disku pomocí tlačítka reset postupujte podle následujících pokynů:

---

**VAROVÁNÍ!** **Jednotku nepřesouvejte, zatímco je zapnuta. Jestliže nemáte přístup k zadní straně jednotky, odpojte disk z napájení, otočte jej, abyste získali přístup, a potom jej zapojte zpět do napájení.**

---

1. Když je zařízení zapnuto, vsuňte sponku anebo pero s rovnou špičkou do otvoru s tlačítkem Reset na zadní straně jednotky:
2. Tlačítko je nutné podržet po dobu čtyř sekund. Zařízení se znovu spustí (to může trvat až tři minuty).

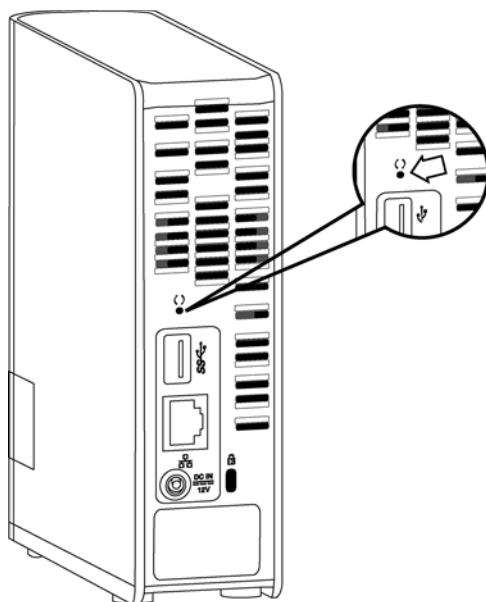

### Resetování s vypnutým napájením

Ve stejnou chvíli, kdy zapojíte kabel napájení do zařízení WD My Cloud, stiskněte tlačítko **Reset** (Resetovat) a držte ho asi 40 sekund. Zařízení projde obnovením systému a zapne se.

### Specifické problémy a opravné úkony

V následujícím textu jsou uvedeny specifické problémy, které mohou vzniknout při používání osobního cloudového úložiště WD My Cloud. U každého z nich se nachází možná řešení.

#### Nerozsvítí se světelné ukazatele LED.

- Zkontrolujte, zda je správně zapojen kabel napájení.
- Zkontrolujte, zda je v síťové zásuvce napětí. Vyzkoušejte ji připojením jiného zařízení.

#### Indikátor na čelním panelu zařízení osobního úložiště svítí žlutě a indikátory LED síťového adaptéru na zařízení nesvítí.

1. Ujistěte se, že je osobní cloudové úložiště WD My Cloud správně propojeno se síťovým přepínačem nebo směrovačem pomocí síťového kabelu.
2. Ujistěte se, že přepínač sítě (switch) a směrovač (router) jsou napájeny ze sítě.
3. Použijte jiný síťový kabel a port na síťovém přepínači anebo směrovači. Dočasné odpojení kabelu osobního cloudového úložiště WD My Cloud od portu a připojení fungujícího síťového zařízení může pomoci při identifikaci případných chybných kabelů a portů.

#### Vyskytla se chyba směrovače (routeru). Jak ručně připojím písmeno disku?

1. Vypněte zařízení.
2. Připojte zařízení přímo do počítačového portu sítě Ethernet.
3. Zapněte zařízení. Vyčkejte, dokud se indikátor LED nerozsvítí modře.
4. V systému Windows XP a Windows 7 v nabídce Start:

- a. Klikněte na položku **(My) Computer** ((Tento) počítač).
  - b. Klikněte na položky **Místa v síti** (Windows XP) nebo **Sít'** (Windows Vista / Windows 7).
  - c. Vyberte položku **wdmycloud**.
  - d. V nabídce Tools (Nástroje) klikněte na položku **Map Network Drive** (Přiřadit síťový disk).
5. V systému Windows 8:
    - a. Klikněte na ikonu **Průzkumník souborů**  a na pásu karet (horní část stránky) klikněte na možnost **Počítač > Přiřadit síťový disk**.
  6. Vyberte položku **wdmycloud**.
  7. Nechte disk nastavený na výchozí písmeno.
  8. Do pole **Složka** zadejte následující cestu: **\\název zařízení\public**.

**Pozn.:** Výchozí název zařízení je WDMycloud.

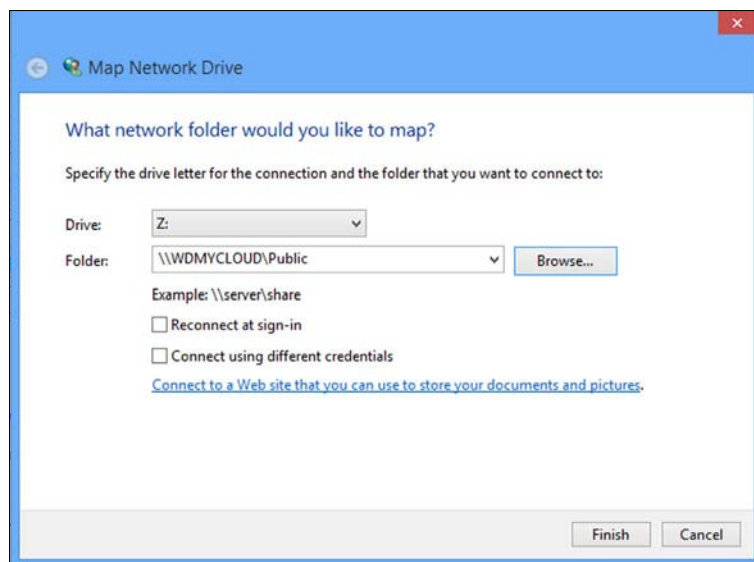

9. Klikněte na tlačítko **Finish** (Dokončit).
10. Přesuňte se opět k otevření okna My Computer (Můj počítač), abyste zobrazili složku Public (Veřejné) vašeho zařízení v umístění Network Drives (Síťové disky).

### **Aplikace pro nastavení nebo software WD SmartWare nedokáže rozpoznat zařízení WD My Cloud.**

V případě, že aplikace pro nastavení nebo software WD SmartWare nedokážou detekovat zařízení WD My Cloud, mohou být v síti nebo počítači blokovány některé protokoly. V těchto případech je zařízení WD My Cloud dostupné prostřednictvím přímého připojení IP nebo síťového názvu. Můžete například otevřít ovládací panel zařízení WD My Cloud zadáním adresy `http://<IP adresa zařízení>/` nebo `http://wdmycloud/`.

- Jestliže je počítač připojen k bezdrátové síti, připojte se s použitím kabelu sítě ethernet a zkuste to znovu.
- Dočasně vypněte všechny brány firewall nebo software zabezpečení a opakujte akci.
- Zkontrolujte, zda na místním směrovači není nainstalována brána firewall anebo zabezpečovací software. Jestliže jsou nainstalovány, přečtěte si dokumentaci

směrovače k dočasnému vypnutí softwaru anebo jeho nastavení tak, aby byla povolena komunikace prostřednictvím protokolů UPnP anebo UDP.

---

**Důležité:** Vypnutím brány firewall nebo softwaru zabezpečení můžete počítač vystavit bezpečnostním rizikům. Nezapomeňte po dokončení níže uvedených kroků obnovit bránu firewall a bezpečnostní nastavení.

---

### Nelze přehrávat hudbu, video ani zobrazovat obrázky pomocí digitálního adaptéru médií.

- Protože existuje mnoho formátů souborů videa, obrázků a hudby, nemusí váš digitální adaptér médií umožňovat přehrávání či zobrazení některých z nich. V závislosti na konkrétních digitálních adaptérech médií (například Xbox 360 či PlayStation 3) může být nutné provést aktualizaci těchto zařízení, aby bylo možné požadovaný formát médií přehrávat. Další informace naleznete v příručce uživatele digitálního adaptéru médií.
- Ujistěte se, že pro složky obsahující mediální obsah je povoleno použití daného typu médií. Viz „Vytvoření nové sdílené složky“ na str. 54.
- Zkuste mediální soubor znovu zakódovat.
- Zkuste spustit soubor na počítači PC/MAC, na kterém je spuštěn jiný server médií, abyste zjistili, zda soubor není poškozen, zda ho přehrávají jiné přehrávače médií atd.

### Mám potíže s vypínáním zařízení WD My Cloud.

Pokud není možné disk vypnout pomocí řídicího panelu WD My Cloud ani ikony WD Quick View:

1. Řádně zkontrolujte každý počítač v síti a ujistěte se, zda nejsou otevřeny anebo se nepřenášejí žádné soubory.
2. Zkontrolujte následující:
  - Pokud indikátor LED svítí modře (což znamená, že disk je ve stavu nečinnosti) nebo modře pulzuje (což znamená, že je v pohotovostním režimu), je disk připraven na vypnutí.
  - Pokud indikátor LED svítí bíle (může mít odstín fialové), probíhá aktualizace firmwaru. **Zamezte ztrátě napájení zařízení, protože by mohlo dojít k poškození firmwaru a ke ztrátě dat.** Ztráta napájení by také mohla zapříčinit, že k zařízení nebude možné získat přístup.
  - Jestliže indikátor LED svítí jinou barvou, počkejte, dokud se nezmění na modrou. Pokud se barva indikátoru na modrou nezmění, prohlédněte si informace v části „Kontrola předního panelu s diodami LED“ na str. 11.
3. Odpojte napájecí kabel (pokud kroky 1 až 3 problém nevyřeší).
4. Počkejte 30 sekund.
5. Znovu zapojte ethernetový kabel a napájecí kabel a disk zapněte.



# Příloha C: Informace o souladu s předpisy a záruce

[Shoda s předpisy](#)

[Informace o záruce \(všechny regiony kromě Austrálie a Nového Zélandu\)](#)

[Informace o záruce \(pouze Austrálie a Nový Zéland\)](#)

## Shoda s předpisy

### Informace komise Federal Communications Commission (FCC) třídy B

Provoz tohoto zařízení je předmětem následujících dvou podmínek:

1. Toto zařízení nesmí způsobit škodlivé rušení.
2. Toto zařízení musí přijmout jakékoli nežádoucí rušení, i pokud by rušení mohlo zapříčinit nežádoucí chování.

Změny nebo úpravy, které nejsou výslovně schváleny stranou zodpovědnou za shodu, mohou mít za následek zrušení práva uživatele zařízení používat.

### Požadavky komise FCC, část 15

Toto zařízení bylo testováno a odpovídá omezením třídy B pro digitální zařízení podle části 15 předpisů FCC. Limity jsou stanoveny za účelem poskytnutí dostatečné ochrany před nebezpečným rušením při domácí instalaci. Toto zařízení produkuje, využívá a může vyzařovat vysokofrekvenční energii a pokud není instalováno a používáno v souladu s pokyny, může vyvolat interference s radiokomunikačními a televizními systémy. Není ale zaručeno, že se toto rušení nevyskytne při konkrétní instalaci. Pokud toto zařízení způsobuje škodlivé rušení radiokomunikačních a televizních systémů, což zjistíte tak, že zařízení vypnete a znovu zapnete, přijměte jedno nebo více z následujících opatření a pokuste se o nápravu:

- Přemístěte nebo natočte přijímací anténu.
- Zvyšte vzdálenost mezi zařízením a přijímačem.
- Připojte zařízení do elektrické zásuvky jiného obvodu, než do kterého je připojen přijímač.
- Požádejte o pomoc prodejce nebo kvalifikovaného rádiového nebo televizního technika.

Změny nebo úpravy, které nejsou výslovně schváleny společností WD, mohou zrušit právo uživatele používat zařízení.

### Soulad s normami ICES a NMB-003

Cet appareil de la classe B est conforme à la norme NMB-003 du Canada.

Toto zařízení splňuje kanadskou normu ICES-003 pro zařízení třídy B.

### Soulad s bezpečnostními normami

Schváleno pro USA a Kanadu. CAN/CSA-C22.2 No. 60950-1, UL 60950-1: Bezpečnost zařízení informačních technologií.

Approuvé pour les Etats-Unis et le Canada. CAN/CSA-C22.2 No. 60950-1: Sûreté d'équipement de technologie de l'information.

Tento produkt musí být napájen z uvedeného omezeného dvojitě izolovaného zdroje napětí nebo přímo zapojením napájecí jednotky označené jako „Třída 2“.

### Shoda s certifikátem CE pro Evropu

Zařízení splňuje normu EN55022 týkající se emisí rádiových frekvencí, normu EN-55024 o obecné imunitě a normu EN-60950 týkající se bezpečnosti.

## Označení GS (pouze Německo)

Hluk zařízení – nařízení 3. GPSGV: Pokud není stanoveno jinak, nejvyšší úroveň hluku vycházející z tohoto produktu je 70 dB (A) nebo nižší, podle normy EN ISO 7779. Maschinenlärminformations-Verordnung 3. GPSGV: Der höchste Schalldruckpegel beträgt 70 db(A) oder weniger gemäß EN ISO 7779, falls nicht anders gekennzeichnet oder spezifiziert.

## Oznámení KC (pouze Korejská republika)

기종별	사용자 안내문
B 급기기 (가정용방송통신기자재)	이 기기는 가정용(B 급) 전자파적합기기로서 주로 가정에서 사용하는 것을 목적으로 하며, 모든 지역에 서 사용할 수 있습니다

## Soulad s ekologickými předpisy (Čína)

部件编号	铅 (Pb)	Mercury (Hg)	Cadmium (Cd)	六价铬 (Cr (VI))	多溴联苯(PBB)	多溴联苯醚(PBDE)
PCBA	X	○	○	○	○	○
适配器主体	X	○	○	○	○	○
电缆	○	○	○	○	○	○
螺丝	○	○	○	○	○	○
脚垫	○	○	○	○	○	○
金属	○	○	○	○	○	○
塑料	○	○	○	○	○	○
木箱	○	○	○	○	○	○
标签	○	○	○	○	○	○

○: 表示元件构成同种材料不含有杂质或所含杂质符合 SJ/T 11363-2006 规范所规定的最大允许掺杂范围。

X: 表示元件所含物质超出 SJ/T 11363-2006 规范

## Informace o záruce (všechny regiony kromě Austrálie a Nového Zélandu)

### Využití služby

Společnost WD si vás váží a vždy se snaží poskytnout vám ty nejlepší služby. Vyžaduje-li toto zařízení údržbu, obraťte se na prodejce, od kterého jste produkt koupili, nebo navštivte stránky podpory produktů na adrese <http://support.wd.com>, kde naleznete informace o využití servisu a získání autorizačního čísla navráceného zboží (RMA). Bude-li rozhodnuto, že je produkt vadný, bude vám přiděleno číslo RMA spolu s pokyny, jak zařízení vrátit. Při neoprávněném vrácení (tzn. bez vydaného čísla RMA) bude zařízení na vaše náklady odesláno zpět. Při oprávněném vrácení musí být zařízení zabaleno ve schváleném přepravním balení, zapláceno, pojištěno a odesláno na adresu, kterou naleznete v dokumentaci pro vrácení. Originální krabici a obalový materiál uschovejte pro případné skladování nebo odeslání produktu WD. Aby bylo možné jasně určit období záruky, zkontrolujte, kdy záruka vyprší, na stránce <http://support.wd.com> (je vyžadováno sériové číslo). Společnost WD nenese žádnou zodpovědnost za ztrátu dat bez ohledu na příčinu, obnovu ztracených dat ani za data uložená v jakémkoliv svém produktu.

### omezená záruka

Společnost WD zaručuje, že produkt v souladu s podmínkami běžného užívání bude po dobu definovanou níže bez materiálových defektů a výrobních vad, a bude odpovídat specifikacím společnosti WD. Délka trvání omezené záruky závisí na zemi, ve které byl produkt zakoupen. Doba omezené záruky je 2 roky v regionu Severní, Jižní a Střední Ameriky, 2 roky v Evropě, regionu Středního východu a Afriky a 2 roky v regionu Asie a Tichomoří, pokud není zákonem vyžadováno jinak. Období platnosti omezené záruky počíná datem zakoupení, které naleznete na dokladu o zakoupení. Společnost WD vám může dle svého uvážení umožnit zakoupení rozšířených záruk. Společnost WD nenese odpovědnost za žádný produkt vrácený společnosti WD, určí-li, že byl produkt společnosti WD odcizen nebo že hlášená vada a) neexistuje, b) nelze ji opravit z důvodu poškození produktu předtím, než byl přijat společností WD, nebo c) je důsledkem zneužití, nesprávné instalace, úprav (včetně odstranění štítků a otevření nebo sejmutí vnějších krytů, pokud se produkt nenachází v seznamu produktů částečně opravitelných uživatelem a úprava není v rozsahu platných pokynů, které lze nalézt na adrese <http://support.wd.com>), nehody nebo nesprávné manipulace jinou osobou než zaměstnancem společnosti WD. V souladu s výše uvedenými omezeními je vaší jedinou a výhradní zárukou to, že během záruční doby uvedené výše vám bude na základě rozhodnutí společnosti WD výrobek buď opraven, nebo vyměněn za stejný nebo lepší produkt. Předchozí záruka společnosti WD bude rozšířena

na opravené nebo vyměněné produkty po zbytek doby původní záruky nebo po dobu devadesáti (90) dnů od data odeslání opraveného nebo vyměněného produktu podle toho, které období je delší.

Předchozí omezená záruka je výhradní zárukou společnosti WD a platí pouze pro produkty prodané jako nové. Nápravná opatření zde poskytnutá platí místo a) kteréhokoliv nebo všech nápravných opatření a záruk, ať již výslovných, předpokládaných nebo zákonných, což mimo jiné zahrnuje záruky prodejnosti nebo vhodnosti pro daný účel, a b) jakýchkoli povinností a odpovědností společnosti WD za škodu, což mimo jiné zahrnuje náhodné, následné nebo zvláštní škody nebo finanční ztráty, ušlý zisk nebo výdaje či ztráty dat vzniklé v důsledku nebo ve spojení s nákupem, použitím nebo výkonem produktu, a to i v případě, že společnost WD byla na možnost takových škod upozorněna. Některé státy v USA nedovolují vyloučení či omezení náhodných či následných škod. V tomto případě se na vás předchozí omezení nemusí vztahovat. Tato záruka poskytuje určitá zákonná práva, kromě nichž můžete mít také další práva specifická pro váš stát.

## Informace o záruce (pouze Austrálie a Nový Zéland)

### Následující informace o záruce se vztahují na zákazníky, kteří produkty zakoupili v Austrálii nebo na Novém Zélandu.

Žádné z ustanovení v této záruce nemění ani nevylučuje vaše zákonná práva stanovená australským zákonem o spotřebitelích a konkurenci či novozélandským zákonem o spotřebitelských zárukách. Tato záruka uvádí upřednostňovaný přístup společnosti WD k reklamacím, který obvykle bývá pro zúčastněné strany rychlý a jednoduchý.

V souvislosti s produktem nejsou stanoveny žádné jiné záruky, ať už výslovné či předpokládané ze zákona, včetně záruk uvedených v zákoně o prodeji zboží. Pokud jste produkt zakoupili na Novém Zélandu pro firemní využití, berete na vědomí a souhlasíte, že se na produkt nevztahuje novozélandský zákon o spotřebitelských zárukách.

V Austrálii je naše zboží dodáváno se zárukami, které nelze vyloučit na základě australského zákona o spotřebitelích. V případě závažné závady máte nárok na výměnu nebo vrácení peněz. V případě jiných přijatelným způsobem předvídatelných ztrát či škod máte nárok na finanční náhradu. Také máte nárok na opravu či výměnu zboží v případě, že je kvalita zboží nedostatečná a závadu nelze kvalifikovat jako závažnou. Podmínky stanovení závažné závady stanovuje australský zákon o spotřebitelích.

## Záruka

Společnost WD zaručuje, že při běžném užívání se po dobu definovanou níže u produktu nevyskytne žádná materiálová ani výrobní vada a že produkt bude odpovídat specifikacím společnosti WD. Záruka platí v Austrálii a na Novém Zélandu po dobu 2 let, pokud zákon nestanoví jinak. Záruční lhůta začíná dnem nákupu uvedeným na dokladu o zakoupení, který vystavil autorizovaný distributor nebo prodejce. Aby byla doložena platnost záruky a stanoven den počátku záručního období, může být vyžadováno předložení dokladu o zakoupení. Záruční servis nelze poskytnout, pokud produkt nevrátíte autorizovanému distributorovi, autorizovanému prodejci nebo regionálnímu sběrnému středisku společnosti WD, kam byl produkt původně společností WD odeslán. Společnost WD vám může dle svého uvážení umožnit zakoupení rozšířených záruk. Společnost WD nenese odpovědnost za žádný produkt vrácený společnosti WD, určí-li, že produkt (i) nebyl zakoupen u autorizovaného distributora či prodejce, (ii) nebyl používán v souladu se specifikacemi a pokyny od společnosti WD, (iii) nebyl používán ke stanovenému účelu nebo (iv) byl společností WD odcizen nebo že hlášená vada a) neexistuje, b) nelze ji opravit z důvodu poškození produktu před tím, než byl přijat společností WD, nebo c) je důsledkem zneužití, nesprávné instalace, úprav (včetně odstranění štítků a otevření nebo sejmutí vnějších krytů včetně montážního rámu, pokud se produkt nenachází na seznamu produktů částečně opravitelných uživatelem a úprava není v rozsahu platných pokynů, které lze nalézt na adrese <http://support.wd.com>), nehody nebo nesprávné manipulace jinou osobou než zaměstnancem společnosti WD.

**PRODUKTY JSOU SLOŽITÉ A KŘEHKÉ, PROTO SE U NICH OBČAS MOHOU VYSKYTNOUT ZÁVADY ZPŮSOBENÉ (A) VNĚJŠÍMI PŘÍČINAMI (VČETNĚ NESPRÁVNÉHO ZACHÁZENÍ, VYSTAVENÍ TEPLU, CHLADU ČI VLHKOSTI NEBO ZÁVAD NAPÁJENÍ) NEBO (B) VNITŘNÍMI PŘÍČINAMI. TYTO ZÁVADY MOHOU VÉST KE ZTRÁTĚ, POŠKOZENÍ, VYMAZÁNÍ NEBO ZMĚNĚM DAT. JSTE ODPOVĚDNÍ ZA ZTRÁTY, POŠKOZENÍ, VYMAZÁNÍ A ZMĚNY DAT ZPŮSOBENÉ JAKÝMKOLI PŘÍČINAMI A ZA ZÁLOHOVÁNÍ A OCHRANU DAT PŘED TĚMIŽTO ŠKODAMI. SOUHLAŠÍTE S TÍM, ŽE BUDETE PRAVIDELNĚ PROVÁDĚT ZÁLOHY DAT ULOŽENÝCH V PRODUKTU A ŽE PROVEDETE ZÁLOHU ULOŽENÝCH DAT PŘED TÍM, NEŽ PRODUKT PŘEDÁTE SERVISU NEBO TECHNICKÉ PODPŮŘE SPOLEČNOSTI WD.**

U produktů, které nebyly v Austrálii pořízeny běžným způsobem pro osobní či domácí použití či spotřebu, společnost WD za jasné daných a odůvodnitelných podmínek omezuje svou odpovědnost za výměnu produktu nebo dodání srovnatelného či lepšího produktu.

Tato záruka bude rozšířena i na opravené nebo vyměněné produkty po zbytek doby původní záruky nebo po dobu devadesáti (90) dnů od data odeslání opraveného nebo vyměněného produktu podle toho, které období je delší. Tato záruka je výhradní zárukou společnosti WD jakožto výrobce a platí pouze pro produkty prodané jako nové.

## Využití služby

Společnost WD si vás váží a vždy se snaží poskytnout vám ty nejlepší služby. Pokud se setkáte s jakýmkoli problémem, obraťte se před reklamací nejprve na nás. Většinu otázek technického charakteru lze zodpovědět prostřednictvím naší znalostní databáze nebo služby e-mailové podpory na adrese <http://support.wd.com>. Pokud odpověď není dostupná nebo dáváte přednost osobnímu kontaktu, kontaktujte společnost WD na jednom z telefonních čísel uvedených na začátku tohoto dokumentu.

Chcete-li uskutečnit reklamaci, měli byste se nejprve obrátit na prodejce, od kterého jste produkt zakoupili. Pokud se nemůžete obrátit na prodejce, od kterého jste produkt zakoupili, navštivte stránky podpory produktů na stránkách <http://support.wd.com>, kde naleznete informace o reklamaci i o získání autorizačního čísla navraceného zboží (RMA). Bude-li rozhodnuto, že je produkt vadný, bude vám přiděleno číslo RMA spolu s pokyny, jak zařízení vrátit. Při neoprávněném vrácení (tzn. bez vydaného čísla RMA) bude zařízení na vaše náklady odesláno zpět. Při oprávněném vrácení musí být zařízení zabaleno ve schváleném přepravním obalu, zapláceno, pojištěno a odesláno na adresu, kterou jste obdrželi společně s číslem RMA. Pokud po přijetí oprávněně vráceného produktu na základě této záruky společnost WD nebo prodejce, od kterého jste produkt zakoupili, určí, že je reklamacie oprávněná, společnost WD nebo prodejce mohou dle vlastního uvážení produkt opravit nebo nahradit shodným či lepším produktem. Případně vám mohou za produkt poskytnout finanční náhradu. Veškeré náklady související s touto záruční reklamací nesete vy. Výhody, které získáte společně s touto zárukou, rozšiřují ostatní práva a nápravná opatření, na která máte nárok dle australského zákona o spotřebitelích a konkurenci a novozélandského zákona o spotřebitelských zárukách.

Originální krabici a obalový materiál uschovejte pro případné skladování nebo odeslání produktu WD. Aby bylo možné jasně určit období záruky, na stránce <http://support.wd.com> zkontrolujte, kdy záruka vyprší (je vyžadováno sériové číslo).

Western Digital Technologies, Inc.  
3355 Michelson Drive, Suite 100  
Irvine, California 92612  
Telefon: 949-672-7000  
E-mail: [support@wd.com](mailto:support@wd.com)

# Rejstřík

## A

Aktualizace firmwaru 44  
Apple Time Machine 25

## B

Bezpečné odpojení 115  
Bezpečné vypínání  
    Používání ikony WD Quick View 36  
    Používání řídicího panelu 87  
    řešení potíží 115  
Bezpečnostní  
    pokyny 1  
    Soulad 116  
Bezpečný restart 87  
Bod obnovy  
    aktualizace 98  
    Obnovení 99  
    Odstranění 101  
    Správa 94  
    tvorba 94

## C

Chybný router, řešení potíží 113  
Cloudová zařízení, přidávání 45

## D

Diagnostika 44  
Diagnostika systému 85  
Diody LED  
    čelní panel 11  
    zadní panel 12  
Disk, zobrazení vlastností 36  
Domovská stránka řídicího panelu 41

## F

Funkce 3

## H

h 117  
Heslo, změna 52  
höchste 117

## I

Ikony  
    informace 42  
    navigace 42  
    zástupce zařízení WD My Cloud 16  
Ikony zástupců 16  
Informace o záruce  
    Austrálie a Nový Zéland 118  
    všechny regiony kromě Austrálie/

Nového Zélandu 117

## Instalace

Aplikace WD My Cloud 64  
Aplikace WD Photos 61  
Počítačová aplikace WD My Cloud 72  
Software WD SmartWare 21

Instalační program pro instalaci online 12  
Instalační software 12

## J

Jak udělám? 49

## K

Kapacita 43  
Když probíhá obnovování, zařízení WD My Cloud neodpojujte. 86  
Kompatibilita s internetovými prohlížeči 6  
Konfigurace disku, ukládání a importování 89

## L

LAN  
    konfigurace 81  
    požadavky 6

## M

Mapování  
    Disk USB 110  
    pomocí nástroje Quick View 35  
    Public share (Veřejné sdílení) 19  
Media (Média)  
    povolení streamování 84  
Media Server (Server médií)  
    nastavení 104  
    přehled 102  
Mobilní aplikace  
    instalace aplikace WD My Cloud 64  
    Instalace aplikace WD Photos 61  
Mobilní aplikace WD My Cloud  
    instalace 64  
    přehled 64  
Mobilní aplikace WD Photos 61  
Mobilní přístup k souborům, přehled 60  
Monitorování úložiště 36

## N

nastavení  
    diagnostika systému 85  
    konfigurace 76  
    média 84  
    nástroje 85  
    obecné 76  
    pracovní skupina 83

- síťové služby 82
- Nastavení času 77
- Nastavení jazyka 77
- Nastavení médií, DLNA a iTunes 84
- Nastavení pracovní skupiny 83
- nastavení sítě 81
- Nastavení síťových služeb 82
- Nástroje 85
- Navigace systémem 42
- O**
- obnova výrobního nastavení 86
- Obsah balení 5
- obsah balení 5
- Odinstalování nástroje WD Quick View 39
- Online Learning Center (Školící středisko online) 4, 22, 30
- Online nápověda pro aplikaci WD SmartWare 24
- Osobní řešení cloud 15
  - přístup na webu 68
- Otevření sdílené složky 33
- Otevření složky
  - Spuštění 33
  - Vytvoření pro uživatele 52
  - Zveřejnění 55
- Oznámení, typy 89
- P**
- Pevný disk USB
  - mapování 110
  - připojení a správa 109
  - vytváření zástupce 110
  - vytvorení zástupce (pouze systém Windows) 110
- Počítačová aplikace WD My Cloud 72
- Povolení přístupu ke cloudu
  - pro uživatele 58
  - pro zařízení 58
- Požadavky na operační systém 6
- Požadavky na systém 6
- Požadavky před instalací 7
- Požadavky, operační systémy 6
- Přehrávače médií
  - Druhy médií 103
  - přístup k zařízení WD My Cloud 106
- Přehrávače médií WD 106
- Preventivní opatření 7
- Přímé streamování médií službou iTunes 107
- Připojení k Internetu 6
- Připojení zařízení 10, 14
- Připojení, řešení potíží 17
- Příslušenství 5
- Přístup
  - ke cloudu vzdáleně 58
  - osobní cloud na webu 68
- Přístup ke cloudu
  - povolení pro všechny uživatele 78
  - stav 79
  - vzdálený přístup ke cloudu 58
- Public share (Veřejné sdílení)
  - Převod ze soukromé sdílené složky 55
  - přístup v systému Mac OS X / Snow Leopard / Lion / Mountain Lion 19
  - přístup v systému Windows 8 18
  - přístup v systému Windows Vista / Windows 7 18
- R**
- registrace produktu iii
- Registration (Registrace)
  - online iii
- Řešení potíží 112
  - Aplikace pro nastavení nebo software WD SmartWare nedokáže rozpoznat můj disk 114
  - Chybny router 113
  - disk není připojen do sítě 113
  - nelze vypnout 115
  - Není možné přehrávat média v digitálním adaptéru medií 115
  - Obnovení systému 112
  - Ruční mapování písmena disku 113
  - Seznam 112
  - Ukazatele LED nesvítí 113
- Řešení potíží s připojením 17
- Resetování zařízení WD My Cloud 112
- Řídicí panel WD My Cloud, spuštění 34, 40
- RoHS 117
- RoHS Čína 117
- S**
- Sdílená složka 46
  - Jméno a heslo uživatele 52
  - místní přístup ke sdílené složce 56
  - nastavení 50
  - Odstranění 56
  - Přístup 33
  - tvorba 54
  - změna z veřejné na soukromou 55
- Servis, získání 117
- shoda s ekologickými předpisy (Čína) 117

- Služba Historie souborů systému
  - Windows 8 25
  - Služba iTunes
    - Podporované druhy médií 103
    - streamování médií 107
  - Služba TwonkyMedia 102
  - Soubory hlášení, odesílání na zákaznickou podporu 49
  - soulad
    - bezpečnost 116
    - předpisy 116
  - Soulad s normami ICES a NMB-003 116
  - soulad s předpisy 116
  - Spořič 80
  - Správa
    - pomocí nástroje Quick View 30
    - uživatelé a sdílené složky 50
  - Spuštění
    - Řídicí panel WD My Cloud 34
    - WD SmartWare 23, 33
  - Stav disku 43
  - Streamování
    - Média na serveru iTunes 107
    - Videí, fotografií a hudby 102
  - Systémy Mac
    - Apple Time Machine 25
    - povolení zálohování 80
    - Veřejná složka 20
- T**
- Technické parametry 111
- U**
- Uživatel
    - Heslo 52
    - nastavení 50
    - povolení přístupu ke cloudu 58
    - tvorba 51
    - Vytvoření soukromé složky 52
    - zobrazení seznamu 50
  - Uživatelé 46
- V**
- Vyhledání obsahu 47
  - Vyhledávání obsahu 47
  - výstraha
    - nepřesouvejte disk 112
    - Odpojení disku během restartu nebo vypínání 87
    - Odstranění složky 56
    - přerušeni obnovy výrobního nastavení 86
- Výstrahy
    - ikony ovládacího panelu 42
    - Sledování pomocí nástroje WD Quick View 37
  - Využití služby 117
  - Vzdálené sdílení souborů 72
  - Vzdálený přístup 15, 58
  - Vzdálený přístup pro sdílení souborů 72
- W**
- WAN 6
  - WD My Cloud
    - body obnovy 94
    - místní přístup k obsahu sdílené složky 56
    - nastavení konfigurace 89
    - nastavení serveru médií 104
    - obnova výrobního nastavení 86
    - Odstranění složky 56
    - oznámení 89
    - Počítačová aplikace WD My Cloud 72
    - Soukromé sdílené složky 52
    - správa uživatelů 50
    - Uživatelské nastavení 50
    - Vytvoření složky 54
    - Změna hesla uživatele 52
  - WD Quick View
    - Bezpečné vypínání 36
    - Odinstalování 39
    - Otevření sdílené složky 33
    - přiřazení písmena jednotce 35
    - sledování úložiště 36
    - softwaru WD Quick View 32
    - Správa 30
    - upozornění 37
    - Zástupce ke složce Public (Veřejná) 35
    - zobrazení vlastností disku 36
  - WD SmartWare
    - Bezpečné ukončení 33
    - instalace 21
    - online pomocník 24
    - přehled 21
    - Spuštění 23, 33
  - WDMycloud.com, přístup 68
- Z**
- Začínáme
    - bez instalačního programu pro instalaci online 17
    - s instalačním programem pro instalaci online 12
  - Zákaznická podpora 47

## Zálohování

Apple Time Machine 25

Služba Historie souborů systému

Windows 8 25

Zálohování a obnova systému

Windows 7 24

Zálohování a obnova  
systému Windows 7 24

Zařízení DLNA 107

Záruka produktu 117, 118

Zástupce

disku USB 110

Ke složce Public (Veřejná) 35

Zástupci 16

Zdroje podpory 49

Změna sdílené složky na soukromou 55



---

Společnost WD poskytla informace, které jsou podle jejích vědomostí přesné a spolehlivé. Společnost WD však nenesou žádnou odpovědnost za jejich použití nebo porušení patentů a jiných práv třetích stran, které mohou používáním nastat. Žádná licence není udělena nepřímo ani jinak na žádný patent nebo práva na patent společnosti WD. Společnost WD si vyhrazuje právo kdykoliv a bez předchozího upozornění měnit technické údaje.

Western Digital, WD, logo WD, My Book, My Passport a WD TV jsou registrované ochranné známky v USA a jiných zemích; WD My Cloud, WD SmartWare, WD GreenPower, WD My Cloud, WD Photos, WD TV Live a WD TV Live Plus jsou ochranné známky společnosti Western Digital Technologies, Inc. Ostatní zde zmíněné známky jsou majetkem jiných společností.

© 2013 Western Digital Technologies, Inc. Všechna práva vyhrazena.

Western Digital  
3355 Michelson Drive, Suite 100  
Irvine, California 92612, USA

4779-705103-Z00 září 2013