

RP-PB055

**RAVPOWER**

www.ravpower.com

**NORTH AMERICA**

E-mail :

support@ravpower.com(US)

support.ca@ravpower.com(CA)

Tel : 1-888-456-8468 (Monday-Friday: 9:00 – 17:00 PST)

Address: 46724 Lakeview Blvd, Fremont, CA 94538

**EUROPE**

E-mail:

support.uk@ravpower.com(UK)

support.de@ravpower.com(DE)

support.fr@ravpower.com(FR)

support.es@ravpower.com(ES)

support.it@ravpower.com(IT)

EU Importer: ZBT International Trading GmbH, Lederstr 21a,

22525 Hamburg, Deutschland

**ASIA PACIFIC**

E-mail : support.jp@ravpower.com(JP)

**MANUFACTURER**

Shenzhen NearbyExpress Technology Development Company Limited

Address: Block D, Minle Industrial Park, Meiban Road, Longhua District, Shenzhen, China. 518131



# Hello

RAVPOWER POWERSTATION SERIES 27000mAh PORTABLE POWER OUTLET

**User Guide**

## CONTENTS

English	01/05
Deutsch	06/10
Francais	11/15
Espanol	16/20
Italiano	21/25
日本語	26/30

**US UK CA**

Thank you for choosing the **RAVPower RP-PB055 PowerStation Series 27000mAh Portable Power Outlet**. Please read this guide carefully and keep it in a safe place for future reference. If you need any further assistance, please contact our customer support team at [support@ravpower.com](mailto:support@ravpower.com).

 Scan the QR code to view the Online Guide:



## Package Contents

- 1x RAVPower Portable Power Outlet (RP-PB055)
- 1x Power Adapter
- 1x User Guide
- 1x Micro USB Cable (short)
- 1x Micro USB Cable (long)

## Product Diagram

- ① Input
- ② LED Indicator
- ③ AC Output
- ④ Power Button
- ⑤ iSmart USB Output 1
- ⑥ iSmart USB Output 2
- ⑦ Type-C Port

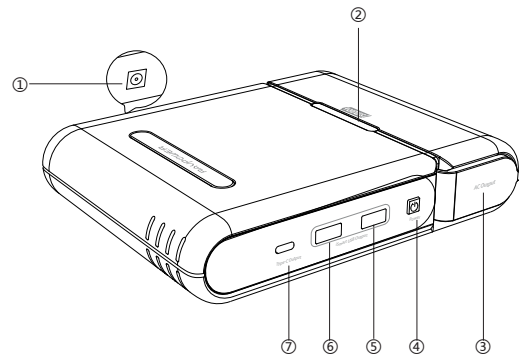

## Specifications

Model	RP-PB055
Battery Capacity	27000mAh / 99.9Wh
Input	AC 19V / 1.6A
iSmart USB Output 1	DC 5V / 2.4A Max
iSmart USB Output 2	DC 5V / 2.4A Max
Type-C Output	DC 5V / 3A Max
AC Output	110V/60Hz, 100W Max / 85W Rated
Net Weight (Battery Pack)	847.2 g / 29.9 oz
Dimensions	13.8 x 17 x 3.5 cm / 5.4 x 6.7 x 1.4 in

## LED Indicator

There are eight LED indicators to display the battery level status of the portable power outlet. When being recharged, the LED indicators will light up based on the current battery level: Charging: (⏏): LED flashes; (○): LED is off; (●): LED is on)

Battery Status Indicator	Battery Level
⏏○○○○○○○	0% - 13%
⏏⏏○○○○○○	14% - 25%
⏏⏏⏏○○○○○	26% - 38%
⏏⏏⏏⏏○○○○	39% - 50%
⏏⏏⏏⏏⏏○○○	51% - 63%
⏏⏏⏏⏏⏏⏏○○	64% - 75%
⏏⏏⏏⏏⏏⏏⏏○	76% - 88%
⏏⏏⏏⏏⏏⏏⏏⏏	89% - 99%
●●●●●●●●	100%

When devices are connected, the LED indicators will light up as follows:

(●: LED is on; ○: LED is off)

Battery Status Indicator	Battery Level
●●●●●●●●	100% - 87%
●●●●●●●○	86% - 75%
●●●●●●○○	74% - 62%
●●●●○○○○	61% - 50%
●●●○○○○○	49% - 37%
●●○○○○○○	36% - 25%
●●○○○○○○	24% - 12%
●○○○○○○○	11% - 1%
●○○○○○○○ (2Hz blinking frequency)	0%

- USB Low Output: When the power of the USB and Type-C output is too low, the output will automatically stop working.
- Low Battery: The last LED flashes blue.
- Protection Activation: When an abnormal connection is detected, all of the LED indicators will flash and the portable power outlet will cut off all connections. To start using it again, recharge or press the Power Button.

## Power Button

- When the AC output is off, press and hold the Power Button for 3 seconds to turn on the AC output. Press the button again to show the remaining battery level.
- When the connected device is fully charged, the AC output will automatically shut off. Turn it on again before charging another device.
- If the AC output fails, press the Power Button for 3 seconds to turn on the AC output again.

## How to Use

- Use the Micro USB or a Type-C cable to connect the portable power outlet to your device and charging will start automatically. If nothing happens after connecting your device, press the power button to restart the outlet.
- Press and hold the Power Button to turn on the AC output. The AC output will shut off automatically when no connection is made after powered on for 1 minute.
- Press the Power Button once to check the remaining battery level.
- Use a 19V/1.6A (max) adapter to charge the portable power outlet.

Note: When battery is low and the output power is higher than that of input, the portable power outlet will stop working.

## Caution

- It is normal for the portable power outlet to become slightly warm during charging / discharging.
- Keep away from heat sources and liquids.
- Please do not dismantle this product.
- Fully charge the portable power outlet at least once every 6 months.

## Warranty

RAVPower products are covered by an 18 month limited warranty from the date of its original purchase. If any problems occur, please contact our support team.

We can only provide after sales service for products that are sold by RAVPower or RAVPower authorized retailers and distributors. If you have purchased your unit from a different place, please contact your seller for return and warranty issues.

**DE**

Vielen Dank, dass Sie sich für die **RAVPower RP-PB055 PowerStation 27000mAh tragbare Powerbank** entschieden haben. Bitte lesen Sie diese Bedienungsanleitung aufmerksam und bewahren Sie sie auf, falls Sie etwas nachlesen möchten. Sollten Sie Hilfe benötigen, schreiben Sie bitte eine E-Mail an unseren Kundendienst unter **support.de@ravpower.com**.

🔍 Scannen Sie den QR-Code, um die Onlineanleitung zu öffnen:



## Lieferumfang

- 1 x RAVPower tragbare Powerbank (RP-PB055)
- 1 x Netzteil
- 1 x Bedienungsanleitung
- 1 x Micro-USB-Kabel (kurz)
- 1 x Micro-USB-Kabel (lang)

## Produktdiagramm

- ① Eingang
- ② LED-Anzeige
- ③ AC-Ausgang
- ④ Ein/Aus-Taste
- ⑤ iSmart USB-Ausgang 1
- ⑥ iSmart USB-Ausgang 2
- ⑦ Typ-C-Anschluss

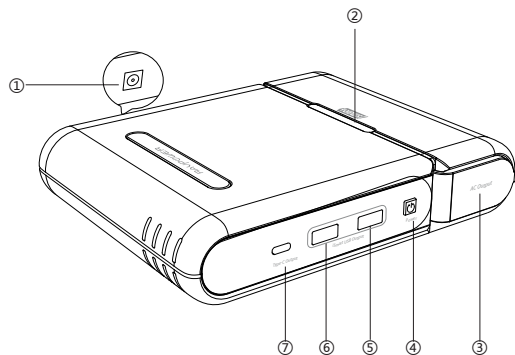

## Spezifikationen

Modell	RP-PB055
Akkukapazität	27000mAh / 99,9Wh
Eingang	AC 19V / 1,6A
iSmart USB-Ausgang 1	DC 5V / 2,4A max.
iSmart USB-Ausgang 2	DC 5V / 2,4A max.
Typ-C-Ausgang	DC 5V / 3A max.
AC-Ausgang	110V/60Hz, 100W max / 85W bewertet
Nettogewicht	847,2g
Dimensionen	13,8 x 17 x 3,5 cm

## LED-Anzeige

Es gibt acht LEDs, die den Akkustand der tragbaren Powerbank anzeigen. Während der Aufladung leuchten die LEDs gemäß dem aktuellen Ladestand des Akkus: Aufladung: (⏻: LED blinkt; ○: LED ist aus; ●: LED ist an)

Akkustatusanzeige	Akkustand
⏻○○○○○○○	0% - 13%
⏻⏻○○○○○○	14% - 25%
⏻⏻⏻○○○○○	26% - 38%
⏻⏻⏻⏻○○○○	39% - 50%
⏻⏻⏻⏻⏻○○○	51% - 63%
⏻⏻⏻⏻⏻⏻○○	64% - 75%
⏻⏻⏻⏻⏻⏻⏻○	76% - 88%
⏻⏻⏻⏻⏻⏻⏻⏻	89% - 99%
●●●●●●●●	100%

Wenn Geräte angeschlossen sind, leuchten die LEDs wie folgt:

(●: LED ist an; ○: LED ist aus)

Akkustatusanzeige	Akkustand
●●●●●●●●	100% - 87%
●●●●●●●○	86% - 75%
●●●●●●○○	74% - 62%
●●●●○○○○	61% - 50%
●●●○○○○○	49% - 37%
●●○○○○○○	36% - 25%
●○○○○○○○	24% - 12%
●○○○○○○○	11% - 1%
●○○○○○○○ (2Hz Blink Frequenz)	0%

- Geringe USB-Stromausgang: wenn die Ausgangsleistung von USB und Typ-C zu niedrig ist, wird die Stromabgabe automatisch gestoppt.
- Niedriger Akkustand: die letzte LED leuchtet blau.
- Schutzaktivierung: wenn eine unnormale Verbindung entdeckt wird, blinken alle LEDs und die Powerbank trennt alle Verbindungen. Um sie erneut zu verwenden, laden Sie sie wieder auf oder drücken Sie die Ein/Aus-Taste.

## Ein/Aus-Taste

- Wenn der AC-Ausgang ausgeschaltet ist, halten Sie die Ein/Aus-Taste 3 Sekunden lang gedrückt, um den AC-Ausgang einzuschalten. Drücken Sie den Knopf erneut, um den aktuellen Akkuladestatus zu prüfen.
- Wenn ein angeschlossenes Gerät vollständig aufgeladen ist, schaltet sich der AC-Ausgang automatisch aus. Schalten Sie ihn wieder ein, bevor Sie ein weiteres Gerät aufladen.
- Falls der AC-Ausgang nicht funktioniert, halten Sie die Ein/Aus-Taste 3 Sekunden lang gedrückt, um den AC-Ausgang wieder einzuschalten.

## Verwendungsweise

- Benutzen Sie das Micro-USB-Kabel oder ein Typ-C-Kabel zum Anschließen der Powerbank an Ihr Gerät und die Aufladung beginnt automatisch. Falls nach dem Anschließen des Geräts nichts passiert, drücken Sie die Ein/Aus-Taste, um die Powerbank neu zu starten.
- Halten Sie die Ein/Aus-Taste gedrückt zum Einschalten des AC Ausgangs. Der AC Ausgang aus, wenn innerhalb von 1 Minute nach dem Einschalten nichts angeschlossen wird.
- Drücken Sie die Ein/Aus-Taste einmal, um den aktuellen Akkuladestatus zu sehen.
- Benutzen Sie ein 19 V/1,6 A (max.) Netzteil, um die Powerbank wieder aufzuladen.

Hinweis: Wenn der Akkustand niedrig ist und mehr Strom abgegeben als eingespeist wird, dann wird die Powerbank aufhören zu arbeiten.

## Vorsicht

- Die Powerbank wird heiß während des Auf- und Entladens. Das ist völlig normal.
- Von Hitzequellen und Flüssigkeiten fernhalten.
- Bauen Sie die Powerbank nicht auseinander.
- Laden Sie die Powerbank mindestens einmal alle 6 Monate vollständig auf.

## Garantie

RAVPower Produkte sind ab dem Kaufdatum durch die 18-monatige Garantie abgedeckt. Falls das Produkt während dieser Zeit defekt sein sollte, kontaktieren Sie bitte unverzüglich den Kundendienst.

Wir bieten unseren Kundendienst nur für Produkte an, die bei RAVPower oder einem von RAVPower autorisierten Händler und Vertriebsdienstleister gekauft wurden. Falls Sie Ihr Produkt bei einem anderen Händler gekauft haben, wenden Sie sich bezüglich des Garantieanspruchs an den Verkäufer.

FR

Merci d'avoir choisi l'**Alimentation Portable 27000mAh RAVPower RP-PB055 Série PowerStation**. Veuillez lire ce guide attentivement et le conserver dans un endroit sûr pour toute future référence. Si vous avez besoin d'assistance complémentaire, veuillez contacter notre équipe de support à [support.fr@ravpower.com](mailto:support.fr@ravpower.com).

🔍 Scannez ce code QR pour voir le Manuel En Ligne :



## Contenu du Package

- 1 x Alimentation Portable RAVPower (RP-PB055)
- 1 x Adaptateur Secteur
- 1 x Guide d'Utilisation
- 1 x Câble Micro USB (court)
- 1 x Câble Micro USB (long)

## Description du Produit

- ① Entrée
- ② Voyant à LED
- ③ Sortie AC
- ④ Bouton Marche/Arrêt
- ⑤ Port USB iSmart 1
- ⑥ Port USB iSmart 2
- ⑦ Port Type-C

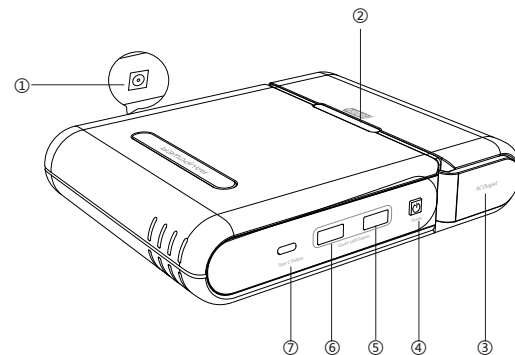



## Spécifications

Modèle	RP-PB055
Capacité de Batterie	27000mAh / 99.9Wh
Entrée	AC 19V / 1.6A
Sortie USB iSmart 1	DC 5V / 2.4A Max
Sortie USB iSmart 2	DC 5V / 2.4A Max
Sortie Type-C	DC 5V / 3A Max
Sortie AC	110V/60Hz, 100W Max / 85W Nominal
Poids net (Batterie Externe)	847.2gr / 29.9oz
Dimensions	13.8 x 17 x 3.5 cm / 5.4 x 6.7 x 1.4 in

## Voyants à LED

Il y a huit voyants à LED pour afficher le niveau de la batterie de l'alimentation portable.

Pendant la charge, les voyants à LED s'allumeront en fonction du niveau actuel de la batterie :

Chargement: (■): LED clignotante; (○): LED éteinte; (●): LED allumée

Voyant d'État de Batterie	Niveau de Batterie
■○○○○○○○	0% - 13%
■■○○○○○○○	14% - 25%
■■■○○○○○○	26% - 38%
■■■■○○○○○	39% - 50%
■■■■■○○○○	51% - 63%
■■■■■■○○○	64% - 75%
■■■■■■■○○	76% - 88%
■■■■■■■■■	89% - 99%
●●●●●●●●	100%

Si des appareils sont connectés, les voyants à LED s'allumeront comme suit:

(●: LED allumée; ○: LED éteinte)

Voyant d'État de Batterie	Niveau de Batterie
●●●●●●●●	100% - 87%
●●●●●●○○	86% - 75%
●●●●●○○○	74% - 62%
●●●●○○○○	61% - 50%
●●●○○○○○	49% - 37%
●●○○○○○○	36% - 25%
●●○○○○○○	24% - 12%
●○○○○○○○	11% - 1%
●○○○○○○○ (Fréquence de clignotement de 2Hz)	0%

- **Sortie USB Faible:** Si les sorties USB et Type-C sont trop faibles, elles cesseront automatiquement de fonctionner.
- **Batterie Faible:** La dernière LED clignote en bleu.
- **Activation de la Protection:** Si une connexion anormale est détectée, tous les voyants à LED vont clignoter et l'alimentation portable va couper toutes les connexions. Pour la redémarrer, rechargez-là ou appuyez sur le Bouton Marche/Arrêt.

## Bouton Marche/Arrêt

- La sortie AC étant coupée, appuyez et maintenez le Bouton Marche/Arrêt pendant 3 secondes pour activer la sortie AC. Appuyez à nouveau sur le bouton pour afficher le niveau de batterie restant.
- Quand l'appareil connecté est entièrement chargé, la sortie AC va automatiquement se couper. Rallumez-la avant de charger un autre appareil.
- Si la sortie AC ne fonctionne pas, appuyez sur le Bouton Marche/Arrêt pendant 3 secondes pour la rallumer.

## Mode d'Emploi

- Utilisez le câble Micro USB ou un câble Type-C pour connecter l'alimentation portable à votre périphérique et la charge va démarrer automatiquement. Si rien ne se passe après avoir connecté votre appareil, appuyez sur le Bouton Marche/Arrêt pour redémarrer l'alimentation.
- Appuyez et maintenez le Bouton Marche/Arrêt pour activer la sortie AC. Elle se coupera automatiquement si aucune connexion n'est établie pendant une minute après avoir été activée.
- Appuyez une fois sur le Bouton Marche/Arrêt pour vérifier le niveau de batterie restant.
- Utilisez un adaptateur 19V/1.6A (max) pour charger l'alimentation portable.

Note : Si la batterie est faible et que la puissance de sortie est plus élevée que celle d'entrée, l'alimentation portable cessera de fonctionner.

## Précautions

- Il est normal que l'alimentation portable devienne légèrement chaude durant la charge / décharge.
- Tenir éloigné des sources de chaleur et des liquides.
- Veuillez ne pas démonter l'appareil.
- Chargez entièrement l'alimentation portable au moins une fois tous les 6 mois.

## Garantie

RAVPower fournit une garantie limitée de 18 mois pour ce produit, à compter de la date d'achat initial. Si votre produit devenait défectueux, veuillez contacter l'équipe du Service Clients par email.

Nous ne pouvons fournir de service après-vente que pour les appareils vendus par RAVPower ou un de ses distributeurs ou revendeurs autorisés. Si vous avez acheté votre appareil depuis un autre endroit, veuillez contacter le vendeur pour les questions de retour et de garantie.

**ES**

Gracias por elegir el Enchufe de corriente Portátil de **RAVPower RP-PB055 Serie PowerStation 27000mAh**. Lea esta guía con cuidado y guardarla en un lugar seguro para futuras consultas. Si necesita más ayuda, póngase en contacto con nuestro equipo de soporte al cliente en [support.es@ravpower.com](mailto:support.es@ravpower.com).



Escanear el código QR para acceder a la guía en línea:



## Contenido del paquete

- 1 x Enchufe de corriente portátil de RAVPower modelo (RP-PB055)
- 1 x adaptador de corriente
- 1 x Guía del usuario
- 1 x cable USB Micro (corto)
- 1 x cable USB Micro (largo)

## Diagrama de producto

- ① Entrada
- ② Indicador LED
- ③ Salida de CA
- ④ Botón de alimentación
- ⑤ iSmart la salida del USB 1
- ⑥ iSmart la salida del USB 2
- ⑦ Tipo C-Puerto

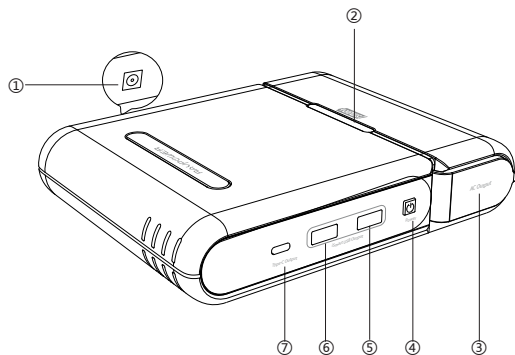

## Características Técnicas

Modelo	RP-PB055
Capacidad de la batería	27000mAh/ 99.9Wh
Entrada	AC 19V/1.6A
Salida iSmart del USB 1	DC 5V/ 2.4A Max
Salida iSmart del USB 2	DC 5V/ 2.4A Max
Salida de Tipo-C	DC 5V/3A Max
Salida de CA	110V/60Hz, 100W Máxima / 85W Nominal
Peso neto (batería)	847.2g / 29.9oz
Dimensiones	13.8 x 17 x 3.5 cm / 5.4 x 6.7 x 1.4 in

## Indicador LED

Hay ocho indicadores LED para mostrar el estado de la batería.

Cuando se recarga, los indicadores LED se iluminan en base al nivel actual de la batería:

Carga: (■): LED parpadea; (○): LED está apagado; (●): LED está encendido)

Indicador de estado de la batería	Nivel de batería
■○○○○○○○	0% - 13%
■■○○○○○○○	14% - 25%
■■■○○○○○○	26% - 38%
■■■■○○○○○	39% - 50%
■■■■■○○○○	51% - 63%
■■■■■■○○○	64% - 75%
■■■■■■■○○	76% - 88%
■■■■■■■■○	89% - 99%
■■■■■■■■■	100%

Cuando los dispositivos están conectados, los indicadores LED se iluminan a la siguiente manera:

(●: LED está encendido; ○: LED está apagado)

Indicador de estado de la batería	Nivel de la batería
●●●●●●●●	100% - 87%
●●●●●●●○	86% - 75%
●●●●●●○○	74% - 62%
●●●●●○○○	61% - 50%
●●●●○○○○	49% - 37%
●●●○○○○○	36% - 25%
●●○○○○○○	24% - 12%
●○○○○○○○	11% - 1%
●○○○○○○○ (2Hz frecuencia de parpadeo)	0%

- USB de salida de bajo: Cuando el poder del USB y salida tipo C es demasiado baja, la salida se para automáticamente a trabajar.
- Batería Baja: El último LED parpadea en azul.
- Protección de activación: Cuando se detecta una conexión anormal, todos los indicadores LED parpadean y la salida de energía portátil se cortará todas las conexiones. Para empezar a usarlo de nuevo, recargar o pulse el botón de encendido.

## Botón de alimentación

- Cuando la salida de CA está apagada, pulse y mantenga pulsado el botón de alimentación durante 3 segundos para encender la salida de corriente alterna. Pulse el botón de nuevo para mostrar el nivel de batería restante.
- Cuando el dispositivo conectado está completamente cargado, la salida de CA se apagará automáticamente. Vuelva a encenderlo antes de cargar otro dispositivo.
- Si la salida de CA falla, pulse el botón de alimentación durante 3 segundos para encender de nuevo la salida de CA.

## Cómo utilizarlo

- Utilice el micro USB o un cable de tipo C para conectar la fuente de alimentación portátil que el dispositivo y la carga se iniciará automáticamente. Si no lo ocurre nada después de conectar el dispositivo, pulse el botón de encendido para reiniciar la salida.
- Pulse y mantenga pulsado el botón de alimentación para conectar la salida de corriente alterna. Cuando no haya conexión realizada después de estar encendida durante 1 minuto, la salida de CA se apagará automáticamente.
- Pulse el botón de encendido una vez para comprobar el nivel de batería restante. Utilice un adaptador 19V/1.6A para cargar la fuente de alimentación portátil.

Nota: Cuando la batería está baja y la potencia de salida es mayor que la de la entrada, la salida de energía portátil deja de funcionar.

## Precaución

- Es normal que la toma de corriente portátil puede calentarse ligeramente durante la carga / descarga.
- Mantenerla alejada de fuentes de calor y líquidos.
- Por favor, no desmonte este producto.
- Cargue completamente la toma de corriente portátil una vez al menos cada 6 meses.

## Garantía

RAVPowe ofrece una garantía limitada de 18 meses para este producto desde la fecha de compra original. Si su producto resulta defectuoso, póngase en contacto con nuestro equipo de atención al cliente por correo electrónico.

Sólo podemos ofrecer servicios de postventa de los productos que se venden por RAVPower o RAVPower autorizados minoristas y distribuidores. Si usted ha comprado su unidad desde un lugar diferente, por favor póngase en contacto con el vendedor directamente para cuestiones de retorno y de garantía.

IT

Grazie per aver scelto il **Caricabatterie Portatile da 27000mAh con Output AC della Serie POWERSTATION di RAVPower (Modello: RP-PB055)**. Vi invitiamo a leggere il seguente manuale con attenzione e a conservarlo per future consultazioni. Per ulteriore assistenza, contattare il nostro servizio clienti inviando una email al seguente indirizzo di posta elettronica [support.it@ravpower.com](mailto:support.it@ravpower.com).

 Scansionare il codice QR per accedere alla guida in linea:



## Contenuto della Confezione

- 1 x Caricabatterie Portatile con Output AC di RAVPower (RP-PB055)
- 1 x Adattatore
- 1 x Guida Utente
- 1 x Cavo Micro-USB (corto)
- 1 x Cavo Micro-USB (lungo)

## Schema del Prodotto

- ① Entrata
- ② Indicatore LED
- ③ Uscita AC
- ④ Tasto Accensione
- ⑤ Uscita USB iSmart - 1
- ⑥ Uscita USB iSmart - 2
- ⑦ Porta Type-C

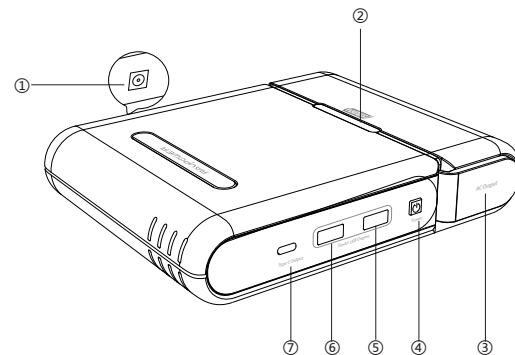

## Specifiche Tecniche

Modello	RP-PB055
Capacità Batteria	27000mAh / 99.9Wh
Entrata	AC 19V / 1.6A
Uscita USB iSmart - 1	DC 5V / 2.4A Max
Uscita USB iSmart - 2	DC 5V / 2.4A Max
Uscita Type-C	DC 5V / 3A Max
Uscita AC	110V/60Hz, 100W Max / 85W Nominale
Peso Netto (Batteria)	847.2g / 29.9oz
Dimensioni	13.8 x 17 x 3.5 cm / 5.4 x 6.7 x 1.4 in

## Indicatore LED

Otto indicatori LED mostrano il livello della batteria del caricabatterie portatile con output AC.

In ricarica, gli indicatori LED si accenderanno secondo il livello attuale della batteria:

Ricarica: (◻: LED lampeggia; ○: LED spento; ●: LED acceso)

Indicatore Stato della Batteria	Livello Batteria
◻○ ○ ○ ○ ○ ○ ○	0% - 13%
◻◻ ○ ○ ○ ○ ○ ○	14% - 25%
◻◻◻ ○ ○ ○ ○ ○	26% - 38%
◻◻◻◻ ○ ○ ○ ○	39% - 50%
◻◻◻◻◻ ○ ○ ○	51% - 63%
◻◻◻◻◻◻ ○ ○	64% - 75%
◻◻◻◻◻◻◻ ○	76% - 88%
◻◻◻◻◻◻◻◻	89% - 99%
● ● ● ● ● ● ● ●	100%

Quando si connettono dispositivi, gli indicatori LED si accenderanno come segue:

(●: LED acceso; ○: LED spento)

Indicatore Stato della Batteria	Livello Batteria
● ● ● ● ● ● ● ●	100% - 87%
● ● ● ● ● ● ○	86% - 75%
● ● ● ● ● ○ ○	74% - 62%
● ● ● ● ○ ○ ○	61% - 50%
● ● ● ○ ○ ○ ○	49% - 37%
● ● ○ ○ ○ ○ ○	36% - 25%
● ○ ○ ○ ○ ○ ○	24% - 12%
● ○ ○ ○ ○ ○ ○	11% - 1%
● ○ ○ ○ ○ ○ ○ (Frequenza di lampeggiamento di 2Hz)	0%

- Uscita USB Basso: Quando la corrente dell'uscita USB/Type-C è troppo bassa, la corrente in uscita sarà interrotta.
- Batteria Basso: L'ultimo LED lampeggia in blu.
- Attivazione Protezione: Se una connessione anomala è individuata, tutti gli indicatori LED lampeggeranno e il caricabatterie interromperà tutte le connessioni. Ricaricare o premere il tasto di accensione per utilizzare nuovamente.

## Tasto Alimentazione

- Quando l'uscita AC è disattivata, premere e tenere premuto il tasto alimentazione per 3 secondi per attivare l'uscita AC. Premere nuovamente il tasto per visualizzare il livello della batteria.
- Quando il dispositivo connesso è completamente carico, l'uscita AC sarà automaticamente disattivata. Riattivare prima di ricaricare un altro dispositivo.
- Se l'uscita AC si interrompe, premere il tasto di alimentazione per 3 secondi per riattivare l'uscita AC.

## Funzionamento

- Utilizzare il cavo Micro USB o Type-C per connettere l'uscita del caricabatterie al proprio dispositivo e la ricarica inizierà automaticamente. Se la ricarica non dovesse cominciare, premere il tasto accensione per riavviare l'uscita di corrente.
- Premere e tenere premuto il tasto di accensione per attivare l'uscita AC. L'uscita AC si spegnerà automaticamente se non si connettono dispositivi entro 1 minuto dall'accensione.
- Premere il tasto di accensione una volta per controllare il livello restante della batteria.
- Utilizzare l'adattatore da 19V/1.6A (max) per ricaricare il caricabatterie.

Nota: Quando il livello di batteria è basso e la corrente in uscita è maggiore di quella in entrata, il caricabatterie cesserà di funzionare.

## Attenzione

- È normale che il caricabatterie si surriscaldi leggermente durante il processo di ricarica/scarica.
- Tenere lontano da fonti di calore e liquidi.
- Non smontare il prodotto.
- Ricaricare da 0 a 100 almeno una volta ogni 6 mesi.

## Garanzia

RAVPower fornisce per questo prodotto, una garanzia limitata di 18 mesi dalla sua data d'acquisto. In caso di difetti del prodotto, si prega di contattare via email il nostro team di supporto clienti.

Forniamo servizio di post vendita esclusivamente per prodotti venduti da RAVPower o da distributori e rivenditori autorizzati RAVPower. Se acquistati da terzi, vi invitiamo a rivolgervi al vostro venditore per casi attinenti alla restituzione del prodotto e questioni sulla garanzia.

JP

このたびは、RAVPower POWERSTATIONシリーズ 27000mAh ポータブル蓄電池をお買い上げいただきまして誠にありがとうございます。取扱説明書をよくお読みのうえ、正しく安全にお使いください。そして、今後の参考として、大切に保管してください。使用中、何かご不明な点がございましたら、御遠慮なくカスタマーサポート [support@ravpower.jp](mailto:support@ravpower.jp) にメールにてご連絡ください。



QRコードをスキャンしてオンラインガイドをご覧ください



## セット内容

- 1 x RAVPower ポータブル蓄電池(RP-PB055)
- 1 x 電源アダプター
- 1 x 取扱説明書
- 1 x マイクロ USB ケーブル (短め)
- 1 x マイクロ USB ケーブル (長め)

## 製品図解

- ① 入力
- ② LEDインジケータ
- ③ AC出力
- ④ 電源ボタン
- ⑤ iSmart USB 出力1
- ⑥ iSmart USB 出力2
- ⑦ Type-Cポート

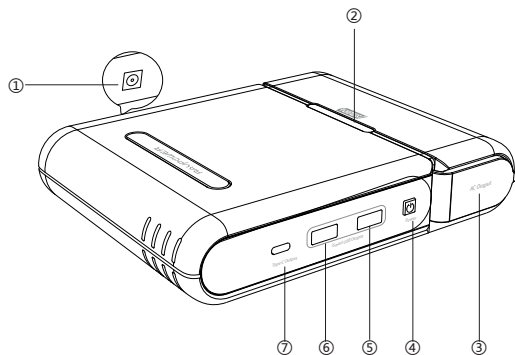

## 製品仕様

型番	RP-PB055
バッテリー容量	27000mAh / 99.9Wh
入力	AC 19V / 1.6A
iSmart USB 出力1	DC 5V / 2.4A 最大
iSmart USB 出力2	DC 5V / 2.4A 最大
Type-C 出力	DC 5V / 3A 最大
AC 出力	100V/60Hz、100W最大/ 85W定格
重量 (蓄電池)	847.2g / 29.9 oz
サイズ	13.8 x 17 x 3.5 cm / 5.4 x 6.7 x 1.4in

## LED インジケーター

電源のバッテリー残量を表示するためのLEDインジケータライトが8個あります。当ポータブル蓄電池に充電する際に、LEDインジケータで、バッテリー残量が表示されます。充電中: (■: LED 点滅; ○: LED 消灯; ●: LED 点灯)

LEDインジケータ	バッテリー残量
■○○○○○○○	0% - 13%
■■○○○○○○○	14% - 25%
■■■○○○○○○	26% - 38%
■■■■○○○○○	39% - 50%
■■■■■○○○○	51% - 63%
■■■■■■○○○	64% - 75%
■■■■■■■○○	76% - 88%
■■■■■■■■■	89% - 99%
●●●●●●●●	100%



デバイスに充電する際、LEDインジケータは、次のようになります：

(●: LED が点灯; ○: LED が消灯)

LEDインジケータ	バッテリー残量
●●●●●●●●	100% - 87%
●●●●●●●○	86% - 75%
●●●●●●○○	74% - 62%
●●●●●○○○	61% - 50%
●●●●○○○○	49% - 37%
●●●○○○○○	36% - 25%
●●○○○○○○	24% - 12%
●○○○○○○○	11% - 1%
●○○○○○○○ (約0.5秒毎に点滅)	0%

- USB 出力が弱い場合: USB またはType-C の出力が非常に弱い時は、出力が自動的に中止します。
- 電池容量が低下する場合: 最後のLEDインジケータライトが青の点滅になります。
- 安全対策による警告: 万が一異常な接続があった場合、LEDインジケータライトが全部点滅して警告します。そして、すべての接続が自動的遮断されます。こういう場合では、当製品に充電すると、或いは電源ボタンを押すと、再起動できます。

## 電源ボタン

- AC出力がOFFの状態、電源ボタンを3秒長押ししてAC出力を通电してください。さらに、もう一度電源ボタンを押すと、LEDインジケータでバッテリー残量が表示されます。
- 接続したデバイスがフル充電になったら、AC出力は自動的に充電中止します。他のデバイスを充電する時は、再度AC 電源ボタンを3秒長押しして、AC出力を通电してください。
- 万が一AC出力からの充電がうまくいかない場合は、改めて電源ボタンを3秒長押しして、AC出力を再通电してください。

## 使い方

- マイクロUSB または Type-Cケーブルをデバイスと本体に接続すると、自動的に充電開始します。反応のない場合は、電源ボタンを押して、蓄電池を再起動してください。
- 電源ボタンを長押しして、AC出力が通电しますが、1分間以上何も接続しない場合は、自動的に通電を中止します。
- 電源ボタンを押すと、LEDインジケータでバッテリー残量が表示できます。
- 本製品の安定性を保障するため、当製品を充電する際に、19V/1.6A (最大) の正規アダプターをお使いください。

付記: バッテリー残量が低下、または、出力先の電力が入力先のより高い場合、充電は自動的に中止します。

## 注意

- 充電と放電される際には、エネルギーを消費します。そのため、少々発熱することは正常です。
- 本製品は結露する場所、風呂場などの湿った場所、雨中などのぬれた場所で充電・使用・保管しないでください。また、水洗いしないでください。
- 本製品に強い衝撃を与えたり、分解や修理、改造したりしないでください
- 長期的に使用されない場合は、半年ごとに一回フル充電してください。

## 安心保証

本製品はご購入日から18カ月の安心保証をご提供いたします。万が一、商品不具合のようでしたら、ぜひ弊社 ([www.ravpower.jp](http://www.ravpower.jp)) までご連絡ください。商品状況に応じて返品、交換、修理及び返金と対応させていただきます。

RAVPowerに販売の権限を授けられた販売業者から購入された場合のみRAVPowerアフターサービスをご提供いたします。

## **POWER YOUR LIFE**

### **FCC Compliance**

This device complies with Part 15 of the FCC Rules. Operation is subject to the following two conditions: (1) this device may not cause harmful interference, and (2) this device must withstand any interference received, including interference that may cause undesired operation.