

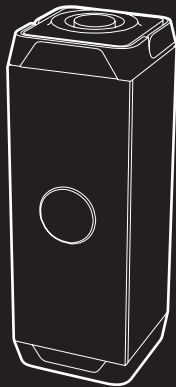

# STARLIGHT

USER'S MANUAL



ENGLISH | FRANÇAIS | ESPAÑOL | DEUTSCH | ITALIANO | PORTUGUÊS | POLSKI | ΕΛΛΗΝΙΚΑ

[WWW.NGS.EU](http://WWW.NGS.EU)



# STARLIGHT

PORTABLE BLUETOOTH TOWER

## SPECIFICATIONS

Bluetooth version: 2.1 + EDR

Bluetooth range: 8-10 meters

Speaker output: 20W

Working time: music up to 3 hours

Charging input voltage: DC 5V

Charging time: around 3 hours

Size: 126x126x365 mm

Weight: 1.4 kg

**Note:** Battery life & charging time may vary based on usage & types of devices used.

## PRODUCT DIAGRAM

- |                           |   |
|---------------------------|---|
| 1 Carry handle            | 8 Stand by / Mode button                    |
| 2 LED display panel       | 9 Play / Pause button                       |
| 3 Speakers                | 10 Previous track / Scan<br>Backward button |
| 4 ON/OFF switch           | 11 Next track / Scan<br>Forward button      |
| 5 Micro USB charging port | 12 Volume knob                              |
| 6 Auxiliary port          |   |
| 7 USB port                |   |

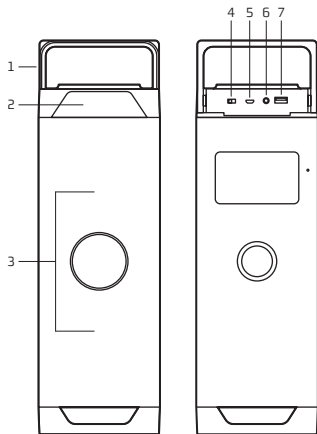
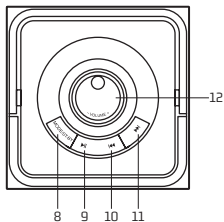

## OPERATING INSTRUCTIONS

### TURN ON/OFF THE TOWER SPEAKER

1. Insert battery, and press the power switch to the ON position. Push MODE button, the tower speaker is power on.
2. Press the power switch to OFF position, the tower speaker is power off.

### CHARGING THE SPEAKER

The device has built-in rechargeable battery. When the battery is drained, device would turn OFF automatically. You would have to recharge the battery.

1. With the power "ON/OFF" switch at the back of the speaker at OFF position. Plug the Micro USB end of the included USB cable into the Micro USB charging port. Plug the other end into a USB port on your computer or other devices made for USB charging. This takes around 3 hours to fully charge the speaker.

2. With the power "ON/OFF" switch at the back of the speaker at ON position. Plug the Micro USB end of the included USB cable into the Micro USB charging port. Plug the other end into a USB port on your computer or other devices made for USB charging. Both red standby indicator light and red battery symbol will illuminate on the LED display panel. This takes around 3 hours to fully charge the device. Once the device is fully charged, red battery symbol would turn OFF.

### PAIRING YOUR MOBILE BLUETOOTH DEVICE TO THE TOWER SPEAKER

Pairing instructions may differ depending on the device you are using. Please refer to your device's user manual for further information.

### Pairing

1. Make sure that your mobile device is within at least 1 meter of the speaker when trying to pair and that the tower speaker is power on and in Bluetooth mode.
2. If the tower speaker have not connect to any mobile device, it will enter pairing mode automatically. The BT icon of (2) LED display will flashes rapidly when the tower speaker enter pairing mode.
3. Access the Bluetooth settings in your mobile device and select Search/Scan for devices. Your mobile device will begin to search for a Bluetooth signal.
4. You will see the name "NGS STARLIGHT" appear in the device list. Select it to pair, and if a password or PIN is needed enter the numbers "0000".
5. After a successful connection has been made the BT icon of (2) LED display will light up.

### PLAYING MUSIC

1. Make sure that your Bluetooth A2DP (audio/music) mobile device is paired with the tower speaker.
2. Begin playing music on your mobile device or simply pressing the (9) play/pause button and you should hear the music play through the tower speaker. If the music is low, increase the volume on the tower speaker first, then adjust your mobile device's volume.
3. You can control the playing directly from the tower speaker.  
Next track: briefly press the (11) next track button.  
Previous track: Briefly press the (10) previous track button.  
Increase volume: Turn the volume knob to the right.  
Decrease volume: Turn the volume knob to the left.  
Play and pause switch: Briefly press the (9) play/pause button.

## USER'S MANUAL

### LINE IN FUNCTION

1. Turn on the tower speaker.
2. Connect the tower speaker to music player such as MP3/MP4/PC/mobile phone by AUX line.
3. Press the (8) MODE button to select the AUX mode.

### USB DRIVER

1. Turn on the tower speaker.
2. Put the USB driver into (7) USB slot, speaker will play the music in the USB driver. If the tower speaker does not enter USB mode, press the (8) MODE button to select the USB mode.

### FM RADIO

1. Press the (8) MODE button to select FM mode.
2. Then press and hold the (9) play/pause button for 3 seconds to carry out an automatic channel search.
3. Once the automatic search is completed, you can switch between the saved stations by pressing the (9) play/pause button.
4. To carry out a manual channel search, press the ◀◀ or ▶▶ button.



If at any time in the future you should need to dispose of this product please note that: Waste electrical products should not be disposed of with household waste. Please recycle where facilities exist.

Check with your Local Authority or retailer for recycling advice.  
(Waste Electrical and Electronic Equipment Directive)



HEREBY, **LURBE GRUP S.A.**, DECLARES THAT THIS **SPEAKER** IS IN COMPLIANCE WITH THE ESSENTIAL REQUIREMENTS AND OTHER RELEVANT PROVISIONS OF DIRECTIVE 1999/5/EC.

# STARLIGHT

TOUR DE SON BLUETOOTH PORTABLE

## SPECIFICATIONS

Bluetooth version : 2.1 + EDR

Portée Bluetooth : 8-10 mètres

Sortie haut-parleur : 20W

Temps de fonctionnement : musique jusqu'à 3 heures

Charge de tension d'entrée : DC 5V

Temps de charge : environ 3 heures

Taille : 126x126x365 mm

Poids : 1,4 kg

**Note :** l'autonomie de la batterie et le temps de charge peuvent varier selon l'utilisation et les types d'appareils utilisés.



## PRESENTATION DU PRODUIT

- |                                |                             |
|--------------------------------|-----------------------------|
| 1 Poignée de transport         | 8 Stand by / bouton de mode |
| 2 tableau d'affichage LED      | 9 Bouton Play / Pause       |
| 3 Haut-parleurs                | 10 piste précédente / Scan  |
| 4 Interrupteur Marche/Arrêt    | Bouton retour               |
| 5 Port de chargement micro USB | 11 Piste suivante / Scan    |
| 6 Port auxiliaire              | Bouton avant (Forward)      |
| 7 Port USB                     | 12 Bouton de volume         |

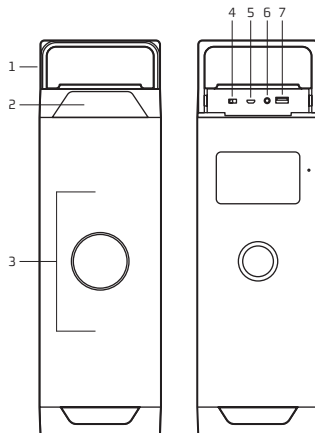
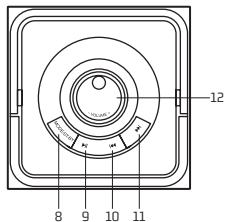

## INSTRUCTIONS D'UTILISATION

### ALLUMER / ÉTEINDRE LA TOUR DE SON

1. Insérez la batterie et mettez le commutateur de marche en position ON. Appuyez sur le bouton MODE, la tour de son s'allumera.
2. Mettez le commutateur de marche en OFF et la tour de son se désactivera.

### CHARGER LE HAUT-PARLEUR

L'appareil a une batterie rechargeable intégrée. Lorsque la batterie est déchargée, l'appareil s'éteint automatiquement. Vous devrez recharger la batterie.

1. Avec l'interrupteur « ON / OFF » à l'arrière de l'enceinte sur la position OFF. Branchez l'extrémité micro USB du câble USB fourni dans le port de recharge micro USB. Branchez l'autre extrémité dans un port USB de votre ordinateur ou sur d'autres appareils conçus pour la charge USB. Cela prend environ 3 heures pour charger complètement le haut-parleur.

2. Avec l'interrupteur « ON / OFF » à l'arrière de l'enceinte sur la position ON. Branchez l'extrémité micro USB du câble USB fourni dans le port de recharge micro USB. Branchez l'autre extrémité dans un port USB de votre ordinateur ou sur d'autres appareils conçus pour la charge USB. Le voyant de veille rouge et le symbole de la batterie s'affichent en même temps sur le panneau d'affichage LED. Cela prend environ 3 heures pour charger complètement l'appareil. Une fois que l'appareil est complètement chargé, le symbole rouge de la batterie s'éteint.

### COMMENT SYNCHRONISER UN PÉRIPHÉRIQUE BLUETOOTH MOBILE À LA TOUR DE SON

Les instructions de synchronisation peuvent varier en fonction de l'appareil que vous utilisez. Reportez-vous au manuel d'utilisateur de l'appareil pour plus d'informations.

### Synchronisation

1. Assurez-vous que votre appareil mobile se situe à au moins 1 mètre de l'enceinte en essayant de le synchroniser et que la tour de son est activée et en mode Bluetooth.
2. Si la tour de son n'est pas connectée à un appareil mobile, elle entrera en mode de synchronisation automatique. L'icône BT sur l'affichage LED (2) clignote rapidement lorsque la tour de son entre en mode de synchronisation.
3. Entrez dans les paramètres Bluetooth de votre appareil mobile et sélectionnez Rechercher des périphériques. Votre appareil mobile commencera à chercher un signal Bluetooth.
4. Le nom « NGS STARLIGHT » apparaîtra dans la liste des périphériques. Sélectionnez-le pour le synchroniser et si vous avez besoin d'un mot de passe ou d'un code PIN, entrez les chiffres « 0000 ».
5. Une fois connecté, l'icône BT de l'affichage LED (2) s'allumera.

### LECTURE DE MUSIQUE

1. Assurez-vous que l'appareil mobile (audio / musique) Bluetooth A2DP est synchronisé avec la tour de son.
2. Commencez à jouer de la musique sur votre appareil mobile ou appuyez sur le bouton lecture / pause (9) et vous écouterez la musique à travers la tour de son. Si la musique est faible, augmentez d'abord le volume de la tour de son puis réglez le volume de votre appareil mobile.
3. Vous pouvez contrôler la lecture de la musique directement à partir de la tour de son.  
Piste suivante : appuyez brièvement sur le bouton piste suivante (11).  
Piste précédente : appuyez brièvement sur le bouton piste précédente (10).  
Augmenter le volume : tournez le bouton de volume vers la droite.  
Baisser le volume : tournez le bouton de volume vers la gauche.  
Lecture et pause : appuyez brièvement sur le bouton lecture / pause (9).

## MANUEL DE L'UTILISATEUR

### ENTRÉE AUDIO

1. Allumez la tour de son.
2. Connectez la tour de son au lecteur de musique comme le MP3 / MP4 / PC / téléphone mobile pour la ligne AUX.
3. Appuyez sur le bouton MODE (8) pour sélectionner le mode AUX.

### PILOTE USB

1. Allumez la tour de son.
2. Mettez le pilote USB dans l'emplacement USB (7), et le haut-parleur lira la musique du pilote USB. Si la tour de son ne passe pas en mode USB, appuyez sur le bouton MODE (8) pour sélectionner le mode USB.

### RADIO FM

1. Appuyez sur le bouton MODE (8) pour sélectionner le mode FM.
2. Une fois à l'intérieur, appuyez et maintenez enfoncé pendant 3 secondes le bouton lecture / pause (9) pour effectuer une recherche automatique des chaînes.
3. Une fois la recherche automatique terminée, nous pouvons passer entre les stations enregistrées en appuyant sur le bouton lecture / pause (9).
4. Pour effectuer une recherche manuelle de chaîne, appuyez sur le bouton ◀◀ ou ▶▶.



Si dans l'avenir vous deviez vous débarrasser de ce produit veuillez remarquer que :

Les déchets électriques ne doivent pas être jetés avec les déchets ménagers. Veuillez recycler les produits dans une déchetterie.

■ Consulter votre responsable local ou votre revendeur pour un conseil sur le recyclage.  
(Directive sur les déchets des équipements électriques et électroniques)



PAR LA PRÉSENTE **LURBE GRUP S.A.**  
DÉCLARE QUE L'APPAREIL **HAUT-PARLEUR**  
EST CONFORME AUX EXIGENCES  
ESSENTIELLES ET AUX AUTRES DISPOSITIONS  
PERTINENTES DE LA DIRECTIVE 1999/5/CE.

# STARLIGHT

TORRE DE SONIDO BLUETOOTH PORTÁTIL

## ESPECIFICACIONES

Versión de Bluetooth: 2.1 + EDR

Alcance del Bluetooth: 8-10 metros

Salida de altavoz: 20W

Tiempo de funcionamiento: música hasta 3 horas

Tensión de entrada de carga: CC 5V

Tiempo de carga: alrededor de 3 horas

Tamaño: 126x126x365 mm

Peso: 1,4 kg

**Nota:** la duración de la batería y el tiempo de carga pueden variar en función del uso y los tipos de dispositivos utilizados.

## ESQUEMA DEL PRODUCTO

- |                              |   |
|------------------------------|---|
| 1 Asa de transporte          | 8 Botón de Modo / Stand by                      |
| 2 Panel de visualización LED | 9 Botón Reproducir / Pausar                     |
| 3 Altavoces                  | 10 Pista anterior / Escanear Botón de retroceso |
| 4 Interruptor ON/OFF         | 11 Siguiente pista / Escanear Botón de avance   |
| 5 Puerto de carga Micro USB  | 12 Rueda de volumen                             |
| 6 Puerto auxiliar            |   |
| 7 Puerto USB                 |   |

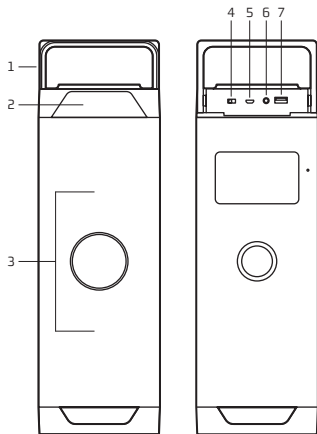
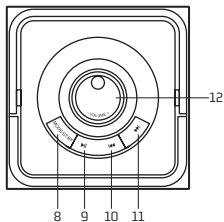

## INSTRUCCIONES DE USO

### ENCENDER / APAGAR LA TORRE DE SONIDO

1. Introduzca la batería y ponga el interruptor de encendido en posición ON. Pulse el botón MODE, la torre de sonido se encenderá.
2. Ponga el interruptor de encendido en OFF y la torre de sonido se apagará.

### CARGA DEL ALTAVOZ

El dispositivo cuenta con una batería recargable integrada. Cuando la batería se descarga, el dispositivo se apaga de forma automática. En ese caso deberá recargar la batería.

1. Con el interruptor «ON/OFF» situado en la parte posterior del altavoz en la posición OFF. Conecte la clavija micro USB del cable USB incluido al puerto de carga micro USB. Conecte la otra clavija a un puerto USB de su ordenador o a otros dispositivos que acepten carga por USB. El altavoz tarda unas 3 horas en cargarse completamente.

2. Con el interruptor «ON/OFF» situado en la parte posterior del altavoz en la posición ON. Conecte la clavija micro USB del cable USB incluido al puerto de carga micro USB. Conecte la otra clavija a un puerto USB de su ordenador o a otros dispositivos que acepten carga por USB. La luz indicadora roja de standby y el símbolo rojo de la batería se iluminarán en el panel de visualización LED. El dispositivo tarda unas 3 horas en cargarse completamente. Cuando el dispositivo esté completamente cargado, el símbolo rojo de la batería se apagará.

### CÓMO SINCRONIZAR UN DISPOSITIVO BLUETOOTH MÓVIL A LA TORRE DE SONIDO

Las instrucciones de sincronización podrían variar dependiendo del dispositivo que esté utilizando. Consulte el manual del usuario del dispositivo para más información.



### Sincronización

1. Asegúrese de que el dispositivo móvil está a un mínimo de 1 metro del altavoz al intentar sincronizarlos y de que la torre de sonido está encendida y en modo Bluetooth.
2. Si la torre de sonido no está conectada a un dispositivo móvil, entrará en modo de sincronización de forma automática. El icono BT de la pantalla LED (2) parpadea rápidamente cuando la torre de sonido entra en modo de sincronización.
3. Entre en los ajustes de Bluetooth de su dispositivo móvil y seleccione Buscar dispositivos. Su dispositivo móvil comenzará a buscar una señal de Bluetooth.
4. El nombre "NGS STARLIGHT" aparecerá en la lista de dispositivos. Selecciónelo para sincronizarlo y, si necesita una contraseña o un PIN, escriba los números "0000".
5. Al conectarse, se iluminará el icono BT de la pantalla LED (2).

### REPRODUCIR MÚSICA

1. Asegúrese de que el dispositivo móvil (audio / música) Bluetooth A2DP está sincronizado con la torre de sonido.
2. Comience a reproducir música en su dispositivo móvil o pulse el botón reproducción / pausa (9) y se escuchará la música a través de la torre de sonido. Si la música está baja, suba el volumen de la torre de sonido primero y, a continuación, ajuste el volumen de su dispositivo móvil.
3. Puede controlar la reproducción de la música directamente desde la torre de sonido.  
Siguiente pista: pulse brevemente el botón de siguiente pista (11).  
Pista anterior: pulse brevemente el botón de pista anterior (10).  
Subir el volumen: gire la rueda de volumen a la derecha.  
Bajar el volumen: gire la rueda de volumen a la izquierda.  
Reproducción y pausa: pulse brevemente el botón de reproducción / pausa (9).

### **ENTRADA DE AUDIO**

1. Encienda la torre de sonido.
2. Conecte la torre de sonido a un reproductor de música como un MP3 / MP4 / PC / teléfono móvil por la línea AUX.
3. Pulse el botón de MODE (8) para seleccionar el modo AUX.

### **CONTROLADOR USB**

1. Encienda la torre de sonido.
2. Ponga el controlador USB en la ranura USB (7), el altavoz reproducirá la música del controlador USB. Si la torre de sonido no entra en modo USB, pulse el botón de MODE (8) para seleccionar el modo USB.

### **RADIO FM**

1. Pulsar el botón MODE (8) hasta seleccionar el modo FM.
2. Una vez dentro, mantener presionado durante 3 segundos el botón reproducción/pausa (9) para realizar una búsqueda automática de canales.
3. Una vez finalizada la búsqueda automática, podremos pasar entre las emisoras guardadas pulsando el botón reproducción/pausa (9).
4. Para realizar una búsqueda manual de un canal, presionar el botón ◀◀ o ▶▶ .



Si en el futuro tiene que desechar este producto, tenga en cuenta que:

Los residuos de productos eléctricos no se tienen que tirar con la basura doméstica. Recíclelo en las instalaciones disponibles.

Consulte a las Autoridades Locales o al distribuidor para que le de instrucciones sobre el reciclaje.

(Directiva sobre la eliminación de Aparatos Electrónicos y Eléctricos)



POR MEDIO DE LA **PRESENTE LURBE GRUP S.A.** DECLARA QUE EL **ALTAVOZ** CUMPLE CON LOS REQUISITOS ESENCIALES Y CUALESQUIERA OTRAS DISPOSICIONES APLICABLES O EXIGIBLES DE LA DIRECTIVA 1999/5/CE.

# STARLIGHT

TRAGBARE BLUETOOTH-SOUNDTURM

## SPEZIFIKATIONEN

Bluetooth-Version: 2.1 + EDR

Bluetooth-Reichweite: 8-10 Meter

Lautsprecherausgang: 20W

Arbeitszeit: Musik bis zu 3 Stunden

Ladeeingangsspannung: DC 5V

Ladezeit: ca. 3 Stunden

Größe: 126x126x365 mm

Gewicht: 1,4 kg

**Hinweis:** Die Batterielaufzeit und die Ladezeit können je nach Nutzung und verwendetem Gerätetyp variieren.

## PRODUKTÜBERBLICK

- |                             |  |
|-----------------------------|--|
| 1 Tragegriff                | 8 Standby-/Modus-Taste                         |
| 2 LED-Anzeigetafel          | 9 Wiedergabe-/Pause-Taste                      |
| 3 Lautsprecher              | 10 Vorheriger Titel/Suchlauf<br>Rückwärtstaste |
| 4 An-/Ausschalter           | 11 Nächster Titel/Suchlauf<br>Vorwärtstaste    |
| 5 Micro-USB-Ladeanschluss   | 12 Lautstärkereglер                            |
| 6 Zusätzliche Schnittstelle |  |
| 7 USB-Anschluss             |  |

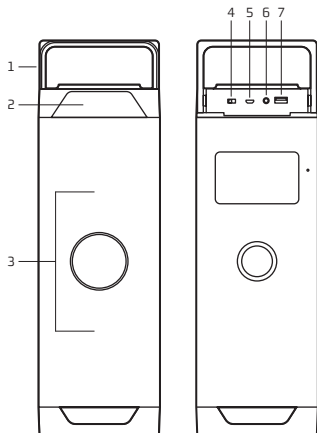
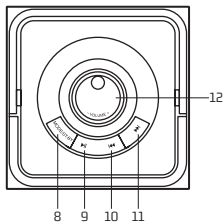

## BEDIENUNGSANLEITUNG

### SOUNDTURM EIN-/AUSSCHALTEN

1. Legen Sie die Batterie ein und schalten Sie den Ein-Schalter in ON-Position. Drücken Sie die MODUS-Taste, der Soundturm schaltet sich ein.
2. Schalten Sie die Zündung auf OFF, der Soundturm schaltet sich aus.

### LAUTSPRECHER AUFLADEN

Das Gerät verfügt über eine integrierte wiederaufladbare Batterie. Wenn der Akku leer ist, wird das Gerät automatisch ausgeschaltet. Dann müssen Sie die Batterie wieder aufladen.

1. Kippen Sie den "AN/AUS"-Schalter auf der Rückseite des Lautsprechers in die AUS-Position. Stecken Sie das Micro-USB-Ende des mitgelieferten USB-Kabels in den Micro-USB-Ladeanschluss. Stecken Sie das andere Ende in einen USB-Anschluss an Ihrem Computer oder in ein anderes Gerät, das für USB-Aufladung geeignet ist. Es dauert ca. 3 Stunden, um den Lautsprecher vollständig aufzuladen.

2. Kippen Sie den "AN/AUS"-Schalter auf der Rückseite des Lautsprechers in die AUS-Position. Stecken Sie das Micro-USB-Ende des mitgelieferten USB-Kabels in den Micro-USB-Ladeanschluss. Stecken Sie das andere Ende in einen USB-Anschluss an Ihrem Computer oder in ein anderes Gerät, das für USB-Aufladung geeignet ist. Dann leuchten sowohl das rote Standby-Licht und das rote Batteriesymbol auf dem LED-Display auf. Es dauert ca. 3 Stunden, um den Lautsprecher vollständig aufzuladen. Sobald das Gerät vollständig aufgeladen ist, wird das rote Batteriesymbol ausgeblendet.

### SYNCHRONISIEREN EINES MOBILEN BLUETOOTH-GERÄTES MIT DEM SOUNDTURM

Die Pairing-Anweisungen können je nach dem von Ihnen verwendeten Gerät variieren. Beziehen sich für weitere Informationen auf die Bedienungsanleitung des Gerätes.

### Synchronisation

1. Stellen Sie sicher, dass Ihr mobiles Gerät bei Synchronisierungsversuchen mindestens 1 Meter vom Lautsprecher entfernt ist und der Soundturm eingeschaltet ist und sich im Bluetooth-Modus befindet.
2. Wenn der Soundturm nicht mit einem mobilen Gerät verbunden ist, aktiviert er automatisch den Pairing-Modus. Das Symbol BT auf dem LED-Display (2) blinkt schnell, wenn der Soundturm in den Pairing-Modus schaltet.
3. Geben Sie die Bluetooth-Einstellungen auf Ihrem mobilen Gerät ein und wählen Sie Scannen nach Geräten. Ihr mobiles Gerät beginnt mit der Suche nach einem Bluetooth-Signal.
4. Der Name "NGS STARLIGHT" wird in der Geräteliste angezeigt. Wählen Sie dies für die Synchronisierung aus. Wenn Sie ein Passwort oder eine PIN benötigen, geben Sie die Zahl "0000" ein.
5. Sobald die Verbindung hergestellt ist, leuchtet das Symbol BT in der LED-Anzeige (2) auf.

### MUSIK WIEDERGEBEN

1. Stellen Sie sicher, dass das mobile Gerät (Audio/Musik) Bluetooth A2DP mit dem Soundturm synchronisiert ist.
2. Starten Sie die Musikwiedergabe auf Ihrem mobilen Gerät oder drücken Sie die Taste Wiedergabe/Pause (9), um die Musik durch den Soundturm zu hören. Wenn die Musik zu leise ist, erhöhen Sie zuerst die Lautstärke des Soundturms und stellen Sie dann die Lautstärke an Ihrem mobilen Gerät ein.
3. Sie können die Musikwiedergabe direkt über den Soundturm steuern.  
Nächster Titel: Drücken Sie kurz die Taste für den nächsten Titel (11).  
Vorheriger Titel: Drücken Sie kurz die Taste für den vorherigen Titel (10).  
Lautstärke erhöhen: Drehen Sie den Lautstärkeregler nach rechts.  
Lautstärke verringern: Drehen Sie den Lautstärkeregler nach links.  
Wiedergabe und Pause: Drücken Sie kurz die Taste Wiedergabe/Pause (9).

## GEBRUIKERSHANDLEIDING

### AUDIOEINGANG

1. Schalten Sie den Klangturm ein.
2. Verbinden Sie den Soundturm über die AUX-Linie mit einem Musik-Player wie MP3 / MP4 / PC / Handy .
3. Drücken Sie die Taste MODE (8), um den AUX-Modus auszuwählen.

### USB-TREIBER

1. Schalten Sie den Soundturm ein.
2. Stecken Sie den USB-Stick in den USB (7) Slot ein und spielen Sie die Musik des USB-Sticks über den Lautsprecher ab. Wenn der Soundturm nicht in den USB-Modus schaltet, drücken Sie die Taste MODE (8), um den USB-Modus auszuwählen.

### FM-RADIO

1. Drücken Sie die Taste MODE (8), um den FM-Modus auszuwählen.
2. Halten Sie die Taste Wiedergabe/Pause (9) für 3 Sekunden gedrückt, um einen automatischen Sendersuchlauf durchzuführen.
3. Nachdem die automatische Suche abgeschlossen wurde, können wir durch Drücken die Taste Wiedergabe/Pause (9) zwischen den gespeicherten Sendern auswählen.
4. Um einen manuellen Sendersuchlauf durchzuführen, drücken Sie die Tasten ◀◀ oder ▶▶ .





Sollten Sie dieses Produkt später einmal entsorgen müssen, beachten Sie bitte, dass elektrische Abfallprodukte nicht mit dem Hausmüll entsorgt werden dürfen. Bitte führen Sie das Produkt dem Recycling zu, sofern eine entsprechende Einrichtung (Wertstoffhof) vorhanden ist.

Fragen Sie bei Ihren Behörden vor Ort nach Möglichkeiten zum Recycling.

(Richtlinie über Elektro- und Elektronik-Altgeräte).



HIERMIT ERKLÄRT **LURBE GRUP S.A.**,  
DASS SICH DAS GERÄT **SPRECHER** IN  
ÜBEREINSTIMMUNG MIT DEN GRUNDLEGEN  
DEN ANFORDERUNGEN UND DEN ÜBRIGEN  
EINSCHLÄGIGEN BESTIMMUNGEN DER  
RICHTLINIE 1999/5/EG BEFINDET.

# STARLIGHT

STEREO A TORRE BLUETOOTH PORTATILE

## SPECIFICHE

Versione bluetooth: 2.1 + EDR

Raggio di azione del bluetooth: 8-10 metri

Uscita dell'altoparlante: 20W

Durata: musica fino a 3 ore

Carica di voltaggio di entrata : DC 5V

Tempo di ricarica: circa 3 ore

Dimensioni: 126x126x365 mm

Peso: 1,4 kg

**Nota:** La durata della batteria e il tempo di ricarica possono variare in base all'utilizzo e tipi di dispositivi utilizzati.

## SCHEMA DEL PRODOTTO

- |                               |   |
|-------------------------------|---|
| 1 Facilmente trasportabile    | 8 Tasto Stand by / Modalità                         |
| 2 Pannello display LED        | 9 Tasto Play/Pause                                  |
| 3 Altoparlanti                | 10 Traccia precedente/Scansione<br>Tasto "Indietro" |
| 4 Interruttore on/off         | 11 Traccia successiva /Scansione<br>Tasto "Avanti"  |
| 5 Porta di ricarica Micro USB | 12 Manopola del volume                              |
| 6 Porta ausiliaria            |   |
| 7 Porta USB                   |   |

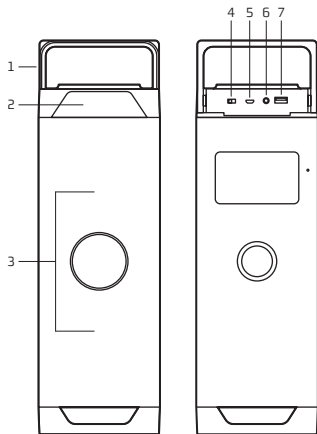
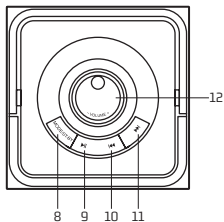

### ISTRUZIONI PER L'USO

#### ACCENDERE / SPEGNERE LO STEREO A TORRE

1. Inserire la batteria e posizionare l'interruttore di accensione su ON. Premere il tasto MODE, si accenderanno le luci dello stereo a torre.
2. Posizionare l'interruttore di accensione su OFF e lo stereo a torre si spegnerà.

#### RICARICA DELLO STEREO A TORRE

Il dispositivo è dotato di batteria ricaricabile. Quando la batteria è scarica, il dispositivo si spegne automaticamente. Si dovrà ricaricare la batteria.

1. Con l'interruttore "ON / OFF" sul retro del diffusore in posizione OFF. Collegare l'estremità Micro USB del cavo USB incluso nella porta di ricarica Micro USB. Inserire l'altra estremità in una porta USB del computer o altri dispositivi realizzati per la ricarica USB. Questa operazione richiede circa 3 ore per caricare completamente il dispositivo.

2. Con l'interruttore "ON / OFF" sul retro del diffusore in posizione ON. Collegare l'estremità Micro USB del cavo USB incluso nella porta di ricarica Micro USB. Inserire l'altra estremità in una porta USB del computer o altri dispositivi realizzati per la ricarica USB. Sia la spia luminosa rossa di standby che il simbolo rosso della batteria si accenderanno sul display a LED. Questa operazione richiede circa 3 ore per caricare completamente il dispositivo. Una volta che il dispositivo è completamente carico, il simbolo rosso della batteria si spegne.

#### COME SINCRONIZZARE UN DISPOSITIVO BLUETOOTH MOBILE ALLO STEREO A TORRE

Le istruzioni per sincronizzare i dispositivi variano a seconda del dispositivo in uso. Consultare il manuale utente del dispositivo per ulteriori informazioni.

### Sincronizzazione

1. Assicurarsi che il dispositivo mobile sia ad almeno 1 metro dall'altoparlante mentre si cerca di sincronizzarlo e che lo stereo a torre sia acceso ed in modalità bluetooth.
2. Se lo stereo a torre non è collegato ad un dispositivo mobile, andrà automaticamente in modalità sincronizzazione. L'icona BT sul display (2) lampeggia rapidamente quando la torre va in modalità sincronizzazione.
3. Andare alle impostazioni bluetooth sul dispositivo mobile e selezionare Cerca dispositivi. Il suo dispositivo mobile inizierà la ricerca di un segnale bluetooth.
4. La scritta "NGS STARLIGHT" apparirà nella lista dei dispositivi. Selezionare per sincronizzare e, se richiesta una password o un PIN, digitare i numeri "0000".
5. Una volta collegato si accende l'icona BT del display a LED (2).

### RIPRODURRE LA MUSICA

1. Assicurarsi che il dispositivo mobile (audio / musicale) bluetooth A2DP sia sincronizzato con lo stereo a torre.
2. Avviare la riproduzione della musica sul proprio dispositivo mobile o premere Play / Pausa (9) e si ascolterà la musica tramite lo stereo a torre. Se la musica è bassa, alzare prima il volume della torre e poi regolare il volume sul dispositivo mobile.

3. È possibile controllare la riproduzione della musica direttamente dallo stereo a torre.

Brano successivo: premere brevemente il pulsante brano successivo (11).

Brano precedente: premere brevemente il pulsante brano precedente (10).

Aumentare il volume: girare la manopola del volume verso destra.

Abbassare il volume: girare la manopola del volume verso sinistra.

Riproduzione e pausa: premere brevemente il pulsante play / pausa (9).

## ISTRUZIONI D'USO

### INGRESSO AUDIO

1. Accendere lo stereo a torre.
2. Collegare lo stereo a torre ad un lettore musicale come MP3 / MP4 / PC / telefono mobile tramite l'ingresso AUX.
3. Premere il tasto MODE (8) per selezionare la modalità AUX.

### DRIVE USB

1. Accendere lo stereo a torre.
2. Inserire il drive USB sullo slot USB (7), l'altoparlante riprodurrà la musica dal drive USB. Se lo stereo a torre non va in modalità USB, premere il tasto MODE (8) per selezionare la modalità USB.

### RADIO FM

1. Premere il tasto MODE (8) per selezionare la modalità FM.
2. Una volta entrati nella modalità tenere premuto per 3 secondi il pulsante play / pausa (9) per eseguire una ricerca automatica dei canali.
3. Una volta terminata la ricerca automatica si può andare avanti e indietro tra le stazioni salvate premendo il pulsante play / pausa (9).
4. Per eseguire la ricerca manuale di un canale premere per due secondi il pulsante ◀◀ o ▶▶.



Se in futuro dovesse essere necessario smaltire questo prodotto, si prega di notare che:

I rifiuti elettrici non devono essere smaltiti insieme ai rifiuti domestici. Riciclare in apposite strutture.

Verificare con l'Autorità locale o Rivenditore dove poter riciclare il dispositivo.

(Direttiva sullo smaltimento dei rifiuti elettrici ed elettronici)



CON LA PRESENTE **LURBE GRUP S.A.**  
DICHIARA CHE QUESTO **ALTOPARLANTE** È  
CONFORME AI REQUISITI ESSENZIALI ED ALLE  
ALTRE DISPOSIZIONI PERTINENTI STABILITE  
DALLA DIRETTIVA 1999/5/CE.

# STARLIGHT

TORRE DE SOM BLUETOOTH PORTÁTIL

## ESPECIFICAÇÕES

Versão Bluetooth: 2.1 + EDR

Alcance Bluetooth: 8 a 10 metros

Potência de saída de altifalante: 20W

Tempo de operação: música até 3 horas

Tensão de entrada de carga: DC 5V

Tempo de carregamento: cerca de 3 horas

Dimensões: 126x126x365 mm

Peso: 1,4 kg

**Nota:** a vida da bateria e o tempo de carregamento podem variar, dependendo da utilização e dos tipos de dispositivos utilizados.



## ESQUEMA DO PRODUTO

- |                                   |   |
|-----------------------------------|---|
| 1 Alça de transporte              | 8 Botão de Suspensão / Modo               |
| 2 Painel de visualização LED      | 9 Botão de Reprodução / Pausa             |
| 3 Altifalante                     | 10 Faixa Anterior / Procurar Botão Atrás  |
| 4 Interruptor ON/OFF              | 11 Próxima Faixa / Procurar Botão Avançar |
| 5 Porta de carregamento Micro USB | 12 Botão de Volume                        |
| 6 Porta auxiliar                  |   |
| 7 Porta USB                       |   |

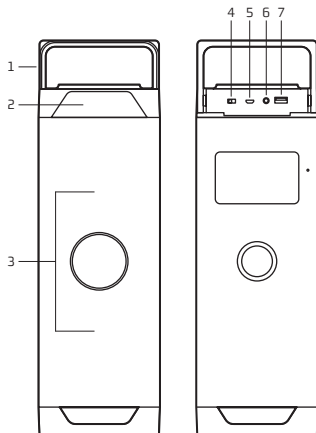
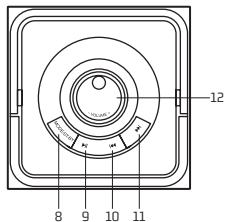

## INSTRUÇÕES DE UTILIZAÇÃO

### LIGAR / DESLIGAR A TORRE DE SOM

1. Insira a bateria e coloque o interruptor na posição ON. Pressione o botão de MODE, a torre de som liga-se.
2. Coloque o interruptor na posição OFF e a torre de som desliga-se.

### CARREGAR A TORRE DE SOM

O dispositivo tem uma bateria recarregável interna. Quando a bateria está esgotada, o dispositivo desliga-se automaticamente. Tem de recarregar a bateria.

1. Com o botão de “LIGAR/DESLIGAR” na parte de trás do altifalante na posição DESLIGADO. Ligar a extremidade Micro USB do cabo USB incluído na porta Micro USB de carregamento. Ligar a outra extremidade a uma porta USB do seu computador ou de outros dispositivos para carregamento USB. Demora cerca de 3 horas a carregar totalmente o altifalante.

2. Com o botão de “LIGAR/DESLIGAR” na parte de trás do altifalante na posição LIGADO. Ligar a extremidade Micro USB do cabo USB incluído na porta Micro USB de carregamento. Ligar a outra extremidade a uma porta USB do seu computador ou de outros dispositivos para carregamento USB. A luz vermelha indicadora de suspensão e o símbolo vermelho da bateria acendem-se ambos no painel de visualização LED. Demora cerca de 3 horas a carregar totalmente o dispositivo. Quando o dispositivo estiver totalmente carregado, o símbolo vermelho da bateria desligar-se-á.

### COMO EMPARELHAR UM DISPOSITIVO BLUETOOTH MÓVEL COM A TORRE DE SOM

As instruções de emparelhamento podem variar em função do dispositivo que esteja a utilizar. Para mais informações, consulte o manual de utilização do dispositivo.

### **Emparelhamento**

1. Quando o tentar emparelhar, certifique-se de que o seu dispositivo móvel está a pelo menos 1 metro do altifalante e de que a torre de som está ligada e em modo Bluetooth.
2. Se não estiver ligada a um dispositivo móvel, a torre de som entrará automaticamente em modo de emparelhamento. O ícone BT do ecrã LED (2) pisca rapidamente quando a torre de som entra em modo de emparelhamento.
3. Digite as configurações de Bluetooth no seu dispositivo móvel e seleccione Procurar dispositivos. O seu dispositivo móvel começará a procurar um sinal Bluetooth.
4. O nome "NGS STARLIGHT" irá aparecer na lista de dispositivos. Seleccione-o para emparelhar e, se for necessária uma senha ou PIN, escreva os números "0000".
5. Quando a ligação for estabelecida, o ícone BT do ecrã LED (2) acende.

### **REPRODUZIR MÚSICA**

1. Certifique-se de que o dispositivo móvel (áudio / música) Bluetooth A2DP está sincronizado com a torre de som.
2. Comece a reproduzir música no seu dispositivo móvel ou pressione o botão Play / Pause (9) e a música será ouvida através da torre de som. Se a música estiver baixa, aumente o volume da torre de som primeiro e, em seguida, ajuste o volume do dispositivo móvel.
3. Pode controlar a reprodução de música diretamente a partir da torre de som.  
Faixa seguinte: prima brevemente o botão de faixa seguinte (11).  
Faixa anterior: prima brevemente o botão de faixa anterior (10).  
Aumentar o volume: rode o botão de volume para a direita.  
Diminuir o volume: rode o botão de volume para a esquerda.  
Reproduzir e fazer pausa: prima brevemente o botão de play / pause (9).

### **ENTRADA DE ÁUDIO**

1. Ligue a torre de som.
2. Ligue a torre de som a um leitor de música, como um MP3 / MP4 / PC / telemóvel, pelo canal AUX.
3. Prima o botão MODE (8) para seleccionar o modo AUX.

### **DRIVER USB**

1. Ligue a torre de som.
2. Coloque o driver USB na ranhura USB (7); o altifalante reproduzirá a música da driver USB. Se a torre de som não entrar no modo USB, prima o botão MODE (8) para seleccionar o modo USB.

### **RÁDIO FM**

1. Prima o botão MODE (8) até seleccionar o modo FM.
2. Depois de seleccionado, prima durante 3 segundos o botão de play / pause (9) para executar uma busca automática de canais.
3. Terminada a busca automática, podemos mudar entre as estações memorizadas premindo o botão de play / pause (9).
4. Para executar uma busca manual de canais, prima durante dois segundos o botão ◀◀ ou ▶▶ .



Se a qualquer momento no futuro tiver que se desfazer deste produto, por favor note que:

Os resíduos dos produtos eléctricos não deverão ser misturados juntamente com os resíduos domésticos. Por favor recicle onde seja possível.

Verifique junto da sua Autoridade Local ou comerciante informação acerca de reciclagem.  
(Directiva sobre Resíduos de Equipamento Eléctrico e Electrónico)



**LURBE GRUP S.A.** DECLARA QUE ESTE **CAIXA DE SOM** ESTÁ CONFORME COM OS REQUISITOS ESSENCIAIS E OUTRAS DISPOSIÇÕES DA DIRECTIVA 1999/5/CE.

# STARLIGHT

WIEŻA BLUETOOTH PRZENOŚNY

## SPECYFIKACJA

Wersja Bluetooth: 2.1 + EDR

Zasięg Bluetooth: 8-10 metrów

Wyjście głośnikowe: 20W

Czas pracy: odtwarzanie muzyki do 3 godzin

Napięcie wejściowe: DC 5V

Czas ładowania: około 3 godzin

Wymiary: 126x126x365 mm

Masa: 1,4 kg

**Uwaga:** Żywotność akumulatora i czas ładowania może się różnić w zależności od sposobu użytkowania i rodzaju podłączonych urządzeń.

## ZARYS PRODUKTU

- |                               |  |
|-------------------------------|--|
| 1 Uchwyt do przenoszenia      | 8 Przycisk trybu czuwania /<br>wyboru trybu                      |
| 2 Wyświetlacz LED             | 9 Przycisk odtwarzania / pauzy                                   |
| 3 Głośniki                    | 10 Poprzedni utwór / skanowanie<br>Przycisk przewijania do tyłu  |
| 4 Przełącznik                 | 11 Następny utwór / skanowanie<br>Przycisk przewijania do przodu |
| 5 Wejście micro USB ładowarki | 12 Pokrętło głośności  |
| 6 Port pomocniczy             |  |
| 7 port USB                    |  |

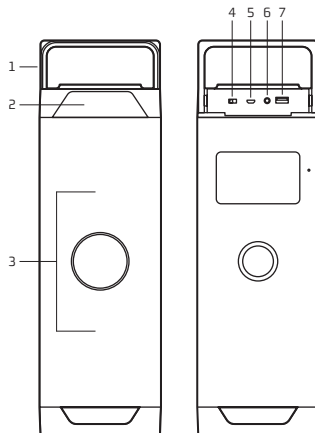
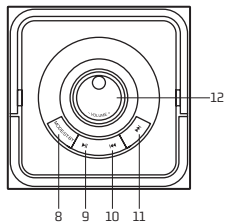

## INSTRUKCJA OBSŁUGI

### WŁĄCZYĆ / WYŁĄCZYĆ WIEŻĘ

1. Włóż akumulator i ustaw przełącznik w pozycji ON. Wciśnij przycisk MODE (trybu), wieża włączy się.
2. Ustaw przełącznik w pozycji OFF i wieża wyłączy się.

### ŁADOWANIE GŁOŚNIKA

Urządzenie ma wbudowany akumulator. Urządzenie wyłączy się automatycznie, gdy akumulator się rozładuje. Wówczas należy naładować akumulator.

1. Przeważ przełącznik „ON/OFF” znajdujący się z tyłu głośnika w pozycję OFF. Podłącz końcówkę Micro USB dołączonego kabla USB do portu ładowania Micro USB. Podłącz drugi koniec do portu USB komputera, lub innego urządzenia służącego do ładowania poprzez USB. Pełne naładowanie głośnika trwa około 3 godzin.

2. Przeważ przełącznik „ON/OFF” znajdujący się z tyłu głośnika w pozycję ON. Podłącz końcówkę Micro USB dołączonego kabla USB do portu ładowania Micro USB. Podłącz drugi koniec do portu USB komputera, lub innego urządzenia służącego do ładowania poprzez USB. Zarówno czerwona kontrolka czuwania, jak i czerwony symbol akumulatora zaświecą się na wyświetlaczu LED. Pełne naładowanie urządzenia trwa około 3 godzin. Gdy urządzenie jest w pełni naładowane, czerwony symbol akumulatora wyłączy się.

### JAK ZSYNCHRONIZOWAĆ URZĄDZENIE MOBILNE BLUETOOTH Z WIEŻĄ

Instrukcje synchronizacji mogą się różnić w zależności od używanego urządzenia. Zapoznaj się z instrukcją obsługi urządzenia, aby uzyskać więcej informacji.



### Synchronizacja

1. Upewnij się, że urządzenie mobilne znajduje się co najmniej 1 metr od głośnika w celu podjęcia próby synchronizacji i że wieża jest włączona w trybie Bluetooth.
2. Jeśli wieża nie jest podłączony do urządzenia mobilnego, w sposób automatyczny rozpocznie synchronizację. Ikona BT na wyświetlaczu LED (2) miga szybko, gdy wieża rozpoczyna synchronizację.
3. Wprowadź ustawienia Bluetooth w swoim urządzeniu mobilnym i wybierz Szukaj urządzenia. Twoje urządzenie mobilne zacznie wyszukiwać sygnału Bluetooth.
4. Nazwa "NGS STARLIGHT" pojawi się na liście urządzeń. Wybierz ją do synchronizacji i jeśli wymaga hasła lub PINu, wprowadź cyfry "0000".
5. Po podłączeniu zapali się ikona BT na wyświetlaczu LED (2).

### ODTWARZANIE MUZYKI

1. Upewnij się, że urządzenie mobilne (audio / stereo) Bluetooth A2DP jest zsynchronizowane z wieżą.
2. Rozpocznij odtwarzanie muzyki na urządzeniu mobilnym lub naciśnij przycisk Odtwarzaj / Pauza (9), a muzykę będzie słycać z wieży. Jeśli muzyka jest zbyt cicha, najpierw zwiększ głośność na wieży, a następnie ustaw głośność na swoim urządzeniu mobilnym.
3. Możesz sterować odtwarzanie muzyki bezpośrednio z wieży.  
Następny utwór: naciśnij na krótko przycisk następny utwór (11).  
Poprzedni utwór: naciśnij na krótko przycisk poprzedni utwór (10).  
Zwiększanie głośności: obróć pokrętko głośności w prawo.  
Zmniejszanie głośności: obróć pokrętko głośności w lewo.  
Odtwarzanie i pauza: naciśnij na krótko przycisk odtwarzania / pauzy (9).

## PODRĘCZNIK UŻYTKOWNIKA

### **WEJŚCIE AUDIO**

1. Włącz wieżę.
2. Podłącz wieżę do odtwarzacza muzyki takiego jak MP3 / MP4 / PC / telefon komórkowy poprzez linię AUX.
3. Naciśnij przycisk MODE (8), aby wybrać tryb AUX.

### **STEROWNIKA USB**

1. Włącz wieżę.
2. Włóż sterownik USB do gniazda USB (7), a głośnik odtworzy muzykę ze sterownika USB. Jeśli wieża nie rozpocznie pracy w tryb USB, naciśnij przycisk MODE (8), aby wybrać tryb USB.

### **RADIO FM**

1. Naciśnij przycisk MODE (8), aby wybrać tryb FM.
2. Po wejściu do środka, należy nacisnąć i przytrzymać przez 3 sekundy przycisk odtwarzania / pauzy (9), aby wykonać automatyczne wyszukiwanie kanałów.
3. Po zakończeniu automatycznego wyszukiwania, możemy poruszać się pomiędzy zapisanymi stacjami, naciskając przycisk odtwarzania / pauzy (9).
4. Aby wykonać ręczne wyszukiwanie kanałów, naciśnij przez dwie sekundy przycisk ◀◀ lub ▶▶ .



Jeżeli w przyszłości zajdzie potrzeba utylizacji niniejszego produktu należy pamiętać, że: Zużyte urządzenia elektryczne i elektroniczne nie mogą być wyrzucane wraz z innymi odpadami pochodzącymi z gospodarstwa domowego. Tego typu urządzenia należy przekazać do punktu składowania zużytych urządzeń elektrycznych i elektronicznych. Informacje na temat punktów składowania można uzyskać od miejscowych władz i u sprzedawcy.

(Dyrektywa WEEE w sprawie zużytego sprzętu elektrycznego i elektronicznego)



NINIEJSZYM **LURBE GRUP S.A.** O Ś WIADCZA,  
ŻE **GŁOŚNIK** JEST ZGODNY Z ZASADNICZYM  
WYMOGAMI ORAZ POZOSTAŁYMI  
STOSOWNYMI POSTANOWIENIAMI  
DYREKTYWY 1999/5/EC

# STARLIGHT

ΦΟΡΗΤΗ ΠΥΡΓΟΣ ΗΧΟΥ BLUETOOTH

## ΠΡΟΔΙΑΓΡΑΦΕΣ

Έκδοση Bluetooth: 2.1 + EDR

Εμβέλεια Bluetooth: 8-10 μέτρα

Έξοδος ομιλητή: 20W

Χρόνος εργασίας μουσική μέχρι 3 ώρες

Φόρτιση τάσης εισόδου: DC 5V

Χρόνος φόρτισης: περίπου 3 ώρες

Μέγεθος: 126x126x365 mm

Βάρος: 1,4 κιλά

**Σημείωση:** Η διάρκεια ζωής της μπαταρίας και ο χρόνος φόρτισης μπορεί να διαφέρουν ανάλογα με τη χρήση και τα είδη των συσκευών που χρησιμοποιούνται.

## ΠΕΡΙΓΡΑΜΜΑ ΤΟΥ ΠΡΟΪΟΝΤΟΣ

- |                           |   |
|---------------------------|---|
| 1 Λαβή μεταφοράς          | 8 Πλήκτρο αναμονής / λειτουργίας                        |
| 2 Οθόνη ενδείξεων LED     | 9 Πλήκτρο αναπαραγωγής / παύσης                         |
| 3 Ηχεία                   | 10 Προηγούμενο κομμάτι / Σάρωση<br>Πλήκτρο προς τα πίσω |
| 4 Διακόπτης ON/OFF        | 11 Επόμενο κομμάτι / Σάρωση<br>Πλήκτρο προς τα εμπρός   |
| 5 Θύρα φόρτισης Micro USB | 12 Πλήκτρο έντασης ήχου                                 |
| 6 Βοηθητική θύρα          |   |
| 7 Θύρα USB                |   |

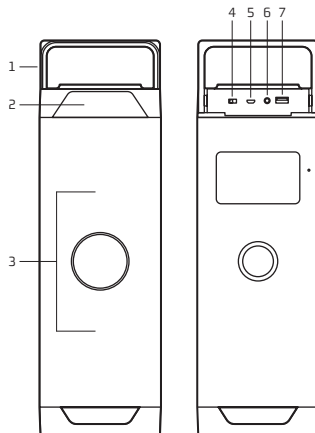
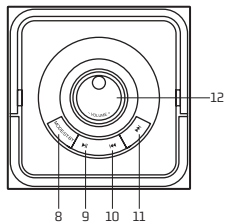

### ΟΔΗΓΙΕΣ ΧΡΗΣΗΣ

#### ΑΝΟΙΓΜΑ (ON) / ΚΛΕΙΣΙΜΟ (OFF) ΠΥΡΓΟΥ ΗΧΟΥ

1. Τοποθετήστε τη μπαταρία και γυρίστε το διακόπτη ανάφλεξης στη θέση ON. Πατήστε το πλήκτρο MODE, ο πύργος ήχου θα ενεργοποιηθεί.
2. Γυρίστε το διακόπτη ανάφλεξης στη θέση OF και ο πύργος ήχου θα απενεργοποιηθεί.

#### ΦΟΡΤΙΣΗ ΤΟΥ ΗΧΕΙΟΥ

Η συσκευή διαθέτει ενσωματωμένη επαναφορτιζόμενη μπαταρία. Όταν η μπαταρία έχει αποφορτιστεί, η συσκευή θα σβήσει αυτόματα. Θα πρέπει να φορτίσετε την μπαταρία.

1. Ενεργοποίηση του διακόπτη "ON / OFF" στο πίσω μέρος του ηχείου στη θέση OFF. Συνδέστε το άκρο USB Micro του παρεχόμενου καλωδίου USB στη θύρα φόρτισης Micro USB. Συνδέστε το άλλο άκρο σε μια θύρα USB του υπολογιστή σας ή σε άλλες συσκευές που έχουν κατασκευαστεί για τη φόρτιση USB. Η διαδικασία διαρκεί περίπου 3 ώρες για να φορτιστεί πλήρως το ηχείο.

2. Ενεργοποίηση του διακόπτη "ON / OFF" στο πίσω μέρος του ηχείου στη θέση OFF. Συνδέστε το άκρο USB Micro του παρεχόμενου καλωδίου USB στη θύρα φόρτισης Micro USB. Συνδέστε το άλλο άκρο σε μια θύρα USB του υπολογιστή σας ή σε άλλες συσκευές που έχουν κατασκευαστεί για τη φόρτιση USB. Και η κόκκινη ενδεικτική λυχνία αναμονής και το κόκκινο σύμβολο της μπαταρίας θα ανάψουν πάνω στην οθόνη ενδείξεων LED. Η διαδικασία διαρκεί περίπου 3 ώρες για να φορτιστεί πλήρως η συσκευή. Όταν η συσκευή είναι πλήρως φορτισμένη, το κόκκινο σύμβολο της μπαταρίας θα Σβήσει.

#### ΣΥΓΧΡΟΝΙΣΜΟΣ ΚΙΝΗΤΗΣ ΣΥΣΚΕΥΗΣ BLEUTOOTH ΜΕ ΤΟΝ ΠΥΡΓΟ ΗΧΟΥ

Οι οδηγίες συγχρονισμού μπορεί κάπως να διαφέρουν ανάλογα με τη συσκευή που χρησιμοποιείτε. Ανατρέξτε στο εγχειρίδιο χρήσης της συσκευής για περισσότερες πληροφορίες.

### Συγχρονισμός φάσης

1. Βεβαιωθείτε ότι η κινητή συσκευή σας είναι τουλάχιστον σε απόσταση 1 μέτρου από τα ηχεία όταν προσπαθείτε να συγχρονίσετε και ο πύργος ήχου είναι ενεργοποιημένος και βρίσκεται σε λειτουργία Bluetooth.
2. Εάν ο πύργος ήχου δεν είναι συνδεδεμένος σε μια κινητή συσκευή, θα μπει στη διαδικασία και λειτουργία συγχρονισμού αυτόματα. Το εικονίδιο BT στην οθόνη LED (2) αναβοσβήνει γρήγορα όταν ο πύργος ήχου ήχος πύργος εισέρχεται στη διαδικασία και λειτουργία συγχρονισμού.
3. Μπείτε στις ρυθμίσεις Bluetooth της κινητής συσκευή σας και επιλέξτε Σάρωση για συσκευές. Η κινητή συσκευή σας θα αρχίσει αμέσως να ψάχνει για ένα σήμα Bluetooth.
4. Το όνομα "NGS STARLIGHT" θα εμφανιστεί στη λίστα των συσκευών. Επιλέξτε τη διαδικασία συγχρονισμού και, εάν χρειάζεστε έναν κωδικό πρόσβασης ή το PIN, πληκτρολογήστε τους αριθμούς "0000".
5. Μόλις γίνει η σύνδεση, το εικονίδιο BT της οθόνης LED (2) θα ανάψει.

### ΑΝΑΠΑΡΑΓΩΓΗ ΜΟΥΣΙΚΗΣ

1. Βεβαιωθείτε ότι η κινητή συσκευή (ήχου / μουσικής) Bluetooth A2DP είναι συγχρονισμένη με τον πύργο ήχου.
2. Ξεκινήστε να παίζετε μουσική στην κινητή συσκευή σας ή πατήστε το αναπαραγωγή / παύση (9) και η μουσική θα ακούγεται από τον πύργο ήχου. Αν η μουσική είναι χαμηλή, δυναμώστε πρώτα την ένταση στον πύργο ήχου και, εν συνεχεία ρυθμίστε την ένταση του ήχου στην κινητή συσκευή σας.
3. Μπορείτε να ελέγξετε την αναπαραγωγή της μουσικής απευθείας από τον πύργο ήχου.  
Επόμενο κομμάτι: Πιέστε στιγμιαία το πλήκτρο επόμενο κομμάτι (11).  
Προηγούμενο κομμάτι: Πιέστε στιγμιαία το πλήκτρο προηγούμενο κομμάτι (10).  
Αύξηση έντασης ήχου: γυρίστε το πλήκτρο έντασης ήχου προς τα δεξιά.  
Μείωση έντασης ήχου: γυρίστε το πλήκτρο έντασης ήχου προς τα αριστερά.  
Αναπαραγωγή και παύση: πιέστε στιγμιαία το πλήκτρο αναπαραγωγή / παύση (9).

## ΟΔΗΓΙΕΣ ΧΡΗΣΗΣ

### ΕΙΣΟΔΟΣ ΗΧΟΥ

1. Ενεργοποιήστε τον πύργο ήχου.
2. Συνδέστε τον πύργο ήχου με μια συσκευή αναπαραγωγής μουσικής όπως MP3 / MP4 / PC / κινητό τηλέφωνο από την γραμμή AUX.
3. Πιέστε το πλήκτρο MODE (8) για να επιλέξετε τη λειτουργία AUX.

### ΕΛΕΓΚΤΗ USB

1. Ενεργοποιήστε τον πύργο ήχου.
2. Βάζοντας τον ελεγκτή USB στην υποδοχή USB (7), τα ηχεία αναπαράγουν και παίζουν την μουσική του ελεγκτή USB. Αν ο πύργος ήχου δεν είναι στη λειτουργία USB, πατήστε το πλήκτρο MODE (8) για να επιλέξετε τη λειτουργία USB.

### ΡΑΔΙΟΦΩΝΟ FM

1. Πατήστε το πλήκτρο MODE (8) για να επιλέξετε τη λειτουργία FM.
2. Μόλις μπει στη λειτουργία, πατήστε και κρατήστε πατημένο για 3 δευτερόλεπτα το πλήκτρο αναπαραγωγή / παύση (9) για να εκτελεστεί η αυτόματη αναζήτηση των καναλιών.
3. Μόλις τελειώσει η αυτόματη αναζήτηση, μπορείτε να μετακινηθείτε μεταξύ των αποθηκευμένων καναλιών πατώντας το πλήκτρο αναπαραγωγή / παύση (9).
4. Για να εκτελέσετε τη χειροκίνητη αναζήτηση των καναλιών, πατήστε για δύο δευτερόλεπτα το πλήκτρο ◀◀ ή ▶▶.





Αν στο μέλλον παραστεί η ανάγκη απόρριψης του προϊόντος, λάβετε υπόψη:

Πως τα απόβλητα ηλεκτρονικών προϊόντων δεν επιτρέπεται να απορρίπτονται μαζί με τα οικιακά απορρίμματα. Ανακυκλώστε το στις διαθέσιμες εγκαταστάσεις.

Αποταθείτε στις αρμόδιες Τοπικές Αρχές ή στον εμπορικό αντιπρόσωπο για πληροφορίες σχετικά με την ανακύκλωση.

(Οδηγία περί απόρριψης Ηλεκτρονικών και Ηλεκτρικών Συσκευών)



ΔΙΑ ΤΟΥ ΠΑΡΟΝΤΟΣ Η **LURBE GRUP S.A.** ΔΗΛΩΝΕΙ ΠΩΣ ΤΟ **ΜΕΓΑΦΩΝΟ** ΠΛΗΡΟΙ ΤΙΣ ΣΤΟΙΧΕΙΩΔΕΙΣ ΠΡΟΔΙΑΓΡΑΦΕΣ ΚΑΙ ΤΗΡΕΙ ΚΑΘΕ ΑΛΛΗ ΔΙΑΤΑΞΗ ΠΟΥ ΤΙΘΕΤΑΙ ΣΕ ΕΦΑΡΜΟΓΗ Ή ΟΡΙΖΕΤΑΙ ΑΠΟ ΤΗΝ ΟΔΗΓΙΑ 1999/5/ΕΚ.

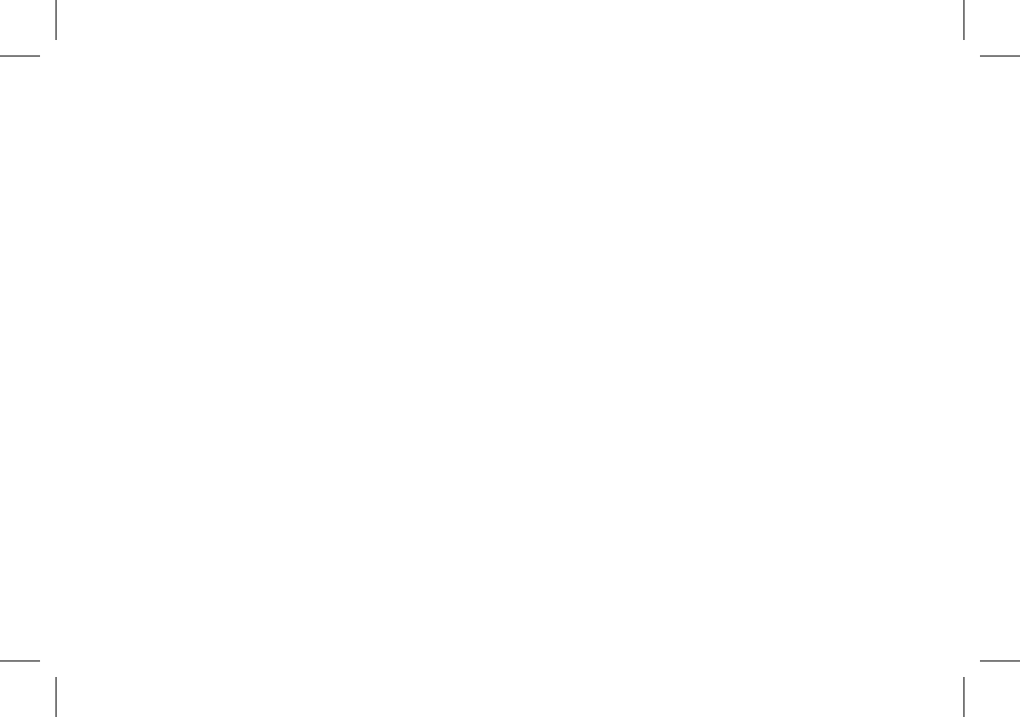





**TECHNICAL SUPPORT:** [WWW.NGS.EU/SUPPORT](http://WWW.NGS.EU/SUPPORT)

[WWW.NGS.EU](http://WWW.NGS.EU)