



Color LaserJet Pro MFP M278-M281

Uživatelská příručka



www.hp.com/support/ljM278MFP



Color LaserJet Pro MFP M278-M281

Uživatelská příručka

Autorská práva a licence

© Copyright 2017 HP Development Company, L.P.

Reprodukce, úpravy nebo překlad jsou bez předchozího písemného souhlasu zakázány kromě případů, kdy to povoluje autorský zákon.

Změna informací obsažených v tomto dokumentu je vyhrazena.

Jediné záruky na výrobky HP a služby jsou uvedeny ve výslovných prohlášeních o záruce dodaných s těmito výrobky a službami. Z tohoto dokumentu nelze vyvozovat další záruky. Společnost HP není odpovědná za technické nebo textové chyby nebo opomenutí obsažená v tomto dokumentu.

Edition 1, 10/2017

Ochranné známky

Adobe®, Adobe Photoshop®, Acrobat® a PostScript® jsou ochranné známky společnosti Adobe Systems Incorporated.

Apple a logo Apple jsou ochranné známky společnosti Apple Inc. registrované v USA a dalších zemích/oblastech.

OS X je ochranná známka společnosti Apple Inc. registrovaná v USA a dalších zemích/oblastech.

AirPrint je ochranná známka společnosti Apple Inc. registrovaná v USA a dalších zemích/oblastech.

iPad je ochranná známka společnosti Apple Inc. registrovaná v USA a dalších zemích/oblastech.

iPod je ochranná známka společnosti Apple Inc. registrovaná v USA a dalších zemích/oblastech.

iPhone je ochranná známka společnosti Apple Inc. registrovaná v USA a dalších zemích/oblastech.

Microsoft®, Windows®, Windows® XP a Windows Vista® jsou v USA registrované ochranné známky společnosti Microsoft Corporation.

UNIX® je registrovaná ochranná známka sdružení Open Group.

Obsah

1 Přehled tiskárny	1
Pohledy na tiskárnu	2
Pohled na tiskárnu zepředu	2
Pohled na tiskárnu zezadu	3
Zobrazení ovládacího panelu	4
Rozložení hlavní obrazovky	4
Používání ovládacího panelu s dotykovým displejem	5
Technické parametry tiskárny	7
Technické údaje	7
Podporované operační systémy	7
Řešení mobilního tisku	9
Rozměry tiskárny	10
Spotřeba energie, elektrické specifikace a akustické emise	11
Rozsah provozního prostředí	11
Nastavení hardwaru tiskárny a instalace softwaru	12
2 Zásobníky papíru	13
Úvod	14
Vložení papíru do podávacího otvoru pro jeden list papíru (zásobníku 1)	15
Úvod	15
Zásobník 1 – orientace papíru	15
Vložení papíru do zásobníku 2	17
Úvod	17
Zásobník 2 – orientace papíru	19
Vkládání a tisk obálek	21
Úvod	21
Tisk obálek	21
Orientace obálky	22
Vkládání a tisk štítků	23
Úvod	23
Ručně podávané štítky	23
Orientace štítku	24

3 Spotřební materiál, příslušenství a díly	25
Objednávka spotřebního materiálu, příslušenství a dílů	26
Objednávání	26
Spotřební materiál a příslušenství	26
Díly pro samoobslužnou opravu zákazníkem	27
Výměna tonerových kazet	28
Úvod	28
Vyjmutí a vložení tonerových kazet zpět	30
4 Tisk	33
Tiskové úlohy (systém Windows)	34
Tisk (Windows)	34
Automatický tisk na obě strany (Windows)	35
Ruční oboustranný tisk (Windows)	35
Tisk více stránek na list (Windows)	37
Výběr typu papíru (Windows)	37
Tiskové úlohy (OS X)	38
Tisk (OS X)	38
Automatický oboustranný tisk (OS X)	38
Ruční oboustranný tisk (OS X)	38
Tisk více stránek na list (OS X)	39
Výběr typu papíru (OS X)	39
Mobilní tisk	40
Úvod	40
Funkce Wi-Fi Direct (pouze bezdrátové modely)	40
Povolení nebo zakázání funkce Wi-Fi Direct	41
Změna názvu Wi-Fi Direct tiskárny	41
HP ePrint prostřednictvím e-mailu	42
Software HP ePrint	43
AirPrint	43
Tisk integrovaný do systému Android	44
Použití přímého tisku z jednotky USB	45
Úvod	45
Krok 1: Otevření dokumentů z jednotky USB připojené k tiskárně	45
Krok 2: Tisk dokumentů z jednotky USB	45
Možnost 1: Tisk dokumentů	45
Možnost 2: Tisk fotografií	46

5 Kopírování	47
Vytvoření kopie	48
Oboustranné kopírování (duplexní)	49
Automatické oboustranné kopírování	49
Ruční oboustranné kopírování	49
6 Skenování	51
Skenování pomocí softwaru Skenování HP (Windows)	52
Skenování pomocí softwaru HP Easy Scan (OS X)	53
Nastavení funkce Skenování do e-mailu	54
Úvod	54
Než začnete	54
První metoda: Použití Průvodce nastavením skenování do e-mailu (Windows)	54
Způsob 2: Nastavení funkce Skenování do e-mailu prostřednictvím integrovaného webového serveru HP	56
Krok 1: Přístup k integrovanému webovému serveru HP (EWS)	56
Krok 2: Konfigurace funkce skenování do e-mailu	56
Krok 3: Přidání kontaktů do adresáře e-mailů	58
Krok 4: Nastavení výchozích možností e-mailu	58
Nastavení funkce skenování do síťové složky	60
Úvod	60
Než začnete	60
První metoda: Použití Průvodce nastavením skenování do síťové složky (Windows)	60
Způsob 2: Nastavení funkce skenování do síťové složky pomocí integrovaného webového serveru HP	62
Krok 1: Přístup k integrovanému webovému serveru HP (EWS)	62
Krok 2: Nastavení funkce skenování do síťové složky	63
Skenování na jednotku USB flash	65
Skenování do e-mailu	66
Skenování do síťové složky	67
Další úlohy skenování	68
7 Fax	69
Nastavení odesílání a přijímání faxů	70
Než začnete	70
Krok 1: Identifikace typu připojení telefonu	70
Krok 2: Nastavení faxu	71
Vyhrazená telefonní linka	71
Sdílená telefonní a faxová linka	72
Sdílená hlasová/faxová linka se záznamníkem	73
Krok 3: Konfigurace času, data a hlavičky faxu	75

Průvodce nastavením faxů HP	75
Ovládací panel tiskárny	75
Integrovaný webový server HP (EWS) a nástroj HP Device Toolbox (Windows)	76
Krok 4: Provedení testu faxu	77
Odeslání faxu	78
Faxování ze skleněné desky skeneru	78
Faxování z podavače dokumentů	79
Použití rychlých voleb a voleb skupinového vytáčení	79
Odeslání faxu ze softwaru	80
Odeslání faxu z aplikace jiného výrobce, například z aplikace Microsoft Word	80

8 Správa tiskárny 81

Použití aplikací webových služeb HP (pouze modely s dotykovou obrazovkou)	82
Změna typu připojení tiskárny (Windows)	83
Pokročilá konfigurace pomocí integrovaného webového serveru HP (EWS) a nástroje HP Device Toolbox (Windows)	84
Konfigurace nastavení sítě IP	87
Úvod	87
Zřeknutí se záruk při sdílení tiskárny	87
Zobrazení nebo změna nastavení sítě	87
Přejmenování tiskárny v síti	87
Ruční konfigurace parametrů TCP/IP IPv4 pomocí ovládacího panelu	88
Funkce zabezpečení tiskárny	89
Úvod	89
Přiřazení nebo změna systémového hesla pomocí integrovaného webového serveru	89
Nastavení úspory energie	90
Úvod	90
Tisk v režimu EconoMode	90
Konfigurace nastavení Režim spánku / Automatické vypnutí po nečinnosti	90
Nastavení prodlevy automatického vypnutí po nečinnosti a konfigurace tiskárny pro spotřebu energie do 1 wattu	91
Konfigurace nastavení Zpožděného vypnutí	91
HP Web Jetadmin	92
Aktualizace firmwaru	93
První metoda: Aktualizace firmwaru z ovládacího panelu	93
Druhá metoda: Aktualizace firmwaru pomocí nástroje pro aktualizaci firmwaru	93

9 Řešení problémů 95

Zákaznická podpora	96
Systém nápovědy na ovládacím panelu	97
Obnovení výchozích nastavení z výroby	98

Na ovládacím panelu tiskárny se zobrazí zpráva „Dochází kazeta“ nebo „Kazeta je téměř prázdná“	99
Změna nastavení „Téměř prázdné“	99
U tiskáren s faxovými funkcemi	99
Objednání spotřebního materiálu	100
Tiskárna nepodává papír nebo dochází k chybám	101
Úvod	101
Produkt nepodává papír	101
Produkt podává více listů papíru	101
Uvznutí papíru, podavač mačká papír, nebo podává více listů papíru	101
Odstranění uvíznutého papíru	103
Úvod	103
Místa uvíznutí papíru	103
Dochází k častému nebo opakujícímu se uvíznutí papíru?	104
Odstranění papíru uvíznutého v podavači dokumentů	104
Odstranění uvíznutého papíru v podávacím otvoru pro jeden list papíru (zásobníku 1)	107
Odstranění uvíznutého papíru v zásobníku 2	109
Odstranění uvíznutého papíru z oblasti zadních dvířek a fixační jednotky	111
Odstranění uvíznutého papíru v duplexní jednotce (pouze pro modely s duplexní jednotkou)	113
Odstranění uvíznutí papíru ve výstupní přihrádce	115
Zlepšení kvality tisku	117
Úvod	117
Aktualizace firmwaru tiskárny	118
Tisk pomocí jiného programu	118
Kontrola nastavení typu papíru pro tiskovou úlohu	118
Kontrola nastavení typu papíru na tiskárně	118
Kontrola nastavení typu papíru (Windows)	118
Kontrola nastavení typu papíru (OS X)	118
Kontrola stavu tonerové kazety	119
Tisk čisticí stránky	119
Vizuálně zkontrolujte tonerové kazety	120
Kontrola papíru a tiskového prostředí	120
Krok 1: Použití papíru odpovídajícího specifikacím společnosti HP	120
Krok 2: Kontrola prostředí	120
Krok 3: Nastavení zarovnání jednotlivých zásobníků papíru	121
Vyzkoušení odlišného ovladače tisku	121
Kontrola nastavení režimu EconoMode	122
Úprava sytosti tisku	122
Kalibrace tiskárny pro vyrovnání barev	123
Úprava nastavení barev (Windows)	123
Tisk a interpretace stránky kvality tisku	123
Řešení problémů s kvalitou tisku	125

Úvod	125
Řešení problémů s kvalitou tisku	125
Zlepšení kvality kopírovaného a skenovaného obrazu	133
Úvod	133
Kontrola nečistot na skenovací ploše skeneru	133
Odstranění šmouh a pruhů vznikajících při používání podavače dokumentů	133
Kontrola nastavení papíru	134
Kontrola nastavení úpravy obrazu	134
Optimalizace pro text nebo obrázky	135
Kontrola nastavení rozlišení skeneru a barev na počítači	135
Pokyny pro nastavení rozlišení a barevnosti	135
Barva	136
Kopírování od okraje k okraji	136
Čištění podávacích válečků a oddělovací podložky podavače dokumentů	136
Zlepšení kvality faxového obrázku	138
Úvod	138
Kontrola nečistot na skenovací ploše skeneru	138
Kontrola nastavení rozlišení odesílaného faxu	138
Kontrola nastavení opravy chyb	139
Kontrola nastavení přizpůsobení na stránku	139
Čištění podávacích válečků a oddělovací podložky podavače dokumentů	139
Odeslání na jiný fax	141
Kontrola faxu odesílatele	141
Řešení potíží s kabelovou sítí	142
Úvod	142
Špatné fyzické připojení	142
Počítač nekomunikuje s tiskárnou	142
Tiskárna používá nesprávný odkaz a nastavení duplexní sítě	143
Nové softwarové aplikace mohou způsobovat problémy s kompatibilitou	143
Počítač nebo pracovní stanice mohou být nesprávně nastaveny	143
Tiskárna je zakázána nebo jsou ostatní nastavení sítě nesprávná	143
Řešení potíží s bezdrátovou sítí	144
Úvod	144
Kontrolní seznam bezdrátové konektivity	144
Tiskárna po dokončení bezdrátové konfigurace netiskne	145
Tiskárna netiskne a počítač má nainstalovanou bránu firewall třetí strany	145
Bezdrátové připojení po přesunutí bezdrátového směrovače nebo tiskárny nefunguje	145
K bezdrátové tiskárně nelze připojit více počítačů	145
Bezdrátová tiskárna přestává při připojení k síti VPN komunikovat	146
Síť není uvedena v seznamu bezdrátových sítí	146
Bezdrátová síť nefunguje	146

Provedení diagnostického testu bezdrátové sítě	146
Redukce rušení v bezdrátové síti	146
Řešení problémů s faxem	148
Úvod	148
Kontrolní seznam před řešením potíží	148
Řešení obecných problémů s faxem	149
Odesílání faxů je pomalé	149
Kvalita faxu je nízká	150
Fax je oříznut nebo se vytiskne na dvou stranách	151

Rejstřík	153
----------------	-----

1 Přehled tiskárny

- [Pohledy na tiskárnu](#)
- [Technické parametry tiskárny](#)
- [Nastavení hardwaru tiskárny a instalace softwaru](#)

Další informace:

Následující informace jsou platné v okamžiku vydání dokumentu. Aktuální informace viz www.hp.com/support/ljM278MFP.

Kompletní podpora společnosti HP pro tiskárnu zahrnuje následující informace:

- Instalace a konfigurace
- Osvojování a používání
- Řešení problémů
- Stažení aktualizací softwaru a firmwaru
- Účast ve fórech podpory
- Vyhledání informací o záruce a předpisech

Pohledy na tiskárnu

- [Pohled na tiskárnu zepředu](#)
- [Pohled na tiskárnu zezadu](#)
- [Zobrazení ovládacího panelu](#)

Pohled na tiskárnu zepředu

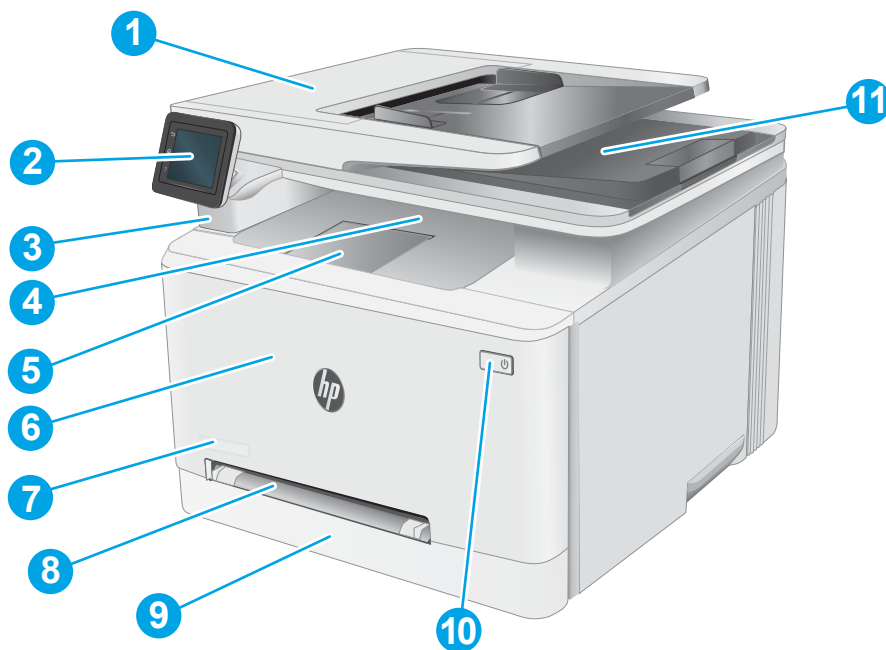

1	Podavač dokumentů
2	Ovládací panel s barevným dotykovým displejem
3	Port pro jednotku USB pro tisk a skenování bez použití počítače
4	Výstupní přihrádka
5	Nástavec výstupní přihrádky
6	Přední dvířka (přístup k tonerovým kazetám)
7	Název modelu
8	Prioritní podávací otvor pro jeden list papíru (zásobník 1)
9	Hlavní vstupní zásobník (Zásobník 2)
10	Vypínač
11	Skener

Pohled na tiskárnu zezadu

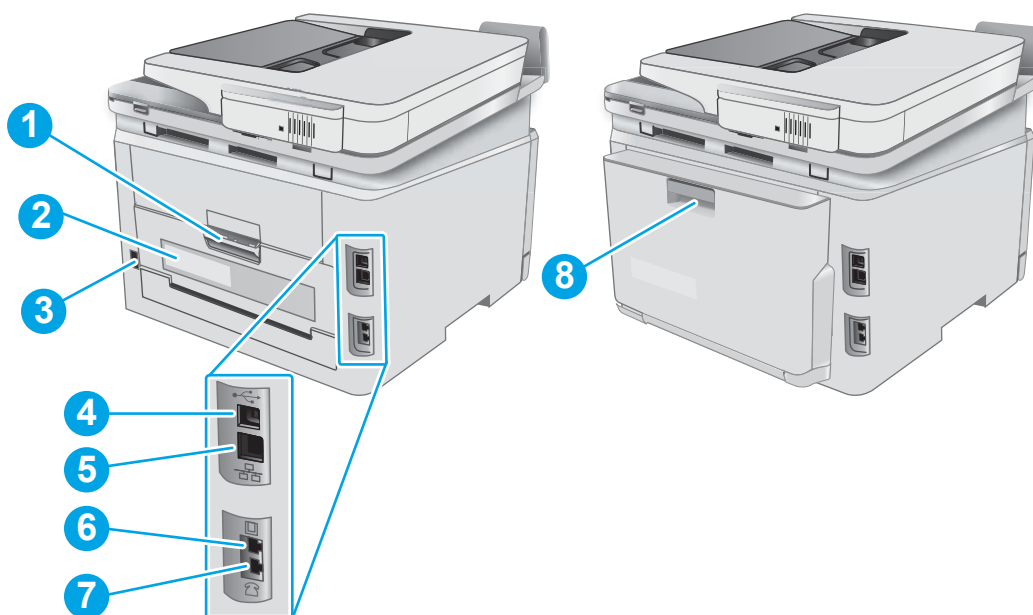

1	Zadní dvířka (přístup pro odstraňování uviznutých médií)
2	Štítek se sériovým číslem a číslem produktu
3	Přípojka pro napájení
4	Port rozhraní USB
5	Port sítě Ethernet
6	Port „line in“ faxu pro připojení telefonní linky pro fax k tiskárně (pouze u modelů s funkcí faxu)
7	Port „line out“ telefonní linky pro připojení dalšího telefonu, záznamníku či jiného zařízení (pouze u modelů s funkcí faxu)
8	Duplexní jednotka (pouze duplexní modely)

Zobrazení ovládacího panelu

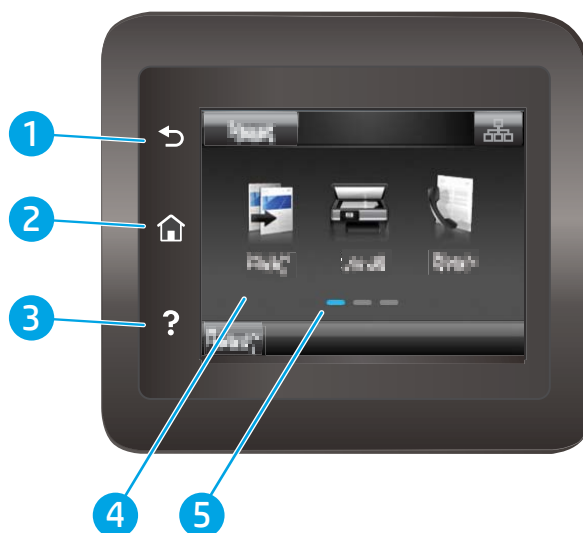

1	Tlačítko Zpět ↶	Slouží pro návrat na předchozí obrazovku.
2	Tlačítko Domů 🏠	Poskytuje přístup na hlavní obrazovku.
3	Tlačítko Nápověda ?	Poskytuje přístup k systému nápovědy ovládacího panelu.
4	Barevný dotykový displej	Umožňuje přístup k nabídkám, animacím nápovědy a informacím o tiskárně.
5	Indikátor hlavní obrazovky	Displej indikuje, která hlavní obrazovka je na ovládacím panelu aktuálně zobrazena.

 **POZNÁMKA:** I když ovládací panel není vybaven standardním tlačítkem **Zrušit**, v průběhu mnohých úkonů tiskárny se na dotykovém displeji tlačítko **Zrušit** zobrazuje. To uživatelům umožňuje probíhající operaci přerušit dříve, než ji tiskárna dokončí.







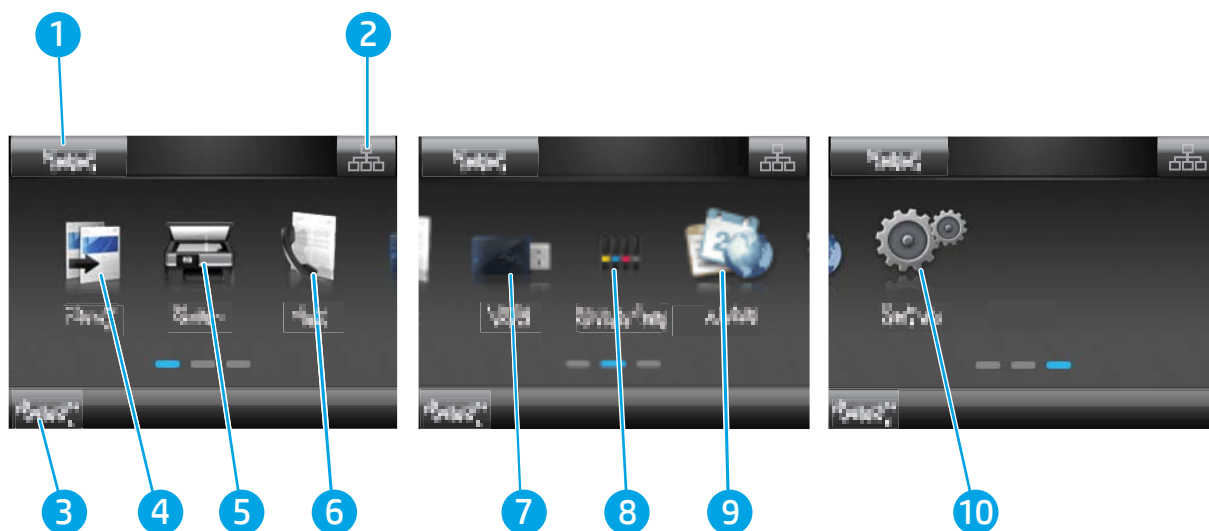

Rozložení hlavní obrazovky

Domovská obrazovka nabízí přístup k funkcím tiskárny a indikuje její aktuální stav.

Na hlavní obrazovku se můžete kdykoli vrátit stisknutím tlačítka Domů na ovládacím panelu tiskárny.



 **POZNÁMKA:** Funkce zobrazené na domovské obrazovce se mohou lišit podle konfigurace tiskárny.



1	Tlačítko Resetovat	Klepnutím na toto tlačítko můžete dočasná nastavení jakékoli operace obnovit na výchozí hodnoty tiskárny.
2	Tlačítko Informace o připojení	Po klepnutí na toto tlačítko se otevře nabídka Informace o připojení , která obsahuje informace o síti. Tlačítko má podobu ikony kabelového připojení  nebo ikony bezdrátového připojení  v závislosti na tom, k jakému typu sítě je tiskárna připojena.
3	Stav tiskárny	Tato oblast obrazovky poskytuje informace o celkovém stavu tiskárny.
4	Tlačítko Kopie 	Klepnutím na toto tlačítko otevřete nabídku kopírování.
5	Tlačítko Skenovat 	Klepnutím na toto tlačítko otevřete nabídku skenování: <ul style="list-style-type: none">• Skenování na jednotku USB• Skenování do síťové složky• Skenování do e-mailu
6	Tlačítko Fax 	Klepnutím na toto tlačítko otevřete nabídku faxu:
7	Tlačítko USB 	Klepnutím na toto tlačítko otevřete nabídku jednotky USB .
8	Tlačítko Spotřební materiál 	Klepnutím na toto tlačítko zobrazíte informace o stavu spotřebního materiálu.
9	Tlačítko Aplikace 	Klepnutím na toto tlačítko otevřete nabídku Aplikace umožňující tisk přímo z vybraných webových aplikací.
10	Tlačítko Nastavení 	Klepnutím na toto tlačítko otevřete nabídku Nastavení .

Používání ovládacího panelu s dotykovým displejem

Ovládací panel tiskárny s dotykovým displejem můžete používat následujícími způsoby.

Akce	Popis	Příklad
Dotyk (stisknutí)	Pro výběr položky nebo otevření nabídky klepněte na displeji na příslušnou položku. Při procházení nabídkami můžete krátkým klepnutím na displej zastavit posouvání.	Klepnutím na tlačítko Nastavení  otevřete nabídku Nastavení .
Potáhnutí prstem	Dotkněte se displeje a poté pro podélné posouvání obrazovky pohybujte vodorovně prstem.	Pro přístup k tlačítku Nastavení  potáhněte prstem po hlavní obrazovce.
Posouvání	Přiložte a podržte prst na displeji a poté jím pro posouvání obrazovky svisle pohybujte.	Procházejte nabídku Nastavení .

Technické parametry tiskárny

 **DŮLEŽITÉ:** Zatímco následující technické údaje jsou přesné v době vydání, později se mohou změnit. Aktuální informace najdete v části www.hp.com/support/ljM278MFP.

- [Technické údaje](#)
- [Podporované operační systémy](#)
- [Řešení mobilního tisku](#)
- [Rozměry tiskárny](#)
- [Spotřeba energie, elektrické specifikace a akustické emise](#)
- [Rozsah provozního prostředí](#)

Technické údaje

Aktuální informace naleznete v části www.hp.com/support/ljM278MFP.

Podporované operační systémy

Následující informace platí pro tiskové ovladače Windows PCL 6 a HP pro OS X daných tiskáren a pro instalační software.

Systém Windows: Pokud z instalačního softwaru HP spustíte instalaci plné verze softwaru, nainstaluje se v závislosti na používané verzi systému Windows tiskový ovladač „HP PCL.6“ verze 3, „HP PCL.6“ verze 3 nebo „HP PCL.6“ verze 4 spolu s dalším, volitelným softwarem. Stažení tiskového ovladače „HP PCL.6“ verze 3, „HP PCL.6“ verze 3 a „HP PCL.6“ verze 4 z webu podpory tiskáren pro tuto tiskárnu: www.hp.com/support/ljM278MFP.

OS X: Tato tiskárna podporuje počítače Mac. Stáhněte si aplikaci HP Easy Start ze stránky 123.hp.com/LaserJet nebo ze stránky Podpora tiskárny a poté pomocí aplikace HP Easy Start nainstalujte tiskový ovladač HP. Software HP Easy Start není součástí instalačního softwaru HP.

1. Přejděte na stránku 123.hp.com/LaserJet.
2. Při stahování softwaru tiskárny postupujte podle uvedených kroků.

Linux: Informace a tiskové ovladače pro systém Linux najdete na adrese www.hp.com/go/linuxprinting.

UNIX: Informace a tiskové ovladače pro systém UNIX® najdete na adrese www.hp.com/go/unixmodelscripts.

Tabulka 1-1 Podporované operační systémy a ovladače tiskárny

Operační systém	Tiskový ovladač nainstalován (pomocí softwaru z webové stránky)	Poznámky
Windows® XP SP3, 32bitová verze	Tiskový ovladač „HP PCL.6“ dané tiskárny je v tomto operačním systému instalován jako součást instalace softwaru.	Společnost Microsoft ukončila hlavní podporu systému Windows XP v dubnu 2009. Společnost HP se bude nadále snažit o maximální podporu systému Windows XP, u kterého byla oficiálně ukončena podpora. Některé funkce tiskového ovladače nejsou podporovány.

Tabulka 1-1 Podporované operační systémy a ovladače tiskárny (pokračování)

Operační systém	Tiskový ovladač nainstalován (pomocí softwaru z webové stránky)	Poznámky
Windows Vista®, 32bitová verze	Tiskový ovladač „HP PCL.6“ dané tiskárny je v tomto operačním systému instalován jako součást instalace softwaru.	Společnost Microsoft ukončila hlavní podporu systému Windows Vista v dubnu 2012. Společnost HP se bude nadále snažit o maximální podporu operačního systému Vista, u kterého byla oficiálně ukončena podpora. Některé funkce tiskového ovladače nejsou podporovány.
Windows 7, 32bitová a 64bitová verze	Tiskový ovladač „HP PCL 6“ dané tiskárny je v tomto operačním systému instalován jako součást instalace softwaru.	
Windows 8, 32bitová a 64bitová verze	Tiskový ovladač „HP PCL 6“ dané tiskárny je v tomto operačním systému instalován jako součást instalace softwaru.	Podpora pro systém Windows 8 RT je poskytována prostřednictvím 32bitové verze ovladače Microsoft IN OS verze 4.
Windows 8.1, 32bitová a 64bitová verze	Tiskový ovladač „HP PCL -6“ V4 dané tiskárny je v tomto operačním systému instalován jako součást instalace softwaru.	Podpora pro systém Windows 8.1 RT je poskytována prostřednictvím 32bitové verze ovladače Microsoft IN OS verze 4.
Windows 10, 32bitová a 64bitová verze	Tiskový ovladač „HP PCL -6“ V4 dané tiskárny je v tomto operačním systému instalován jako součást instalace softwaru.	
Windows Server 2008 SP2, 32bitová verze	Tiskový ovladač tiskárny „HP PCL.6“ je k dispozici ke stažení na webovém serveru podpory tiskárny. Ovladač stáhněte a poté nainstalujte pomocí nástroje Přidat tiskárnu společnosti Microsoft.	Společnost Microsoft ukončila hlavní podporu systému Windows Server 2008 v lednu 2015. Společnost HP se bude nadále snažit o maximální podporu systému Windows Server 2008, u kterého byla oficiálně ukončena podpora. Některé funkce tiskového ovladače nejsou podporovány.
Windows Server 2008 SP2, 64bitová verze	Tiskový ovladač tiskárny „HP PCL 6“ je k dispozici ke stažení na webovém serveru podpory tiskárny. Ovladač stáhněte a poté nainstalujte pomocí nástroje Přidat tiskárnu společnosti Microsoft.	Společnost Microsoft ukončila hlavní podporu systému Windows Server 2008 v lednu 2015. Společnost HP se bude nadále snažit o maximální podporu systému Windows Server 2008, u kterého byla oficiálně ukončena podpora.
Windows Server 2008 R2, SP 1, 64bitová verze	Tiskový ovladač „HP PCL 6“ dané tiskárny je v tomto operačním systému instalován jako součást instalace softwaru.	
Windows Server 2012, 64bitová verze	Tiskový ovladač „HP PCL 6“ dané tiskárny je v tomto operačním systému instalován jako součást instalace softwaru.	
Windows Server 2012 R2, 64bitová verze	Tiskový ovladač „HP PCL -6“ dané tiskárny je v tomto operačním systému instalován jako součást instalace softwaru.	
Windows 10 server (Server 2016), 32bitová a 64bitová verze	Tiskový ovladač „HP PCL -6“ dané tiskárny je v tomto operačním systému instalován jako součást instalace softwaru.	
OS X 10.10 Yosemite, OS X 10.11 El Capitan, OS X 10.12 Sierra	Chcete-li instalovat tiskový ovladač, stáhněte software HP Easy Start z adresy 123.hp.com/LaserJet Při instalaci softwaru tiskárny a tiskového ovladače postupujte podle uvedených kroků.	

 **POZNÁMKA:** Aktuální seznam podporovaných operačních systémů je uveden na adrese www.hp.com/support/ljM278MFP, kde také naleznete kompletní nápovědu společnosti HP k tiskárně.

 **POZNÁMKA:** Informace o podpoře ovladačů HP UPD pro tuto tiskárnu najdete na stránkách www.hp.com/go/upd. V části **Další informace** klikněte na odkazy.

Tabulka 1-2 Minimální požadavky na systém

Windows	OS X
<ul style="list-style-type: none">• Jednotka CD-ROM, jednotka DVD nebo připojení k internetu• Vyhrazené připojení USB 1.1 nebo 2.0 nebo síťové připojení• 400 MB dostupného místa na pevném disku• 1 GB paměti RAM (32bitová verze) nebo 2 GB paměti RAM (64bitová verze)	<ul style="list-style-type: none">• Internetové připojení• 1.5 GB dostupného místa na pevném disku

Řešení mobilního tisku

Společnost HP nabízí řadu řešení pro mobilní tisk a tisk pomocí softwaru ePrint s cílem zajistit snadný tisk na tiskárnách HP z notebooku, tabletu, chytrého telefonu nebo jiného mobilního zařízení. Na adrese www.hp.com/go/LaserJetMobilePrinting si prohlédněte celý seznam a co nejlépe se podle něj rozhodněte.

 **POZNÁMKA:** Aktualizací firmwaru tiskárny zajistíte podporu všech možností mobilního tisku a tisku ePrint.

- Funkce Wi-Fi Direct (pouze bezdrátové modely)
- Funkce HP ePrint prostřednictvím e-mailu (vyžaduje povolení Webových služeb HP a registraci tiskárny ve službě HP Connected)
- Aplikace HP ePrint (k dispozici pro operační systémy Android, iOS a Blackberry)
- Aplikace HP All-in-One Remote pro zařízení se systémem iOS a Android
- Software HP ePrint
- Tisk Google Cloud Print
- AirPrint
- Tisk ze zařízení Android

Rozměry tiskárny

Obrázek 1-1 Rozměry modelů „nw“

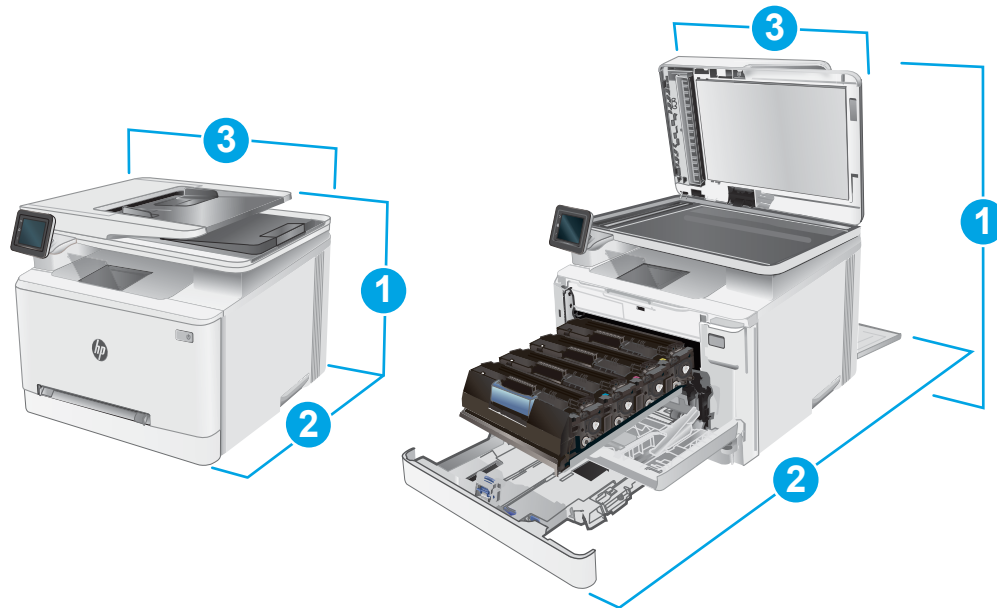

	Tiskárna zcela zavřená	Tiskárna zcela otevřená
1. Výška	334,1 mm	590 mm
2. Hloubka	388,6 mm	855 mm
3. Šířka	420 mm	453 mm
Hmotnost (včetně kazet)	18 kg	

Obrázek 1-2 Rozměry modelů fdn a fdw

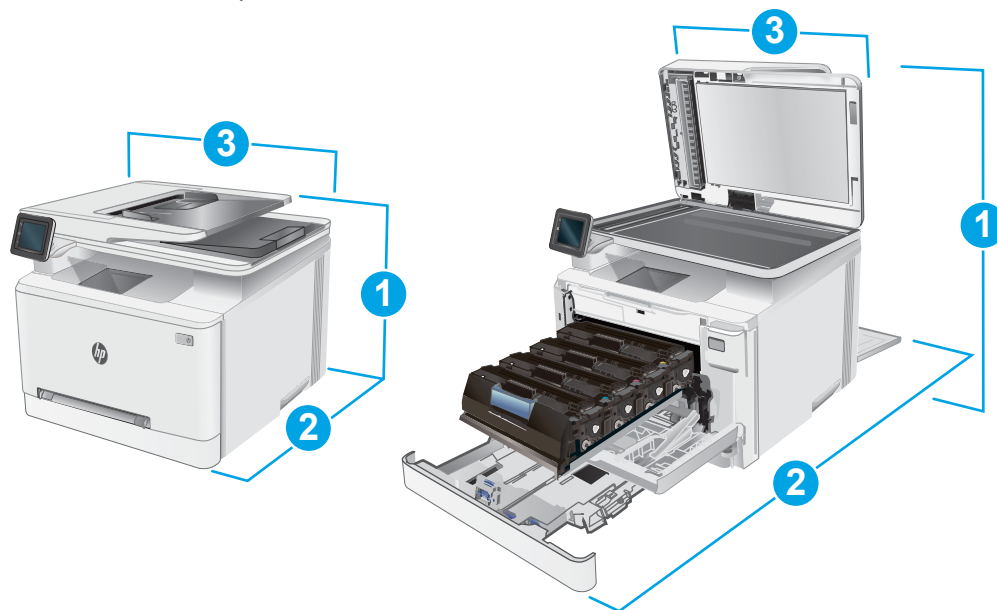

	Tiskárna zcela zavřená	Tiskárna zcela otevřená
1. Výška	334,1 mm	590 mm
2. Hloubka	421,7 mm	1008 mm
3. Šířka	420 mm	453 mm
Hmotnost (včetně kazet)	18,7 kg	

Spotřeba energie, elektrické specifikace a akustické emise

Nejnovější informace najdete na webové stránce www.hp.com/support/ljM278MFP.

⚠ UPOZORNĚNÍ: Požadavky na napájení vycházejí z podmínek země/oblasti, kde se tiskárna prodává. Neměňte provozní napětí. Hrozí poškození tiskárny a ztráta nároku na záruční opravu.

Rozsah provozního prostředí

Tabulka 1-3 Rozsah provozního prostředí

Prostředí	Doporučeno	Povoleno
Teplota	17 až 25 °C	15 až 30 °C
Relativní vlhkost	Relativní vlhkost 30 až 70 %	Relativní vlhkost 10 až 80 %
Nadmořská výška	Nehodí se	0 až 3048 m

Nastavení hardwaru tiskárny a instalace softwaru

Základní pokyny pro nastavení naleznete v instalačním letáku a příručce Začínáme, které jsou dodávány společně s tiskárnou. Další pokyny naleznete na webu společnosti HP v sekci podpory.

Chcete-li získat kompletní podporu společnosti HP pro tiskárnu, přejděte na adresu www.hp.com/support/ijM278MFP. Najdete tam následující podporu:

- Instalace a konfigurace
- Osvojování a používání
- Řešení problémů
- Stažení aktualizací softwaru a firmwaru
- Účast ve fórech podpory
- Vyhledání informací o záruce a předpisech

2 Zásobníky papíru

- [Úvod](#)
- [Vložení papíru do podávacího otvoru pro jeden list papíru \(zásobníku 1\)](#)
- [Vložení papíru do zásobníku 2](#)
- [Vkládání a tisk obálek](#)
- [Vkládání a tisk štítků](#)

Další informace:

Následující informace jsou platné v okamžiku vydání dokumentu. Aktuální informace viz www.hp.com/support/ljM278MFP.

Kompletní podpora společnosti HP pro tiskárnu zahrnuje následující informace:

- Instalace a konfigurace
- Osvojování a používání
- Řešení problémů
- Stažení aktualizací softwaru a firmwaru
- Účast ve fórech podpory
- Vyhledání informací o záruce a předpisech

Úvod

 **UPOZORNĚNÍ:** Nevytahujte současně více než jeden zásobník papíru.

Na zásobníky papíru nikdy nestoupejte.

Při zavírání zásobníků papíru do nich nekládejte ruce.

Při přenášení tiskárny musí být všechny zásobníky zavřené.

Vložení papíru do podávacího otvoru pro jeden list papíru (zásobníku 1)

Úvod

Následující informace popisují, jak vkládat papír do zásobníku 1. Tento zásobník pojme 1 list papíru, používejte jej pro tisk jednostránkových dokumentů, dokumentů vyžadujících použití více typů papíru nebo pro potisk obálek.

 **POZNÁMKA:** Jak se vyhnout uvíznutí papíru:

- Nikdy nepřidávejte nebo nevyjímajte papír ze zásobníku během tisku.
- Používejte papír, který není zvrásněný, zvlněný nebo poškozený.

1. Vysuňte vodítka šířky papíru v prioritním podávacím otvoru pro jeden list papíru směrem ven.

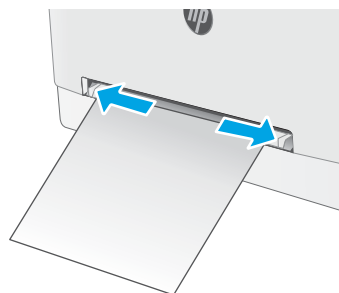

2. Umístěte horní hranu papíru k okraji otvoru a poté upravte polohu vodítek tak, aby se papíru lehce dotýkaly, ale neohýbaly jej.

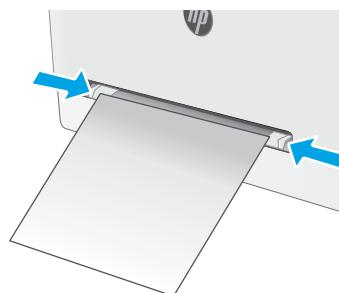

3. Vložte list papíru do otvoru a přidržte jej. Tiskárna list papíru částečně vtáhne do dráhy papíru. Informace týkající se orientace papíru naleznete zde: [Zásobník 1 – orientace papíru na stránce 15](#).

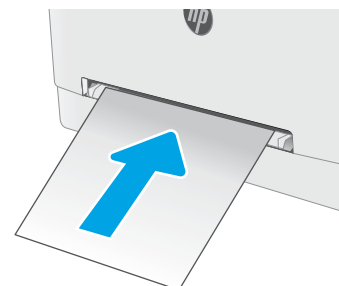

POZNÁMKA: V závislosti na formátu papíru může být nutné, abyste jej přidržovali oběma rukama, dokud není vtažen do tiskárny.



4. V softwaru počítače spusťte tiskovou úlohu. Ujistěte se, že je v tiskovém ovladači a v nastavení prioritního podávacího otvoru pro jeden list papíru vybrán správný formát papíru.

Zásobník 1 – orientace papíru

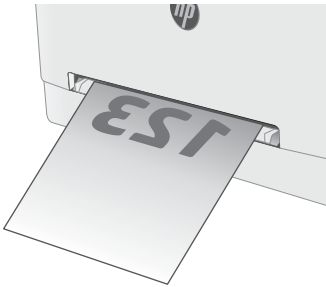
Při použití papíru vyžadujícího specifickou orientaci jej vkládejte v souladu s informacemi uvedenými v následující tabulce.

Typ papíru	Orientace obrazu	Výstup	Formát papíru	Vkládání papíru
Hlavičkový nebo předtištěný papír	Na výšku POZNÁMKA: V zásobníku 1 může být papír formátu A5 orientován pro tisk na šířku i na výšku.	Jednostranný tisk	Letter, Legal, Executive, Oficio (8,5 x 13), A4, A5, A6, B5 (JIS), B5 (ISO), Pohlednice #10, japonská pohlednice (pohlednice (JIS)), dvojitá japonská pohlednice otočená (dvojitá pohlednice (JIS))	Lícem nahoru Horní stranou napřed 
		Oboustranný tisk	Letter, Legal, Executive, Oficio (8,5 x 13), A4, A5, A6, B5 (JIS), B5 (ISO), Pohlednice #10, japonská pohlednice (pohlednice (JIS)), dvojitá japonská pohlednice otočená (dvojitá pohlednice (JIS))	Lícem dolů Horní stranou napřed 
Děrovaný	Na výšku POZNÁMKA: V zásobníku 1 může být papír formátu A5 orientován pro tisk na šířku i na výšku.	Jednostranný nebo oboustranný tisk	Letter, Legal, Executive, Oficio (8,5 x 13), A4, A5, A6, B5 (JIS), B5 (ISO), Pohlednice #10, japonská pohlednice (pohlednice (JIS)), dvojitá japonská pohlednice otočená (dvojitá pohlednice (JIS))	Lícem nahoru Otvory na levou stranu tiskárny 

Vložení papíru do zásobníku 2

Úvod

Následující informace popisují, jak vkládat papír do zásobníku 2. Tento zásobník pojme až 250 listů papíru gramáže 75 g/m².

 **POZNÁMKA:** Jak se vyhnout uvíznutí papíru:

- Nikdy nepřidávejte nebo nevyjímejte papír ze zásobníku během tisku.
- Před naplněním zásobníku vyjměte ze vstupního zásobníku veškerý papír a stoh papíru srovnejte.
- Při vkládání papíru jej neprocházejte rychlým listováním mezi prsty.
- Používejte papír, který není zvrásněný, zvlněný nebo poškozený.

1. Otevřete zásobník.

POZNÁMKA: Tento zásobník neotvírejte, pokud se používá.

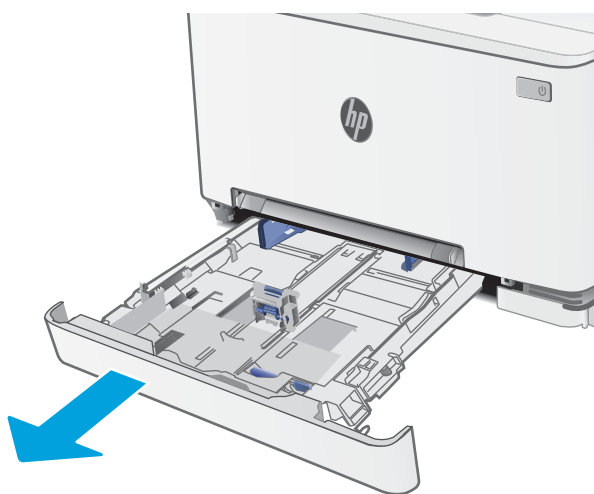

2. Upravte vodítka papíru stisknutím seřizovacích páček a posunutím vodítek do polohy odpovídající formátu používaného papíru.

POZNÁMKA: Chcete-li vložit papír formátu Legal, vysuňte zásobník stisknutím modré západky a vytažením přední části zásobníku směrem dopředu. Je-li vložen papír formátu Legal, vyčnívá zásobník 2 z přední části tiskárny asi o 57,5 mm.

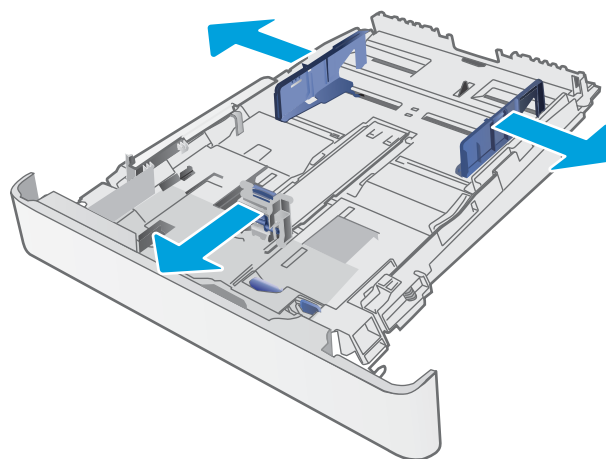

3. Vložte do zásobníku papír. Informace týkající se orientace papíru naleznete zde: [Zásobník 2 – orientace papíru na stránce 19](#).

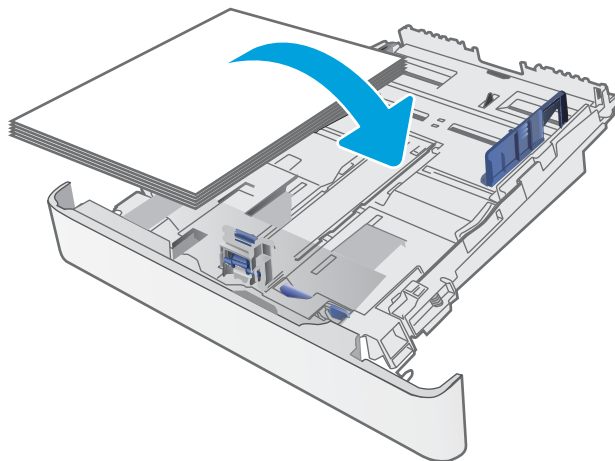

4. Nastavte vodítka tak, aby se stohu papíru lehce dotýkala, ale neohýbala ho.

POZNÁMKA: Nenastavujte vodítka papíru příliš těsně ke stohu papíru.

POZNÁMKA: Abyste předešli uvíznutí papíru, upravte vodítka papíru do správné polohy a nepřepínáte zásobník.

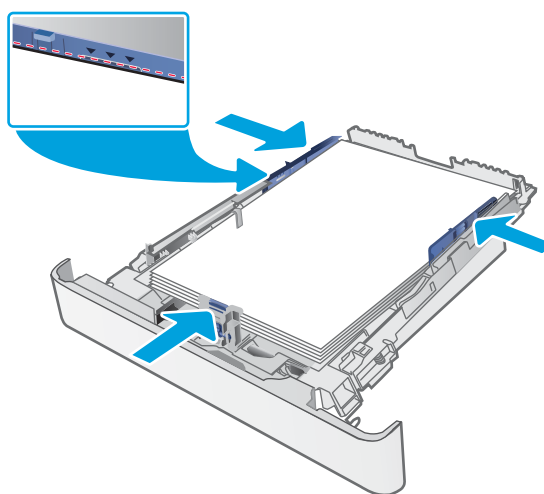

5. Zavřete zásobník.



Zásobník 2 – orientace papíru

Při použití papíru vyžadujícího specifickou orientaci jej vkládejte v souladu s informacemi uvedenými v následující tabulce.

Typ papíru	Orientace obrazu	Výstup	Formát papíru	Vkládání papíru
Hlavičkový nebo předtištěný papír	Na výšku	Jednostranný tisk	Letter, Legal, Executive, Oficio (8,5 x 13), A4, A6, B5 (JIS), B5 (ISO), Pohlednice #10, japonská pohlednice (pohlednice (JIS)), dvojitá japonská pohlednice otočená (dvojitá pohlednice (JIS))	Lícem nahoru Horním okrajem k zadní části zásobníku
		Oboustranný tisk	Letter, Legal, Executive, Oficio (8,5 x 13), A4, A6, B5 (JIS), B5 (ISO), Pohlednice #10, japonská pohlednice (pohlednice (JIS)), dvojitá japonská pohlednice otočená (dvojitá pohlednice (JIS))	Lícem dolů Horním okrajem k zadní části zásobníku
	Na šířku	Jednostranný tisk	A5	Lícem nahoru Horním okrajem k zadní části zásobníku

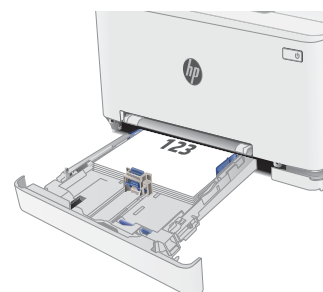

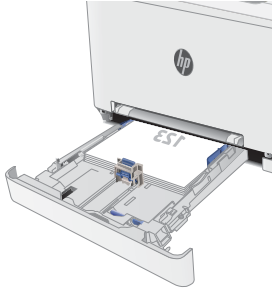
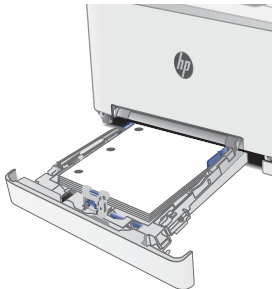
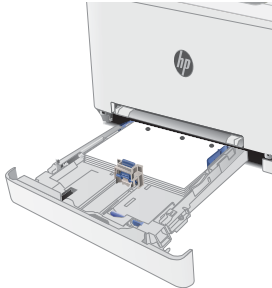
Typ papíru	Orientace obrazu	Výstup	Formát papíru	Vkládání papíru
		Oboustranný tisk	A5	Lícem dolů Horním okrajem k zadní části zásobníku
				
Děrovaný	Na výšku	Jednostranný nebo oboustranný tisk	Letter, Legal, Executive, Oficio (8,5 x 13), A4, A6, B5 (JIS), B5 (ISO), Pohlednice #10, japonská pohlednice (pohlednice (JIS)), dvojitá japonská pohlednice otočená (dvojitá pohlednice (JIS))	Lícem nahoru Otvory směrem k levé straně zásobníku
				
	Na šířku	Jednostranný nebo oboustranný tisk	A5	Lícem nahoru Otvory k přední části zásobníku
				

Vkládání a tisk obálek

Úvod

Následující informace popisují, jak tisknout a vkládat obálky. Zásobník 1 pojme 1 obálku. Zásobník 2 pojme až 5 obálek.

Pokud chcete tisknout obálky pomocí možnosti ručního podávání, následujícím způsobem vyberte správná nastavení v ovladači tiskárny a po odeslání tiskové úlohy do tiskárny vložte obálky do zásobníku.

Tisk obálek

1. Vyberte ze softwarového programu možnost **Tisk**.
2. Vyberte tiskárnu ze seznamu tiskáren a kliknutím nebo klepnutím na tlačítko **Vlastnosti** nebo **Předvolby** spusťte ovladač tisku.

 **POZNÁMKA:** Název tlačítka se v různých softwarových programech liší.

 **POZNÁMKA:** Přístup k těmto funkcím z úvodní obrazovky systému Windows 8 či 8.1 získáte výběrem možnosti **Zařízení**, dále zvolte možnost **Tisk** a poté vyberte tiskárnu.

3. Klikněte nebo klepněte na kartu **Papír/Kvalita**.
4. V rozevíracím seznamu **Formát papíru** vyberte správný formát pro obálky.
5. V rozevíracím seznamu **Typ papíru** vyberte možnost **Obálka**.
6. V rozevíracím seznamu **Zdroj papíru** vyberte možnost **Ruční podávání**.
7. Kliknutím na tlačítko **OK** zavřete dialogové okno **Vlastnosti dokumentu**.
8. V dialogovém okně **Tisk** klikněte na tlačítko **OK**, tím úlohu vytisknete.

Orientace obálky

Zásobník	Rozměry obálky	Postup založení obálek
Zásobník 1	Obálka č. 10, obálka Monarch, obálka B5, obálka C5, obálka DL	Lícem nahoru Krátkou stranou určenou pro známku směrem do tiskárny
Zásobník 2	Obálka č. 10, obálka Monarch, obálka B5, obálka C5, obálka DL	Lícem nahoru Krátkou stranou určenou pro známku směrem do tiskárny

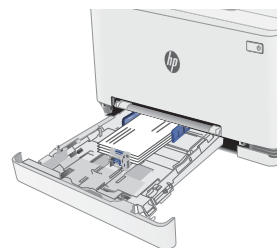

Vkládání a tisk štítků

Úvod

Následující informace popisují, jak tisknout a vkládat štítky. Zásobník 1 pojme 1 arch štítků. Zásobník 2 pojme až 50 archů štítků.

Pokud chcete tisknout štítky pomocí možnosti ručního podávání, vyberte správná nastavení pomocí tohoto postupu v ovladači tiskárny a po odeslání tiskové úlohy do tiskárny vložte štítky do zásobníku. Při použití ručního podávání tiskárna na vytisknutí úlohy čeká, dokud nerozpozná, že se zásobník otevřel.

Ručně podávané štítky

1. Vyberte ze softwarového programu možnost **Tisk**.
2. Vyberte tiskárnu ze seznamu tiskáren a kliknutím nebo klepnutím na tlačítko **Vlastnosti** nebo **Předvolby** spusťte ovladač tisku.

 **POZNÁMKA:** Název tlačítka se v různých softwarových programech liší.

 **POZNÁMKA:** Přístup k těmto funkcím z úvodní obrazovky systému Windows 8 či 8.1 získáte výběrem možnosti **Zařízení**, dále zvolte možnost **Tisk** a poté vyberte tiskárnu.

3. Klikněte na kartu **Papír/Kvalita**.
4. V rozevíracím seznamu **Formát papíru** vyberte správný formát pro archy štítků.
5. V rozevíracím seznamu **Typ papíru** vyberte možnost **Štítky**.
6. V rozevíracím seznamu **Zdroj papíru** vyberte možnost **Ruční podávání**.
7. Kliknutím na tlačítko **OK** zavřete dialogové okno **Vlastnosti dokumentu**.
8. V dialogovém okně **Tisk** klikněte na tlačítko **OK**, tím úlohu vytisknete.

Orientace štítku

Zásobník	Vkládání štítků
Zásobník 1	Lícem nahoru Horní stranou napřed

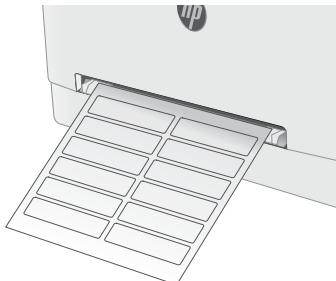

Zásobník 2	Lícem nahoru Horní stranou napřed
------------	--------------------------------------



3 Spotřební materiál, příslušenství a díly

- [Objednávka spotřebního materiálu, příslušenství a dílů](#)
- [Výměna tonerových kazet](#)

Další informace:

Následující informace jsou platné v okamžiku vydání dokumentu. Aktuální informace viz www.hp.com/support/ljM278MFP.

Kompletní podpora společnosti HP pro tiskárnu zahrnuje následující informace:

- Instalace a konfigurace
- Osvojování a používání
- Řešení problémů
- Stažení aktualizací softwaru a firmwaru
- Účast ve fórech podpory
- Vyhledání informací o záruce a předpisech

Objednávka spotřebního materiálu, příslušenství a dílů

Objednávání

Objednání spotřebního materiálu a papíru	www.hp.com/go/suresupply
Objednání originálních částí nebo příslušenství HP	www.hp.com/buy/parts
Objednání prostřednictvím servisu nebo poskytovatele podpory	Obraťte se na autorizovaný servis nebo na autorizovaného poskytovatele podpory HP.
Objednávky pomocí integrovaného webového serveru HP (EWS)	Chcete-li se dostat k objednávkám, zadejte v podporovaném webovém prohlížeči v počítači do adresového řádku IP adresu tiskárny nebo název hostitele. Integrovaný webový server HP (EWS) obsahuje odkaz na stránky HP SureSupply, na kterých jsou uvedeny informace o možnostech nákupu originálního spotřebního materiálu HP.

Spotřební materiál a příslušenství

Položka	Popis	Číslo kazety	Výrobní číslo
Spotřební materiál			
Pro použití pouze v Severní Americe, Latinské Americe, v zemích/oblastech v Tichomoří a Japonsku			
Originální černá tonerová kazeta HP 202A LaserJet	Náhradní černá tonerová kazeta se standardní kapacitou	202A	CF500A
Originální černá tonerová kazeta HP 202X LaserJet s vysokou výtěžností	Vysokokapacitní náhradní černá tonerová kazeta	202X	CF500X
Originální azurová tonerová kazeta HP 202A LaserJet	Náhradní azurová inkoustová kazeta se standardní kapacitou	202A	CF501A
Originální azurová tonerová kazeta HP 202X LaserJet s vysokou výtěžností	Vysokokapacitní náhradní azurová tonerová kazeta	202X	CF501X
Originální žlutá tonerová kazeta HP 202A LaserJet	Náhradní žlutá tonerová kazeta se standardní kapacitou	202A	CF502A
Originální žlutá tonerová kazeta HP 202X LaserJet s vysokou výtěžností	Vysokokapacitní náhradní žlutá tonerová kazeta	202X	CF502X
Originální purpurová tonerová kazeta HP 202A LaserJet	Náhradní purpurová tonerová kazeta se standardní kapacitou	202A	CF503A
Originální purpurová tonerová kazeta HP 202X LaserJet s vysokou výtěžností	Vysokokapacitní náhradní purpurová tonerová kazeta	202X	CF503X
Pro použití pouze v Evropě, Rusku, SNS, na Středním východě a v Africe			
Originální černá tonerová kazeta HP 203A LaserJet	Náhradní černá tonerová kazeta se standardní kapacitou	203A	CF540A
Originální černá tonerová kazeta HP 203X LaserJet s vysokou výtěžností	Vysokokapacitní náhradní černá tonerová kazeta	203X	CF540X
Originální azurová tonerová kazeta HP 203A LaserJet	Náhradní azurová inkoustová kazeta se standardní kapacitou	203A	CF541A
Originální azurová tonerová kazeta HP 203X LaserJet s vysokou výtěžností	Vysokokapacitní náhradní azurová tonerová kazeta	203X	CF541X

Položka	Popis	Číslo kazety	Výrobní číslo
Originální žlutá tonerová kazeta HP 203A LaserJet	Náhradní žlutá tonerová kazeta se standardní kapacitou	203A	CF542A
Originální žlutá tonerová kazeta HP 203X LaserJet s vysokou výtěžností	Vysokokapacitní náhradní žlutá tonerová kazeta	203X	CF542X
Originální purpurová tonerová kazeta HP 203A LaserJet	Náhradní purpurová tonerová kazeta se standardní kapacitou	203A	CF543A
Originální purpurová tonerová kazeta HP 203X LaserJet s vysokou výtěžností	Vysokokapacitní náhradní purpurová tonerová kazeta	203X	CF543X

Díly pro samoobslužnou opravu zákazníkem

Kvůli zkrácení doby opravy jsou pro mnoho tiskáren HP LaserJet dostupné díly pro vlastní opravu zákazníkem (CSR). Více informací o programu CSR a jeho výhodách najdete na webu www.hp.com/go/csr-support a www.hp.com/go/csr-faq.

Originální náhradní díly HP lze objednat na webu www.hp.com/buy/parts nebo prostřednictvím autorizovaného servisu nebo poskytovatele podpory HP. Při objednávání je nutné znát alespoň jednu z následujících věcí: číslo dílu, sériové číslo (na zadní straně tiskárny), číslo produktu nebo název tiskárny.

- Díly, u nichž je uvedena výměna svépomocí s označením **Povinně**, mají instalovat sami zákazníci, pokud nechtějí za výměnu platit servisním pracovníkům společnosti HP. V případě těchto dílů není v rámci záruky na tiskárnu HP poskytována podpora na pracovišti zákazníka nebo podpora vrácení do skladu.
- Díly, u nichž je uvedena výměna svépomocí s označením **Volitelně**, mohou po dobu trvání záruční lhůty tiskárny na vaši žádost bezplatně nainstalovat servisní pracovníci společnosti HP.

Položka	Popis	Výměna svépomocí	Výrobní číslo
Zásobník prioritního podávacího otvoru pro jeden list papíru	Náhradní zásobník pro prioritní podávací otvor pro jeden list papíru (zásobník 1)	Povinně	RM2-1693-000
Vstupní zásobník na 250 listů	Náhradní kazeta pro zásobník 2	Povinně	RM2-1683-000

Výměna tonerových kazet

Úvod

Tato tiskárna signalizuje nízkou hladinu toneru v tiskové kazetě. Skutečná výdrž tiskové kazety se může lišit. Doporučujeme mít k dispozici náhradní tiskovou kazetu pro případ, kdy už by kvalita tisku nebyla přijatelná.

Pokud chcete zakoupit kazety nebo zkontrolovat kompatibilitu kazet s příslušnou tiskárnou, přejděte na web HP SureSupply: www.hp.com/go/suresupply. Přejděte na konec stránky a zkontrolujte, zda je správně vybrána země/oblast.

Tiskárna používá čtyři barvy a pro každou z nich má zvláštní tonerovou kazetu: azurovou (C), purpurovou (M), žlutou (Y) a černou (K). Tonerové kazety jsou umístěny na vnitřní straně předních dvířek.

Položka	Popis	Číslo kazety	Číslo dílu
Pro použití pouze v Severní Americe, Latinské Americe, v zemích/oblastech v Tichomoří a Japonsku			
Originální černá tonerová kazeta HP 202A LaserJet	Náhradní černá tonerová kazeta se standardní kapacitou	202A	CF500A
Originální černá tonerová kazeta HP 202X LaserJet s vysokou výtežností	Vysokokapacitní náhradní černá tonerová kazeta	202X	CF500X
Originální azurová tonerová kazeta HP 202A LaserJet	Náhradní azurová inkoustová kazeta se standardní kapacitou	202A	CF501A
Originální azurová tonerová kazeta HP 202X LaserJet s vysokou výtežností	Vysokokapacitní náhradní azurová tonerová kazeta	202X	CF501X
Originální žlutá tonerová kazeta HP 202A LaserJet	Náhradní žlutá tonerová kazeta se standardní kapacitou	202A	CF502A
Originální žlutá tonerová kazeta HP 202X LaserJet s vysokou výtežností	Vysokokapacitní náhradní žlutá tonerová kazeta	202X	CF502X
Originální purpurová tonerová kazeta HP 202A LaserJet	Náhradní purpurová tonerová kazeta se standardní kapacitou	202A	CF503A
Originální purpurová tonerová kazeta HP 202X LaserJet s vysokou výtežností	Vysokokapacitní náhradní purpurová tonerová kazeta	202X	CF503X
Pro použití pouze v Evropě, Rusku, SNS, na Středním východě a v Africe			
Originální černá tonerová kazeta HP 203A LaserJet	Náhradní černá tonerová kazeta se standardní kapacitou	203A	CF540A
Originální černá tonerová kazeta HP 203X LaserJet s vysokou výtežností	Vysokokapacitní náhradní černá tonerová kazeta	203X	CF540X
Originální azurová tonerová kazeta HP 203A LaserJet	Náhradní azurová inkoustová kazeta se standardní kapacitou	203A	CF541A
Originální azurová tonerová kazeta HP 203X LaserJet s vysokou výtežností	Vysokokapacitní náhradní azurová tonerová kazeta	203X	CF541X
Originální žlutá tonerová kazeta HP 203A LaserJet	Náhradní žlutá tonerová kazeta se standardní kapacitou	203A	CF542A
Originální žlutá tonerová kazeta HP 203X LaserJet s vysokou výtežností	Vysokokapacitní náhradní žlutá tonerová kazeta	203X	CF542X

Položka	Popis	Číslo kazety	Číslo dílu
Originální purpurová tonerová kazeta HP 203A LaserJet	Náhradní purpurová tonerová kazeta se standardní kapacitou	203A	CF543A
Originální purpurová tonerová kazeta HP 203X LaserJet s vysokou výtěžností	Vysokokapacitní náhradní purpurová tonerová kazeta	203X	CF543X

POZNÁMKA: Tonerové kazety s vysokou výtěžností obsahují více toneru než standardní tiskové kazety, a umožňují tak vytisknout více stránek. Další informace najdete na stránce www.hp.com/go/learnaboutesupplies.

Nevytahujte tonerovou kazetu z balení dříve, než ji budete instalovat.

UPOZORNĚNÍ: Tonerovou kazetu nevystavujte světlu na více než několik minut, aby nedošlo k jejímu poškození. Pokud se chystáte tonerovou kazetu vyjmout z tiskárny na delší dobu, zakryjte zelený zobrazovací válec.

Na následujícím obrázku jsou zobrazeny komponenty tonerové kazety.

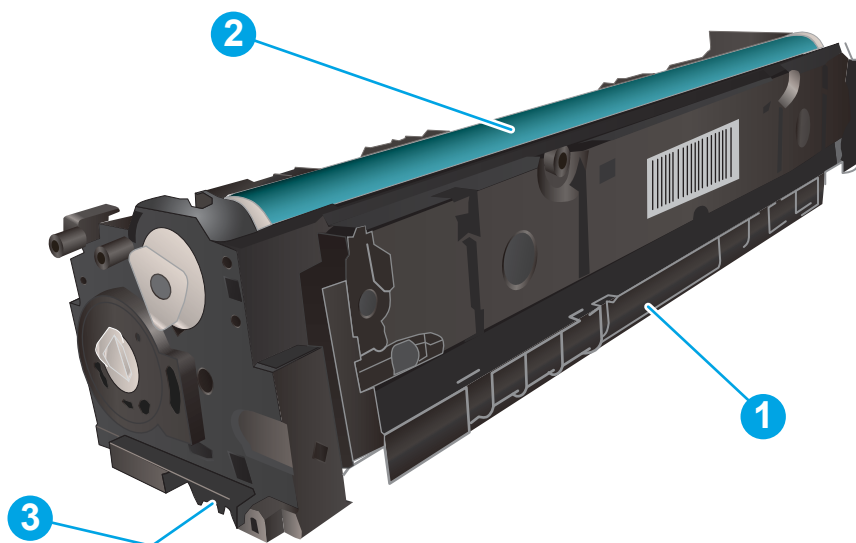

1	Držadlo
2	Zobrazovací válec
3	Paměťový čip

UPOZORNĚNÍ: Pokud toner zašpiní oděv, otřete jej suchým hadříkem a vyperte ve studené vodě. Horká voda by způsobila zapuštění toneru do tkaniny.

POZNÁMKA: Informace o recyklaci použitých tonerových kazet najdete na krabici od tonerové kazety.

Vymutí a vložení tonerových kazet zpět

1. Otevřete přední dvířka.



2. Uchopte modrou rukojeť zásuvky s tonerovou kazetou a zásuvku vytáhněte.



3. Uchopte držadlo tonerové kazety a vytažením nahoru tonerovou kazetu vyjměte.



4. Vyjměte obal s novou tonerovou kazetou z krabice a poté zatáhnutím za proužek obal otevřete.

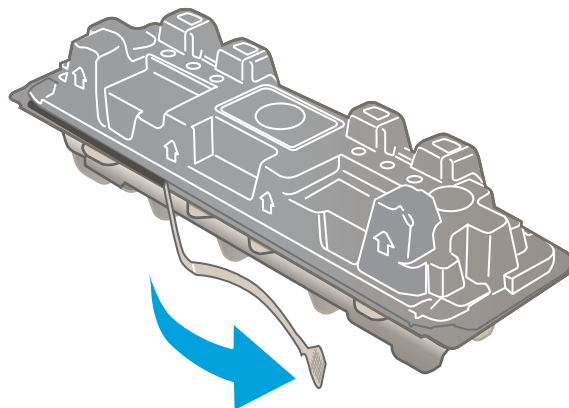

5. Vyjměte tonerovou kazetu z otevřeného obalu. Uložte veškerý obalový materiál pro recyklaci použité tonerové kazety.

POZNÁMKA: Nedotýkejte se zeleného obrazového válce. Otisky prstů na zobrazovacím válci mohou způsobit vady tisku.

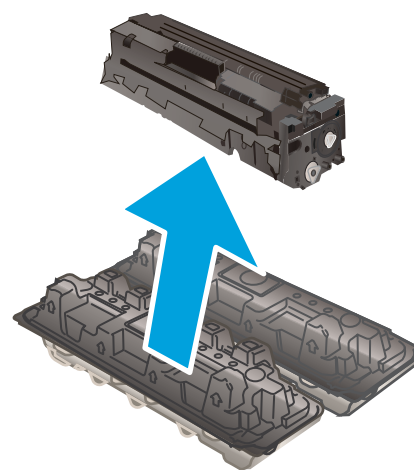

6. Jemně zatřepajte tonerovou kazetou zepředu dozadu, aby se toner rovnoměrně rozprostřel uvnitř kazety.

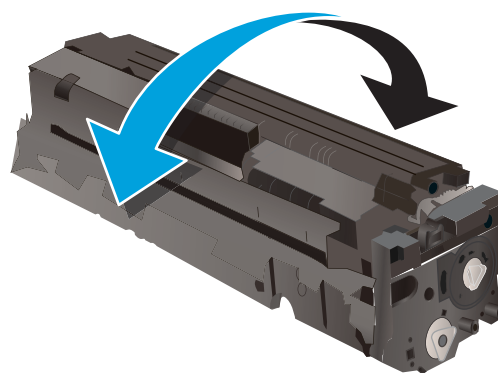

7. Nainstalujte novou tonerovou kazetu. Zkontrolujte, zda barevná značka na kazetě odpovídá barevné značce na zásuvce.

POZNÁMKA: Nedotýkejte se zeleného obrazového válce. Otisky prstů na zobrazovacím válci mohou způsobit vady tisku.



8. Zavřete zásuvku s tonerovými kazetami.



9. Zavřete přední dvířka.



4 Tisk

- [Tiskové úlohy \(systém Windows\)](#)
- [Tiskové úlohy \(OS X\)](#)
- [Mobilní tisk](#)
- [Použití přímého tisku z jednotky USB](#)

Další informace:

Následující informace jsou platné v okamžiku vydání dokumentu. Aktuální informace viz www.hp.com/support/ljM278MFP.

Kompletní podpora společnosti HP pro tiskárnu zahrnuje následující informace:

- Instalace a konfigurace
- Osvojování a používání
- Řešení problémů
- Stažení aktualizací softwaru a firmwaru
- Účast ve fórech podpory
- Vyhledání informací o záruce a předpisech

Tiskové úlohy (systém Windows)

Tisk (Windows)

Následující postup popisuje základní proces tisku v systému Windows.

1. Vyberte ze softwarového programu možnost **Tisk**.
2. V seznamu tiskáren vyberte tiskárnu. Nastavení změňte tak, že kliknutím na tlačítko **Vlastnosti** nebo **Předvolby** spustíte ovladač tisku.

 **POZNÁMKA:** Název tlačítka se v různých softwarových programech liší.

 **POZNÁMKA:** Podle níže uvedeného popisu aplikací pro stolní počítače budou tyto aplikace mít v systému Windows 10, 8.1 a 8 různé rozvržení s různými funkcemi. Pro přístup k funkci tisku z aplikace na úvodní obrazovce postupujte následovně:

- **Windows 10:** Vyberte možnost **Tisk** a poté vyberte tiskárnu.
- **Windows 8.1 nebo 8:** Vyberte položku **Zařízení**, možnost **Tisk** a poté vyberte tiskárnu.

Pokud používáte ovladač HP PCL-6 V4 a vyberte možnost **Další nastavení**, aplikace HP AiO Printer Remote stáhne doplňkové funkce ovladače.

 **POZNÁMKA:** Další informace získáte kliknutím na tlačítko Nápověda (?) v ovladači tiskárny.

3. Pro konfiguraci dostupných možností klikněte na karty v ovladači tisku. Například orientaci papíru změňte na kartě **Úpravy** a zdroj papíru, typ papíru, formát papíru a kvalitu tisku změňte na kartě **Papír/Kvalita**.
4. Do dialogového okna **Tisk** se vrátíte kliknutím na tlačítko **OK**. Na obrazovce vyberte počet výtisků k vytištění.
5. Kliknutím na tlačítko **Tisk** spustíte tisk úlohy.

Automatický tisk na obě strany (Windows)

Tento postup použijte u tiskáren s nainstalovanou automatickou jednotkou pro oboustranný tisk. Pokud v tiskárně není nainstalována automatická jednotka pro oboustranný tisk nebo pokud chcete tisknout na typy papíru, které jednotka pro oboustranný tisk nepodporuje, lze na obě strany tisknout ručně.

1. Vyberte ze softwarového programu možnost **Tisk**.
2. Vyberte tiskárnu ze seznamu tiskáren a kliknutím na tlačítko **Vlastnosti** nebo **Předvolby** spusťte ovladač tisku.

 **POZNÁMKA:** Název tlačítka se v různých softwarových programech liší.

 **POZNÁMKA:** Podle níže uvedeného popisu aplikací pro stolní počítače budou tyto aplikace mít v systému Windows 10, 8.1 a 8 různé rozvržení s různými funkcemi. Pro přístup k funkci tisku z aplikace na úvodní obrazovce postupujte následovně:

- **Windows 10:** Vyberte možnost **Tisk** a poté vyberte tiskárnu.
- **Windows 8.1 nebo 8:** Vyberte položku **Zařízení**, možnost **Tisk** a poté vyberte tiskárnu.

Pokud používáte ovladač HP PCL-6 V4 a vyberte možnost **Další nastavení**, aplikace HP AiO Printer Remote stáhne doplňkové funkce ovladače.

3. Klikněte na kartu **Úpravy**.
4. Zvolte možnost **Tisk na obě strany**. Kliknutím na tlačítko **OK** zavřete dialogové okno **Vlastnosti dokumentu**.
5. V dialogu **Tisk** klikněte na tlačítko **Tisk** a úlohu vytiskněte.

Ruční oboustranný tisk (Windows)

Tento postup použijte u tiskáren, ve kterých není nainstalována automatická jednotka pro oboustranný tisk, nebo pro tisk na papír, který jednotka pro oboustranný tisk nepodporuje.

1. Vyberte ze softwarového programu možnost **Tisk**.
2. Vyberte tiskárnu ze seznamu tiskáren a kliknutím na tlačítko **Vlastnosti** nebo **Předvolby** spusťte ovladač tisku.

 **POZNÁMKA:** Název tlačítka se v různých softwarových programech liší.

 **POZNÁMKA:** Podle níže uvedeného popisu aplikací pro stolní počítače budou tyto aplikace mít v systému Windows 10, 8.1 a 8 různé rozvržení s různými funkcemi. Pro přístup k funkci tisku z aplikace na úvodní obrazovce postupujte následovně:

- **Windows 10:** Vyberte možnost **Tisk** a poté vyberte tiskárnu.
- **Windows 8.1 nebo 8:** Vyberte položku **Zařízení**, možnost **Tisk** a poté vyberte tiskárnu.

Pokud používáte ovladač HP PCL-6 V4 a vyberte možnost **Další nastavení**, aplikace HP AiO Printer Remote stáhne doplňkové funkce ovladače.

3. Klikněte na kartu **Úpravy**.
4. Vyberte možnost **Tisk na obě strany (ručně)** a poté kliknutím na tlačítko **OK** zavřete dialogové okno **Vlastnosti dokumentu**.
5. V dialogu **Tisk** klikněte na tlačítko **Tisk** a vytiskněte první stranu úlohy.

6. Vyměňte potištěné papíry z výstupní přihrádky a vložte je do Zásobníku 1.
7. Pokud se zobrazí výzva, pokračujte výběrem příslušného tlačítka na ovládacím panelu.

Tisk více stránek na list (Windows)

1. Vyberte ze softwarového programu možnost **Tisk**.
2. Vyberte tiskárnu ze seznamu tiskáren a kliknutím na tlačítko **Vlastnosti** nebo **Předvolby** spusťte ovladač tisku.

 **POZNÁMKA:** Název tlačítka se v různých softwarových programech liší.

 **POZNÁMKA:** Podle níže uvedeného popisu aplikací pro stolní počítače budou tyto aplikace mít v systému Windows 10, 8.1 a 8 různé rozvržení s různými funkcemi. Pro přístup k funkci tisku z aplikace na úvodní obrazovce postupujte následovně:

- **Windows 10:** Vyberte možnost **Tisk** a poté vyberte tiskárnu.
- **Windows 8.1 nebo 8:** Vyberte položku **Zařízení**, možnost **Tisk** a poté vyberte tiskárnu.

Pokud používáte ovladač HP PCL-6 V4 a vyberte možnost **Další nastavení**, aplikace HP AiO Printer Remote stáhne doplňkové funkce ovladače.

3. Klikněte na kartu **Úpravy**.
4. V rozevíracím seznamu **Stránek na list** vyberte počet stránek, které se mají tisknout na jeden list.
5. Vyberte správné možnosti **Tisknout okraje stránky**, **Pořadí stránek** a **Orientace**. Kliknutím na tlačítko **OK** zavřete dialogové okno **Vlastnosti dokumentu**.
6. V dialogu **Tisk** klikněte na tlačítko **Tisk** a úlohu vytiskněte.

Výběr typu papíru (Windows)

1. Vyberte ze softwarového programu možnost **Tisk**.
2. Vyberte tiskárnu ze seznamu tiskáren a kliknutím nebo klepnutím na tlačítko **Vlastnosti** nebo **Předvolby** spusťte ovladač tisku.

 **POZNÁMKA:** Název tlačítka se v různých softwarových programech liší.

 **POZNÁMKA:** Podle níže uvedeného popisu aplikací pro stolní počítače budou tyto aplikace mít v systému Windows 10, 8.1 a 8 různé rozvržení s různými funkcemi. Pro přístup k funkci tisku z aplikace na úvodní obrazovce postupujte následovně:

- **Windows 10:** Vyberte možnost **Tisk** a poté vyberte tiskárnu.
- **Windows 8.1 nebo 8:** Vyberte položku **Zařízení**, možnost **Tisk** a poté vyberte tiskárnu.

Pokud používáte ovladač HP PCL-6 V4 a vyberte možnost **Další nastavení**, aplikace HP AiO Printer Remote stáhne doplňkové funkce ovladače.

3. Klikněte na kartu **Papír/Kvalita**.
4. Vyberte možnost odpovídající typu papíru, který používáte, a poté klikněte na tlačítko **OK**.
5. Kliknutím na tlačítko **OK** zavřete dialogové okno **Document Properties** (Vlastnosti dokumentu).
6. V dialogu **Tisk** klikněte na tlačítko **Tisk** a úlohu vytiskněte.

Tiskové úlohy (OS X)

Tisk (OS X)

Následující postup popisuje základní proces tisku v systému OS X.

1. Klikněte na nabídku **File** (Soubor) a možnost **Print** (Tisk).
2. Vyberte tiskárnu.
3. Klikněte na položku **Show Details** (Zobrazit podrobnosti) nebo **Copies & Pages** (Kopie a stránky) a poté výběrem dalších nabídek upravte nastavení tisku.

 **POZNÁMKA:** Název položky se v různých softwarových programech liší.

4. Klikněte na tlačítko **Print** (Tisk).

Automatický oboustranný tisk (OS X)

 **POZNÁMKA:** Tyto informace se týkají tiskáren vybavených automatickou jednotkou pro oboustranný tisk.

 **POZNÁMKA:** Funkce je dostupná po instalaci tiskového ovladače HP. Pokud používáte funkci AirPrint, nemusí být dostupná.

1. Klikněte na nabídku **File** (Soubor) a možnost **Print** (Tisk).
2. Vyberte tiskárnu.
3. Klikněte na položku **Show Details** (Zobrazit podrobnosti) nebo **Copies & Pages** (Kopie a stránky) a poté na nabídku **Layout** (Rozložení).

 **POZNÁMKA:** Název položky se v různých softwarových programech liší.

4. Vyberte nastavení vazby z rozevřacího seznamu **Two-Sided** (Oboustranný).
5. Klikněte na tlačítko **Print** (Tisk).

Ruční oboustranný tisk (OS X)

 **POZNÁMKA:** Funkce je dostupná po instalaci tiskového ovladače HP. Pokud používáte funkci AirPrint, nemusí být dostupná.

1. Klikněte na nabídku **File** (Soubor) a možnost **Print** (Tisk).
2. Vyberte tiskárnu.
3. Klikněte na položku **Show Details** (Zobrazit podrobnosti) nebo **Copies & Pages** (Kopie a stránky) a poté na nabídku **Manual Duplex** (Ruční oboustranný tisk).

 **POZNÁMKA:** Název položky se v různých softwarových programech liší.

4. Klikněte na pole **Manual Duplex** (Ruční oboustranný tisk) a vyberte nastavení vazby.
5. Klikněte na tlačítko **Print** (Tisk).
6. Přejděte k tiskárně a ze zásobníku 1 vyjměte veškerý nepotíštěný papír.

7. Z výstupní přihrádky vyjměte stoh potištěných papírů a vložte jej potištěnou stranou dolů do vstupního zásobníku.
8. Pokud se zobrazí výzva, pokračujte stisknutím příslušného tlačítka na ovládacím panelu.

Tisk více stránek na list (OS X)

1. Klikněte na nabídku **File** (Soubor) a možnost **Print** (Tisk).
2. Vyberte tiskárnu.
3. Klikněte na položku **Show Details** (Zobrazit podrobnosti) nebo **Copies & Pages** (Kopie a stránky) a poté na nabídku **Layout** (Rozložení).



POZNÁMKA: Název položky se v různých softwarových programech liší.

4. V rozevřacím seznamu **Pages per Sheet** (Počet stránek na list) vyberte, kolik stránek se má tisknout na jeden list.
5. V oblasti **Layout Direction** (Směr rozložení) vyberte pořadí a umístění stránek na listu.
6. V nabídce **Borders** (Okraje) vyberte typ okrajů, které se mají kolem jednotlivých stránek listu vytisknout.
7. Klikněte na tlačítko **Print** (Tisk).

Výběr typu papíru (OS X)

1. Klikněte na nabídku **File** (Soubor) a možnost **Print** (Tisk).
2. Vyberte tiskárnu.
3. Klikněte na položku **Show Details** (Zobrazit podrobnosti) nebo **Copies & Pages** (Kopie a stránky) a poté na nabídku **Media & Quality** (Média a kvalita) nebo **Paper/Quality** (Papír/Kvalita).



POZNÁMKA: Název položky se v různých softwarových programech liší.

4. Vyberte z možností **Media & Quality** (Média a kvalita) nebo **Paper/Quality** (Papír/Kvalita).



POZNÁMKA: Tento seznam obsahuje hlavní možnosti, které jsou k dispozici. Některé možnosti nejsou k dispozici pro všechny tiskárny.

- **Media Type** (Typ média): Vyberte možnost odpovídající typu papíru pro tiskovou úlohu.
 - **Print Quality** (Kvalita tisku): Vyberte úroveň rozlišení pro tiskovou úlohu.
 - **Edge-To-Edge Printing** (Tisk od kraje ke kraji): Vyberte tuto možnost, chcete-li tisknout blízko okrajů papíru.
 - **EconoMode** (Ekonomický režim): Výběrem této možnosti můžete při tisku konceptů nebo dokumentů šetřit toner.
5. Klikněte na tlačítko **Print** (Tisk).

Mobilní tisk

Úvod

Společnost HP nabízí řadu řešení pro mobilní tisk a tisk pomocí softwaru ePrint s cílem zajistit snadný tisk na tiskárnách HP z notebooku, tabletu, chytrého telefonu nebo jiného mobilního zařízení. Na adrese www.hp.com/go/LaserJetMobilePrinting si prohlédněte celý seznam a co nejlépe se podle něj rozhodněte.

 **POZNÁMKA:** Aktualizací firmwaru tiskárny zajistíte podporu všech možností mobilního tisku a tisku ePrint.

- [Funkce Wi-Fi Direct \(pouze bezdrátové modely\)](#)
- [HP ePrint prostřednictvím e-mailu](#)
- [Software HP ePrint](#)
- [AirPrint](#)
- [Tisk integrovaný do systému Android](#)

Funkce Wi-Fi Direct (pouze bezdrátové modely)

Funkce Wi-Fi Direct umožňuje tisk z bezdrátového mobilního zařízení bez nutnosti připojení k síti nebo internetu.

Funkci Wi-Fi Direct v současné době nepodporují všechny mobilní operační systémy. Pokud mobilní zařízení nepodporuje funkci Wi-Fi Direct, je nutné před tiskem změnit připojení zařízení k bezdrátové síti na připojení Wi-Fi Direct.

 **POZNÁMKA:** U mobilních zařízení bez funkce Wi-Fi Direct umožní připojení Wi-Fi Direct pouze tisk. Po použití funkce Wi-Fi Direct k tisku je nutné se znovu připojit do místní sítě, aby byl možný přístup k internetu.



Aby byl k tiskárně možný přístup pomocí připojení Wi-Fi Direct, proveďte následující kroky:

1. Na hlavní obrazovce ovládacího panelu tiskárny stiskněte tlačítko Informace o připojení .
2. Otevřete následující nabídky:
 - [Wi-Fi Direct](#)
 - [Nastavení](#)
 - [Způsob připojení](#)
3. Zvolte jeden z následujících způsobů připojení:
 - **Automaticky:** Výběrem této možnosti nastavíte heslo na 12345678.
 - **Ručně:** Výběrem této možnosti vygenerujete zabezpečené, náhodně vygenerované heslo.
4. Na mobilním zařízení otevřete nabídku **Wi-Fi** nebo **Wi-Fi Direct**.
5. V seznamu dostupných sítí vyberte název tiskárny.

 **POZNÁMKA:** Pokud se nezobrazí název tiskárny, může být zařízení mimo dosah signálu Wi-Fi Direct. Posuňte zařízení blíže k tiskárně.

6. Pokud se zobrazí výzva, zadejte heslo Wi-Fi Direct.

 **POZNÁMKA:** Pokud je u zařízení se systémem Android, která podporují funkci Wi-Fi Direct, nastavena metoda připojení **Automaticky**, dojde k připojení automaticky, bez zobrazení výzvy k zadání hesla. Pokud je metoda připojení nastavena na **Ručně**, bude nutné stisknout tlačítko **OK** nebo jako heslo zadat osobní identifikační číslo (PIN) zobrazené na ovládacím panelu tiskárny.

 **POZNÁMKA:** Přístup k heslu funkce Wi-Fi Direct získáte po stisknutí tlačítka Informace o připojení  na hlavní obrazovce ovládacího panelu tiskárny.

7. Otevřete dokument a poté vyberte možnost **Tisk**.

 **POZNÁMKA:** Pokud mobilní zařízení nepodporuje tisk, nainstalujte mobilní aplikaci HP ePrint.

8. V seznamu dostupných tiskáren vyberte příslušnou tiskárnu a poté vyberte možnost **Tisk**.

9. Po dokončení tiskové úlohy je některá mobilní zařízení nutné znovu připojit k místní síti.

- Tablety a telefony s operačním systémem Android 4.0 nebo novějším s nainstalovaným modulem plug-in služby HP Print nebo Mopria
- Většina počítačů, tabletů a přenosných počítačů se systémem Windows 8.1, které mají nainstalován ovladač tiskárny HP

Funkce **Wi-Fi Direct** nepodporují následující zařízení a počítače, stále je ale možné tisknout na tiskárnu, která ji podporuje:

- Apple iPhone a iPad
- Počítače Mac se systémem OS X

Další informace o tisku prostřednictvím funkce Wi-Fi Direct najdete na stránce www.hp.com/go/wirelessprinting.

Funkce Wi-Fi Direct se zapíná a vypíná na ovládacím panelu tiskárny.



Povolení nebo zakázání funkce Wi-Fi Direct

1. Na hlavní obrazovce ovládacího panelu tiskárny stiskněte tlačítko Informace o připojení .

2. Otevřete následující nabídky:

- [Wi-Fi Direct](#)
- [Nastavení](#)
- [Zapnuto/vypnuto](#)



3. Stiskněte položku nabídky [Zapnout](#). Stisknutím možnosti [Off](#) (Vypnout) tisk funkcí Wi-Fi Direct zakážete.

 **POZNÁMKA:** V prostředích, kde je nainstalován více než jeden model stejné tiskárny, může být vhodné přidělit v rámci funkce Wi-Fi Direct každé tiskárně jedinečný název. Zajistíte tím jednodušší identifikaci tiskárny při používání funkce Wi-Fi Direct. Název Wi-Fi Direct můžete zobrazit také stisknutím ikony Informace o připojení  na hlavní obrazovce ovládacího panelu tiskárny a následným stisknutím ikony Wi-Fi Direct.

Změna názvu Wi-Fi Direct tiskárny

Pro změnu názvu Wi-Fi Direct tiskárny pomocí integrovaného webového serveru HP (EWS) postupujte následovně:

Krok 1: Spuštění integrovaného webového serveru HP

1. Na hlavní obrazovce ovládacího panelu tiskárny stiskněte tlačítko Informace o připojení  a poté stiskněte tlačítko *Sít připojena*  nebo *Sít Wi-Fi ZAPNUTÁ*  pro zobrazení IP adresy nebo názvu hostitele.
2. Otevřete webový prohlížeč a do adresního řádku zadejte IP adresu nebo název hostitele v přesném tvaru, v jakém se zobrazil na ovládacím panelu tiskárny. Na klávesnici počítače stiskněte klávesu **Enter**. Spustí se server EWS.

 <https://10.10.XX.XXX/>

 **POZNÁMKA:** Pokud se ve webovém prohlížeči zobrazí zpráva, že přístup na stránku nemusí být bezpečný, vyberte možnost pokračovat na stránku. Vstupem na stránku nedojde k poškození počítače.

Krok 2: Změna názvu Wi-Fi Direct

1. Klikněte na kartu **Práce v síti**.
2. V levém navigačním podokně klikněte na odkaz **Nastavení funkce Wi-Fi Direct**.
3. Do pole **Název Wi-Fi Direct** zadejte nový název.
4. Klikněte na tlačítko **Použít**.

HP ePrint prostřednictvím e-mailu

Pomocí služby HP ePrint můžete tisknout dokumenty tak, že je z kteréhokoli zařízení zašlete jako přílohu e-mailu na e-mailovou adresu tiskárny.

Pro použití funkce HP ePrint musí tiskárna splňovat tyto požadavky:

- Tiskárna musí být připojena ke kabelové nebo bezdrátové síti a mít přístup k internetu.
- V tiskárně musí být povoleny Webové služby HP a tiskárna musí být registrována ve službě HP Connected.

Postup povolení webových služeb HP a registrace ve službě HP Connected:

1. Na hlavní obrazovce ovládacího panelu tiskárny stiskněte tlačítko Informace o připojení .
2. Otevřete následující nabídky:
 - [HP ePrint](#)
 - [Nastavení](#)
 - [Povolit Webové služby HP](#)
3. Po stisknutí tlačítka **Print** (Tisk) si můžete přečíst smlouvu s podmínkami používání. Stisknutím tlačítka **OK** podmínky používání přijmete a povolíte Webové služby HP

Tiskárna povolí webové služby a vytiskne informační stránku. Informační stránka obsahuje kód tiskárny potřebný k její registraci ve službě HP Connected.

4. Přejděte na web www.hpconnected.com, vytvořte účet služby HP ePrint a dokončete proces nastavení.

Software HP ePrint

Software HP ePrint usnadňuje tisk ze stolních počítačů a notebooků se systémem Windows a z počítačů Mac na jakékoli tiskárně podporující službu HP ePrint. Tento software usnadňuje vyhledání tiskáren s podporou služby HP ePrint, které máte registrovány v účtu služby HP Connected. Cílová tiskárna HP může být umístěna kdekoliv – od stejné místnosti až po druhý konec světa.

- **Systém Windows:** Po instalaci softwaru otevřete v aplikaci možnost **Tisk** a v seznamu instalovaných tiskáren vyberte položku **HP ePrint**. Po kliknutí na tlačítko **Vlastnosti** můžete upravit možnosti tisku.
- **OS X:** Po instalaci softwaru zvolte položky **File** (Soubor) a **Print** (Tisk) a poté zvolte šipku nacházející se vedle položky **PDF** (v levém dolním rohu obrazovky ovladače). Vyberte položku **HP ePrint**.

V systému Windows software HP ePrint podporuje přímý tisk prostřednictvím protokolu TCP/IP na tiskárnách v místní síti (LAN nebo WAN) s podporou jazyka UPD PostScript®.

Počítače se systémem OS X i Windows podporují tisk IPP na tiskárnách připojených k sítím LAN nebo WAN, které podporují jazyk ePCL.

Počítače se systémem OS X i Windows podporují tisk souborů PDF prostřednictvím e-mailu a cloudového úložiště z veřejných tiskáren využívajících software HP ePrint.

Další informace a ovladače naleznete na stránce www.hp.com/go/eprintsoftware.

 **POZNÁMKA:** Název tiskového ovladače softwaru HP ePrint u systému Windows je HP ePrint + JetAdvantage.

 **POZNÁMKA:** V systému OS X funguje software HP ePrint jako nástroj pro řízení pracovního toku dokumentů PDF, nejde o tiskový ovladač v pravém slova smyslu.

 **POZNÁMKA:** Software HP ePrint nepodporuje tisk prostřednictvím rozhraní USB.

AirPrint

Přímý tisk pomocí funkce AirPrint společnosti Apple je podporován pro systém iOS a z počítačů Mac se systémy OS X 10.7 Lion a novějšími. Prostřednictvím funkce AirPrint můžete na tiskárně tisknout přímo ze zařízení iPad, iPhone (3GS nebo novější) a iPod touch (třetí generace nebo novější) v následujících mobilních aplikacích:

- Mail (Pošta)
- Fotografie
- Safari
- iBooks
- Vybrané aplikace od třetí strany

Chcete-li používat funkci AirPrint, musí být tiskárna připojena ke stejné síti (podsíti) jako zařízení Apple. Bližší informace o používání funkce AirPrint a o tom, které tiskárny společnosti HP jsou s funkcí AirPrint kompatibilní, naleznete na stránkách www.hp.com/go/LaserJetMobilePrinting.

 **POZNÁMKA:** Před použitím funkce AirPrint přes připojení USB ověřte verzi funkce. Funkce AirPrint verze 1.3 a starší nepodporuje připojení USB.

Tisk integrovaný do systému Android

Integrované řešení tisku společnosti HP pro zařízení Android a Kindle umožňuje mobilním zařízením automaticky nalézt tiskárny HP dostupné v síti, nebo umístěné v dosahu bezdrátové sítě pro tisk prostřednictvím funkce Wi-Fi Direct, a tisknout na nich.

Tiskové řešení je integrováno do mnoha verzí operačního systému.



POZNÁMKA: Pokud tisk není na zařízení k dispozici, přejděte do části [Google Play > aplikace Android](#) a nainstalujte modul plug-in služby HP Print.

Více informací o používání tiskového řešení integrovaného v systému Android a seznam podporovaných zařízení se systémem Android naleznete na stránce www.hp.com/go/LaserJetMobilePrinting.

Použití přímého tisku z jednotky USB

Úvod

Tato tiskárna umožňuje přímý tisk USB pro rychlý tisk souborů bez nutnosti jejich odesílání z počítače. K portu USB tiskárny můžete připojit standardní jednotky USB flash. Jsou podporovány následující typy souborů:

- .pdf
- .jpg
- .prn a .PRN
- .cht a .CHT
- .pxl
- .pcl a .PCL
- .ps a .PS
- .doc a .docx
- .ppt a .pptx

Krok 1: Otevření dokumentů z jednotky USB připojené k tiskárně

1. Připojte jednotku USB flash k portu USB pro přímý tisk na tiskárně.
2. Otevře se nabídka [jednotky USB Flash](#) s těmito možnostmi:
 - [Tisknout dokumenty](#)
 - [Zobrazit a tisknout fotografie](#)
 - [Skenovat na jednotku USB](#)

Krok 2: Tisk dokumentů z jednotky USB

Možnost 1: Tisk dokumentů

1. Chcete-li vytisknout dokument, vyberte možnost [Tisknout dokumenty](#).
2. Vyberte název dokumentu, který chcete vytisknout. Pokud je dokument uložen do složky, nejprve vyberte složku a poté vyberte dokument, který chcete vytisknout.
3. Po otevření obrazovky s přehledem můžete upravit následující nastavení:
 - [Počet kopií](#)
 - [Formát papíru](#)
 - [Typ papíru](#)
 - [Přizpůsobit na stránku](#)
 - [Třídění](#)
 - [Barva výstupu](#) (pouze modely s barevným tiskem)

4. Výběrem možnosti [Tisk](#) vytiskněte dokument.
5. Vyjměte vytištěnou úlohu z výstupní přihrádky a vyjměte jednotku USB flash.

Možnost 2: Tisk fotografií

1. Chcete-li tisknout fotografie, vyberte možnost [Zobrazit a tisknout fotografie](#).
2. Vyberte náhled obrázku každé fotografie, která se má vytisknout a poté vyberte možnost [Hotovo](#).
3. Po otevření obrazovky s přehledem můžete upravit následující nastavení:
 - [Velikost obrázku](#)
 - [Formát papíru](#)
 - [Typ papíru](#)
 - [Počet kopií](#)
 - [Barva výstupu](#) (pouze barevné tiskárny)
 - [Světlejší/tmavší](#)
4. Pro tisk fotografií vyberte možnost [Tisk](#).
5. Vyjměte vytištěnou úlohu z výstupní přihrádky a vyjměte jednotku USB flash.

5 Kopírování

- [Vytvoření kopie](#)
- [Oboustranné kopírování \(duplexní\)](#)

Další informace:

Následující informace jsou platné v okamžiku vydání dokumentu. Aktuální informace viz www.hp.com/support/ljM278MFP.

Kompletní podpora společnosti HP pro tiskárnu zahrnuje následující informace:

- Instalace a konfigurace
- Osvojování a používání
- Řešení problémů
- Stažení aktualizací softwaru a firmwaru
- Účast ve fórech podpory
- Vyhledání informací o záruce a předpisech

Vytvoření kopie

1. Umístěte dokument na pracovní plochu skeneru podle indikátorů na produktu.
2. Na hlavní obrazovce ovládacího panelu produktu stiskněte tlačítko **Copy** (Kopírovat) .
3. Kvalitu kopií různých typů dokumentů můžete optimalizovat tak, že stisknete tlačítko **Nastavení**, přejdete k tlačítku **Optimalizovat** a stisknete je. Procházejte možnosti na obrazovce ovládacího panelu a stisknutím danou možnost vyberte. K dispozici jsou následující možnosti nastavení kvality kopírování:
 - **Autom. výběr**: Toto nastavení použijte, pokud nemáte pochybnosti o kvalitě kopírování. Toto je výchozí nastavení.
 - **Kombinovaná**: Toto nastavení použijte u dokumentů obsahujících kombinaci textu a grafiky.
 - **Text**: Toto nastavení vyberte u dokumentů obsahujících převážně text.
 - **Obrázek**: Toto nastavení vyberte u dokumentů obsahujících převážně obrázky.
4. Stiskněte tlačítko **Number of Copies** (Počet kopií) a pak pomocí dotykové klávesnice nastavte počet kopií.
5. Stisknutím tlačítka **Černobíle** nebo **Barevně** spusťte kopírování.

Oboustranné kopírování (duplexní)

- [Automatické oboustranné kopírování](#)
- [Ruční oboustranné kopírování](#)

Automatické oboustranné kopírování

1. Vložte předlohy do podavače dokumentů tak, aby první stránka byla umístěna lícem nahoru a byl zaváděn horní okraj stránky.
2. Nastavte vodítka papíru podle formátu předlohy.
3. Na hlavní obrazovce ovládacího panelu produktu stiskněte tlačítko **Copy** (Kopírovat) .
4. Stiskněte tlačítko **Nastavení**.
5. Přejděte na tlačítko **Oboustranný** a stiskněte jej.
6. Procházejte možnosti a stisknutím danou možnost vyberte.
7. Stisknutím tlačítka **Černobíle** nebo **Barevně** spusťte kopírování.

Ruční oboustranné kopírování

1. Položte dokument lícem dolů na sklo skeneru tak, aby byl levý horní roh stránky v levém horním rohu skla skeneru. Zavřete skener.
2. Na hlavní obrazovce ovládacího panelu produktu stiskněte tlačítko **Copy** (Kopírovat) .
3. Stiskněte tlačítko **Nastavení**.
4. Přejděte na tlačítko **Oboustranný** a stiskněte jej.
5. Procházejte možnosti a stisknutím danou možnost vyberte.
6. Stisknutím tlačítka **Černobíle** nebo **Barevně** spusťte kopírování.
7. Zařízení zobrazí výzvu k vložení dalšího dokumentu. Umístěte jej na pracovní plochu skeneru a stiskněte tlačítko **OK**.
8. Opakujte postup, dokud nenaskenujete všechny stránky. Po dokončení tisku kopií stiskněte tlačítko **Hotovo**.

6 Skenování

- [Skenování pomocí softwaru Skenování HP \(Windows\)](#)
- [Skenování pomocí softwaru HP Easy Scan \(OS X\)](#)
- [Nastavení funkce Skenování do e-mailu](#)
- [Nastavení funkce skenování do síťové složky](#)
- [Skenování na jednotku USB flash](#)
- [Skenování do e-mailu](#)
- [Skenování do síťové složky](#)
- [Další úlohy skenování](#)

Další informace:

Následující informace jsou platné v okamžiku vydání dokumentu. Aktuální informace viz www.hp.com/support/ljM278MFP.

Kompletní podpora společnosti HP pro tiskárnu zahrnuje následující informace:

- Instalace a konfigurace
- Osvojování a používání
- Řešení problémů
- Stažení aktualizací softwaru a firmwaru
- Účast ve fórech podpory
- Vyhledání informací o záruce a předpisech

Skenování pomocí softwaru Skenování HP (Windows)

Pomocí softwaru Skenování HP zahajete skenování ze softwaru v počítači. Naskenovaný obrázek můžete uložit jako soubor nebo jej odeslat do jiné softwarové aplikace.

1. Otevřete nástroj HP Printer Assistant.
 - **Windows 10:** V nabídce **Start** klepněte na možnost **Všechny aplikace**, klikněte na možnost **HP** a poté vyberte název tiskárny.
 - **Windows 8.1:** V levém dolním rohu obrazovky **Start** klikněte na ikonu se šipkou dolů a poté vyberte název tiskárny.
 - **Windows 8:** Klikněte pravým tlačítkem na prázdnou oblast na obrazovce **Start**, klikněte na panelu aplikací na možnost **Všechny aplikace** a poté vyberte název tiskárny.
 - **Windows 7:** Na ploše počítače klikněte na tlačítko **Start**, vyberte položku **Všechny programy**, klikněte na možnost **HP**, klikněte na složku dané tiskárny a poté vyberte název tiskárny.
2. V softwaru HP Printer Assistant vyberte možnost **Skenovat** a poté vyberte možnost **Skenovat dokument nebo fotografii**.
3. Podle potřeby upravte nastavení.
4. Klikněte na položku **Skenovat**.

Skenování pomocí softwaru HP Easy Scan (OS X)

Pomocí softwaru HP Easy Scan zahajte skenování ze softwaru v počítači.

1. Umístěte dokument do podavače dokumentů nebo na pracovní plochu skeneru podle indikátorů na tiskárně.
2. V počítači spusťte software **HP Easy Scan**, nacházející se ve složce **Aplikace**.
3. Postupujte podle pokynů na obrazovce a naskenujte dokument.
4. Po naskenování všech stránek klikněte na tlačítko **Soubor** a poté na tlačítko **Uložit**, tím je uložíte do souboru.

Nastavení funkce Skenování do e-mailu

- [Úvod](#)
- [Než začnete](#)
- [První metoda: Použití Průvodce nastavením skenování do e-mailu \(Windows\)](#)
- [Způsob 2: Nastavení funkce Skenování do e-mailu prostřednictvím integrovaného webového serveru HP](#)

Úvod

Tiskárna má funkci, která umožňuje odesílat naskenované soubory na jednu nebo více e-mailových adres. Chcete-li tuto funkci skeneru používat, musí být tiskárna připojena k síti. Funkce není k dispozici, není-li nakonfigurovaná. Existují dva způsoby nastavení skenování do e-mailu – průvodce nastavením skenování do e-mailu (systém Windows), který je nainstalován ve skupině programů HP pro tiskárnu jako součást úplné instalace softwaru, a nastavení skenování do e-mailu v integrovaném webovém serveru (EWS) HP. Následující informace použijte k nastavení funkce Skenování do e-mailu.

Než začnete

Chcete-li nastavit funkci skenování do e-mailu, musí mít tiskárna aktivní síťové připojení ke stejné síti jako počítač, ve kterém se spustí proces nastavení.

Správci musí před zahájením procesu konfigurace znát následující informace.

- Práva správce tiskárny
- Server SMTP (např. smtp.mojefirma.com)



POZNÁMKA: Pokud neznáte název serveru SMTP, číslo portu serveru SMTP a ověřovací údaje, obraťte se na poskytovatele e-mailové služby nebo internetového připojení nebo na správce systému. Názvy serveru SMTP a portu obvykle snadno najdete na internetu. Zadejte do vyhledávače například řetězec „název serveru smtp gmail“ nebo „název serveru smtp yahoo“ atd.

- Číslo portu SMTP
- Požadavky na ověřování serverem SMTP pro odchozí e-mailové zprávy, včetně uživatelského jména a hesla použitého pro ověření (jsou-li nastaveny).



POZNÁMKA: Prostudujte dokumentaci poskytovatele e-mailových služeb, kde najdete informace o omezení velikosti odesílaných dat pro svůj e-mailový účet. Někteří poskytovatelé při překročení datového limitu mohou účet dočasně zablokovat.

První metoda: Použití Průvodce nastavením skenování do e-mailu (Windows)

Některé tiskárny HP umožňují instalaci ovladačů z disku CD se softwarem. Na konci této instalace je k dispozici možnost **Nastavit skenování do složky a e-mailu**. Tito průvodci nabízí možnost základní konfigurace.



POZNÁMKA: Některé operační systémy Průvodce skenováním do e-mailu nepodporují.

1. Otevřete nástroj HP Printer Assistant.

- **Windows 10:** V nabídce **Start** klepněte na možnost **Všechny aplikace**, klikněte na možnost **HP** a poté vyberte název tiskárny.
 - **Windows 8.1:** V levém dolním rohu obrazovky **Start** klikněte na ikonu se šipkou dolů a poté vyberte název tiskárny.
 - **Windows 8:** Klikněte pravým tlačítkem na prázdnou oblast na obrazovce **Start**, klikněte na panelu aplikací na možnost **Všechny aplikace** a poté vyberte název tiskárny.
 - **Windows 7:** Na ploše počítače klikněte na tlačítko **Start**, vyberte položku **Všechny programy**, klikněte na možnost **HP**, klikněte na složku dané tiskárny a poté vyberte název tiskárny.
2. V softwaru HP Printer Assistant vyberte možnost **Skenovat** a poté vyberte možnost **Průvodce skenováním do e-mailu**.



POZNÁMKA: Pokud možnost **Průvodce skenováním do e-mailu** není k dispozici, použijte [Způsob 2: Nastavení funkce Skenování do e-mailu prostřednictvím integrovaného webového serveru HP na stránce 56](#)

3. V dialogovém okně **Profily odchozích e-mailů** klikněte na tlačítko **Nový**. Otevře se dialogové okno **Nastavení skenování do e-mailu**.
4. Na stránce **1. Start** zadejte do pole **E-mailová adresa** e-mailovou adresu odesílatele.
5. Do pole **Zobrazované jméno** zadejte jméno odesílatele. Toto je jméno, které bude zobrazeno na ovládacím panelu tiskárny.
6. Pokud chcete, aby bylo před odesláním e-mailu z tiskárny vyžadováno zadání kódu PIN na ovládacím panelu tiskárny, zadejte 4místný kód PIN do pole **Bezpečnostní kód PIN**, poté znovu zadejte kód PIN do pole **Potvrdit bezpečnostní kód PIN** a poté klikněte na tlačítko **Další**.



POZNÁMKA: Společnost HP doporučuje pro zabezpečení e-mailového profilu vytvořit kód PIN.



POZNÁMKA: Pokud vytvoříte kód PIN, je nutné jej zadat na ovládacím panelu tiskárny pokaždé, když je profil použitý pro odeslání naskenovaného dokumentu do e-mailu.

7. Na stránce **2. Ověření** zadejte hodnoty názvu **serveru SMTP** a číslo **portu SMTP**.



POZNÁMKA: Ve většině případů není nutné měnit výchozí číslo portu.



POZNÁMKA: Pokud používáte službu SMTP s hostitelem, například Gmail, ověřte nastavení adresy SMTP, čísla portu a SSL na webových stránkách poskytovatele služby nebo z jiného zdroje. U služby Gmail je adresa serveru SMTP obvykle smtp.gmail.com, číslo portu 465 a možnost SSL by měla být povolena.

Ověřte si tato nastavení serveru z online zdrojů, abyste měli při konfiguraci aktuální a platné údaje.



8. Pokud jako e-mailovou službu používáte Google™ Gmail, zaškrtněte políčko **Vždy používat zabezpečené připojení (SSL/TLS)**.
9. Z rozevírací nabídky vyberte možnost **Maximální velikost e-mailu**.
- POZNÁMKA:** Společnost HP pro dosažení maximální velikosti souboru doporučuje použít výchozí nastavení **Automaticky**.
10. Pokud server SMTP vyžaduje pro odesílání e-mailu ověření, zaškrtněte políčko **Ověření přihlášení k e-mailu**, zadejte **ID uživatele** a **Heslo** a klikněte na tlačítko **Další**.

11. Na stránce **3. Konfigurace** můžete nastavit, aby byl byla kopie e-mailových zpráv odeslaných z profilu automaticky odeslána také odesílateli. Vyberte možnost **Zahrnout odesílatele do všech e-mailových zpráv úspěšně odeslaných z tiskárny** a poté klikněte na tlačítko **Další**.
12. Na stránce **4. Dokončení** zkontrolujte údaje a ověřte správnost všech nastavení. Pokud najdete chybu, klikněte na tlačítko **Zpět** a chybu opravte. Pokud jsou nastavení správná, klikněte na tlačítko **Uložit a vyzkoušet** pro ověření konfigurace.
13. Jakmile se zobrazí zpráva **Gratulujeme**, klikněte na tlačítko **Dokončit** a dokončete konfiguraci.
14. V dialogovém okně **Profily odchozích e-mailů** se nyní zobrazí nově přidaný profil odesílatele e-mailu. Průvodce ukončíte kliknutím na možnost **Zavřít**.

Způsob 2: Nastavení funkce Skenování do e-mailu prostřednictvím integrovaného webového serveru HP

- [Krok 1: Přístup k integrovanému webovému serveru HP \(EWS\)](#)
- [Krok 2: Konfigurace funkce skenování do e-mailu](#)
- [Krok 3: Přidání kontaktů do adresáře e-mailů](#)
- [Krok 4: Nastavení výchozích možností e-mailu](#)

Krok 1: Přístup k integrovanému webovému serveru HP (EWS)

1. Na hlavní obrazovce ovládacího panelu tiskárny stisknutím tlačítka Síť  nebo Bezdrátové připojení  zobrazíte IP adresu nebo název hostitele.
2. Otevřete webový prohlížeč a do adresního řádku zadejte IP adresu nebo název hostitele v přesném tvaru, v jakém se zobrazil na ovládacím panelu tiskárny. Na klávesnici počítače stiskněte klávesu **Enter**. Spustí se server EWS.

 <https://10.10.XX.XXX/>

 **POZNÁMKA:** Pokud se ve webovém prohlížeči zobrazí zpráva, že přístup na stránku nemusí být bezpečný, vyberte možnost pokračovat na stránku. Vstupem na stránku nedojde k poškození počítače.

Krok 2: Konfigurace funkce skenování do e-mailu

1. V serveru HP EWS klikněte na kartu **System**.
2. V levém navigačním podokně klikněte na odkaz **Správa**.
3. V části Povolené funkce nastavte možnost **Skenování do e-mailu** na **Zapnuto**.
4. Klikněte na kartu **Skenování**.
5. V levém navigačním podokně klikněte na odkaz **Profily odchozích e-mailů**.
6. Na stránce **Profily odchozích e-mailů** klikněte na tlačítko **Nový**.
7. V části **E-mailová adresa** vyplňte následující pole:

- a. Do pole **Vlastní e-mailová adresa** zadejte e-mailovou adresu odesílatele pro nový profil odchozího e-mailu.
 - b. Do pole **Zobrazované jméno** zadejte jméno odesílatele. Toto je jméno, které bude zobrazeno na ovládacím panelu tiskárny.
8. V části **Nastavení serveru SMTP** vyplňte následující pole:
- a. Do pole **Server SMTP** zadejte adresu serveru SMTP.
 - b. Do pole **Port SMTP** zadejte číslo portu SMTP.

 **POZNÁMKA:** Ve většině případů není nutné měnit výchozí číslo portu.

 **POZNÁMKA:** Pokud používáte službu SMTP s hostitelem, například Gmail, ověřte nastavení adresy SMTP, čísla portu a SSL na webových stránkách poskytovatele služby nebo z jiného zdroje. U služby Gmail je adresa serveru SMTP obvykle smtp.gmail.com, číslo portu 465 a možnost SSL by měla být povolena.

Ověřte si tato nastavení serveru z online zdrojů, abyste měli při konfiguraci aktuální a platné údaje.

- c. Pokud jako e-mailovou službu používáte Google™ Gmail, zaškrtněte políčko **Vždy používat zabezpečené připojení (SSL/TLS)**.
9. Pokud server SMTP vyžaduje pro odesílání e-mailu ověření, vyplňte v části **Ověření SMTP** následující pole:
- a. Zaškrtněte políčko **Server SMTP vyžaduje ověření odchozích e-mailů**.
 - b. Do pole **ID uživatele serveru SMTP** zadejte ID uživatele.
 - c. Do pole **Heslo serveru SMTP** zadejte heslo pro server SMTP.
10. Pokud chcete, aby bylo před odesláním e-mailu z tiskárny vyžadováno zadání kódu PIN na ovládacím panelu tiskárny, vyplňte následující pole v části **Volitelný kód PIN**:
- a. Do pole **Kód PIN (volitelný)** zadejte čtyřmístný kód PIN.
 - b. Do pole **Potvrzení kódu PIN** znovu zadejte čtyřmístný kód PIN.

 **POZNÁMKA:** Společnost HP doporučuje pro zabezpečení e-mailového profilu vytvořit kód PIN.

 **POZNÁMKA:** Pokud vytvoříte kód PIN, je nutné jej zadat na ovládacím panelu tiskárny pokaždé, když je profil použitý pro odeslání naskenovaného dokumentu do e-mailu.

11. Chcete-li nastavit volitelné předvolby e-mailu, vyplňte následující pole v části **Předvolby e-mailové zprávy**:
- a. V rozevíracím seznamu **Maximální velikost přílohy e-mailové zprávy** vyberte maximální velikost přílohy e-mailové zprávy.
-
-  **POZNÁMKA:** Společnost HP pro dosažení maximální velikosti souboru doporučuje použít výchozí nastavení **Automaticky**.
- b. Chcete-li kopie e-mailových zpráv odeslaných z profilu automaticky zasílat také odesílateli, zaškrtněte políčko **Automatická kopie odesílateli**.
12. Zkontrolujte všechny zadané údaje a poté klikněte na jednu z následujících možností:

- **Uložit a vyzkoušet:** Výběrem této možnosti uložíte údaje a vyzkoušíte spojení.
- **Pouze uložit:** Výběrem této možnosti pouze uložíte údaje bez zkoušky spojení.
- **Zrušit:** Výběrem této možnosti ukončíte konfiguraci bez uložení.

Krok 3: Přidání kontaktů do adresáře e-mailů

- ▲ Chcete-li přidat e-mailové adresy do adresáře přístupného z tiskárny, klikněte v levém navigačním panelu na možnost **Adresář e-mailů**.

Pro zadání jednotlivých e-mailových adres postupujte následovně:

- Do pole **Jméno kontaktu** zadejte jméno nového e-mailového kontaktu.
- Do pole **E-mailová adresa kontaktu** zadejte e-mailovou adresu nového e-mailového kontaktu.
- Klikněte na možnost **Přidat/Upravit**.

Pro vytvoření skupiny e-mailů postupujte následovně:

- Klikněte na možnost **Nová skupina**.
- Do pole **Zadejte název skupiny** zadejte název nové skupiny.
- Klikněte na jméno v části **Všechny kontakty** a poté jej kliknutím na tlačítko šipky přesuňte do oblasti **Kontakty ve skupině**.



POZNÁMKA: Více jmen současně můžete vybrat stisknutím a podržením klávesy **Ctrl** a následným kliknutím na jméno.

- Klikněte na tlačítko **Uložit**.

Krok 4: Nastavení výchozích možností e-mailu

- ▲ Pro nastavení výchozích možností e-mailu klikněte v levém navigačním panelu na tlačítko **Možnosti e-mailu**.

- V části **Předmět e-mailu a text** vyplňte následující pole:
 - Do pole **Předmět e-mailu** zadejte výchozí předmět e-mailových zpráv.
 - Do pole **Text e-mailu** zadejte vlastní výchozí text e-mailových zpráv.
 - Chcete-li povolit zobrazování výchozího textu v e-mailech, vyberte možnost **Zobrazit text e-mailu**.
 - Chcete-li zakázat zobrazování výchozího textu v e-mailech, vyberte možnost **Skrýt text e-mailu**.
- V části **Nastavení skenování** vyplňte následující pole:
 - V rozevíracím seznamu **Typ výstupního souboru skeneru** vyberte výchozí formát pro naskenované soubory.
 - V rozevíracím seznamu **Výstupní formát papíru skeneru** vyberte výchozí formát papíru pro naskenované soubory.
 - V rozevíracím seznamu **Rozlišení skenování** vyberte výchozí rozlišení pro naskenované soubory.

 **POZNÁMKA:** Obrázky s vyšším rozlišením obsahují více bodů na palec (dpi), takže zobrazí větší množství detailů. Obrázky s nižším rozlišením obsahují menší počet bodů na palec a zobrazí menší množství detailů, ale velikost souboru je menší.

- iv. V rozevíracím seznamu **Barva výstupu** vyberte možnost **Černobíle** nebo **Barevně**.
 - v. Do pole **Předpona názvu souboru** zadejte předponu názvu souboru (například MyScan).
- c. Klikněte na tlačítko **Použít**.

Nastavení funkce skenování do síťové složky

- [Úvod](#)
- [Než začnete](#)
- [První metoda: Použití Průvodce nastavením skenování do síťové složky \(Windows\)](#)
- [Způsob 2: Nastavení funkce skenování do síťové složky pomocí integrovaného webového serveru HP](#)

Úvod

Tiskárna má funkci, která umožňuje ukládat naskenované soubory do síťových složek. Chcete-li tuto funkci skeneru používat, musí být tiskárna připojena k síti. Funkce není k dispozici, není-li nakonfigurovaná. Existují dva způsoby nastavení skenování do síťové složky – průvodce nastavením skenování do síťové složky (systém Windows), který je nainstalován ve skupině programů HP pro tiskárnu jako součást úplné instalace softwaru, a nastavení síťové složky v integrovaném webovém serveru (EWS) HP. Následující informace použijte k nastavení funkce skenování do síťové složky.

Než začnete

Chcete-li nastavit funkci skenování do síťové složky, musí mít tiskárna aktivní síťové připojení ke stejné síti jako počítač, ve kterém se spustí proces nastavení.

Správci musí před zahájením procesu konfigurace znát následující informace.

- Práva správce tiskárny
- Síťovou cestu cílové složky (např. \\servername.us.companyname.net\scans)



POZNÁMKA: Aby mohla funkce skenování do síťové složky fungovat, musí být síťová složka nastavena jako sdílená složka.

První metoda: Použití Průvodce nastavením skenování do síťové složky (Windows)

Některé tiskárny HP umožňují instalaci ovladačů z disku CD se softwarem. Na konci této instalace je k dispozici možnost **Nastavit skenování do složky a e-mailu**. Tito průvodci nabízí možnost základní konfigurace.



POZNÁMKA: Některé operační systémy Průvodce skenováním do síťové složky nepodporují.

1. Otevřete nástroj HP Printer Assistant.
 - **Windows 10:** V nabídce **Start** klepněte na možnost **Všechny aplikace**, klikněte na možnost **HP** a poté vyberte název tiskárny.
 - **Windows 8.1:** V levém dolním rohu obrazovky **Start** klikněte na ikonu se šipkou dolů a poté vyberte název tiskárny.

- **Windows 8:** Klikněte pravým tlačítkem na prázdnou oblast na obrazovce **Start**, klikněte na panelu aplikací na možnost **Všechny aplikace** a poté vyberte název tiskárny.
 - **Windows 7:** Na ploše počítače klikněte na tlačítko **Start**, vyberte položku **Všechny programy**, klikněte na možnost **HP**, klikněte na složku dané tiskárny a poté vyberte název tiskárny.
2. V softwaru HP Printer Assistant vyberte možnost **Skenovat** a potom vyberte možnost **Průvodce skenováním do síťové složky**.



POZNÁMKA: Pokud možnost **Průvodce skenováním do síťové složky** není k dispozici, použijte [Způsob 2: Nastavení funkce skenování do síťové složky pomocí integrovaného webového serveru HP na stránce 62](#)

3. V dialogovém okně **Profily síťových složek** klikněte na tlačítko **Nový**. Otevře se dialogové okno **Nastavení skenování do síťové složky**.
4. Na stránce **1. Start** zadejte do pole **Zobrazované jméno** název složky. Toto je jméno, které bude zobrazeno na ovládacím panelu tiskárny.
5. Pole **Cílová složka** vyplňte jedním z následujících způsobů:
- a. Zadejte ručně cestu k souboru.
 - b. Klikněte na tlačítko **Procházet** a vyhledejte cílovou složku.
 - c. Pro vytvoření sdílené složky postupujte následovně:
 - i. Klikněte na tlačítko **Sdílet cestu**.
 - ii. V dialogovém okně **Správa síťového sdílení** klikněte na tlačítko **Nové**.
 - iii. Do pole **Název sdílené položky** zadejte název, který se bude zobrazovat u sdílené složky.
 - iv. Pro vyplnění pole **Cesta ke složce** klikněte na tlačítko **Procházet** a poté vyberte jednu z následujících možností. Jakmile budete hotovi, klikněte na tlačítko **OK**.
 - Vyhledejte existující složku v počítači.
 - Pro vytvoření nové složky klikněte na tlačítko **Vytvořit novou složku**.
 - v. Pokud sdílená cesta vyžaduje popis, zadejte jej do pole **Popis**.
 - vi. V poli **Typ sdílení** vyberte jednu z následujících možností a poté klikněte na tlačítko **Použít**.
 - **Veřejné**
 - **Soukromé**
- POZNÁMKA:** Společnost HP z bezpečnostních důvodů doporučuje vybrat typ sdílení **Soukromé**.
- vii. Jakmile se zobrazí zpráva **Sdílená položka byla úspěšně vytvořena**, klikněte na tlačítko **OK**.
 - viii. Zaškrtněte políčko u cílové složky a poté klikněte na tlačítko **OK**.
6. Chcete-li na ploše počítače vytvořit zástupce síťové složky, zaškrtněte políčko **Vytvořit na ploše zástupce síťové složky**.
7. Pokud chcete, aby bylo před odesláním naskenovaného dokumentu do síťové složky vyžadováno zadání kódu PIN na ovládacím panelu tiskárny, zadejte 4místný kód PIN do pole **Bezpečnostní kód PIN** a poté znovu zadejte kód PIN do pole **Potvrdit bezpečnostní kód PIN**. Klikněte na tlačítko **Další**.

 **POZNÁMKA:** Společnost HP doporučuje pro zabezpečení cílové složky vytvořit kód PIN.



 **POZNÁMKA:** Pokud vytvoříte kód PIN, je nutné jej zadat na ovládacím panelu tiskárny pokaždé, když je naskenovaný dokument odeslán do síťové složky.

8. Na stránce **2. Ověření** zadejte **Jméno uživatele** systému Windows a **Heslo** používané pro přihlášení k počítači a poté klikněte na tlačítko **Další**.
 9. Na stránce **3. Konfigurace** následujícím způsobem vyberte výchozí nastavení skenování a poté klikněte na tlačítko **Další**.
 - a. V rozevracím seznamu **Typ dokumentu** vyberte výchozí formát pro naskenované soubory.
 - b. V rozevracím seznamu **Předvolba barev** vyberte možnost Černobíle nebo Barevně.
 - c. V rozevracím seznamu **Formát papíru** vyberte výchozí formát papíru pro naskenované soubory.
 - d. V rozevracím seznamu **Nastavení kvality** vyberte výchozí rozlišení pro naskenované soubory.
-
-  **POZNÁMKA:** Obrázky s vyšším rozlišením obsahují více bodů na palec (dpi), takže zobrazí větší množství detailů. Obrázky s nižším rozlišením obsahují menší počet bodů na palec a zobrazí menší množství detailů, ale velikost souboru je menší.
-
- e. Do pole **Předpona názvu souboru** zadejte předponu názvu souboru (například MyScan).
 10. Na stránce **4. Dokončení** zkontrolujte údaje a ověřte správnost všech nastavení. Pokud najdete chybu, klikněte na tlačítko **Zpět** a chybu opravte. Pokud jsou nastavení správná, klikněte na tlačítko **Uložit a vyzkoušet** pro ověření konfigurace.
 11. Jakmile se zobrazí zpráva **Gratulujeme**, klikněte na tlačítko **Dokončit** a dokončete konfiguraci.
 12. V dialogovém okně **Profily síťových složek** se nyní zobrazí nově přidaný profil odesílatele e-mailu. Průvodce ukončíte kliknutím na možnost **Zavřít**.

Způsob 2: Nastavení funkce skenování do síťové složky pomocí integrovaného webového serveru HP

- [Krok 1: Přístup k integrovanému webovému serveru HP \(EWS\)](#)
- [Krok 2: Nastavení funkce skenování do síťové složky](#)

Krok 1: Přístup k integrovanému webovému serveru HP (EWS)

1. Na hlavní obrazovce ovládacího panelu tiskárny stisknutím tlačítka Síť  nebo Bezdrátové připojení  zobrazte IP adresu nebo název hostitele.
2. Otevřete webový prohlížeč a do adresního řádku zadejte IP adresu nebo název hostitele v přesném tvaru, v jakém se zobrazil na ovládacím panelu tiskárny. Na klávesnici počítače stiskněte klávesu **Enter**. Spustí se server EWS.

 <https://10.10.XX.XXX/>

 **POZNÁMKA:** Pokud se ve webovém prohlížeči zobrazí zpráva, že přístup na stránku nemusí být bezpečný, vyberte možnost pokračovat na stránku. Vstupem na stránku nedojde k poškození počítače.

Krok 2: Nastavení funkce skenování do síťové složky

1. V serveru HP EWS klikněte na kartu **System**.
2. V levém navigačním podokně klikněte na odkaz **Správa**.
3. V části Povolené funkce nastavte možnost **Skenování do síťové složky** na **Zapnuto**.
4. Klikněte na kartu **Skenování**.
5. Ujistěte se, že je v levém navigačním panelu zvýrazněn odkaz **Nastavení síťové složky**. Měla by být zobrazena stránka **Skenovat do síťové složky**.
6. Na stránce **Konfigurace síťové složky** klikněte na tlačítko **Nová**.
7. V části **Údaje o síťové složce** vyplňte následující pole:
 - a. Do pole **Zobrazovaný název** zadejte název, který se bude zobrazovat u sdílené složky.
 - b. Do pole **Síťová cesta** zadejte síťovou cestu ke složce.
 - c. Do pole **Uživatelské jméno** zadejte uživatelské jméno potřebné pro přístup k síťové složce.
 - d. Do pole **Heslo** zadejte heslo potřebné pro přístup k síťové složce.
8. Pokud chcete, aby bylo před odesláním naskenovaného dokumentu do síťové složky vyžadováno zadání kódu PIN na ovládacím panelu tiskárny, vyplňte následující pole v části **Zabezpečit přístup ke složce kódem PIN**:
 - a. Do pole **Kód PIN (volitelný)** zadejte čtyřmístný kód PIN.
 - b. Do pole **Potvrzení kódu PIN** znovu zadejte čtyřmístný kód PIN.

 **POZNÁMKA:** Společnost HP doporučuje pro zabezpečení cílové složky vytvořit kód PIN.

 **POZNÁMKA:** Pokud vytvoříte kód PIN, je nutné jej zadat na ovládacím panelu tiskárny pokaždé, když je naskenovaný dokument odeslán do síťové složky.

9. V části **Nastavení skenování** vyplňte následující pole:
 - a. V rozevíracím seznamu **Typ výstupního souboru skeneru** vyberte výchozí formát pro naskenované soubory.
 - b. V rozevíracím seznamu **Výstupní formát papíru skeneru** vyberte výchozí formát papíru pro naskenované soubory.
 - c. V rozevíracím seznamu **Rozlišení skenování** vyberte výchozí rozlišení pro naskenované soubory.

 **POZNÁMKA:** Obrázky s vyšším rozlišením obsahují více bodů na palec (dpi), takže zobrazí větší množství detailů. Obrázky s nižším rozlišením obsahují menší počet bodů na palec a zobrazí menší množství detailů, ale velikost souboru je menší.

 - d. V rozevíracím seznamu **Barva výstupu** vyberte, zda naskenované soubory budou černobílé nebo barevné.
 - e. Do pole **Předpona názvu souboru** zadejte předponu názvu souboru (například MyScan).
10. Zkontrolujte všechny zadané údaje a poté klikněte na jednu z následujících možností:

- **Uložit a vyzkoušet:** Výběrem této možnosti uložíte údaje a vyzkoušíte spojení.
- **Pouze uložit:** Výběrem této možnosti pouze uložíte údaje bez zkoušky spojení.
- **Zrušit:** Výběrem této možnosti ukončíte konfiguraci bez uložení.

Skenování na jednotku USB flash

1. Umístěte dokument do podavače dokumentů nebo na pracovní plochu skeneru podle indikátorů na produktu.
2. Připojte jednotku USB flash k portu pro přímý tisk z jednotky USB.
3. Otevře se nabídka [jednotky USB Flash](#) s těmito možnostmi:
 - [Vytisknout dokumenty](#)
 - [Zobrazit a tisknout fotografie](#)
 - [Skenovat na jednotku USB](#)
4. Vyberte možnost [Skenovat na jednotku USB](#).
5. Po otevření obrazovky s přehledem můžete upravit následující nastavení:
 - [Typ naskenovaného souboru](#)
 - [Rozlišení skenování](#)
 - [Formát skenovaného papíru](#)
 - [Zdroj skenování](#)
 - [Předpona názvu souboru](#)
 - [Barva výstupu](#)
6. Stisknutím tlačítka [Skenovat](#) naskenujte a uložte soubor.

Tiskárna na jednotce USB vytvoří složku s názvem **HPSCANS** a uloží soubor ve formátu PDF nebo JPG pomocí automaticky generovaného názvu souboru.

Skenování do e-mailu

Pomocí ovládacího panelu tiskárny lze skenovat soubor přímo na e-mailovou adresu. Naskenovaný soubor je na e-mailovou adresu odeslán jako příloha zprávy.

 **POZNÁMKA:** Pro použití této funkce musí být tiskárna připojena k síti a pomocí aplikace Průvodce nastavením skenování do e-mailu (systém Windows) nebo integrovaného webového serveru HP musí být nastavena funkce Skenování do e-mailu.

1. Založte dokument na pracovní plochu skeneru podle indikátorů na tiskárně.
2. Na hlavní obrazovce ovládacího panelu zařízení stiskněte tlačítko **Skenovat** .
3. Stiskněte tlačítko **Skenovat do e-mailu**.
4. Vyberte adresu **Od**, kterou chcete použít. Toto také bývá označováno jako „profil odchozího e-mailu“.

 **POZNÁMKA:** Pokud je na tiskárně nakonfigurovaný pouze jeden profil odchozího e-mailu, tato možnost nebude k dispozici.

 **POZNÁMKA:** Pokud jste nastavili funkci PIN, zadejte kód PIN a stiskněte tlačítko **OK**. Použití této funkce však není použitím kódu PIN podmíněno.

5. Stiskněte tlačítko **Komu** a vyberte adresu nebo skupinu, do níž si přejete soubor odeslat. Po dokončení stiskněte tlačítko **Hotovo**.
 - Chcete-li zprávu odeslat na jinou adresu, znovu stiskněte možnost **New** (Nové) a zadejte e-mailovou adresu.
6. V případě potřeby stiskněte tlačítko **Předmět** a zadejte předmět.
7. Na ovládacím panelu se zobrazují nastavení skenování.
 - Chcete-li zobrazit nastavení skenování, klepněte na možnost **Nastavení**.
 - Chcete-li změnit nastavení skenování, stiskněte tlačítko **Upravit** a potom změňte nastavení.
8. Stisknutím tlačítka **Skenovat** zahajte skenování.

Skenování do síťové složky

Pomocí ovládacího panelu tiskárny lze skenovat dokument a uložit jej do síťové složky.

 **POZNÁMKA:** Pro použití této funkce musí být tiskárna připojena k síti a pomocí aplikace Průvodce nastavením skenování do síťové složky (systém Windows) nebo integrovaného webového serveru HP musí být nastavena funkce Skenování do síťové složky.

1. Založte dokument na pracovní plochu skeneru podle indikátorů na tiskárně.
2. Na hlavní obrazovce ovládacího panelu zařízení stiskněte tlačítko [Skenovat](#) .
3. Stiskněte položku [Skenování do síťové složky](#).
4. V seznamu síťových složek vyberte složku, do které chcete dokument uložit.
5. Na ovládacím panelu se zobrazují nastavení skenování.
 - Pokud chcete některé nastavení změnit, stiskněte tlačítko [Nastavení](#) a změňte jej.
 - Pokud jsou nastavení správná, přejděte k dalšímu kroku.
6. Stisknutím tlačítka [Skenovat](#) zahajte skenování.

Další úlohy skenování

Přejděte na web www.hp.com/support/ljM278MFP.

Jsou k dispozici pokyny pro provedení konkrétních úloh skenování, např.:

- Skenování běžné fotografie nebo dokumentu
- Skenování do upravitelného textu (OCR)
- Skenování více stránek do jediného souboru

7 Fax

- [Nastavení odesílání a přijímání faxů](#)
- [Odeslání faxu](#)

Další informace:

Následující informace jsou platné v okamžiku vydání dokumentu. Aktuální informace viz www.hp.com/support/ljM278MFP.

Kompletní podpora společnosti HP pro tiskárnu zahrnuje následující informace:

- Instalace a konfigurace
- Osvojování a používání
- Řešení problémů
- Stažení aktualizací softwaru a firmwaru
- Účast ve fórech podpory
- Vyhledání informací o záruce a předpisech

Nastavení odesílání a přijímání faxů

- [Než začnete](#)
- [Krok 1: Identifikace typu připojení telefonu](#)
- [Krok 2: Nastavení faxu](#)
- [Krok 3: Konfigurace času, data a hlavičky faxu](#)
- [Krok 4: Provedení testu faxu](#)

Než začnete

Než tiskárnu připojíte ke službě Fax, ujistěte se, že je plně nastavena.

 **POZNÁMKA:** Připojte tiskárnu do telefonní zásuvky pomocí dodaného telefonního kabelu a případně i adaptéru.

 **POZNÁMKA:** V zemích/oblastech používajících sériový telefonní systém se s tiskárnou dodává adaptér. Adaptér použijte pro připojení ostatních telekomunikačních zařízení do stejné telefonní zásuvky jako tuto tiskárnu.

Postupujte podle následujících čtyř kroků:

[Krok 1: Identifikace typu připojení telefonu na stránce 70.](#)

[Krok 2: Nastavení faxu na stránce 71.](#)

[Krok 3: Konfigurace času, data a hlavičky faxu na stránce 75.](#)

[Krok 4: Provedení testu faxu na stránce 77.](#)

Krok 1: Identifikace typu připojení telefonu

Zkontrolujte následující díly a typy služeb a zjistěte, jaký způsob nastavení použít. Způsob nastavení vychází z vybavení a služeb, které jsou již nainstalované v telefonním systému.

 **POZNÁMKA:** Tiskárna představuje analogové zařízení. Společnost HP doporučuje používat tuto tiskárnu s vyhrazenou analogovou telefonní linkou.

- **Vyhrazená telefonní linka:** Tiskárna je jediným zařízením nebo službou připojenou k telefonní lince
- **Hlasové hovory:** Hlasové hovory a faxová volání používají stejnou telefonní linku
- **Záznamník:** Záznamník přijímá hlasové hovory na stejné telefonní lince, která je používána i k faxovým hovorům
- **Hlasová pošta:** Předplacená služba hlasové pošty využívá stejnou telefonní linku jako fax
- **Služba charakteristického vyzvánění:** Služba zajišťovaná telefonní společností, která umožňuje mít na jedné telefonní lince více telefonních čísel, přičemž každé číslo má jiný typ vyzvánění; tiskárna detekuje typ vyzvánění, které je přiřazeno jí, a převezme hovor
- **Počítačový modem pro vytáčené připojení:** Počítač využívá telefonní linku pro vytáčené připojení k internetu
- **Linka DSL:** Služba DSL (Digital Subscriber Line) od telefonní společnosti; v některých zemích/oblastech se můžete setkat s názvem ADSL

- **Telefonní systém PBX nebo ISDN:** Telefonní systém PBX (pobočková ústředna) nebo ISDN (Integrated Services Digital Network)
- **Telefonní systém VoIP:** Služba VoIP (Voice over Internet protocol) od poskytovatele internetového připojení

Krok 2: Nastavení faxu

Klikněte na odkaz, který nejlépe vystihuje prostředí, ve kterém bude tiskárna odesílat a přijímat faxy. Pak postupujte podle zobrazených pokynů.

- [Vyhrazená telefonní linka na stránce 71](#)
- [Sdílená telefonní a faxová linka na stránce 72](#)
- [Sdílená hlasová/faxová linka se záznamníkem na stránce 73](#)

Příručka obsahuje pokyny pouze pro tři typy připojení. Více informací o připojení tiskárny pomocí ostatních typů připojení naleznete na webu podpory www.hp.com/support/ljm278MFP.

 **POZNÁMKA:** Tato tiskárna je analogové faxové zařízení. Společnost HP doporučuje používat toto tiskárnu s vyhrazenou analogovou telefonní linkou. Pokud používáte digitální technologie, jako například DSL, PBX, ISDN nebo VoIP, nezapomeňte použít správné filtry a provést správnou konfiguraci digitálního nastavení. Další informace získáte u svého poskytovatele digitálních služeb.

 **POZNÁMKA:** K telefonní lince nepřipojujte více než tři zařízení.

 **POZNÁMKA:** Hlasová pošta není u této tiskárny podporována.

Vyhrazená telefonní linka

Podle následujících pokynů nastavte tiskárnu na vyhrazené telefonní lince bez dodatečných služeb.

1. Připojte telefonní kabel k portu faxu na tiskárně a k telefonní zásuvce ve stěně.

 **POZNÁMKA:** V některých zemích/oblastech může být vyžadován adaptér k telefonnímu kabelu, který byl dodán s tiskárnou.

 **POZNÁMKA:** U některých tiskáren se může port faxu vyskytovat nad telefonním portem. Pro orientaci použijte ikony na tiskárně.

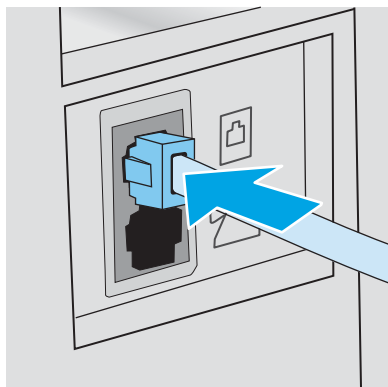

2. Nastavte tiskárnu, aby automaticky přijímala faxová volání.

- a. Zapněte tiskárnu.
 - b. Na ovládacím panelu otevřete nabídku [Nastavení](#).
 - c. Vyberte nabídku [Nastavení faxu](#).
 - d. Vyberte nabídku [Základní nastavení](#).
 - e. Vyberte nastavení [Režim přijetí](#).
 - f. Vyberte možnost [Automaticky](#).
3. Přejděte na část [Krok 3: Konfigurace času, data a hlavičky faxu na stránce 75](#).

Sdílená telefonní a faxová linka

Pomocí následujících kroků nastavíte tiskárnu na sdílené hlasové/faxové lince.

1. Odpojte zařízení, která jsou připojená do telefonní zásuvky.
2. Připojte telefonní kabel k portu faxu na tiskárně a k telefonní zásuvce ve stěně.

 **POZNÁMKA:** V některých zemích/oblastech může být vyžadován adaptér k telefonnímu kabelu, který byl dodán s tiskárnou.

 **POZNÁMKA:** U některých tiskáren se může port faxu vyskytovat nad telefonním portem. Pro orientaci použijte ikony na tiskárně.

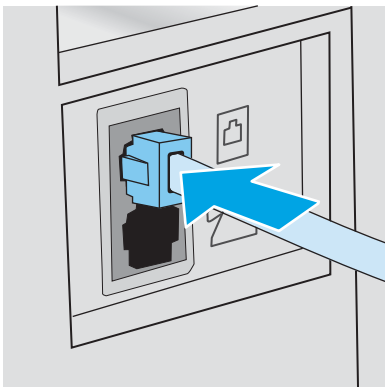

3. Vyměňte záslepku z portu výstupu telefonní linky v zadní části tiskárny a připojte do tohoto portu telefon.
4. Nastavte tiskárnu, aby automaticky přijímala faxová volání.
 - a. Zapněte tiskárnu.
 - b. Na ovládacím panelu otevřete nabídku [Nastavení](#).
 - c. Vyberte nabídku [Nastavení faxu](#).
 - d. Vyberte nabídku [Základní nastavení](#).
 - e. Vyberte nastavení [Režim odpovídání](#) a poté vyberte možnost [Automaticky](#).
5. Nastavte tiskárnu tak, aby před odesláním faxu zkontrolovala tón volby.

 **POZNÁMKA:** Tiskárna tak nezačne odesílat fax v době, kdy někdo používá telefon.

- a. Na ovládacím panelu otevřete nabídku [Nastavení](#).
 - b. Vyberte nabídku [Nastavení faxu](#).
 - c. Vyberte nabídku [Pokročilé nastavení](#).
 - d. Vyberte nastavení [Rozpoznat oznamovací tón](#) a potom možnost [Zapnuto](#).
6. Přejděte na část [Krok 3: Konfigurace času, data a hlavičky faxu na stránce 75](#).

Sdílená hlasová/faxová linka se záznamníkem

Pomocí následujících kroků nastavíte tiskárnu na sdílené hlasové/faxové lince se záznamníkem.

1. Odpojte zařízení, která jsou připojená do telefonní zásuvky.
2. Připojte telefonní kabel k portu faxu na tiskárně a k telefonní zásuvce ve stěně.

 **POZNÁMKA:** V některých zemích/oblastech může být vyžadován adaptér k telefonnímu kabelu, který byl dodán s tiskárnou.

 **POZNÁMKA:** U některých tiskáren se může port faxu vyskytovat nad telefonním portem. Pro orientaci použijte ikony na tiskárně.

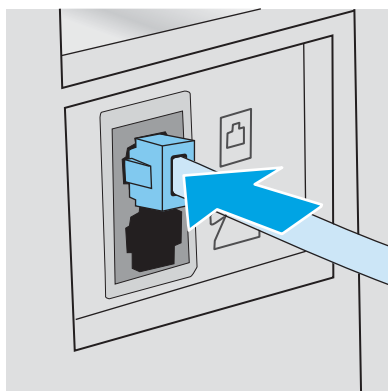

3. Vyjměte záslepku z portu výstupu telefonní linky v zadní části tiskárny.

4. Připojte telefonní kabel záznamníku do portu výstupu telefonní linky v zadní části tiskárny.

 **POZNÁMKA:** Záznamník připojte přímo k tiskárně, jinak by záznamník mohl nahrávat tóny faxového volání z odesílajícího faxového přístroje a tiskárna by tak nepřijímala faxy.

 **POZNÁMKA:** Pokud záznamník nemá vestavěný telefon, připojte telefon do **výstupního** (OUT) portu na záznamníku.

 **POZNÁMKA:** U některých tiskáren se může port faxu vyskytovat nad telefonním portem. Pro orientaci použijte ikony na tiskárně.

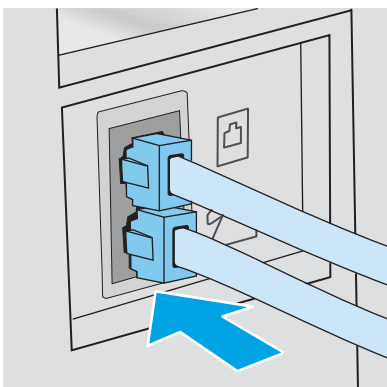

5. Nastavte na tiskárně počet zazvonění před odpovědí.
- Zapněte tiskárnu.
 - Na ovládacím panelu otevřete nabídku [Nastavení](#).
 - Vyberte nabídku [Nastavení faxu](#).
 - Vyberte nabídku [Základní nastavení](#).
 - Vyberte možnost [Počet zazvonění před zvednutím](#).
 - Na číselné klávesnici na ovládacím panelu tiskárny zadejte počet vyzvánění a poté vyberte možnost [OK](#).
6. Nastavte tiskárnu, aby automaticky přijímala faxová volání.
- Na ovládacím panelu otevřete nabídku [Nastavení](#).
 - Vyberte nabídku [Nastavení faxu](#).
 - Vyberte nabídku [Základní nastavení](#).
 - Vyberte nastavení [Režim odpovídání](#) a poté vyberte možnost [Automaticky](#).
7. Nastavte tiskárnu tak, aby před odesláním faxu zkontrolovala tón volby.

 **POZNÁMKA:** Tiskárna tak nezačne odesílat fax v době, kdy někdo používá telefon.

- Na ovládacím panelu otevřete nabídku [Nastavení](#).
- Vyberte nabídku [Nastavení faxu](#).

- c. Vyberte nabídku [Pokročilé nastavení](#).
 - d. Vyberte nastavení [Rozpoznat oznamovací tón](#) a poté vyberte možnost **Zapnuto**.
8. Přejděte na část [Krok 3: Konfigurace času, data a hlavičky faxu na stránce 75](#).

Krok 3: Konfigurace času, data a hlavičky faxu

Některým z následujících způsobů nastavte volby faxu na tiskárně:

- [Průvodce nastavením faxů HP na stránce 75](#) (doporučená metoda)
- [Ovládací panel tiskárny na stránce 75](#)
- [Integrovaný webový server HP \(EWS\) a nástroj HP Device Toolbox \(Windows\) na stránce 76](#) (pokud je software nainstalovaný)

 **POZNÁMKA:** Ve Spojených státech a mnoha dalších zemích/oblastech je nastavení času, data a dalších informací v hlavičce faxu zákonem stanovenou povinností.

Průvodce nastavením faxů HP

Po *úvodním* nastavení a instalaci softwaru spusťte pomocí následujícího postupu Průvodce nastavením faxu.

 **POZNÁMKA:** Některé operační systémy Průvodce nastavením faxu nepodporují.

1. Otevřete nástroj HP Printer Assistant.
 - **Windows 10:** V nabídce **Start** klepněte na možnost **Všechny aplikace**, klikněte na možnost **HP** a poté vyberte název tiskárny.
 - **Windows 8.1:** V levém dolním rohu obrazovky **Start** klikněte na ikonu se šipkou dolů a poté vyberte název tiskárny.
 - **Windows 8:** Klikněte pravým tlačítkem na prázdnou oblast na obrazovce **Start**, klikněte na panelu aplikací na možnost **Všechny aplikace** a poté vyberte název tiskárny.
 - **Windows 7, Windows Vista a Windows XP:** Na ploše počítače klikněte na tlačítko **Start**, vyberte položku **Všechny programy**, klikněte na možnost **HP**, klikněte na složku dané tiskárny a poté vyberte název tiskárny.
2. V softwaru HP Printer Assistant vyberte příkaz **Fax** a poté vyberte možnost **Průvodce nastavením faxu**.
3. Podle pokynů na obrazovce Průvodce nastavením faxu HP nakonfigurujte nastavení faxu.
4. Přejděte na část [Krok 4: Provedení testu faxu na stránce 77](#).

Ovládací panel tiskárny

Při nastavení času, data a hlavičky faxu pomocí ovládacího panelu postupujte následujícím způsobem.

1. Na ovládacím panelu otevřete nabídku [Nastavení](#).
2. Vyberte nabídku [Nastavení faxu](#).
3. Vyberte nabídku [Základní nastavení](#).
4. Vyberte možnost [Čas/Datum](#).

5. Vyberte [12hodinový](#) nebo [24hodinový formát času](#).
6. Pomocí klávesnice zadejte aktuální čas a potom stiskněte tlačítko [OK](#).
7. Vyberte formát data.
8. Pomocí klávesnice zadejte aktuální datum a potom stiskněte tlačítko [OK](#).
9. Otevřete nabídku [Hlavička faxu](#).
10. Pomocí klávesnice zadejte číslo faxu a poté vyberte možnost [OK](#).

 **POZNÁMKA:** Maximální počet znaků pro číslo faxu je 20.

11. Pomocí klávesnice zadejte název nebo hlavičku své společnosti a poté vyberte možnost [OK](#).

 **POZNÁMKA:** Maximální počet znaků pro hlavičku faxu je 25.

12. Přejděte na část [Krok 4: Provedení testu faxu na stránce 77](#).

Integrovaný webový server HP (EWS) a nástroj HP Device Toolbox (Windows)

1. Integrovaný webový server HP můžete spustit ze softwaru nebo z webového prohlížeče.

První metoda: Spuštění integrovaného webového serveru HP (EWS) ze softwaru

- a. Otevřete nástroj HP Printer Assistant.
 - **Windows 10:** V nabídce **Start** klepněte na možnost **Všechny aplikace**, klikněte na možnost **HP** a poté vyberte název tiskárny.
 - **Windows 8.1:** V levém dolním rohu obrazovky **Start** klikněte na ikonu se šipkou dolů a poté vyberte název tiskárny.
 - **Windows 8:** Klikněte pravým tlačítkem na prázdnou oblast na obrazovce **Start**, klikněte na panelu aplikací na možnost **Všechny aplikace** a poté vyberte název tiskárny.
 - **Windows 7, Windows Vista a Windows XP:** Na ploše počítače klikněte na tlačítko **Start**, vyberte položku **Všechny programy**, klikněte na možnost **HP**, klikněte na složku dané tiskárny a poté vyberte název tiskárny.
- b. V softwaru HP Printer Assistant vyberte příkaz **Tisk** a potom vyberte možnost **HP Device Toolbox**.

Způsob 2: Spuštění integrovaného webového serveru HP (EWS) z webového prohlížeče

- a. Na ovládacím panelu tiskárny stiskněte tlačítko **Nastavení** . Otevřete nabídku [Nastavení sítě](#) a poté vyberte možnost [Zobrazit IP adresu](#) a poté vyberte možnost [Ano](#). Chcete-li zobrazit adresu IP, vraťte se na hlavní obrazovku.

- b. Otevřete webový prohlížeč a do adresního řádku zadejte IP adresu nebo název hostitele v přesném tvaru, v jakém se zobrazil na ovládacím panelu tiskárny. Na klávesnici počítače stiskněte klávesu [Enter](#). Spustí se server EWS.



 **POZNÁMKA:** Pokud se ve webovém prohlížeči zobrazí zpráva, že přístup na stránku nemusí být bezpečný, vyberte možnost pokračovat na stránku. Vstupem na stránku nedojde k poškození počítače.

2. Klikněte na kartu **Faxování**.
3. Nastavení faxu nakonfigurujte podle pokynů na obrazovce.
4. Přejděte na část [Krok 4: Provedení testu faxu na stránce 77](#).

Krok 4: Provedení testu faxu

Testem faxu se ujistěte, zda je fax nastaven správně.

1. Na ovládacím panelu otevřete nabídku [Nastavení](#).
2. Vyberte nabídku [Automatická diagnostika](#).
3. Vyberte volbu [Spustit test faxu](#). Tiskárna vytiskne zprávu o testu.
4. Přečtěte si zprávu.
 - Pokud je ve zprávě uvedeno, že tiskárna **absolvovala test úspěšně**, tiskárna je připravena odesílat a přijímat faxy.
 - Pokud je ve zprávě uvedeno, že tiskárna **neabsolvovala test úspěšně**, najdete další informace pro odstranění potíží ve zprávě. Další informace o řešení potíží s faxem naleznete v kontrolním seznamu před řešením potíží s faxem.

Odeslání faxu

- [Faxování ze skleněné desky skeneru](#)
- [Faxování z podavače dokumentů](#)
- [Použití rychlých voleb a voleb skupinového vytáčení](#)
- [Odeslání faxu ze softwaru](#)
- [Odeslání faxu z aplikace jiného výrobce, například z aplikace Microsoft Word](#)

Faxování ze skleněné desky skeneru

1. Dokument umístěte přední stranou dolů na sklo skeneru.



2. Na hlavní obrazovce ovládacího panelu tiskárny stiskněte tlačítko **Fax** .
3. Pomocí klávesnice zadejte faxové číslo.
4. Stiskněte tlačítko **Spustit faxování**.
5. Tiskárna zobrazí výzvu k potvrzení, že odesíláte z pracovní plochy skeneru. Stiskněte tlačítko **Ano**.
6. Tiskárna zobrazí výzvu k vložení první stránky. Stiskněte tlačítko **OK**.
7. Tiskárna naskenuje první stránku a vyzve vás k vložení druhé stránky. V případě vícestránkového dokumentu stiskněte tlačítko **Ano**. Pokračujte v tomto procesu, dokud nenaskenujete všechny stránky.
8. Po naskenování poslední stránky stiskněte při výzvě tlačítko **Ne**. Tiskárna odešle fax.

Faxování z podavače dokumentů

1. Umístěte předlohy do podavače dokumentů lícem nahoru.

UPOZORNĚNÍ: Aby nedošlo k poškození tiskárny, nepoužívejte předlohy opravované korekční páskou nebo barvou, obsahující kancelářské sponky nebo sešité svorkami. Do podavače dokumentů nevkládejte ani fotografie, malé nebo křehké předlohy.

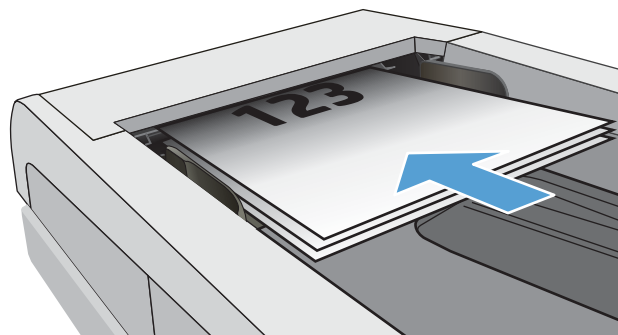

2. Nastavte vodítka papíru tak, aby přiléhala k papíru.

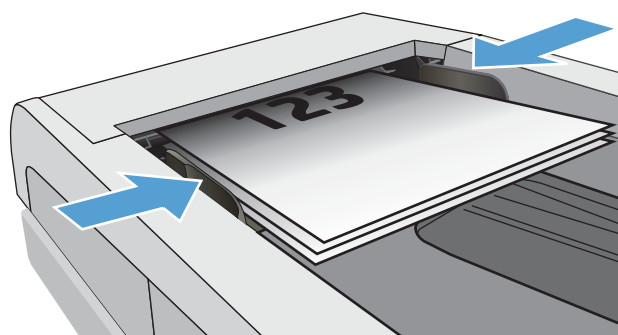



3. Na hlavní obrazovce ovládacího panelu tiskárny stiskněte tlačítko **Fax** .
4. Pomocí klávesnice zadejte faxové číslo.
5. Stiskněte tlačítko **Spustit faxování**.

Použití rychlých voleb a voleb skupinového vytáčení

 **POZNÁMKA:** Než začnete pro odesílání faxů používat telefonní seznam, je nutné v **Nabídce Fax** nastavit položky telefonního seznamu.

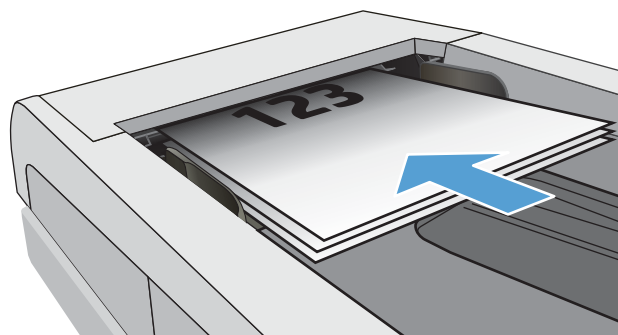
1. Umístěte dokument na pracovní plochu skeneru nebo do podavače dokumentů.



2. Na hlavní obrazovce ovládacího panelu tiskárny stiskněte tlačítko **Fax** .
3. Na klávesnici stiskněte ikonu faxového telefonního seznamu.
4. Stiskněte název samostatné nebo skupinové volby, kterou chcete použít.
5. Stiskněte tlačítko **Spustit faxování**.

Odeslání faxu ze softwaru

Postup pro odesílání faxů se liší v závislosti na daných specifikacích. Nejtypičtější postup je následující.

1. Otevřete nástroj HP Printer Assistant.
 - **Windows 8.1:** V levém dolním rohu obrazovky **Start** klikněte na ikonu se šipkou dolů a poté vyberte název tiskárny.
 - **Windows 8:** Klikněte pravým tlačítkem na prázdnou oblast na obrazovce **Start**, klikněte na panelu aplikací na možnost **Všechny aplikace** a poté vyberte název tiskárny.
 - **Windows 7, Windows Vista a Windows XP:** Na ploše počítače klikněte na tlačítko **Start**, vyberte položku **Všechny programy**, klikněte na možnost **HP**, klikněte na složku dané tiskárny a poté vyberte název tiskárny.
2. V nástroji HP Printer Assistant vyberte příkaz **Fax** a poté vyberte možnost **Odeslat fax**.
3. Zadejte faxové číslo jednoho či více příjemců.
4. Vložte dokument do podavače.
5. Klikněte na tlačítko **Odeslat**.

Odeslání faxu z aplikace jiného výrobce, například z aplikace Microsoft Word

1. Otevřete dokument v aplikaci jiného výrobce.
2. V nabídce **Soubor** zvolte příkaz **Tisk**.
3. Z rozevíracího seznamu ovladačů tisku vyberte tiskový ovladač faxu. Otevře se software pro faxování.
4. Zadejte faxové číslo jednoho či více příjemců.
5. Zahrňte všechny stránky načtené do tiskárny. Tento krok je nepovinný.
6. Klikněte na tlačítko **Odeslat**.

8 Správa tiskárny

- [Použití aplikací webových služeb HP \(pouze modely s dotykovou obrazovkou\)](#)
- [Změna typu připojení tiskárny \(Windows\)](#)
- [Pokročilá konfigurace pomocí integrovaného webového serveru HP \(EWS\) a nástroje HP Device Toolbox \(Windows\)](#)
- [Konfigurace nastavení sítě IP](#)
- [Funkce zabezpečení tiskárny](#)
- [Nastavení úspory energie](#)
- [HP Web Jetadmin](#)
- [Aktualizace firmwaru](#)

Další informace:

Následující informace jsou platné v okamžiku vydání dokumentu. Aktuální informace viz www.hp.com/support/ljM278MFP.

Kompletní podpora společnosti HP pro tiskárnu zahrnuje následující informace:

- Instalace a konfigurace
- Osvojování a používání
- Řešení problémů
- Stažení aktualizací softwaru a firmwaru
- Účast ve fórech podpory
- Vyhledání informací o záruce a předpisech

Použití aplikací webových služeb HP (pouze modely s dotykovou obrazovkou)

Aplikace webových služeb HP poskytují užitečný obsah, který lze do tiskárny automaticky stáhnout z internetu. Můžete vybírat z různých aplikací, včetně zpravodajství, kalendářů, formulářů a cloudových úložišť dokumentů.

Chcete-li aktivovat tyto aplikace a naplánovat stahování, navštivte webové stránky služby HP Connected na adrese www.hpconnected.com



POZNÁMKA: Abyste mohli tuto službu používat, musí být tiskárna připojena ke kabelové nebo bezdrátové síti a mít přístup k internetu. V tiskárně musí být povoleny Webové služby HP.

Povolit Webové služby HP

Tento proces aktivuje funkci Webové služby HP i tlačítko **Apps** (Aplikace) .

1. Na domovské obrazovce na ovládacím panelu tiskárny potáhněte prstem, dokud se nezobrazí nabídka **Nastavení**. Stisknutím tlačítka **Nastavení** otevřete nabídku Nastavení.
2. Stiskněte tlačítko **Webové služby HP**.
3. Stiskněte tlačítko **Povolit webové služby**.
4. Chcete-li vytisknout podmínky používání webových služeb HP, stiskněte tlačítko **Tisk**.
5. Pro dokončení nastavení stiskněte tlačítko **OK**.

Po stažení aplikace z webu služby HP Connected je aplikace k dispozici na ovládacím panelu tiskárny v nabídce **Aplikace**.

Změna typu připojení tiskárny (Windows)

Pokud tiskárnu již používáte a přejete si změnit způsob připojení, použijte k změně připojení nabídku **Nastavení a software zařízení**. Například jestliže chcete k počítači připojit novou tiskárnu pomocí rozhraní USB nebo síťového připojení, případně změnit připojení z rozhraní USB na bezdrátové připojení.

Chcete-li otevřít nabídku **Nastavení a software zařízení**, proveďte následující postup:

1. Otevřete nástroj HP Printer Assistant.
 - **Windows 10:** V nabídce **Start** klepněte na možnost **Všechny aplikace**, klikněte na možnost **HP** a poté vyberte název tiskárny.
 - **Windows 8.1:** V levém dolním rohu obrazovky **Start** klikněte na ikonu se šipkou dolů a poté vyberte název tiskárny.
 - **Windows 8:** Klikněte pravým tlačítkem na prázdnou oblast na obrazovce **Start**, klikněte na panelu aplikací na možnost **Všechny aplikace** a poté vyberte název tiskárny.
 - **Windows 7, Windows Vista a Windows XP:** Na ploše počítače klikněte na tlačítko **Start**, vyberte položku **Všechny programy**, klikněte na možnost **HP**, klikněte na složku dané tiskárny a poté vyberte název tiskárny.
2. V nástroji HP Printer Assistant vyberte z navigační lišty možnost **Nástroje** a poté vyberte možnost **Nastavení a software zařízení**.

Pokročilá konfigurace pomocí integrovaného webového serveru HP (EWS) a nástroje HP Device Toolbox (Windows)

Integrovaný webový server HP umožňuje spravovat tiskové funkce z počítače místo z ovládacího panelu tiskárny.

- Zobrazení informací o stavu tiskárny
- Určení zbývajících životnosti spotřebního materiálu a objednání nového
- Zobrazení a změna konfigurace zásobníků (typy a formáty papíru)
- Zobrazení a tisk interních stránek
- Zobrazení a změna konfigurace sítě

Integrovaný webový server HP funguje, pokud je tiskárna připojena k síti používající protokol IP. Integrovaný webový server HP nepodporuje připojení tiskárny používající protokol IPX. Použití integrovaného webového serveru HP není podmíněno přístupem na internet.

Integrovaný webový server je automaticky k dispozici během připojení tiskárny k síti.





 **POZNÁMKA:** HP Device Toolbox je software, který se používá pro připojení k integrovanému webovému serveru HP, když je tiskárna připojena k počítači prostřednictvím kabelu USB. Je k dispozici pouze v případě, že byla provedena úplná instalace tiskárny v počítači. V závislosti na tom, jak je tiskárna připojena, nemusí být některé funkce k dispozici.

 **POZNÁMKA:** K integrovanému webovému serveru HP nelze přistoupit zpoza síťové brány firewall.

První metoda: Spuštění integrovaného webového serveru HP (EWS) ze softwaru

1. Otevřete nástroj HP Printer Assistant.
 - **Windows 10:** V nabídce **Start** klepněte na možnost **Všechny aplikace**, klikněte na možnost **HP** a poté vyberte název tiskárny.
 - **Windows 8.1:** V levém dolním rohu obrazovky **Start** klikněte na ikonu se šipkou dolů a poté vyberte název tiskárny.
 - **Windows 8:** Klikněte pravým tlačítkem na prázdnou oblast na obrazovce **Start**, klikněte na panelu aplikací na možnost **Všechny aplikace** a poté vyberte název tiskárny.
 - **Windows 7, Windows Vista a Windows XP:** Na ploše počítače klikněte na tlačítko **Start**, vyberte položku **Všechny programy**, klikněte na možnost **HP**, klikněte na složku dané tiskárny a poté vyberte název tiskárny.
2. V nástroji HP Printer Assistant vyberte příkaz **Tisk** a poté vyberte možnost **HP Device Toolbox**.

Druhá metoda: Spuštění integrovaného webového serveru HP (EWS) z webového prohlížeče

1. Na hlavní obrazovce ovládacího panelu tiskárny stiskněte tlačítko Informace o připojení  /  a poté stiskněte tlačítko **Síť připojena**  nebo **Síť Wi-Fi ZAPNUTÁ**  pro zobrazení IP adresy nebo názvu hostitele.

2. Otevřete webový prohlížeč a do adresního řádku zadejte IP adresu nebo název hostitele v přesném tvaru, v jakém se zobrazil na ovládacím panelu tiskárny. Na klávesnici počítače stiskněte klávesu **Enter**. Spustí se server EWS.

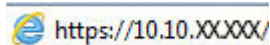

POZNÁMKA: Pokud se ve webovém prohlížeči zobrazí zpráva, že přístup na stránku nemusí být bezpečný, vyberte možnost pokračovat na stránku. Vstupem na stránku nedojde k poškození počítače.

Karta nebo část	Popis
<p>Karta Domů</p> <p>Poskytuje informace o tiskárně, jejím stavu a konfiguraci.</p>	<ul style="list-style-type: none"> • Stav zařízení: Zobrazuje stav tiskárny a přibližnou zbývající životnost spotřebního materiálu HP (v procentech). • Stav spotřebního materiálu: Zobrazuje odhadovanou zbývající životnost spotřebního materiálu HP v procentech. Skutečná životnost spotřebního materiálu se může lišit. Dbejte na to, aby byl k dispozici náhradní spotřební materiál pro situaci, kdy už kvalita tisku začne být nepřijatelná. Pokud nedojde k snížení kvality tisku na nepřijatelnou úroveň, spotřební materiál není třeba vyměnit. • Konfigurace zařízení: Zobrazuje informace obsažené na konfigurační stránce tiskárny. • Přehled sítě: Zobrazuje informace obsažené na stránce síťové konfigurace tiskárny. • Sestavy: Slouží pro tisk konfigurační stránky a stránky stavu spotřebního materiálu generovanou tiskárnou. • Protokol využití barev: Zobrazuje informace o barevných úlohách, které tiskárna vytvořila. (Pouze barevné modely) • Protokol událostí: Zobrazuje seznam všech událostí a chyb tiskárny. • Licence Open Source: Zobrazuje souhrn licencí pro softwarové programy open source, které lze s tiskárnou použít.
<p>Karta Systém</p> <p>Umožňuje konfigurovat tiskárnu z počítače.</p>	<ul style="list-style-type: none"> • Informace o zařízení: Poskytuje základní informace o tiskárně a společnosti. • Nastavení papíru: Slouží ke změně výchozího nastavení tiskárny pro manipulaci s papírem. • Kvalita tisku: Slouží ke změně výchozího nastavení kvality tisku tiskárny. • Nastavení spotřeby energie: Slouží ke změně výchozího časového limitu pro přechod do režimu spánku / automatického vypnutí nebo automatického vypnutí. • Hustota tisku: Slouží k nastavení hustoty tisku kontrastů, zvýraznění, polotónů a stínů. • Typy papíru: Slouží k nastavení režimů tisku, které odpovídají typům papíru přijatelným pro tiskárnu. • Systémová nastavení: Slouží ke změně výchozích systémových nastavení tiskárny. • Nastavení spotřebního materiálu: Slouží ke změně nastavení upozornění, např. Dochází kazeta, a dalších informací o spotřebním materiálu. • Servis: Slouží ke spuštění čistícího procesu tiskárny. • Uložit a obnovit: Slouží k uložení aktuálních nastavení tiskárny do souboru v počítači. Z tohoto souboru pak lze načíst identická nastavení v jiné tiskárně nebo provést pozdější obnovu nastavení tiskárny. • Správa: Slouží k nastavení nebo změně hesla tiskárny. Povolí nebo zakáže funkce tiskárny. <p>POZNÁMKA: Kartu Systém lze chránit heslem. Je-li tiskárna zapojena v síti, před změnou nastavení této karty vždy kontaktujte správce.</p>

Karta nebo část	Popis
<p>Karta Tisk</p> <p>Umožňuje změnit výchozí nastavení tisku z počítače.</p>	<ul style="list-style-type: none"> • Tisk: Slouží ke změně výchozího nastavení tisku, jako je počet kopií a orientace papíru. Jedná se o možnosti, které jsou k dispozici na ovládacím panelu. • PCL5: Zobrazuje a mění nastavení jazyka PCL5. • PostScript: Vypněte nebo zapněte funkci Chyby tisku PS.
<p>Karta Fax</p> <p>(pouze modely s faxem).</p>	<ul style="list-style-type: none"> • Možnosti příjmu: Slouží k nastavení způsobu reakce tiskárny na příchozí faxy. • Telefonní seznam: Slouží k přidání nebo odstranění položek telefonního seznamu faxu. • Seznam nevyžádaných faxů: Slouží k nastavení faxových čísel, na která se vztahuje blokování pro odesílání faxů do tiskárny. • Protokol činnosti faxu: Slouží k zobrazení nedávné faxové aktivity tiskárny.
<p>Karta Skenování</p> <p>(pouze modely MFP)</p>	<p>Slouží k nastavení funkcí Skenování do síťové složky a Skenování do e-mailu.</p> <ul style="list-style-type: none"> • Nastavení síťové složky: Slouží k nastavení složek na síti, do kterých může tiskárna ukládat soubor se skenovaným dokumentem. • Nastavení skenování do e-mailu: Spustí proces nastavení funkce Skenování do e-mailu. • Profily odchozích e-mailů: Slouží k nastavení e-mailových adres, které se zobrazí v řádku „Od:“ u všech e-mailů odeslaných z tiskárny. Slouží k nastavení serveru SMTP. • Adresář e-mailu: Slouží k přidání a odstranění položek v adresáři e-mailu. • Možnosti e-mailu: Slouží k zadání výchozího předmětu a textu e-mailových zpráv. Slouží k zadání výchozího nastavení skenování pro e-mail.
<p>Karta Kopie</p> <p>(pouze modely MFP)</p>	<p>Nastavení výchozího nastavení kopírování.</p>
<p>Karta Připojení do sítě</p> <p>(pouze tiskárny připojené k síti)</p> <p>Umožňuje změnit síťová nastavení z počítače.</p>	<p>Správci sítě mohou použít tuto kartu k ovládní síťových nastavení tiskárny, pokud je připojena k síti používající protokol IP. Také umožňuje správcům sítě nastavit funkci bezdrátového přímého tisku. Pokud je tiskárna připojena přímo k počítači, karta se nezobrazuje.</p>
<p>Karta Webové služby HP</p>	<p>Tato nabídka slouží k nastavení a používání různých webových nástrojů s tiskárnou.</p>

Konfigurace nastavení sítě IP

- [Úvod](#)
- [Zřeknutí se záruk při sdílení tiskárny](#)
- [Zobrazení nebo změna nastavení sítě](#)
- [Přejmenování tiskárny v síti](#)
- [Ruční konfigurace parametrů TCP/IP IPv4 pomocí ovládacího panelu](#)

Úvod





Při konfiguraci síťových nastavení tiskárny postupujte podle následujících částí:

Zřeknutí se záruk při sdílení tiskárny

Společnost HP nepodporuje sítě peer-to-peer, protože se jedná o funkci operačních systémů společnosti Microsoft, a nikoli ovladače tiskáren HP. Přejděte na web společnosti Microsoft na adrese www.microsoft.com.

Zobrazení nebo změna nastavení sítě

K zobrazení a změně konfigurace IP adresy lze použít integrovaný webový server HP.

1. Otevřete integrovaný webový server HP EWS:
 - a. Na hlavní obrazovce ovládacího panelu tiskárny stiskněte tlačítko Informace o připojení  /  a poté stiskněte tlačítko **Síť připojena**  nebo **Síť Wi-Fi ZAPNUTÁ**  pro zobrazení IP adresy nebo názvu hostitele.
 - b. Otevřete webový prohlížeč a do adresního řádku zadejte IP adresu nebo název hostitele v přesném tvaru, v jakém se zobrazil na ovládacím panelu tiskárny. Na klávesnici počítače stiskněte klávesu **Enter**. Spustí se server EWS.





 <https://10.10.XX.XX/>

 **POZNÁMKA:** Pokud se ve webovém prohlížeči zobrazí zpráva, že přístup na stránku nemusí být bezpečný, vyberte možnost pokračovat na stránku. Vstupem na stránku nedojde k poškození počítače.

2. Kliknutím na kartu **Připojení do sítě** získáte informace o síti. Podle přání změňte nastavení.

Přejmenování tiskárny v síti

Pokud chcete přejmenovat tiskárnu v síti, aby měla jedinečný název, použijte integrovaný webový server HP.

1. Otevřete integrovaný webový server HP EWS:
 - a. Na hlavní obrazovce ovládacího panelu tiskárny stiskněte tlačítko Informace o připojení  /  a poté stiskněte tlačítko **Síť připojena**  nebo **Síť Wi-Fi ZAPNUTÁ**  pro zobrazení IP adresy nebo názvu hostitele.

- b. Otevřete webový prohlížeč a do adresního řádku zadejte IP adresu nebo název hostitele v přesném tvaru, v jakém se zobrazil na ovládacím panelu tiskárny. Na klávesnici počítače stiskněte klávesu [Enter](#). Spustí se server EWS.

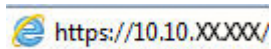

 **POZNÁMKA:** Pokud se ve webovém prohlížeči zobrazí zpráva, že přístup na stránku nemusí být bezpečný, vyberte možnost pokračovat na stránku. Vstupem na stránku nedojde k poškození počítače.

2. Otevřete kartu **System**.
3. Na stránce **Informace o zařízení** je uveden výchozí název tiskárny v poli **Popis zařízení**. Tento název lze změnit, takže bude označení tiskárny jedinečné.

 **POZNÁMKA:** Vyplnění dalších polí na této stránce je volitelné.

4. Kliknutím na tlačítko **Použít** uložíte změny.

Ruční konfigurace parametrů TCP/IP IPv4 pomocí ovládacího panelu

K ručnímu nastavení adresy IPv4, masky podsítě a výchozí brány použijte nabídky ovládacího panelu.

1. Na úvodní obrazovce ovládacího panelu tiskárny stiskněte tlačítko **Nastavení** .
2. Přejděte na položku **Nastavení sítě** a stiskněte ji.
3. Stiskněte nabídku **IPv4 Config Method** (Způsob konfigurace IPv4) a poté stiskněte tlačítko **Manual** (Ručně).
4. Pomocí klávesnice na dotykovém displeji zadejte IP adresu a stiskněte tlačítko **OK**. Potvrďte stisknutím tlačítka **Ano**.
5. Zadejte masku podsítě na klávesnici na dotykovém displeji a stiskněte tlačítko **OK**. Potvrďte stisknutím tlačítka **Ano**.
6. Zadejte výchozí bránu na klávesnici na dotykovém displeji a stiskněte tlačítko **OK**. Potvrďte stisknutím tlačítka **Ano**.

Funkce zabezpečení tiskárny





Úvod

Tiskárna obsahuje několik funkcí zabezpečení, které omezují přístup k nastavením konfigurace a k zabezpečeným datům a také zabráňují přístupu k cenným hardwarovým součástem.

- [Přiřazení nebo změna systémového hesla pomocí integrovaného webového serveru](#)

Přiřazení nebo změna systémového hesla pomocí integrovaného webového serveru

Přiřadte heslo správce pro přístup k tiskárně a integrovanému webovému serveru HP, aby neoprávnění uživatelé nemohli měnit nastavení tiskárny.

1. Spuštění integrovaného webového serveru HP:
 - a. Na hlavní obrazovce ovládacího panelu tiskárny stiskněte tlačítko Informace o připojení  /  a poté stiskněte tlačítko **Sít připojena**  nebo **Sít Wi-Fi ZAPNUTÁ**  pro zobrazení IP adresy nebo názvu hostitele.
 - b. Otevřete webový prohlížeč a do adresního řádku zadejte IP adresu nebo název hostitele v přesném tvaru, v jakém se zobrazil na ovládacím panelu tiskárny. Na klávesnici počítače stiskněte klávesu **Enter**. Spustí se server EWS.

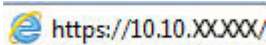
 <https://10.10.XX.XXX/>

 **POZNÁMKA:** Pokud se ve webovém prohlížeči zobrazí zpráva, že přístup na stránku nemusí být bezpečný, vyberte možnost pokračovat na stránku. Vstupem na stránku nedojde k poškození počítače.

2. Na kartě **Systém** klikněte v levém navigačním panelu na odkaz **Správa**.
3. V části **Zabezpečení produktu** zadejte heslo do pole **Heslo**.
4. Znovu zadejte heslo do pole **Ověřit heslo**.
5. Klikněte na tlačítko **Použít**.

 **POZNÁMKA:** Poznamenejte si heslo a uložte jej na bezpečném místě.

6. Klikněte na tlačítko **Apply** (Použít).

 **POZNÁMKA:** Poznamenejte si heslo a uložte jej na bezpečném místě.

Nastavení úspory energie

- [Úvod](#)
- [Tisk v režimu EconoMode](#)
- [Konfigurace nastavení Režim spánku / Automatické vypnutí po nečinnosti](#)
- [Nastavení prodlevy automatického vypnutí po nečinnosti a konfigurace tiskárny pro spotřebu energie do 1 wattu](#)
- [Konfigurace nastavení Zpožděného vypnutí](#)

Úvod

Tato tiskárna obsahuje několik úsporných funkcí, které šetří energii a spotřební materiál.

Tisk v režimu EconoMode

Tato tiskárna je vybavena možností režimu EconoMode pro tisk konceptu dokumentů. Režim EconoMode šetří toner. Při používání režimu EconoMode však může dojít ke snížení kvality tisku.

Společnost HP nedoporučuje trvalé používání režimu EconoMode. Při trvalém provozu tiskárny v režimu EconoMode hrozí, že zásoba toneru překoná životnost mechanických součástí tonerové kazety. Pokud se kvalita tisku začíná zhoršovat a nejsou-li výtisky přijatelné, je vhodné vyměnit tonerovou kazetu.



POZNÁMKA: Pokud tato možnost není v ovladači tisku k dispozici, můžete ji nastavit pomocí integrovaného webového serveru HP.

1. Vyberte ze softwarového programu možnost **Tisk**.
2. Vyberte tiskárnu a pak klikněte na tlačítko **Vlastnosti** nebo **Předvolby**.
3. Klikněte na kartu **Papír/Kvalita**.
4. Zaškrtněte políčko **EconoMode**.

Konfigurace nastavení Režim spánku / Automatické vypnutí po nečinnosti

Nastavení čekací doby před přechodem tiskárny do režimu spánku můžete provést pomocí nabídek ovládacího panelu.

Chcete-li změnit nastavení Režimu spánku / Automatického vypnutí po, postupujte následovně:

1. Na domovské obrazovce na ovládacím panelu tiskárny potáhněte prstem, dokud se nezobrazí nabídka **Nastavení**. Stisknutím tlačítka **Nastavení**  otevřete nabídku **Nastavení**.
2. Otevřete následující nabídky:
 - [Nastavení systému](#)
 - [Nastavení úspory energie](#)
 - [Režim spánku / automatické vypnutí po](#)
3. Vyberte čas pro Prodlevu režimu spánku / automatického vypnutí po.

Nastavení prodlevy automatického vypnutí po nečinnosti a konfigurace tiskárny pro spotřebu energie do 1 wattu

Nastavení čekací doby před vypnutím tiskárny můžete provést pomocí nabídek ovládacího panelu.

 **POZNÁMKA:** Jakmile se tiskárna vypne, spotřeba energie bude 1 watt nebo méně.

Chcete-li nastavit Prodlevu automatického vypnutí po, postupujte následovně:

1. Na domovské obrazovce na ovládacím panelu tiskárny potáhněte prstem, dokud se nezobrazí nabídka [Nastavení](#). Stisknutím tlačítka [Nastavení](#)  otevřete nabídku [Nastavení](#).
2. Otevřete následující nabídky:
 - [Nastavení systému](#)
 - [Nastavení úspory energie](#)
 - [Vypnout po](#)
3. Vyberte dobu pro Prodlevu automatického vypnutí po.

 **POZNÁMKA:** Výchozí hodnota je 4 hodiny.

Konfigurace nastavení Zpožděného vypnutí

Změnu nastavení zpoždění vypnutí tiskárny po stisku tlačítka napájení můžete provést pomocí nabídek ovládacího panelu.

Chcete-li nastavit Zpožděné vypnutí, postupujte následovně:

1. Na domovské obrazovce na ovládacím panelu tiskárny potáhněte prstem, dokud se nezobrazí nabídka [Nastavení](#). Stisknutím tlačítka [Nastavení](#)  otevřete nabídku [Nastavení](#).
2. Otevřete následující nabídky:
 - [Nastavení systému](#)
 - [Nastavení spotřeby energie](#)
 - [Zpožděné vypnutí](#)
3. Vyberte jednu z možností zpoždění:
 - **Žádné zpoždění:** Tiskárna se vypne po neaktivitě trvající po dobu nastavení doby automatického vypnutí po.
 - **Jsou-li porty aktivní:** Po výběru této možnosti se tiskárna nevypne, dokud nebudou všechny porty neaktivní. Aktivní připojení k síti nebo faxové připojení zabrání vypnutí tiskárny.

HP Web Jetadmin

HP Web Jetadmin je oceňovaný, špičkový nástroj pro efektivní správu široké škály produktů HP propojených sítí, včetně tiskáren, multifunkčních tiskáren a zařízení pro digitální odesílání. Toto řešení vám umožňuje vzdálenou instalaci, monitorování, údržbu a zabezpečení tiskového a zobrazovacího prostředí a také odstraňování potíží s tímto prostředím. Tím vám šetří čas a náklady na správu a chrání vaše investice, takže významně přispívá ke zvýšení produktivity firmy.

Pravidelně jsou zveřejňovány aktualizace nástroje HP Web Jetadmin, které poskytují podporu pro konkrétní funkce tiskárny. Více informací najdete na stránce www.hp.com/go/webjetadmin.

Aktualizace firmwaru

Společnost HP pravidelně vydává aktualizace tiskáren, nové aplikace webových služeb a nové funkce pro existující aplikace webových služeb. Podle následujících kroků aktualizujte firmware tiskárny pro jednu tiskárnu. Při aktualizaci firmwaru se automaticky aktualizují i aplikace webových služeb.

Aktualizaci firmwaru tiskárny lze provést pomocí jednoho ze dvou podporovaných způsobů. K aktualizaci firmwaru tiskárny použijte pouze jednu z těchto metod.

První metoda: Aktualizace firmwaru z ovládacího panelu

Pro načtení a vložení firmwaru z ovládacího panelu (platí pouze pro tiskárny připojené k síti) a/nebo nastavení tiskárny, aby automaticky načítala a vkládala budoucí aktualizace firmwaru, se řiďte těmito kroky. V případě tiskárny připojené pomocí kabelu USB přejděte k části Druhá metoda.

1. Ujistěte se, že tiskárna je připojena k síti Ethernet prostřednictvím kabelu nebo k bezdrátové síti s aktivním připojením k internetu.

 **POZNÁMKA:** Aby bylo možno aktualizovat firmware přes připojení k síti, tiskárna musí být připojena k internetu.

2. Na úvodní obrazovce ovládacího panelu tiskárny stiskněte tlačítko **Nastavení** .

3. Přejděte na nabídku **Servis** a otevřete ji. Poté otevřete nabídku **LaserJet Update**.

 **POZNÁMKA:** Pokud v ní nenajdete možnost **LaserJet Update**, přejděte k části Druhá metoda.

4. Pro kontrolu aktualizací vyberte možnost **Vyhledat aktualizace**.

 **POZNÁMKA:** Tiskárna automaticky zkontroluje aktualizace a zjistí-li novější verzi, automaticky se spustí proces aktualizace.

5. Nastavte tiskárnu tak, aby automaticky aktualizovala firmware, jakmile bude aktualizace k dispozici.

Na úvodní obrazovce ovládacího panelu tiskárny stiskněte tlačítko **Nastavení** .

Přejděte na nabídku **Servis** a otevřete ji. Poté otevřete nabídku **LaserJet Update** a zvolte nabídku **Správa aktualizací**.

Nastavte možnost **Povolit aktualizace** na hodnotu **ANO** a poté nastavte možnost **Automaticky kontrolovat** na hodnotu **Zapnuto**.

Druhá metoda: Aktualizace firmwaru pomocí nástroje pro aktualizaci firmwaru

Pomocí následujícího postupu manuálně stáhněte a nainstalujte nástroj pro aktualizaci firmwaru ze stránek HP.com.

 **POZNÁMKA:** Tato metoda je jedinou možnou metodou aktualizace firmwaru pro tiskárny připojené k počítači kabelem USB. Lze ji použít i pro tiskárny připojené k síti.

 **POZNÁMKA:** Chcete-li použít tuto metodu, je nutné mít nainstalovaný tiskový ovladač.

1. Přejděte na stránku www.hp.com/go/support, klikněte na odkaz **Drivers & Software** (Ovladače a software), do pole pro hledání napište název tiskárny, stiskněte klávesu **ENTER** a v seznamu výsledků vyberte vaši tiskárnu.
2. Vyberte operační systém.
3. V části **Firmware** vyhledejte **Firmware Update Utility** (Nástroj pro aktualizaci firmwaru).
4. Klikněte na tlačítko **Download** (Stáhnout), pak na možnost **Run** (Spustit) a poté ještě jednou na možnost **Run** (Spustit).
5. Po spuštění nástroje vyberte z rozevřacího seznamu tiskárnu a klikněte na položku **Send Firmware** (Odeslat firmware).



POZNÁMKA: Kliknutím na možnost **Print Config** (Tisk konfigurační stránky) vytiskněte stránku konfigurace a ověřte verzi instalovaného firmwaru.

6. Dokončete instalaci podle pokynů na obrazovce a kliknutím na tlačítko **Exit** (Konec) zavřete nástroj.

9 Řešení problémů

- [Zákaznická podpora](#)
- [Systém nápovědy na ovládacím panelu](#)
- [Obnovení výchozích nastavení z výroby](#)
- [Na ovládacím panelu tiskárny se zobrazí zpráva „Dochází kazeta“ nebo „Kazeta je téměř prázdná“](#)
- [Tiskárna nepodává papír nebo dochází k chybám](#)
- [Odstranění uvíznutého papíru](#)
- [Zlepšení kvality tisku](#)
- [Řešení problémů s kvalitou tisku](#)
- [Zlepšení kvality kopírovaného a skenovaného obrazu](#)
- [Zlepšení kvality faxového obrázku](#)
- [Řešení potíží s kabelovou sítí](#)
- [Řešení potíží s bezdrátovou sítí](#)
- [Řešení problémů s faxem](#)

Další informace:

Následující informace jsou platné v okamžiku vydání dokumentu. Aktuální informace viz www.hp.com/support/ljM278MFP.

Kompletní podpora společnosti HP pro tiskárnu zahrnuje následující informace:

- Instalace a konfigurace
- Osvojování a používání
- Řešení problémů
- Stažení aktualizací softwaru a firmwaru
- Účast ve fórech podpory
- Vyhledání informací o záruce a předpisech

Zákaznická podpora

Získání telefonické podpory pro vaši zemi/oblast	Telefonní čísla pro jednotlivé země/oblasti jsou uvedena na letáku dodaném v krabici s tiskárnou nebo je zjistíte na webových stránkách support.hp.com .
Připravte si název tiskárny, sériové číslo, datum zakoupení a popis problému.	
Můžete využít 24hodinovou internetovou podporu a stahovat softwarové nástroje a ovladače	www.hp.com/support/ljM278MFP
Objednání dalších služeb nebo smluv o údržbě se společností HP	www.hp.com/go/carepack
Registrace tiskárny	www.register.hp.com

System nápovědy na ovládacím panelu

Tiskárna obsahuje integrovaný systém nápovědy, který vysvětluje použití každé obrazovky. System nápovědy otevřete stisknutím tlačítka nápovědy  v levém dolním rohu obrazovky.



Na některých obrazovkách nápověda otevře globální nabídku, v níž lze hledat konkrétní témata. Strukturou nabídky lze procházet stisknutím tlačítek v nabídce.

Některé obrazovky nápovědy obsahují animace, které vás provedou postupy, jako je například odstranění uvíznutého papíru.

Na obrazovkách obsahujících nastavení jednotlivých úloh otevře nápověda téma, které vysvětluje možnosti pro danou obrazovku.

Pokud tiskárna signalizuje chybu nebo varování, stisknutím tlačítka Nápověda  můžete zobrazit zprávu s popisem problému. Zpráva obsahuje i pokyny, které pomohou při řešení problému.

Obnovení výchozích nastavení z výroby

Obnovením výchozích nastavení od výrobce dojde ke změně všech nastavení tiskárny a sítě na výrobní nastavení. Nevynuluje se tím počet stránek ani velikost zásobníku. Výchozí nastavení tiskárny obnovíte podle následujících pokynů.

⚠ UPOZORNĚNÍ: Po obnovení výchozích nastavení z výroby jsou všechna nastavení vrácena zpět na výchozí hodnoty nastavené výrobcem a také se odstraní veškeré stránky uložené v paměti.

1. Na domovské obrazovce na ovládacím panelu tiskárny potáhněte prstem, dokud se nezobrazí nabídka **Nastavení**. Stisknutím tlačítka **Nastavení**  otevřete nabídku **Nastavení**.
2. Vyhledejte a vyberte nabídku **Servis**.
3. Vyhledejte a vyberte možnost **Obnovit výchozí hodnoty** a poté stiskněte tlačítko **OK**.

Tiskárna se automaticky restartuje.

Na ovládacím panelu tiskárny se zobrazí zpráva „Dochází kazeta“ nebo „Kazeta je téměř prázdná“

Dochází kazeta: Tiskárna signalizuje nedostatek toneru v kazetě. Skutečná doba zbývající životnosti tonerové kazety se může lišit. Zvažte pořízení náhradní kazety pro případ, kdy by kvalita tisku přestala být přijatelná. Zatím není nutné tonerovou kazetu vyměnit.

Kazeta je téměř prázdná: Tiskárna signalizuje stav, kdy je úroveň obsahu tonerové kazety velmi nízká. Skutečná doba zbývající životnosti tonerové kazety se může lišit. Zvažte pořízení náhradní kazety pro případ, kdy by kvalita tisku přestala být přijatelná. Dokud nedojde ke snížení kvality tisku na nepřijatelnou úroveň, tonerovou kazetu není nutné v tuto chvíli měnit.

Platnost záruky HP Premium Protection Warranty vyprší, jakmile se na stránce stavu spotřebního materiálu nebo na serveru EWS zobrazí zpráva oznamující, že platnost záruky HP Premium Protection Warranty na tento spotřební materiál končí.

Změna nastavení „Téměř prázdné“

Můžete změnit způsob reakce tiskárny při nízké úrovni spotřebního materiálu. Při instalaci nové tonerové kazety není tato nastavení nutné znovu měnit.

1. Na domovské obrazovce na ovládacím panelu tiskárny potáhněte prstem, dokud se nezobrazí nabídka **Nastavení**. Stisknutím tlačítka **Nastavení**  otevřete nabídku **Nastavení**.
2. Otevřete následující nabídky:
 - **Nastavení systému**
 - **Nastavení spotřebního materiálu**
 - **Černá tisková kazeta** nebo **Kazety s barevným tonerem**
 - **Nastavení při velmi nízké úrovni**
3. Vyberte jednu z následujících možností:
 - Pokud vyberete možnost **Pokračovat**, tiskárna vás upozorní, že je tonerová kazeta téměř prázdná, ale tisk bude pokračovat.
 - Volbou možnosti **Zastavit** lze tiskárnu nastavit tak, aby přestala tisknout až do výměny tonerové kazety.
 - Volbou možnosti **Výzva** lze tiskárnu nastavit tak, aby přestala tisknout a zobrazila výzvu k výměně tonerové kazety. Výzvu můžete potvrdit a pokračovat v tisku. Uživatel může na této tiskárně vybrat jednu z následujících možností „Připomenutí po 100 stránkách, po 200 stránkách, po 300 stránkách, po 400 stránkách nebo nikdy“. Tato možnost je k dispozici pouze pro pohodlí uživatelů, neslouží jako známka přijatelné kvality tisku.

U tiskáren s faxovými funkcemi

Je-li tiskárna nastavena na možnost **Zastavit** nebo **Výzva**, existuje určité riziko, že se faxy po obnovení tisku nevytisknou. Tento případ může nastat, pokud tiskárna během čekání přijala více faxů, než je její paměť schopna pojmout.

Vyberete-li pro tonerovou kazetu možnost **Pokračovat**, může tiskárna po dosažení hodnoty **Téměř prázdné** dále bez přerušování tisknout faxy, může však dojít ke snížení kvality tisku.

Objednání spotřebního materiálu

Objednání spotřebního materiálu a papíru	www.hp.com/go/suresupply
Objednání prostřednictvím servisu nebo poskytovatele podpory	Obraťte se na autorizovaný servis nebo na autorizovaného poskytovatele podpory HP.
Objednávky pomocí integrovaného webového serveru HP (EWS)	Přístup v podporovaném webovém prohlížeči v počítači zajistíte zadáním IP adresy tiskárny nebo názvu hostitele do adresního řádku. Integrovaný webový server HP (EWS) obsahuje odkaz na stránky HP SureSupply, na kterých jsou uvedeny informace o možnostech nákupu originálního spotřebního materiálu HP.

Tiskárna nepodává papír nebo dochází k chybám

Úvod

Následující řešení pomohou vyřešit problémy v těchto případech: tiskárna nepodává papír ze zásobníku nebo podává více listů papíru najednou. V jakémkoli z těchto případů může dojít k uvíznutí papíru.

- [Produkt nepodává papír](#)
- [Produkt podává více listů papíru.](#)
- [Uvíznutí papíru, podavač mačká papír, nebo podává více listů papíru](#)

Produkt nepodává papír

Pokud produkt nepodává papír ze zásobníku, vyzkoušejte následující řešení.

1. Otevřete produkt a odstraňte veškeré uvízlé listy papíru.
2. Vložte zásobník se správným formátem papíru pro danou úlohu.
3. Ujistěte se, že je na ovládacím panelu produktu správně nastaven formát a typ papíru.
4. Ujistěte se, že jsou vodítka papíru v zásobníku správně nastavena pro daný formát papíru. Vodítka nastavte podle odpovídající zarážky zásobníku.
5. Na ovládacím panelu produktu ověřte, zda produkt čeká na výzvu k ručnímu vložení papíru. Vložte papír a pokračujte.
6. Válce nad zásobníkem mohou být znečištěny. Válce vyčistěte hadříkem, který nepouští vlákna, navlhčeným v teplé vodě.

Produkt podává více listů papíru.

Pokud produkt podává ze zásobníku více listů papíru, vyzkoušejte následující řešení.

1. Vyjměte stoh papíru ze zásobníku a ohněte jej, otočte o 180 stupňů a přetočte. *Neprofukujte papír.* Vraťte stoh papíru do zásobníku.
2. Používejte pouze papír, který vyhovuje specifikacím stanoveným pro tento produkt společností HP.
3. Používejte papír, který není zvrásněný, zvlněný nebo poškozený. Je-li to nutné, použijte papír z jiné hromádky.
4. Ověřte, zda není zásobník přeplněný. Pokud je, vyjměte ze zásobníku celý stoh papíru, vyrovnejte jej a vraťte část papíru do zásobníku.
5. Ujistěte se, že jsou vodítka papíru v zásobníku správně nastavena pro daný formát papíru. Vodítka nastavte podle odpovídající zarážky zásobníku.
6. Ujistěte se, že tiskové prostředí vyhovuje doporučeným specifikacím.

Uvíznutí papíru, podavač mačká papír, nebo podává více listů papíru



POZNÁMKA: Tato informace se vztahuje pouze k multifunkčním tiskárnám.

- Předloha obsahuje cizí předmět, jako například svorky nebo samolepku s poznámkami, které je nutné odstranit.
- Zkontrolujte, že jsou všechny válce na svých místech a že je uzavřen otvor pro přístup k válcům v podavači dokumentů.
- Zkontrolujte, že je zavřené horní víko podavače dokumentů.
- Stránky pravděpodobně nejsou umístěny správně. Srovnejte je a zarovnejte stoh papíru vodítka na střed.
- Aby fungovala správně, musejí se vodítka papíru dotýkat stran stohu papíru. Zajistěte, aby byl stoh papíru rovně a aby byla vodítka přisunuta ke stohu papíru.
- Vstupní nebo výstupní zásobník podavače dokumentů pravděpodobně obsahuje větší než maximální povolený počet stran. Ujistěte se, že se stoh papíru vejde pod vodítka vstupního zásobníku, a vyjměte stránky z výstupního zásobníku.
- Zkontrolujte, zda se v dráze papíru nenachází kousky papíru, sponky, či jiné drobné předměty.
- Očistěte podávací válečky a oddělovací podložku podavače dokumentů. Použijte stlačený vzduch nebo čistý hadřík nepouštějící vlákna, navlhčený v teplé vodě. Pokud dochází k chybám při podávání i poté, vyměňte válce.
- Na hlavní obrazovce ovládacího panelu tiskárny vyhledejte a stiskněte tlačítko [Spotřební materiál](#). Zkontrolujte stav sady podavače dokumentů a v případě potřeby proveďte její výměnu.

Odstranění uvíznutého papíru

Úvod

Následující informace zahrnují pokyny pro odstranění zaseknutého papíru z produktu.

- [Místa uvíznutí papíru](#)
- [Dochází k častému nebo opakujícímu se uvíznutí papíru?](#)
- [Odstranění papíru uvíznutého v podavači dokumentů](#)
- [Odstranění uvíznutého papíru v podávacím otvoru pro jeden list papíru \(zásobníku 1\)](#)
- [Odstranění uvíznutého papíru v zásobníku 2](#)
- [Odstranění uvíznutého papíru z oblasti zadních dvírek a fixační jednotky](#)
- [Odstranění uvíznutého papíru v duplexní jednotce \(pouze pro modely s duplexní jednotkou\)](#)
- [Odstranění uvíznutí papíru ve výstupní přihrádce](#)

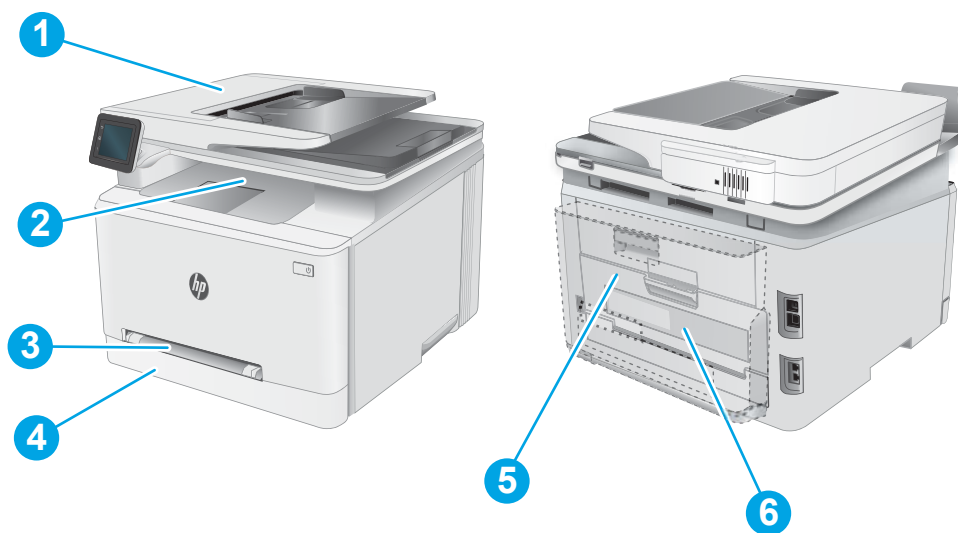

Místa uvíznutí papíru



1	Podavač dokumentů
2	Výstupní přihrádka
3	Prioritní podávací otvor pro jeden list papíru (zásobník 1)
4	Zásobník 2
5	Zadní dvířka a oblast fixační jednotky
6	Duplexní jednotka (pouze duplexní modely)

Dochází k častému nebo opakujícímu se uvíznutí papíru?

Při řešení problémů s častým uvíznutím papíru proveďte následující kroky. Pokud první krok problém nevyřeší, pokračujte k dalšímu až do vyřešení problému.

1. Pokud papír uvízl v produktu, vyjměte jej a vytiskněte pro test produktu konfigurační stránku.
2. Na ovládacím panelu produktu zkontrolujte, zda je zásobník nastaven na správný formát a typ papíru. Podle potřeby upravte nastavení papíru.
 - a. Na domovské obrazovce na ovládacím panelu tiskárny potáhněte prstem, dokud se nezobrazí nabídka **Nastavení**. Nabídku otevřete stisknutím ikony **Nastavení** .
 - b. Otevřete následující nabídky:
 - **Nastavení systému**
 - **Nastavení papíru**
 - c. Ze seznamu vyberte zásobník.
 - d. Vyberte položku **Výchozí typ papíru** a poté vyberte typ papíru, který se nachází v zásobníku.
 - e. Vyberte položku **Výchozí typ papíru** a poté vyberte formát papíru, který se nachází v zásobníku.
3. Vypněte produkt, vyčkejte 30 sekund a znovu jej zapněte.
4. Pro odstranění nadbytečného toneru z vnitřních částí produktu vytiskněte čisticí stránku.
 - a. Na domovské obrazovce na ovládacím panelu tiskárny potáhněte prstem, dokud se nezobrazí nabídka **Nastavení**. Nabídku otevřete stisknutím ikony **Nastavení** .
 - b. Klepněte na nabídku **Servis**.
 - c. Stiskněte tlačítko **Čisticí stránka**.
 - d. Po zobrazení výzvy vložte obyčejný papír formátu Letter nebo A4.
Počkejte na dokončení procesu. Vytištěnou stránku vyhodte.
5. Vytiskněte konfigurační stránku a ověřte funkčnost produktu.
 - a. Na domovské obrazovce na ovládacím panelu tiskárny potáhněte prstem, dokud se nezobrazí nabídka **Nastavení**. Nabídku otevřete stisknutím ikony **Nastavení** .
 - b. Rozbalte nabídku **Sestavy**.
 - c. Vyberte možnost **Sestava konfigurace**.

Pokud žádný z těchto kroků problém nevyřeší, je možné, že je třeba provést servis produktu. Obratě se na zákaznickou podporu společnosti HP.

Odstranění papíru uvíznutého v podavači dokumentů

Podle následujícího postupu odstraníte papír uvíznutý ve všech místech souvisejících s podavačem dokumentů. Dojde-li k uvíznutí papíru, na ovládacím panelu se může zobrazit následující zpráva a animace, podle které můžete papír odstranit.

1. Otevřete kryt podavače dokumentů.

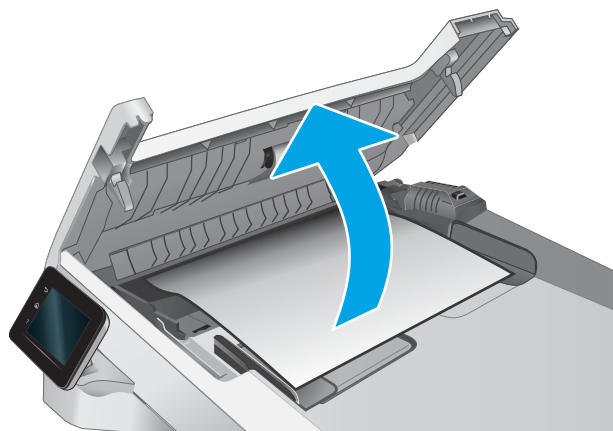

2. Odstraňte uvíznutý papír.

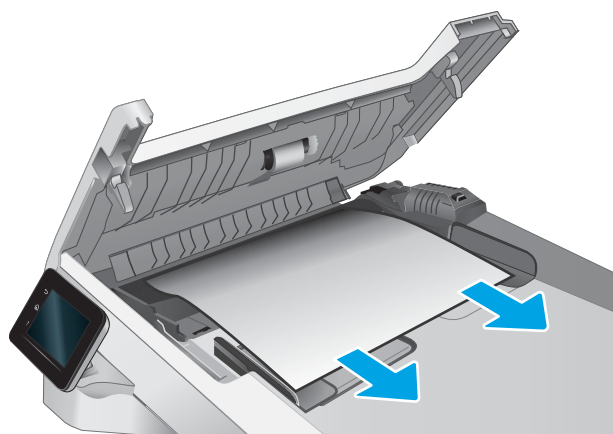

3. Zavřete kryt podavače dokumentů.

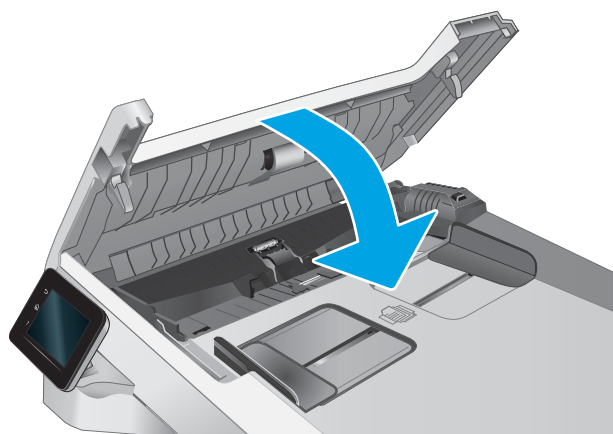

4. Pro lepší přístup k výstupnímu zásobníku podavače dokumentů zvedněte vstupní zásobník podavače dokumentů a poté z výstupní oblasti odstraňte uvíznutý papír.



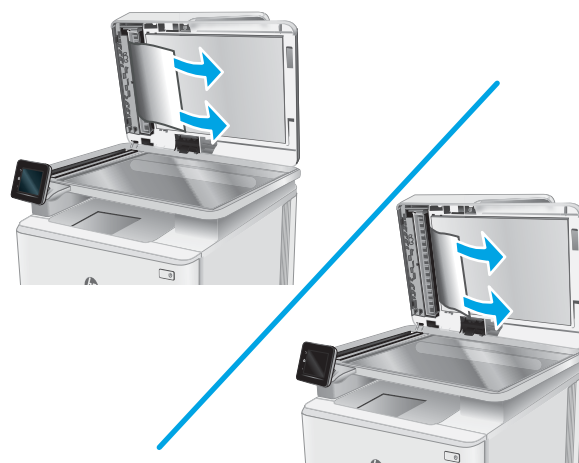

5. Otevřete víko skeneru. Pokud papír uvízl za bílým zadním plastovým krytem, jemně jej vytáhněte.



6. Zavřete víko skeneru.



 **POZNÁMKA:** Chcete-li předejít uvíznutím, umístěte vodítka ve vstupním zásobníku podavače dokumentů těsně k dokumentu. Sejměte z předloh všechny svorky a spony papíru.

 **POZNÁMKA:** Předlohy vytištěné na těžkém lesklém papíru mohou uvíznout častěji než předlohy vytištěné na běžném papíru.

Odstranění uvíznutého papíru v podávacím otvoru pro jeden list papíru (zásobníku 1)

Při odstraňování papíru uvíznutého v zásobníku 1 postupujte podle následujících pokynů. Dojde-li k uvíznutí papíru, na ovládacím panelu se může zobrazit následující zpráva a animace, podle které můžete papír odstranit.

1. Zcela vytáhněte zásobník 2 z tiskárny.



2. Stlačte prioritní podávací otvor pro jeden list papíru směrem dolů a poté zásobník vytáhněte.

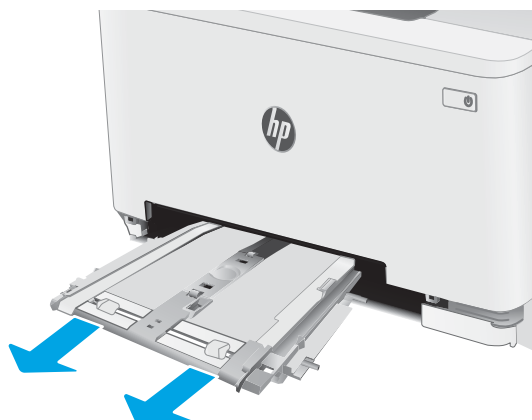

3. Opatrně z prioritního podávacího otvoru pro jeden list papíru přímo vytáhněte jakýkoli uvíznutý papír.

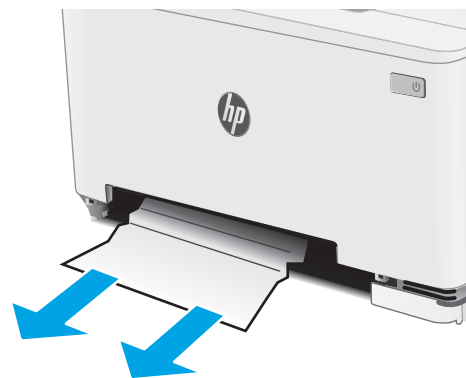

4. Zasuňte zásobník prioritního podávacího otvoru pro jeden list papíru do tiskárny.

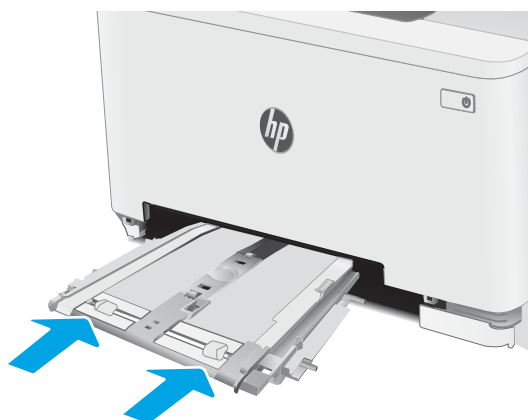

5. Vložte zpět zásobník 2 a zavřete jej.

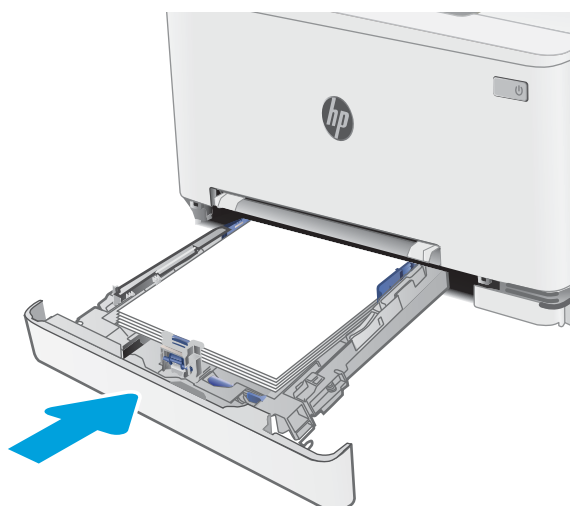

Odstranění uvíznutého papíru v zásobníku 2

Podle následujícího postupu odstraníte papír uvíznutý ve všech místech souvisejících se zásobníkem 2. Dojde-li k uvíznutí papíru, na ovládacím panelu se může zobrazit následující zpráva a animace, podle které můžete papír odstranit.

1. Zcela vytáhněte zásobník z tiskárny.



2. Odstraňte všechny uvíznuté a poškozené listy papíru.

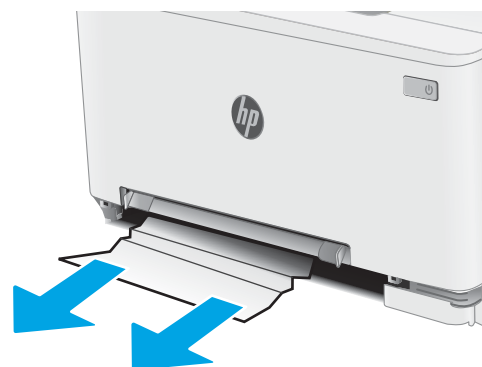

3. Pokud nevidíte žádný uvíznutý papír nebo pokud papír uvízl v oblasti podavače zásobníku 2 tak hluboko, že je obtížné jej odstranit, stlačte prioritní podávací otvor pro jeden list papíru směrem dolů a poté zásobník vytáhněte.

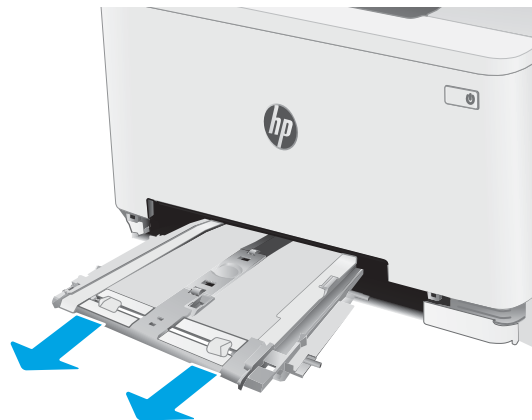

4. Odstraňte všechny uvíznuté a poškozené listy papíru.

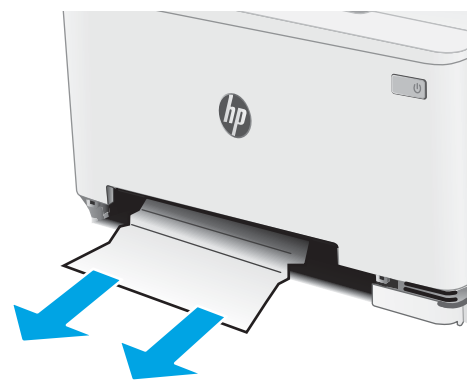

5. Zasuňte zásobník prioritního podávacího otvoru pro jeden list papíru do tiskárny.

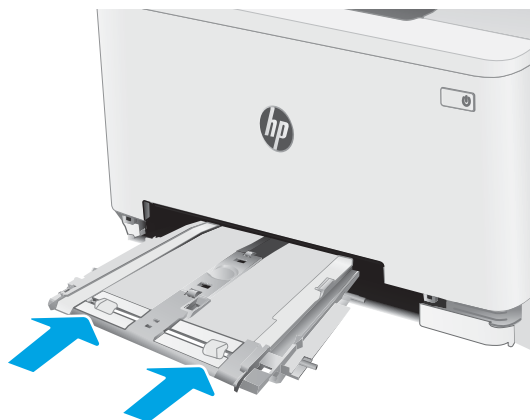

6. Vložte zpět zásobník 2 a zavřete jej.



Odstranění uvíznutého papíru z oblasti zadních dvířek a fixační jednotky

Při odstraňování papíru uvíznutého v zadních dvířkách a v oblasti fixační jednotky postupujte podle následujících pokynů. Dojde-li k uvíznutí papíru, na ovládacím panelu se může zobrazit následující zpráva a animace, podle které můžete papír odstranit.



UPOZORNĚNÍ: Pokud se tiskárna používá, bude fixační jednotka pravděpodobně horká. Před manipulací s fixační jednotkou počkejte, až zchladne.

1. Otevřete zadní dvířka.

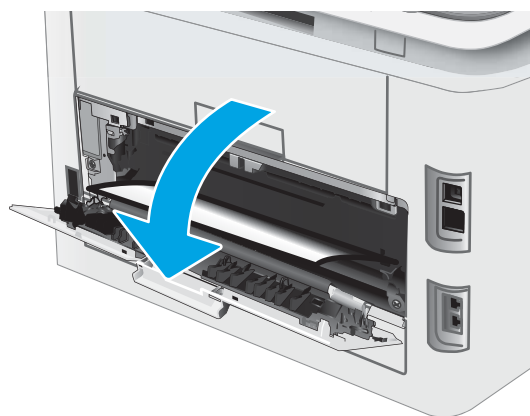

2. Opatrně vytáhněte veškerý uvíznutý papír z podávacích válců v oblasti zadních dveřík.



UPOZORNĚNÍ: Pokud se tiskárna používá, bude fixační jednotka pravděpodobně horká. Před manipulací s fixační jednotkou počkejte, až zchladne.

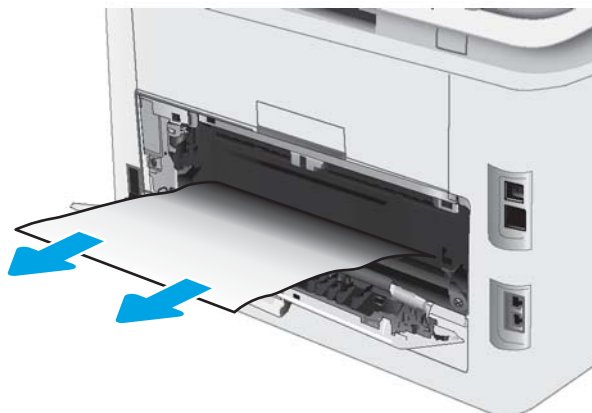

3. Zavřete zadní dvířka.

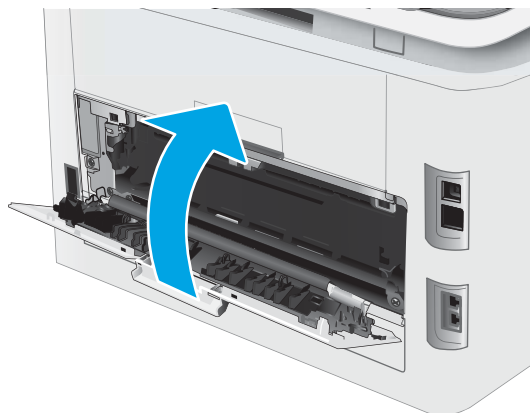

Odstranění uvíznutého papíru v duplexní jednotce (pouze pro modely s duplexní jednotkou)

Při odstraňování papíru uvíznutého v duplexní jednotce postupujte podle následujících pokynů. Dojde-li k uvíznutí papíru, na ovládacím panelu se může zobrazit následující zpráva a animace, podle které můžete papír odstranit.



UPOZORNĚNÍ: Pokud se tiskárna používá, bude fixační jednotka pravděpodobně horká. Před manipulací s fixační jednotkou počkejte, až zchladne.

1. Otevřete jednotku pro oboustranný tisk umístěnou v zadní části tiskárny.

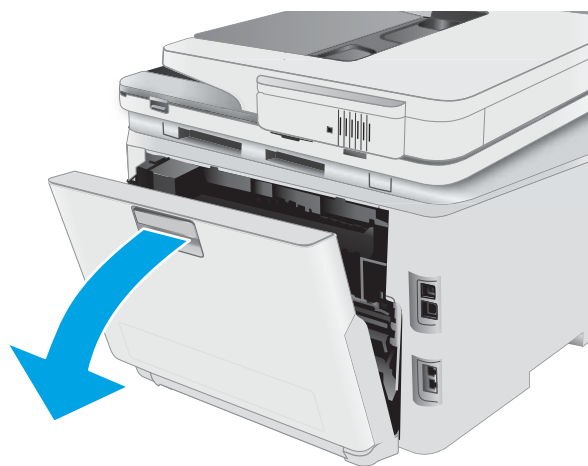

2. Odstraňte všechny uvíznuté a poškozené listy papíru.



UPOZORNĚNÍ: Pokud se tiskárna používá, bude fixační jednotka pravděpodobně horká. Před manipulací s fixační jednotkou počkejte, až zchladne.



3. Zavřete duplexní jednotku.

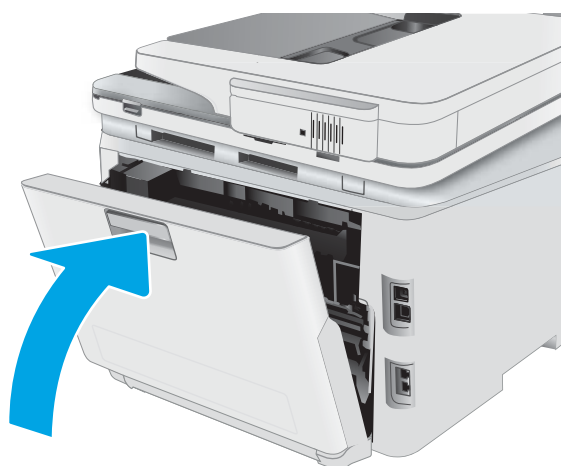

Odstranění uvíznutí papíru ve výstupní přihrádce

Podle následujícího postupu odstraníte papír uvíznutý ve všech místech souvisejících s výstupní přihrádkou. Dojde-li k uvíznutí papíru, na ovládacím panelu se může zobrazit následující zpráva a animace, podle které můžete papír odstranit.



UPOZORNĚNÍ: Pokud se tiskárna používá, bude fixační jednotka pravděpodobně horká. Před manipulací s fixační jednotkou počkejte, až zchladne.

1. Otevřete zadní dvířka.

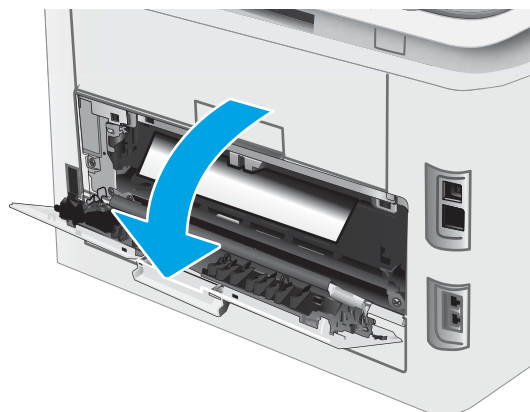

2. Pokud je papír vidět ve výstupní přihrádce, uchopte jeho přední okraj a vyjměte jej. Uvíznutý papír vytahujte oběma rukama, aby se neroztrhl.



3. Opatrně odstraňte veškerý uvíznutý papír z podávacích válců v oblasti zadních dvířek.



UPOZORNĚNÍ: Pokud se tiskárna používá, bude fixační jednotka pravděpodobně horká. Před manipulací s fixační jednotkou počkejte, až zchladne.

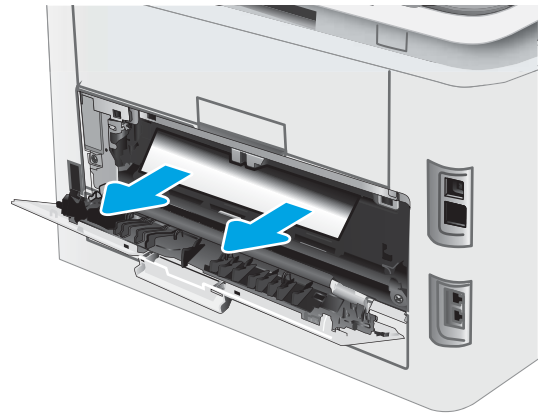

4. Zavřete zadní dvířka.

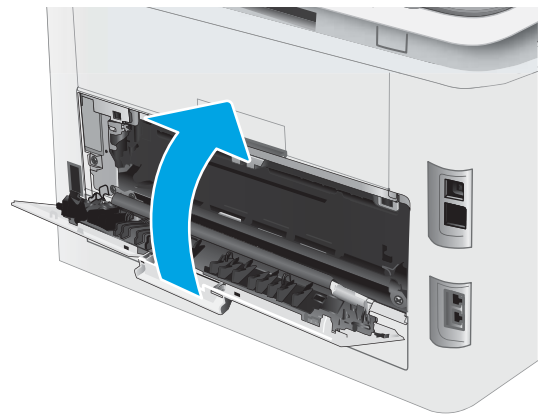

Zlepšení kvality tisku

- [Úvod](#)
- [Aktualizace firmwaru tiskárny](#)
- [Tisk pomocí jiného programu](#)
- [Kontrola nastavení typu papíru pro tiskovou úlohu](#)
- [Kontrola stavu tonerové kazety](#)
- [Tisk čisticí stránky](#)
- [Vizuálně zkontrolujte tonerové kazety](#)
- [Kontrola papíru a tiskového prostředí](#)
- [Vyzkoušení odlišného ovladače tisku](#)
- [Kontrola nastavení režimu EconoMode](#)
- [Úprava sytosti tisku](#)
- [Kalibrace tiskárny pro vyrovnání barev](#)
- [Úprava nastavení barev \(Windows\)](#)
- [Tisk a interpretace stránky kvality tisku](#)

Úvod

Tato část obsahuje kroky pro odstraňování potíží s kvalitou tisku, včetně následujících problémů:

- Rozmazané skvrny
- Rozmazaný tisk
- Tmavý tisk
- Světlý tisk
- Pruhy
- Chybějící toner
- Rozptýlené tečky toneru
- Uvolněný toner
- Zešikmené obrázky

Pokud máte tyto nebo jiné problémy s kvalitou tisku, zkuste je vyřešit následujícími způsoby. Postupujte podle uvedeného pořadí.

Informace o řešení konkrétních vad obrázků naleznete v části Resolving print quality problems (Odstraňování potíží s kvalitou tisku) v této Uživatelské příručce.

Aktualizace firmwaru tiskárny

Zkuste aktualizovat firmware tiskárny. Další informace naleznete v části Update the firmware (Aktualizace firmwaru) v této Uživatelské příručce.

Tisk pomocí jiného programu

Zkuste tisknout pomocí jiného programu. Pokud se stránka vytiskne správně, problém spočívá v použitém programu.

Kontrola nastavení typu papíru pro tiskovou úlohu

Pokud tisknete pomocí softwaru a na stránkách jsou šmouhy, výtisk je rozostřený nebo tmavý, papír je zvlněný nebo na něm jsou zbytky toneru (případně toner na některých místech chybí), zkontrolujte nastavení typu papíru.

Kontrola nastavení typu papíru na tiskárně

1. Otevřete zásobník.
2. Zkontrolujte, zda je v zásobníku vložen správný typ papíru.
3. Zavřete zásobník.
4. Postupujte podle pokynů na ovládacím panelu a potvrďte nebo změňte nastavení typu papíru pro zásobník.

Kontrola nastavení typu papíru (Windows)

1. Vyberte ze softwarového programu možnost **Tisk**.
2. Vyberte tiskárnu a pak klikněte na tlačítko **Vlastnosti** nebo **Předvolby**.
3. Klikněte na kartu **Papír/Kvalita**.
4. V rozevíracím seznamu **Typ papíru** klikněte na možnost **Další...**
5. Rozbalte seznam **Typ**: možnosti.
6. Rozbalte kategorii typů papíru, která nejlépe popisuje daný papír.
7. Vyberte možnost odpovídající typu papíru, který používáte, a klikněte na tlačítko **OK**.
8. Kliknutím na tlačítko **OK** zavřete dialogové okno **Vlastnosti dokumentu**. V dialogovém okně **Tisk** klikněte na tlačítko **OK**, tím úlohu vytisknete.

Kontrola nastavení typu papíru (OS X)

1. Klikněte na nabídku **Soubor** a možnost **Tisk**.
2. V nabídce **Tiskárna** vyberte tiskárnu.
3. V tiskovém ovladači se standardně zobrazuje nabídka **Kopie a stránky**. Otevřete rozevírací seznam nabídky a klikněte na nabídku **Úpravy**.
4. Vyberte typ z rozevíracího seznamu **Typ média**.
5. Klikněte na tlačítko **Tisk**.

Kontrola stavu tonerové kazety

Podle tohoto postupu můžete zkontrolovat zbývající množství toneru v kazetě a u některých zařízeních také stav jiných vyměnitelných dílů.

Krok 1: Tisk stránky stavu spotřebního materiálu

1. Na domovské obrazovce na ovládacím panelu tiskárny vyberte nabídku [Setup](#) (Nastavení).
2. Vyberte možnost [Reports](#) (Protokoly).
3. Vyberte možnost [Supplies Status](#) (Stav spotřebního materiálu).

Krok 2: Kontrola stavu spotřebního materiálu

1. Zbývající množství toneru v kazetě a u některých zařízeních také stav jiných vyměnitelných dílů můžete zkontrolovat na sestavě stavu spotřebního materiálu.

Pokud používáte tonerovou kazetu, která se blíží ke konci své životnosti, mohou se vyskytnout problémy s kvalitou tisku. Na obrazovce stavu spotřebního materiálu se zobrazuje upozornění na docházející spotřební materiál.

Platnost záruky HP Premium Protection Warranty vyprší, jakmile se na stránce stavu spotřebního materiálu nebo na serveru EWS zobrazí zpráva oznamující, že platnost záruky HP Premium Protection Warranty na tento spotřební materiál končí.

Dokud nedojde ke snížení kvality tisku na nepřijatelnou úroveň, tonerovou kazetu není nutné v tuto chvíli měnit. Zvažte pořízení náhradní kazety pro případ, kdy by kvalita tisku přestala být přijatelná.

V případě nutnosti objednání náhradní tonerové kazety nebo jiného příslušenství můžete využít čísla originálních dílů HP uvedená na stránce se stavem spotřebního materiálu.

2. Zkontrolujte, zda používáte originální kazety HP.

Originální tonerová kazeta HP má na sobě uveden výraz „HP“ nebo logo společnosti HP. Další informace o identifikaci kazet HP naleznete na stránce www.hp.com/go/learnaboutequipment.

Tisk čisticí stránky

Během tisku se mohou uvnitř tiskárny usazovat částičky prachu, papíru a toneru, což může způsobit potíže s kvalitou tisku, jako například šmouhy, pruhy, zbytky toneru na papíru nebo opakované vzory.

Při tisku čisticí stránky postupujte následujícím způsobem.

1. Na domovské obrazovce na ovládacím panelu tiskárny vyberte nabídku [Setup](#) (Nastavení).
2. Vyberte následující nabídky:
 - [Služba](#)
 - [Čisticí stránka](#)
3. Po zobrazení výzvy vložte obyčejný papír formátu letter nebo A4 a poté vyberte možnost [OK](#).

Na ovládacím panelu tiskárny se zobrazí zpráva **Čištění**. Počkejte na dokončení procesu. Vytisknutou stránku vyhoďte.

Vizuálně zkontrolujte tonerové kazety

Tímto postupem zkontrolujte každou tonerovou kazetu.

1. Vyjměte tonerové kazety z tiskárny a ověřte, zda byla sundána těsnicí páska.
2. Zkontrolujte, zda není poškozen paměťový čip.
3. Zkontrolujte povrch zeleného zobrazovacího válce.

⚠ UPOZORNĚNÍ: Nedotýkejte se zobrazovacího válce. Otisky prstů na zobrazovacím válci mohou způsobit problémy s kvalitou tisku.

4. Pokud na obrazovém válci uvidíte škrábance, otisky prstů nebo jiná poškození, vyměňte tonerovou kazetu.
5. Vraťte tonerovou kazetu na své místo, vytiskněte několik stránek a podívejte se, zda se potíže nevyřešily.

Kontrola papíru a tiskového prostředí

Krok 1: Použití papíru odpovídajícího specifikacím společnosti HP

Některé problémy s kvalitou tisku jsou způsobeny používáním papíru, který neodpovídá parametrům stanoveným společností HP.

- Vždy používejte papír typu a hmotnosti, které tato tiskárna podporuje.
- Používejte papír dobré kvality, který není naříznutý, poškrábaný, potrhaný, neobsahuje hrbolky, uvolněné částice, prach, díry, není zkrabatělý a nemá zvlněné nebo ohnuté okraje.
- Používejte papír, na který se zatím netisklo.
- Nepoužívejte papír, který obsahuje kovové příměsi (např. lesk).
- Používejte papír určený pro laserové tiskárny. Nepoužívejte papír určený pouze pro inkoustové tiskárny.
- Nepoužívejte příliš hrubý papír. Použití jemnějšího papíru zpravidla zajistí lepší kvalitu tisku.

Krok 2: Kontrola prostředí

Prostředí může mít přímý vliv na kvalitu tisku a je běžnou příčinou potíží s nekvalitním tiskem a nesprávným podáváním papíru. Vyzkoušejte následující řešení:

- Pokud se tiskárna nachází na místě s nadměrným prouděním vzduchu, jako jsou vývody ventilace nebo otevřená okna či dveře, přemístěte ji.
- Ujistěte se, že tiskárna není vystavena teplotám nebo vlhkosti, které by překračovaly specifikace.
- Tiskárna nesmí být umístěna v uzavřeném prostoru, jako je například skříň.
- Tiskárnu umístěte na rovný a pevný povrch.
- Odstraňte vše, co by mohlo blokovat ventilační otvory tiskárny. Tiskárna vyžaduje po stranách a v horní části dostatečnou ventilaci.
- Chraňte tiskárnu před polétavým prachem, výpary a ostatními mastnými nebo jinými nečistotami, které by mohly zanechat vnitřek tiskárny.

Krok 3: Nastavení zarovnání jednotlivých zásobníků papíru

Pokud není text či obrázky při tisku z konkrétního zásobníku správně vystředěn nebo zarovnán, postupujte podle následujícího postupu.

1. Na domovské obrazovce na ovládacím panelu tiskárny vyberte nabídku **Setup** (Nastavení).
2. Vyberte následující nabídky:
 - **Nastavení systému**
 - **Kvalita tisku**
 - **Úprava zarovnání**
 - **Tisk zkušební stránky**
3. Vyberte zásobník pro úpravu a postupujte podle pokynů na vytištěných stránkách.
4. Vytiskněte zkušební stránku znovu a ověřte výsledek. V případě potřeby nastavení upravujte dále.
5. Výběrem možnosti **OK** uložte nová nastavení.

Vyzkoušení odlišného ovladače tisku

Vyzkoušejte odlišný ovladač tisku v případě, že tisknete z počítačového programu a na vytištěných stránkách se nachází neočekávané čáry v obrázcích, chybějící text, chybějící obrázky, nesprávné formátování nebo nahrazená písma.

Stáhněte z webové stránky společnosti HP kterýkoli z následujících ovladačů: www.hp.com/support/ljM278MFP.

Ovladač HP PCL 6	Pokud je k dispozici tiskový ovladač dané tiskárny, podporuje starší operační systémy, jako jsou například systém Windows® XP a Windows Vista®. Seznam podporovaných operačních systémů naleznete na webu www.hp.com/go/support .
Ovladač HP PCL 6	Tiskový ovladač dané tiskárny podporuje Windows 7 a novější operační systémy, které podporují ovladače verze 3. Seznam podporovaných operačních systémů naleznete na webu www.hp.com/go/support .
Ovladač HP PCL-6	Tiskový ovladač daného produktu podporuje Windows 8 a novější operační systémy, které podporují ovladače verze 4. Seznam podporovaných operačních systémů naleznete na webu www.hp.com/go/support .
Ovladač HP UPD PS	<ul style="list-style-type: none">• Doporučeno pro tisk pomocí programů Adobe® nebo dalších vysoce profesionálních grafických programů.• Poskytuje podporu tisku s emulací a podporu písem ve formátu PostScript v paměti Flash.
Ovladač HP UPD PCL 6	<ul style="list-style-type: none">• Doporučeno pro tisk ve všech prostředích Windows• Poskytuje nejlepší celkovou rychlost, kvalitu tisku a podporu funkcí tiskáren pro většinu uživatelů• Vyvinuto v souladu s rozhraním Windows GDI (Graphic Device Interface) pro optimální rychlost v prostředích Windows• Nemusí být plně kompatibilní se softwarem třetích stran a s vlastními programy, které jsou založené na jazyku PCL 5.

Kontrola nastavení režimu EconoMode

Společnost HP nedoporučuje trvalé používání režimu EconoMode. Při trvalém provozu tiskárny v režimu EconoMode hrozí, že zásoba toneru překoná životnost mechanických součástí tonerové kazety. Pokud se kvalita tisku začíná zhoršovat a nejsou-li výtisky přijatelné, je vhodné vyměnit tonerovou kazetu.



 **POZNÁMKA:** Tato funkce je dostupná s tiskovým ovladačem PCL 6 pro systém Windows. Pokud tento ovladač nepoužíváte, můžete tuto funkci povolit prostřednictvím integrovaného webového serveru HP.

Jestliže je celá stránka příliš tmavá nebo příliš světlá, postupujte podle těchto kroků.

1. Vyberte ze softwarového programu možnost **Tisk**.
2. Vyberte tiskárnu a pak klikněte na tlačítko **Vlastnosti** nebo **Předvolby**.
3. Klikněte na kartu **Papír/Kvalita** a vyhledejte oblast **Kvalita tisku**.
4. Jestliže je celá stránka příliš tmavá, použijte tato nastavení:
 - Vyberte možnost **600 dpi**, pokud je k dispozici.
 - Povolte ji zaškrtnutím políčka **EconoMode**.Jestliže je celá stránka příliš světlá, použijte tato nastavení:
 - Vyberte možnost **FastRes 1200**, pokud je k dispozici.
 - Chcete-li ji zakázat, zrušte zaškrtnutí políčka **EconoMode**.
5. Kliknutím na tlačítko **OK** zavřete dialogové okno **Vlastnosti dokumentu**. V dialogovém okně **Tisk** klikněte na tlačítko **OK**, tím úlohu vytisknete.

Úprava sytosti tisku

Pro úpravu sytosti tisku postupujte následovně.

1. Otevřete integrovaný webový server HP (EWS):
 - a. Na hlavní obrazovce ovládacího panelu tiskárny stisknutím tlačítka Síť  nebo Bezdrátové připojení  zobrazte IP adresu nebo název hostitele.
 - b. Otevřete webový prohlížeč a do adresního řádku zadejte IP adresu nebo název hostitele v přesném tvaru, v jakém se zobrazil na ovládacím panelu tiskárny. Na klávesnici počítače stiskněte klávesu **Enter**. Spustí se server EWS.

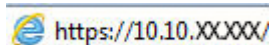
 <https://10.10.XX.XXX/>

 **POZNÁMKA:** Pokud se ve webovém prohlížeči zobrazí zpráva, že přístup na stránku nemusí být bezpečný, vyberte možnost pokračovat na stránku. Vstupem na stránku nedojde k poškození počítače.

2. Klikněte na kartu **Systém** a poté zvolte stránku **Hustota tisku**.
3. Vyberte správné nastavení hustoty.
4. Kliknutím na tlačítko **Použít** uložíte změny.

Kalibrace tiskárny pro vyrovnání barev

Kalibrace je funkce tiskárny, která optimalizuje kvalitu tisku.

Tímto způsobem se pokuste vyřešit problémy s kvalitou tisku, například neseřížené barvy, barevné stíny, neostré obrázky nebo jiné potíže s kvalitou tisku.

1. Na domovské obrazovce na ovládacím panelu tiskárny vyberte nabídku [Setup](#) (Nastavení).
2. Vyberte následující nabídky:
 - [Nastavení systému](#)
 - [Kvalita tisku](#)
 - [Kalibrace barev](#)
 - [Kalibrovat hned](#)
3. **Pouze Zřádkové ovládací panely:** Proces kalibrace spustíte stisknutím tlačítka [OK](#).
4. Na ovládacím panelu tiskárny se zobrazí zpráva **Kalibrace**. Kalibrace trvá několik minut. Nevypínejte tiskárnu, dokud se kalibrace nedokončí. Počkejte na dokončení kalibrace tiskárny a poté se znovu pokuste tisknout.

Úprava nastavení barev (Windows)

Pokud tisknete ze softwaru a barvený výstup neodpovídá barvám na obrazovce nebo pokud není kvalita barev dostatečná, postupujte následovně.

Změna možností barev

1. Vyberte ze softwarového programu možnost **Tisk**.
2. Vyberte tiskárnu a pak klikněte na tlačítko **Vlastnosti** nebo **Předvolby**.
3. Klikněte na kartu **Barva**.
4. Kliknutím na možnost **Tisk ve stupních šedi** vytisknete barevný dokument v černé barvě a ve stupních šedé. Tuto volbu použijte k tisku barevných dokumentů ke kopírování nebo faxování. Lze ji použít také k tisku konceptů nebo z důvodu úspory barevného toneru.
5. Kliknutím na tlačítko **OK** zavřete dialogové okno **Vlastnosti dokumentu**. V dialogovém okně **Tisk** klikněte na tlačítko **OK**, tím úlohu vytisknete.

Tisk a interpretace stránky kvality tisku

1. Na domovské obrazovce na ovládacím panelu tiskárny vyberte nabídku [Setup](#) (Nastavení).
2. Vyberte nabídku [Reports](#) (Protokoly).
3. Vyberte položku [Print Quality Page](#) (Stránka kvality tisku).

Tato stránka obsahuje pět barevných pásem, která jsou rozdělena do čtyř skupin, jak znázorňuje následující obrázek. Prozkoumáním jednotlivých skupin lze lokalizovat konkrétní tonerovou kazetu, která problém způsobuje.

Obrázek 9-1 Tisk stránek kvality

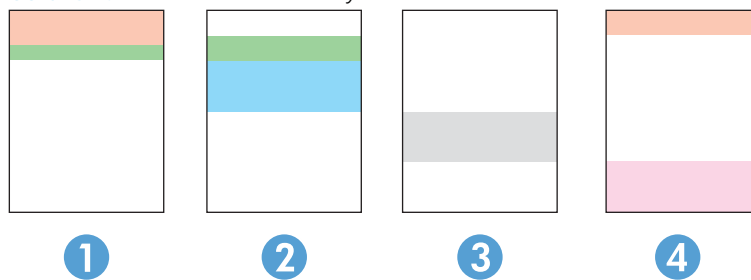

Část	Tonerová kazeta
1	Žlutá
2	Azurová
3	Černá
4	Purpurová

- Pokud se tečky nebo skvrny zobrazují pouze v jedné ze skupin, vyměňte tonerovou kazetu, která s danou skupinou koreluje.
- Pokud se tečky zobrazují ve více skupinách, vytiskněte čisticí stránku. Jestliže se tím problém nevyřeší, posudte, zda jsou tečky vždy stejné barvy, například pokud se purpurové tečky zobrazují ve všech pěti barevných pásmech. Jsou-li tečky stejné barvy, vyměňte danou tonerovou kazetu.
- Pokud se skvrny objevují ve více barevných pásmech, obraťte se na společnost HP. Příčinou problému může být jiná součást než tonerová kazeta.

Řešení problémů s kvalitou tisku

- [Úvod](#)
- [Řešení problémů s kvalitou tisku](#)

Úvod

Tato část obsahuje kroky pro odstraňování potíží s vadami obrazu, včetně následujících vad:

- Světlý tisk
- Šedé pozadí nebo tmavý výtisk
- Prázdné stránky
- Černé stránky
- Tmavé či světlé pruhy
- Tmavé či světlé pruhy
- Chybějící toner
- Zešikmené obrázky
- Barvy, které nejsou zarovnané
- Zvlněný papír

Řešení problémů s kvalitou tisku

Tabulka 9-1 Stručná referenční tabulka vad obrazu

[Tabulka 9-2 Světlý tisk na stránce 127](#)

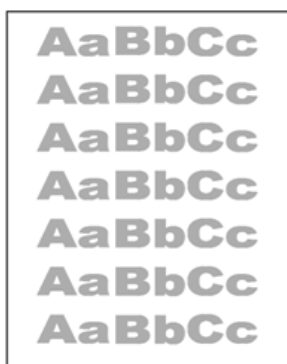

[Tabulka 9-3 Šedé pozadí nebo tmavý výtisk na stránce 128](#)



[Tabulka 9-4 Prázdná stránka – žádný výtisk na stránce 128](#)

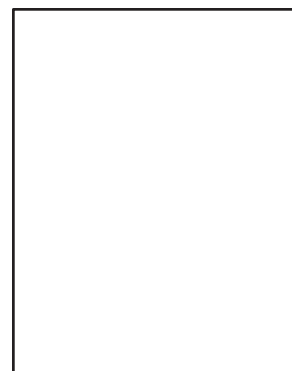

Tabulka 9-1 Stručná referenční tabulka vad obrazu (pokračování)

[Tabulka 9-5 Černá stránka na stránce 129](#)

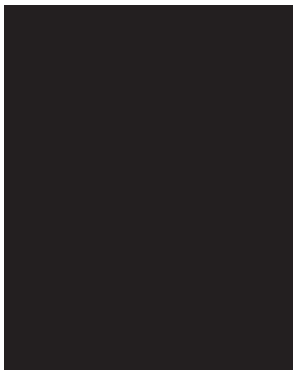

[Tabulka 9-6 Vady s čarami na stránce 129](#)



[Tabulka 9-7 Vady s pruhy na stránce 130](#)

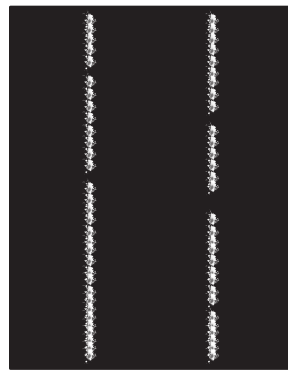

[Tabulka 9-8 Vady fixování / fixační jednotky na stránce 131](#)

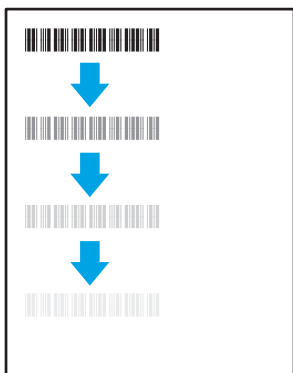

[Tabulka 9-9 Vady umístění obrazu na stránce 131](#)



[Tabulka 9-10 Vady registrace barevných rovin \(pouze barevné modely\) na stránce 132](#)

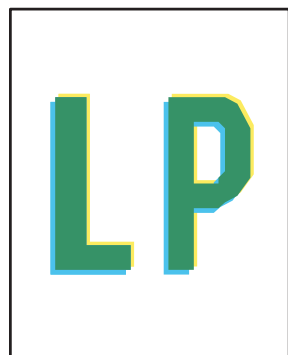

[Tabulka 9-11 Vady výstupu na stránce 132](#)

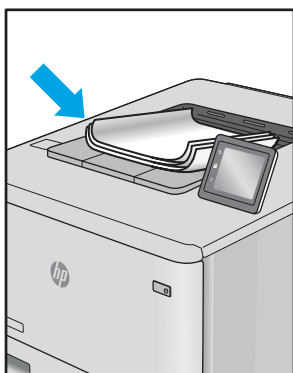

Vady obrazu, nezávisle na příčině, lze často vyřešit stejným postupem. Následující postup použijte jako výchozí bod pro řešení problémů s vadami obrazu.

1. Vytiskněte dokument znovu. Vady kvality tisku mohou být ve své podstatě občasné nebo mohou během dalšího tisku zcela vymizet.
2. Zkontrolujte stav kazety nebo kazet. Pokud má kazeta **velmi nízkou** hladinu inkoustu (vypočtená životnost vypršela), kazetu vyměňte.
3. Ujistěte se, že nastavení režimu tisku z ovladače a zásobníku odpovídají médiím, která jsou v zásobníku vložena. Zkuste použít jiný balík médií nebo jiný zásobník. Zkuste použít jiný režim tisku.
4. Ujistěte se, že je tiskárna v rozsahu podporované provozní teploty a vlhkosti.
5. Ujistěte se, že tiskárna podporuje typ, formát a hmotnost papíru. Seznam podporovaných formátů a typů papíru pro tiskárnu najdete na stránce podpory tiskárny support.hp.com.

 **POZNÁMKA:** Pojem „fixace“ označuje součást proces tisku, kdy se toner přenáší na papír.

Následující příklady zachycují papír formátu letter, který prošel tiskárnou kratší hranou napřed.

Tabulka 9-2 Světlý tisk

Popis	Vzorek	Možná řešení
<p>Světlý tisk:</p> <p>Vytištěný obsah na celé stránce je světlý nebo vybledlý.</p>		<ol style="list-style-type: none"> 1. Vytiskněte dokument znovu. 2. Vyměňte kazetu a potom ji protřepejte, aby se toner lépe rozložil. 3. Pouze černobílé modely: Ujistěte se, že je nastavení ekonomického režimu zakázáno na ovládacím panelu tiskárny i v ovladači tiskárny. 4. Zkontrolujte, zda je kazeta správně nainstalována. 5. Vytiskněte stránku stavu spotřebního materiálu a zkontrolujte životnost a spotřebu tonerové kazety. 6. Vyměňte tiskovou kazetu. 7. Pokud problém přetrvává, přejděte na stránku support.hp.com.

Tabulka 9-3 Šedé pozadí nebo tmavý výtisk

Popis	Vzorek	Možná řešení
<p>Šedé pozadí nebo tmavý výtisk:</p> <p>Obrázek nebo text je tmavší než se očekávalo.</p>		<ol style="list-style-type: none">1. Ujistěte se, že papír v zásobnících již jednou neprošel tiskárnou.2. Použijte jiný typ papíru.3. Vytiskněte dokument znovu.4. Pouze černobílé modely: Na hlavní obrazovce ovládacího panelu tiskárny přejděte do nabídky Úprava sytosti toneru a nastavte sytost toneru na nižší úroveň.5. Ujistěte se, že je tiskárna v rozsahu podporované provozní teploty a vlhkosti.6. Vyměňte tiskovou kazetu.7. Pokud problém přetrvává, přejděte na stránku support.hp.com.

Tabulka 9-4 Prázdná stránka – žádný výtisk

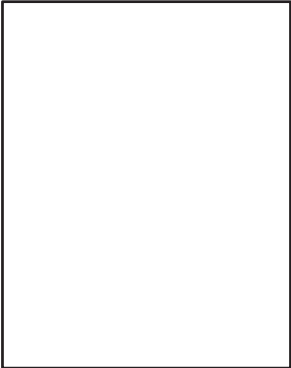
Popis	Vzorek	Možná řešení
<p>Prázdná stránka – žádný výtisk:</p> <p>Stránka je zcela prázdná a nemá žádný vytištěný obsah.</p>		<ol style="list-style-type: none">1. Ujistěte se, zda je kazeta originální kazeta HP.2. Zkontrolujte, zda je kazeta správně nainstalována.3. Tisk s jinou kazetou.4. Zkontrolujte typ papíru v zásobníku papíru a upravte nastavení tiskárny tak, aby odpovídalo. V případě potřeby vyberte lehčí typ papíru.5. Pokud problém přetrvává, přejděte na stránku support.hp.com.

Tabulka 9-5 Černá stránka

Popis	Vzorek	Možná řešení
<p>Černá stránka:</p> <p>Celá vytisknutá stránka je černá.</p>		<ol style="list-style-type: none">1. Vizualně zkontrolujte, zda není kazeta poškozená.2. Zkontrolujte, zda je kazeta správně nainstalována.3. Vyměňte kazetu4. Pokud problém přetrvává, přejděte na stránku support.hp.com.

Tabulka 9-6 Vady s čarami

Popis	Vzorek	Možná řešení
<p>Opakované čáry v široké rozteči a náhodné čáry:</p> <p>Tmavé či světlé čáry, které se opakují směrem dolů po celé délce stránky. Mohou být ostré nebo měkké. Vady se zobrazují pouze v oblastech výplně, nikoli v textu nebo v částech bez tištěného obsahu.</p>		<ol style="list-style-type: none">1. Vytiskněte dokument znovu.2. Vyzkoušejte tisk z jiného zásobníku.3. Vyměňte tiskovou kazetu.4. Použijte jiný typ papíru.5. Pouze modely Enterprise: Na hlavní obrazovce ovládacího panelu tiskárny přejděte do nabídky Nastavení typů papíru a pak zvolte režim tisku, který je určen pro mírně těžší média, než která používáte. Tím se zpomalí rychlost tisku a může se zlepšit kvalita tisku.6. Pokud problém přetrvává, přejděte na stránku support.hp.com.

Tabulka 9-7 Vady s pruhy

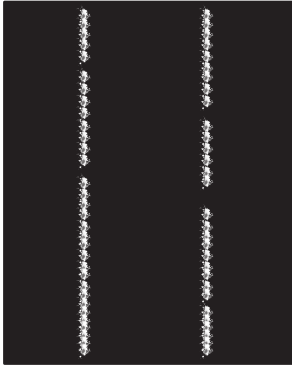
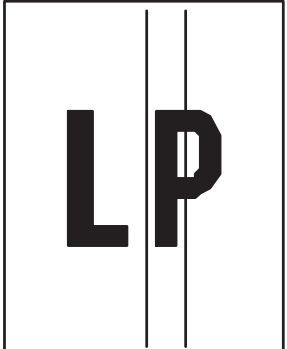
Popis	Vzorek	Možná řešení
<p>Světlé svislé pruhy:</p> <p>Světlé pruhy, které se obvykle táhnou po celé délce stránky. Vady se zobrazují pouze v oblastech výplně, nikoli v textu nebo v částech bez tištěného obsahu.</p>	 A black rectangular area with two vertical white streaks. The left streak is a solid white line, while the right one is a dashed white line.	<ol style="list-style-type: none">1. Vytiskněte dokument znovu.2. Vyjměte kazetu a potom ji protřepejte, aby se toner lépe rozložil.3. Pokud problém přetrvává, přejděte na stránku support.hp.com. <p>POZNÁMKA: Světlé a tmavé svislé pruhy se mohou objevit v tiskovém prostředí mimo určený rozsah pro teploty nebo vlhkost. Ve specifikacích požadavků na okolní prostředí tiskárny najdete přípustné úrovně teploty a vlhkosti.</p>
<p>Tmavé svislé pruhy a pruhy po čištění přenosového pásu (pouze barevné modely):</p> <p>Tmavé čáry, které se objevují po celé délce stránky. Vada se může objevit kdekoli na stránce, v oblastech výplně nebo v částech bez vytištěného obsahu.</p>	 A white rectangular area with two vertical black streaks. To the left of the streaks are the large black letters 'L' and 'P'.	<ol style="list-style-type: none">1. Vytiskněte dokument znovu.2. Vyjměte kazetu a potom ji protřepejte, aby se toner lépe rozložil.3. Vytiskněte čisticí stránku.4. Zkontrolujte množství toneru v kazetě.5. Pokud problém přetrvává, přejděte na stránku support.hp.com.

Tabulka 9-8 Vady fixování / fixační jednotky

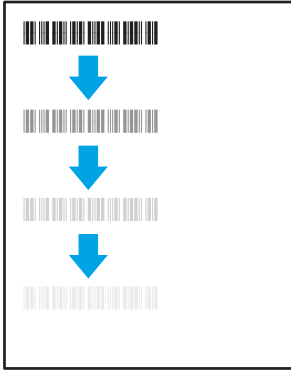
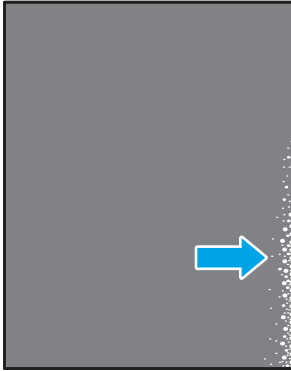
Popis	Fixování / fixační jednotka	Možná řešení
<p>Posunutí horké fixační jednotky (stín):</p> <p>Lehké stíny nebo posunutí obrázku se opakuje po celé stránce. Opakovaný obraz může být s každým opakováním světlejší.</p>		<ol style="list-style-type: none"> 1. Vytiskněte dokument znovu. 2. Zkontrolujte typ papíru v zásobníku papíru a upravte nastavení tiskárny tak, aby odpovídalo. V případě potřeby vyberte lehčí typ papíru. 3. Pokud problém přetrvává, přejděte na stránku support.hp.com.
<p>Špatná fixace:</p> <p>Toner se rozmazává podél některého okraje stránky. Tato vada je běžnější na okrajích úloh s hustým pokrytím a u lehčích typů médií, ale může se vyskytnout kdekoli na stránce.</p>		<ol style="list-style-type: none"> 1. Vytiskněte dokument znovu. 2. Zkontrolujte typ papíru v zásobníku papíru a upravte nastavení tiskárny tak, aby odpovídalo. Pokud je to nutné, vyberte těžší typ papíru. 3. Pouze modely Enterprise: Z ovládacího panelu tiskárny přejděte do nabídky Od okraje k okraji a potom vyberte možnost Normální. Vytiskněte dokument znovu. 4. Pouze modely Enterprise: Z ovládacího panelu tiskárny vyberte možnost Automaticky zahrnout okraje a potom vytiskněte dokument znovu. 5. Pokud problém přetrvává, přejděte na stránku support.hp.com.

Tabulka 9-9 Vady umístění obrazu

Popis	Vzorek	Možná řešení
<p>Okraje a zkosení:</p> <p>Obrázek není vystředěný nebo je na stránce zkosený. K závadě dochází v případě, že papír není při vytahování ze zásobníku a pohybu po dráze papíru správně umístěn.</p>		<ol style="list-style-type: none"> 1. Vytiskněte dokument znovu. 2. Vyměňte papír a zásobník znovu naplňte. Ujistěte se, zda jsou všechny hrany papíru na všech stranách stejnoměrné. 3. Zkontrolujte, zda je horní úroveň stohu pod indikátorem plného zásobníku. Zásobník nepřepĺňujte. 4. Zkontrolujte, zda jsou vodítka papíru nastavena na správný formát papíru. Nenastavujte vodítka papíru příliš těsně ke stohu papíru. Nastavte je na odsazení nebo značky v zásobníku. 5. Pokud problém přetrvává, přejděte na stránku support.hp.com.

Tabulka 9-10 Vady registrace barevných rovin (pouze barevné modely)

Popis	Vzorek	Možná řešení
<p>Registrace barevných rovin:</p> <p>Jedna nebo více barevných rovin není zarovnáno s ostatními barevnými rovinami. Primární chyba se obvykle objeví u žluté.</p>		<ol style="list-style-type: none"> 1. Vytiskněte dokument znovu. 2. Na ovládacím panelu tiskárny proveďte kalibraci tiskárny. 3. Pokud kazeta dosáhla velmi nízké úrovně nebo je vytištěný výstup silně vybledlý, vyměňte kazetu. 4. Z ovládacího panelu tiskárny pomocí funkce Obnovení kalibrace obnovte nastavení kalibrace tiskárny na hodnoty z výroby. 5. Pokud problém přetrvává, přejděte na stránku support.hp.com.

Tabulka 9-11 Vady výstupu

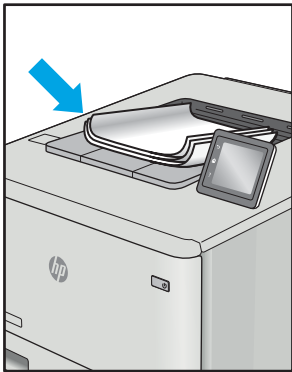
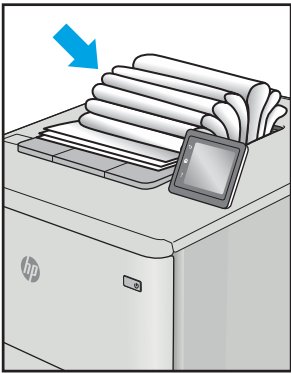
Popis	Vzorek	Možná řešení
<p>Kroucení výstupu:</p> <p>Potištěný papír má zvlněné okraje. Zvlněný okraj může být podél dlouhé nebo krátké strany papíru. Jsou možné dva typy kroucení:</p> <ul style="list-style-type: none"> • Pozitivní kroucení: Papír se kroučí směrem k potištěné straně. K závadě dochází v suchém prostředí nebo při tisku s vysokým pokrytím stránky. • Záporné kroucení: Papír se kroučí směrem od potištěné strany. K závadě dochází v prostředí s vysokou vlhkostí nebo při tisku s nízkým pokrytím stránky. 		<ol style="list-style-type: none"> 1. Vytiskněte dokument znovu. 2. Pozitivní kroucení: Z ovládacího panelu tiskárny vyberte těžší typ papíru. Těžší typ papíru vytvoří vyšší teplotou pro tisk. <p>Záporné kroucení: Z ovládacího panelu tiskárny vyberte lehčí typ papíru. Lehčí typ papíru vytvoří nižší teplotou pro tisk. Zkuste papír před použitím skladovat v suchém prostředí nebo použijte čerstvě otevřený papír.</p> <ol style="list-style-type: none"> 3. Tiskněte v oboustranném režimu 4. Pokud problém přetrvává, přejděte na stránku support.hp.com.
<p>Skládání výstupu:</p> <p>Papír ve výstupním zásobníku se neskládá dobře. Stoh může být nerovnoměrný, zkosený nebo se stránky mohou vysunovat mimo zásobník a na podlahu. Vadu může způsobovat kterákoli z následujících podmínek:</p> <ul style="list-style-type: none"> • Extrémní kroucení papíru • Papír v zásobníku je pokrčený nebo deformovaný • Papír je nestandardního typu, například obálky • Výstupní zásobník je přeplněný 		<ol style="list-style-type: none"> 1. Vytiskněte dokument znovu. 2. Vysuňte nástavec výstupní příhrádky. 3. Pokud je závada způsobena extrémním kroucením papíru, proveďte postup řešení potíží pro kroucení výstupu. 4. Použijte jiný typ papíru. 5. Používejte čerstvě otevřený papír. 6. Vyjměte papír z výstupního zásobníku, než se zásobník přeplní. 7. Pokud problém přetrvává, přejděte na stránku support.hp.com.

Zlepšení kvality kopírovaného a skenovaného obrazu

Úvod

Pokud máte potíže s kvalitou tisku, zkuste je vyřešit následujícími způsoby. Postupujte podle uvedeného pořadí.

- [Kontrola nečistot na skenovací ploše skeneru](#)
- [Odstranění šmouh a pruhů vznikajících při používání podavače dokumentů](#)
- [Kontrola nastavení papíru](#)
- [Kontrola nastavení úpravy obrazu](#)
- [Optimalizace pro text nebo obrázky](#)
- [Kontrola nastavení rozlišení skeneru a barev na počítači](#)
- [Kopírování od okraje k okraji](#)
- [Čištění podávacích válečků a oddělovací podložky podavače dokumentů](#)

Nejprve vyzkoušejte toto jednoduché řešení:

- Namísto podavače dokumentů použijte plochý skener.
- Používejte kvalitní předlohy.
- Pokud používáte podavač dokumentů, vkládejte do něj předlohu pečlivě. Používejte vodítka papíru, aby se předloha nezmačkala a výsledné obrázky nebyly rozostřené.

Pokud potíže přetrvávají, zkuste další řešení. Pokud se problém ani tak nevyřeší, přečtěte si část „Zlepšení kvality tisku“.

Kontrola nečistot na skenovací ploše skeneru

Při provozu se mohou na skle skeneru a bílém plastovém podkladu nashromáždit nečistoty, které mohou mít dopad na výkon zařízení. Při čištění skeneru postupujte podle následujících pokynů.

1. Stisknutím vypínače tiskárnu vypněte a odpojte napájecí kabel ze zásuvky.
2. Otevřete víko skeneru.
3. Očistěte sklo skeneru a bílou plastovou podložku pod jeho víkem měkkým hadříkem nebo hubkou lehce navlhčenou prostředkem na čištění skla, který neobsahuje brusné složky.

⚠ UPOZORNĚNÍ: Na žádnou součást tiskárny nepoužívejte brusné prostředky, aceton, benzen, čpavek, etanol nebo chlorid uhličitý. Tyto látky mohou tiskárnu poškodit. Zabraňte přímému kontaktu skla nebo desky s tekutinami. Mohly by zatéct do tiskárny a poškodit ji.

4. Osušte sklo a bílé plastové části jelenicí nebo buničinou, aby na nich nezůstaly skvrny.
5. Připojte napájecí kabel k zásuvce a stisknutím vypínače tiskárnu zapněte.

Odstranění šmouh a pruhů vznikajících při používání podavače dokumentů

Pokud se při používání podavače dokumentů na naskenovaných nebo okopírovaných dokumentech objevují pruhy nebo šmouhy, odstraňte ze skla podavače dokumentů nečistoty pomocí níže uvedeného postupu.

Nečistota může tvořit prach, papírový nebo tonerový prach, zbytky lepidla ze samolepicích štítků, korekční barvy či pásky, inkoust, otisky prstů apod.

1. Otevřete víko skeneru.
2. Najděte proužek skla o šířce přibližně 2,5 cm, který se nachází nalevo od hlavního osvitového skla skeneru, a očistěte jej pomocí měkkého, vodou navlhčeného hadříku, který nepouští vlákna.

⚠ UPOZORNĚNÍ: Na žádné části zařízení nepoužívejte brusné prostředky, aceton, benzen, čpavek, etanol nebo chlorid uhličitý. Tyto látky mohou zařízení poškodit. Zabraňte přímému kontaktu skla nebo desky s tekutinami. Ty by mohly zatéci do zařízení a poškodit je.

3. Na spodní straně víka skeneru nad proužkem skla použijte k očištění horního plastového proužku měkký, vodou navlhčený hadřík, který nepouští vlákna.
4. Osušte proužek skla a horní proužek měkkým, suchým hadříkem, abyste zabránili vzniku skvrn, a poté opět zkuste kopírovat nebo skenovat.

Kontrola nastavení papíru

1. Na hlavní obrazovce ovládacího panelu tiskárny stiskněte ikonu **Kopírovat** .
2. Stiskněte tlačítko **Nastavení**, přejděte na tlačítko **Papír** a stiskněte jej.
3. V seznamu formátů papíru stiskněte název formátu papíru, který je v zásobníku.
4. V seznamu typů papíru stiskněte název typu papíru, který je v zásobníku.

Kontrola nastavení úpravy obrazu

1. Na hlavní obrazovce klepněte na tlačítko **Kopírování**.
2. Stiskněte tlačítko **Nastavení** a poté přejděte k tlačítku **Úprava obrazu** a stiskněte jej.
3. Stiskněte název nastavení, které chcete upravit.
 - **Světlost:** Slouží k úpravě nastavení světlosti nebo tmavosti.
 - **Kontrast:** Slouží k úpravě kontrastu mezi nejsvětlejšími a nejtmašími oblastmi obrazu.
 - **Zaostření:** Slouží k úpravě ostrosti textových znaků.
 - **Odstranění pozadí:** Slouží k úpravě tmavosti pozadí obrazu. Tato možnost je zvláště vhodná pro originální dokumenty tištěné na barevný papír.
 - **Vyvážení barev:** Slouží k úpravě odstínů červené, zelené a modré.
 - **Stupeň šedé:** Slouží k úpravě živosti barev.
4. Chcete-li upravit hodnotu nastavení, stiskněte tlačítka **—** nebo **+**. Poté klepněte na tlačítko **OK**.
5. Upravte další nastavení nebo se stisknutím šipky zpět vraťte do hlavní nabídky kopírování.

Optimalizace pro text nebo obrázky

1. Na hlavní obrazovce ovládacího panelu tiskárny stiskněte ikonu **Kopírovat** .
2. Stiskněte tlačítko **Nastavení**, přejděte na tlačítko **Optimalizovat** a stiskněte jej.
3. Stiskněte název nastavení, které chcete upravit.
 - **Autom. výběr**: Toto nastavení použijte, pokud nemáte pochybnosti o kvalitě kopírování. Toto je výchozí nastavení.
 - **Kombinovaná**: Toto nastavení použijte u dokumentů obsahujících kombinaci textu a grafiky.
 - **Text**: Toto nastavení vyberte u dokumentů obsahujících převážně text.
 - **Obrázek**: Toto nastavení vyberte u dokumentů obsahujících převážně obrázky.

Kontrola nastavení rozlišení skeneru a barev na počítači

Tisknete-li skenovaný obraz a kvalita neodpovídá očekávání, zřejmě jste v programovém vybavení skeneru zvolili rozlišení nebo nastavení barev, které neodpovídá vašim potřebám. Rozlišení a barevnost má vliv na následující kvality skenovaných obrázků:

- Čistota obrazu
- Textura odstupňování (hladká nebo hrubá)
- Doba skenování
- Velikost souboru

Rozlišení skenování se měří v pixelech na palec (ppi).

 **POZNÁMKA:** Hodnoty skenování v jednotkách ppi nelze zaměňovat s hodnotami tisku v jednotkách dpi (body na palec).

Barvy, odstíny šedé a černobílá definují počet možných barev. Hardwarové rozlišení skeneru lze nastavit až na hodnotu 1200 ppi.

V tabulce s pokyny pro nastavení rozlišení a barevnosti naleznete jednoduché tipy, pomocí kterých dosáhnete požadované kvality při skenování.

 **POZNÁMKA:** Nastavení vysokých hodnot rozlišení a barevnosti vede k vytváření velkých souborů na disku a zpomaluje proces skenování. Dříve, než nastavíte rozlišení a barevnost, určete, jak naskenovaný obrázek použijete.

Pokyny pro nastavení rozlišení a barevnosti

V následující tabulce jsou uvedena doporučená nastavení rozlišení a barev pro různé typy úloh skenování.

 **POZNÁMKA:** Výchozí velikost písma je 200 ppi.

Účel	Doporučené rozlišení	Doporučená barevnost
Fax	150 ppi	<ul style="list-style-type: none">• Černobílý

Účel	Doporučené rozlišení	Doporučená barevnost
E-mail	150 ppi	<ul style="list-style-type: none"> • Černobíle, pokud obraz nevyžaduje jemné barevné přechody • Stupně šedi, pokud obraz vyžaduje jemné barevné přechody • Barevně, pokud je obraz barevný
Úpravy textu	300 ppi	<ul style="list-style-type: none"> • Černobílý
Tisk (grafika nebo text)	600 ppi pro složité grafiky nebo pokud chcete výrazně zvětšit dokument 300 ppi pro normální grafiku a text 150 ppi pro fotografie	<ul style="list-style-type: none"> • Černobíle pro text a čárovou grafiku • Stupně šedi pro grafiky se stínováním, barevné grafiky a fotografie • Barevně, pokud je obraz barevný
Zobrazení na obrazovce	75 ppi	<ul style="list-style-type: none"> • Černobíle pro text • Stupně šedi pro grafiku a fotografie • Barevně, pokud je obraz barevný

Barva

Při skenování můžete nastavit barevné hodnoty následovně.

Nastavení	Doporučené použití
Barva	Toto nastavení použijte pro vysoce kvalitní barevné fotografie nebo dokumenty, ve kterých hraje barva důležitou roli.
Černobílý	Toto nastavení použijte pro textové dokumenty.
Odstíny šedi	Toto nastavení použijte v případech, kdy jde o velikost souboru nebo když chcete rychle naskenovat dokument či fotografii.

Kopírování od okraje k okraji

Tiskárna nedokáže tisknout zcela od okraje k okraji. Kolem stránky je prázdný okraj o velikosti 4 mm.

Rady pro tisk nebo skenování dokumentů s oříznutými okraji:

- Pokud je předloha menší než výstupní velikost kopie, posuňte předlohu 4 mm od rohu naznačeného ikonou na skeneru. Opakujte kopírování nebo skenování v nové poloze.
- Pokud má předloha stejný formát jako požadovaný tištěný výstup, pomocí funkce [Zmenšit/zvětšit](#) zmenšíte obrázek tak, aby kopie nebyla oříznutá.

Čištění podávacích válečků a oddělovací podložky podavače dokumentů

Má-li podavač dokumentů problémy s manipulací s papírem, například dochází-li k uvíznutí nebo podávání více stránek, vyčistěte jeho válečky a oddělovací podložky.

1. Otevřete kryt přístupu k podavači dokumentů.

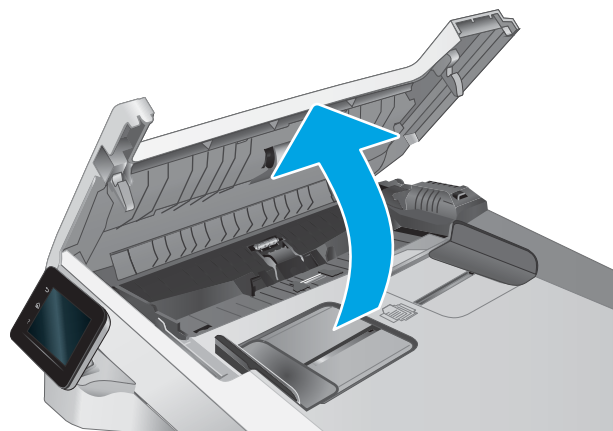

2. Navlhčenou utěrkou nepouštíte vlákna setřete z podávacích válečků a oddělovacích podložek nečistotu.

UPOZORNĚNÍ: Na žádnou součást tiskárny nepoužívejte brusné prostředky, aceton, benzen, čpavek, etanol nebo chlorid uhličitý. Tyto látky mohou tiskárnu poškodit.

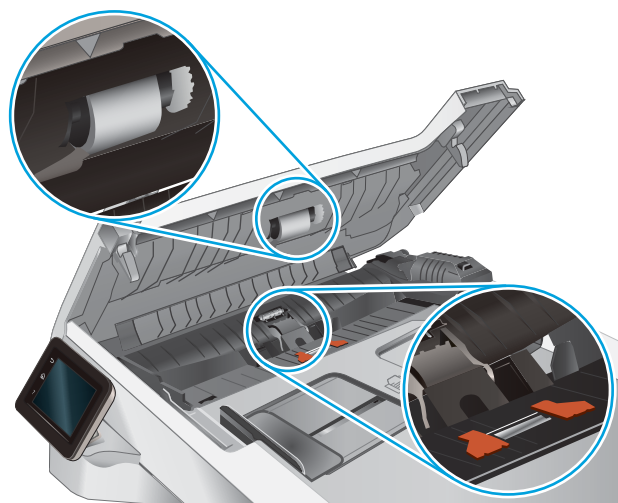

3. Zavřete kryt přístupu k podavači dokumentů.

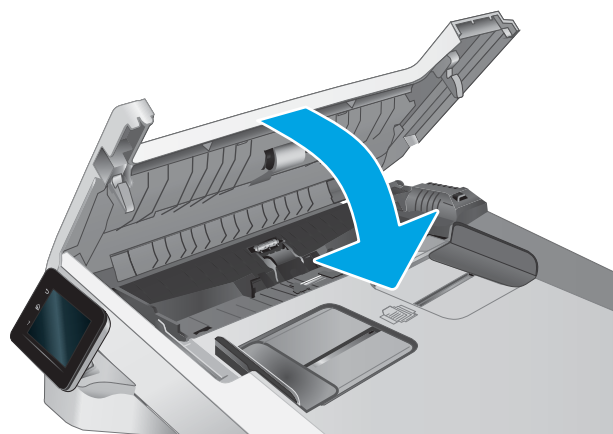

Zlepšení kvality faxového obrázku

Úvod

Pokud máte potíže s kvalitou tisku, zkuste je vyřešit následujícími způsoby. Postupujte podle uvedeného pořadí.

- [Kontrola nečistot na skenovací ploše skeneru](#)
- [Kontrola nastavení rozlišení odesílaného faxu](#)
- [Kontrola nastavení opravy chyb](#)
- [Kontrola nastavení přizpůsobení na stránku](#)
- [Čištění podávacích válečků a oddělovací podložky podavače dokumentů](#)
- [Odeslání na jiný fax](#)
- [Kontrola faxu odesílatele](#)

Nejprve vyzkoušejte toto jednoduché řešení:

- Namísto podavače dokumentů použijte plochý skener.
- Používejte kvalitní předlohy.
- Pokud používáte podavač dokumentů, vkládejte do něj předlohu pečlivě. Používejte vodítka papíru, aby se předloha nezmačkala a výsledné obrázky nebyly rozostřené.

Pokud potíže přetrvávají, zkuste další řešení. Pokud se problém ani tak nevyřeší, přečtěte si část „Zlepšení kvality tisku“.

Kontrola nečistot na skenovací ploše skeneru

Při provozu se mohou na skle skeneru a bílém plastovém podkladu nashromáždit nečistoty, které mohou mít dopad na výkon zařízení. Při čištění skeneru postupujte podle následujících pokynů.

1. Stisknutím vypínače tiskárnu vypněte a odpojte napájecí kabel ze zásuvky.
2. Otevřete víko skeneru.
3. Očistěte sklo skeneru a bílou plastovou podložku pod jeho víkem měkkým hadříkem nebo hubkou lehce navlhčenou prostředkem na čištění skla, který neobsahuje brusné složky.

⚠ UPOZORNĚNÍ: Na žádnou součást tiskárny nepoužívejte brusné prostředky, aceton, benzen, čpavek, etanol nebo chlorid uhličitý. Tyto látky mohou tiskárnu poškodit. Zabraňte přímému kontaktu skla nebo desky s tekutinami. Mohly by zatéct do tiskárny a poškodit ji.

4. Osušte sklo a bílé plastové části jehlicí nebo buničinou, aby na nich nezůstaly skvrny.
5. Připojte napájecí kabel k zásuvce a stisknutím vypínače tiskárnu zapněte.

Kontrola nastavení rozlišení odesílaného faxu

Pokud se ze tiskárny nepodaří odeslat fax, protože volaný faxový přístroj je obsazen nebo neodpovídá, pokusí se tiskárna opakovat vytáčení na základě možností opakování při obsazovacím tónu, opakování při nereagování volané stanice a opakování při chybě komunikace.

1. Na domovské obrazovce na ovládacím panelu tiskárny potáhněte prstem, dokud se nezobrazí nabídka [Nastavení](#). Stisknutím tlačítka [Nastavení](#)  otevřete nabídku [Nastavení](#).
2. Stiskněte nabídku [Nastavení faxu](#).
3. Stiskněte nabídku [Upřesnit nastavení](#).
4. Otevřete nabídku [Rozlišení faxu](#).

Kontrola nastavení opravy chyb

Při odesílání a příjmu faxů tiskárna standardně monitoruje signály na telefonní lince. Zjistí-li tiskárna během přenosu chybu a nastavení opravy chyb má přitom hodnotu [Zapnout](#), může si vyžádat opakované odeslání dané části faxu. Výchozí hodnota opravy chyb nastavená výrobcem je [Zapnout](#).

Opravu chyb byste měli vypnout pouze v případě, že máte problémy s odesíláním nebo příjmem faxů a jste ochotni akceptovat chyby v přenosu. Vypnutí tohoto nastavení může být užitečné, pokud odesíláte nebo přijímáte fax ze zámoří nebo pokud používáte satelitní telefonní spojení.

1. Na domovské obrazovce na ovládacím panelu tiskárny potáhněte prstem, dokud se nezobrazí nabídka [Nastavení](#). Stisknutím tlačítka [Nastavení](#)  otevřete nabídku [Nastavení](#).
2. Stiskněte nabídku [Servis](#).
3. Stiskněte nabídku [Služba Fax](#).
4. Stiskněte tlačítko [Oprava chyb](#) a poté tlačítko [Zapnout](#).

Kontrola nastavení přizpůsobení na stránku

Pokud tiskárna vytiskla fax mimo stránku, vypněte na ovládacím panelu funkci pro přizpůsobení na stránku.

 **POZNÁMKA:** Zkontrolujte, zda se výchozí nastavení formátu papíru shoduje s formátem papíru vloženého v zásobníku.

1. Na domovské obrazovce na ovládacím panelu tiskárny potáhněte prstem, dokud se nezobrazí nabídka [Nastavení](#). Stisknutím tlačítka [Nastavení](#)  otevřete nabídku [Nastavení](#).
2. Stiskněte nabídku [Nastavení faxu](#).
3. Stiskněte nabídku [Upřesnit nastavení](#).
4. Stiskněte tlačítko [Přizpůsobit na stránku](#) a poté tlačítko [Zapnout](#).

Čištění podávacích válečků a oddělovací podložky podavače dokumentů

Má-li podavač dokumentů problémy s manipulací s papírem, například dochází-li k uvíznutí nebo podávání více stránek, vyčistěte jeho válečky a oddělovací podložky.

1. Otevřete kryt přístupu k podavači dokumentů.

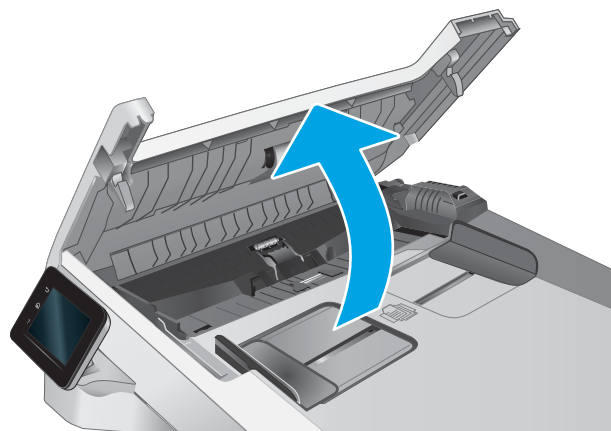

2. Navlhčenou utěrkou nepouštící vlákna setřete z podávacích válečků a oddělovacích podložek nečistotu.

UPOZORNĚNÍ: Na žádnou součást tiskárny nepoužívejte brusné prostředky, aceton, benzen, čpavek, etanol nebo chlorid uhličitý. Tyto látky mohou tiskárnu poškodit.

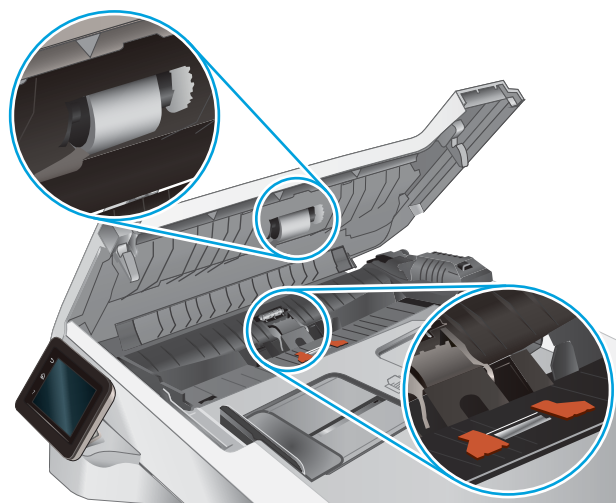

3. Zavřete kryt přístupu k podavači dokumentů.

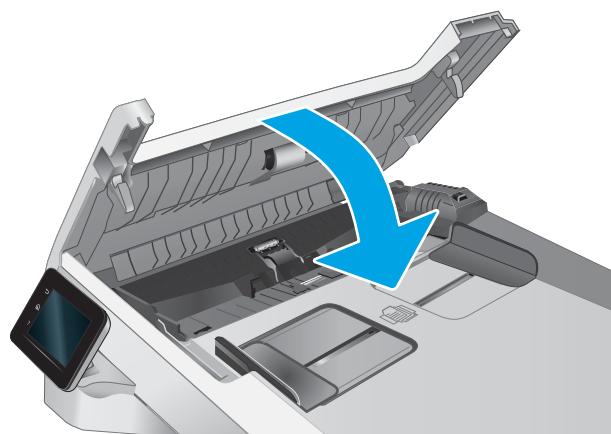

Odeslání na jiný fax

Zkuste odeslat fax do jiného faxového přístroje. Pokud bude kvalita faxu lepší, problém se týká faxového přístroje původního příjemce, případně stavu jeho spotřebního materiálu.

Kontrola faxu odesílatele

Požádejte odesílatele, aby fax poslal z jiného faxového zařízení. Pokud bude kvalita faxu lepší, je problém způsoben faxovým zařízením odesílatele. Pokud není k dispozici jiný faxový přístroj, zkuste odesílatele požádat o provedení těchto činností:

- Ujistit se, že je předloha na bílém (nikoli barevném) papíru.
- Zvýšit rozlišení faxu, kvalitu nebo změnit nastavení kontrastu.
- Pokud to lze, provést odeslání faxu z jiného počítačového programu.

Řešení potíží s kabelovou sítí

Úvod

Některé typy potíží mohou znamenat, že nastal problém komunikace se sítí. Mezi tyto problémy patří následující potíže:

- Pravidelná ztráta schopnosti komunikace s tiskárnou
- Tiskárnu nelze při instalaci ovladače nalézt
- Pravidelné selhání tisku



POZNÁMKA: Pokud dochází k občasné ztrátě produktivity sítě, aktualizujte nejprve firmware tiskárny. Pokyny pro aktualizaci firmwaru tiskárny najdete na stránce <http://support.hp.com>, kde vyhledáte svoji tiskárnu a poté zadáte vyhledávání řetězce „aktualizace firmwaru“.

Zkontrolováním následujících položek ověřte, zda tiskárna komunikuje se sítí. Než začnete, vytiskněte konfigurační stránku z ovládacího panelu tiskárny a vyhledejte IP adresu tiskárny uvedenou na této stránce.

- [Špatné fyzické připojení](#)
- [Počítač nekomunikuje s tiskárnou](#)
- [Tiskárna používá nesprávný odkaz a nastavení duplexní sítě](#)
- [Nové softwarové aplikace mohou způsobovat problémy s kompatibilitou](#)
- [Počítač nebo pracovní stanice mohou být nesprávně nastaveny](#)
- [Tiskárna je zakázána nebo jsou ostatní nastavení sítě nesprávná](#)



POZNÁMKA: Společnost HP nepodporuje síť typu peer-to-peer, protože se jedná o funkci operačních systémů společnosti Microsoft, nikoli ovladače tisku HP. Více informací najdete na webu společnosti Microsoft na adrese www.microsoft.com.

Špatné fyzické připojení

1. Zkontrolujte, zda je tiskárna připojená ke správnému síťovému portu pomocí kabelu odpovídající délky.
2. Zkontrolujte, zda jsou kabelová spojení v pořádku.
3. Zkontrolujte připojení síťového portu na zadní straně tiskárny a ujistěte se, že oranžový indikátor aktivity bliká, což znamená aktivitu sítě, a zelený indikátor stavu připojení aktivity souvisle svítí, což znamená připojení k síti.
4. Pokud se tím problém nevyřeší, zkuste použít jiný kabel nebo port na rozbočovači.

Počítač nekomunikuje s tiskárnou

1. Ověřte síťovou komunikaci zadáním příkazu ping v síti.
 - a. Otevřete příkazový řádek v počítači:

- V systému Windows klikněte na tlačítka **Start** a **Spustit**, zadejte řetězec `cmd` a stiskněte tlačítko **Enter**.
 - V systému OS X vyberte možnosti **Applications** (Aplikace), **Utilities** (Nástroje) a poté **Terminal** (Terminál).
- b. Zadejte příkaz `ping` následovaný IP adresou tiskárny.
 - c. Pokud se v okně zobrazí časy připojování, znamená to, že síť funguje.
2. Jestliže se provedení příkazu `ping` nezdařilo, zkontrolujte, zda jsou zapnuty síťové rozbočovače a zda jsou síťová nastavení, tiskárna a počítač nakonfigurovány pro stejnou síť (označuje se také jako podsít).
 3. Otevřete vlastnosti tiskárny a klikněte na kartu **Porty**. Ověřte, zda je vybrána aktuální IP adresa tiskárny. IP adresa tiskárny je uvedená na konfigurační stránce tiskárny.
 4. Pokud jste tiskárnu nainstalovali pomocí standardního portu TCP/IP společnosti HP, zaškrtněte políčko **Vždy tisknout z této tiskárny, i když se změní IP adresa**.
 5. Pokud jste tiskárnu nainstalovali pomocí standardního portu TCP/IP společnosti Microsoft, použijte místo IP adresy název hostitele tiskárny.
 6. Pokud je adresa IP správná, odeberte tiskárnu a znovu jí přidejte.

Tiskárna používá nesprávný odkaz a nastavení duplexní sítě

Společnost HP doporučuje ponechat u těchto nastavení automatický režim (výchozí nastavení). Pokud toto nastavení změníte, je nutné provést změnu i v síti.

Nové softwarové aplikace mohou způsobovat problémy s kompatibilitou

Ujistěte se, že jsou nové softwarové aplikace řádně nainstalovány a že používají správný ovladač tisku.

Počítač nebo pracovní stanice mohou být nesprávně nastaveny

1. Zkontrolujte síťové ovladače, tiskové ovladače a nastavení přesměrování v síti.
2. Zkontrolujte, zda je operační systém správně nakonfigurován.

Tiskárna je zakázána nebo jsou ostatní nastavení sítě nesprávná

1. Na stránkách konfigurace tiskárny/připojení k síti zkontrolujte stav nastavení sítě a protokoly.
2. V případě potřeby změňte konfiguraci nastavení sítě.

Řešení potíží s bezdrátovou sítí

- [Úvod](#)
- [Kontrolní seznam bezdrátové konektivity](#)
- [Tiskárna po dokončení bezdrátové konfigurace netiskne](#)
- [Tiskárna netiskne a počítač má nainstalovanou bránu firewall třetí strany](#)
- [Bezdrátové připojení po přesunutí bezdrátového směrovače nebo tiskárny nefunguje](#)
- [K bezdrátové tiskárně nelze připojit více počítačů](#)
- [Bezdrátová tiskárna přestává při připojení k síti VPN komunikovat](#)
- [Síť není uvedena v seznamu bezdrátových sítí](#)
- [Bezdrátová síť nefunguje](#)
- [Provedení diagnostického testu bezdrátové sítě](#)
- [Redukce rušení v bezdrátové síti](#)

Úvod

Informace v této části můžete využít při řešení potíží.



POZNÁMKA: Abyste zjistili, zda má tiskárna povoleny funkce přímého tisku pomocí Wi-Fi, vytiskněte z ovládacího panelu tiskárny stránku konfigurace

Kontrolní seznam bezdrátové konektivity

- Ujistěte se, že není připojen síťový kabel.
- Ověřte, že jsou tiskárna a bezdrátový směrovač zapnuté a napájené. Ujistěte se také, že je bezdrátové rádio v tiskárně zapnuté.
- Ověřte, zda je identifikátor SSID správný. Určete identifikátor SSID vytištěním konfigurační stránky. Pokud si nejste jistí, zda je identifikátor SSID správný, znovu spusťte bezdrátové nastavení.
- U zabezpečených sítí se ujistěte, že jsou informace o zabezpečení správné. Pokud informace o zabezpečení nejsou správné, znovu spusťte bezdrátové nastavení.
- Jestliže bezdrátová síť správně funguje, zkuste přejít k jiným počítačům v bezdrátové síti. Pokud je bezdrátová síť vybavena přístupem na Internet, zkuste se k němu bezdrátově připojit.
- Ověřte, zda je metoda šifrování (AES nebo TKIP) stejná pro tiskárnu jako pro bezdrátový přístupový bod (v sítích používajících zabezpečení WPA).
- Ověřte, že je tiskárna v dosahu bezdrátové sítě. U většiny sítí musí být tiskárna 30 metrů od bezdrátového přístupového bodu (bezdrátového směrovače).
- Ověřte, zda bezdrátový signál neblokují žádné překážky. Odstraňte jakékoli velké kovové předměty mezi přístupovým bodem a tiskárnou. Zajistěte, aby tyčky, stěny nebo podpůrné sloupky obsahující kovy nebo beton neoddělovaly tiskárnu od bezdrátového přístupového bodu.

- Ověřte, zda je tiskárna umístěna mimo elektronická zařízení, která by mohla rušit bezdrátový signál. Spousta zařízení se může rušit s bezdrátovým signálem včetně motorů, bezdrátových telefonů, kamer zabezpečovacího systému, jiných bezdrátových sítí a některých zařízení Bluetooth.
- Ověřte, zda je v počítači nainstalován ovladač tisku.
- Ověřte, zda jste vybrali správný port tiskárny.
- Ověřte, že se počítač a tiskárna připojují ke stejné bezdrátové síti.
- V případě systému OS X ověřte, zda bezdrátový směrovač podporuje službu Bonjour.

Tiskárna po dokončení bezdrátové konfigurace netiskne

1. Zkontrolujte, zda je tiskárna zapnutá a ve stavu Připraveno.
2. Vypněte jakékoli brány firewall jiných výrobců v počítači.
3. Zkontrolujte, zda síťové připojení funguje správně.
4. Zkontrolujte, zda počítač správně funguje. Pokud je to nutné, restartujte počítač.
5. Ověřte, že lze spustit integrovaný webový server HP z počítače v síti.

Tiskárna netiskne a počítač má nainstalovanou bránu firewall třetí strany

1. Aktualizujte bránu firewall nejnovější aktualizací dostupnou od výrobce.
2. Pokud programy vyžadují při instalaci tiskárny nebo pokusu o tisk přístup pomocí brány firewall, umožněte spuštění programů.
3. Dočasně vypněte bránu firewall a nainstalujte bezdrátovou tiskárnu do počítače. Po dokončení bezdrátové instalace bránu firewall povolte.

Bezdrátové připojení po přesunutí bezdrátového směrovače nebo tiskárny nefunguje

1. Ujistěte se, že se směrovač nebo tiskárna připojuje ke stejné síti jako váš počítač.
2. Vytiskněte konfigurační stránku.
3. Porovnejte identifikátor SSID na konfigurační stránce s identifikátorem SSID v konfiguraci tiskárny počítače.
4. Jestliže čísla nejsou stejná, zařízení se nepřipojují ke stejné síti. Znovu nakonfigurujte bezdrátovou síť pro vaši tiskárnu.

K bezdrátové tiskárně nelze připojit více počítačů

1. Ujistěte se, že jsou ostatní počítače v dosahu bezdrátové sítě a že signál neblokuje žádné překážky. U většiny sítí je bezdrátový rozsah do 30 m od bezdrátového přístupového bodu.
2. Zkontrolujte, zda je tiskárna zapnutá a ve stavu Připraveno.
3. Ujistěte se, že funkci Wi-Fi Direct současně nepoužívá více než 5 uživatelů.
4. Vypněte jakékoli brány firewall jiných výrobců v počítači.
5. Zkontrolujte, zda síťové připojení funguje správně.
6. Zkontrolujte, zda počítač správně funguje. Pokud je to nutné, restartujte počítač.

Bezdrátová tiskárna přestává při připojení k síti VPN komunikovat

- Obvykle není možné se současně připojit k bezdrátové síti a jiným sítím.

Síť není uvedena v seznamu bezdrátových sítí

- Ujistěte se, že je zapnutý bezdrátový směrovač a že je napájen.
- Síť může být skrytá. I ke skryté síti se však lze připojit.

Bezdrátová síť nefunguje

1. Ujistěte se, že není připojen síťový kabel.
2. Chcete-li ověřit, zda nedošlo ke ztrátě komunikace sítě, zkuste k síti připojit jiná zařízení.
3. Ověřte síťovou komunikaci zadáním příkazu ping v síti.
 - a. Otevřete příkazový řádek v počítači:
 - V systému Windows klikněte na tlačítka **Start** a **Spustit**, zadejte řetězec `cmd` a stiskněte tlačítko [Enter](#).
 - V systému OS X vyberte možnosti **Applications** (Aplikace), **Utilities** (Nástroje) a poté **Terminal** (Terminál).
 - b. Zadejte příkaz `ping`, za kterým bude následovat IP adresa směrovače.
 - c. Pokud se v okně zobrazí časy připojování, znamená to, že síť funguje.
4. Ujistěte se, že se směrovač nebo tiskárna připojuje ke stejné síti jako váš počítač.
 - a. Vytiskněte konfigurační stránku.
 - b. Porovnejte identifikátor SSID v sestavě konfigurace s identifikátorem SSID v konfiguraci tiskárny počítače.
 - c. Jestliže čísla nejsou stejná, zařízení se nepřipojují ke stejné síti. Znovu nakonfigurujte bezdrátovou síť pro vaši tiskárnu.

Provedení diagnostického testu bezdrátové sítě

Pomocí ovládacího panelu tiskárny lze spustit diagnostický test, který poskytuje informace o nastavení bezdrátové sítě.

1. Na domovské obrazovce na ovládacím panelu tiskárny potáhněte prstem, dokud se nezobrazí nabídka [Nastavení](#). Stisknutím tlačítka [Nastavení](#)  otevřete nabídku Nastavení.
2. Vyhledejte a vyberte možnost [Automatická diagnostika](#).
3. Test zahájíte výběrem možnosti [Spustit test bezdrátové sítě](#). Tiskárna vytiskne zkušební stránku s výsledky testu.

Redukce rušení v bezdrátové síti

Následující tipy vám pomohou zredukovat rušení v bezdrátové síti:

- Bezdrátová zařízení udržujte v dostatečné vzdálenosti od velkých kovových objektů, jako jsou kartotéky a jiná elektromagnetická zařízení, například mikrovlnné trouby a bezdrátové telefony. Tyto objekty mohou rušit rádiové signály.
- Udržujte bezdrátová zařízení v dostatečné vzdálenosti od velkých stěn a dalších stavebních objektů. Mohou absorbovat rádiové vlny a snížit sílu signálu.
- Umístěte bezdrátový směrovač do centrálního umístění s přímou viditelností bezdrátových tiskáren v síti.

Řešení problémů s faxem

Úvod

Informace v této části využijete při řešení potíží s faxem.

- [Kontrolní seznam před řešením potíží](#)
- [Řešení obecných problémů s faxem](#)

Kontrolní seznam před řešením potíží

- K dispozici je několik možných oprav. Po každé doporučené akci zkuste faxování zopakovat, abyste ověřili, zda byl problém vyřešen.
 - Nejlepších výsledků při řešení potíží s faxem dosáhnete připojením linky z tiskárny přímo do telefonního portu ve zdi. Odpojte veškerá další zařízení připojená k tiskárně.
1. Ujistěte se, zda je telefonní kabel připojen do správného portu v zadní části tiskárny.
 2. Zkontrolujte telefonní linku pomocí testu faxu:
 - a. Na domovské obrazovce na ovládacím panelu tiskárny potáhněte prstem, dokud se nezobrazí nabídka **Nastavení**. Stisknutím tlačítka **Nastavení**  otevřete nabídku **Nastavení**.
 - b. Otevřete následující nabídky:
 - [Služba](#)
 - [Služba Fax](#)
 - c. Vyberte volbu [Spustit test faxu](#). Tiskárna vytiskne zprávu o testu faxu.
Zpráva obsahuje jeden z následujících možných výsledků:
 - **Test úspěšný:** Zpráva obsahuje přehled všech aktuálních nastavení faxu.
 - **Test selhal:** Zpráva indikuje povahu chyby a obsahuje návrhy k řešení problému.
 3. Ověřte, zda je firmware tiskárny aktuální:
 - a. Vytiskněte konfigurační stránku z nabídky ovládacího panelu [Sestavy](#), abyste získali aktuální datový kód firmwaru.
 - b. Přejděte na stránku www.hp.com/go/support, klikněte na odkaz **Drivers & Software** (Ovladače a software), do pole pro hledání napište název tiskárny, stiskněte klávesu **ENTER** a v seznamu výsledků vyberte vaši tiskárnu.
 - c. Vyberte operační systém.
 - d. V části **Firmware** vyhledejte **Firmware Update Utility** (Nástroj pro aktualizaci firmwaru).

 **POZNÁMKA:** Ujistěte se, že používáte nástroj pro aktualizaci firmwaru, který odpovídá konkrétnímu modelu tiskárny.

 - e. Klikněte na tlačítko **Download** (Stáhnout), pak na možnost **Run** (Spustit) a poté ještě jednou na možnost **Run** (Spustit).

- f. Po spuštění nástroje vyberte z rozevíracího seznamu tiskárnu a klikněte na položku **Send Firmware** (Odeslat firmware).



POZNÁMKA: Kliknutím na možnost **Print Config** (Tisk konfigurační stránky) vytisknete stránku konfigurace a ověřte verzi instalovaného firmwaru.

- g. Dokončete instalaci podle pokynů na obrazovce a kliknutím na tlačítko **Exit** (Konec) zavřete nástroj.
4. Ověřte, že byl fax nastaven při instalaci softwaru tiskárny.
V počítači spusťte ve složce programu HP nástroj Fax Setup Utility.
5. Ověřte, zda telefonní služba podporuje analogový fax.
- Pokud používáte linku ISDN nebo digitální pobočkovou ústřednu, požádejte poskytovatele služeb o informace o konfiguraci na analogovou faxovou linku.
 - Používáte-li službu VoIP, změňte v ovládacím panelu nastavení **Fax Speed** (Rychlost faxu) na **Slow (V.29)** (Pomalé (V.29)). Informujte se u poskytovatele služeb, zda podporuje fax, a jaká je doporučovaná rychlost faxového modemu. Některé společnosti mohou vyžadovat adaptér.
 - Pokud používáte službu DSL, ujistěte se, zda připojení telefonní linky k tiskárně obsahuje filtr. Pokud filtr nemáte, obraťte se na poskytovatele služeb DSL nebo si filtr DSL zakupte. Je-li filtr DSL nainstalován, vyzkoušejte jiný, protože filtry mohou být vadné.

Řešení obecných problémů s faxem

- [Odesílání faxů je pomalé](#)
- [Kvalita faxu je nízká](#)
- [Fax je oříznut nebo se vytiskne na dvou stranách](#)

Odesílání faxů je pomalé

U tiskárny došlo ke zhoršení kvality telefonní linky.

- Pokuste se fax znovu odeslat, jakmile dojde ke zlepšení stavu linky.
- Zeptejte se poskytovatele telefonních služeb, zda linka podporuje posílání faxů.
- Vypněte nastavení **Oprava chyb**.
 - a. Otevřete nabídku **Nastavení**.
 - b. Otevřete nabídku **Služby**.
 - c. Otevřete nabídku **Služba Fax**.
 - d. Otevřete nabídku **Oprava chyb**.
 - e. Vyberte nastavení **Vypnuto**.



POZNÁMKA: Tím může dojít ke snížení kvality obrázku.

- Pro originál použijte bílý papír. Nepoužívejte barvy, jako je šedá, žlutá nebo růžová.
- Zvyšte hodnotu nastavení **Rychlost faxu**.

- a. Otevřete nabídku [Nastavení](#).
 - b. Otevřete nabídku [Nastavení faxu](#).
 - c. Otevřete nabídku [Upřesnit nastavení](#).
 - d. Otevřete nabídku [Rychlost faxu](#).
 - e. Vyberte správné nastavení.
- Rozdělte velké faxové úlohy na menší části a odešlete je samostatně.
 - Na ovládacím panelu změňte nastavení faxu na nižší rozlišení.
 - a. Otevřete nabídku [Nastavení](#).
 - b. Otevřete nabídku [Nastavení faxu](#).
 - c. Otevřete nabídku [Upřesnit nastavení](#).
 - d. Otevřete nabídku [Rozlišení faxu](#).
 - e. Vyberte správné nastavení.

Kvalita faxu je nízká

Fax je rozmazaný nebo světlý.

- Při odesílání faxu zvýšte jeho rozlišení. Rozlišení nemá vliv na odeslané faxy.
 - a. Otevřete nabídku [Nastavení](#).
 - b. Otevřete nabídku [Nastavení faxu](#).
 - c. Otevřete nabídku [Upřesnit nastavení](#).
 - d. Otevřete nabídku [Rozlišení faxu](#).
 - e. Vyberte správné nastavení.



POZNÁMKA: Zvýšení rozlišení zpomaluje přenosovou rychlost.

- Na ovládacím panelu zapněte nastavení [Oprava chyb](#).
 - a. Otevřete nabídku [Nastavení](#).
 - b. Otevřete nabídku [Služby](#).
 - c. Otevřete nabídku [Služba Fax](#).
 - d. Otevřete nabídku [Oprava chyb](#).
 - e. Vyberte nastavení [Zapnuto](#).
- Zkontrolujte tonerové kazety a v případě potřeby je vyměňte.
- Požádejte odesílatele o ztmavení nastavení kontrastu ve faxovém zařízení a odešlete fax znovu.

Fax je oříznut nebo se vytiskne na dvou stranách

- Určete nastavení [Výchozí formát papíru](#). Faxy se tisknou na jediný formát papíru podle nastavení [Výchozího formátu papíru](#).
 - a. Otevřete nabídku [Nastavení](#).
 - b. Otevřete nabídku [Systémová nastavení](#).
 - c. Otevřete nabídku [Nastavení papíru](#).
 - d. Otevřete nabídku [Výchozí formát papíru](#).
 - e. Vyberte správné nastavení.
- Nastavte typ a formát papíru pro zásobník určený pro faxy.
- Chcete-li tisknout delší faxy na papír formátu Letter nebo A4, zapněte nastavení [Přizpůsobit na stránku](#).
 - a. Otevřete nabídku [Nastavení](#).
 - b. Otevřete nabídku [Nastavení faxu](#).
 - c. Otevřete nabídku [Upřesnit nastavení](#).
 - d. Otevřete nabídku [Přizpůsobit na stránku](#).
 - e. Vyberte nastavení [Zapnuto](#).



POZNÁMKA: Je-li nastavení [Přizpůsobit na stránku](#) vypnuto a možnost [Výchozí formát papíru](#) je nastavena na formát Letter, originál ve formátu Legal se vytiskne na dvě stránky.

Rejstřík

A

AirPrint 43
akustické specifikace 11
aplikace
 stahování 82

B

barevný motiv
 změna, Windows 123
barvy
 kalibrace 123
bezdrátová síť
 řešení potíží 144

Č

čísla dílů
 náhradní díly 27
 příslušenství 26
 spotřební materiál 26, 27
 tonerová kazeta 27
 tonerové kazety 26
 zásobníky svorek 27
čištění
 sklo 133, 138

D

duplex 49
duplexní jednotka
 uvíznutí 113
duplexní tisk
 Mac 38
duplexní tisk (oboustranný)
 Windows 35
duplexní tisk (oboustranný tisk)
 nastavení (Windows) 35

E

elektrická energie
 spotřeba 11

elektrické specifikace 11
elektronické faxy
 odeslání 80
Explorer, podporované verze
 integrováný webový server HP
 84

F

fax
 odeslání ze softwaru 80
 rychlé volby 79
 řešení obecných problémů 149
faxování
 ze skleněné desky skeneru 78
 z počítače (Windows) 80
 z podavače dokumentů 79
fixační jednotka
 uvíznutí 111

H

Hlavní vstupní zásobník
 vkládání obálek 21
 vkládání štítků 23
hlavní vypínač, umístění 2
hmotnost, tiskárna 10
HP Device Toolbox, použití 84
HP ePrint 42
HP EWS, použití 84
HP Web Jetadmin 92

I

integrováný webový server
 přiřazení hesla 89
integrováný webový server (EWS)
 funkce 84
integrováný webový server HP (EWS)
 funkce 84

Internet Explorer, podporované verze
 integrováný webový server HP
 84

J

jednotky USB flash
 tisk z 45
Jetadmin, HP Web 92

K

kalibrace
 barvy 123
kazeta
 výměna 28
kontrolní seznam
 bezdrátové připojení 144
 řešení potíží s faxem 148
kopie
 jediná kopie 48
kopírování
 nastavení formátu a typu papíru
 134
 oboustranné dokumenty 49
 okraje dokumentů 136
 optimalizace pro text nebo
 obrázky 135
 více kopií 48
kryty, umístění 2
kvalita obrazu
 kontrola stavu tonerové kazety
 119

M

Microsoft Word, faxování z aplikace
 80
mobilní tisk
 zařízení Android 44
mobilní tisk, podporovaný software
 9

možnosti barev
změna, Windows 123

N

Nabídka Aplikace 82
náhradní díly
čísla dílů 27
náповěda, ovládací panel 97
náповěda online, ovládací panel 97
nastavení
výchozí nastavení od výrobce,
obnovení 98
nastavení EconoMode 90, 122
Netscape Navigator, podporované
verze
integrováný webový server HP
84

O

obálka
orientace 21
obálky
orientace 15
plnění do zásobníku 1 15
obálky, vkládání 21
objednávání
spotřební materiál a
příslušenství 26
obnova výchozího nastavení od
výrobce 98
oboustranné kopírování 49
oboustranný tisk
Mac 38
nastavení (Windows) 35
ruční (Mac) 38
ruční (Windows) 35
systém Windows 35
odeslání faxů
ze softwaru 80
odstraňování problémů
kontrola stavu tonerové kazety
119
problémy s podáváním papíru
101
online podpora 96
operační systémy, podporované 7
operační systémy (OS)
podporované 7
OS (operační systém)
podporovaný 7

ovládací panel
náповěda 97
umístění 2
ovladače, podporované 7

P

paměť
obsažená 7
paměťový čip (toner)
umístění 28
papír
orientace v zásobníku 1 15
orientace v zásobníku 2 19
plnění zásobníku 1 15
plnění zásobníku 2 17
výběr 120
papír, objednávání 26
papír, uvíznutí
duplexní jednotka 113
výstupní přihrádka 115
Péče o zákazníky společnosti HP 96
plnění
papír do zásobníku 1 15
papír do zásobníku 2 17
počet kopií, změna 48
počet stránek na list
výběr (Mac) 39
výběr (Windows) 37
počet stránek za minutu 7
podavač dokumentů 49
faxování z 79
kopírování oboustranných
dokumentů 49
problémy s podáváním papíru
101
uvíznutí 104
podpora
online 96
port místní sítě (USB)
umístění 3
port USB pro přímé použití
umístění 2
porty faxu
umístění 3
porty rozhraní
umístění 3
požadavky na prohlížeč
integrováný webový server HP
84

požadavky na webový prohlížeč
integrováný webový server HP
84
prioritní podávací otvor pro jeden list
papíru
orientace papíru 15
plnění 15
uvíznutí 107
Prioritní vstupní zásobník
vkládání obálek 21
vkládání štítků 23
problémy s kvalitou obrazu
příklady a řešení 125
problémy s podáváním papíru
řešení 101
prodleva automatického vypnutí po
nastavení 91
přihrádky, výstupní
umístění 2
přímý tisk z portu USB 45
přípojka pro napájení
umístění 3
příslušenství
čísla dílů 26
objednávání 26

R

rozměry, tiskárna 10
ruční oboustranný tisk
Mac 38
Windows 35
rušení bezdrátové sítě 146
rychlé volby
programování 79

Ř

řešení mobilního tisku 7
řešení potíží
bezdrátová síť 144
faxy 148
kabelová síť 142
problémy se sítí 142
řešení potíží s faxem
kontrolní seznam 148
řešení problémů
fax 149

S

sady pro údržbu
čísla dílů 27

- sítě
 - HP Web Jetadmin 92
 - instalace tiskárny 83
 - podporované 7
- síťová instalace 83
- síťový port
 - umístění 3
- skener
 - čištění skla 133, 138
 - faxování z 78
- skenování
 - ze softwaru HP Easy Scan (OS X) 53
 - ze softwaru Skenování HP (Windows) 52
- sklo, čištění 133, 138
- software
 - odeslání faxů 80
- Software HP Easy Scan (OS X) 53
- software HP ePrint 43
- Software Skenování HP (Windows) 52
- specifikace
 - elektrické a akustické 11
- spotřební materiál
 - čísla dílů 26, 27
 - nastavení při nízké prahové hodnotě 99
 - objednání 26
 - používání při nedostatku 99
 - výměna tonerových kazet 28
- systémové požadavky
 - minimální 9
- Š**
- štítek
 - orientace 23
- štítek s číslem produktu a sériovým číslem
 - umístění 3
- štítek se sériovým číslem
 - umístění 3
- štítky
 - tisk na 23
- štítky, vkládání 23
- T**
- technická podpora
 - online 96
- telefonní seznam faxu
 - přidání položek 79
- tisk
 - z jednotek USB flash 45
- tisk na obě strany
 - manuálně, Windows 35
 - Windows 35
- tisk na obě strany média
 - nastavení (Windows) 35
- tisková média
 - plnění do zásobníku 1 15
- tiskové ovladače, podporované 7
- Tisk pomocí funkce Wi-Fi Direct 9
- Tisk pomocí protokolu Wi-Fi Direct 40
- tlačítka ovládacího panelu
 - umístění 4
- tonerová kazeta
 - čísla dílů 27
- tonerové kazety
 - čísla dílů 26
 - nastavení limitu pro nedostatek toneru 99
 - použití při nedostatku toneru 99
 - součásti 28
 - výměna 28
- typ papíru
 - výběr (Windows) 37
- typy papíru
 - výběr (Mac) 39
- U**
- úspěšná nastavení 90
- uvíznutí
 - fixační jednotka 111
 - podavač dokumentů 104
 - prioritní podávací otvor pro jeden list papíru 107
 - zadní dvířka 111
 - zásobník 1 107
 - zásobník 2 109
- uvíznutí médií
 - duplexní jednotka 113
 - místa 103
 - výstupní přihrádka 115
- uvíznutí papíru
 - fixační jednotka 111
 - místa 103
 - podavač dokumentů 104
- prioritní podávací otvor pro jeden list papíru 107
- zadní dvířka 111
- zásobník 1 107
- zásobník 2 109
- V**
- více stránek na list
 - tisk (Mac) 39
 - tisk (Windows) 37
- vyčištění
 - dráha papíru 119
- výchozí nastavení, obnovení 98
- výchozí nastavení od výrobce, obnovení 98
- výměna
 - tonerové kazety 28
- vypínač napájení, umístění 2
- výstupní přihrádka
 - odstranění uvíznutí 115
 - umístění 2
- W**
- webové služby
 - aplikace 82
 - povolení 82
- webové služby HP
 - aplikace 82
 - povolení 82
- webové stránky
 - HP Web Jetadmin, stažení 92
 - zákaznická podpora 96
- Windows
 - faxování ze systému 80
 - Word, faxování z aplikace 80
- Z**
- zadní dvířka
 - uvíznutí 111
- zákaznická podpora
 - online 96
- zařízení Android
 - tisk z 44
- zásobník 1
 - orientace papíru 15
 - plnění 15
 - uvíznutí 107
- zásobník 2
 - orientace papíru 19
 - plnění 17
 - uvíznutí 109

zásobníky	
kapacita	7
obsažené	7
umístění	2
zásobníky svorek	
čísla dílů	27
zpoždění spánku	
nastavení	90