

CHOETECH
POWER TO THE BEST



USB-C HUB with Ethernet & USB 3.0 x 3

Model: HUB-U02

User Manual • Užívateľský manuál •
Užívateľský manuál • Használati utasítás •
Benutzerhandbuch

English	3 - 8
Čeština	9 - 13
Slovenčina	14 - 19
Magyar	20 - 25
Deutsch	26 - 31

The product user guide contains product features, how to use, and the operating procedure. Read the user manual carefully to get the best experience and avoid unnecessary damage. Keep this manual for future reference. If you have any questions or comments about the device, please contact the customer line.

✉ www.alza.co.uk/kontakt

☎ +44 (0)203 514 4411

Importer Alza.cz a.s., Jankovcova 1522/53, Holešovice, 170 00 Praha 7, www.alza.cz

FCC Compliance statement

This device complies with Part 15 of the FCC Rules. Operation is subject to the following two conditions:

- 1) This device may not cause harmful interference.
- 2) This device must accept any interference received, including interference that may cause undesired operation.

WARNING: Changes or modifications not expressly approved by the party responsible for compliance could void the user's authority to operate the equipment.

NOTE: This equipment has been tested and found to comply with the limits for a Class B digital device, pursuant to Part 15 of the FCC Rules. These limits are designed to provide reasonable protection against harmful interference in a residential installation.

This equipment generates, uses, and can radiate radio frequency energy and if it's not installed and used in accordance with the instructions, may cause harmful interference to radio communications. However, there is no guarantee that interference will not occur in a particular installation.

If this equipment does cause harmful interference to radio or television reception, which can be determined by turning the equipment off and on the user is encouraged to try to correct the interference by one or more of the following measures:

- 1) Reorient or relocate the receiving antenna.
- 2) Increase the separation between the equipment and receiver.
- 3) Connect the equipment into and outlet on a circuit different from that to which the receiver is connected.
- 4) Consult the dealer or an experienced radio / TV technician for help.

Package contents

- 1 x USB-C HUB with Ethernet & USB 3.0 x 3
- 1 x User Manual
- 1 x After-sale Card

Specifications

Interface	1 x USB-C, 1 x Ethernet, 3 x USB 3.0
USB 3.0 Transfer Speed	5 Gbps (Max)
Network Speed	1 Gbps (Max)

Connection guides

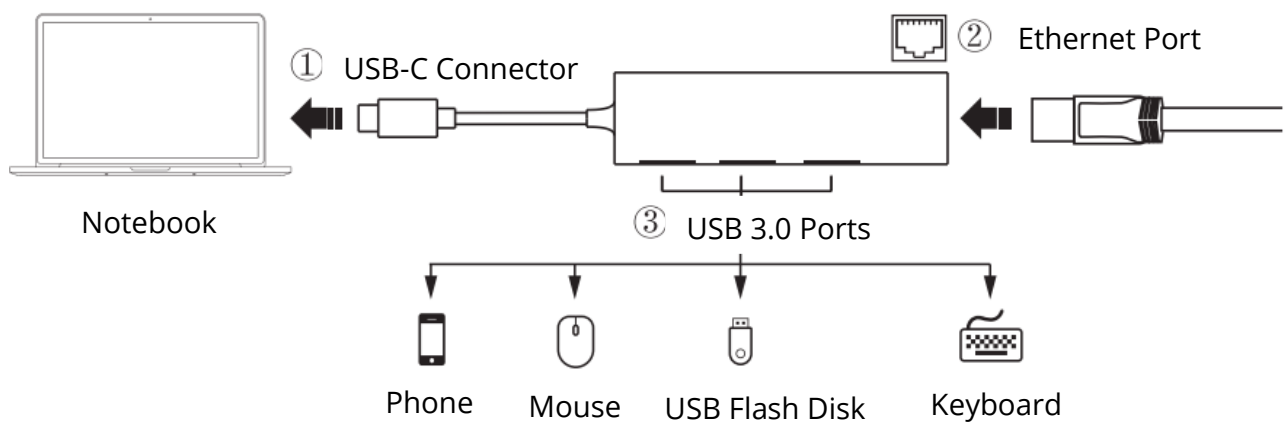

- 1) Connect the USB-C Connector to your USB-C device.
- 2) Connect the Ethernet Cable (not included) to Gigabit Ethernet Port.
- 3) Connect the Phone / USB Flash Disk / Mouse / Keyboard to the USB 3.0 Ports.

Usage tips

This HUB is designed for computers only, not for USB-C tablets and smartphones.

To transfer data at super-fast speed, your computer, peripherals, cables, and software must all support USB 3.0.

USB 3.0 ports are not recommended for charging due to lower output.

For a stable connection, don't use this HUB with high power-consumption devices, such as external hard drives.

Important safety instructions

WARNING – When using this product, basic precautions should always be followed, including the following:

- a)** Please read all the instructions before using the product.
- b)** To reduce the risk of injury, close supervision is necessary when the product is used near children.
- c)** Please do not insert the fingers or hands into the product.
- d)** Please do not expose the power bank to water (ex. rain) or cold temperature (snow).
- e)** Using a wall charger not recommended or sold by a power bank manufacturer may pose a risk of fire or injury.
- f)** Please do not use the power bank in excess of its output rating. Overload outputs above rating may result in a risk of injury to persons.
- g)** Please do not use the power bank if it is damaged or altered. Damaged or altered batteries may exhibit unpredictable behaviour resulting in fire, explosion, or risk of injury.
- h)** Please don't disassemble the power bank. Please seek only authorized service providers when going to service or repair it required. Incorrect reassembly may result in a risk or injury to persons.
- i)** Please do not expose a power bank to fire or excessive temperature. Exposure to fire or temperature above 100°C (212°F) may cause an explosion.
- j)** To ensure product safety, please have the product serviced by a qualified repair person using the original manufacturer's replacement parts.
- k)** Please be sure to switch off the power bank when it is not in use.

Warranty Conditions

A new product purchased in the Alza.cz sales network is guaranteed for 2 years. If you need repair or other services during the warranty period, contact the product seller directly, you must provide the original proof of purchase with the date of purchase.

The following are considered to be a conflict with the warranty conditions, for which the claimed claim may not be recognized:

- Using the product for any purpose other than that for which the product is intended or failing to follow the instructions for maintenance, operation and service of the product.
- Damage to the product by a natural disaster, the intervention of an unauthorized person or mechanically through the fault of the buyer (e.g. during transport, cleaning by inappropriate means, etc.).
- Natural wear and aging of consumables or components during use (such as batteries, etc.).
- Exposure to adverse external influences, such as sunlight and other radiation or electromagnetic fields, fluid intrusion, object intrusion, mains overvoltage, electrostatic discharge voltage (including lightning), faulty supply or input voltage and inappropriate polarity of this voltage, chemical processes such as used power supplies, etc.
- If anyone has made modifications, modifications, alterations to the design or adaptation to change or extend the functions of the product compared to the purchased design or use of non-original components.

EU Declaration of Conformity

This product complies with the essential requirements of Directives 2014/30/EU, 2011/65/EU including amendments 2015/863/EU.



WEEE

This product must not be disposed of as normal household waste in accordance with the EU Directive on Waste Electrical and Electronic Equipment (WEEE - 2012/19 / EU). Instead, it shall be returned to the place of purchase or handed over to a public collection point for the recyclable waste. By ensuring this product is disposed of correctly, you will help prevent potential negative consequences for the environment and human health, which could otherwise be caused by inappropriate waste handling of this product. Contact your local authority or the nearest collection point for further details. Improper disposal of this type of waste may result in fines in accordance with national regulations.

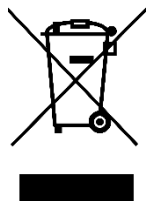

Uživatelská příručka k výrobku obsahuje funkce výrobku, návod k použití a postup obsluhy. Přečtěte si pozorně uživatelskou příručku, abyste získali co nejlepší zkušenosti a předešli zbytečným škodám. Tento návod si uschovejte pro budoucí použití. Máte-li jakékoli dotazy nebo připomínky k zařízení, obraťte se na zákaznickou linku.

✉ www.alza.cz/kontakt

☎ +420 255 340 111

Dovozce Alza.cz a.s., Jankovcova 1522/53, Holešovice, 170 00 Praha 7, www.alza.cz

Prohlášení o shodě FCC

Toto zařízení splňuje požadavky části 15 pravidel FCC. Provoz podléhá následujícím dvěma podmínkám:

- 1) Toto zařízení nesmí způsobovat škodlivé rušení.
- 2) Toto zařízení musí být schopno přijímat jakékoli rušení, včetně rušení, které může způsobit nežádoucí provoz.

VAROVÁNÍ: Změny nebo úpravy, které nejsou výslovně schváleny stranou odpovědnou za shodu, mohou vést ke ztrátě oprávnění uživatele k provozu zařízení.

POZNÁMKA: Toto zařízení bylo testováno a vyhovuje limitům pro digitální zařízení třídy B podle části 15 pravidel FCC. Tyto limity jsou navrženy tak, aby poskytovaly přiměřenou ochranu proti škodlivému rušení v obytné instalaci.

Toto zařízení generuje, používá a může vyzařovat vysokofrekvenční energii, a pokud není instalováno a používáno v souladu s pokyny, může způsobit škodlivé rušení rádiové komunikace. Neexistuje však žádná záruka, že v konkrétní instalaci k rušení nedojde.

Pokud toto zařízení způsobuje škodlivé rušení rozhlasového nebo televizního příjmu, což lze zjistit vypnutím a zapnutím zařízení, doporučujeme uživateli, aby se pokusil rušení odstranit jedním nebo více z následujících opatření:

- 1) Přesměrujte nebo přemístěte přijímací anténu.
- 2) Zvětšete vzdálenost mezi zařízením a přijímačem.
- 3) Připojte zařízení do zásuvky v jiném obvodu, než ke kterému je připojen přijímač.
- 4) Poradte se s prodejcem nebo zkušeným radiotelevizním technikem.

Obsah balení

- 1 x USB-C HUB s Ethernetem a USB 3.0 x 3
- 1 x uživatelská příručka
- 1 x poprodejní karta

Specifikace

Rozhraní	1 x USB-C, 1 x Ethernet, 3 x USB 3.0
Přenosová rychlost USB 3.0	5 Gb/s (max.)
Rychlost sítě	1 Gb/s (max.)

Průvodci připojením

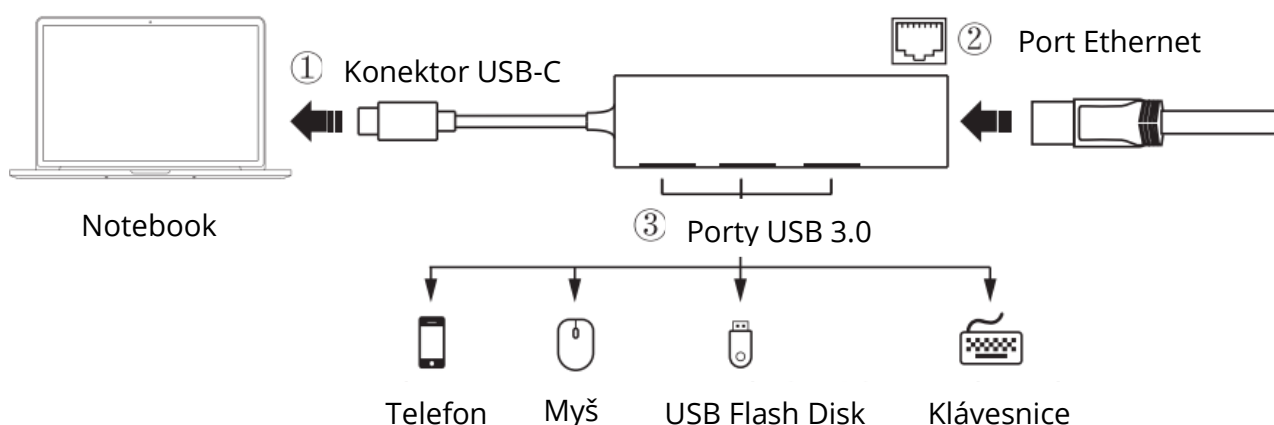

- 1) Připojte konektor USB-C k zařízení USB-C.
- 2) Připojte ethernetový kabel (není součástí dodávky) ke gigabitovému ethernetovému portu.
- 3) Připojte telefon / USB Flash Disk / myš / klávesnici k portům USB 3.0.

Tipy pro použití

Tento HUB je určen pouze pro počítače, nikoli pro tablety a chytré telefony s rozhraním USB-C.

Abyste mohli přenášet data co nejrychleji, musí počítač, periferní zařízení, kabely a software podporovat rozhraní USB 3.0.

Porty USB 3.0 se pro nabíjení nedoporučují kvůli nižšímu výkonu.

Pro stabilní připojení nepoužívejte tento HUB se zařízeními s vysokou spotřebou energie, jako jsou externí pevné disky.

Záruční podmínky

Na nový výrobek zakoupený v prodejní síti Alza.cz se vztahuje záruka 2 roky. V případě potřeby opravy nebo jiného servisu v záruční době se obraťte přímo na prodejce výrobku, je nutné předložit originální doklad o koupi s datem nákupu.

Za rozpor se záručními podmínkami, pro který nelze reklamaci uznat, se považují následující skutečnosti:

- Používání výrobku k jinému účelu, než pro který je výrobek určen, nebo nedodržování pokynů pro údržbu, provoz a servis výrobku.
- Poškození výrobku živelnou pohromou, zásahem neoprávněné osoby nebo mechanicky vinou kupujícího (např. při přepravě, čištění nevhodnými prostředky apod.).
- Přirozené opotřebení a stárnutí spotřebního materiálu nebo součástí během používání (např. baterií atd.).
- Působení nepříznivých vnějších vlivů, jako je sluneční záření a jiné záření nebo elektromagnetické pole, vniknutí kapaliny, vniknutí předmětu, přepětí v síti, elektrostatický výboj (včetně blesku), vadné napájecí nebo vstupní napětí a nevhodná polarita tohoto napětí, chemické procesy, např. použité zdroje atd.
- Provedení úprav, modifikace, změny konstrukce nebo adaptace za účelem změny nebo rozšíření funkcí výrobku oproti zakoupené konstrukci nebo použití neoriginálních součástí.

EU prohlášení o shodě

Tento výrobek splňuje základní požadavky směrnic 2014/30/EU, 2011/65/EU včetně změn 2015/863/EU.



WEEE

Tento výrobek nesmí být likvidován jako běžný domovní odpad v souladu se směrnicí EU o odpadních elektrických a elektronických zařízeních (WEEE - 2012/19 / EU). Místo toho musí být vrácen na místo nákupu nebo předán na veřejné sběrné místo recyklovatelného odpadu. Tím, že zajistíte správnou likvidaci tohoto výrobku, pomůžete předejít možným negativním důsledkům pro životní prostředí a lidské zdraví, které by jinak mohly být způsobeny nevhodným nakládáním s odpadem z tohoto výrobku. Další informace získáte na místním úřadě nebo na nejbližším sběrném místě. Nesprávná likvidace tohoto typu odpadu může mít za následek pokuty v souladu s vnitrostátními předpisy.



Používateľská príručka k výrobku obsahuje funkcie výrobku, spôsob používania a postup obsluhy. Pozorne si prečítajte používateľskú príručku, aby ste získali čo najlepšie skúsenosti a predišli zbytočným škodám. Túto príručku si uschovajte pre budúce použitie. Ak máte akékoľvek otázky alebo pripomienky týkajúce sa zariadenia, obráťte sa na zákaznícku linku.

✉ www.alza.sk/kontakt

☎ +421 257 101 800

Dovozca Alza.cz a.s., Jankovcova 1522/53, Holešovice, 170 00 Praha 7, www.alza.cz

Prehlásenie o zhode FCC

Toto zariadenie je v súlade s časťou 15 pravidiel FCC. Prevádzka podlieha nasledujúcim dvom podmienkam:

- 1) Toto zariadenie nesmie spôsobovať škodlivé rušenie.
- 2) Toto zariadenie musí akceptovať akékoľvek rušenie vrátane rušenia, ktoré môže spôsobiť neželanú prevádzku.

VAROVANIE: Zmeny alebo úpravy, ktoré nie sú výslovne schválené stranou zodpovednou za zhodu, môžu viesť k strate oprávnenia používateľa na prevádzku zariadenia.

POZNÁMKA: Toto zariadenie bolo testované a vyhovuje limitom pre digitálne zariadenia triedy B podľa časti 15 pravidiel FCC. Tieto limity sú navrhnuté tak, aby poskytovali primeranú ochranu pred škodlivým rušením v obytnej inštalácii.

Toto zariadenie generuje, využíva a môže vyžarovať rádiovú frekvenciu, a ak nie je nainštalované a používané v súlade s pokynmi, môže spôsobiť škodlivé rušenie rádiovkej komunikácie. Neexistuje však žiadna záruka, že v konkrétnej inštalácii nedôjde k rušeniu.

Ak toto zariadenie spôsobuje škodlivé rušenie rozhlasového alebo televízneho príjmu, čo možno zistiť vypnutím a zapnutím zariadenia, používateľovi sa odporúča, aby sa pokúsil odstrániť rušenie jedným alebo viacerými z nasledujúcich opatrení:

- 1) Zmeňte orientáciu alebo umiestnenie prijímacej antény.
- 2) Zvýšte vzdialenosť medzi zariadením a prijímačom.
- 3) Zariadenie pripojte do zásuvky v inom obvode, ako je obvod, ku ktorému je pripojený prijímač.
- 4) O pomoci sa poradte s predajcom alebo skúseným rádiovým/televíznym technikom.

Obsah balenia

1× USB-C HUB s Ethernetom a USB 3.0 x 3

1× používateľská príručka

1× popredajná karta

Špecifikácia

Rozhranie 1 x USB-C, 1 x Ethernet, 3 x USB 3.0

Prenosová rýchlosť USB 3.0 5 Gb/s (max.)

Rýchlosť siete 1 Gb/s (max.)

Sprievodcovia pripojením

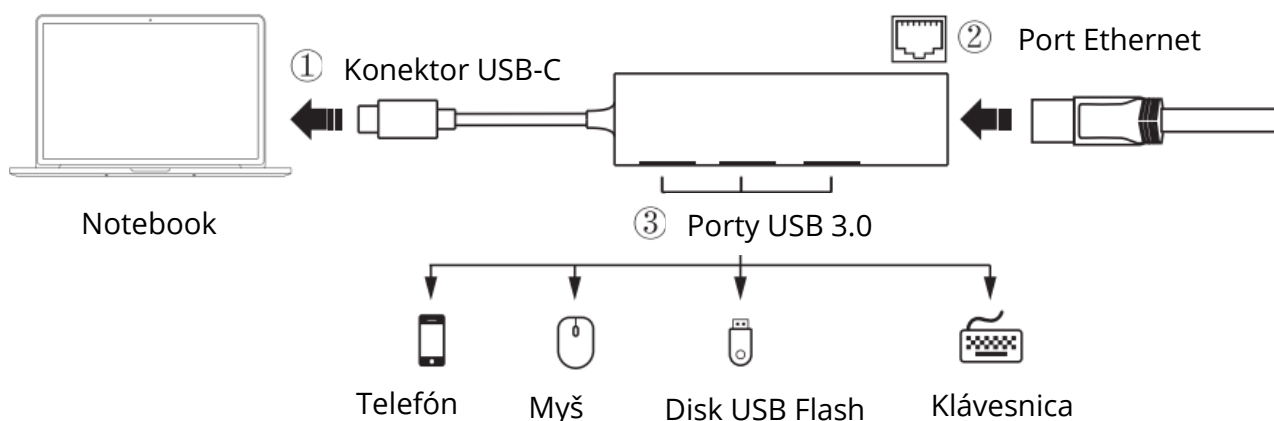

- 1) Pripojte konektor USB-C k zariadeniu USB-C.
- 2) Pripojte ethernetový kábel (nie je súčasťou dodávky) ku gigabitovému ethernetovému portu.
- 3) Pripojte telefón/USB Flash disk/myš/klávesnicu k portom USB 3.0.

Tipy na používanie

Tento HUB je určený len pre počítače, nie pre tablety a smartfóny s rozhraním USB-C.

Ak chcete prenášať dáta superrýchlo, počítač, periférne zariadenia, káble a softvér musia podporovať rozhranie USB 3.0.

Porty USB 3.0 sa neodporúčajú na nabíjanie kvôli nižšiemu výkonu.

Pre stabilné pripojenie nepoužívajte tento HUB so zariadeniami s vysokou spotrebou energie, ako sú napríklad externé pevné disky.

Dôležité bezpečnostné pokyny

VAROVANIE - Pri používaní tohto výrobku je potrebné vždy dodržiavať základné bezpečnostné opatrenia vrátane nasledujúcich:

- a)** Pred použitím výrobku si prečítajte všetky pokyny.
- b)** Ak sa výrobok používa v blízkosti detí, je potrebný prísny dohľad, aby sa znížilo riziko poranenia.
- c)** Nevkladajte do výrobku prsty ani ruky.
- d)** Nevystavujte powerbanku vode (napr. dažďu) ani nízkym teplotám (sneh).
- e)** Používanie sieťovej nabíjačky, ktorú neodporúča alebo nepredáva výrobca powerbanky, môže predstavovať riziko požiaru alebo zranenia.
- f)** Nepoužívajte powerbanku nad rámec jej menovitého výkonu. Preťaženie výstupov nad menovitý výkon môže mať za následok riziko zranenia osôb.
- g)** Nepoužívajte powerbanku, ak je poškodená alebo zmenená. Poškodené alebo upravené batérie môžu vykazovať nepredvídateľné správanie, ktoré môže viesť k požiaru, výbuchu alebo riziku zranenia.
- h)** Nerozoberajte powerbanku. Pri servise alebo potrebnej oprave vyhľadajte len autorizovaný servis. Nesprávna opätovná montáž môže mať za následok riziko alebo zranenie osôb.
- i)** Nevystavujte powerbanku ohňu ani nadmernej teplote. Vystavenie ohňu alebo teplote nad 100 °C môže spôsobiť výbuch.
- j)** Aby ste zaistili bezpečnosť výrobku, nechajte výrobok opraviť kvalifikovaným servisným pracovníkom s použitím originálnych náhradných dielov výrobcu.
- k)** Ak sa powerbanka nepoužíva, nezabudnite ju vypnúť.

Záručné podmienky

Na nový výrobok zakúpený v predajnej sieti Alza.sk sa vzťahuje záruka 2 roky. V prípade potreby opravy alebo iného servisu v záručnej dobe sa obráťte priamo na predajcu výrobku, je nutné predložiť originálny doklad o kúpe s dátumom nákupu.

Za rozpor so záručnými podmienkami, pre ktorý nemožno reklamáciu uznať, sa považujú nasledujúce skutočnosti:

- Používanie výrobku na iný účel, než na ktorý je výrobok určený alebo nedodržiavanie pokynov pre údržbu, prevádzku a servis výrobku.
- Poškodenie výrobku živelnou pohromou, zásahom neoprávnenej osoby alebo mechanicky vinou kupujúceho (napr. pri preprave, čistení nevhodnými prostriedkami a pod.).
- Prirodzené opotrebovanie a starnutie spotrebného materiálu alebo súčastí počas používania (napr. batérií atď.).
- Pôsobenie nepriaznivých vonkajších vplyvov, ako je slnečné žiarenie a iné žiarenie alebo elektromagnetické pole, vniknutie kvapaliny, vniknutie predmetu, prepätie v sieti, elektrostatický výboj (vrátane blesku), chybné napájacie alebo vstupné napätie a nevhodná polarita tohto napätia, chemické procesy, napr. použité zdroje atď.
- Ak niekto vykonal úpravy, modifikácie, zmeny konštrukcie alebo adaptácie za účelom zmeny alebo rozšírenia funkcií výrobku oproti zakúpenej konštrukcii alebo použitie neoriginálnych súčastí.

EÚ prehlásenie o zhode

Tento výrobok spĺňa základné požiadavky smerníc 2014/30/EÚ, 2011/65/EÚ vrátane zmien 2015/863/EÚ.



WEEE

Tento výrobok nesmie byť likvidovaný ako bežný domový odpad v súlade so smernicou EÚ o odpadových elektrických a elektronických zariadeniach (WEEE - 2012/19/EÚ). Namiesto toho musí byť vrátený na miesto nákupu alebo odovzdaný na verejné zberné miesto recyklovateľného odpadu. Tým, že zaistíte správnu likvidáciu tohto výrobku, pomôžete predísť možným negatívnym dôsledkom pre životné prostredie a ľudské zdravie, ktoré by inak mohli byť spôsobené nevhodným nakladaním s odpadom z tohto výrobku. Ďalšie informácie získate na miestnom úrade alebo na najbližšom zbernom mieste. Nesprávna likvidácia tohto typu odpadu môže mať za následok pokuty v súlade s vnútroštátnymi predpismi.

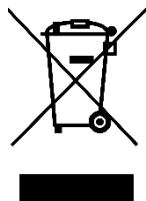

A termék felhasználói kézikönyve tartalmazza a termék jellemzőit, a használat módját és az üzemeltetési eljárást. Olvassa el figyelmesen a felhasználói kézikönyvet a legjobb élmény érdekében, és a felesleges károk elkerülése érdekében. Tartsa meg ezt a kézikönyvet a későbbi használatra. Ha bármilyen kérdése vagy észrevétele van a készülékkel kapcsolatban, kérjük, forduljon az ügyfélvonalhoz.

✉ www.alza.hu/kapcsolat

☎ +36-1-701-1111

Importőr Alza.cz a.s., Jankovcova 1522/53, Holešovice, 170 00 Prága 7, www.alza.cz

FCC megfelelési nyilatkozat

Ez a készülék megfelel az FCC-szabályok 15. részének. Az üzemeltetés a következő két feltételhez kötött:

- 1) Ez a készülék nem okozhat káros interferenciát.
- 2) Ennek a készüléknek el kell fogadnia minden interferenciát, beleértve a nem kívánt működést okozó interferenciát is.

FIGYELMEZTETÉS: A megfelelésért felelős fél által nem kifejezetten jóváhagyott változtatások vagy módosítások érvényteleníthetik a felhasználónak a berendezés üzemeltetésére vonatkozó jogosultságát.

MEGJEGYZÉS: Ezt a berendezést tesztelték, és megállapították, hogy megfelel a B osztályú digitális eszközökre vonatkozó határértékeknek az FCC-szabályok 15. része szerint. Ezeket a határértékeket úgy tervezték, hogy ésszerű védelmet nyújtsanak a káros interferenciával szemben a lakossági telepítésben.

Ez a berendezés rádiófrekvenciás energiát termel, használ és sugározhat, és ha nem az utasításoknak megfelelően telepítik és használják, káros interferenciát okozhat a rádiótávközlésben. Ugyanakkor nincs garancia arra, hogy egy adott telepítésnél nem lép fel interferencia.

Ha ez a berendezés káros interferenciát okoz a rádió- vagy televízió vételben, ami a berendezés ki- és bekapcsolásával megállapítható, a felhasználónak meg kell próbálnia az interferenciát az alábbi intézkedések közül egy vagy több intézkedéssel kijavítani:

- 1) Irányítsa át vagy helyezze át a vevőantennát.
- 2) Növelje a berendezés és a vevőkészülék közötti távolságot.
- 3) Csatlakoztassa a berendezést egy olyan áramkörhöz, amely különbözik attól, amelyhez a vevőegység csatlakozik.
- 4) Forduljon segítségért a kereskedőhöz vagy egy tapasztalt rádiós/tévésszakemberhez.

A csomag tartalma

- 1 x USB-C HUB Ethernet & USB 3.0 x 3
- 1 x Felhasználói kézikönyv
- 1 x értékesítés utáni kártya

Műszaki adatok

Interfész 1 x USB-C, 1 x Ethernet, 3 x USB 3.0

USB 3.0 átviteli sebesség 5 Gbps (Max)

Hálózati sebesség 1 Gbps (Max)

Csatlakozási útmutatók

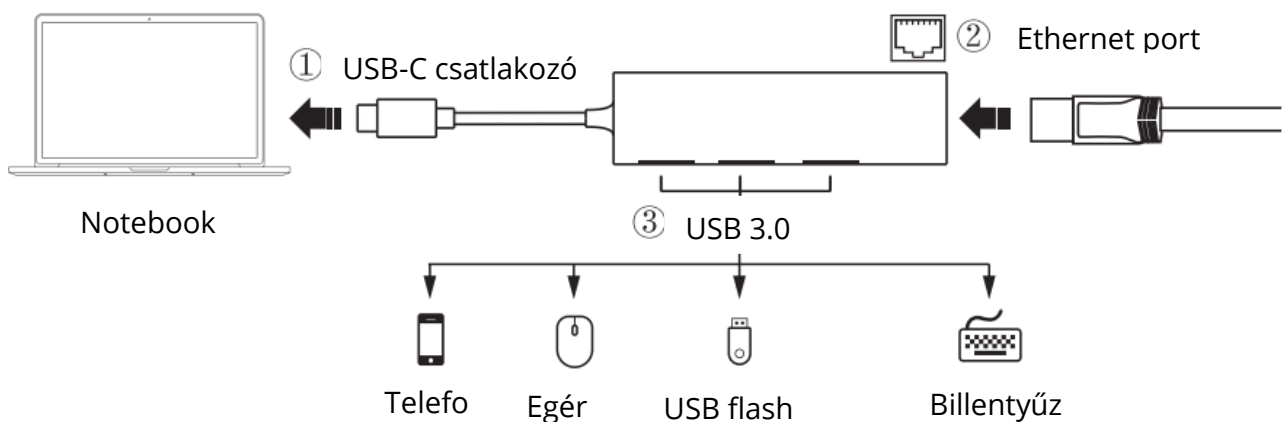

- 1) Csatlakoztassa az USB-C csatlakozót az USB-C eszközéhez.
- 2) Csatlakoztassa az Ethernet-kábelt (nem tartozék) a Gigabit Ethernet porthoz.
- 3) Csatlakoztassa a telefont / USB flashlemez / egeret / billentyűzetet az USB 3.0 portokhoz.

Felhasználási tippek

Ezt a HUB-ot csak számítógépekhez tervezték, USB-C táblagépekhez és okostelefonokhoz nem.

A szupergyors adatátvitelhez a számítógépnek, a perifériáknak, a kábeleknek és a szoftvereknek támogatniuk kell az USB 3.0-t.

Az USB 3.0 portok a kisebb teljesítmény miatt nem ajánlottak töltésre.

A stabil kapcsolat érdekében ne használja ezt a HUB-ot nagy energiafogyasztású eszközökkel, például külső merevlemezekkel.

Fontos biztonsági utasítások

FIGYELMEZTETÉS - A termék használatakor mindig be kell tartani az alapvető óvintézkedéseket, beleértve a következőket:

- a)** Kérjük, a termék használata előtt olvassa el az összes használati utasítást.
- b)** A sérülésveszély csökkentése érdekében szoros felügyelet szükséges, ha a terméket gyermekek közelében használják.
- c)** Kérjük, ne helyezze az ujjait vagy a kezét a termékbe.
- d)** Kérjük, ne tegye ki a tápegységet víznek (pl. eső) vagy hideg hőmérsékletnek (hó).
- e)** A nem a powerbank gyártója által ajánlott vagy forgalmazott fali töltő használata tűz- vagy sérülésveszélyt jelenthet.
- f)** Kérjük, ne használja a tápegységet a kimeneti teljesítményt meghaladó mértékben. A névleges érték feletti túlterhelésű kimenetek sérülésveszélyt okozhatnak.
- g)** Kérjük, ne használja a tápegységet, ha az sérült vagy megváltozott. A sérült vagy módosított akkumulátorok kiszámíthatatlanul viselkedhetnek, ami tüzet, robbanást vagy sérülésveszélyt okozhat.
- h)** Kérjük, ne szerelje szét a power bankot. Kérjük, hogy csak hivatalos szervizszolgáltatókat keressen, amikor a szükséges szervizeléshez vagy javításhoz megy. A helytelen összeszerelés személyi sérülést vagy sérülést okozhat.
- i)** Kérjük, ne tegye ki a power bankot tűznek vagy túlzott hőmérsékletnek. Tűznek vagy 100°C (212°F) feletti hőmérsékletnek való kitétel robbanást okozhat.
- j)** A termék biztonsága érdekében kérjük, hogy a terméket szakképzett javító szakemberrel, a gyártó eredeti cserealkatrészeinek felhasználásával szervizeltesse.
- k)** Kérjük, mindenképpen kapcsolja ki a tápegységet, ha nincs használatban.

Jótállási feltételek

Az Alza.cz értékesítési hálózatában vásárolt új termékre 2 év garancia vonatkozik. Ha a garanciális időszak alatt javításra vagy egyéb szolgáltatásra van szüksége, forduljon közvetlenül a termék eladójához, a vásárlás dátumával ellátott eredeti vásárlási bizonylatot kell bemutatnia.

Az alábbiak a jótállási feltételekkel való ellentétnek minősülnek, amelyek miatt az igényelt követelés nem ismerhető el:

- A terméknek a termék rendeltetésétől eltérő célra történő használata, vagy a termék karbantartására, üzemeltetésére és szervizelésére vonatkozó utasítások be nem tartása.
- A termék természeti katasztrófa, illetéktelen személy beavatkozása vagy a vevő hibájából bekövetkezett mechanikai sérülés (pl. szállítás során, nem megfelelő eszközökkel történő tisztítás stb.).
- A fogyóeszközök vagy alkatrészek természetes elhasználódása és öregedése a használat során (pl. akkumulátorok stb.).
- Káros külső hatásoknak való kitettség, például napfény és egyéb sugárzás vagy elektromágneses mezők, folyadék behatolása, tárgyak behatolása, hálózati túlfeszültség, elektrosztatikus kisülési feszültség (beleértve a villámlást), hibás táp- vagy bemeneti feszültség és e feszültség nem megfelelő polaritása, kémiai folyamatok, például használt tápegységek stb.
- Ha valaki a termék funkcióinak megváltoztatása vagy bővítése érdekében a megvásárolt konstrukcióhoz képest módosításokat, átalakításokat, változtatásokat végzett a konstrukción vagy adaptációt végzett, vagy nem eredeti alkatrészeket használt.

EU-megfelelőségi nyilatkozat

Ez a termék megfelel a 2014/30/EU, 2011/65/EU irányelvek alapvető követelményeinek, beleértve a 2015/863/EU módosításokat is.



WEEE

Ez a termék nem ártalmatlanítható normál háztartási hulladékként az elektromos és elektronikus berendezések hulladékairól szóló uniós irányelvnek (WEEE - 2012/19 / EU) megfelelően. Ehelyett vissza kell juttatni a vásárlás helyére, vagy át kell adni az újrahasznosítható hulladékok nyilvános gyűjtőhelyén. Azzal, hogy gondoskodik a termék megfelelő ártalmatlanításáról, segít megelőzni a környezetre és az emberi egészségre gyakorolt esetleges negatív következményeket, amelyeket egyébként a termék nem megfelelő hulladékkezelése okozhatna. További részletekért forduljon a helyi hatósághoz vagy a legközelebbi gyűjtőponthoz. Az ilyen típusú hulladék nem megfelelő ártalmatlanítása a nemzeti előírásoknak megfelelően pénzbírságot vonhat maga után.

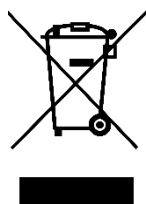

Sehr geehrter Kunde,

vielen Dank für den Kauf unseres Produkts. Bitte lesen Sie die folgenden Anweisungen vor dem ersten Gebrauch sorgfältig durch und bewahren Sie diese Bedienungsanleitung zum späteren Nachschlagen auf. Beachten Sie insbesondere die Sicherheitshinweise. Wenn Sie Fragen oder Kommentare zum Gerät haben, wenden Sie sich bitte an den Kundenservice.

✉ www.alza.de/kontakt

☎ 0800 181 45 44

✉ www.alza.at/kontakt

☎ +43 720 815 999

Lieferant Alza.cz a.s., Jankovcova 1522/53, Holešovice, 170 00 Prag 7, www.alza.cz

FCC-Konformitätserklärung

Dieses Gerät erfüllt die Anforderungen von Teil 15 der FCC-Vorschriften. Der Betrieb unterliegt den folgenden zwei Bedingungen:

- 1) Dieses Gerät darf keine schädlichen Störungen verursachen.
- 2) Dieses Gerät muss alle empfangenen Interferenzen akzeptieren, einschließlich Interferenzen, die einen unerwünschten Betrieb verursachen können.

WARNUNG: Änderungen oder Modifikationen, die nicht ausdrücklich von der für die Einhaltung der Vorschriften verantwortlichen Stelle genehmigt wurden, können dazu führen, dass der Benutzer die Berechtigung zum Betrieb des Geräts verliert.

HINWEIS: Dieses Gerät wurde getestet und entspricht den Grenzwerten für ein digitales Gerät der Klasse B gemäß Teil 15 der FCC-Vorschriften. Diese Grenzwerte sind so ausgelegt, dass sie einen angemessenen Schutz gegen schädliche Störungen bei der Installation in Wohngebieten bieten.

Dieses Gerät erzeugt und verwendet Hochfrequenzenergie und kann diese ausstrahlen. Wenn es nicht gemäß den Anweisungen installiert und verwendet wird, kann es schädliche Störungen im Funkverkehr verursachen. Es kann jedoch nicht garantiert werden, dass bei einer bestimmten Installation keine Störungen auftreten.

Wenn dieses Gerät den Radio- oder Fernsehempfang stört, was durch Aus- und Einschalten des Geräts festgestellt werden kann, sollte der Benutzer versuchen, die Störung durch eine oder mehrere der folgenden Maßnahmen zu beheben:

- 1) Richten Sie die Empfangsantenne neu aus oder verlegen Sie sie.
- 2) Vergrößern Sie den Abstand zwischen dem Gerät und dem Empfänger.
- 3) Schließen Sie das Gerät an einen anderen Stromkreis an als den, an den der Empfänger angeschlossen ist.
- 4) Wenden Sie sich an den Händler oder einen erfahrenen Radio-/Fernsehtechniker, um Hilfe zu erhalten.

Inhalt der Verpackung

- 1 x USB-C HUB mit Ethernet und USB 3.0 x 3
- 1 x Benutzerhandbuch
- 1 x Garantiekarte

Spezifikationen

Schnittstelle	1 x USB-C, 1 x Ethernet, 3 x USB 3.0
USB 3.0 Übertragungsgeschwindigkeit	5 Gbit/s (maximal)
Netzwerk-Geschwindigkeit	1 Gbit/s (maximal)

Verbindungsleitfäden

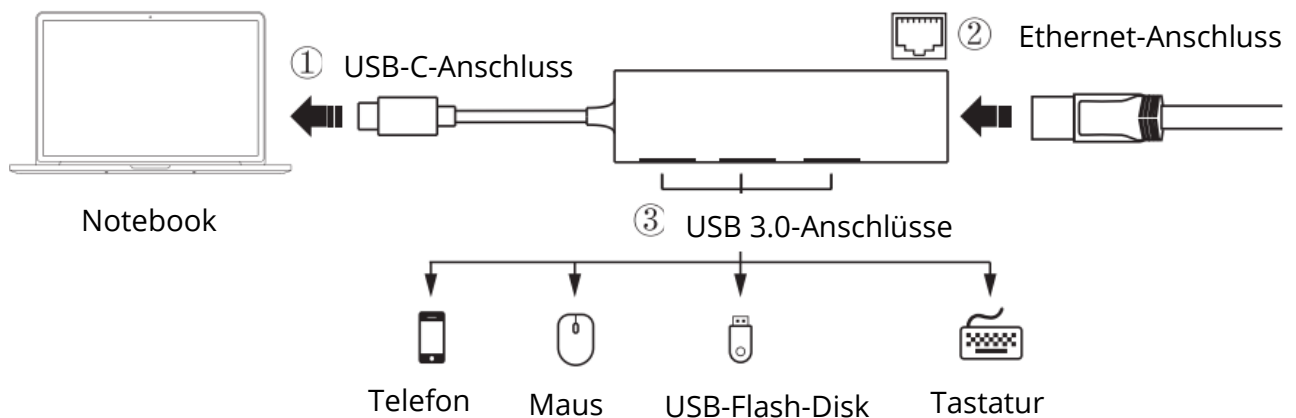

- 1) Verbinden Sie den USB-C-Anschluss mit Ihrem USB-C-Gerät.
- 2) Schließen Sie das Ethernet-Kabel (nicht im Lieferumfang enthalten) an den Gigabit-Ethernet-Anschluss an.
- 3) Schließen Sie das Telefon / den USB-Stick / die Maus / die Tastatur an die USB 3.0-Anschlüsse an.

Tipps für die Verwendung

Dieser HUB ist nur für Computer geeignet, nicht für USB-C-Tablets und -Smartphones.

Um Daten mit superschneller Geschwindigkeit zu übertragen, müssen Computer, Peripheriegeräte, Kabel und Software USB 3.0 unterstützen.

USB 3.0-Anschlüsse werden aufgrund der geringeren Leistung nicht zum Aufladen empfohlen.

Um eine stabile Verbindung zu gewährleisten, sollten Sie diesen HUB nicht mit Geräten verwenden, die viel Strom verbrauchen, wie z. B. externe Festplatten.

Wichtige Sicherheitshinweise

WARNUNG - Bei der Verwendung dieses Produkts sollten immer grundlegende Vorsichtsmaßnahmen beachtet werden, einschließlich der folgenden:

- a) Bitte lesen Sie alle Anweisungen, bevor Sie das Produkt verwenden.
- b) Um die Verletzungsgefahr zu verringern, muss das Produkt bei der Verwendung in der Nähe von Kindern genau überwacht werden.
- c) Bitte stecken Sie nicht die Finger oder Hände in das Produkt.
- d) Bitte setzen Sie den Hub keinem Wasser (z.B. Regen) oder kalten Temperaturen (Schnee) aus.
- e) Die Verwendung eines nicht vom Hersteller des Hubs empfohlenen oder verkauften Ladegeräts kann zu Brand- oder Verletzungsgefahr führen.
- f) Bitte verwenden Sie den Hub nicht über ihre Nennleistung hinaus. Eine Überlastung über die Nennleistung hinaus kann zu einer Verletzungsgefahr für Personen führen.
- g) Bitte verwenden Sie den Hub nicht, wenn sie beschädigt oder verändert ist. Beschädigte oder veränderte Batterien können ein unvorhersehbares Verhalten zeigen, was zu Feuer, Explosion oder Verletzungsgefahr führen kann.
- h) Bitte zerlegen Sie den Hub nicht. Wenden Sie sich bitte nur an autorisierte Serviceanbieter, wenn Sie das Gerät warten oder reparieren müssen. Ein unsachgemäßer Zusammenbau kann zu einer Gefährdung oder Verletzung von Personen führen.
- i) Bitte setzen Sie den Hub keinem Feuer oder übermäßigen Temperaturen aus. Feuer oder Temperaturen über 100°C (212°F) können eine Explosion verursachen.
- j) Um die Produktsicherheit zu gewährleisten, lassen Sie das Produkt bitte von einem qualifizierten Techniker unter Verwendung von Originalersatzteilen des Herstellers warten.
- k) Bitte schalten Sie den Hub aus, wenn sie nicht benutzt wird.

Garantiebedingungen

Für ein neues Produkt, das im Vertriebsnetz von Alza gekauft wurde, gilt eine Garantie von 2 Jahren. Wenn Sie während der Garantiezeit eine Reparatur oder andere Dienstleistungen benötigen, wenden Sie sich direkt an den Verkäufer des Produkts, Sie müssen den ursprünglichen Kaufbeleg mit dem Kaufdatum vorlegen.

Die folgenden Punkte gelten als Widerspruch zu den Garantiebedingungen, für die der geltend gemachte Anspruch nicht anerkannt werden kann:

- Verwendung des Produkts für einen anderen Zweck als den, für den es bestimmt ist, oder Nichtbeachtung der Anweisungen für Wartung, Betrieb und Service des Produkts.
- Beschädigung des Produkts durch eine Naturkatastrophe, das Eingreifen einer unbefugten Person oder mechanisch durch Verschulden des Käufers (z.B. beim Transport, bei der Reinigung durch unsachgemäße Mittel usw.).
- Natürliche Abnutzung und Alterung von Verbrauchsgütern oder Bauteilen während des Gebrauchs (z. B. Batterien usw.).
- Einwirkung schädlicher äußerer Einflüsse, wie z. B. Sonnenlicht und andere Strahlungen oder elektromagnetische Felder, Eindringen von Flüssigkeiten, Eindringen von Gegenständen, Netzüberspannung, elektrostatische Entladungsspannung (einschließlich Blitzschlag), fehlerhafte Versorgungs- oder Eingangsspannung und falsche Polarität dieser Spannung, chemische Prozesse wie z. B. gebrauchte Netzteile usw.
- Wenn jemand Veränderungen, Modifikationen, Änderungen am Design oder Anpassungen vorgenommen hat, um die Funktionen des Produkts im Vergleich zum gekauften Design zu verändern oder zu erweitern, oder wenn er nicht originale Komponenten verwendet hat.

EU-Konformitätserklärung

Dieses Produkt erfüllt die grundlegenden Anforderungen der Richtlinien 2014/30/EU, 2011/65/EU einschließlich der Änderungen 2015/863/EU.



WEEE

Dieses Produkt darf gemäß der EU-Richtlinie über Elektro- und Elektronik-Altgeräte (WEEE - 2012/19 / EU) nicht über den normalen Hausmüll entsorgt werden. Stattdessen muss es an den Ort des Kaufs zurückgebracht oder bei einer öffentlichen Sammelstelle für wiederverwertbare Abfälle abgegeben werden. Indem Sie sicherstellen, dass dieses Produkt ordnungsgemäß entsorgt wird, tragen Sie dazu bei, mögliche negative Folgen für die Umwelt und die menschliche Gesundheit zu vermeiden, die andernfalls durch eine unsachgemäße Abfallbehandlung dieses Produkts verursacht werden könnten. Wenden Sie sich an Ihre örtliche Behörde oder an die nächstgelegene Sammelstelle, um weitere Informationen zu erhalten. Die unsachgemäße Entsorgung dieser Art von Abfall kann gemäß den nationalen Vorschriften zu Geldstrafen führen.

