

CHIQ BD-380WP

User Manual • Užívateľský manuál •
Užívateľský manuál • Használati utasítás •
Benutzerhandbuch

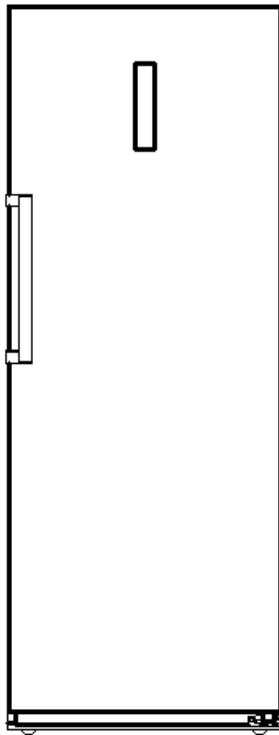

English	3 – 16
Čeština	17 – 30
Slovenčina	31 – 44
Magyar	45 – 58
Deutsch	59 – 74

Dear customer,

Thank you for purchasing our product. Please read the following instructions carefully before first use and keep this user manual for future reference. Pay particular attention to the safety instructions. If you have any questions or comments about the device, please contact the customer line.

✉ www.alza.co.uk/kontakt
☎ +44 (0)203 514 4411
Importer Alza.cz a.s., Jankovcova 1522/53, Holešovice, 170 00 Praha 7, www.alza.cz

Dear users, this manual contains the product's basic knowledge, how to use it, fault diagnosis and basic troubleshooting methods. In order to better understand and use this product, please take good care of this manual and read it carefully.

Safety

- It is hazardous for anyone other than authorized service personnel to carry out servicing or repairs which involves the removal of covers. To avoid the risk of an electric shock do not attempt to repair this appliance yourself.
- Risk of fire / flammable materials.
- Do not use electrical appliances such as a hair dryer or heater to defrost your Fridge/Freezer.
- Containers with flammable gases or liquids can leak at low temperatures.
- Do not store any containers with flammable materials, such as spray cans, fire extinguisher refill cartridges etc. in the Fridge/Freezer.
- Do not place carbonated or fizzy drinks in the Freezer compartment. Ice lollies can cause "Frost/Freeze burns". If consumed straight from the Fridge/Freezer.
- Do not remove items from the Fridge/Freezer compartment if your hands are damp/wet, as this could cause skin abrasions or "Frost/Freezer burns". Bottles and cans must not be placed in the Freezer compartment as they can burst when the contents freeze.
- Manufacturer's recommended storage times should be adhered to. Refer to relevant instructions.
- Do not allow children to tamper with the controls or play with the Fridge/Freezer. The Fridge/Freezer is heavy. Care should be taken when moving it. It is dangerous to alter the specification or attempt to modify this product in any way.
- Do not store inflammable gases or liquids inside your Fridge/Freezer.
- If the power cable is damaged, it must be replaced by the manufacturer, its service agent or similarly qualified persons in order to avoid a hazard.
- This appliance can be used by children aged from 8 years and above and persons with reduced physical, sensory or mental capabilities or lack of experience and knowledge if they have been given supervision or instruction concerning use of the appliance in a safe way and understand the hazards involved. Children shall not play with the appliance. Cleaning and user maintenance shall not be made by children without supervision.
- This refrigerating appliance is not intended to be used as a built-in appliance.
- This appliance is intended to be used in household and similar applications such as:
 - staff kitchen areas in shops, offices and other working environments.
 - farmhouses and by clients in hotels, motels and other residential type environments.
 - bed and breakfast type environments.
 - catering and similar non-retail applications.
- Keep ventilation openings, in the appliance enclosure or in the built-in structure, clear of obstruction.
- Do not use mechanical devices or other means to accelerate the defrosting process, other than those recommended by the manufacturer.
- Do not damage the refrigerant circuit.
- Do not use electrical appliances inside the food storage compartments of the appliance, unless they are of type recommended by the manufacturer.
- Do not store explosive substances such as aerosol cans with a flammable propellant in this appliance.
- This appliance is not intended for use by persons (including children) with reduced physical, sensory or mental capabilities, or lack of experience and knowledge, unless they have been given supervision or instruction concerning use of the appliance by a person responsible for their safety. Children should be supervised to ensure that they do not play with the appliance.

- **WARNING:** Keep ventilation openings, in the appliance enclosure or in the built-in structure, clear of obstruction.
- **WARNING:** Do not use mechanical devices or other means to accelerate the defrosting process, other than those recommended by the manufacturer.
- **WARNING:** Do not damage the refrigerant circuit.
- **WARNING:** Do not use electrical appliances inside the food storage compartments of the appliance, unless they are of the type recommended by the manufacturer.
- **WARNING:** Refrigerating appliances – in particular a refrigerator-freezer Type I – might not operate consistently (possibility of defrosting of contents or temperature becoming too warm in the frozen food compartment) when sited for an extended period of time below the cold end of the range of temperatures for which the refrigerating appliance is designed.
- **WARNING:** The necessity that, for doors or lids fitted with locks and keys, the keys be kept out of the reach of children and not in the vicinity of the refrigerating appliance, in order to prevent children from being locked inside.
- **WARNING:** The refrigerant used in your appliance and insulation materials requires special disposal procedures.
- **WARNING:** When positioning the appliance, ensure the supply cord is not trapped or damaged.
- **WARNING:** Do not locate multiple portable socket-outlets or portable power supplies at the rear of the appliance
- Children aged from 3 to 8 years are allowed to load and unload refrigerating appliances.
- To avoid contamination of food, please respect the following instructions:
 - Opening the door for long periods can cause a significant increase of the temperature in the compartments of the appliance.
- Clean regularly surfaces that can come in contact with food and accessible drainage systems.
- Clean water tanks if they have not been used for 48 h; flush the water system connected to a water supply if water has not been drawn for 5 days.
 - Store raw meat and fish in suitable containers in the refrigerator, so that it is not in contact with or drip onto other food.
 - Two-star frozen-food compartments are suitable for storing pre-frozen food, storing or making icecream and making ice cubes.
 - One-, two- and three-star compartments are not suitable for the freezing of fresh food.
- If the refrigerating appliance is left empty for long periods, switch off, defrost, clean, dry, and leave the door open to prevent mould developing within the appliance.

Electrical Connection

⚡WARNING⚡

This appliance should be properly grounded for your safety. The power cord of this appliance is equipped with a three-prong plug which mates with the standard three prong wall outlets to minimize the possibility of electrical shock.

Do not, under any circumstances, cut or remove the third ground prong from the power cord supplied.

This refrigerator appliance requires a standard 220-240VAC 50Hz electrical outlet with three-prong ground.

This refrigerator appliance is not designed to be used with an inverter.

The cord should be secured behind the appliance and not left exposed or dangling to prevent accidental injury.

Never unplug the refrigerator by pulling the power cord. Always grip the plug firmly and pull straight out from the receptacle.

Do not use an extension cord with this appliance. If the power cord is too short, have a qualified electrician or service technician install an outlet near the appliance. Use of an extension cord can negatively affect the performance of the unit.

Improper use of the grounded plug can result in the risk of electrical shock. If the power cord is damaged, have it replaced by an authorized service centre.

Climate Range

The information about the climate range of the appliance is provided on the rating plate. It indicates at which ambient temperature (that is, room temperature, in which the appliance is working) the operation of the appliance is optimal (proper).

Climate range	Permissible ambient temperature
SN	from +10°C to +32°C
N	from +16°C to +32°C
ST	from +16°C to +38°C
T	from +16°C to +43°C

Note : Given the limit values of the ambient temperature range for the climate classes for which the refrigerating appliance is designed and the fact that the internal temperatures could be affected by such factors as location of the refrigerating appliance, ambient temperature and the frequency of door opening, the setting of any temperature control device might have to be varied to allow for these factors, if appropriate.



Note: When operating in an environment other than the specified climate type (i.e., beyond the rated ambient temperature range), the appliance may not be able to maintain the desirable compartment temperatures.

Locks

If your Refrigerator is fitted with a lock, keep the key out of reach and not in the vicinity of the appliance to prevent children being entrapped. When disposing of an old Refrigerator, break off any old locks or latches as a safeguard.

Freon-free

The freon-free refrigerant (R600a) and the foaming insulation material (cyclopentane) that is environmentally friendly are used for the refrigerator, causing no damage to the ozone layer and having very small impact on the global warming. R600a is flammable, and sealed in a refrigeration system, without leakage during normal use. But, in case of refrigerant leakage due to the refrigerant circuit being damaged, be sure to keep the appliance away from open flames and open the windows for ventilation as quickly as possible.

Product Features

This is an upright single-door inverter refrigerator with electronic control. It features switchover between the fridge mode and the freezer mode; under the freezer mode, it can be used for the preservation of fish, meat, etc. that need be frozen for the long-term storage; and under the fridge mode, it can be used for fresh food storage, such as fruits, vegetables, eggs, milk, etc.

Computer control

Adopting the electronic temperature control mode, the refrigerator is designed with a LED display screen, by which the temperature and working parameters can be managed and set.

Inverter technology

Integrated with precise frequency conversion, noise reduction, energy saving, precise temperature control and other technologies, the refrigerator boasts of superior performances. Furthermore, working efficiency of the inverter compressor can be automatically adjusted according to the ambient temperature and the set temperature, so as to keep the refrigerator operating in its optimal state.

Green technology

The freon-free refrigerant and foaming insulation material are used for the refrigerator, causing no damage to the ozone layer and having a very small impact on the global warming, so it is the environmentally friendly product.

More user-friendly designs

Such functions as wide working voltage range, automatic temperature control, power-cut memory, power-on delay, automatic alarm, fast freezing, and Fast cooling, etc. are available.

Switchable between refrigerator and freezer

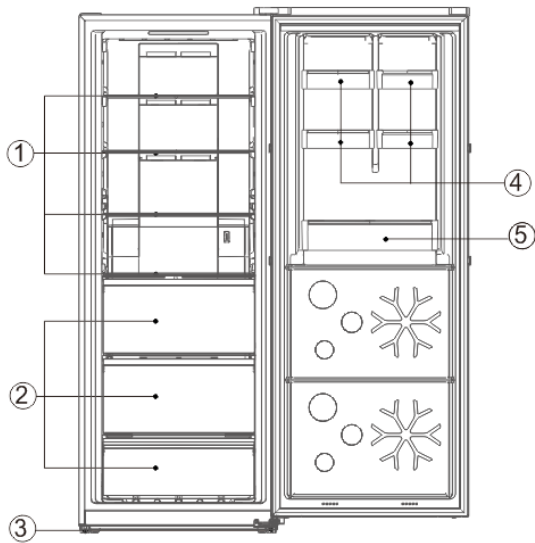

#	Description
1	Glass Shelves
2	Freezer Drawer
3	Adjustable Feet
4	Little Bottle Racks
5	Bottle Rack

Due to technological innovations, the product descriptions in this manual may not be completely consistent with your refrigerator. Detailed information is in accordance with the final product.

Preparations for Use

Installation location

- Ventilation condition

The position you select for the refrigerator installation should be well-ventilated and has less hot air. Do not locate the refrigerator near a heat source such as cooker, boiler, and avoid it from direct sunlight, thus guaranteeing the refrigeration effect while saving energy consumption. Do not locate the refrigerator in the damp place, so as to prevent the refrigerator from rusting and leaking electricity. The result of the total space of the room in which the refrigerator is installed being divided by the refrigerant charge amount of the refrigerator shall not be less than 8 g/ M³.

Note: The amount of refrigerant charged for the refrigerator can be found on the nameplate.

- Heat dissipation space

When working, the refrigerator gives off heat to surroundings. Therefore, at least **30mm** of free space should be spared at the top side, more than 100mm on both sides, and above 50mm at the back side of the refrigerator.

Dimensions in mm

MODEL	W	D	H	A	B	C(°)	E	F
BD-380W	710	770	1855	1297	1407	130±5	50	100
BD-311W	710	770	1570	1297	1407	130±5	50	100

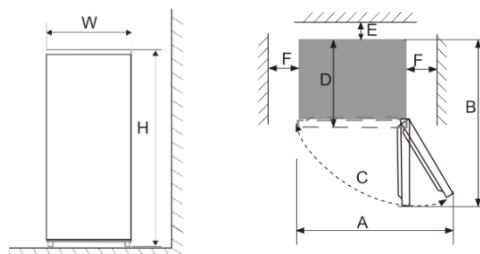

Note: Figure 1, Figure 2 only as a product space demand size schematic diagram.

- Level ground

Place the refrigerator on the solid and flat ground (floor) to keep it stable, or else, it will give rise to vibration and noise. When the refrigerator is placed on such flooring materials as carpet, straw mat, polyvinyl

chloride, the solid backing plates should be applied underneath the refrigerator, so as to prevent colour change due to heat dissipation.

 Unobstructed ventilation shall be maintained around the appliance or in an embedded structure.

Preparations for use

- Standing time

After the refrigerator is properly installed and well cleaned, do not switch it on immediately. Make sure to energize the refrigerator after more than 1 hour of standing, so as to ensure its normal operation.

- Cleaning

Confirm the accessory parts inside the refrigerator and wipe the inside with a soft cloth.

- Power-on

Insert the plug into the solid socket to start the compressor. After 1 hour, open the freezer door, if the temperature inside the freezer compartment drops obviously, it indicates the refrigeration system is working normally.

- Storage of food

After the refrigerator runs for a period of time, the internal temperature of the refrigerator will be automatically controlled according to the user's temperature setting. After the refrigerator is fully cooled, put in foods, which usually need 2~3 hours to be fully cooled. In summer, when the temperature is high, it takes more than 4 hours for the foods to be fully cooled (Try to open the refrigerator door as less as possible before the internal temperature cools down).

 If the refrigerator is installed in the moisture place, make sure to check whether the ground wire and leakage circuit breaker are normal. If vibration noises are produced due to the refrigerator contacting the wall or if the wall gets blackened by air convection around the compressor, move the refrigerator away from the wall. Setting up the refrigerator may cause jamming noise or image chaos to the mobile phone, fixed-line telephone, radio receiver, television set surrounding it, so try to keep the refrigerator as far away as possible in such case.

Functions

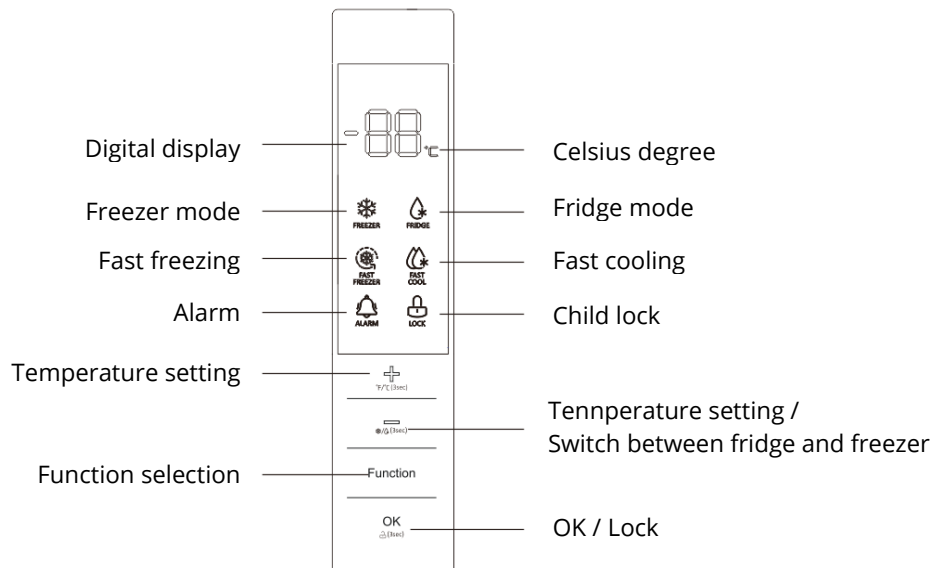

CAUTION: This is a convertible refrigerator that can function either as a fridge or a freezer. Please check whether it is set at the fridge mode or the freezer mode when powering it on.

When the refrigerator system is connected to power supply for the first time, all icons on the display panel gets illuminated for 2s, and the system runs in the freezer mode at -18°C by default. When all the doors are close, the display gets extinguished automatically if no key operation within 3 minutes. When the display is off, it will light up if any door is opened or any key is pressed.

The following key operations are valid only when the keys are unlocked and gets illuminated on the display.

Functions

Switchover between fridge/freezer mode

Press and hold the '-' key for 3s, then switchover between the fridge mode and the freezer mode can be realized.

Temp. Setting

Press the '+' or '-' for the first time, with the icon of Temp. flickering, and then press the '+' or '-' key again to adjust the temperature to desired value, finally press the OK key or wait for 5s to validate the above temperature setting.

Temperature setting ranges cycle as follows:

In the fridge mode: 2°C <> 3°C <> 4°C <> 5°C <> 6°C <> 7°C <> 8°C.

In the freezer mode: -16°C <> -17°C <> -18°C <> -19°C <> -20°C <> -21°C <> -22°C <> -23°C <> -24°C.

Fast-Freezing

1) When the Fast-Freezing function is enabled, the compartment temperature will be controlled at -32°C automatically, and after 26 hours of running, the Fast-Freezing function gets closed. Cooling down the freezer temperature in a rapid manner is beneficial to the prevention of food nutrition against lost and the preservation of freshness.



Under the Fast-Freezing mode, the freezer temperature is subjected to no adjustment.



The Fast-Freezing function can be enabled only in the freezer mode.

2) Enabling the Fast-Freezing function

In the freezer mode, press the Function key to select Fast Freezing until the corresponding icon gets flickering, and then press the OK/Lock key within 5s for confirmation. If the OK/Lock key is not pressed within 5s, the setting will be invalidated.

3) Exiting the Fast-Freezing function

"After a cumulative running period of 26 hours, the Fast-Freezing function will exit automatically.

Under the Fast-Freezing mode, press the Function key to select Fast Freezing until the corresponding icon gets flickering, and then press the OK/Lock key for confirmation, the Fast-Freezing function will get excited.

Fast-Cooling

1) When the Fast-Cooling function is enabled, the compartment temperature will be controlled at 2°C automatically. Cooling down the compartment temperature in a rapid manner is beneficial to the prevention of food nutrition against lost and the preservation of freshness.



Under the Fast-Cooling mode, the temperature is subject to no change.



The Fast-Cooling function can be enabled only in the fridge mode.

Enabling the Fast-Cooling function

In the fridge mode, press the Function key to select Fast Cooling until the corresponding icon gets flickering, and then press the OK/Lock key within 5s for confirmation. If the OK/Lock key is not pressed within 5s, the setting will be invalidated.

Exiting the Fast-Cooling function

Under the Fast-Cooling mode, press the Function key to select Fast-Cooling until the corresponding icon gets flickering, and then press the OK/Lock key for confirmation, the Fast-Cooling function will get excited.

Child Lock

When the Child Lock function is enabled, the temperature and function are subjected to no change to prevent maloperation.

In case of no key operation within 3 minutes, the Child Lock function will be enabled automatically.

Enabling/exiting the Child Lock function manually

Press and hold down the OK/Lock for 3s, then the Child Lock function can be enabled/disabled.

Door open alarm

If any door is open for more than 3 minutes, buzzer alarms will be continuously issued, which can be stopped when any key is pressed, but will be restored after 3 minutes if the door keeps open. The alarms will not be lifted until the door is closed.

Power-cut memory

In case of power failure, the refrigerator will maintain the operating state before power failure when power supply is restored.

Power-on delay

In order to protect the refrigerator compressor from being damaged in the case of short-time power failure (i.e., less than 5 minutes), the compressor will not be started immediately after it is powered on.

Over-temperature alarm (only after power outage)

When the refrigerator system is powered on, if it is set in the freezer mode and the compartment temperature is higher than -10°C, digits of temperature get flickering on the display. The temperature at which the system is energized can be displayed when any key is pressed, and the normal display will be restored when any key is pressed again or after 5s.

Fault alarm

In case E0, E1, E2, EH, or EC is displayed on the operation panel, it indicates fault with the refrigerator. Please contact the aftersales person for visiting service in such case.

Instructions for food storage

Precautions for use

- The appliance might not operate consistently (there is possibility of defrosting or temperature becoming too warm in the frozen food compartment) when sited for an extended period of time below the cold limit of the temperature range for which the refrigerating appliance is designed
- The information of climate type of the appliance is provided on the rating plate.
- The internal temperature could be affected by such factors as the location of refrigerating appliance, ambient temperature, and frequency of door open, etc., and if appropriate, a warning that setting of any temperature control device might have to be varied to allow for these factors should be made.
- Effervescent drinks should not be stored in the freezer compartment or the low-temperature compartment, and some products such as water ices should not be consumed too cold.

Food storage

In the fridge mode: It is suitable for the storage of such foods as need not to be frozen, the cooked food, beer, eggs, some condiments that need cold preservation, milk, fruit juice, etc.

In the freezer mode, it is suitable for the storage of ice cream, frozen food and the foods to be preserved for a long time.

Fridge shelf: When removing the shelf, lift it up first, and then pull it out; and when installing the shelf, place it into position before putting it down.

Crisper box: Pull out the crisper box for access to food.

Cautions for food storage (in the fridge mode)

You'd better clean the foods and wipe them dry before storing them inside the refrigerator. Before foods are put in the refrigerator, it is advisable to seal them up, so as to prevent water evaporation to keep fresh fruits and vegetables on one hand and prevent taint of odour on the other hand.

Do not put too many or too weight foods inside the refrigerator. Keep enough space between foods; if too close, the cold air flow will be blocked, thus affecting the refrigeration effect. Do not store excessive or overweight foods, to avoid the shelf from being crushed. When storing the foods, keep a distance away from the inner wall; and do not place the water-rich foods too close to the fridge rear wall, lest they get frozen on the inner wall.

Categorized storage of foods : Foods should be stored by category, with the foods you eat every day placed in front of the shelf, so that the door open duration can be shortened and food spoilage due to expiration can be avoid.

Energy-saving tips: Allow the hot food cool down to the room temperature before putting it in the refrigerator. Put the frozen food in the fresh food compartment to thaw, using the low temperature of the frozen food to cool the fresh food, thus saving energy.

Storage of fruits and vegetables

In the case of refrigerating appliances with chill compartment, a statement to the effect that some types of fresh vegetables and fruits are sensitive to cold and therefore are not suitable for storage in this kind of compartment should be made.

In the freezer mode

The freezer temperature is controlled below -18 °C, and it is advisable to store the food for long-term preservation in the freezer compartment, but the storage duration indicated on the food packaging should be adhered to.

The freezer drawers are used to store food that needs to be frozen. Fish and meat of large block size should be cut into small pieces and packed into fresh-keeping bags before they are evenly distributed inside the freezer drawers.

Fast freezing

- Refer to the description about fast freezing function in the "Function" section.
- Compared with the normal freezing, fast freezing enables food to pass through the maximum ice crystal formation zone at the fastest speed. Fast freezing can freeze the food water content into fine ice crystals, without damaging the cell membrane, so cell juice will not be lost when thawing, and the original freshness and nutrition of food can be maintained.
- The fast-freezing function is designed to preserve nutrition of the frozen food, with the food thoroughly frozen in the shortest time. Fast freezing consumes more energy than the normal freezing does.

Tips:

- Allow the hot foods to cool down to the room temperature before putting them in the freezer compartment.
- Do not put a glass container with liquid or the canned liquid that is sealed in the freezer compartment, so as to avoid burst due to volume expansion after the liquid gets frozen up.
- Divide the food into appropriately small portions
- You'd better pack the food up before freezing it, and the packing bag used should be dry, in case the packing bags are frozen together. Foods should be packed or covered by such suitable materials as are firm, tasteless, impervious to air and water, non-toxic and pollution-free, to avoid cross-contamination and transfer of odour.

How to use the ice-making box

Place the ice-making box in the upper position of the freezer compartment, so that it ices up as soon as possible.

Tips for shopping the frozen foods

1. When you are buying frozen food, look at the Storage Guidelines on the packaging. You will be able to store each item of frozen food for the period shown against the star rating. This is usually the period stated as "Best to use them before", found on the front of the packaging.
2. Check the temperature of the frozen food cabinet in the shop where you buy the frozen foods.
3. Make sure the frozen food package is in perfect condition.
4. Always buy frozen products last on your shopping trip or visit to the supermarket.
5. Try to keep frozen food together whilst shopping and on the journey home, as this will help to keep the food cooler.
6. Don't buy frozen food unless you can freeze it straight away. Special insulated bags can be bought from most supermarkets and hardware shops. These keep the frozen foods cold longer.
7. For some foods, thawing before cooking is unnecessary. Vegetables and pasta can be added directly to boiling water or steam cooked. Frozen sauces and soups can be put into a saucepan and heated gently until thawed.
8. Use quality food and handle it as little as possible. When foods are frozen in small quantities, it will take less than for them to freeze up and thaw.
9. Estimate the number of foods to be frozen up. When freezing large amounts of fresh food, adjust the temperature control knob to the low mode, with the freezer temperature lowered. So, foods can be frozen up in fast manner, with the food freshness well kept.

Tips for Special Needs

Moving the refrigerator/freezer

- **Location**

Do not place your refrigerator/freezer near a heat source, e.g. cooker, boiler or radiator. Avoid it from direct sunlight in out-buildings or sun lounges.

- **Levelling**

Make sure to level your refrigerator/freezer using the front levelling feet. If not level, the refrigerator/freezer door gasket sealing performance will be affected, or even it may lead to the operating failure of your refrigerator/freezer. After locating the refrigerator/freezer in position, wait for 4 hours before using it, so as to allow the refrigerant to settle.

- **Installation**

Do not cover or block the vents or grilles of your appliance. When you are out for a long time

- If the appliance will not be used for several months, turn it off first, and then unplug the plug from the wall outlet.
- Take out all foods.
- Clean and dry the interior thoroughly. To prevent odour and mold growth, leave the door ajar: block it open or have the door removed if necessary.
- Keep the cleaned appliance in a dry, ventilated place and away from the heat source, place the appliance smoothly, and do not place heavy objects on top of it.
- The unit should not be accessible to child's play.

Maintenance and Cleaning

 Before cleaning, unplug the power plug first; Do not plug in or plug out the plug with wet hand, because there is a risk of electric shock and injury. Do not spill water directly on the refrigerator, to avoid rust, electricity leakage and accidents. Do not stretch your hands into the bottom of the refrigerator, since you might be scratched by sharp metal corners.

Internal cleaning and external cleaning

The food residuals in the refrigerator are liable to produce bad odor, so the refrigerator must be cleaned regularly. The fresh food compartment is usually cleaned once a month.

Remove all shelves, crisper box, bottle racks, cover board, and drawers etc., and clean them with a soft towel or sponge dipped in warm water or neutral detergent.

Clear off the dusts accumulated on the rear panel and side plates of the refrigerator often.

After using detergent, be sure to rinse it with clean water, and then wipe it dry.

 Do not use bristle brush, steel wire brush, detergent, soap powder, alkaline detergent, benzene, gasoline, acid, hot water and other corrosive or soluble items to cleanse the cabinet surface, door gasket, plastic decorative parts, etc., so as to avoid damage. Carefully wipe dry the door gasket, clean the groove using a wooden chopstick wrapped with cotton string. After the cleaning, fix the four corners of the door gasket first, and then embed it segment by segment into the door groove.

Interruption of power supply or failure of the refrigerating system

- Take care of the frozen foods in the event of an extended non-running of the refrigerating appliance (such as interruption of power supply or failure of the refrigerating system).
- Try to open the refrigerator door as less as possible, in this way can food safely and freshly kept for hours even in hot summer.
- If you get the power outage notice in advance :
 - Adjust the thermostat knob to the high mode an hour in advance, so that foods get fully frozen (Do not store new food during this time!). Restore the temperature mode to the original setting when power supply becomes normal in a timely manner.
 - You can also make ice with a watertight container and put it in the upper part of the freezer, so as to extend the time for fresh food to be stored.

 Note: Once the refrigerator is used, you'd better use it continuously; and under normal circumstance, do not stop its use, so as not to affect the service life.

Defrosting

This appliance is designed with automatic defrosting function, thus no need to defrost it manually.

Changing the lamp

The LED lamp is used by the refrigerator for lighting, which features low energy consumption and long service life. In case of any abnormality, please contact the after-sales personnel for visiting service.

Lamp type: LED light

Energy efficiency level: G

Safety-check after maintenance

- Is the power cord broken or damaged?
- Is the power plug firmly inserted into the socket?
- Is the power plug abnormally overheating?



Note: Electric shock and fire accident may be caused in case the power cord and plug is damaged or stained by dust. If any abnormality, please unplug the power plug and get in contact with the vendor.

How to disassemble the parts

Refrigerator shelf:

Hold the bottle rack with both hands, and then push it up.

Flip cover:

Keep the flip cover in the vertical direction, align its right side with the revolving shaft opening, and then pull out with force to disassemble the flip cover.



Note: It is forbidden to close the door when the flip cover is opened, otherwise the refrigerator door may be damaged.

Simple Fault Analysis and Elimination

With regard to the following small faults, not every failure needs to be fixed by the technical service personnel; you can try to solve the problem.

Case	Inspection	Solutions
•Completely non-refrigeration	•Is power plug off? •Are breakers and fuses broken? •No electricity or line trip?	•Re-plug •Opening the door and checking whether the lamp is lit.
•Abnormal noise	•Is refrigerator stable? •Does refrigerator contact the wall?	•Adjusting refrigerator's levelling feet. •Off the wall.
•Poor refrigerating efficiency	•Do you put hot food or too much food? •Do you open the door frequently? •Do you clip food bag to the door gasket? •Direct sunlight or near a furnace or stove? •Is it well-ventilated? •Temperature setting in too high?	•Putting food into refrigerator when hot food becomes cool. •Checking and closing the door. •Removing the refrigerator from the heat source. •Emptying the distance to maintain good ventilation. •Setting to the appropriate temperature.
•Peculiar smell in refrigerator	•Any spoiled food? •Do you need to clean refrigerator? •Have you packed food of strong flavours?	•Throwing away spoiled food. •Cleaning refrigerator. •Packing food of strong flavours.
•No key response	•Check whether the Child Lock function is enabled on the display panel.	•Press & hold the "OK/LOCK" key for 3 seconds to unlock the key, and then conduct the key operation. (For details, refer to the Child Key function.)
•Temperature setting impossible	•Check whether the Fast Freezing or Fast Cooling function is enabled on the display panel.	•Exit the special function mode, and then set up the temperature (for details refer to the Functions section)

•Temperature digits flickering on the display	Is power cut before?	•Press any key to lift the alarm (refer to the Overtemperature alarm function), and then check the foods stored inside get spoiled.
•Frost formation on the refrigerator top side	Does the refrigerator door sink?	•Adjust the lower hinge shaft to raise the refrigerator door, so that the door gasket sealing performance can be improved.
•Too high or too low temperature of the refrigerator	•Are temperature modes of the refrigerator set properly?	•Be sure to set the fridge temperature to be 2-8, and the freezer temperature mode - 16 °C - 24 °C.
•Heating on the left and right sides of the refrigerator	•When the refrigerator works, heat is dissipated outwards through the condenser attached to the inside of the side plate of the refrigerator and through the anti-sweat pipe, so the temperature of side plates is high in summer when the ambient temperature is high.	•It is normal that the temperature of the side plates is high.
•Refrigerator light Off	•Is the refrigerator powered up? •Is the door open for more than 10 minutes? •Is the lamp damaged?	•Insert the power cord plug firmly. •Reopen the door after closing it. •Replace the LED lamp
•The refrigerator door unable to close properly	•Does any food package get stuck in the door? •Is too much food put in? •Is the refrigerator placed askew?	•Do not store excessive foods inside. •Place the refrigerator in a stable manner.

! Note: If the above descriptions are inapplicable to troubleshooting, do not disassemble and repair it yourself. Repairs carried out by inexperienced persons may cause injury or serious malfunctioning. Contact the local store where your purchase was made. This product should be serviced by an authorized engineer and only genuine spare parts should be used.

When the appliance is not in use for long periods, disconnect from the electricity supply, empty all foods and clean the appliance, leaving the door ajar to prevent unpleasant smells.

Reversing the Door

To dismantle the refrigerator door
Use a tool to remove the screws from the upper hinge cover, remove the upper hinge, and install the communication wire into the hole on the top of the refrigerator.

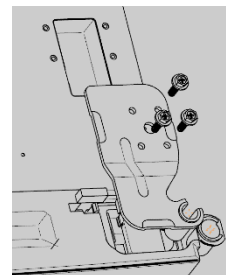
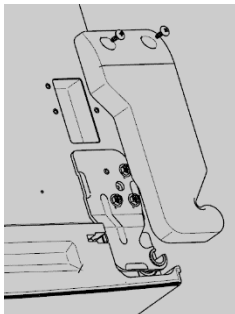

Put the door communication wire into the hole on the door, and then cover it.

Screw off the three bolts on the upper hinge, remove the upper hinge, and pry off the upper hinge cover, door sleeve, magnet.

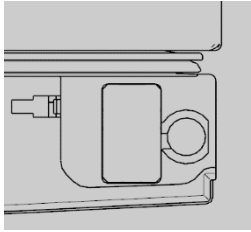

Remove the three bolts from the hinge cover on the left-side top of the refrigerator, remove the hinge cover, take out the wire harness in the hole, and install the door shaft sleeve.

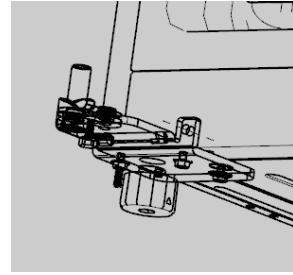

Remove the door stopper and door closer from the door, take out the door closer from the accessory bag, and install it on the left side of the door.

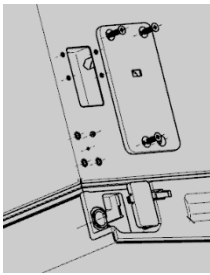

Lift the refrigerator door up by 50mm to remove the refrigerator door.

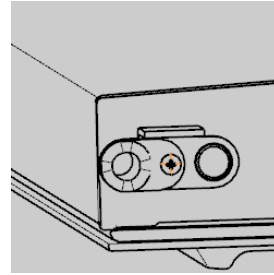

Install the door onto the door cabinet.

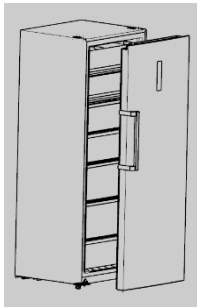

Remove the front leveling feet, use the tool to remove the 4 screws to fix the hinge, and then remove the hinge.

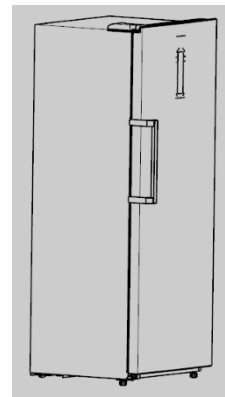

Take out the upper left hinge from the accessory bag, fix it into the door using bolts, and then connect the wire harness.

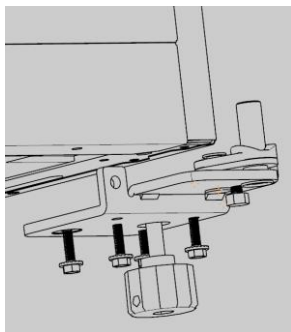

Take the lower left hinge out of the accessory bag, and install it on the refrigerator with the tools.

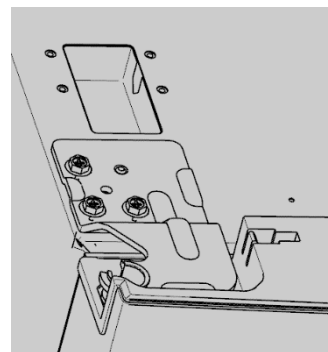

Remove the upper left hinge cover, connect the wire harness, and install it on the cabinet.

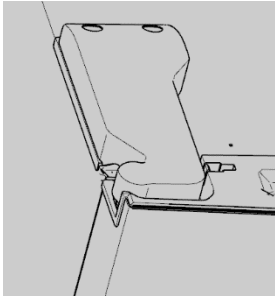

Remove the magnet from the door right side, and install it on the door left side

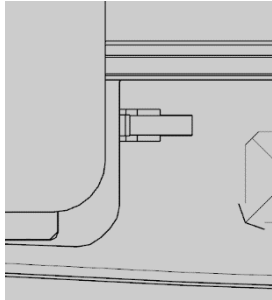

Remove the handle cover, screw off the screws fixing the handle, and remove the handle. Illustrated as below:

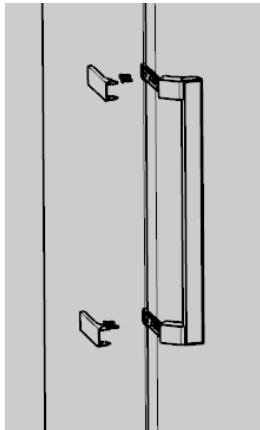

Install the handle on the other side of the door: rotate the handle by 180° degrees vertically, and install it on the opposite side of the door, as shown by the figure:

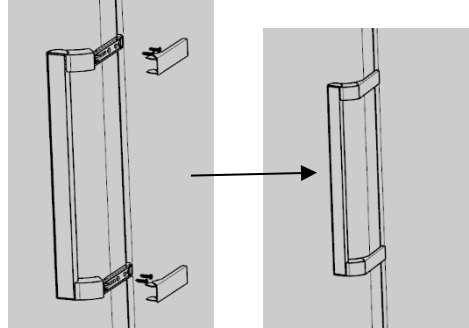

After the door handle is installed, the door reversing operation is finished.

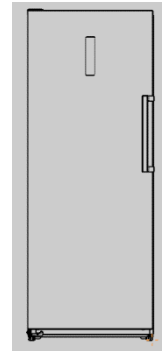

For installation of the door handle, please refer to the above Item.

Warranty Conditions

A new product purchased in the Alza.cz sales network is guaranteed for 2 years. If you need repair or other services during the warranty period, contact the product seller directly, you must provide the original proof of purchase with the date of purchase.

The following are considered to be a conflict with the warranty conditions, for which the claimed claim may not be recognized:

- Using the product for any purpose other than that for which the product is intended or failing to follow the instructions for maintenance, operation, and service of the product.
- Damage to the product by a natural disaster, the intervention of an unauthorized person or mechanically through the fault of the buyer (e.g., during transport, cleaning by inappropriate means, etc.).
- Natural wear and aging of consumables or components during use (such as batteries, etc.).
- Exposure to adverse external influences, such as sunlight and other radiation or electromagnetic fields, fluid intrusion, object intrusion, mains overvoltage, electrostatic discharge voltage (including lightning), faulty supply or input voltage and inappropriate polarity of this voltage, chemical processes such as used power supplies, etc.
- If anyone has made modifications, modifications, alterations to the design or adaptation to change or extend the functions of the product compared to the purchased design or use of non-original components.

EU Declaration of Conformity

Identification data of the manufacturer's / importer's authorized representative:

Importer: Alza.cz a.s.

Registered office: Jankovcova 1522/53, Holešovice, 170 00 Prague 7

CIN: 27082440

Subject of the declaration:

Title: Refrigerator with freezer

Model / Type: BD-380WP

The above product has been tested in accordance with the standard(s) used to demonstrate compliance with the essential requirements laid down in the Directive(s):

Directive No. 2014/30/EU

Directive No. 2014/35/EU

Directive No. 2011/65/EU as amended 2015/863/EU

Regulation (EU) No 2019/2016

Regulation (EU) No 2019/2019

Regulation No. 1935/2004 as amended



Prague

WEEE

This product must not be disposed of as normal household waste in accordance with the EU Directive on Waste Electrical and Electronic Equipment (WEEE - 2012/19 / EU). Instead, it shall be returned to the place of purchase or handed over to a public collection point for the recyclable waste. By ensuring this product is disposed of correctly, you will help prevent potential negative consequences for the environment and human health, which could otherwise be caused by inappropriate waste handling of this product. Contact your local authority or the nearest collection point for further details. Improper disposal of this type of waste may result in fines in accordance with national regulations.



Vážený zákazníku,

Děkujeme vám za zakoupení našeho produktu. Před prvním použitím si prosím pečlivě přečtěte následující pokyny a uschovejte si tento návod k použití pro budoucí použití. Zvláštní pozornost věnujte bezpečnostním pokynům. Pokud máte k přístroji jakékoli dotazy nebo připomínky, obraťte se na zákaznickou linku.

✉ www.alza.cz/kontakt
☎ +420 255 340 111
Dovozce Alza.cz a.s., Jankovcova 1522/53, Holešovice, 170 00 Praha 7, www.alza.cz

Vážený uživatelé, tato příručka obsahuje základní informace o výrobku, jeho používání, diagnostice závad a základních metodách jejich odstraňování. Pro lepší pochopení a používání tohoto výrobku věnujte prosím této příručce náležitou pozornost a pečlivě si ji přečtěte.

Bezpečnost

- Provádění servisu nebo oprav, které zahrnují demontáž krytů, je pro jiné než autorizované servisní pracovníky nebezpečné. Abyste předešli riziku úrazu elektrickým proudem, nepokoušejte se tento spotřebič opravovat sami.
- Nebezpečí požáru / hořlavé materiály.
- K odmrzování chladničky/mrazničky nepoužívejte elektrické spotřebiče, jako je fén nebo topení.
- Nádoby s hořlavými plyny nebo kapalinami mohou při nízkých teplotách unikat.
- V chladničce/mrazničce neskladujte žádné nádoby s hořlavými materiály, jako jsou spreje, náplně do hasicích přístrojů apod.
- Do mrazicího oddílu neukládejte sycené nebo perlivé nápoje. Ledové potraviny mohou způsobit "popáleniny mrazem/zmrazením", pokud jsou konzumovány přímo z chladničky/mrazničky.
- Nevyjímejte předměty z prostoru chladničky/mrazničky, pokud máte vlhké/mokré ruce, protože by mohlo dojít k poranění pokožky nebo k "popálení mrazem/mrazničkou". Do mrazicího oddílu se nesmí vkládat láhve a plechovky, protože by mohly při zmrznutí obsahu prasknout.
- Měly by být dodrženy doby skladování doporučené výrobcem. Viz příslušné pokyny.
- Nedovolte dětem manipulovat s ovládacími prvky nebo si s chladničkou/mrazničkou hrát. Chladnička s mrazničkou je těžká. Při jejím přemísťování je třeba dbát zvýšené opatrnosti. Je nebezpečné měnit specifikace nebo se pokoušet tento výrobek jakkoli upravovat.
- Uvnitř chladničky/mrazničky neskladujte hořlavé plyny nebo kapaliny.
- Pokud je napájecí kabel poškozen, musí jej vyměnit výrobce, jeho servisní zástupce nebo podobně kvalifikované osoby, aby se předešlo nebezpečí.
- Tento spotřebič mohou používat děti od 8 let a starší a osoby se sníženými fyzickými, smyslovými nebo duševními schopnostmi nebo s nedostatkem zkušeností a znalostí, pokud jsou pod dohledem nebo byly poučeny o bezpečném používání spotřebiče a rozumí souvisejícím nebezpečím. Děti si se spotřebičem nesmí hrát. Čištění a uživatelskou údržbu nesmí provádět děti bez dozoru.
- Tento chladicí spotřebič není určen k použití jako vestavný spotřebič.
- Tento spotřebič je určen k použití v domácnosti a podobných aplikacích, jako jsou:
 - kuchyňské prostory pro zaměstnance v obchodech, kancelářích a jiných pracovních prostředích.
 - na farmách a u klientů v hotelech, motelech a dalších obytných prostorech.
 - prostředí typu penzion.
 - stravování a podobné nemaloobchodní aplikace.
- Udržujte větrací otvory ve skříni spotřebiče nebo ve vestavěné konstrukci bez překážek.
- Nepoužívejte jiná mechanická zařízení nebo jiné prostředky k urychlení procesu odmrzování než ty, které doporučuje výrobce.
- Nepoškozujte chladicí okruh.
- V prostoru pro skladování potravin nepoužívejte elektrické spotřebiče, pokud nejsou typu doporučeného výrobcem.
- V tomto spotřebiči neskladujte výbušné látky, jako jsou aerosolové nádoby s hořlavým hnacím plynem.
- Tento spotřebič není určen pro použití osobami (včetně dětí) se sníženými fyzickými, smyslovými nebo duševními schopnostmi nebo s nedostatkem zkušeností a znalostí, pokud jim osoba odpovědná za jejich bezpečnost neposkytla dohled nebo je nepoučila o používání spotřebiče. Děti by měly být pod dohledem, aby se zajistilo, že si se spotřebičem nebudou hrát.
- **VAROVÁNÍ:** Udržujte větrací otvory ve skříni spotřebiče nebo ve vestavěné konstrukci bez překážek.

- **UPOZORNĚNÍ:** Nepoužívejte mechanická zařízení ani jiné prostředky k urychlení procesu odmrazování než ty, které doporučuje výrobce.
- **VAROVÁNÍ:** Nepoškožujte chladicí okruh.
- **UPOZORNĚNÍ:** V prostoru pro skladování potravin nepoužívejte elektrické spotřebiče, pokud nejsou typu doporučeného výrobcem.
- **UPOZORNĚNÍ:** Chladicí spotřebiče – zejména chladnička s mrazničkou typu I - nemusí pracovat trvale (možnost rozmrazení obsahu nebo příliš vysoké teploty v prostoru pro zmrazené potraviny), pokud jsou delší dobu umístěny pod chladnou hranicí teplotního rozsahu, pro který je chladicí spotřebič určen.
- **UPOZORNĚNÍ:** U dveří nebo vík vybavených zámky a klíči je nutné, aby klíče byly uloženy mimo dosah dětí a nebyly v blízkosti chladicího spotřebiče, aby se zabránilo uzamčení dětí uvnitř.
- **UPOZORNĚNÍ:** Chladivo použité ve vašem spotřebiči a izolační materiály vyžadují zvláštní postupy likvidace.
- **VAROVÁNÍ:** Při umísťování spotřebiče dbejte na to, aby nedošlo k zachycení nebo poškození přívodního kabelu.
- **UPOZORNĚNÍ:** V zadní části spotřebiče neumísťujte více přenosných zásuvek nebo přenosných zdrojů napájení.
- Děti ve věku od 3 do 8 let mohou nakládat a vykládat chladicí zařízení.
- Aby nedošlo ke kontaminaci potravin, dodržujte následující pokyny:
 - Dlouhodobé otevírání dveří může způsobit výrazné zvýšení teploty v prostoru oddílu spotřebiče.
 - Pravidelně čistěte povrchy, které mohou přijít do styku s potravinami, a přístupné odtokové systémy.
 - Vyčistěte nádrže na vodu, pokud nebyly po dobu 48 hodin používány; propláchněte vodovodní systém připojený k vodovodu, pokud se voda nečerpala po dobu 5 dnů.
 - Syrové maso a ryby skladujte ve vhodných nádobách v chladničce tak, aby se nedostaly do kontaktu s jinými potravinami nebo na ně nekapaly.
 - Dvouhvězdičkové přihrádky na mražené potraviny jsou vhodné pro skladování předmražených potravin, skladování nebo výrobu zmrzliny a výrobu kostek ledu.
 - Přihrádky s jednou, dvěma a třemi hvězdičkami nejsou vhodné pro zmrazování čerstvých potravin.
- Pokud je chladicí spotřebič ponechán delší dobu prázdný, vypněte jej, odmrazte, vyčistěte, vysušte a nechte otevřené dveře, abyste zabránili vzniku plísní uvnitř spotřebiče.

Elektrické připojení

VAROVÁNÍ

Tento spotřebič by měl být pro vaši bezpečnost řádně uzemněn. Napájecí kabel tohoto spotřebiče je vybaven tříkolíkovou zástrčkou, která se připojuje do standardních tříkolíkových zásuvek, aby se minimalizovala možnost úrazu elektrickým proudem.

V žádném případě neodstříhujte ani neodstraňujte třetí zemnicí kolík z dodaného napájecího kabelu. Tento chladicí spotřebič vyžaduje standardní elektrickou zásuvku 220-240 V AC 50 Hz s tříkolíkovým uzemněním.

Tento chladicí spotřebič není určen k použití s měničem.

Šňůra by měla být zajištěna za spotřebičem a neměla by zůstat odkrytá nebo viset, aby se zabránilo náhodnému zranění.

Nikdy neodpojujte chladničku od sítě vytažením napájecího kabelu. Vždy pevně uchopte zástrčku a vytáhněte ji přímo ze zásuvky.

K tomuto spotřebiči nepoužívejte prodlužovací kabel. Pokud je napájecí kabel příliš krátký, nechte kvalifikovaného elektrikáře nebo servisního technika nainstalovat zásuvku v blízkosti spotřebiče. Použití prodlužovacího kabelu může negativně ovlivnit výkon přístroje.

Nesprávné použití uzemněné zástrčky může mít za následek riziko úrazu elektrickým proudem. Pokud je napájecí kabel poškozen, nechte jej vyměnit v autorizovaném servisním středisku.

Klimatický rozsah

Informace o klimatickém rozsahu spotřebiče jsou uvedeny na typovém štítku. Uvádí, při jaké teplotě okolí (tj. teplotě místnosti, ve které spotřebič pracuje) je provoz spotřebiče optimální (správný).

Klimatický rozsah	Přípustná teplota okolí
SN	od +10 °C do +32 °C
N	od +16 °C do +32 °C
ST	od +16 °C do +38 °C
T	od +16 °C do +43 °C

Poznámka : Vzhledem k mezním hodnotám rozsahu okolní teploty pro klimatické třídy, pro které je chladicí zařízení určeno, a ke skutečnosti, že vnitřní teploty mohou být ovlivněny takovými faktory, jako je umístění chladicího zařízení, okolní teplota a četnost otevírání dveří, může být nutné změnit nastavení jakéhokoli zařízení pro regulaci teploty, aby se tyto faktory případně zohlednily.



Poznámka: Při provozu v jiném než určeném typu klimatu (tj. mimo jmenovitý rozsah okolní teploty) nemusí být spotřebič schopen udržet žádanou teplotu v prostoru.

Zámky

Pokud je chladnička vybavena zámkem, uchovávejte klíč mimo dosah spotřebiče a mimo jeho blízkost, aby nedošlo ke vniknutí dětí do útroby spotřebiče. Při likvidaci staré chladničky odломte všechny staré zámky nebo západky jako pojistku.

Bezfreonové

V chladničce je použito chladivo bez freonů (R600a) a pěnový izolační materiál (cyklopentan), který je šetrný k životnímu prostředí, nepoškozuje ozónovou vrstvu a má velmi malý vliv na globální oteplování. R600a je hořlavý a v chladicím systému je utěsněn, takže při běžném používání nedochází k úniku. Pokud však dojde k úniku chladiva v důsledku poškození chladicího okruhu, nezapomeňte spotřebič udržovat mimo dosah otevřeného ohně a co nejdříve otevřít okna pro větrání.

Vlastnosti produktu

Jedná se o jednodveřovou invertorovou chladničku s elektronickým ovládním. Je vybavena přepínáním mezi režimem chladničky a mrazničky; v režimu mrazničky ji lze použít pro uchování ryb, masa atd., které je třeba dlouhodobě zmrazit, a v režimu chladničky ji lze použít pro skladování čerstvých potravin, jako je ovoce, zelenina, vejce, mléko atd.

Řízení počítačem

Chladnička je vybavena elektronickou regulací teploty a displejem LED, pomocí kterého lze spravovat a nastavovat teplotu a pracovní parametry.

Technologie měniče

Chladnička je vybavena přesnou frekvenční konverzí, redukcí hluku, úsporou energie, přesnou regulací teploty a dalšími technologiemi, díky čemuž se může pochlubit vynikajícími parametry. Kromě toho lze pracovní účinnost invertorového kompresoru automaticky nastavit podle okolní teploty a nastavené teploty, aby chladnička fungovala v optimálním stavu.

Zelená technologie

V chladničce je použito chladivo bez freonů a pěnový izolační materiál, který nepoškozuje ozónovou vrstvu a má velmi malý dopad na globální oteplování, takže se jedná o výrobek šetrný k životnímu prostředí.

Uživatelsky přívětivější design

K dispozici jsou funkce jako široký rozsah pracovního napětí, automatická regulace teploty, paměť pro vypnutí, zpoždění zapnutí, automatický alarm, rychlé zmrazení a rychlé chlazení atd.

Možnost přepínání mezi chladničkou a mrazničkou

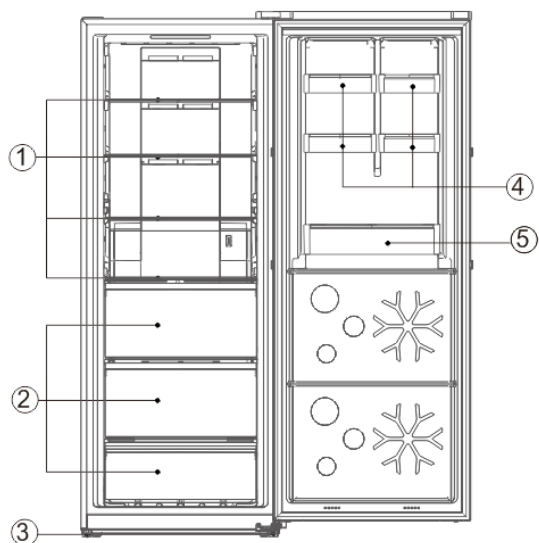

#	Popis
1	Skleněné police
2	Zásuvka mrazničky
3	Nastavitelné nohy
4	Stojany na malé láhve
5	Stojan na láhve

Vzhledem k technologickým inovacím nemusí popisy výrobků v této příručce zcela odpovídat vaší chladničce. Podrobné informace jsou v souladu s finálním výrobkem.

Přípravky k použití

Místo instalace

- Podmínky větrání

Místo, které vyberete pro instalaci chladničky, by mělo být dobře větrané a s menším množstvím horkého vzduchu. Neumísťujte chladničku do blízkosti zdroje tepla, jako je sporák, kotel, a vyhněte se přímému slunečnímu záření, čímž zaručíte chladicí účinek a zároveň ušetříte spotřebu energie. Neumísťujte chladničku na vlhké místo, abyste zabránili rezivění chladničky a úniku elektrické energie. Výsledek dělení celkové plochy místnosti, ve které je chladnička instalována, množstvím náplně chladiva v chladničce nesmí být menší než $8 \text{ g} / \text{M}^3$.

Poznámka: Množství chladiva, kterým je chladnička naplněna, je uvedeno na výrobním štítku.

- Prostor pro odvod tepla

Při práci chladnička vydává teplo do okolí. Proto by mělo být na horní straně chladničky ušetřeno alespoň **30 mm** volného prostoru, na obou stranách více než 100 mm a na zadní straně chladničky více než 50 mm. Rozměry v mm:

MODEL	W	D	H	A	B	C(°)	E	F
BD-380W	710	770	1855	1297	1407	130±5	50	100
BD-311W	710	770	1570	1297	1407	130±5	50	100

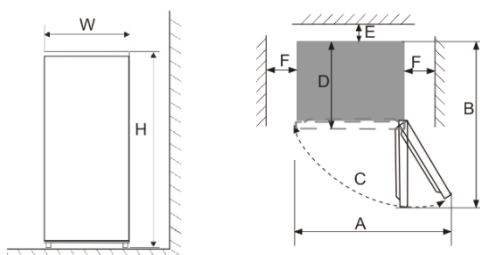

Poznámka: Obrázek 1, obrázek 2 pouze jako schéma velikosti poptávky po produktu.

- Rovná půda

Umístěte chladničku na pevnou a rovnou podložku (podlahu), aby byla stabilní, jinak by docházelo k vibracím a hluku. Pokud je chladnička umístěna na podlahových materiálech, jako je koberec, slaměná rohož, polyvinylchlorid, měly by být pod chladničkou použity pevné podkladové desky, aby se zabránilo změně barvy v důsledku rozptýlu tepla.

 Kolem spotřebiče nebo ve vestavěné konstrukci musí být zajištěno neomezené větrání.

Přípravky k použití

- Doba stání

Po správné instalaci a vyčištění chladničky ji ihned nezapínejte. Ujistěte se, že jste chladničku zapnuli po více než 1 hodině stání, abyste zajistili její normální provoz.

- Čištění

Potvrďte součásti příslušenství uvnitř chladničky a otřete vnitřek měkkým hadříkem.

- Zapnutí

Pro spuštění kompresoru zasuňte zástrčku do pevné zásuvky. Po 1 hodině otevřete dveře mrazničky, pokud teplota uvnitř mrazicího prostoru zjevně klesla, znamená to, že chladicí systém pracuje normálně.

- Skladování potravin

Po určité době provozu chladničky se vnitřní teplota chladničky automaticky reguluje podle nastavení teploty uživatelem. Po úplném vychlazení chladničky vložte potraviny, které obvykle potřebují 2–3 hodiny k úplnému vychlazení. V létě, kdy je teplota vysoká, trvá více než 4 hodiny, než se potraviny zcela ochladí (snažte se otevírat dveře chladničky co nejméně, než se vnitřní teplota ochladí).

 Pokud je chladnička instalována na vlhkém místě, zkontrolujte, zda jsou uzemňovací vodič a jistič úniku v pořádku. Pokud se v důsledku kontaktu chladničky se stěnou ozývají vibrace nebo pokud stěna zčerná konvekci vzduchu kolem kompresoru, odsuňte chladničku od stěny. Nastavení chladničky může způsobit rušivý hluk nebo chaos v obraze mobilního telefonu, pevného telefonu, rozhlasového přijímače, televizního přijímače v jejím okolí, proto se v takovém případě snažte udržet chladničku co nejdále.

Funkce

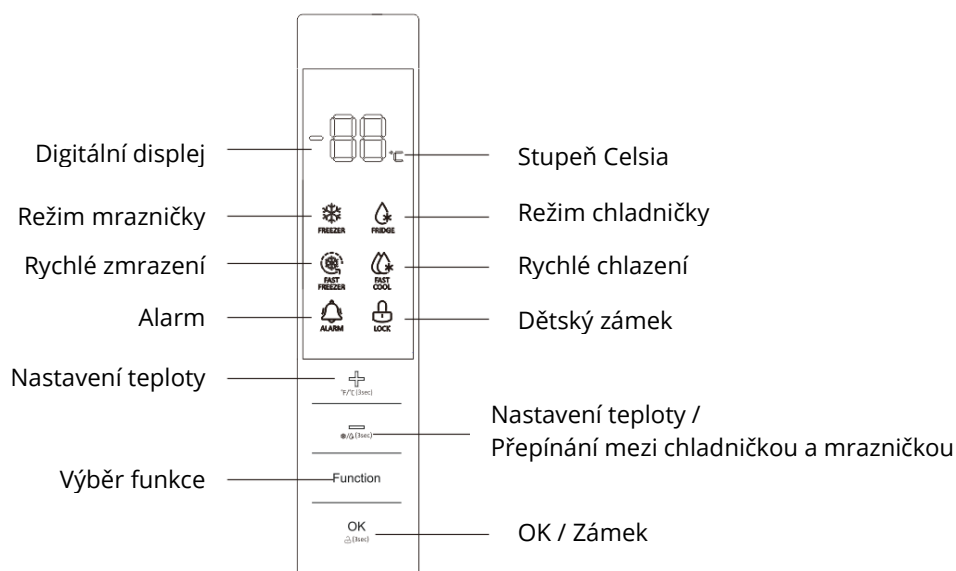

UPOZORNĚNÍ: Jedná se o konvertibilní chladničku, která může fungovat jako chladnička nebo mraznička. Při zapínání zkontrolujte, zda je nastavena na režim chladničky nebo mrazničky.

Když je chladicí systém poprvé připojen k napájení, všechny ikony na panelu displeje se na 2 s rozsvítí a systém standardně pracuje v režimu mrazničky při teplotě -18 °C. Když se zavřou všechny dveře, displej automaticky zhasne, pokud se do 3 minut neprovede žádná operace s tlačítkem. Když je displej zhasnutý, rozsvítí se, pokud se otevřou kterékoli dveře nebo se stiskne jakékoli tlačítko.

Následující operace s tlačítky jsou platné pouze tehdy, když jsou tlačítka odemčená a svítí na displeji.

Funkce

Přepínání mezi režimem chladničky a mrazničky

Stiskněte a podržte tlačítko "-" po dobu 3 s, pak lze přepínat mezi režimem chladničky a mrazničky.

Teplota. Nastavení

Stiskněte poprvé tlačítko "+" nebo "-", přičemž ikona teploty bliká, a poté znovu stiskněte tlačítko "+" nebo "-" pro nastavení teploty na požadovanou hodnotu, nakonec stiskněte tlačítko OK nebo počkejte 5 s pro potvrzení výše uvedeného nastavení teploty.

Rozsahy nastavení teploty jsou následující:

V režimu lednice: 2°C <> 3°C <> 4°C <> 5°C <> 6°C <> 7°C <> 8°C.

V režimu mrazničky: -16°C <> -17°C <> -18°C <> -19°C <> -20°C <> -21°C <> -22°C <> -23°C <> -24°C.

Rychlé zmrazení

1) Když je povolena funkce rychlého zmrazení, teplota v oddíle se automaticky reguluje na -32 °C a po 26 hodinách provozu se funkce rychlého zmrazení uzavře. Rychlé ochlazení teploty v mrazničce je prospěšné pro prevenci ztráty výživových hodnot potravin a zachování jejich čerstvosti.



V režimu rychlého zmrazování se teplota v mrazničce neupravuje.



Funkci rychlého zmrazení lze aktivovat pouze v režimu mrazničky.

2) Povolení funkce rychlého zmrazení

V režimu mrazničky stiskněte funkční tlačítko a vyberte možnost Rychlé zmrazení, dokud příslušná ikona nezačne blikat, a poté do 5 s stiskněte tlačítko OK/Zámek pro potvrzení. Pokud do 5s nestisknete tlačítko OK/Lock, nastavení se zruší.

3) Ukončení funkce rychlého zmrazení

"Po uplynutí kumulativní doby provozu 26 hodin se funkce rychlého zmrazení automaticky ukončí.

V režimu rychlého zmrazení stiskněte funkční tlačítko a vyberte možnost Rychlé zmrazení, dokud příslušná ikona nezačne blikat, a poté stiskněte tlačítko OK/Zámek pro potvrzení, funkce rychlého zmrazení se aktivuje.

Rychlé chlazení

1) Když je povolena funkce rychlého chlazení, teplota v prostoru se automaticky reguluje na 2 °C. Rychlé ochlazení teploty v oddíle je prospěšné pro prevenci ztráty výživových hodnot potravin a zachování jejich čerstvosti.



V režimu rychlého chlazení se teplota nemění.



Funkci rychlého chlazení lze aktivovat pouze v režimu chladničky.

Povolení funkce rychlého chlazení

V režimu chladničky stiskněte funkční tlačítko a vyberte možnost Rychlé chlazení, dokud příslušná ikona nezačne blikat, a poté stiskněte tlačítko OK/Zámek pro potvrzení do 5 s. Pokud do 5s nestisknete tlačítko OK/Lock, nastavení se zruší.

Ukončení funkce rychlého chlazení

V režimu Fast-Cooling (Rychlé chlazení) stiskněte funkční tlačítko a vyberte Fast-Cooling (Rychlé chlazení), dokud příslušná ikona nezačne blikat, a poté stiskněte tlačítko OK/Lock pro potvrzení, funkce Fast-Cooling se aktivuje.

Dětský zámek

Když je aktivována funkce dětského zámku, teplota a funkce se nemění, aby se zabránilo nesprávné obsluze. Pokud během 3 minut nedojde k žádnému stisknutí tlačítka, funkce dětského zámku se automaticky aktivuje.

Ruční zapnutí/vypnutí funkce dětského zámku

Stiskněte a podržte tlačítko OK/Zámek po dobu 3 s, poté lze funkci dětského zámku povolit/vypnout.

Alarm otevřených dveří

Pokud jsou kterékoli dveře otevřené déle než 3 minuty, nepřetržitě se ozývá bzučák, který lze zastavit stisknutím libovolného tlačítka, ale po 3 minutách se obnoví, pokud jsou dveře stále otevřené. Alarmy se zruší až po zavření dveří.

Paměť pro vypnutí napájení

V případě výpadku napájení si chladnička po obnovení napájení zachová provozní stav před výpadkem napájení.

Zpoždění zapnutí

Aby byl kompresor chladničky chráněn před poškozením v případě krátkodobého výpadku proudu (tj. méně než 5 minut), kompresor se nespustí ihned po zapnutí.

Alarm přehřátí (pouze po výpadku napájení)

Pokud je chladicí systém zapnutý a je nastaven v režimu mrazničky a teplota v oddíle je vyšší než -10 °C, na displeji blikají číslice teploty. Teplota, při které je systém pod napětím, se může zobrazit po stisknutí libovolného tlačítka a normální zobrazení se obnoví po opětovném stisknutí libovolného tlačítka nebo po 5s.

Poruchový alarm

Pokud se na ovládacím panelu zobrazí E0, E1, E2, EH nebo EC, znamená to, že došlo k poruše chladničky. V takovém případě se obraťte na pracovníka poprodejní služby, který navštíví servis.

Pokyny pro skladování potravin

Bezpečnostní opatření pro použití

- Spotřebič nemusí pracovat trvale (existuje možnost rozmrazování nebo příliš vysoké teploty v prostoru pro zmrazené potraviny), pokud je umístěn delší dobu pod hranicí chladného teplotního rozsahu, pro který je chladicí spotřebič určen.
- Informace o klimatickém typu spotřebiče jsou uvedeny na typovém štítku.
- Vnitřní teplota může být ovlivněna takovými faktory, jako je umístění chladicího zařízení, okolní teplota a četnost otevírání dveří atd., a pokud je to vhodné, mělo by být uvedeno upozornění, že nastavení jakéhokoli zařízení pro regulaci teploty může být nutné změnit, aby se tyto faktory zohlednily.
- Šumivé nápoje by se neměly skladovat v mrazicím oddíle nebo v oddíle s nízkou teplotou a některé výrobky, jako je vodní zmrzlina, by se neměly konzumovat příliš studené.

Skladování potravin

V režimu chladničky: Je vhodný pro skladování takových potravin, které není třeba zmrazovat, vařených potravin, piva, vajec, některých koření, které je třeba uchovávat v chladu, mléka, ovocných šťáv atd.

V mrazicím režimu je vhodná pro skladování zmrzliny, mražených potravin a potravin, které je třeba dlouhodobě uchovat.

Police v lednici: Při vyjímání police ji nejprve zvedněte a poté vytáhněte a při instalaci ji před položením umístěte na místo.

Krabice Crisper: Vyjměte přihrádku Crisper a získejte přístup k potravinám.

Upozornění pro skladování potravin (v režimu chladničky)

Před uložením potravin do chladničky je raději očistěte a otřete do sucha. Před vložením potravin do chladničky je vhodné je uzavřít, aby se zabránilo odpařování vody, a tím se na jedné straně zachovala čerstvost ovoce a zeleniny a na druhé straně se zabránilo vzniku zápachu.

Do chladničky neukládejte příliš mnoho nebo příliš těžké potraviny. Mezi potravinami udržujte dostatečný odstup; pokud jsou příliš blízko, dochází k zablokování proudění studeného vzduchu, což ovlivňuje chladicí účinek. Neskladujte nadměrné množství nebo nadváhu potravin, aby nedošlo k rozdrčení police. Při ukládání potravin dodržujte vzdálenost od vnitřní stěny; a potraviny bohaté na vodu neukládejte příliš blízko zadní stěny chladničky, aby nedošlo k jejich přimrznutí k vnitřní stěně.

Skladování potravin v kategoriích : Potraviny by měly být skladovány podle kategorií, přičemž potraviny, které jíte každý den, by měly být umístěny v přední části police, aby se zkrátila doba otevření dveří a zabránilo se zkažení potravin v důsledku jejich expirace.

Tipy pro úsporu energie: Před vložením do chladničky nechte horké potraviny vychladnout na pokojovou teplotu. Zmrazené potraviny vložte do oddílu pro čerstvé potraviny, aby se rozmrazily, a využijte nízkou teplotu zmrazených potravin k ochlazení čerstvých potravin, čímž ušetříte energii.

Skladování ovoce a zeleniny

V případě chladicích zařízení s chladicím prostorem by mělo být uvedeno, že některé druhy čerstvé zeleniny a ovoce jsou citlivé na chlad, a proto nejsou vhodné pro skladování v tomto druhu prostoru.

V režimu mrazničky

Teplota v mrazničce je kontrolována pod -18 °C a doporučuje se skladovat potraviny pro dlouhodobé uchování v mrazicím prostoru, ale je třeba dodržet dobu skladování uvedenou na obalu potraviny.

Zásuvky mrazničky slouží k uskladnění potravin, které je třeba zmrazit. Ryby a maso ve velkých blocích by měly být nakrájeny na malé kousky a zabaleny do sáčků pro uchování čerstvosti před jejich rovnoměrným rozložením v mrazicích zásuvkách.

Rychlé zmrazení

- Viz popis funkce rychlého zmrazení v části "Funkce".
- V porovnání s běžným zmrazováním umožňuje rychlé zmrazování potravin projít zónou maximální tvorby ledových krystalů nejrychleji. Rychlé zmrazení dokáže zmrazit obsah vody v potravinách na jemné krystalky ledu, aniž by došlo k poškození buněčné membrány, takže při rozmrazování nedojde ke ztrátě buněčné šťávy a může být zachována původní čerstvost a výživová hodnota potravin.
- Funkce rychlého zmrazení je navržena tak, aby se zachovaly výživové hodnoty zmrazovaných potravin a potraviny byly důkladně zmrazeny v co nejkratší době. Rychlé zmrazování spotřebuje více energie než normální zmrazování.

Tipy:

- Před vložením horkých potravin do mrazicího oddílu je nechte vychladnout na pokojovou teplotu.
- Do mrazicího oddílu nevkládejte skleněnou nádobu s tekutinou nebo tekutinu v plechovce, která je uzavřená, aby nedošlo k prasknutí v důsledku objemové expanze po zmrznutí tekutiny.
- Rozdělte jídlo na přiměřeně malé porce.
- Před zmrazením potraviny raději zabalte a použitý obalový sáček by měl být suchý pro případ, že by se obalové sáčky zmrazily dohromady. Potraviny by měly být zabaleny nebo přikryty takovými vhodnými materiály, které jsou pevné, bez chuti, nepropouštějí vzduch a vodu, nejsou toxické a neznečišťují, aby se zabránilo křížové kontaminaci a přenosu zápachu.

Jak používat box na výrobu ledu

Umístěte box na výrobu ledu do horní polohy mrazicího oddílu tak, aby se led vytvořil co nejdříve.

Tipy pro nakupování mražených potravin

1. Při nákupu mražených potravin se podívejte na pokyny pro skladování uvedené na obalu. Každou položku mražených potravin budete moci skladovat po dobu uvedenou u hvězdiček. Obvykle se jedná o dobu uvedenou jako "Nejlépe je spotřebovat předx", kterou najdete na přední straně obalu.
2. Zkontrolujte teplotu ve skříni s mraženými potravinami v obchodě, kde mražené potraviny nakupujete.
3. Ujistěte se, že je balení mražených potravin v bezvadném stavu.
4. Při nákupu nebo návštěvě supermarketu kupujte mražené výrobky vždy jako poslední.
5. Během nákupu a cesty domů se snažte uchovávat mražené potraviny pohromadě, protože tak je udržíte chladnější.
6. Nekupujte mražené potraviny, pokud je nemůžete ihned zmrazit. Speciální izolační sáčky lze zakoupit ve většině supermarketů a obchodů s potřebami pro domácnost. Ty udrží zmražené potraviny déle v chladu.
7. U některých potravin není rozmrazování před vařením nutné. Zeleninu a těstoviny lze přidat přímo do vroucí vody nebo vařit v páře. Zmražené omáčky a polévky lze vložit do hrnce a mírně ohřívat, dokud nerozmraznou.
8. Používejte kvalitní potraviny a manipulujte s nimi co nejméně. Pokud jsou potraviny zmrazeny v malém množství, bude trvat kratší dobu, než se zmrazí a rozmrazí.
9. Odhadněte počet potravin, které se mají zmrazit. Při zmrazování velkého množství čerstvých potravin nastavte knoflík regulace teploty na nízký režim se sníženou teplotou mrazničky. Potraviny tak lze zmrazit rychle, přičemž čerstvost potravin zůstane dobře zachována.

Tipy pro speciální potřeby

Přemístění chladničky/mrazničky

- **Umístění**

Neumísťujte chladničku/mrazničku do blízkosti zdroje tepla, např. sporáku, kotle nebo radiátoru. Chraňte ji před přímým slunečním zářením ve venkovních budovách nebo na slunečních lehátkách.

- **Vyrovňávání**

Ujistěte se, že jste chladničku/mrazničku vyrovnali pomocí předních vyrovnávacích nožiček. Pokud nebudou vyrovnané, bude to mít vliv na těsnicí vlastnosti těsnění dveří chladničky/mrazničky, nebo to dokonce může vést k provozní poruše chladničky/mrazničky. Po umístění chladničky/mrazničky na místo počkejte 4 hodiny, než ji začnete používat, aby se chladivo usadilo.

- **Instalace**

Nezakrývejte ani neblokuje větrací otvory nebo mřížky spotřebiče. Když jste delší dobu mimo domov:

- Vypněte spotřebič a poté odpojte zástrčku ze zásuvky.
- Vyjměte všechny potraviny.
- Důkladně vyčistěte a vysušte vnitřní prostor. Abyste zabránili vzniku zápachu a plísní, nechte dveře otevřené: v případě potřeby je zablokujte nebo nechte odstranit.
- Vyčištěný spotřebič uchovávejte na suchém, větraném místě a mimo dosah zdroje tepla, spotřebič umístěte plynule a nestavte na něj těžké předměty.
- Jednotka by neměla být přístupná dětské hře.

Údržba a čištění



Před čištěním nejprve odpojte zástrčku ze zásuvky; nezapojte ani nevytáhněte zástrčku mokrou rukou, protože hrozí nebezpečí úrazu elektrickým proudem a poranění. Nevylévejte vodu přímo na chladničku, abyste zabránili korozi, úniku elektřiny a nehodám. Nenatahujte ruce do spodní části chladničky, protože byste se mohli poškrábat o ostré kovové rohy.

Vnitřní čištění a vnější čištění

Zbytky potravin v chladničce mohou způsobovat nepříjemný zápach, proto je nutné chladničku pravidelně čistit. Oddíl pro čerstvé potraviny se obvykle čistí jednou za měsíc.

Vyjměte všechny police, přihrádky, stojany na láhve, krycí desku a zásuvky atd. a vyčistěte je měkkou utěrkou nebo houbou namočenou v teplé vodě nebo neutrálním čisticím prostředku.

Často odstraňujte prach nahromaděný na zadním panelu a bočních deskách chladničky.

Po použití mycího prostředku jej nezapomeňte opláchnout čistou vodou a poté jej otřete do sucha.



K čištění povrchu skříně, těsnění dvířek, plastových ozdobných dílů atd. nepoužívejte štětinový kartáč, kartáč z ocelového drátu, čisticí prostředky, mýdlový prášek, alkalické čisticí prostředky, benzen, benzín, kyseliny, horkou vodu a jiné korozivní nebo rozpustné předměty, aby nedošlo k jejich poškození. Těsnění dveří pečlivě otřete do sucha, drážku vyčistěte dřevěnou paličkou omotanou bavlněným provázekem. Po vyčištění nejprve upevněte čtyři rohy těsnění dveří a poté jej po segmentech zasuňte do drážky dveří.

Přerušení dodávky energie nebo porucha chladicího systému

- Postarejte se o zmrazené potraviny v případě delšího výpadku chladicího zařízení (např. přerušení dodávky elektrické energie nebo porucha chladicího systému).
- Snažte se otevírat dveře chladničky co nejméně, tak můžete potraviny bezpečně a čerstvě uchovávat po celé hodiny i v horkém létě.
- Pokud dostanete oznámení o výpadku proudu předem :
 - Nastavte knoflík termostatu na vysoký režim hodinu předem, aby se potraviny zcela zmrazily (během této doby neukládejte nové potraviny!). Po včasném obnovení normálního napájení obnovte teplotní režim na původní nastavení.
 - Můžete si také vyrobit led z vodotěsné nádoby a umístit ji do horní části mrazničky, abyste prodloužili dobu skladování čerstvých potravin.



Poznámka: Jakmile je chladnička jednou použita, raději ji používejte nepřetržitě a za normálních okolností nepřestávejte s jejím používáním, abyste neovlivnili její životnost.

Rozmrazování

Tento spotřebič je vybaven funkcí automatického odmrazování, takže jej není třeba odmrazovat ručně.

Výměna svítílny

Chladnička používá k osvětlení LED žárovku, která má nízkou spotřebu energie a dlouhou životnost. V případě jakýchkoli abnormalit se obraťte na poprodejní servis.

Typ lampy: LED světlo

Úroveň energetické účinnosti: G

Bezpečnostní kontrola po údržbě

- Je napájecí kabel poškozený nebo přerušený?
- Je zástrčka pevně zasunuta do zásuvky?
- Dochází k nadměrnému přehřívání napájecí zástrčky?

 Poznámka: V případě poškození nebo znečištění napájecího kabelu a zástrčky prachem může dojít k úrazu elektrickým proudem a požáru. V případě jakýchkoli abnormalit odpojte zástrčku a kontaktujte prodejce.

Jak rozebrat díly

Police v chladničce:

Držte stojan na láhve oběma rukama a zatlačte jej nahoru.

Flipová obálka:

Držte odklápěcí kryt ve svislém směru, vyrovnejte jeho pravou stranu s otvorem otočné hřídele a poté jej silou vytáhněte, abyste mohli odklápěcí kryt demontovat.

 Poznámka: Je zakázáno zavírat dveře při otevřeném flipovém krytu, jinak by mohlo dojít k poškození dveří chladničky.

Jednoduchá analýza a odstranění závad

Pokud jde o následující drobné závady, ne každou poruchu musí odstranit pracovníci technického servisu; problém se můžete pokusit vyřešit sami.

Případ	Inspekce	Řešení
-Zcela bez chlazení	-Je zástrčka odpojená? -Jsou jističe a pojistky poškozené? -Nefunguje elektřina nebo se vypíná vedení?	-Znovu zástrčku zapojte. -Otevřete dvířka a zkontrolujte, zda svítí kontrolka.
-Normální hluk	-Je chladnička stabilní? -Dotýká se chladnička stěny?	-Nastavte vyrovnávací nožičky chladničky. -Oddalte ji od stěny.
-Nízká účinnost chlazení	-Dáváte horké jídlo nebo příliš mnoho jídla? -Otevíráte často dveře? -Dáváte sáček s potravinami mezi těsnění dveří? -Svítí na spotřebič přímé sluneční světlo nebo je v blízkosti pece či kamen? -Je prostor dobře větraný? -Příliš vysoká nastavená teplota?	-Vkládejte potraviny do chladničky, když se horké potraviny ochladí. -Zkontrolujte zavírání dveří. -Oddalte chladničku od zdroje tepla. -Vyklidte prostor pro zachování dobrého větrání. -Nastavení na vhodnou teplotu.
-Zvláštní zápach v chladničce	-Nějaké zkažené jídlo? -Potřebujete vyčistit ledničku? -Zabalili jste si jídlo výrazných chutí?	-Zbavte se zkažených potravin. -Vyčistěte chladničku. -Zabalte potraviny výrazných chutí.
-Tlačítka bez reakce	-Zkontrolujte, zda je na panelu displeje povolena funkce dětského zámku.	-Stisknutím a podržením tlačítka "OK/LOCK" na 3 sekundy odemkněte tlačítko a poté proveďte operaci s tlačítkem. (Podrobnosti naleznete v části Funkce dětského klíče.)
-Nastavení teploty není možné	-Zkontrolujte, zda je na panelu displeje povolena funkce Rychlé zmrazení nebo Rychlé chlazení.	-Ukončete režim speciálních funkcí a nastavte teplotu (podrobnosti najdete v části Funkce).
-Blikání číslic teploty na displeji	Došlo předtím k přerušování dodávky elektřiny?	-Stisknutím libovolného tlačítka zrušte alarm (viz funkce Alarm

		přehřátí) a zkontrolujte, zda se potraviny uložené uvnitř nezkažily.
-Tvorba námrazy na horní straně chladničky	Klesají dveře chladničky?	-Nastavte spodní hřidel závěsu tak, aby se zvedly dveře chladničky a zlepšil se těsnicí výkon dveří.
-Příliš vysoká nebo příliš nízká teplota chladničky	-Jsou teplotní režimy chladničky správně nastaveny?	-Nezapomeňte nastavit teplotu v chladničce na 2-8°C a režim teploty v mrazničce na 16 °C - 24 °C.
-Vyšší teplota na levé a pravé straně chladničky	-Když chladnička pracuje, teplo se odvádí ven přes kondenzátor připevněný k vnitřní straně boční desky chladničky a přes odvodovou trubku, takže teplota bočních desek je v létě při vysoké okolní teplotě vysoká.	-Je normální, že teplota bočních desek je vysoká.
-Vypnutá kontrolka chladničky	-Je chladnička zapnutá? -Jsou dveře otevřené déle než 10 minut? -Je lampa poškozená?	-Pevně zasuňte zástrčku napájecího kabelu. -Po zavření dveří je znovu otevřete. -Vyměňte LED žárovky.
-Dveře chladničky se nedají správně zavřít	-Nejsou dveře blokovány nějakou potravinou? -Vkládá se příliš mnoho potravin? -Je chladnička umístěna šikmo?	-Neskladujte ve spotřebiči nadměrné množství potravin. -Umístěte chladničku stabilně.

! Poznámka: Pokud se výše uvedené popisy nevztahují na řešení problémů, nerozebírejte a neopravujte jej sami. Opravy prováděné nezkušenými osobami mohou způsobit zranění nebo vážné poruchy. Obratě se na místní prodejnu, kde jste výrobek zakoupili. Servis tohoto výrobku by měl provádět autorizovaný technik a měly by být používány pouze originální náhradní díly.

Pokud spotřebič delší dobu nepoužíváte, odpojte jej od elektrické sítě, vyprázdněte všechny potraviny a spotřebič vyčistěte, přičemž dvířka nechte pootevřená, abyste zabránili nepříjemným pachům.

Obrácení dveří

Demontáž dveří chladničky

Pomocí nástroje odstraňte šrouby z krytu horního pantu, vyjměte horní pant a nainstalujte komunikační vodič do otvoru v horní části chladničky.

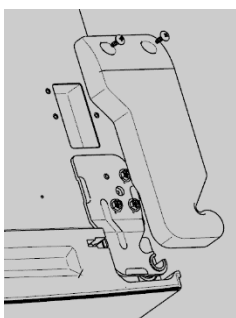

Vyšroubujte tři šrouby na horním pantu, sejměte horní pant a vpačte kryt horního pantu, kryt dveří a magnet.

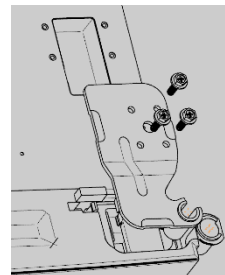

Vložte komunikační vodič dveří do otvoru ve dveřích a poté jej zakryjte.

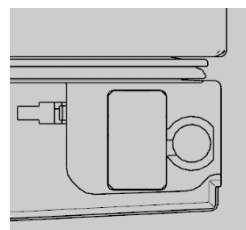

Odstraňte tři šrouby z krytu pantu na levé straně horní části chladničky, sejměte kryt pantu, vyjměte kabelový svazek v otvoru a nainstalujte kryt dveřní hřídele.

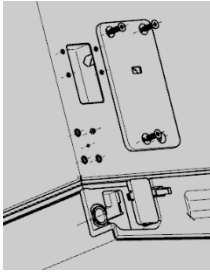

Zvedněte dveře chladničky o 50 mm nahoru a vyjměte je.

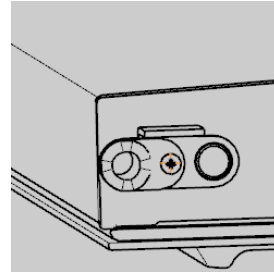

Dveře namontujte na dveřní skříňku.

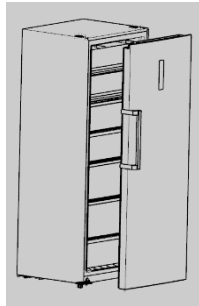

Odstraňte přední vyrovnávací nožičky, pomocí nástroje odstraňte 4 šrouby pro upevnění pantu a poté pant vyjměte.

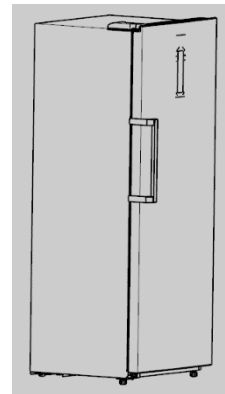

Vyjměte levý horní závěs z tašky s příslušenstvím, upevněte jej do dveří pomocí šroubů a poté připojte kabelový svazek.

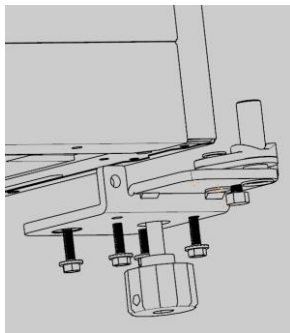

Vyjměte levý dolní pant ze sáčku s příslušenstvím a nainstalujte jej na chladničku pomocí nářadí.

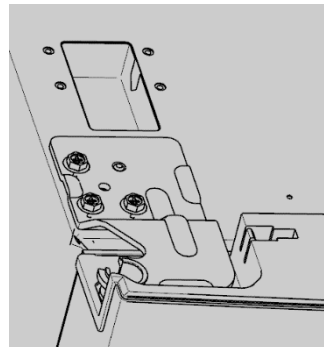

Sejměte kryt levého horního pantu, připojte kabelový svazek a nainstalujte jej na skříň.

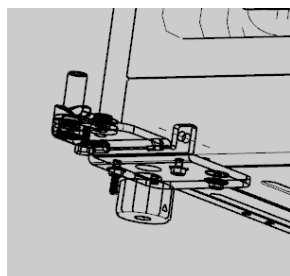

Vyjměte zarážku dveří a zavírač dveří z dveří, vyjměte zavírač dveří ze sáčku s příslušenstvím a nainstalujte jej na levou stranu dveří.

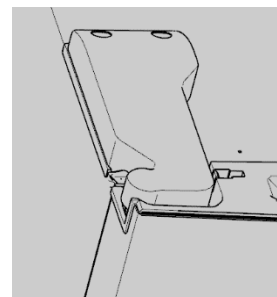

Vyjměte magnet z pravé strany dveří a nainstalujte jej na levou stranu dveří.

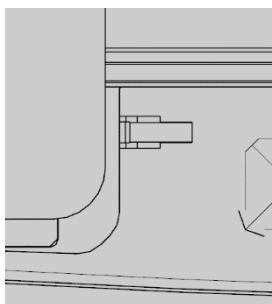

Odstraňte kryt rukojeti, vyšroubujte šrouby upevňující rukojeť a vyjměte rukojeť. Obrázek je uveden níže:

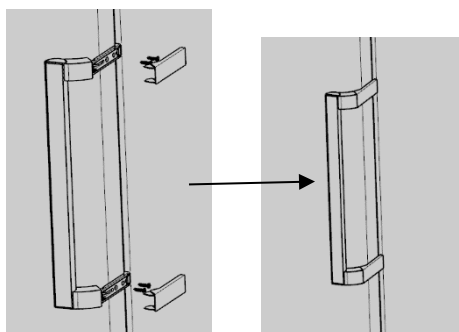

Po instalaci kliky dveří je reverzace dveří dokončena.

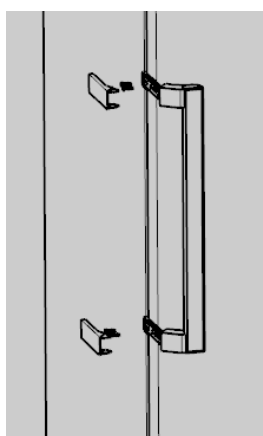

Instalace kliky na druhou stranu dveří: otočte kliku o 180° vertikálně a nainstalujte ji na opačnou stranu dveří, jak ukazuje obrázek:

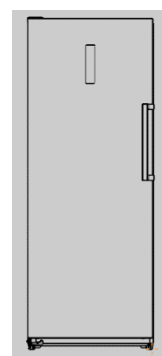

Instalaci kliky dveří naleznete ve výše uvedené položce.

Záruční podmínky

Na nový výrobek zakoupený v prodejní síti Alza.cz se vztahuje záruka 2 roky. V případě potřeby opravy nebo jiného servisu v záruční době se obraťte přímo na prodejce výrobku, je nutné předložit originální doklad o koupi s datem nákupu.

Za rozpor se záručními podmínkami, pro který nelze reklamaci uznat, se považují následující skutečnosti:

- Používání výrobku k jinému účelu, než pro který je výrobek určen, nebo nedodržování pokynů pro údržbu, provoz a servis výrobku.
- Poškození výrobku živelnou pohromou, zásahem neoprávněné osoby nebo mechanicky vinou kupujícího (např. při přepravě, čištění nevhodnými prostředky apod.).
- přirozené opotřebení a stárnutí spotřebního materiálu nebo součástí během používání (např. baterií atd.).
- Působení nepříznivých vnějších vlivů, jako je sluneční záření a jiné záření nebo elektromagnetické pole, vniknutí kapaliny, vniknutí předmětu, přepětí v síti, elektrostatický výboj (včetně blesku), vadné napájecí nebo vstupní napětí a nevhodná polarita tohoto napětí, chemické procesy, např. použité zdroje atd.
- Pokud někdo provedl úpravy, modifikace, změny konstrukce nebo adaptace za účelem změny nebo rozšíření funkcí výrobku oproti zakoupené konstrukci nebo použití neoriginálních součástí.

EU prohlášení o shodě

Identifikační údaje zplnomocněného zástupce výrobce/dovozce:

Dovozce: Alza.cz a.s.

Sídlo společnosti: Jankovcova 1522/53, Holešovice, 170 00 Praha 7.

CIN: 27082440

Předmět prohlášení:

Název: Chladnička s mrazákem

Model / typ: BD-380WP

Výše uvedený výrobek byl testován v souladu s normou (normami) použitou (použitými) k prokázání shody se základními požadavky stanovenými ve směrnici (směrnících):

Směrnice č. 2014/30/EU

Směrnice č. 2014/35/EU

Směrnice č. 2011/65/EU ve znění 2015/863/EU

Nařízení (EU) č. 2019/2016

Nařízení (EU) č. 2019/2019

Nařízení č. 1935/2004 v platném znění



Praha

WEEE

Tento výrobek nesmí být likvidován jako běžný domovní odpad v souladu se směrnicí EU o odpadních elektrických a elektronických zařízeních (WEEE - 2012/19/EU). Místo toho musí být vrácen na místo nákupu nebo předán na veřejné sběrné místo recyklovatelného odpadu. Tím, že zajistíte správnou likvidaci tohoto výrobku, pomůžete předejít možným negativním důsledkům pro životní prostředí a lidské zdraví, které by jinak mohly být způsobeny nevhodným nakládáním s odpadem z tohoto výrobku. Další informace získáte na místním úřadě nebo na nejbližším sběrném místě. Nesprávná likvidace tohoto typu odpadu může mít za následek pokuty v souladu s vnitrostátními předpisy.



Vážený zákazník,

ďakujeme vám za zakúpenie nášho výrobku. Pred prvým použitím si pozorne prečítajte nasledujúce pokyny a uschovajte si tento návod na použitie. Venujte osobitnú pozornosť bezpečnostným pokynom. Ak máte akékoľvek otázky alebo pripomienky k prístroju, obráťte sa na linku služieb zákazníkom.

✉ www.alza.sk/kontakt
☎ +421 257 101 800
Dovozca Alza.cz a.s., Jankovcova 1522/53, Holešovice, 170 00 Praha 7, www.alza.cz

Vážení používatelia, táto príručka obsahuje základné informácie o výrobku, jeho používaní, diagnostike porúch a základných metódach ich odstraňovania. Pre lepšie pochopenie a používanie tohto výrobku venujte tomuto návodu náležitú pozornosť a pozorne si ho prečítajte.

Bezpečnosť

- Vykonávanie servisu alebo opráv, ktoré zahŕňajú demontáž krytov, je nebezpečné pre iné osoby ako pre autorizovaný servisný personál. Aby ste predišli riziku úrazu elektrickým prúdom, nepokúšajte sa tento spotrebič opravovať sami.
- Nebezpečenstvo požiaru/horľavé materiály.
- Na rozmrazovanie chladničky/mrazničky nepoužívajte elektrické spotrebiče, ako je sušič vlasov alebo ohrievač.
- Nádoby s horľavými plynmi alebo kvapalinami môžu pri nízkych teplotách uniknúť.
- V chladničke/mrazničke neukladajte žiadne nádoby s horľavými materiálmi, ako sú spreje, kazety do hasiacich prístrojov atď.
- V mraziacom priestore neskladujte sytené alebo perlivé nápoje. Ľadové lízanky môžu spôsobiť „popáleniny spôsobené mrazom a rozmrazovaním“. Ak sa konzumuje priamo z chladničky/mrazničky.
- Nevyberajte predmety z priestoru chladničky/mrazničky, ak máte vlhké/močené ruky, pretože by to mohlo spôsobiť odreniny pokožky alebo „popáleniny od mrazu/mrazničky“. Fľaše a plechovky sa nesmú umiestňovať do mraziaceho priestoru, pretože pri zamrznutí obsahu môžu prasknúť.
- Je potrebné dodržiavať časy skladovania odporúčané výrobcom. Pozrite si príslušné pokyny.
- Nedovoľte deťom manipulovať s ovládacími prvkami alebo sa hrať s chladničkou/mrazničkou. Chladnička s mrazničkou je ťažká. Pri jeho premiestňovaní je potrebné dbať na zvýšenú opatrnosť. Je nebezpečné meniť špecifikácie alebo sa pokúšať akokoľvek upravovať tento výrobok.
- V chladničke/mrazničke neskladujte horľavé plyny alebo kvapaliny.
- Ak je napájací kábel poškodený, musí ho vymeniť výrobca, jeho servisný zástupca alebo podobne kvalifikované osoby, aby sa predišlo nebezpečenstvu.
- Tento spotrebič môžu používať deti vo veku 8 rokov a staršie a osoby so zníženými fyzickými, zmyslovými alebo mentálnymi schopnosťami alebo s nedostatkom skúseností a znalostí, ak sú pod dozorom alebo boli poučené o bezpečnom používaní spotrebiča a rozumejú príslušným nebezpečenstvám. Deti sa so spotrebičom nesmú hrať. Čistenie a používateľskú údržbu nesmú vykonávať deti bez dozoru.
- Tento chladiaci spotrebič nie je určený na použitie ako vstavaný spotrebič.
- Tento spotrebič je určený na použitie v domácnosti a na podobné účely, ako sú:
 - kuchynské zariadenia pre zamestnancov v obchodoch, kanceláriách a iných pracovných prostrediach.
 - na farmách a u klientov v hoteloch, motelloch a iných obytných oblastiach.
 - prostredie penziónového typu.
 - stravovanie a podobné nemaloobchodné aplikácie.
- Ventilačné otvory v skrinke spotrebiča alebo v zabudovanej konštrukcii udržiavajte bez prekážok.
- Nepoužívajte iné mechanické zariadenia alebo iné prostriedky na urýchlenie procesu odmrazovania, ako sú tie, ktoré odporúča výrobca.
- Nepoškodzujte chladiaci okruh.
- V priestore na skladovanie potravín nepoužívajte elektrické spotrebiče, pokiaľ nie sú typu odporúčaného výrobcom.
- V tomto spotrebiči neskladujte výbušné látky, ako sú aerosólové nádoby s horľavým hnacím plynom.
- Tento spotrebič nie je určený na používanie osobami (vrátane detí) so zníženými fyzickými, zmyslovými alebo duševnými schopnosťami alebo s nedostatočnými skúsenosťami a znalosťami, pokiaľ nie sú pod

dohľadom alebo neboli poučené o používaní spotrebiča osobou zodpovednou za ich bezpečnosť. Deti by mali byť pod dohľadom, aby sa so spotrebičom nehrali.

- **VAROVANIE:** Udržujte vetracie otvory v skrinke spotrebiča alebo v zabudovanej konštrukcii bez prekážok.
- **UPOZORNENIE:** Nepoužívajte iné mechanické zariadenia alebo iné prostriedky na urýchlenie procesu odmrazovania, ako sú tie, ktoré odporúča výrobca.
- **VAROVANIE:** Nepoškodujte chladiaci okruh.
- **UPOZORNENIE:** V priestore na skladovanie potravín nepoužívajte elektrické spotrebiče, pokiaľ nie sú typu odporúčaného výrobcom.
- **UPOZORNENIE:** Chladiace spotrebiče - najmä chladničky s mrazničkou typu I - nemusia fungovať nepretržite (možnosť rozmrazenia obsahu alebo príliš vysoká teplota v priestore pre mrazené potraviny), ak sú dlhší čas umiestnené pod hranicou chladného teplotného rozsahu, pre ktorý je chladiaci spotrebič určený.
- **UPOZORNENIE:** V prípade dverí alebo krytov vybavených zámkami a kľúčmi musia byť kľúče uložené mimo dosahu detí a mimo chladiaceho zariadenia, aby sa zabránilo zamknutiu detí vo vnútri.
- **UPOZORNENIE:** Chladivo použité v spotrebiči a izolačné materiály si vyžadujú špeciálne postupy likvidácie.
- **VAROVANIE:** Pri umiestňovaní spotrebiča dávajte pozor, aby ste nezachytili alebo nepoškodili napájací kábel.
- **UPOZORNENIE:** V zadnej časti spotrebiča neumiestňujte viacero prenosných zásuviek alebo prenosných napájacích zdrojov.
- Deti vo veku od 3 do 8 rokov môžu nakladať a vykladať chladiace zariadenia.
- Aby ste zabránili kontaminácii potravín, dodržiavajte nasledujúce pokyny:
 - Dlhodobé otváranie dverí môže spôsobiť výrazné zvýšenie teploty v miestnosti.
- oddelenia spotrebičov.
- Pravidelne čistite povrchy, ktoré môžu prísť do styku s potravinami, a prístupné odtokové systémy.
- Vyčistite nádrže na vodu, ak sa nepoužívali 48 hodín; prepláchnite vodovodný systém pripojený k vodovodnému kohútiku, ak sa voda nečerpala 5 dní.
 - Surové mäso a ryby skladujte v chladničke vo vhodných nádobách tak, aby neprišli do kontaktu s inými potravinami alebo na ne nekvapkali.
 - Dvojhviezdičkové priehradky na mrazené potraviny sú vhodné na skladovanie predmrazených potravín, skladovanie alebo výrobu zmrzliny a výrobu kociek ľadu.
 - Priehradky s jednou, dvoma a tromi hviezdičkami nie sú vhodné na zmrazovanie čerstvých potravín.
- Ak chladiaci spotrebič zostane dlhší čas prázdny, vypnite ho, rozmrazte, vyčistite, vysušte a nechajte otvorené dvierka, aby ste zabránili vzniku plesní vo vnútri spotrebiča.

Elektrické pripojenie

VAROVANIE

Tento spotrebič by mal byť kvôli vašej bezpečnosti riadne uzemnený. Napájací kábel tohto spotrebiča je vybavený trojkoľíkovou zástrčkou, ktorá sa pripája do štandardných trojkoľíkových zásuviek, aby sa minimalizovala možnosť úrazu elektrickým prúdom.

Nikdy neodstrihávajte ani neodstraňujte tretí uzemňovací kolík z dodaného napájacieho kábla.

Tento chladiaci spotrebič vyžaduje štandardnú elektrickú zásuvku 220-240 VAC 50 Hz s trojkoľíkovým uzemnením.

Tento chladiaci spotrebič nie je určený na použitie s invertorom.

Šnúra by mala byť zaistená za spotrebičom a nemala by zostať odkrytá alebo visieť, aby sa zabránilo náhodnému zraneniu.

Chladničku nikdy neodpájajte od elektrickej siete vytiahnutím napájacieho kábla. Zástrčku vždy pevne uchopte a vytiahnite ju priamo zo zásuvky.

S týmto spotrebičom nepoužívajte predlžovací kábel. Ak je napájací kábel príliš krátky, požiadajte kvalifikovaného elektrikára alebo servisného technika o inštaláciu zásuvky v blízkosti spotrebiča. Použitie predlžovacieho kábla môže mať nepriaznivý vplyv na výkon spotrebiča.

Nesprávne použitie uzemnenej zástrčky môže mať za následok riziko úrazu elektrickým prúdom. Ak je napájací kábel poškodený, nechajte ho vymeniť v autorizovanom servisnom stredisku.

Klimatický rozsah

Informácie o klimatickom rozsahu spotrebiča sú uvedené na typovom štítku. Udáva, pri akej teplote okolia (t. j. teplote miestnosti, v ktorej spotrebič pracuje) spotrebič pracuje optimálne (správne).

Klimatický rozsah	Prípustná teplota okolia
SN	+10 °C až +32 °C
N	+16 °C až +32 °C
ST	+16 °C až +38 °C
T	+16 °C až +43 °C

Poznámka : Vzhľadom na limity rozsahu okolitej teploty pre klimatické triedy, pre ktoré je chladiace zariadenie navrhnuté, a na skutočnosť, že vnútorné teploty môžu byť ovplyvnené faktormi, ako je umiestnenie chladiaceho zariadenia, teplota okolia a frekvencia otvárania dverí, môže byť potrebné zmeniť nastavenia akéhokoľvek zariadenia na reguláciu teploty, aby sa zohľadnili tieto faktory.



Poznámka: Pri prevádzke v inom ako určenom type klímy (t. j. mimo menovitého rozsahu teploty okolia) nemusí byť spotrebič schopný udržať požadovanú teplotu v priestore.

Zámky

Ak je chladnička vybavená zámkom, kľúč uchovávajte mimo dosahu spotrebiča, aby sa doň nedostali deti. Pri likvidácii starej chladničky odloďte všetky staré zámky alebo západky ako bezpečnostné zariadenie.

Bezfreónové

Chladnička používa chladivo bez obsahu freónov (R600a) a penový izolačný materiál (cyklopentán), ktorý je šetrný k životnému prostrediu, nepoškodzuje ozónovú vrstvu a má veľmi malý vplyv na globálne otepľovanie. R600a je horľavý a v chladiacom systéme je utesnený, takže pri bežnom používaní nedochádza k úniku. Ak však dôjde k úniku chladiva v dôsledku poškodenia chladiaceho okruhu, dbajte na to, aby bol spotrebič čo najskôr mimo dosahu otvoreného ohňa a otvorte okná na vetranie.

Vlastnosti produktu

Je to jednodverová invertorová chladnička s elektronickým ovládaním. Má prepínač medzi režimom chladničky a mrazničky; v režime mrazničky sa dá použiť na uchovávanie rýb, mäsa atď., ktoré treba dlhodobo zmraziť, a v režime chladničky sa dá použiť na uchovávanie čerstvých potravín, ako je ovocie, zelenina, vajcia, mlieko atď.

Riadenie počítačom

Chladnička je vybavená elektronickou reguláciou teploty a LED displejom, pomocou ktorého možno spravovať a nastavovať teplotu a prevádzkové parametre.

Technológia meniča

Chladnička je vybavená presnou frekvenčnou konverziou, redukciou hluku, úsporou energie, presnou reguláciou teploty a ďalšími technológiami, ktoré sa môžu pochváliť vynikajúcim výkonom. Okrem toho sa pracovná účinnosť invertorového kompresora môže automaticky nastaviť podľa okolitej teploty a nastavenej teploty, aby chladnička fungovala optimálne.

Zelená technológia

Chladnička používa chladivo bez obsahu freónov a penový izolačný materiál, ktorý nepoškodzuje ozónovú vrstvu a má veľmi malý vplyv na globálne otepľovanie, čo z nej robí ekologický výrobok.

Používateľsky prívetivejší dizajn

K dispozícii sú funkcie ako široký rozsah prevádzkového napätia, automatická regulácia teploty, pamäť vypnutia, oneskorenie zapnutia, automatický alarm, rýchle zmrazenie a rýchle ochladenie atď.

Možnosť prepínania medzi chladničkou a mrazničkou

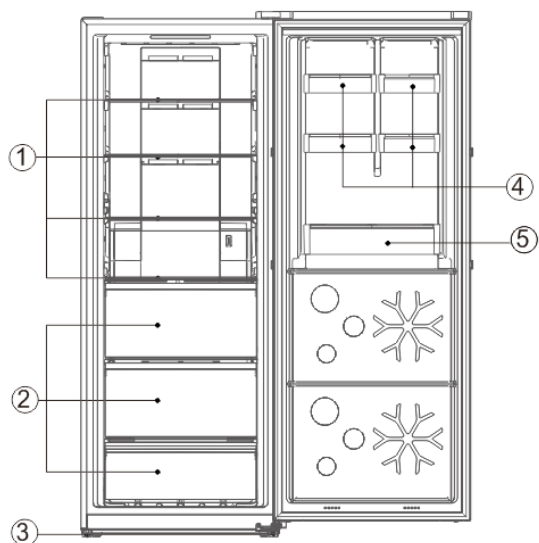

#	Popis
1	Sklenené police
2	Zásuvka mrazničky
3	Nastaviteľné nohy
4	Stojany na malé fľaše
5	Stojan na fľaše

Vzhľadom na technologické inovácie nemusia byť popisy výrobkov v tejto príručke presne rovnaké ako vo vašej chladničke. Podrobné informácie sú v súlade s konečným produktom.

Prípravky na použitie

Miesto inštalácie

- Podmienky vetrania

Miesto, ktoré ste si vybrali na inštaláciu chladničky, by malo byť dobre vetrané a s menším množstvom horúceho vzduchu. Chladničku neumiestňujte do blízkosti tepelných zdrojov, ako sú sporák, kotol, a vyhýbajte sa priamemu slnečnému žiareniu, aby ste zaručili chladiaci účinok a zároveň šetrili spotrebu energie. Chladničku neumiestňujte na vlhké miesto, aby ste zabránili hrdzaveniu chladničky a úniku energie. Výsledok vydelenia celkovej plochy miestnosti, v ktorej je chladnička nainštalovaná, množstvom chladiaceho prostriedku v chladničke nesmie byť menší ako 8 g/ M^3 .

Poznámka: Množstvo chladiva, ktorým je chladnička naplnená, je uvedené na výrobnom štítku.

- Priestor na odvod tepla

Keď chladnička pracuje, vyžaruje teplo do okolia. Preto by sa malo ušetriť aspoň **30 mm** voľného priestoru na hornej strane chladničky, viac ako 100 mm na oboch stranách a viac ako 50 mm na zadnej strane chladničky.

Rozmery v mm

MODEL	W	D	H	A	B	C(°)	E	F
BD-380W	710	770	1855	1297	1407	130±5	50	100
BD-311W	710	770	1570	1297	1407	130±5	50	100

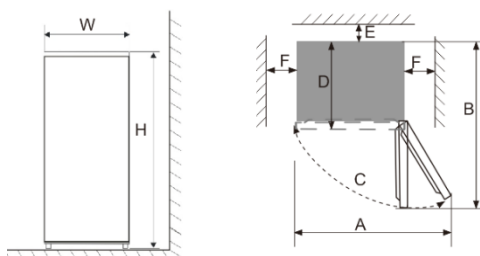

Poznámka: Obrázok 1, obrázok 2 len ako diagram veľkosti dopytu po výrobku.

- Rovná pôda

Chladničku umiestnite na pevný a rovný podklad (podlahu), aby bola stabilná, inak dôjde k vibráciám a hluku. Ak je chladnička umiestnená na podlahových materiáloch, ako je koberec, slamená rohož, polyvinylchlorid, mali by sa pod chladničku použiť pevné podkladové dosky, aby sa zabránilo zmene farby v dôsledku rozptylu tepla.

 Okolo spotrebiča alebo vo vstavanej konštrukcii musí byť zabezpečené neobmedzené vetranie.

Prípravky na použitie

- Čas státia

Chladničku nezapínajte hneď po jej riadnej inštalácii a vyčistení. Nezabudnite zapnúť chladničku po jej odstavení na viac ako 1 hodinu, aby ste zabezpečili jej normálnu prevádzku.

- Čistenie

Potvrďte, že súčasti príslušenstva sú vo vnútri chladničky a utrite ich vnútro mäkkou handričkou.

- Zapnutie

Ak chcete kompresor spustiť, zasuňte zástrčku do pevnej zásuvky. Po 1 hodine otvorte dvere mrazničky, ak teplota v mraziacom priestore zjavne klesne, znamená to, že chladiaci systém pracuje normálne.

- Skladovanie potravín

Po určitom čase prevádzky chladničky sa vnútorná teplota chladničky automaticky reguluje podľa nastavenia teploty používateľa. Po úplnom vychladnutí chladničky vložte potraviny, ktoré zvyčajne potrebujú 2 až 3 hodiny na úplné vychladnutie. V lete, keď je teplota vysoká, trvá viac ako 4 hodiny, kým sa potraviny úplne ochladia (snažte sa otvoriť dvere chladničky čo najmenej, kým sa vnútorná teplota ochladí).

 Ak je chladnička nainštalovaná na vlhkom mieste, skontrolujte, či sú uzemňovací vodič a istič úniku v poriadku. Ak sú počuť vibrácie v dôsledku kontaktu chladničky so stenou alebo ak stena sčernelá v dôsledku konvekcie vzduchu okolo kompresora, odsuňte chladničku od steny. Nastavenie chladničky môže spôsobiť rušivý hluk alebo chaos mobilného telefónu, pevnej telefónnej linky, rozhlasového prijímača, televízneho prijímača v jej blízkosti, preto sa v takom prípade snažte chladničku držať čo najďalej.

Funkcie

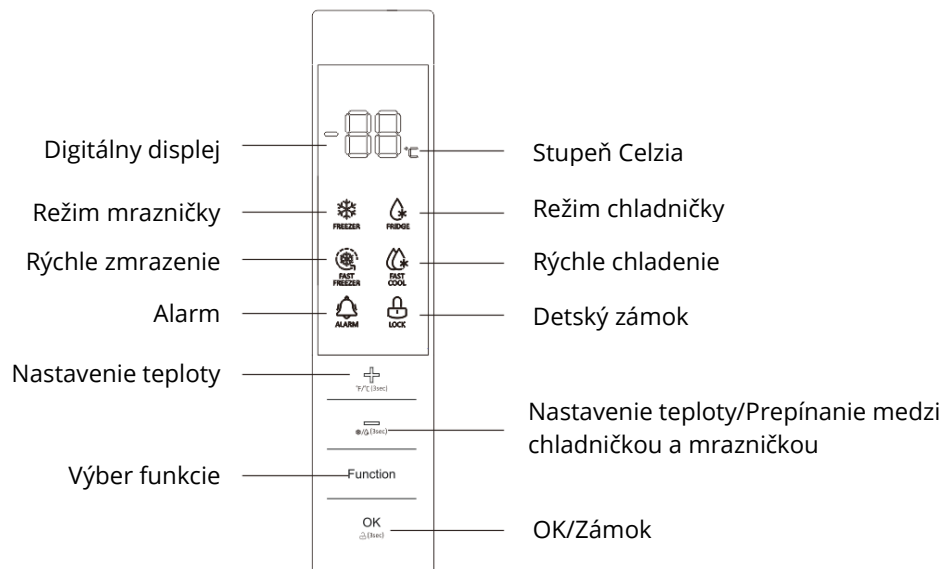

POZNÁMKA: Toto je konvertibilná chladnička, ktorá môže fungovať ako chladnička alebo mraznička. Pri zapínaní sa uistite, že je nastavená na režim chladničky alebo mrazničky.

Po prvom pripojení chladiaceho systému k napájaniu sa všetky ikony na paneli displeja rozsvietia na 2 sekundy a systém štandardne pracuje v režime mrazničky pri teplote -18 °C. Keď sú všetky dvere zatvorené, displej sa automaticky vypne, ak sa do 3 minút nevykoná žiadna operácia pomocou tlačidla. Keď je displej vypnutý, rozsvieti sa, ak sa otvoria akékoľvek dvere alebo sa stlačí akýkoľvek kláves.

Nasledujúce operácie s tlačidlami sú platné len vtedy, keď sú tlačidlá odomknuté a na displeji svietia.

Funkcie

Prepínanie medzi režimom chladničky a mrazničky

Stlačte a podržte tlačidlo "-" na 3 sekundy, potom môžete prepínať medzi režimom chladničky a mrazničky.

Teplota. Nastavenie

Po prvom stlačení tlačidla "+" alebo "-" sa zobrazí položka Temp. bliká, potom opätovným stlačením tlačidla "+" alebo "-" nastavte teplotu na požadovanú hodnotu, nakoniec stlačte tlačidlo OK alebo počkajte 5 sekúnd na potvrdenie vyššie uvedeného nastavenia teploty.

Rozsahy nastavenia teploty sú nasledovné:

V režime chladničky: 2°C <> 3°C <> 4°C <> 5°C <> 6°C <> 7°C <> 8°C.

V režime mrazničky: -16°C <> -17°C <> -18°C <> -19°C <> -20°C <> -21°C <> -22°C <> -23°C <> -24°C.

Rýchle zmrazenie

1) Keď je aktivovaná funkcia rýchleho zmrazenia, teplota v priehradke sa automaticky reguluje na -32 °C a po 26 hodinách prevádzky sa funkcia rýchleho zmrazenia ukončí. Rýchle ochladenie v mrazničke je prospešné na zabránenie straty nutričnej hodnoty potravín a zachovanie ich čerstvosti.



V režime rýchleho zmrazenia sa teplota v mrazničke neupravuje.



Funkciu rýchleho zmrazenia možno aktivovať len v režime mrazenia.

2) Povolenie funkcie rýchleho zmrazenia

V režime mrazničky stlačte funkčné tlačidlo a vyberte položku Rýchle zmrazenie, kým ikona nezačne blikáť, a potom stlačte tlačidlo OK/Zámok do 5 sekúnd na potvrdenie. Ak nestlačíte tlačidlo OK/Zámok do 5 s, nastavenie sa zruší.

3) Ukončenie funkcie rýchleho zmrazenia

"Po kumulatívnom čase prevádzky 26 hodín sa funkcia rýchleho zmrazenia automaticky zastaví.

V režime rýchleho zmrazenia stlačte funkčné tlačidlo a vyberte položku Rýchle zmrazenie, kým ikona nezačne blikáť, potom stlačte tlačidlo OK/Zámok na potvrdenie, funkcia rýchleho zmrazenia je aktivovaná.

Rýchle chladenie

1) Keď je aktivovaná funkcia rýchleho chladenia, teplota v miestnosti sa automaticky reguluje na 2 °C. Rýchle ochladenie teploty v oddelení je prospešné na zabránenie straty nutričnej hodnoty potravín a zachovanie ich čerstvosti.



V režime rýchleho chladenia sa teplota nemení.



Funkciu rýchleho chladenia možno aktivovať len v režime chladničky.

Povolenie funkcie rýchleho chladenia

V režime chladničky stlačte funkčné tlačidlo a vyberte položku Rýchle chladenie, kým ikona nezačne blikáť, potom stlačte tlačidlo OK/Zámok a potvrdte do 5 s. Ak nestlačíte tlačidlo OK/Zámok do 5 s, nastavenie sa zruší.

Ukončenie funkcie rýchleho chladenia

V režime rýchleho chladenia stlačte funkčné tlačidlo a vyberte položku Rýchle chladenie, kým ikona nezačne blikáť, potom stlačte tlačidlo OK/Zámok na potvrdenie, funkcia rýchleho chladenia je aktivovaná.

Detský zámok

Keď je aktivovaná funkcia detskej poistky, teplota a funkcia sa nemenia, aby sa zabránilo nesprávnej prevádzke.

Ak do 3 minút nestlačíte žiadne tlačidlo, automaticky sa aktivuje funkcia detskej poistky.

Manuálna aktivácia/deaktivácia funkcie detskej poistky

Stlačte a podržte tlačidlo OK/Zámok na 3 sekundy, potom môžete funkciu detského zámku zapnúť/vypnúť.

Alarm otvorených dverí

Ak sú niektoré dvere otvorené dlhšie ako 3 minúty, nepretržite sa ozve zvukový signál, ktorý možno zastaviť stlačením ľubovoľného tlačidla, ale po 3 minútach sa obnoví, ak sú dvere stále otvorené. Alarmy sa zrušia, keď sa dvere zatvoria.

Pamäť pre vypnutie napájania

V prípade výpadku napájania si chladnička po obnovení napájania zachová prevádzkový stav pred výpadkom napájania.

Oneskorenie zapnutia

Na ochranu kompresora chladničky pred poškodením v prípade krátkeho výpadku prúdu (t. j. menej ako 5 minút) sa kompresor nespustí ihneď po zapnutí.

Alarm prehriatia (len po výpadku napájania)

Keď je chladiaci systém zapnutý a nastavený v režime mrazničky a teplota v priestore je vyššia ako $-10\text{ }^{\circ}\text{C}$, na displeji blikajú číslce teploty. Teplota, pri ktorej je systém pod napätím, sa môže zobrazíť po stlačení ktoréhokoľvek tlačidla a normálne zobrazenie sa obnoví po opätovnom stlačení ktoréhokoľvek tlačidla alebo po 5 s.

Poruchový alarm

Ak sa na ovládacom paneli zobrazí E0, E1, E2, EH alebo EC, znamená to, že chladnička má poruchu. V takom prípade sa obráťte na pracovníkov popredajného servisu, ktorí navštívia dielňu.

Usmernenia pre skladovanie potravín

Bezpečnostné opatrenia pri používaní

- Spotrebič nemusí fungovať nepretržite (existuje možnosť rozmrazenia alebo príliš vysokej teploty v priestore pre mrazené potraviny), ak je dlhší čas umiestnený pod teplotným rozsahom chladu, pre ktorý je chladiaci spotrebič určený.
- Informácie o klimatickom type spotrebiča sú uvedené na typovom štítku.
- Vnútorňa teplota môže byť ovplyvnená takými faktormi, ako je umiestnenie chladiaceho zariadenia, teplota okolia a frekvencia otvárania dverí atď., a v prípade potreby by sa malo uviesť upozornenie, že môže byť potrebné zmeniť nastavenie akéhokoľvek zariadenia na reguláciu teploty, aby sa zohľadnili tieto faktory.
- Šumivé nápoje by sa nemali skladovať v mraziacom priestore alebo v priestore s nízkou teplotou a niektoré výrobky, ako napríklad vodová zmrzlina, by sa nemali konzumovať príliš studené.

Skladovanie potravín

Režim chladničky: je vhodný na skladovanie takých potravín, ktoré sa nemusia zmrazovať, varených potravín, piva, vajec, niektorých druhov korenia, ktoré sa musia uchovávať v chlade, mlieka, ovocných štiav atď.

V režime mrazničky je vhodná na skladovanie zmrzliny, mrazených potravín a potravín, ktoré je potrebné dlhodobo uchovať.

Police v chladničke: Pri demontáži policičky ju najprv nadvihnite a potom vytiahnite a pri inštalácii ju pred položením na miesto nasadte.

Crisper box: vyberte Crisper box a získajte prístup k potravinám.

Upozornenie pre skladovanie potravín (v režime chladničky)

Pred uložením potravín do chladničky ju vyčistite a utrite do sucha. Pred vložením potravín do chladničky sa odporúča potraviny uzavrieť, aby sa zabránilo odparovaniu vody, čím sa na jednej strane zachová čerstvosť ovocia a zeleniny a na druhej strane sa zabráni vzniku zápachu.

Do chladničky nedávajte príliš veľa alebo príliš ťažké potraviny. Dodržiavajte dostatočnú vzdialenosť medzi potravinami; ak sú príliš blízko, prúdenie studeného vzduchu je blokované, čo ovplyvňuje chladiaci účinok. Neskladujte nadmerné množstvo alebo nadváhu potravín, aby ste predišli rozdrveniu políc. Pri skladovaní potravín dodržiavajte vzdialenosť od vnútornej steny a potraviny bohaté na vodu neukladajte príliš blízko zadnej steny chladničky, aby ste zabránili ich prilepeniu na vnútornú stenu.

Skladovanie potravín v kategóriách : Potraviny by sa mali skladovať podľa kategórií a potraviny, ktoré konzumujete každý deň, by mali byť umiestnené v prednej časti police, aby sa skrátil čas otvárania dvierok a zabránilo sa znehodnoteniu potravín v dôsledku uplynutia doby spotreby.

Tip na úsporu energie: Pred vložením horúcich potravín do chladničky ich nechajte vychladnúť na izbovú teplotu. Vložte mrazené potraviny do priehradky na čerstvé potraviny, aby sa rozmrazili, a využite nízku teplotu mrazených potravín na chladenie čerstvých potravín, čím ušetríte energiu.

Skladovanie ovocia a zeleniny

V prípade chladiarenských skladov s chladiacim priestorom je potrebné poznamenať, že niektoré druhy čerstvej zeleniny a ovocia sú citlivé na chlad, a preto nie sú vhodné na skladovanie v tomto type priestorov.

V režime mrazničky

Teplota v mrazničke je regulovaná pod $-18\text{ }^{\circ}\text{C}$ a odporúča sa skladovať potraviny na dlhodobé uchovávanie v mraziacom priestore, ale je potrebné dodržiavať čas skladovania uvedený na obale potravín.

Zásuvky mrazničky sa používajú na uskladnenie potravín, ktoré je potrebné zmraziť. Ryby a mäso vo veľkých blokoch by sa mali nakrájať na malé kúsky a zabaliť do vreciek, aby sa zachovala ich čerstvosť, a potom rovnomerne rozmiestniť v zásuvkách mrazničky.

Rýchle zmrazenie

- Pozrite si opis funkcie rýchleho zmrazenia v časti "Funkcie".
- V porovnaní s bežným zmrazovaním umožňuje bleskové zmrazovanie najrýchlejší prechod potravín zónou maximálnej tvorby ľadových kryštálov. Rýchle zmrazenie dokáže zmraziť obsah vody v potravinách na jemné kryštáliky ľadu bez poškodenia bunkovej membrány, takže sa počas rozmrazovania nestratia bunkové šťavy a zachová sa pôvodná čerstvosť a výživová hodnota potravín.
- Funkcia rýchleho zmrazenia je určená na zachovanie nutričných hodnôt mrazených potravín a ich dôkladné zmrazenie v čo najkratšom čase. Pri rýchlom zmrazovaní sa spotrebuje viac energie ako pri bežnom zmrazovaní.

Tipy:

- Pred vložením horúcich potravín do mrazničky ich nechajte vychladnúť na izbovú teplotu.
- Do mraziaceho priestoru nekladajte sklenenú nádobu s tekutinou alebo tekutinu v plechovke, ktorá je uzavretá, aby nedošlo k jej prasknutiu v dôsledku objemovej expanzie pri zmrazení tekutiny.
- Rozdeľte jedlo na primerane malé porcie.
- Pred zmrazením je najlepšie potraviny zabaliť a použité baliace vrecko by malo byť suché pre prípad, že by baliace vrecúška spolu zmrzli. Potraviny by mali byť zabalené alebo zakryté vhodnými materiálmi, ktoré sú pevné, bez chuti, nepriepustné pre vzduch a vodu, netoxické a neznečisťujúce, aby sa zabránilo krížovej kontaminácii a prenosu zápachu.

Ako používať box na výrobu ľadu

Box na výrobu ľadu umiestnite do hornej polohy mraziaceho priestoru tak, aby sa ľad vyrobil čo najskôr.

Tipy pre nakupovanie mrazených potravín

1. Pri kúpe mrazených potravín skontrolujte pokyny na skladovanie na obale. Každú mrazenú potravinu budete môcť skladovať počas obdobia označeného hviezdikami. Zvyčajne je to čas uvedený ako "Najlepšie, ak sa použije pred*", ktorý nájdete na prednej strane obalu.
2. Skontrolujte teplotu v skrinke s mrazenými potravinami v obchode, kde kupujete mrazené potraviny.
3. Uistite sa, že obal mrazených potravín je v bezchybnom stave.
4. Pri nakupovaní alebo návšteve supermarketu vždy kupujte mrazené výrobky ako posledné.
5. Počas nakupovania a na ceste domov sa snažte držať mrazené potraviny pohromade, pretože tak zostanú chladnejšie.
6. Nekupujte mrazené potraviny, ak ich nemôžete okamžite zmraziť. Špeciálne izolačné vrecká sa dajú kúpiť vo väčšine supermarketov a obchodov s domácimi potrebami. Tie udržia mrazené potraviny dlhšie v chlade.
7. Pri niektorých potravinách nie je rozmrazovanie pred varením potrebné. Zeleninu a cestoviny môžete pridať priamo do vriacej vody alebo ich uvariť v pare. Zmrazené omáčky a polievky môžete vložiť do hrnca a jemne zohrievať, kým sa nerozmrazia.
8. Používajte kvalitné potraviny a manipulujte s nimi čo najmenej. Ak sa potraviny zmrazujú v malých množstvách, zmrazenie a rozmrazenie trvá kratšie.
9. Odhadnite počet potravín, ktoré sa majú zmraziť. Ak zmrazujete veľké množstvo čerstvých potravín, nastavte gombík regulácie teploty na nízky režim so zníženou teplotou mrazenia. To umožňuje rýchle zmrazenie potravín pri zachovaní ich čerstvosti.

Tipy pre špeciálne potreby

Premiestnenie chladničky/mrazničky

- **Umiestnenie**

Chladničku/mrazničku neumiestňujte do blízkosti zdroja tepla, ako je sporák, kotel alebo radiátor. Chráňte ho pred priamym slnečným žiarením vo vonkajších budovách alebo na ležadlách.

- **Vyrovňavanie**

Uistite sa, že ste chladničku/mrazničku vyrovnali pomocou predných vyrovnávacích nožičiek. Ak nie sú zarovnané, ovplyvní to tesniace vlastnosti tesnenia dverí chladničky/mrazničky alebo môže dokonca viesť k prevádzkovej poruche chladničky/mrazničky. Po umiestnení chladničky/mrazničky na miesto počkajte 4 hodiny pred jej použitím, aby sa chladivo usadilo.

- **Inštalácia**

Nezakrývajte ani neblokujte vetracie otvory alebo mriežky spotrebiča. Keď ste dlhodobo mimo domova

- Ak nebudete spotrebič niekoľko mesiacov používať, najprv ho vypnite a potom ho odpojte zo zásuvky.
- Odstráňte všetky potraviny.
- Vnútorň priestor dôkladne vyčistite a vysušte. Aby ste zabránili vzniku zápachu a plesní, nechajte dvere otvorené: v prípade potreby ich zablokujte alebo odstráňte.
- Vyčistený spotrebič skladujte na suchom, vetranom mieste a mimo zdrojov tepla, umiestnite spotrebič plynulo a nekladte naň ťažké predmety.
- Jednotka by nemala byť prístupná pre hru detí.

Údržba a čistenie



Pred čistením najprv odpojte zástrčku zo zásuvky; nezapájajte ani neodpájajte zástrčku mokrou rukou, pretože hrozí riziko úrazu elektrickým prúdom a poranenia. Nelejte vodu priamo na chladničku, aby ste zabránili korózii, úniku elektrického prúdu a nehodám. Nesiahajte rukami do spodnej časti chladničky, pretože sa môžete poškriabať o ostré kovové rohy.

Vnútorňé čistenie a vonkajšie čistenie

Zvyšky potravín v chladničke môžu spôsobovať nepríjemný zápach, preto by ste mali chladničku pravidelne čistiť. Priehradka na čerstvé potraviny sa zvyčajne čistí raz za mesiac.

Odstráňte všetky police, priehradky, stojany na fľaše, kryciu dosku a zásuvky atď. a vyčistite ich mäkkou handričkou alebo špongiou namočenou v teplej vode alebo neutrálnom čistiacom prostriedku.

Často odstraňujte prach nahromadený na zadnom paneli a bočných paneloch chladničky.

Po použití čistiaceho prostriedku ho nezapodnute opláchnuť čistou vodou a potom ho utrite do sucha.



Na čistenie povrchu skrinky, tesnení dvierok, plastových obložení atď. nepoužívajte kľe so štetinami, oceľové drôty, čistiace prostriedky, mydlový prášok, alkalické čistiace prostriedky, benzén, benzín, kyseliny, horúcu vodu ani iné korozívne alebo rozpustné predmety, aby ste zabránili ich poškodeniu.

Tesnenie dverí starostlivo utrite do sucha a drážku vyčistite drevenou paličkou omotanou bavlnenou šnúrkou. Po vyčistení najprv upevnite štyri rohy dverného tesnenia a potom ho po častiach vložte do drážky dverí.

Prerušenie dodávky energie alebo porucha chladiaceho systému

- Postarajte sa o zmrazené potraviny v prípade dlhodobej poruchy chladiaceho systému (napr. výpadok elektrickej energie alebo porucha chladiaceho systému).
- Snažte sa dvere chladničky otvárať čo najmenej, aby ste mohli potraviny uchovať v bezpečí a čerstvé celé hodiny, a to aj v horúcom lete.
- Ak dostanete oznámenie o výpadku prúdu vopred :
 - Nastavte gombík termostatu na vysokú hodnotu hodinu vopred, aby sa potraviny úplne zmrazili (počas tohto času neukladajte nové potraviny!). Keď sa včas obnoví normálne napájanie, obnovte teplotný režim na pôvodné nastavenie.
 - Môžete si tiež vyrobiť ľad z vodotesnej nádoby a umiestniť ho do hornej časti mrazničky, aby ste predĺžili čas skladovania čerstvých potravín.



Poznámka: Po použití chladničky ju radšej používajte nepretržite a bežne ju neprestaňte používať, aby ste neovplyvnili jej životnosť.

Rozmrazovanie

Tento spotrebič je vybavený funkciou automatického odmrazovania, takže ho nemusíte odmrazovať ručne.

Výmena baterky

Chladnička používa na osvetlenie žiarovku LED, ktorá má nízku spotrebu energie a dlhú životnosť. V prípade akýchkoľvek abnormalít kontaktujte popredajný servis.

Typ lampy: LED svetlo

Úroveň energetickej účinnosti: G

Kontrola bezpečnosti po údržbe

- Je napájací kábel poškodený alebo zlomený?
- Je zástrčka pevne zasunutá do zásuvky?
- Prehrieva sa zástrčka?



Poznámka: Ak sú napájací kábel a zástrčka poškodené alebo znečistené prachom, môže dôjsť k úrazu elektrickým prúdom a požiaru. V prípade akýchkoľvek abnormalít odpojte zástrčku a kontaktujte predajcu.

Ako rozobrať diely

Police v chladničke:

Držte stojan na fľaše oboma rukami a tlačte ho smerom nahor.

Flipová obálka:

Držte výklopný kryt vo zvislej polohe, zarovnajete pravú stranu výklopného krytu s otvorom otočného hriadeľa a potom ho silou vytiahnite, aby ste výklopný kryt odstránili.



Poznámka: Je zakázané zatvárať dvere s otvoreným krytom, inak môže dôjsť k poškodeniu dverí chladničky.

Jednoduchá analýza a odstránenie porúch

V prípade nasledujúcich menších porúch nie je potrebné, aby každú poruchu odstraňovali pracovníci technického servisu; problém sa môžete pokúsiť vyriešiť sami.

Prípád	Kontrola	Riešenie
-Úplne bez chladenia	-Je zástrčka vypnutá? -Sú ističe a poistky poškodené? -Je vypnutý prúd alebo vypadáva linka?	-Znovu zapojiť -Otvorte dvierka a skontrolujte, či svieti kontrolka.
-Normálny hluk	-Je chladnička stabilná? -Dotýka sa chladnička steny?	-Nastavenie nivelačných nožičiek chladničky. -Off the wall.
-Nízka účinnosť chladenia	-Dávate teplé jedlo alebo príliš veľa jedla? -Otvárate často dvere? -Pripevňujete vrečko na potraviny k tesneniu dverí? -Priame slnečné svetlo alebo v blízkosti sporáka či pece? -Je dobre vetraný? -Príliš vysoké nastavenie teploty?	-Vkladanie potravín do chladničky, keď horúce potraviny vychladnú. -Kontrola a zatváranie dverí. -Odpojte chladničku od zdroja tepla. -Zmenšite vzdialenosť, aby ste zachovali dobré vetranie. . -Nastavenie na vhodnú teplotu.
-Zvláštny zápach v chladničke	-Nejaké pokazené jedlo? -Potrebujete vyčistiť chladničku? -Zabalili ste jedlo s výraznými chuťami?	-Likvidácia pokazených potravín. -Čistenie chladničky. -Balenie potravín s výraznou chuťou.
-Tlačidlá bez reakcie	-Skontrolujte, či je na paneli displeja zapnutá funkcia detského zámku.	-Stlačením a podržaním tlačidla "OK/LOCK" na 3 sekundy odomknete kľúč a potom vykonáte operáciu s kľúčom. (Podrobnosti nájdete v časti Funkcie detských kľúčov.)
-Nastavenie teploty nie je možné	-Skontrolujte, či je na paneli displeja zapnutá funkcia rýchleho zmrazenia alebo rýchleho ochladenia.	-Ukončíte režim špeciálnych funkcií a nastavte teplotu (podrobnosti nájdete v časti Funkcie).
-Blikanie číslíc teploty na displeji	Došlo už predtým k výpadku prúdu?	-Stlačením ľubovoľného tlačidla zrušíte alarm (pozri funkciu alarmu)

		prehriatia) a skontrolujete, či sa potraviny uložené vo vnútri nepokazili.
-Tvorba námrazy na hornej časti chladničky	Klesajú dvere chladničky?	-Nastavte spodný hriadel' závesu, aby ste zdvihli dvere chladničky a zlepšili ich tesnosť.
-Príliš vysoká alebo príliš nízka teplota chladničky	-Sú teplotné režimy chladničky nastavené správne?	-Nezabudnite nastaviť teplotu chladničky na 2-8 a teplotný režim mrazničky na 16 °C-24 °C.
-Vyššia teplota na ľavej alebo pravej strane chladničky	-Keď je chladnička v prevádzke, teplo sa odvádza von cez kondenzátor pripojený k vnútornej strane bočného panelu chladničky a cez trubicu proti poteniu, takže teplota bočných panelov je v lete, keď je vysoká teplota okolia, vysoká.	-Je normálne, že teplota bočných dosiek je vysoká.
-Vypnutá kontrolka chladničky	-Je chladnička zapnutá? -Sú dvere otvorené dlhšie ako 10 minút? -Je lampa poškodená?	-Pevne zasuňte zástrčku napájacieho kábla. -Po zatvorení dverí ich znova otvorte. -Výmena LED žiarovky
-Dvere chladničky sa nezatvárajú správne	-Je vo dverách zaseknutý balík potravín? -Príliš veľa potravín? -Je chladnička umiestnená šikmo?	-Neskladujte v nej nadmerné množstvo potravín. -Umiestnite chladničku stabilne.

! Poznámka: Ak sa vyššie uvedené popisy nevzťahujú na riešenie problémov, nerozoberajte ani neopravujte ho sami. Opravy vykonávané neskúsenými osobami môžu spôsobiť zranenie alebo vážne poruchy. Obráťte sa na miestny obchod, v ktorom ste výrobok zakúpili. Servis tohto výrobku by mal vykonávať autorizovaný technik a mali by sa používať len originálne náhradné diely. Ak spotrebič dlhší čas nepoužívate, odpojte ho zo zásuvky, vyprázdňte všetky potraviny a spotrebič vyčistite, pričom dvierka nechajte pootvorené, aby ste zabránili nepríjemným pachom.

Obrátenie dverí

Demontáž dverí chladničky

Pomocou nástroja odstráňte skrutky z krytu horného závesu, vyberte horný záves a nainštalujte komunikačný kábel do otvoru v hornej časti chladničky.

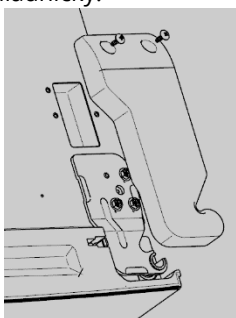

Odskrutkujte tri skrutky na hornom závese, odstráňte horný záves a vypäčte kryt horného závesu, kryt dverí a magnet.

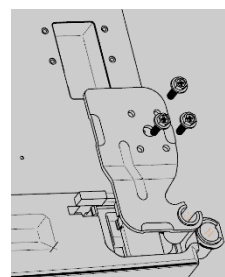

Vložte komunikačný vodič dverí do otvoru dverí a potom ho zakryte.

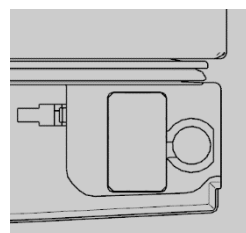

Odstráňte tri skrutky z krytu závesu na ľavej strane hornej časti chladničky, odstráňte kryt závesu, vyberte zväzok káblov v otvore a nainštalujte kryt dverovej hriadele.

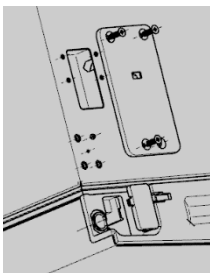

Zdvihnite dvere chladničky o 50 mm a vyberte ich.

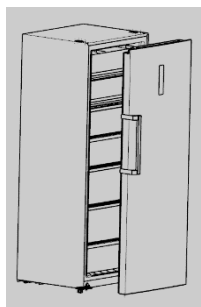

Odstráňte predné vyrovnávacie nožičky, pomocou náradia odstráňte 4 skrutky upevňujúce záves a potom záves odstráňte.

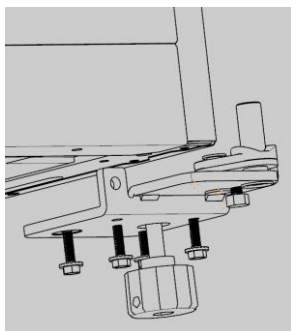

Vyberte ľavý spodný záves z vrečka s príslušenstvom a nainštalujte ho na chladničku pomocou nástroja.

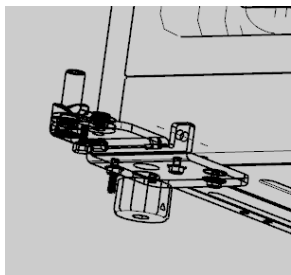

Odstráňte zarážku a zatvárač dverí z dverí, vyberte zatvárač dverí z vrečka s príslušenstvom a nainštalujte ho na ľavú stranu dverí.

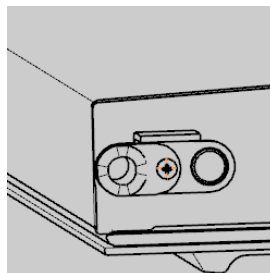

Namontujte dvere na skrinku dverí.

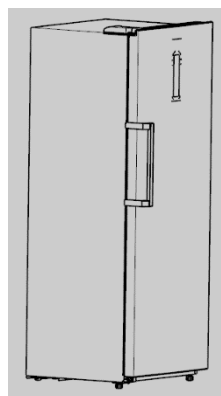

Vyberte ľavý horný záves z vrečka s príslušenstvom, upevnite ho na dvere pomocou skrutiek a potom pripojte zväzok káblov.

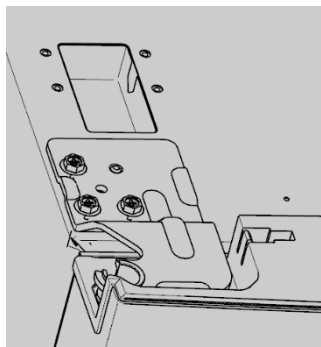

Odstráňte ľavý horný kryt závesu, pripojte zväzok káblov a nainštalujte ho na skrinku.

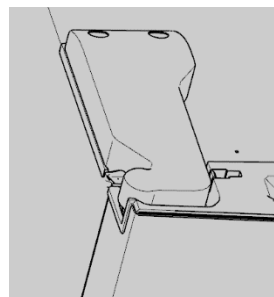

Odstráňte magnet z pravej strany dverí a nainštalujte ho na ľavú stranu dverí.

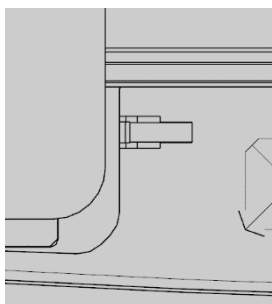

Odstráňte kryt rukoväti, odskrutkujte skrutky upevňujúce rukoväť a vyberte rukoväť. Obrázok je uvedený nižšie:

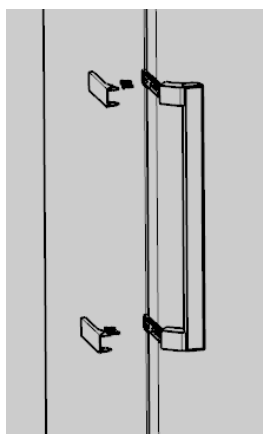

Inštalácia kľučky na druhú stranu dverí: otočte kľučku o 180° vertikálne a nainštalujte ju na opačnú stranu dverí, ako je znázornené na obrázku:

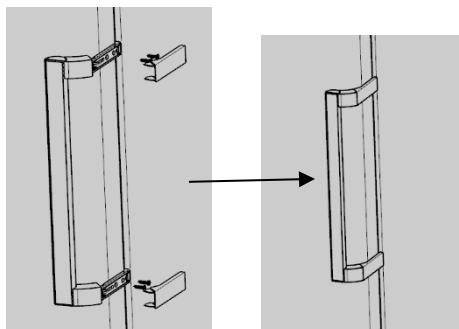

Po inštalácii kľučky dverí je reverzácia dverí dokončená.

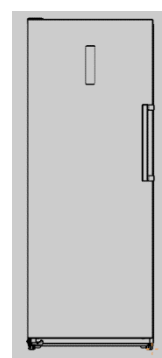

Informácie o inštalácii kľučky dverí nájdete vo vyššie uvedenej pološke.

Záručné podmienky

Na nový výrobok zakúpený v predajnej sieti Alza.sk sa vzťahuje záruka 2 roky. V prípade potreby opravy alebo iného servisu v záručnej dobe sa obráťte priamo na predajcu výrobku, je nutné predložiť originálny doklad o kúpe s dátumom nákupu.

Za rozpor so záručnými podmienkami, pre ktorý nemožno reklamáciu uznať, sa považujú nasledujúce skutočnosti:

- Používanie výrobku na iný účel, než na ktorý je výrobok určený alebo nedodržovanie pokynov pre údržbu, prevádzku a servis výrobku.
- Poškodenie výrobku živelnou pohromou, zásahom neoprávnenej osoby alebo mechanicky vinou kupujúceho (napr. pri preprave, čistení nevhodnými prostriedkami a pod.).
- prirodzené opotrebenie a starnutie spotrebného materiálu alebo súčastí počas používania (napr. batérií atď.).
- Pôsobenie nepriaznivých vonkajších vplyvov, ako je slnečné žiarenie a iné žiarenie alebo elektromagnetické pole, vniknutie kvapaliny, vniknutie predmetu, prepätie v sieti, elektrostatický výboj (vrátane blesku), chybné napájacie alebo vstupné napätie a nevhodná polarita tohto napätia, chemické procesy, napr. použité zdroje atď.
- Ak niekto vykonal úpravy, modifikácie, zmeny konštrukcie alebo adaptácie za účelom zmeny alebo rozšírenia funkcií výrobku oproti zakúpenej konštrukcii alebo použitie neoriginálnych súčastí.

EÚ prehlásenie o zhode

Identifikačné údaje splnomocneného zástupcu výrobcu/dovozcu:

Dovozca: Alza.cz a.s.

Sídlo: Jankovcova 1522/53, Holešovice, 170 00 Praha 7.

CIN: 27082440

Predmet prehlásenia:

Názov: Chladnička s mrazničkou

Model/typ: BD-380WP

Vyššie uvedený výrobok bol testovaný v súlade s normou (normami) použitou (použitými) na preukázanie zhody so základnými požiadavkami stanovenými v smernici (smerniciach):

Smernica 2014/30/EÚ

Smernica 2014/35/EÚ

Smernica 2011/65/EÚ v znení 2015/863/EÚ

Nariadenie (EÚ) č. 2019/2016

Nariadenie (EÚ) č. 2019/2019

Nariadenie 1935/2004 v platnom znení



Praha

WEEE

Tento výrobok nesmie byť likvidovaný ako bežný domový odpad v súlade so smernicou EÚ o odpadových elektrických a elektronických zariadeniach (WEEE - 2012/19/EÚ). Namiesto toho musí byť vrátený na miesto nákupu alebo odovzdaný na verejné zberné miesto recyklovateľného odpadu. Tým, že zaistíte správnu likvidáciu tohto výrobku, pomôžete predísť možným negatívnym dôsledkom pre životné prostredie a ľudské zdravie, ktoré by inak mohli byť spôsobené nevhodným nakladaním s odpadom z tohto výrobku. Ďalšie informácie získate na miestnom úrade alebo na najbližšom zbernom mieste. Nesprávna likvidácia tohto typu odpadu môže mať za následok pokuty v súlade s vnútroštátnymi predpismi.



Kedves vásárló,

Köszönjük, hogy megvásárolta termékünket. Kérjük, az első használat előtt figyelmesen olvassa el az alábbi utasításokat, és őrizze meg ezt a használati útmutatót a későbbi használatra. Fordítson különös figyelmet a biztonsági utasításokra. Ha bármilyen kérdése vagy észrevétele van a készülékkel kapcsolatban, kérjük, forduljon az ügyfélvonalhoz.

✉ www.alza.hu/kapcsolat
📞 +36-1-701-1111
Importőr Alza.cz a.s., Jankovcova 1522/53, Holešovice, 170 00 Prága 7, www.alza.cz

Kedves felhasználók, ez a kézikönyv tartalmazza a termék alapvető ismereteit, a használat módját, a hibadiagnosztikát és az alapvető hibaelhárítási módszereket. A termék jobb megértése és használata érdekében kérjük, hogy gondosan kezelje és olvassa el ezt a kézikönyvet.

Biztonság

- Veszélyes, ha a jogosult szervizszemélyzeten kívül bárki más olyan szervizelést vagy javítást végez, amely a burkolatok eltávolításával jár. Az áramütés veszélyének elkerülése érdekében ne próbálja meg saját maga megjavítani a készüléket.
- Tűzveszély / gyúlékony anyagok.
- Ne használjon elektromos készülékeket, például hajszárítót vagy fűtőtestet a hűtőszekrény/fagyasztó leolvasztásához.
- A gyúlékony gázokat vagy folyadékokat tartalmazó tartályok alacsony hőmérsékleten szivároghatnak.
- Ne tároljon a hűtőszekrényben/fagyasztóban gyúlékony anyagokat tartalmazó tárolóedényeket, például spray-kannákat, tűzoltó készülékek utántöltő patronjait stb.
- Ne tegyen szénsavas vagy buborékos italokat a fagyasztórekeszbe. A jégkrémek "fagyási/fagyási égési sérüléseket" okozhatnak, ha közvetlenül a hűtőszekrényből/fagyasztóból fogyasztják.
- Ne vegyen ki tárgyakat a hűtő/fagyasztó rekeszből, ha a keze vizes/nedves, mert ez bőrhorzsolást vagy "fagyási/fagyasztási égési sérüléseket" okozhat. Palackokat és konzervdobozokat nem szabad a fagyasztórekeszbe helyezni, mivel azok szétrepedhetnek, amikor a tartalmuk megfagy.
- A gyártó által ajánlott tárolási időt be kell tartani. Lásd a vonatkozó utasításokat.
- Ne engedje, hogy a gyermekek babráljanak a kezelőszervekkel, vagy játszanak a hűtőszekrényvel/fagyasztóval. A hűtőszekrény/fagyasztó nehéz. Mozgatásakor óvatosan kell eljárni. Veszélyes megváltoztatni a specifikációt, vagy bármilyen módon megpróbálni módosítani ezt a terméket.
- Ne tároljon gyúlékony gázokat vagy folyadékokat a hűtőszekrényben/fagyasztóban.
- Ha a tápkábel megsérül, a veszély elkerülése érdekében a gyártónak, szervizének vagy hasonlóan képzett személynek kell kicserélnie.
- Ezt a készüléket 8 éves és idősebb gyermekek, valamint csökkent fizikai, érzékszervi vagy szellemi képességekkel rendelkező, illetve tapasztalat és ismeretek hiányában nem rendelkező személyek is használhatják, ha felügyeletet kaptak, vagy a készülék biztonságos használatára vonatkozó utasításokat kaptak, és megértették a készülékkel járó veszélyeket. A gyermekek nem játszhatnak a készülékkel. A tisztítást és a felhasználói karbantartást gyermekek felügyelet nélkül nem végezhetik.
- Ez a hűtőkészülék nem beépíthető készülékként való használatra készült.
- Ezt a készüléket háztartási és hasonló célokra szánták, mint például:
 - üzletek, irodák és egyéb munkakörnyezetek személyzeti konyhai helyiségei.
 - parasztházak, valamint szállodák, motelek és egyéb lakóhelyi jellegű környezetek vendégei.
 - ágy és reggeli típusú környezetek.
 - vendéglátás és hasonló, nem kiskereskedelmi alkalmazások.
- A készülékházban vagy a beépített szerkezetben lévő szellőzőnyílásokat tartsa szabadon.
- A leolvasztási folyamat felgyorsítására ne használjon a gyártó által javasoltaktól eltérő mechanikus eszközöket vagy más eszközöket.
- Ne sértse meg a hűtőközeg-rendszert.
- Ne használjon elektromos készülékeket a készülék élelmiszertároló rekeszeiben, kivéve, ha azok a gyártó által ajánlott típusúak.
- Ne tároljon robbanásveszélyes anyagokat, például gyúlékony hajtóanyagot tartalmazó aeroszolos dobozokat ebben a készülékben.

- Ezt a készüléket nem olyan személyek (beleértve a gyermekeket is) használhatják, akik csökkent fizikai, érzékszervi vagy szellemi képességekkel rendelkeznek, vagy nem rendelkeznek tapasztalattal és ismeretekkel, kivéve, ha a biztonságukért felelős személy felügyeli vagy oktatja őket a készülék használatára vonatkozóan. A gyermekeket felügyelni kell, hogy ne játsszanak a készülékkel.
- **FIGYELMEZTETÉS:** A készülékházban vagy a beépített szerkezetben lévő szellőzőnyílásokat tartsa szabadon.
- **FIGYELMEZTETÉS:** Ne használjon a gyártó által javasoltaktól eltérő mechanikus eszközöket vagy más eszközöket a leolvasztási folyamat felgyorsítására.
- **FIGYELMEZTETÉS:** Ne sértse meg a hűtőközeg-rendszert.
- **FIGYELMEZTETÉS:** Ne használjon elektromos készülékeket a készülék élelmiszertároló rekeszeiben, kivéve, ha azok a gyártó által ajánlott típusúak.
- **FIGYELMEZTETÉS:** Előfordulhat, hogy a hűtőgépek - különösen az I. típusú hűtő-fagyasztógépek - nem működnek megfelelően (a tartalom leolvadása vagy a fagyasztott élelmiszerek rekeszének túl meleg hőmérséklete), ha hosszabb időre a hűtőgép tervezése szerinti hőmérsékleti tartomány hidegebb vége alá helyezik.
- **FIGYELMEZTETÉS:** A zárral és kulccsal ellátott ajtók vagy fedelek esetében a kulcsokat a gyermekek számára elérhetetlen helyen kell tartani, és nem szabad a hűtőkészülék közelében tartani annak érdekében, hogy a gyermekek ne záródhassanak be a készülékbe.
- **FIGYELMEZTETÉS:** A készülékben és a szigetelőanyagokban használt hűtőközeg speciális ártalmatlanítási eljárásokat igényel.
- **FIGYELMEZTETÉS:** A készülék elhelyezésekor ügyeljen arra, hogy a tápkábel ne akadjon be vagy sérüljön meg.
- **FIGYELMEZTETÉS:** Ne helyezzen el több hordozható konnektort vagy hordozható tápegységet a készülék hátsó részén.
- A 3 és 8 év közötti gyermekek be- és kirakodhatnak a hűtőgépbe.
- Az élelmiszerek szennyeződésének elkerülése érdekében kérjük, tartsa be az alábbi utasításokat:
 - Az ajtó hosszú ideig történő kinyitása a hőmérséklet jelentős emelkedését okozhatja a készülék rekeszeiben.
- Rendszeresen tisztítsa meg az élelmiszerekkel érintkező felületeket és a hozzáférhető vízelvezető rendszereket.
- Tisztítsa meg a víztartályokat, ha 48 órán keresztül nem használták őket; öblítse át a vízellátáshoz csatlakoztatott vízcsöveket, ha 5 napig nem engedtek vizet.
 - A nyers húst és halat megfelelő tárolóedényekben tárolja a hűtőszekrényben úgy, hogy ne érintkezzen más élelmiszerekkel, illetve ne csöpögjön rájuk.
 - A kétcsillagos fagyasztott élelmiszerek rekeszei alkalmasak előfagyasztott élelmiszerek tárolására, jégkrém tárolására vagy készítésére, valamint jégkockák készítésére.
 - Az egy-, két- és háromcsillagos rekeszek nem alkalmasak friss élelmiszerek fagyasztására.
- Ha a hűtőkészülék hosszabb ideig üresen marad, kapcsolja ki, olvassza le, tisztítsa meg, szárítsa meg, és hagyja nyitva az ajtót, hogy megakadályozza a készülékben a penész kialakulását.

Elektromos csatlakozás

FIGYELMEZTETÉS

Ezt a készüléket az Ön biztonsága érdekében megfelelően földelni kell. A készülék tápkábele háromágú dugóval van ellátva, amely a szabványos háromágú fali konnektorokhoz illeszkedik, így minimálisra csökkentve az áramütés lehetőségét.

Semmilyen körülmények között ne vágja le vagy távolítsa el a harmadik földelőtűskét a mellékelt tápkábelről.

Ehhez a hűtőszekrényhez szabványos 220-240 VAC 50 Hz-es, háromágú földelt konnektor szükséges.

Ezt a hűtőszekrényt nem inverterrel való használatra tervezték.

A véletlen sérülések elkerülése érdekében a kábelt a készülék mögött kell rögzíteni, és nem szabad szabadon hagyni vagy lógni.

Soha ne húzza ki a hűtőszekrényt a tápkábel kihúzásával. Mindig szorosan fogja meg a dugót, és egyenesen húzza ki a konnektorból.

Ne használjon hosszabbítót ezzel a készülékkel. Ha a tápkábel túl rövid, kérjen szakképzett villanyszerelőt vagy szerviztechnikust, hogy szereltesse fel egy konnektort a készülék közelében. A hosszabbító kábel használata negatívan befolyásolhatja a készülék teljesítményét.

A földelt dugó nem megfelelő használata áramütés veszélyét eredményezheti. Ha a tápkábel megsérült, cseréltesse ki egy hivatalos szervizben.

Éghajlati tartomány

A készülék éghajlati tartományára vonatkozó információkat a készülék címtábláján találja. Azt jelzi, hogy a készülék működése milyen környezeti hőmérsékleten (azaz a helyiség hőmérsékletén, amelyben a készülék működik) optimális (megfelelő).

Éghajlati tartomány	Megengedett környezeti hőmérséklet
SN	+10°C-tól +32°C-ig
N	+16°C-tól +32°C-ig
ST	+16°C-tól +38°C-ig
T	+16°C-tól +43°C-ig

Megjegyzés: Tekintettel a környezeti hőmérsékleti tartomány határértékeire azokra az éghajlati osztályokra vonatkozóan, amelyekre a hűtőberendezést tervezték, valamint arra a tényre, hogy a belső hőmérsékletet olyan tényezők befolyásolhatják, mint a hűtőberendezés elhelyezése, a környezeti hőmérséklet és az ajtónyitás gyakorisága, a hőmérséklet-szabályozó berendezés beállítását adott esetben módosítani kell, figyelembe véve ezeket a tényezőket.



Megjegyzés: Ha a megadott éghajlati típustól eltérő környezetben (azaz a névleges környezeti hőmérséklettartományon túl) üzemel, a készülék nem biztos, hogy képes fenntartani a kívánatos hőmérsékletet.

Zárak

Ha a hűtőszekrény zárral van felszerelve, a kulcsot tartsa a készülék közelében, és ne legyen elérhető távolságban, hogy a gyermekek ne tudjanak beszorulni. Ha régi hűtőszekrényét ártalmatlanítja, biztonsági intézkedésként törje le a régi zárat vagy reteszeket.

Freonmentes

A hűtőszekrényben freonmentes hűtőközeget (R600a) és környezetbarát, hab szigetelőanyagot (ciklopentán) használnak, amely nem károsítja az ózonréteget, és nagyon kis hatással van a globális felmelegedésre. Az R600a gyúlékony, és a hűtőrendszerbe zárva, normál használat során nem szivárog. Ha azonban a hűtőközeg szivárgása a hűtőközegkör sérülése miatt következik be, mindenképpen tartsa a készüléket nyílt lángtól távol, és a lehető leggyorsabban nyissa ki az ablakokat a szellőzés érdekében.

A termék jellemzői

Ez egy álló, egyajtós, inverteres hűtőszekrény elektronikus vezérléssel. A hűtőszekrény üzemmód és a fagyasztó üzemmód közötti átkapcsolással rendelkezik; fagyasztó üzemmódban halak, húsok stb. tartósítására használható, amelyeket hosszú távú tárolás céljából le kell fagyasztani; hűtőszekrény üzemmódban pedig friss élelmiszerek, például gyümölcsök, zöldségek, tojás, tej stb. tárolására használható.

Számítógépes vezérlés

Az elektronikus hőmérséklet-szabályozási módot alkalmazva a hűtőszekrényt LED-kijelzővel tervezték, amellyel a hőmérséklet és a munkaparaméterek kezelhetők és beállíthatók.

Inverter technológia

A precíz frekvenciaátalakítással, zajcsökkentéssel, energiatakarékossgal, pontos hőmérséklet-szabályozással és más technológiákkal integrált hűtőszekrény kiváló teljesítménnyel büszkélkedhet. Ezenkívül az inverteres kompresszor működési hatékonysága automatikusan beállítható a környezeti hőmérséklet és a beállított hőmérséklet függvényében, hogy a hűtőszekrény optimális állapotban működjön.

Zöld technológia

A hűtőszekrényhez freonmentes hűtőközeget és hab szigetelőanyagot használnak, amely nem károsítja az ózonréteget, és nagyon kis hatással van a globális felmelegedésre, így környezetbarát termék.

Felhasználóbarátabb formatervezés

Olyan funkciók állnak rendelkezésre, mint a széles üzemi feszültségtartomány, automatikus hőmérséklet-szabályozás, áramtalanítási memória, bekapcsolási késleltetés, automatikus riasztás, gyorsfagyasztás és gyorsfűtés stb.

Hűtőszekrény és fagyasztó között átkapcsolható

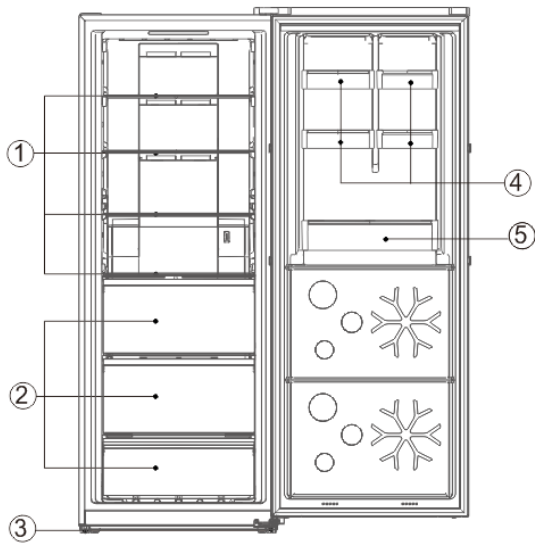

#	Leírás
1	Üvegpolecok
2	Fagyasztó fiók
3	Állítható lábak
4	Kis palack állványok
5	Palack állvány

A technológiai újítások miatt előfordulhat, hogy a jelen kézikönyvben szereplő termékleírások nem teljesen egyeznek meg az Ön hűtőszekrényével. A részletes információk a végtermékkel összhangban vannak.

Használati előkészületek

A telepítés helye

- Szellőzés feltétele

A hűtőszekrény telepítéséhez kiválasztott helynek jól szellőzőnek és kevésbé forró levegőjűnek kell lennie. Ne helyezze a hűtőszekrényt hőforrás, például tűzhely, kazán közelébe, és kerülje a közvetlen napfénytől, így garantálja a hűtőhatást, miközben energiát takarít meg. Ne helyezze a hűtőszekrényt nedves helyre, hogy megakadályozza a hűtőszekrény rozsdásodását és az áramszivárgást. Annak a helyiségnek a térfogata, amelyben a hűtőszekrényt elhelyezték és a hűtőszekrény hűtőközeg-töltetének mennyiségének a hányadosa nem lehet kevesebb, mint 8 g/ M^3 .

Megjegyzés: A hűtőszekrénybe töltött hűtőközeg mennyisége a hűtőszekrény címtábláján található.

- Hőelvezető tér

Munka közben a hűtőszekrény hőt ad le a környezetének. Ezért a hűtőszekrény felső oldalán legalább **30 mm**, mindkét oldalán több mint 100 mm, a hátsó oldalán pedig több mint 50 mm szabad helyet kell hagyni. Méretek mm-ben

MODELL	W	D	H	A	B	C(°)	E	F
BD-380W	710	770	1855	1297	1407	130±5	50	100
BD-311W	710	770	1570	1297	1407	130±5	50	100

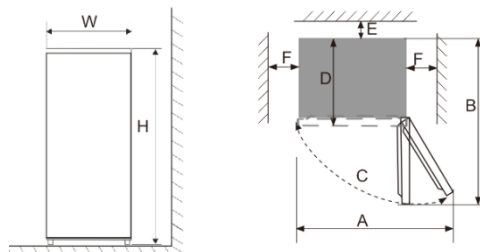

Megjegyzés: Az 1. ábra, 2. ábra csak a terméktér igénye szerinti méretvázlat.

- Vízszintes talaj

A hűtőszekrényt szilárd és sík talajra (padlóra) kell helyezni, hogy stabil maradjon, különben rezgés és zaj keletkezik. Ha a hűtőszekrényt olyan padlóburkoló anyagokra helyezi, mint a szőnyeg, szalma szőnyeg, polivinil-klorid, akkor a hűtőszekrény alá szilárd alátétlemezeket kell felhelyezni, hogy megakadályozza a hőelvezetés miatti színváltozást.



A készülék körül vagy a beágyazott szerkezetben akadálymentes szellőzést kell fenntartani.

Felhasználásra szánt készítmények

- Állási idő

Miután a hűtőszekrényt megfelelően telepítette és jól megtisztította, ne kapcsolja be azonnal. Ügyeljen arra, hogy több mint 1 óra állás után kapcsolja be a hűtőszekrényt, hogy biztosítsa annak normális működését.

- Tisztítás

Ellenőrizze a hűtőszekrény belsejében lévő tartozékokat, és törölje át a belsejét puha ruhával.

- Bekapcsolás

A kompresszor indításához dugja be a dugót a szilárd aljzatba. 1 óra elteltével nyissa ki a fagyasztó ajtaját, ha a fagyasztótérben a hőmérséklet nyilvánvalóan csökken, az azt jelzi, hogy a hűtőrendszer rendben működik.

- Élelmiszerek tárolása

Miután a hűtőszekrény egy ideig üzemel, a hűtőszekrény belső hőmérséklete automatikusan a felhasználó által beállított hőmérsékletnek megfelelően szabályozódik. Miután a hűtőszekrény teljesen lehűlt, tegye be az élelmiszereket, amelyeknek általában 2-3 órára van szükségük a teljes lehűléshez. Nyáron, amikor a hőmérséklet magas, több mint 4 óra szükséges az élelmiszerek teljes lehűléséhez (Próbálja meg minél kevesebbszer kinyitni a hűtőszekrény ajtaját, mielőtt a belső hőmérséklet lehűlne).



Ha a hűtőszekrényt a nedvesség helyére telepítették, ellenőrizze, hogy a földkábel és a szivárgási áramkör-megszakító rendben van-e. Ha a hűtőszekrény falhoz érintkezése miatt rezgő hangok keletkeznek, vagy ha a kompresszor körül a levegő konvekciója miatt a fal megfeketedik, távolítsa el a hűtőszekrényt a faltól. A hűtőszekrény felállítása zavaró zajt vagy képzavart okozhat a körülötte lévő mobiltelefon, vezeték nélküli telefon, rádióvevő, televízió készülék számára, ezért ilyen esetben próbálja a hűtőszekrényt a lehető legtávolabb tartani.

Funkciók

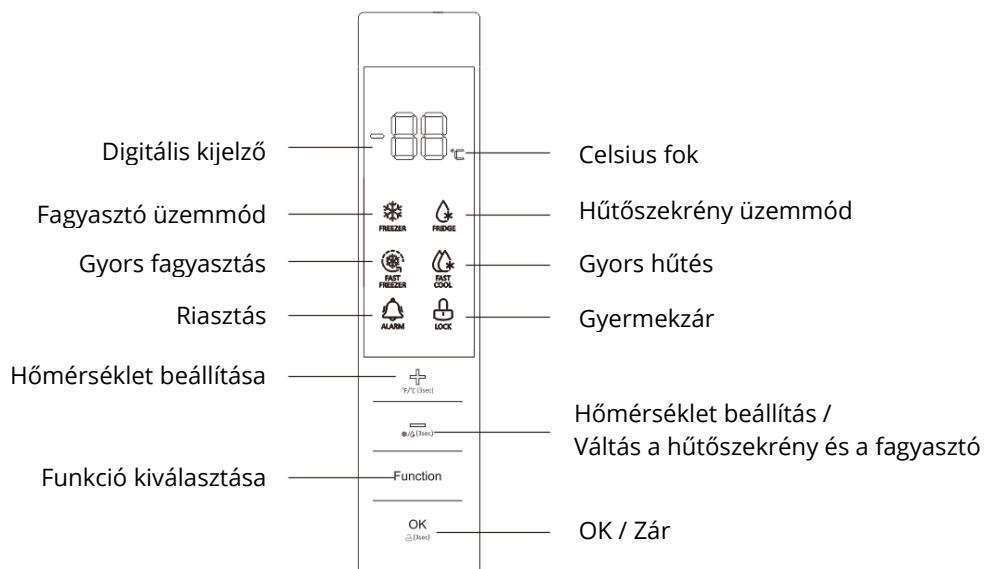

FIGYELEM: Ez egy átalakítható hűtőszekrény, amely hűtőszekrényként és fagyasztóként is működhet. Kérjük, bekapcsoláskor ellenőrizze, hogy hűtőszekrény vagy fagyasztó üzemmódban van-e beállítva.

Amikor a hűtőrendszer először csatlakozik a tápellátáshoz, a kijelzőpanel összes ikonja 2 másodpercre kigyullad, és a rendszer alapértelmezés szerint -18 °C-os fagyasztó üzemmódban működik. Amikor az összes ajtó bezáródik, a kijelző automatikusan kialszik, ha 3 percen belül nem történik gomb használat. Amikor a kijelző ki van kapcsolva, akkor világít, ha bármelyik ajtó kinyílik, vagy bármelyik billentyűt megnyomják. A következő billentyűműveletek csak akkor érvényesek, ha a billentyűk fel vannak oldva, és a kijelzőn világítanak.

Funkciók

Átkapcsolás hűtőszekrény/fagyasztó üzemmód között

Nyomja meg és tartsa lenyomva a '-' gombot 3 másodpercig, ekkor a hűtő és a fagyasztó üzemmód közötti átkapcsolás megvalósítható.

Hőmérséklet Beállítás

Nyomja meg először a '+' vagy '-' gombot, a Temp. ikon villog, majd nyomja meg újra a '+' vagy '-' gombot a hőmérséklet kívánt értékre történő beállításához, végül nyomja meg az OK gombot vagy várjon 5s-t a fenti hőmérséklet-beállítás érvényesítéséhez.

A hőmérséklet-beállítási tartományok a következők szerint ciklikusan változnak:

Hűtőszekrény módban: 2°C <> 3°C <> 4°C <> 5°C <> 6°C <> 7°C <> 8°C.

Fagyasztó üzemmódban: -16°C <> -17°C <> -18°C <> -19°C <> -20°C <> -21°C <> -22°C <> -23°C <> -24°C.

Gyorsfagyasztás

1) Ha a gyorsfagyasztás funkció be van kapcsolva, a rekesz hőmérséklete automatikusan -32 °C-ra szabályozódik, és 26 óra működés után a gyorsfagyasztás funkció kikapcsol. A fagyasztó hőmérsékletének gyors lehűtése előnyös az élelmiszerek tápanyagvesztésének megelőzése és a frissesség megőrzése szempontjából.



Gyorsfagyasztás üzemmódban a fagyasztó hőmérséklete nem állítható.



A gyorsfagyasztás funkció csak fagyasztó üzemmódban engedélyezhető.

2) A gyorsfagyasztás funkció engedélyezése

A fagyasztó üzemmódban nyomja meg a Funkció gombot a Gyorsfagyasztás kiválasztásához, amíg a megfelelő ikon villogni nem kezd, majd 5 másodpercen belül nyomja meg az OK/Lock gombot a megerősítéshez. Ha az OK/Lock billentyűt nem nyomja meg 5s-en belül, a beállítás érvénytelenné válik.

3) A gyorsfagyasztás funkcióból való kilépés

"26 óra összesített üzemidő után a gyorsfagyasztás funkció automatikusan kilép.

A Gyorsfagyasztás üzemmódban nyomja meg a Funkció gombot a Gyorsfagyasztás kiválasztásához, amíg a megfelelő ikon villogni nem kezd, majd nyomja meg az OK/Lock gombot a megerősítéshez, a Gyorsfagyasztás funkció leáll.

Gyorshűtés

1) Ha a Gyorshűtés funkció be van kapcsolva, a rekesz hőmérséklete automatikusan 2 °C-ra szabályozódik. A rekesz hőmérsékletének gyors lehűtése előnyös az élelmiszerek tápanyagvesztésének megelőzése és a frissesség megőrzése szempontjából.



Gyorshűtés üzemmódban a hőmérséklet nem változtatható.



A Gyorshűtés funkció csak hűtőszekrény üzemmódban kapcsolható be.

A gyorshűtés funkció engedélyezése

A hűtőszekrény üzemmódban nyomja meg a Funkció gombot a Gyors hűtés kiválasztásához, amíg a megfelelő ikon villogni nem kezd, majd 5 másodpercen belül nyomja meg az OK/Lock gombot a megerősítéshez. Ha az OK/Lock gombot 5 másodpercen belül nem nyomja meg, a beállítás érvénytelenné válik.

A gyorshűtés funkcióból való kilépés

A Gyorshűtés üzemmódban nyomja meg a Funkció gombot a Gyorshűtés kiválasztásához, amíg a megfelelő ikon villogni nem kezd, majd nyomja meg az OK/Lock gombot a megerősítéshez, a Gyorshűtés funkció kikapcsol.

Gyermekzár

Ha a Gyermekzár funkció be van kapcsolva, a hőmérséklet és a funkció nem változtatható, hogy megelőzze a rosszhiszemű nyomkodást.

Ha 3 percen belül nem történik kulcshasználat, a gyermekzár funkció automatikusan aktiválódik.

A gyermekzár funkció manuális engedélyezése/kikapcsolása

Nyomja meg és tartsa lenyomva az OK/Lock gombot 3 másodpercig, majd a gyermekzár funkció engedélyezhető/letiltható.

Ajtó nyitva riasztás

Ha bármelyik ajtó 3 percnél hosszabb ideig nyitva van, folyamatosan hangjelzéseket ad ki, amelyek bármelyik gomb megnyomásával leállíthatók, de 3 perc múlva újraindulnak, ha az ajtó nyitva marad. A riasztások nem szűnnek meg, amíg az ajtó be nem záródik.

Power-cut memória

Áramkimaradás esetén a hűtőszekrény az áramellátás helyreállásakor megtartja az áramkimaradás előtti működési állapotot.

Bekapcsolási késleltetés

Annak érdekében, hogy a hűtőszekrény kompresszora ne sérüljön meg rövid idejű (azaz 5 percnél rövidebb ideig tartó) áramkimaradás esetén, a kompresszor nem indul el azonnal a bekapcsolás után.

Túlmelegedési riasztás (csak áramszünet után)

Ha a hűtőszekrény bekapcsolásakor a rendszer fagyasztó üzemmódba van állítva, és a rekesz hőmérséklete magasabb, mint -10 °C, a hőmérséklet számjegyei villognak a kijelzőn. Bármelyik gomb megnyomásakor megjeleníthető a rendszer bekapcsolt hőmérséklete, és a normál kijelző visszaáll, ha bármelyik gombot újra megnyomja, vagy 5s elteltével.

Hiba riasztás

Ha a kezelőpanelen E0, E1, E2, EH vagy EC jelenik meg, az a hűtőszekrény hibáját jelzi. Kérjük, ilyen esetben forduljon az értékesítés utáni szakemberhez a szerviz felkeresése céljából.

Az élelmiszer-tárolásra vonatkozó utasítások

Használati óvintézkedések

- A készülék esetleg nem működik egyenletesen (előfordulhat, hogy leolvad vagy a fagyasztott élelmiszerek rekeszében túl meleg lesz a hőmérséklet), ha hosszabb időre a hűtőkészülék tervezése szerinti hőmérsékleti tartomány hideghatára alá helyezik.
- A készülék éghajlati típusára vonatkozó információkat a készülék címtábláján találja.
- A belső hőmérsékletet olyan tényezők befolyásolhatják, mint a hűtőberendezés helye, a környezeti hőmérséklet, az ajtónyitás gyakorisága stb., és adott esetben figyelmeztetni kell arra, hogy a hőmérséklet-szabályozó berendezés beállítását esetleg módosítani kell e tényezők figyelembevételére érdekében.
- A pezsgőitalokat nem szabad a fagyasztórekeszben vagy az alacsony hőmérsékletű rekeszben tárolni, és egyes termékeket, például a jeget nem szabad túl hidegen fogyasztani.

Élelmiszer-tárolás

Hűtőszekrény üzemmódban: A készülék alkalmas olyan élelmiszerek tárolására, amelyeket nem kell lefagyasztani, a főtt ételek, a sör, a tojás, néhány fűszer, amely hideg tartósítást igényel, tej, gyümölcsle stb. Fagyasztó üzemmódban fagyalt, fagyasztott élelmiszerek és hosszú ideig tartósítandó élelmiszerek tárolására alkalmas.

Hűtőszekrény polc: A polc eltávolításakor először emelje fel, majd húzza ki; a polc felszerelésekor pedig helyezze a helyére, mielőtt letenné.

Friss doboz: Húzza ki a friss dobozt, hogy hozzáférjen az élelmiszerekhez.

Óvintézkedések az élelmiszerek tárolására (hűtőszekrény üzemmódban)

Jobb, ha megtisztítja az élelmiszereket, és szárazra törli őket, mielőtt a hűtőszekrényben tárolja őket. Mielőtt az élelmiszerek a hűtőszekrénybe kerülnek, célszerű lezárni őket, hogy megakadályozza a víz elpárolgását, hogy egyrészt megőrizze a friss gyümölcsök és zöldségek frissességét, másrészt megakadályozza a szagok összekeveredését.

Ne tegyen túl sok vagy túl súlyos élelmiszert a hűtőszekrénybe. Tartson elegendő helyet az élelmiszerek között; ha túl közel van egymáshoz, a hideg levegő áramlása elakad, ami befolyásolja a hűtési hatást. Ne tároljon túl sok vagy túlsúlyos élelmiszert, hogy elkerülje a polc összetörését. Az élelmiszerek tárolásakor tartson távolságot a belső faltól; és a vízben gazdag élelmiszereket ne helyezze túl közel a hűtőszekrény hátsó falához, nehogy megfagyjanak a belső falon.

Az élelmiszerek kategorizált tárolása : Az élelmiszereket kategóriánként kell tárolni, a mindennap fogyasztott élelmiszereket a polc elé helyezve, így az ajtó nyitva tartásának időtartama lerövidíthető és elkerülhető a lejárat miatti élelmiszerromlás.

Energiatakarékosági tippek: Hagyja, hogy a forró étel szobahőmérsékletűre hűljön, mielőtt beteszi a hűtőszekrénybe. A fagyasztott élelmiszert tegye a friss élelmiszerrekeszbe kiolvasztásra, így a fagyasztott élelmiszer alacsony hőmérsékletét felhasználva a friss élelmiszer hűtésére, így energiát takaríthat meg.

Gyümölcsök és zöldségek tárolása

A hűtőrekesssel rendelkező hűtőberendezések esetében fel kell tüntetni, hogy egyes friss zöldség- és gyümölcsfajták érzékenyek a hidegre, ezért nem alkalmasak ilyen rekeszben történő tárolásra.

Fagyasztó üzemmódban

A fagyasztó hőmérsékletét -18 °C alatt szabályozzák, és a hosszú távú tartósítás érdekében célszerű az élelmiszereket a fagyasztórekeszben tárolni, de az élelmiszer csomagolásán feltüntetett tárolási időtartamot be kell tartani.

A fagyasztófiókok a fagyasztandó élelmiszerek tárolására szolgálnak. A nagy tömbméretű halakat és húsokat apró darabokra kell vágni és frissen tartó zacskókba csomagolni, mielőtt egyenletesen elosztjuk őket a fagyasztófiókokban.

Gyors fagyasztás

- Lásd a gyorsfagyasztás funkció leírását a "Funkció" részben.
- A normál fagyasztáshoz képest a gyorsfagyasztás lehetővé teszi, hogy az élelmiszer a legnagyobb sebességgel haladjon át a maximális jégkristályképződési zónán. A gyorsfagyasztás képes az élelmiszer víztartalmát finom jégkristályokká fagyasztani, anélkül, hogy a sejtmembrán megsérülne, így a sejtje nem vész el felolvasztáskor, és az élelmiszer eredeti frissessége és tápértéke megőrizhető.
- A gyorsfagyasztási funkciót úgy tervezték, hogy megőrizze a fagyasztott élelmiszer tápanyagtartalmát, és az élelmiszer a legrövidebb idő alatt alaposan megfagyjon. A gyorsfagyasztás több energiát fogyaszt, mint a normál fagyasztás.

Tippek:

- Hagyja, hogy a forró ételek szobahőmérsékletűre hűljenek, mielőtt a fagyasztórekeszbe teszi őket.
- Ne tegyen folyadékkal teli üvegtartályt vagy lezárt konzervet a fagyasztórekeszbe, hogy a folyadék megfagyása után a térfogatágulás miatt ne robbanjon fel.
- Ossa az ételt megfelelően kis adagokra.
- Jobb, ha fagyasztás előtt becsomagolja az ételt, és a használt csomagolózacskónak száraznak kell lennie, ha a csomagolózacskók össze vannak fagyasztva. Az élelmiszereket olyan megfelelő anyagokkal kell csomagolni vagy lefedni, amelyek szilárdak, íztelenek, lég- és vízhatlanok, nem mérgezőek és szennyeződésmentesek, hogy elkerülhető legyen a keresztaszennyeződés és a szagátvitel.

A jégkészítő doboz használata

Helyezze a jégkészítő dobozt a fagyasztórekesz felső pozíciójába, hogy minél hamarabb megfagyjon.

Tippek a fagyasztott élelmiszerek vásárlásához

1. Ha fagyasztott élelmiszert vásárol, nézze meg a csomagoláson található Tárolási útmutatót. Minden egyes fagyasztott élelmiszert a csillaggal szemben feltüntetett ideig tárolhat. Ez általában a csomagolás elején található "Minőségét megőrzi" felirat.
2. Ellenőrizze a fagyasztott élelmiszerek szekrényének hőmérsékletét abban az üzletben, ahol a fagyasztott élelmiszereket vásárolja.
3. Győződjön meg arról, hogy a fagyasztott élelmiszercsomag tökéletes állapotban van.
4. A fagyasztott termékeket mindig utoljára vásárolja meg a bevásárláskor vagy a szupermarketben tett látogatásakor.
5. Próbálja meg a fagyasztott élelmiszereket együtt tartani a bevásárlás és a hazautazás során, mivel ez segít hidegen tartani az élelmiszereket.
6. Ne vásároljon fagyasztott élelmiszert, hacsak nem tudja azonnal lefagyasztani. A legtöbb szupermarketben és barkácsboltban speciális szigetelőtasakokat lehet kapni. Ezek tovább tartják hidegen a fagyasztott élelmiszereket.
7. Egyes élelmiszerek esetében a főzés előtti felolvasztás nem szükséges. A zöldségeket és a tésztákat közvetlenül forrásban lévő vízbe vagy gőzben főzve is hozzá lehet adni. A fagyasztott szószoikat és leveseket egy lábasba lehet tenni, és óvatosan melegíteni, amíg felolvadnak.
8. Használjon minőségi élelmiszert, és a lehető legkevesebbet babráljon vele. Ha az élelmiszereket kis mennyiségben fagyasztja le, kevesebb időbe telik, mint amennyi idő alatt megfagynak és kiolvadnak.
9. Becsülje meg a lefagyasztandó élelmiszerek számát. Nagy mennyiségű friss élelmiszer fagyasztásakor állítsa a hőmérsékletszabályozó gombot alacsony üzemmódba, a fagyasztó hőmérsékletét csökkentve. Így az élelmiszerek gyorsan lefagyaszthatók, miközben az élelmiszerek frissessége jobban megmarad.

Tippek speciális igényekhez

A hűtőszekrény/fagyasztó mozgatása

• Helyszín

Ne helyezze a hűtőszekrényt/fagyasztót hőforrás, pl. tűzhely, kazán vagy radiátor közelébe. Kerülje a közvetlen napsütéstől a kültéri épületekben vagy napozóteraszokon.

• Szintezés

Győződjön meg róla, hogy a hűtőszekrényt/fagyasztót az elülső szintező lábak segítségével vízszintbe állította. Ha nem vízszintes, a hűtőszekrény/fagyasztó ajtótömítés tömítési teljesítménye romlik, vagy akár a hűtőszekrény/fagyasztó működési hibájához is vezethet. Miután a hűtőszekrényt/fagyasztót a helyére állította, használat előtt várjon 4 órát, hogy a hűtőközeg leülepedhessen.

• Telepítés

Ne takarja le vagy zárja el a készülék szellőzőnyílásait vagy rácsait. Ha hosszabb ideig van távol:

- Ha a készüléket több hónapig nem fogja használni, először kapcsolja ki, majd húzza ki a konnektorból.
- Vegye ki az összes ételt.
- Alaposan tisztítsa meg és szárítsa meg a belső teret. A szagok és a penész kialakulásának megelőzése érdekében hagyja nyitva az ajtót: támassza ki, vagy szükség esetén távolítsa el az ajtót.
- A megtisztított készüléket száraz, szellőztetett helyen és hőforrástól távol tartsa, a készüléket óvatosan mozgassa, és ne helyezzen rá nehéz tárgyakat.
- A készülék nem lehet hozzáférhető a gyermekek számára.

Karbantartás és tisztítás

 Tisztítás előtt először húzza ki a hálózati csatlakozót; Ne dugja be vagy húzza ki a csatlakozót nedves kézzel, mert fennáll az áramütés és a sérülés veszélye. Ne öntsön vizet közvetlenül a hűtőszekrényre, hogy elkerülje a rozsdásodást, az áramszivárgást és a baleseteket. Ne nyújtsa a kezét a hűtőszekrény aljába, mert megkarcolhatják az éles fémsarkok.

Belső tisztítás és külső tisztítás

A hűtőszekrényben lévő ételmaradékok rossz szagot terjesztenek, ezért a hűtőszekrényt rendszeresen tisztítani kell. A friss élelmiszerek rekeszét általában havonta egyszer tisztítsa.

Távolítsa el az összes polcot, frissdobozt, palacktartót, fedőlapot, fiókot stb., és tisztítsa meg őket meleg vízbe vagy semleges mosószerbe mártott puha törülközővel vagy szivaccsal.

Gyakran tisztítsa meg a hűtőszekrény hátlapján és oldallapjain felgyülemlt port.

A mosószer használata után mindenképpen öblítse le tiszta vízzel, majd törölje szárazra.

 Ne használjon sörtés kefét, acél drótkéfét, mosószert, szappanport, lúgos mosószert, benzolt, benzint, savat, forró vizet és más maró vagy oldódó anyagokat a szekrény felületének, ajtótömítésének, műanyag díszítőelemeinek stb. tisztítására, hogy elkerülje a sérüléseket.

Óvatosan törölje szárazra az ajtótömítést, tisztítsa meg a hornyot egy pamutszinórral körbetekert fapálcikával. A tisztítás után először rögzítse az ajtótömítés négy sarkát, majd szegmensről szegmensre ágyazza be az ajtó hornyába.

Az áramellátás megszakadása vagy a hűtőrendszer meghibásodása

- Gondoskodjon a fagyasztott élelmiszerekről a hűtőköszülék hosszabb ideig tartó üzemszünete (például az áramellátás megszakadása vagy a hűtőrendszer meghibásodása) esetén.
- Próbálja meg minél kevesebbszer kinyitni a hűtőszekrény ajtaját, így az ételek biztonságosan és frissen tarthatók órákig még forró nyáron is.
- Ha előre megkapja az áramkimaradásról szóló értesítést :
 - Egy órával korábban állítsa a termosztát gombját hidegebb üzemmódra, hogy az élelmiszerek teljesen megfagyjanak (ez idő alatt ne tároljon új élelmiszereket!). Állítsa vissza a hőmérsékleti üzemmódot az eredeti beállításra, amikor az áramellátás időben normalizálódik.
 - Vízhatlan edényből jeget is készíthet, és azt a fagyasztó felső részébe helyezheti, így meghosszabbíthatja a friss élelmiszerek tárolási idejét.

 Megjegyzés: Ha a hűtőszekrényt egyszer használatba vette, jobb, ha folyamatosan használja; és normál körülmények között ne hagyja abba a használatát, hogy ne befolyásolja az élettartamot.

Leolvasztás

Ezt a készüléket automatikus leolvasztási funkcióval tervezték, így nem kell kézzel leolvasztani.

A lámpa cseréje

A hűtőszekrény a LED-lámpát használja világításra, amely alacsony energiafogyasztással és hosszú élettartammal rendelkezik. Bármilyen rendellenesség esetén kérjük, forduljon az értékesítés utáni személyzethez a látogatószolgálathoz.

Lámpa típusa: LED fény

Energiahatékonysági szint: G

Biztonsági ellenőrzés karbantartás után

- A tápkábel elszakadt vagy megsérült?
- A hálózati dugó szilárdan be van dugva a konnektorba?
- A hálózati csatlakozó rendellenesen túlmelegszik?

 Megjegyzés: Áramütés és tűzveszélyes baleset következhet be, ha a tápkábel és a dugó sérült vagy porral szennyezett. Bármilyen rendellenesség esetén húzza ki a hálózati csatlakozót, és lépjen kapcsolatba az eladóval.

Hogyan kell szétszerelni az alkatrészeket

Hűtőszekrény polca:

Fogja meg mindkét kezével a palacktartót, majd tolja felfelé.

Billenő fedél:

Tartsa függőleges irányban a billenő fedelet, igazítsa a jobb oldalát a forgó tengely nyílásához, majd a billenő fedél szétszereléséhez húzza ki erővel.

 Megjegyzés: Tilos bezárni az ajtót, amikor a billenő fedél nyitva van, különben a hűtőszekrény ajtaja megsérülhet.

Egyszerű hibaelemzés és hibaelhárítás

A következő kisebb hibák esetében nem minden meghibásodást kell a műszaki szerviznek kijavítania; Ön is megpróbálhatja megoldani a problémát.

Ügy	Ellenőrzés	Megoldások
-Teljesen hűtésmentes	-A konnektor ki van kapcsolva? -A megszakítók és biztosítékok elromlottak? -Nincs áram, vagy nincs vezetékszakadás?	-Csatlakoztassa újra rendesen -Ajtó kinyitása és annak ellenőrzése, hogy a lámpa világít-e.
-Gyanús zaj	-A hűtőszekrény stabil? -A hűtőszekrény érintkezik a fallal?	-A hűtőszekrény szintező lábainak beállítása. -Húzza el a faltól.
-Gyenge hűtési hatékonyság	-Felforrósított ételt vagy túl sok ételt tesz be? -Gyakran nyitja ki az ajtót? -Az ajtó tömítéshez rögzíti az ételes zacskót? -Közvetlen napfény vagy kemence vagy kályha közelében? -Jól szellőzik? -Túl magas a hőmérséklet beállítása?	-Az ételek hűtőszekrénybe helyezése, amikor a forró ételek kihűlnek. -Ajtó ellenőrzése és bezárása. -A hűtőszekrény eltávolítása a hőforrástól. -A hely hagyása a jó szellőzés fenntartása érdekében. -A megfelelő hőmérsékletre való beállítás.
-Különös szag a hűtőszekrényben	-Van romlott étel? -Hűtőszekrényt kell tisztítani? -Egy erős ízű étel?	-A romlott ételek kidobása. -Hűtőszekrény tisztítás. -Az erős ízű ételek becsomagolása.
-Nincs kulcsválasz	-ellenőrizze, hogy a gyermekzár funkció engedélyezve van-e a kijelzőpanelen.	-A kulcs feloldásához nyomja meg és tartsa lenyomva az "OK/LOCK" gombot 3 másodpercig, majd végezze el a kulcsműveletet. (A részletekért lásd a Gyermekkulcs funkciót).

-Hőmérséklet beállítása lehetetlen	-ellenőrizze, hogy a kijelzőpanelen engedélyezve van-e a gyorsfagyasztás vagy a gyorsűtés funkció.	-Kilépés a speciális funkció üzemmódból, majd a hőmérséklet beállítása (a részletekért lásd a Funkciók fejezetet).
-Hőmérséklet számjegyek villognak a kijelzőn	Korábban is volt áramszünet?	-A riasztás feloldásához nyomja meg bármelyik gombot (lásd a Túlmelegedés riasztás funkciót), majd ellenőrizze, hogy a benne tárolt élelmiszerek megromlottak-e.
-Fagyképződés a hűtőszekrény felső oldalán	Süllyed a hűtőszekrény ajtaja?	-A hűtőszekrény ajtajának megemeléséhez állítsa be az alsó zsanértengelyt, hogy javuljon az ajtó tömítés tömítési teljesítménye.
-Túl magas vagy túl alacsony hőmérséklet a hűtőszekrényben	-A hűtőszekrény hőmérsékleti módjai megfelelően vannak-e beállítva?	-Győződjön meg róla, hogy a hűtőszekrény hőmérséklete 2-8, a fagyasztó hőmérsékleti üzemmódja pedig - 16 °C - 24 °C.
-Melegedés a hűtőszekrény bal és jobb oldalán	-A hűtőszekrény működése során a hó a hűtőszekrény oldallapjának felső oldalához rögzített kondenzátoron és az anti-kondenzációs csövön keresztül kifelé távozik, így nyáron, amikor a környezeti hőmérséklet magas, az oldallapok hőmérséklete magas.	-Normális, hogy az oldallapok hőmérséklete magas.
-Hűtőszekrény világítás Kikapcsolva	-A hűtőszekrény be van kapcsolva? -Az ajtó 10 percnél tovább van nyitva? -Sérült a lámpa?	-A tápkábel dugóját szilárdan dugja be. -Ajtó bezárása után nyissa ki újra az ajtót. -A LED-lámpa cseréje
-A hűtőszekrény ajtaja nem tud megfelelően záródni	-Beszorul-e bármilyen élelmiszercsomag az ajtóba? -Túl sok élelmiszert tesznek bele? -A hűtőszekrény ferde van elhelyezve?	-Ne tároljon benne túlzott mennyiségű élelmiszert. -A hűtőszekrényt stabilan helyezze el.

 **Megjegyzés:** Ha a fenti leírások nem alkalmazhatóak a hibaelhárításhoz, ne szedje szét és ne javítsa meg saját maga. A tapasztalatlan személyek által végzett javítások sérülést vagy súlyos működési hibát okozhatnak. Forduljon a vásárlás helye szerinti üzlethez. Ezt a terméket csak erre felhatalmazott szakember szervizelheti, és csak eredeti pótalkatrészeket használhat. Ha a készüléket hosszabb ideig nem használja, válassza le az áramellátásról, ürítse ki az összes élelmiszert, és tisztítsa meg a készüléket, az ajtót nyitva hagyva a kellemetlen szagok elkerülése érdekében.

Az ajtó megfordítása

A hűtőszekrény ajtajának szétszerelés
Egy szerszám segítségével távolítsa el a csavarokat a felső zsanérfedélről, vegye ki a felső zsanért, és szerelje be a kommunikációs vezetékét a hűtőszekrény tetején lévő furatba.

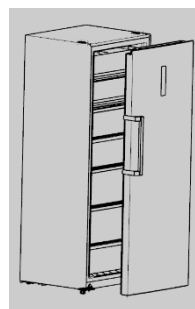
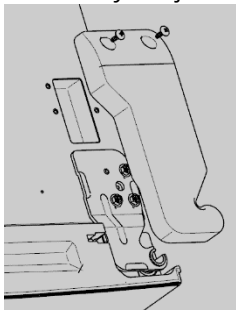

Távolítsa el az elülső szintező lábakat, a szerszámmal távolítsa el a zsanér rögzítésére szolgáló 4 csavart, majd távolítsa el a zsanért.

Csavarja le a felső zsanér három csavarját, vegye le a felső zsanért, és feszítse le a felső zsanérfedelet, az ajtóhüvelyt és a mágneset.

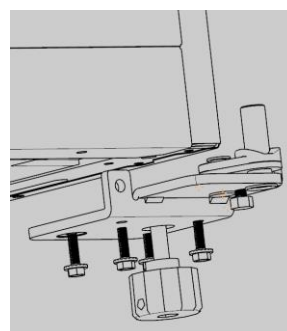
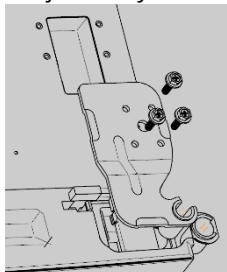

Vegye ki a bal alsó zsanért a tartozéktáskából, és szerelje fel a hűtőszekrényre a szerszámokkal.

Helyezze az ajtó kommunikációs vezetékét az ajtón lévő lyukba, majd fedje le.

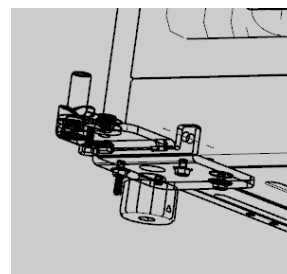
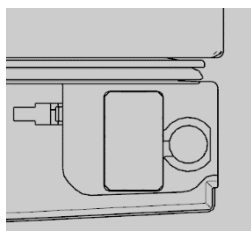

Vegye le az ajtócsapdát és az ajtócsukót az ajtóról, vegye ki az ajtócsukót a tartozéktáskából, és szerelje fel az ajtó bal oldalára.

Távolítsa el a hűtőszekrény bal oldali tetején lévő zsanérfedél három csavarját, vegye le a zsanérfedelet, vegye ki a lyukban lévő kábelköteget, és szerelje be az ajtó tengely hüvelyét.

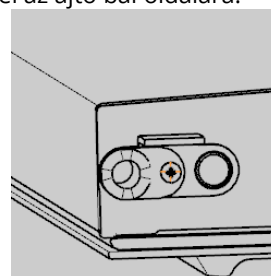
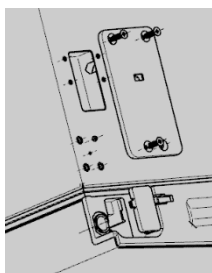

Szerelje fel az ajtót az ajtókarzatra.

A hűtőszekrény ajtaját 50 mm-rel emelje felfelé a hűtőszekrény ajtajának eltávolításához.

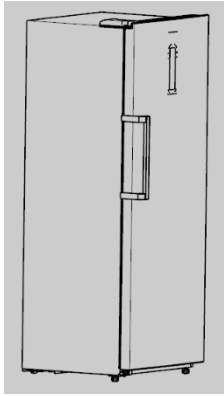

Vegye ki a bal felső zsanért a tartozéktáskából, rögzítse az ajtóba csavarokkal, majd csatlakoztassa a kábelköteget.

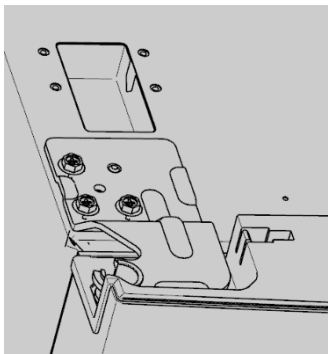

Távolítsa el a bal felső zsanérfedelelet, csatlakoztassa a kábelköteget, és szerelje fel a szekrényre.

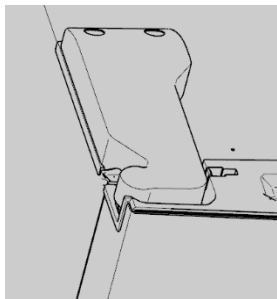

Távolítsa el a mágnest az ajtó jobb oldaláról, és helyezze fel az ajtó bal oldalára.

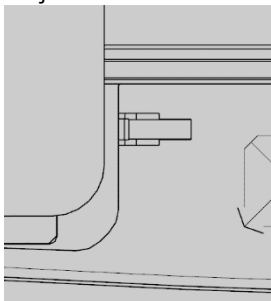

Távolítsa el a fogantyúfedelelet, csavarja le a fogantyút rögzítő csavarokat, és vegye ki a fogantyút. Az alábbi ábrák szerint:

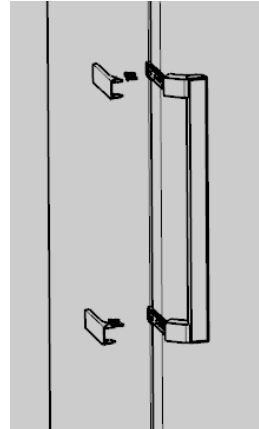

Szerelje fel a kilincset az ajtó másik oldalára: fordítsa el a kilincset 180°-kal függőlegesen, és szerelje fel az ajtó másik oldalára, ahogy az ábra mutatja:

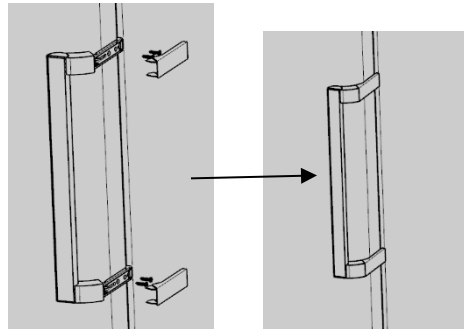

Az ajtókilincs felszerelése után az ajtófordító művelet befejeződik.

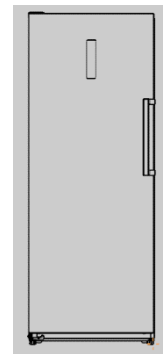

Az ajtókilincs beszereléséhez lásd a fenti pontot.

Jótállási feltételek

Az Alza.cz értékesítési hálózatában vásárolt új termékre 2 év garancia vonatkozik. Ha a garanciális időszak alatt javításra vagy egyéb szolgáltatásra van szüksége, forduljon közvetlenül a termék eladóójához, a vásárlás dátumával ellátott eredeti vásárlási bizonylatot kell bemutatnia.

Az alábbiak a jótállási feltételekkel való ellentétnek minősülnek, amelyek miatt az igényelt követelés nem ismerhető el:

- A terméknek a termék rendeltetésétől eltérő célra történő használata, vagy a termék karbantartására, üzemeltetésére és szervizelésére vonatkozó utasítások be nem tartása.
- A termék természeti katasztrófa, illetéktelen személy beavatkozása vagy a vevő hibájából bekövetkezett mechanikai sérülés (pl. szállítás, nem megfelelő eszközökkel történő tisztítás stb. során).
- A fogyóeszközök vagy alkatrészek természetes elhasználódása és öregedése a használat során (pl. akkumulátorok stb.).
- Káros külső hatásoknak való kitettség, például napfény és egyéb sugárzás vagy elektromágneses mezők, folyadék behatolása, tárgyak behatolása, hálózati túlfeszültség, elektrosztatikus kisülési feszültség (beleértve a villámást), hibás táp- vagy bemeneti feszültség és e feszültség nem megfelelő polaritása, kémiai folyamatok, például használt tápegységek stb.
- Ha valaki a termék funkcióinak megváltoztatása vagy bővítése érdekében a megvásárolt konstrukcióhoz képest módosításokat, átalakításokat, változtatásokat végzett a konstrukción vagy adaptációt végzett, vagy nem eredeti alkatrészeket használt.

EU-megfelelőségi nyilatkozat

A gyártó/importőr meghatalmazott képviselőjének azonosító adatai:

Importőr: Alza.cz a.s.

Bejegyzett székhely: Jankovcova 1522/53, Holešovice, 170 00 Prága 7

CIN: 27082440

A nyilatkozat tárgya:

Cím: Hűtőszekrény fagyasztóval

Modell / típus: BD-380WP

A fenti terméket az irányelv(ek)ben meghatározott alapvető követelményeknek való megfelelés igazolásához használt szabvány(ok)nak megfelelően vizsgálták:

2014/30/EU irányelv

2014/35/EU irányelv

2011/65/EU irányelv, a 2015/863/EU módosított változatban.

2019/2016/EU rendelet

2019/2019/EU rendelet

A módosított 1935/2004/EK rendelet



Prága

WEEE

Ez a termék nem ártalmatlanítható normál háztartási hulladékként az elektromos és elektronikus berendezések hulladékairól szóló uniós irányelvel (WEEE - 2012/19 / EU) összhangban. Ehelyett vissza kell juttatni a vásárlás helyére, vagy át kell adni az újrahasznosítható hulladékok nyilvános gyűjtőhelyén. Azzal, hogy gondoskodik a termék megfelelő ártalmatlanításáról, segít megelőzni a környezetre és az emberi egészségre gyakorolt esetleges negatív következményeket, amelyeket egyébként a termék nem megfelelő hulladékkezelése okozhatna. További részletekért forduljon a helyi hatósághoz vagy a legközelebbi gyűjtőponthoz. Az ilyen típusú hulladék nem megfelelő ártalmatlanítása a nemzeti előírásoknak megfelelően pénzbírságot vonhat maga után.



Sehr geehrter Kunde,
vielen Dank, dass Sie unser Produkt gekauft haben. Bitte lesen Sie die folgenden Anweisungen vor dem ersten Gebrauch sorgfältig durch und bewahren Sie diese Bedienungsanleitung zum späteren Nachschlagen auf. Achten Sie besonders auf die Sicherheitshinweise. Wenn Sie Fragen oder Anmerkungen zum Gerät haben, wenden Sie sich bitte an den Kundenservice.

✉ www.alza.de/kontakt

☎ 0800 181 45 44

✉ www.alza.at/kontakt

☎ +43 720 815 999

Lieferant Alza.cz a.s., Jankovcova 1522/53, Holešovice, 170 00 Prag 7, www.alza.cz

Sehr geehrte Benutzer, dieses Handbuch enthält die Grundkenntnisse über das Produkt, seine Verwendung, die Fehlerdiagnose und die grundlegenden Methoden zur Fehlerbehebung. Um das Produkt besser zu verstehen und zu nutzen, sollten Sie diese Anleitung sorgfältig lesen.

Sicherheit

- **WARNUNG!** Es ist gefährlich, wenn andere Personen als autorisiertes Servicepersonal Wartungs- oder Reparaturarbeiten durchführen, bei denen die Abdeckungen entfernt werden müssen. Versuchen Sie nicht, das Gerät selbst zu reparieren, um das Risiko eines Stromschlags zu vermeiden.
- **WARNUNG!** Brandgefahr / brennbare Materialien.

Hinweise zur Sicherheit

- Verwenden Sie zum Abtauen des Kühlschranks/Gefrierschranks keine elektrischen Geräte, wie z. B. einen Haartrockner oder ein Heizgerät.
- Behälter mit brennbaren Gasen oder Flüssigkeiten können bei niedrigen Temperaturen auslaufen.
- Bewahren Sie keine Behälter mit brennbaren Stoffen wie Spraydosen, Nachfüllpatronen für Feuerlöscher usw. im Kühl-/Gefrierschrank auf.
- Stellen Sie keine kohlenstoffhaltigen oder sprudelnden Getränke in das Gefrierfach. Eislutscher können "Frost-/Gefrierverbrennungen" verursachen. Wenn sie direkt aus dem Kühlschrank/Gefrierfach verzehrt werden.
- Entnehmen Sie keine Gegenstände aus dem Kühl-/Gefrierfach, wenn Ihre Hände feucht/nass sind, da dies zu Hautabschürfungen oder "Frost-/Gefrierbrand" führen kann. Flaschen und Dosen dürfen nicht in das Gefrierfach gestellt werden, da sie platzen können, wenn der Inhalt gefriert.
- Die vom Hersteller empfohlenen Lagerzeiten sollten eingehalten werden. Siehe die entsprechenden Anweisungen.
- Erlauben Sie Kindern nicht, sich die Bedienelemente zu manipulieren oder mit dem Kühl-/Gefriergerät zu spielen. Der Kühlschrank/Gefrierschrank ist schwer. Seien Sie vorsichtig, wenn Sie ihn bewegen. Es ist gefährlich, die Spezifikationen zu ändern oder zu versuchen, dieses Produkt in irgendeiner Weise zu modifizieren.
- Lagern Sie keine brennbaren Gase oder Flüssigkeiten im Inneren Ihres Kühl-/Gefrierschranks.
- Wenn das Netzkabel beschädigt ist, muss es durch den Hersteller, seinen Kundendienst oder ähnlich qualifizierte Personen ersetzt werden, um eine Gefährdung zu vermeiden.
- Dieses Gerät kann von Kindern ab 8 Jahren und darüber sowie von Personen mit verringerten physischen, sensorischen oder geistigen Fähigkeiten oder Mangel an Erfahrung und Wissen benutzt werden, wenn sie beaufsichtigt oder bezüglich des sicheren Gebrauchs des Geräts unterwiesen wurden und die damit verbundenen Gefahren verstehen. Kinder dürfen nicht mit dem Gerät spielen. Reinigungs- und Wartungsarbeiten dürfen von Kindern nicht ohne Aufsicht durchgeführt werden.
- Dieses Kühlgerät ist nicht als Einbaugerät vorgesehen.
- Dieses Gerät ist für die Verwendung in Haushalten und ähnlichen Anwendungen vorgesehen, wie z. B.:
 - Küchenbereiche für Mitarbeiter in Geschäften, Büros und anderen Arbeitsumgebungen.
 - Bauernhäuser und von Kunden in Hotels, Motels und anderen Wohnumgebungen.
 - Bed & Breakfast-ähnliche Umgebungen.
 - Gastronomie und ähnliche Nicht-Einzelhandelsanwendungen.

- Halten Sie die Lüftungsöffnungen im Gerätegehäuse oder in der Einbaukonstruktion frei von Hindernissen.
- Verwenden Sie keine mechanischen Vorrichtungen oder andere Mittel zur Beschleunigung des Abtauprozesses, die nicht vom Hersteller empfohlen werden.
- Der Kältemittelkreislauf darf nicht beschädigt werden.
- Benutzen Sie keine elektrischen Geräte in den Lebensmittelaufbewahrungsfächern des Geräts, es sei denn, es handelt sich um vom Hersteller empfohlene Typen.
- Bewahren Sie keine explosiven Stoffe wie Spraydosen mit entflammbarem Treibmittel in diesem Gerät auf.
- Dieses Gerät ist nicht dafür bestimmt, durch Personen (einschließlich Kinder) mit eingeschränkten physischen, sensorischen oder geistigen Fähigkeiten oder mangels Erfahrung und mangels Wissen benutzt zu werden, es sei denn, sie werden durch eine für ihre Sicherheit zuständige Person beaufsichtigt oder erhielten von ihr Anweisungen, wie das Gerät zu benutzen ist. Kinder sollten beaufsichtigt werden, um sicherzustellen, dass sie nicht mit dem Gerät spielen.
- **WARNUNG:** Halten Sie die Belüftungsöffnungen im Gerätegehäuse oder in der Einbaukonstruktion frei von Hindernissen.
- **WARNUNG:** Verwenden Sie keine mechanischen Vorrichtungen oder andere Mittel zur Beschleunigung des Abtauvorgangs, die nicht vom Hersteller empfohlen werden.
- **WARNUNG:** Der Kältemittelkreislauf darf nicht beschädigt werden.
- **WARNUNG:** Benutzen Sie keine elektrischen Geräte in den Lebensmittelaufbewahrungsfächern des Geräts, es sei denn, es handelt sich um den vom Hersteller empfohlenen Typ.
- **WARNUNG:** Kühlgeräte - insbesondere Kühl- und Gefriergeräte des Typs I - funktionieren möglicherweise nicht einwandfrei (mögliches Abtauen des Inhalts oder zu warme Temperatur im Gefrierfach), wenn sie über einen längeren Zeitraum unterhalb des kalten Endbereichs des Temperaturbereichs, für den das Kühlgerät ausgelegt ist, aufgestellt werden.
- **WARNUNG:** Bei Türen oder Deckeln, die mit Schlössern und Schlüsseln versehen sind, müssen die Schlüssel außerhalb der Reichweite von Kindern und nicht in der Nähe des Kühlgeräts aufbewahrt werden, um zu verhindern, dass Kinder eingeschlossen werden.
- **WARNUNG:** Das in Ihrem Gerät verwendete Kältemittel und die Isoliermaterialien erfordern besondere Entsorgungsverfahren.
- **WARNUNG:** Achten Sie beim Aufstellen des Geräts darauf, dass das Netzkabel nicht eingeklemmt oder beschädigt wird.
- **WARNUNG:** Bringen Sie keine Mehrfachsteckdosen oder tragbaren Netzteile an der Rückseite des Geräts an.
- Kinder im Alter von 3 bis 8 Jahren dürfen Kühlgeräte ein- und ausladen.
- Um eine Kontamination der Lebensmittel zu vermeiden, beachten Sie bitte die folgenden Hinweise:
 - Ein längeres Öffnen der Tür kann zu einem erheblichen Anstieg der Temperatur in den Fächern des Geräts führen.
 - Reinigen Sie regelmäßig Oberflächen, die mit Lebensmitteln in Berührung kommen können, und zugängliche Abflusssysteme.
 - Reinigen Sie die Wassertanks, wenn sie 48 Stunden lang nicht benutzt wurden; spülen Sie das an eine Wasserversorgung angeschlossene Wassersystem, wenn 5 Tage lang kein Wasser entnommen wurde.
 - Lagern Sie rohes Fleisch und rohen Fisch in geeigneten Behältern im Kühlschrank, so dass es nicht mit anderen Lebensmitteln in Berührung kommt oder auf diese tropft.
 - Die Zwei-Sterne-Tiefkühlfächer eignen sich für die Aufbewahrung von Tiefkühlkost, die Lagerung oder Zubereitung von Speiseeis und die Herstellung von Eiswürfeln.
 - Ein-, Zwei- und Drei-Sterne-Fächer sind nicht zum Einfrieren von frischen Lebensmitteln geeignet.
- Wenn das Kühlgerät längere Zeit nicht benutzt wird, schalten Sie es aus, tauen Sie es ab, reinigen Sie es, trocknen Sie es und lassen Sie die Tür offen, um Schimmelbildung im Gerät zu vermeiden.

Elektrischer Anschluss

⚡WARNUNG⚡

Bei unsachgemäßer Verwendung des geerdeten Steckers besteht die Gefahr eines Stromschlags. Wenn das Netzkabel beschädigt ist, lassen Sie es von einem autorisierten Servicecenter austauschen.

Dieses Gerät sollte zu Ihrer Sicherheit ordnungsgemäß geerdet sein. Dieses Kühlgerät benötigt eine Standard-Steckdose mit 220-240VAC 50/60Hz und dreipoliger Erdung.

Das Netzkabel sollte hinter dem Gerät befestigt werden und nicht frei liegen oder herunterhängen, um versehentliche Verletzungen zu vermeiden.

Ziehen Sie den Stecker des Kühlschranks niemals durch Ziehen am Netzkabel aus der Steckdose. Fassen Sie den Stecker immer fest an und ziehen Sie ihn gerade aus der Steckdose.

Klima Bereich

Die Informationen über den Klimabereich des Geräts finden Sie auf dem Typenschild. Sie gibt an, bei welcher Umgebungstemperatur (d. h. Raumtemperatur, in der das Gerät arbeitet) das Gerät optimal (ordnungsgemäß) funktioniert.

Klimabereich	Zulässige Umgebungstemperatur
SN	von +10°C bis +32°C
N	von +16°C bis +32°C
ST	von +16°C bis +38°C
T	von +16°C bis +43°C

Anmerkung: Angesichts der Grenzwerte des Umgebungstemperaturbereichs für die Klimaklassen, für die das Kühlgerät ausgelegt ist, und der Tatsache, dass die Innentemperaturen durch Faktoren wie den Standort des Kühlgeräts, die Umgebungstemperatur und die Häufigkeit des Türöffnens beeinflusst werden können, muss die Einstellung einer Temperaturregeleinrichtung gegebenenfalls angepasst werden, um diese Faktoren zu berücksichtigen.



Hinweis: Wenn das Gerät in einer Umgebung betrieben wird, die nicht dem angegebenen Klimatyp entspricht (d. h. außerhalb des angegebenen Umgebungstemperaturbereichs), kann es sein, dass es nicht in der Lage ist, die gewünschten Fachtemperaturen zu halten.

Schlösser

Wenn Ihr Kühlschrank mit einem Schloss ausgestattet ist, bewahren Sie den Schlüssel außerhalb der Reichweite und nicht in der Nähe des Geräts auf, um zu verhindern, dass sich Kinder darin einschließen können. Brechen Sie bei der Entsorgung eines alten Kühlschranks alle alten Schlösser oder Verriegelungen zur Sicherheit ab.

Freonfrei

Für den Kühlschrank werden ein freonfreies Kältemittel (R600a) und ein umweltfreundliches, aufschäumendes Isoliermaterial (Cyclopentan) verwendet, das die Ozonschicht nicht schädigt und nur sehr geringe Auswirkungen auf die globale Erwärmung hat. R600a ist entflammbar und wird in einem Kühlsystem versiegelt, ohne dass es bei normalem Gebrauch ausläuft. Sollte jedoch aufgrund einer Beschädigung des Kältemittelkreislaufs Kältemittel austreten, halten Sie das Gerät unbedingt von offenen Flammen fern und öffnen Sie so schnell wie möglich die Fenster zur Belüftung.

Produktmerkmale

Dies ist ein aufrecht stehender eintüriger Inverter-Kühlschrank mit elektronischer Steuerung. Er verfügt über eine Umschaltfunktion zwischen Kühl- und Gefriermodus; im Gefriermodus kann er für die Aufbewahrung von Fisch, Fleisch usw. verwendet werden, die für die langfristige Lagerung eingefroren werden müssen; im Kühlmodus kann er für die Lagerung von frischen Lebensmitteln wie Obst, Gemüse, Eiern, Milch usw. verwendet werden.

Computersteuerung

Der Kühlschrank verfügt über eine elektronische Temperaturregelung und ist mit einem LED-Display ausgestattet, über das die Temperatur und die Betriebsparameter verwaltet und eingestellt werden können.

Wechselrichter-Technologie

Durch die Integration von präziser Frequenzumwandlung, Geräuschreduzierung, Energieeinsparung, präziser Temperaturregelung und anderen Technologien verfügt der Kühlschrank über eine hervorragende Leistung. Darüber hinaus kann die Arbeitseffizienz des Inverter-Kompressors automatisch an die Umgebungstemperatur und die eingestellte Temperatur angepasst werden, so dass der Kühlschrank immer in seinem optimalen Zustand arbeitet.

Grüne Technologie

Für den Kühlschrank werden ein freonfreies Kältemittel und ein aufgeschäumtes Isoliermaterial verwendet, das die Ozonschicht nicht schädigt und nur einen geringen Einfluss auf die globale Erwärmung hat, so dass er ein umweltfreundliches Produkt ist.

Benutzerfreundlichere Designs

Es stehen Funktionen wie ein großer Betriebsspannungsbereich, automatische Temperaturregelung, Stromabschalt Speicher, Einschaltverzögerung, automatischer Alarm, Schnellgefrieren und Schnellkühlen usw. zur Verfügung.

Umschaltbar zwischen Kühlschrank und Gefrierschrank

BD-380W

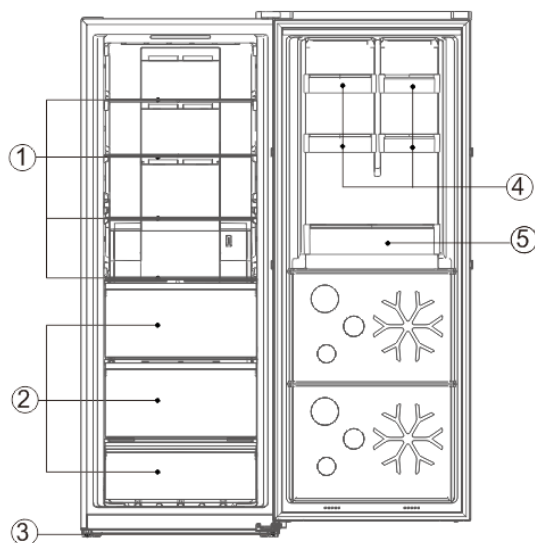

#	Beschreibung
1	Glasböden
2	Gefrierschublade
3	Einstellbare Füße
4	Kleine Flaschenregale
5	Flaschenregal

Aufgrund technischer Neuerungen stimmen die Produktbeschreibungen in diesem Handbuch möglicherweise nicht vollständig mit Ihrem Kühlschrank überein. Die detaillierten Informationen

entsprechen dem Endprodukt.

Vorbereitungen für die Verwendung

Aufstellungsort

- Zustand der Belüftung

Der Aufstellungsort des Kühlschranks sollte gut belüftet sein und wenig heiße Luft enthalten. Stellen Sie den Kühlschrank nicht in der Nähe einer Wärmequelle wie einem Herd oder Heizkessel auf und vermeiden Sie direkte Sonneneinstrahlung, um die Kühlwirkung zu gewährleisten und gleichzeitig Energie zu sparen. Stellen Sie den Kühlschrank nicht an einem feuchten Ort auf, um zu verhindern, dass der Kühlschrank rostet und Strom entweicht. Das Ergebnis der Division der Gesamtfläche des Raums, in dem der Kühlschrank aufgestellt ist, durch die Kältemittelfüllmenge des Kühlschranks darf nicht weniger als 8 g/ M³ betragen. Hinweis: Die Kältemittelfüllmenge des Kühlschranks ist auf dem Typenschild zu finden.

- Raum für Wärmeableitung

Während des Betriebs gibt der Kühlschrank Wärme an die Umgebung ab. Daher sollte an der Oberseite des Kühlschranks ein Freiraum von mindestens **30 mm**, an beiden Seiten von mehr als 100 mm und an der Rückseite des Kühlschranks von mehr als 50 mm eingehalten werden. ◦

Abmessungen in mm

MODELL	W	D	H	A	B	C(°)	E	F
BD-380W	710	770	1855	1297	1407	130±5	50	100
BD-311W	710	770	1570	1297	1407	130±5	50	100

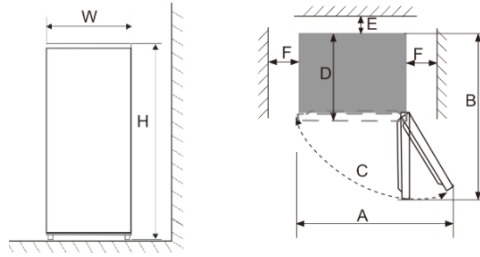

Anmerkung: Abbildung 1, Abbildung 2 nur als schematische Darstellung des Produktraumbedarfs.

- Ebener Boden

Stellen Sie den Kühlschrank auf einen festen und ebenen Boden, um ihn stabil zu halten, da er sonst Vibrationen und Lärm verursacht. Wenn der Kühlschrank auf Bodenmaterialien wie Teppich, Strohmatte oder Polyvinylchlorid aufgestellt wird, sollten unter dem Kühlschrank solide Unterlegplatten angebracht werden, um Farbveränderungen aufgrund von Wärmeabgabe zu vermeiden.

⚠ Eine ungehinderte Belüftung muss um das Gerät herum oder in einer eingebetteten Struktur gewährleistet sein.

Vorbereitungen für die Verwendung

- Stehzeit

Nachdem der Kühlschrank ordnungsgemäß installiert und gut gereinigt wurde, schalten Sie ihn nicht sofort ein. Stellen Sie sicher, dass Sie den Kühlschrank erst nach mehr als 1 Stunde Standzeit einschalten, um seinen normalen Betrieb zu gewährleisten.

- Reinigung

Überprüfen Sie die Zubehöreile im Inneren des Kühlschranks und wischen Sie das Innere mit einem weichen Tuch ab.

- Einschalten

Stecken Sie den Stecker in die feste Steckdose, um den Kompressor zu starten. Öffnen Sie nach 1 Stunde die Gefrierschranktür. Wenn die Temperatur im Gefrierfach deutlich sinkt, zeigt dies, dass das Kühlsystem normal funktioniert.

- Lagerung von Lebensmitteln

Nachdem der Kühlschrank eine Zeit lang gelaufen ist, wird die Innentemperatur des Kühlschranks automatisch entsprechend der Temperatureinstellung des Benutzers geregelt. Nachdem der Kühlschrank vollständig abgekühlt ist, legen Sie die Lebensmittel hinein, die normalerweise 2 bis 3 Stunden brauchen, um vollständig abgekühlt zu sein. Im Sommer, wenn die Temperatur hoch ist, dauert es mehr als 4 Stunden, bis die Lebensmittel vollständig abgekühlt sind (versuchen Sie, die Kühlschranktür so wenig wie möglich zu öffnen, bevor die Innentemperatur abkühlt).

⚠ Wenn der Kühlschrank an einem feuchten Ort installiert ist, überprüfen Sie, ob das Erdungskabel und der Fehlerstromschutzschalter in Ordnung sind. Wenn durch den Kontakt des Kühlschranks mit der Wand Vibrationsgeräusche entstehen oder wenn die Wand durch die Luftkonvektion um den Kompressor herum geschwärzt wird, entfernen Sie den Kühlschrank von der Wand. Die Aufstellung des Kühlschranks kann Störgeräusche oder Bildstörungen bei Mobiltelefonen, Festnetztelefonen, Radioempfängern und Fernsehgeräten in der Umgebung verursachen. Halten Sie den Kühlschrank in einem solchen Fall so weit wie möglich entfernt.

Funktionen

Das Display wird wie folgt dargestellt:

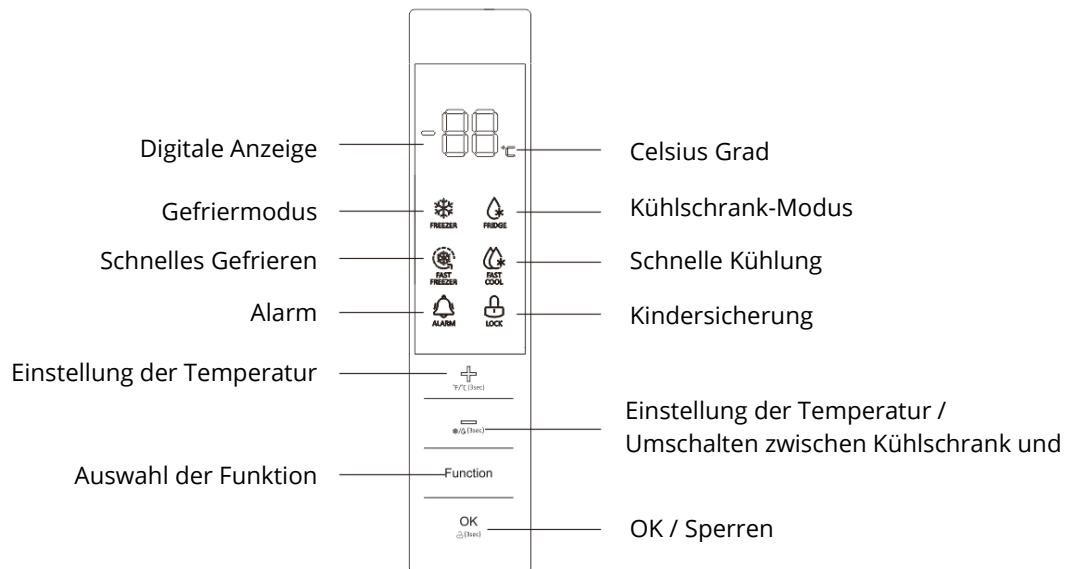

ACHTUNG: Dies ist ein umbaubarer Kühlschrank, der sowohl als Kühl- als auch als Gefrierschrank funktionieren kann. Bitte überprüfen Sie beim Einschalten, ob er auf Kühl- oder Gefrierbetrieb eingestellt ist. Wenn das Kühlsystem zum ersten Mal an die Stromversorgung angeschlossen wird, leuchten alle Symbole auf dem Anzeigefeld 2 Sekunden lang auf und das System läuft standardmäßig im Gefriermodus bei -18°C. Wenn alle Türen geschlossen sind, wird das Display automatisch ausgeschaltet, wenn innerhalb von 3 Minuten keine Tastenbetätigung erfolgt. Wenn das Display ausgeschaltet ist, leuchtet es auf, wenn eine Tür geöffnet oder eine Taste gedrückt wird.

Die folgenden Tastenbetätigungen sind nur gültig, wenn die Tasten entriegelt sind und auf dem Display leuchten. (Siehe 1.6 zum Entriegeln der Tasten)

Funktionen

Umschalten zwischen Kühl- und Gefrierbetrieb

Halten Sie die '!'-Taste für 3s gedrückt, dann kann zwischen dem Kühl- und dem Gefriermodus umgeschaltet werden.

Temp. Einstellung

Drücken Sie zum ersten Mal die Taste "+" oder "-", wobei das Symbol für die Temperatur flackert, und drücken Sie dann erneut die Taste "+" oder "-", um die Temperatur auf den gewünschten Wert einzustellen, und drücken Sie abschließend die Taste "OK" oder warten Sie 5 Sekunden lang, um die obige Temperatureinstellung zu bestätigen.

Die Temperatureinstellungsbereiche werden wie folgt eingestellt:

Im Modus "Kühlschrank": 2°C <>3°C <>4°C <>5°C <>6°C <>7°C <> 8°C.

Im Tiefkühlmodus: -16°C <>-17°C <>-18°C <>-19°C <>-20°C <>-21°C <>-22°C <>-23°C <>-24°C.

Schnellgefrieren

1) Wenn die Schnellgefrierfunktion aktiviert ist, wird die Temperatur im Gefrierfach automatisch auf -32°C geregelt, und nach 26 Betriebsstunden wird die Schnellgefrierfunktion beendet. Eine schnelle Abkühlung der Gefrierraumtemperatur ist vorteilhaft für die Vermeidung von Nährstoffverlusten und die Erhaltung der Frische von Lebensmitteln.



Im Schnellgefriermodus wird die Gefrieretemperatur nicht angepasst.



Die Schnellgefrierfunktion kann nur im Gefriermodus aktiviert werden.

2) Aktivieren der Schnellgefrierfunktion

Drücken Sie im Gefriermodus die Funktionstaste, um Schnelles Einfrieren auszuwählen, bis das entsprechende Symbol blinkt, und drücken Sie dann zur Bestätigung innerhalb von 5 Sekunden die OK-/Sperrtaste. Wenn die Taste OK/Sperrtaste nicht innerhalb von 5 Sekunden gedrückt wird, wird die Einstellung ungültig.

3) Beenden der Schnellgefrierfunktion

"Nach einer Gesamtlaufzeit von 26 Stunden wird die Schnellgefrierfunktion automatisch beendet. Drücken Sie im Modus "Schnelles Einfrieren" die Funktionstaste, um "Schnelles Einfrieren" auszuwählen, bis das entsprechende Symbol blinkt, und drücken Sie dann zur Bestätigung die OK-/Sperrtaste, um die Funktion "Schnelles Einfrieren" zu beenden.

Schnelle Kühlung

1) Wenn die Schnellkühlfunktion aktiviert ist, wird die Temperatur des Fachs automatisch auf 2°C geregelt. Eine schnelle Abkühlung der Fachtemperatur ist vorteilhaft für die Vermeidung von Nährstoffverlusten und den Erhalt der Frische der Lebensmittel.



Im Schnellabkühlungsmodus unterliegt die Temperatur keiner Veränderung.



Die Fast-Cooling-Funktion kann nur im Kühlmodus aktiviert werden.

Aktivieren der Fast-Cooling-Funktion

Drücken Sie im Kühlmodus die Funktionstaste, um Schnelles Kühlen auszuwählen, bis das entsprechende Symbol blinkt, und drücken Sie dann zur Bestätigung innerhalb von 5 Sekunden die OK-/Sperrtaste. Wenn die Taste OK/Sperren nicht innerhalb von 5 Sekunden gedrückt wird, wird die Einstellung ungültig.

Beenden der Fast-Cooling-Funktion

Drücken Sie im Schnellkühlmodus die Funktionstaste, um Schnellkühlung auszuwählen, bis das entsprechende Symbol blinkt, und drücken Sie dann zur Bestätigung die OK-/Sperrtaste, um die Schnellkühlfunktion zu beenden.

Kindersicherung

Wenn die Kindersicherungsfunktion aktiviert ist, werden die Temperatur und die Funktion nicht verändert, um eine Fehlbedienung zu verhindern.

Wenn innerhalb von 3 Minuten keine Taste betätigt wird, wird die Kindersicherung automatisch aktiviert.

Manuelles Aktivieren/Aufheben der Kindersicherungsfunktion

Halten Sie die OK/Sperre-Taste 3 Sekunden lang gedrückt, um die Kindersicherung zu aktivieren/deaktivieren.

Alarm bei offener Tür

Wenn eine Tür länger als 3 Minuten geöffnet ist, ertönt ein ständiger akustischer Alarm, der durch Drücken einer beliebigen Taste gestoppt werden kann, aber nach 3 Minuten wieder aktiviert wird, wenn die Tür offen bleibt. Die Alarme werden erst wieder aufgehoben, wenn die Tür geschlossen wird.

Stromabschaltbarer Speicher

Im Falle eines Stromausfalls behält der Kühlschrank den Betriebszustand vor dem Stromausfall bei, wenn die Stromversorgung wiederhergestellt ist.

Einschaltverzögerung

Um den Kompressor des Kühlschranks im Falle eines kurzzeitigen Stromausfalls (d.h. weniger als 5 Minuten) vor Schäden zu schützen, wird der Kompressor nicht sofort nach dem Einschalten des Geräts gestartet.

Übertemperaturalarm (nur nach Stromausfall)

Wenn das Kühlsystem eingeschaltet wird, wenn es auf den Gefriermodus eingestellt ist und die Temperatur im Fach höher als -10°C ist, flackern die Ziffern der Temperatur auf dem Display. Die Temperatur, bei der das System eingeschaltet ist, kann angezeigt werden, wenn eine beliebige Taste gedrückt wird, und die normale Anzeige wird wiederhergestellt, wenn eine beliebige Taste erneut gedrückt wird oder nach 5 Sekunden.

Störungsalarm

Wenn E0, E1, E2, EH oder EC auf dem Bedienfeld angezeigt wird, liegt ein Fehler im Kühlschrank vor.

Wenden Sie sich in diesem Fall bitte an den Kundendienst, um das Gerät überprüfen zu lassen.

Anweisungen für die Lagerung von Lebensmitteln

Vorsichtsmaßnahmen für die Verwendung

- Das Gerät funktioniert möglicherweise nicht gleichmäßig (es besteht die Möglichkeit, dass es abtaut oder die Temperatur im Gefrierfach zu warm wird), wenn es über einen längeren Zeitraum unterhalb der Kältengrenze des Temperaturbereichs, für den das Kühlgerät ausgelegt ist, aufgestellt wird.
- Die Angaben zum Klimatyp des Geräts finden Sie auf dem Typenschild.
- Die Innentemperatur kann durch Faktoren wie den Standort des Kühlgeräts, die Umgebungstemperatur, die Häufigkeit des Öffnens der Tür usw. beeinflusst werden; gegebenenfalls sollte darauf hingewiesen werden, dass die Einstellung eines Temperaturreglers möglicherweise geändert werden muss, um diese Faktoren zu berücksichtigen.
- Brausegetränke sollten nicht im Gefrierfach oder im Tiefkühlfach gelagert werden, und einige Produkte wie Wassereis sollten nicht zu kalt verzehrt werden.

Lagerung von Lebensmitteln

Im Kühlschrank-Modus: Er eignet sich für die Lagerung von Lebensmitteln, die nicht eingefroren werden müssen, gekochte Speisen, Bier, Eier, einige Gewürze, die kalt aufbewahrt werden müssen, Milch, Fruchtsaft usw.

Im Gefriermodus, eignet er sich für die Aufbewahrung von Eiscreme, Tiefkühlkost und lange haltbaren Lebensmitteln.

Kühlschrankablage: Wenn Sie die Ablage herausnehmen, heben Sie sie zuerst an und ziehen Sie sie dann heraus; wenn Sie die Ablage einbauen, bringen Sie sie in Position, bevor Sie sie abstellen.

Gemüsefach: Ziehen Sie das Gemüsefach heraus, um an die Lebensmittel zu gelangen.

Vorsichtsmaßnahmen für die Aufbewahrung von Lebensmitteln (im Kühlmodus)

Es ist besser, die Lebensmittel zu reinigen und trocken zu wischen, bevor Sie sie im Kühlschrank aufbewahren. Bevor die Lebensmittel in den Kühlschrank gestellt werden, ist es ratsam, sie zu versiegeln, um einerseits die Wasserverdunstung zu verhindern, damit Obst und Gemüse frisch bleiben, und andererseits Geruchsbelästigung zu vermeiden.

Stellen Sie nicht zu viele oder zu schwere Lebensmittel in den Kühlschrank. Achten Sie auf einen ausreichenden Abstand zwischen den Lebensmitteln; wenn sie zu nahe beieinander stehen, wird der Kaltluftstrom blockiert, was die Kühlwirkung beeinträchtigt. Lagern Sie nicht zu viele oder zu schwere Lebensmittel, um zu verhindern, dass die Ablagefläche zerdrückt wird. Halten Sie bei der Lagerung von Lebensmitteln einen gewissen Abstand zur Innenwand ein, und stellen Sie wasserhaltige Lebensmittel nicht zu nahe an die Rückwand des Kühlschranks, damit sie nicht an der Innenwand festfrieren.

Kategorisierte Lagerung von Lebensmitteln: Die Lebensmittel sollten nach Kategorien geordnet gelagert werden, wobei die Lebensmittel, die Sie täglich essen, vor dem Regal stehen sollten, um die Dauer des Öffnens der Tür zu verkürzen und den Verderb von Lebensmitteln aufgrund des Verfalls zu vermeiden.

Tipps zum Energiesparen: Lassen Sie die heißen Lebensmittel auf Zimmertemperatur abkühlen, bevor Sie sie in den Kühlschrank stellen. Legen Sie die gefrorenen Lebensmittel zum Auftauen in das Frischhaltefach und nutzen Sie die niedrige Temperatur der gefrorenen Lebensmittel zum Kühlen der frischen Lebensmittel, um Energie zu sparen.

Lagerung von Obst und Gemüse

Bei Kühlgeräten mit Kühlfach sollte darauf hingewiesen werden, dass einige Arten von frischem Gemüse und Obst kälteempfindlich sind und sich daher nicht für die Lagerung in einem solchen Fach eignen.

Im Gefriermodus

Die Gefriertemperatur wird auf unter -18 °C geregelt, und es ist ratsam, die Lebensmittel zur langfristigen Aufbewahrung im Gefrierfach zu lagern, wobei die auf der Lebensmittelverpackung angegebene Lagerdauer eingehalten werden sollte.

In den Gefrierfächern werden Lebensmittel gelagert, die eingefroren werden müssen. Fisch und Fleisch in großen Blöcken sollten in kleine Stücke geschnitten und in Frischhaltebeutel verpackt werden, bevor sie gleichmäßig in den Gefrierfächern verteilt werden.

Schnelles Gefrieren

- Siehe die Beschreibung der Schnellgefrierfunktion im Abschnitt "Funktion".
- Im Vergleich zum normalen Gefrieren durchlaufen die Lebensmittel beim Schnellgefrieren die Zone der maximalen Eiskristallbildung mit der höchsten Geschwindigkeit. Beim Schnellgefrieren kann der Wassergehalt der Lebensmittel in feine Eiskristalle gefrieren, ohne die Zellmembran zu beschädigen, so dass der Zellsaft beim Auftauen nicht verloren geht und die ursprüngliche Frische und der Nährwert der Lebensmittel erhalten bleiben.

- Die Schnellgefrierfunktion ist so konzipiert, dass die Nährstoffe der gefrorenen Lebensmittel erhalten bleiben und die Lebensmittel in kürzester Zeit durchgefroren werden. Beim Schnellgefrieren wird mehr Energie verbraucht als beim normalen Gefrieren.

Tipps:

- Lassen Sie die heißen Lebensmittel auf Zimmertemperatur abkühlen, bevor Sie sie in das Gefrierfach legen.
- Stellen Sie keine Glasbehälter mit Flüssigkeit oder versiegelte Konserven in das Gefrierfach, um ein Bersten durch Volumenausdehnung nach dem Einfrieren der Flüssigkeit zu vermeiden.
- Teilen Sie die Lebensmittel in angemessen kleine Portionen auf
- Die Lebensmittel sollten vor dem Einfrieren verpackt werden, und der verwendete Verpackungsbeutel sollte trocken sein, für den Fall, dass die Verpackungsbeutel zusammengefroren sind. Die Lebensmittel sollten mit geeigneten Materialien verpackt oder abgedeckt werden, die fest, geschmacksneutral, luft- und wasserundurchlässig, ungiftig und frei von Verunreinigungen sind, um Kreuzkontaminationen und Geruchsübertragungen zu vermeiden.

Verwendung der Eisbereitschaftsbox

Stellen Sie den Eiswürfelbehälter in die obere Position des Gefrierfachs, damit er so schnell wie möglich vereist.

Tipps für den Einkauf von Tiefkühlkost

1. Achten Sie beim Kauf von Tiefkühlkost auf die Lagerungshinweise auf der Verpackung. Sie können jedes Tiefkühlprodukt für den Zeitraum aufbewahren, der in der Sternebewertung angegeben ist. Dies ist in der Regel der Zeitraum, der auf der Vorderseite der Verpackung mit "Mindestens haltbar bis" angegeben ist.
2. Überprüfen Sie die Temperatur der Tiefkühltruhe in dem Geschäft, in dem Sie die Tiefkühlkost kaufen.
3. Vergewissern Sie sich, dass die Tiefkühlkostpackung in einwandfreiem Zustand ist.
4. Kaufen Sie Tiefkühlprodukte beim Einkaufen oder im Supermarkt immer zuletzt.
5. Versuchen Sie, gefrorene Lebensmittel beim Einkaufen und auf dem Heimweg zusammenzuhalten, damit sie kühler bleiben.
6. Kaufen Sie keine Tiefkühlkost, wenn Sie sie nicht sofort einfrieren können. In den meisten Supermärkten und Baumärkten gibt es spezielle Isolierbeutel zu kaufen. Diese halten die gefrorenen Lebensmittel länger kalt.
7. Bei einigen Lebensmitteln ist das Auftauen vor dem Garen unnötig. Gemüse und Nudeln können direkt in kochendes Wasser gegeben oder im Dampf gegart werden. Gefrorene Soßen und Suppen können in einen Topf gegeben und vorsichtig erhitzt werden, bis sie aufgetaut sind.
8. Verwenden Sie hochwertige Lebensmittel und behandeln Sie sie so wenig wie möglich. Wenn Lebensmittel in kleinen Mengen eingefroren werden, dauert es weniger lange, bis sie gefrieren und auftauen.
9. Schätzen Sie die Anzahl der einzufrierenden Lebensmittel. Wenn Sie große Mengen frischer Lebensmittel einfrieren, stellen Sie den Temperaturregler auf die niedrige Stufe, d. h. die Gefriertemperatur wird gesenkt. So können die Lebensmittel schnell eingefroren werden, wobei die Frische der Lebensmittel gut erhalten bleibt.

Tipps für besondere Bedürfnisse

Umzug des Kühl-/Gefrierschranks

- **Standort**

Stellen Sie Ihr Kühl-/Gefriergerät nicht in der Nähe einer Wärmequelle auf, z. B. eines Herdes, Heizkessels oder Heizkörpers. Vermeiden Sie direkte Sonneneinstrahlung in Außengebäuden oder auf Sonnenterrassen.

- **Nivellierung**

Stellen Sie sicher, dass Ihr Kühl-/Gefriergerät mit Hilfe der vorderen Nivellierfüße nivelliert wird. Wenn das Gerät nicht nivelliert ist, wird die Dichtungsleistung der Kühl-/Gefrierschranktür beeinträchtigt, oder es kann sogar zu einem Betriebsausfall Ihres Kühl-/Gefrierschranks führen. Warten Sie nach dem Aufstellen des Kühl-/Gefriergeräts 4 Stunden, bevor Sie es in Betrieb nehmen, damit sich das Kältemittel setzen kann.

- **Einrichtung**

Verdecken oder blockieren Sie nicht die Lüftungsöffnungen oder Gitter Ihres Geräts.

Wenn Sie für längere Zeit außer Haus sind

- Wenn das Gerät mehrere Monate lang nicht benutzt wird, schalten Sie es zuerst aus und ziehen Sie dann den Stecker aus der Steckdose.
- Nehmen Sie alle Lebensmittel heraus.

- Reinigen und trocknen Sie den Innenraum gründlich. Um Geruchs- und Schimmelbildung vorzubeugen, lassen Sie die Tür angelehnt: blockieren Sie sie oder lassen Sie sie gegebenenfalls entfernen.
- Bewahren Sie das gereinigte Gerät an einem trockenen, gut belüfteten Ort und nicht in der Nähe einer Wärmequelle auf, stellen Sie das Gerät flach auf und legen Sie keine schweren Gegenstände darauf.
- Das Gerät sollte nicht zum Spielen für Kinder zugänglich sein.

Wartung und Reinigung



Ziehen Sie vor der Reinigung zuerst den Netzstecker. Stecken Sie den Stecker nicht mit nassen Händen ein oder aus, da sonst die Gefahr eines Stromschlags und von Verletzungen besteht. Schütten Sie kein Wasser direkt auf den Kühlschrank, um Rost, Stromverluste und Unfälle zu vermeiden. Stecken Sie Ihre Hände nicht in den Boden des Kühlschranks, da Sie sich an den scharfen Metalcken verletzen könnten.

Reinigung innen und außen

Die Lebensmittelreste im Kühlschrank können einen unangenehmen Geruch verursachen, deshalb muss der Kühlschrank regelmäßig gereinigt werden. Das Frischhaltefach wird in der Regel einmal im Monat gereinigt.

Nehmen Sie alle Einlegeböden, Gemüsefächer, Flaschenhalter, Abdeckplatten, Schubladen usw. heraus und reinigen Sie sie mit einem weichen Handtuch oder einem in warmes Wasser oder neutrales Reinigungsmittel getauchten Schwamm.

Entfernen Sie regelmäßig den Staub, der sich auf der Rückwand und den Seitenwänden des Kühlschranks angesammelt hat.

Spülen Sie es nach der Verwendung von Reinigungsmitteln unbedingt mit klarem Wasser ab und wischen Sie es anschließend trocken.



Verwenden Sie keine Borstenbürsten, Stahldrahtbürsten, Reinigungsmittel, Seifenpulver, alkalische Reinigungsmittel, Benzol, Benzin, Säuren, heißes Wasser und andere ätzende oder lösliche Mittel, um die Oberfläche des Gehäuses, die Türdichtung, dekorative Kunststoffteile usw. zu reinigen, um Schäden zu vermeiden.

Wischen Sie die Türdichtung vorsichtig trocken und reinigen Sie die Nut mit einem mit Baumwollfaden umwickelten Holzstäbchen. Nach der Reinigung befestigen Sie zuerst die vier Ecken der Türdichtung und betten sie dann Segment für Segment in die Türnut ein.

Unterbrechung der Stromzufuhr oder Ausfall der Kühlanlage

- Achten Sie auf das Gefriergut, wenn das Kühlgerät längere Zeit nicht in Betrieb ist (z. B. bei Stromausfall oder Ausfall der Kühlanlage).
- Versuchen Sie, die Kühlschranktür so wenig wie möglich zu öffnen, so lassen sich Lebensmittel auch im heißen Sommer stundenlang sicher und frisch halten.
- Wenn Sie die Mitteilung über den Stromausfall im Voraus erhalten :
 - Stellen Sie den Thermostatknopf eine Stunde vorher auf die höchste Stufe, damit die Lebensmittel vollständig gefroren sind (lagern Sie während dieser Zeit keine neuen Lebensmittel!). Stellen Sie den Temperaturmodus wieder auf die ursprüngliche Einstellung zurück, wenn die Stromversorgung rechtzeitig wieder normal wird.
 - Sie können auch Eis in einem wasserdichten Behälter herstellen und diesen in den oberen Teil des Gefrierschranks stellen, um die Lagerzeit für frische Lebensmittel zu verlängern.



Hinweis: Wenn der Kühlschrank einmal in Betrieb ist, sollten Sie ihn am besten durchgehend benutzen; unter normalen Umständen sollten Sie den Betrieb nicht unterbrechen, um die Lebensdauer nicht zu beeinträchtigen.

Entfrostern

Dieses Gerät ist mit einer automatischen Abtaufunktion ausgestattet, so dass es nicht manuell abgetaut werden muss.

Auswechseln der Lampe

Die LED-Lampe wird vom Kühlschrank für die Beleuchtung verwendet und zeichnet sich durch einen niedrigen Energieverbrauch und eine lange Lebensdauer aus. Im Falle von Anomalien wenden Sie sich bitte an das Kundendienstpersonal.

Art der Lampe: LED-Licht

Energie-Effizienz-Niveau: G

Sicherheits-Check nach der Wartung

- Ist das Netzkabel gebrochen oder beschädigt?
- Ist der Netzstecker fest in der Steckdose eingesteckt?
- Wird der Netzstecker ungewöhnlich überhitzt?



Hinweis: Wenn das Netzkabel und der Stecker beschädigt oder durch Staub verschmutzt sind, kann es zu einem Stromschlag oder Brand kommen. Bei Anomalien ziehen Sie bitte den Netzstecker und setzen Sie sich mit dem Verkäufer in Verbindung.

Wie man die Teile zerlegt

Regal des Kühlschranks:

Halten Sie das Flaschengestell mit beiden Händen fest und schieben Sie es nach oben.

Klappdeckel:

Halten Sie die Klappabdeckung in vertikaler Richtung, richten Sie ihre rechte Seite an der Öffnung der Drehachse aus und ziehen Sie sie dann mit Kraft heraus, um die Klappabdeckung zu demontieren.



Hinweis: Es ist verboten, die Tür zu schließen, wenn der Klappdeckel geöffnet ist, da sonst die Kühlschranktür beschädigt werden kann.

Einfache Fehleranalyse und -beseitigung

Bei den folgenden kleinen Fehlern muss nicht jeder Fehler vom technischen Kundendienst behoben werden; Sie können versuchen, das Problem selbst zu lösen.

Fall	Überprüfung	Lösungen
-Völlig ohne Kühlung	-Ist der Netzstecker ausgeschaltet? -Sind Unterbrecher und Sicherungen defekt? -kein Strom oder Leitungsausfall?	-Wiedereinstecken -Öffnen Sie die Tür und prüfen Sie, ob die Lampe leuchtet.
-Ungewöhnlicher Lärm	-Ist der Kühlschrank stabil? -Hat der Kühlschrank Kontakt mit der Wand?	-Einstellen der Nivellierfüße des Kühlschranks. -Abstand von der Wand.
-schlechte Kühleffizienz	-Stellen Sie heißes Essen oder zu viel Essen hinein? -Öffnen Sie die Tür häufig? -Klemmen Sie den Lebensmittelbeutel an der Türdichtung fest? -Direkte Sonneneinstrahlung oder in der Nähe eines Ofens oder Herdes? -Ist er gut belüftet? -Ist die Temperatur zu hoch eingestellt?	-Einlegen von Lebensmitteln in den Kühlschrank, wenn die heißen Lebensmittel abkühlen. -Prüfen und Schließen der Tür. -Entfernen des Kühlschranks von der Wärmequelle. -Entleeren des Abstands, um eine gute Belüftung zu gewährleisten. ◦ -Einstellung auf die richtige Temperatur.
-Eigenartiger Geruch im Kühlschrank	-Verdorrene Lebensmittel? -Müssen Sie den Kühlschrank reinigen? -Haben Sie Lebensmittel mit starkem Geschmack eingepackt?	-Verdorrene Lebensmittel wegwerfen. -Reinigung des Kühlschranks. -Verpacken von Lebensmitteln mit starkem Geschmack.
-keine Tastenreaktion	-Prüfen Sie, ob die Kindersicherung auf dem Anzeigefeld aktiviert ist.	-Halten Sie die Taste "OK/LOCK" 3 Sekunden lang gedrückt, um die Taste zu entsperren, und führen Sie dann die Tastenbedienung durch. (Weitere Informationen finden Sie unter der Funktion "Kindersicherung").
- Temperatureinstellung unmöglich	-Prüfen Sie, ob die Funktion Schnelles Einfrieren oder Schnelles Kühlen auf dem Anzeigefeld aktiviert ist.	-Verlassen Sie den Sonderfunktionsmodus und stellen Sie dann die Temperatur ein (Einzelheiten siehe Abschnitt Funktionen)

-Flackern der Temperaturziffern auf dem Display	Ist der Strom vorher ausgefallen?	-Drücken Sie eine beliebige Taste, um den Alarm aufzuheben (siehe Funktion Übertemperaturalarm), und überprüfen Sie dann, ob die darin aufbewahrten Lebensmittel verdorben sind.
-Frostbildung auf der Oberseite des Kühlschranks	Senkt sich die Kühlschranktür?	-Stellen Sie die untere Scharnierwelle ein, um die Kühlschranktür anzuheben, so dass die Dichtungsleistung der Tür verbessert werden kann.
-Zu hohe oder zu niedrige Temperatur des Kühlschranks	-Sind die Temperaturmodi des Kühlschranks richtig eingestellt?	-Achten Sie darauf, dass die Kühlschranktemperatur auf 2-8 und die Gefrierschranktemperatur auf -16 °C - 24 °C eingestellt ist.
-Wärme auf der linken und rechten Seite des Kühlschranks	Wenn der Kühlschrank in Betrieb ist, wird die Wärme durch den Kondensator, der an der Innenseite der Seitenwand des Kühlschranks angebracht ist, und durch das Anti-Schwitz-Rohr nach außen abgeleitet, so dass die Temperatur der Seitenwände im Sommer hoch ist, wenn die Umgebungstemperatur hoch ist.	-Es ist normal, dass die Temperatur der Seitenplatten hoch ist.
-Kühlschranklampe Aus	-Ist der Kühlschrank eingeschaltet? -Ist die Tür länger als 10 Minuten geöffnet? -Ist die Lampe beschädigt?	-Stecken Sie den Stecker des Netzkabels fest ein. -Öffnen Sie die Tür wieder, nachdem Sie sie geschlossen haben. -Ersetzen Sie die LED-Lampe
-Die Kühlschranktür lässt sich nicht richtig schließen	-Bleibt ein Lebensmittelpaket in der Tür stecken? -Wurden zu viele Lebensmittel eingefüllt? -Ist der Kühlschrank schief aufgestellt?	-Lagern Sie nicht zu viele Lebensmittel darin. -Stellen Sie den Kühlschrank auf eine stabile Weise.

! Hinweis: Wenn die obigen Beschreibungen für die Fehlersuche nicht anwendbar sind, sollten Sie das Gerät nicht selbst zerlegen und reparieren. Von unerfahrenen Personen durchgeführte Reparaturen können zu Verletzungen oder schweren Funktionsstörungen führen. Wenden Sie sich an das Geschäft, in dem Sie das Gerät gekauft haben. Dieses Produkt sollte von einem autorisierten Techniker gewartet werden und es sollten nur Originalersatzteile verwendet werden.

Wenn das Gerät längere Zeit nicht benutzt wird, trennen Sie es von der Stromversorgung, entfernen Sie alle Lebensmittel und reinigen Sie das Gerät, wobei Sie die Tür angelehnt lassen, um unangenehme Gerüche zu vermeiden.

Reversierung der Tür

So demontieren Sie die Kühlschranktür

- a) Entfernen Sie die Schrauben der oberen Scharnierabdeckung mit einem Werkzeug, nehmen Sie das obere Scharnier ab und führen Sie das Kommunikationskabel in das Loch an der Oberseite des Kühlschranks ein.

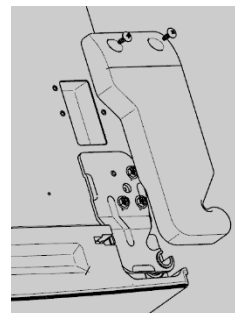

- b) Schrauben Sie die drei Schrauben am oberen Scharnier ab, entfernen Sie das obere Scharnier und hebeln Sie die obere Scharnierabdeckung, die Türhülse und den Magneten ab.

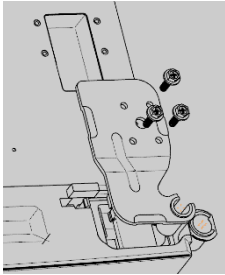

- c) Stecken Sie das Türkommunikationskabel in das Loch an der Tür und decken Sie es ab.

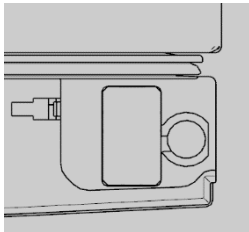

- d) Entfernen Sie die drei Schrauben von der Scharnierabdeckung an der linken Oberseite des Kühlschranks, nehmen Sie die Scharnierabdeckung ab, nehmen Sie den Kabelbaum aus dem Loch und installieren Sie die Hülse der Türwelle.

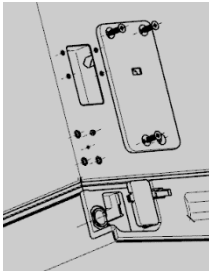

- e) Heben Sie die Kühlschrankschranktür um 50 mm an, um sie zu entfernen.

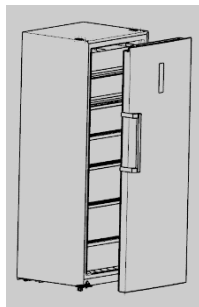

- f) Entfernen Sie die vorderen Nivellierfüße, entfernen Sie mit dem Werkzeug die 4 Schrauben, mit denen das Scharnier

befestigt ist, und nehmen Sie dann das Scharnier ab.

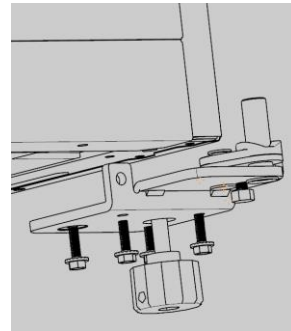

- g) Nehmen Sie das untere linke Scharnier aus dem Zubehörbeutel und montieren Sie es mit dem Werkzeug am Kühlschrank.

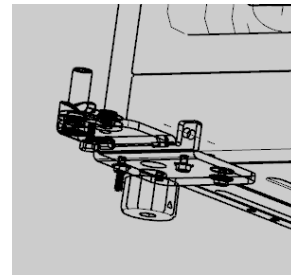

- h) Entfernen Sie den Türstopper und den Türschließer von der Tür, nehmen Sie den Türschließer aus der Zubehörtasche und bringen Sie ihn auf der linken Seite der Tür an.

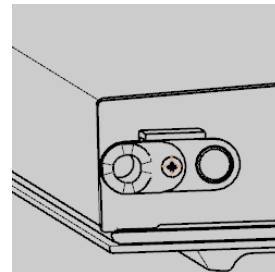

- i) Bauen Sie die Tür in den Türschrank ein.

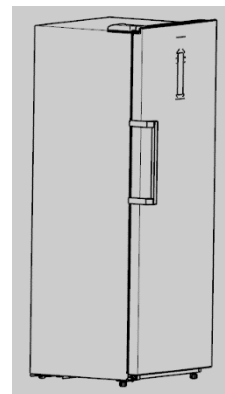

- j) Nehmen Sie das obere linke Scharnier aus der Zubehörtasche, befestigen Sie es

mit Schrauben in der Tür und schließen Sie dann den Kabelbaum an.

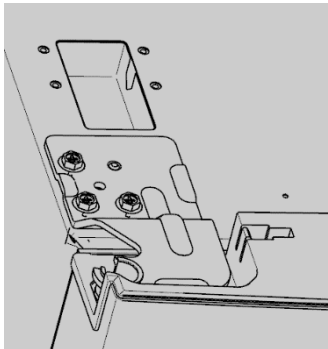

- k) Entfernen Sie die obere linke Scharnierabdeckung, schließen Sie den Kabelbaum an und installieren Sie ihn am Schrank.

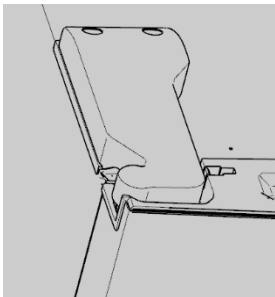

- l) Entfernen Sie den Magneten von der rechten Seite der Tür und bringen Sie ihn an der linken Seite der Tür an.

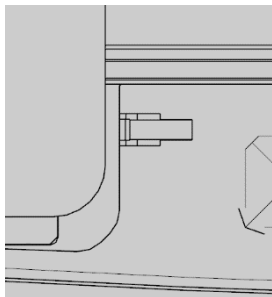

- m) Entfernen Sie die Griffabdeckung, schrauben Sie die Schrauben ab, mit denen der Griff befestigt ist, und nehmen Sie den Griff ab. Wie unten abgebildet:

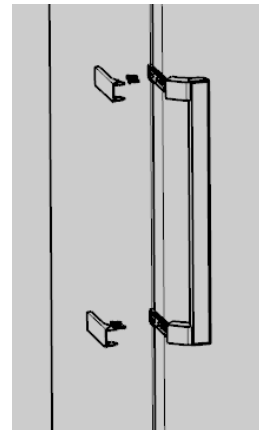

- n) Montieren Sie den Griff auf der anderen Seite der Tür: Drehen Sie den Griff um 180° vertikal und montieren Sie ihn auf der gegenüberliegenden Seite der Tür, wie in der Abbildung gezeigt:

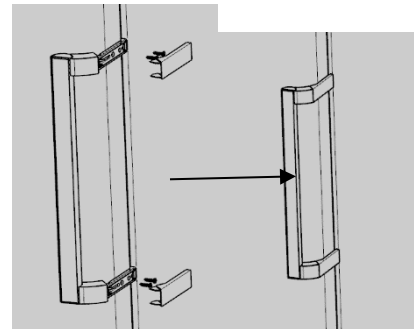

- o) Nach dem Einbau des Türgriffs ist der Reversiervorgang der Tür abgeschlossen.

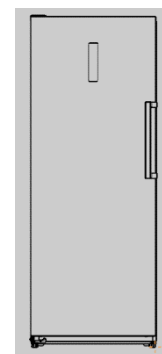

Für die Montage des Türgriffs siehe den obigen Punkt.

Garantiebedingungen

Für ein neues Produkt, das im Vertriebsnetz von Alza gekauft wurde, gilt eine Garantie von 2 Jahren. Wenn Sie während der Garantiezeit eine Reparatur oder andere Dienstleistungen benötigen, wenden Sie sich direkt an den Verkäufer des Produkts, Sie müssen den ursprünglichen Kaufbeleg mit dem Kaufdatum vorlegen.

Die folgenden Punkte gelten als Widerspruch zu den Garantiebedingungen, für die der geltend gemachte Anspruch nicht anerkannt werden kann:

- Verwendung des Produkts für einen anderen Zweck als den, für den es bestimmt ist, oder Nichtbeachtung der Anweisungen für Wartung, Betrieb und Service des Produkts.
- Beschädigung des Produkts durch eine Naturkatastrophe, das Eingreifen einer unbefugten Person oder mechanisch durch Verschulden des Käufers (z.B. während des Transports, Reinigung mit unsachgemäßen Mitteln usw.).
- Natürliche Abnutzung und Alterung von Verbrauchsgütern oder Bauteilen während des Gebrauchs (z. B. Batterien usw.).
- Einwirkung schädlicher äußerer Einflüsse, wie z. B. Sonnenlicht und andere Strahlungen oder elektromagnetische Felder, Eindringen von Flüssigkeiten, Eindringen von Gegenständen, Netzüberspannung, elektrostatische Entladungsspannung (einschließlich Blitzschlag), fehlerhafte Versorgungs- oder Eingangsspannung und falsche Polarität dieser Spannung, chemische Prozesse wie z. B. gebrauchte Netzteile usw.
- Wenn jemand Veränderungen, Modifikationen, Änderungen am Design oder Anpassungen vorgenommen hat, um die Funktionen des Produkts im Vergleich zum gekauften Design zu verändern oder zu erweitern, oder wenn man nicht originale Komponenten verwendet hat.

EU-Konformitätserklärung

Angaben zur Identifizierung des bevollmächtigten Vertreters des Herstellers/Importeurs:

Importeur: Alza.cz a.s.

Eingetragener Sitz: Jankovcova 1522/53, Holešovice, 170 00 Prag 7

CIN: 27082440

Gegenstand der Erklärung:

Titel: Kühlschrank mit Gefrierfach

Modell/Typ: BD-380WP

Das oben genannte Produkt wurde nach der/den Norm(en) geprüft, die zum Nachweis der Einhaltung der in der/den Richtlinie(n) festgelegten grundlegenden Anforderungen verwendet wurde(n):

Richtlinie Nr. 2014/30/EU

Richtlinie Nr. 2014/35/EU

Richtlinie Nr. 2011/65/EU in der Fassung 2015/863/EU

Verordnung (EU) Nr. 2019/2016

Verordnung (EU) Nr. 2019/2019

Verordnung Nr. 1935/2004 in der geänderten Fassung



Prag

WEEE

Dieses Produkt darf gemäß der EU-Richtlinie über Elektro- und Elektronik-Altgeräte (WEEE - 2012/19 / EU) nicht über den normalen Hausmüll entsorgt werden. Stattdessen muss es an den Ort des Kaufs



zurückgebracht oder bei einer öffentlichen Sammelstelle für wiederverwertbare Abfälle abgegeben werden. Indem Sie sicherstellen, dass dieses Produkt ordnungsgemäß entsorgt wird, tragen Sie dazu bei, mögliche negative Folgen für die Umwelt und die menschliche Gesundheit zu vermeiden, die andernfalls durch eine unsachgemäße Abfallbehandlung dieses Produkts verursacht werden könnten. Wenden Sie sich an Ihre örtliche Behörde oder an die nächstgelegene Sammelstelle, um weitere Informationen zu erhalten. Die

unsachgemäße Entsorgung dieser Art von Abfall kann gemäß den nationalen Vorschriften zu Geldstrafen führen.