



HC-801A

User Manual • Uživatelský manuál •
Uživatelský manuál • Használati utasítás •
Benutzerhandbuch

English	3 - 12
Čeština	13 - 22
Slovenčina	23 - 32
Magyar	33 - 43
Deutsch	44 - 54

Dear customer,

Thank you for purchasing our product. Please read the following instructions carefully before first use and keep this user manual for future reference. Pay particular attention to the safety instructions. If you have any questions or comments about the device, please contact the customer line.

✉ www.alza.co.uk/kontakt

☎ +44 (0)203 514 4411

Importer Alza.cz a.s., Jankovcova 1522/53, Holešovice, 170 00 Praha 7,
www.alza.cz

Product Introduction

- If you see a red flash when you take a photo, please move the switch from “TEST” to “ON”.
- After you turn the switch from “TEST” to “ON”, you will observe a countdown from 15 seconds. After that, the screen will shut down. That is completely normal. You can walk in front of the camera to check if it takes photos and videos.
- Do not dip the camera in water.
- The camera can work in temperatures to up to 70 °C, but please keep the camera far enough from fire to protect the batteries.
- Alkaline batteries are recommended because alkaline batteries are able to provide strong and stable power to the camera.
- Please do not mix old batteries and new batteries.
- If an DC 6V power adapter is used to supply the camera, please make sure there are no batteries in the camera in order to prevent the overcharge.

Product Structure

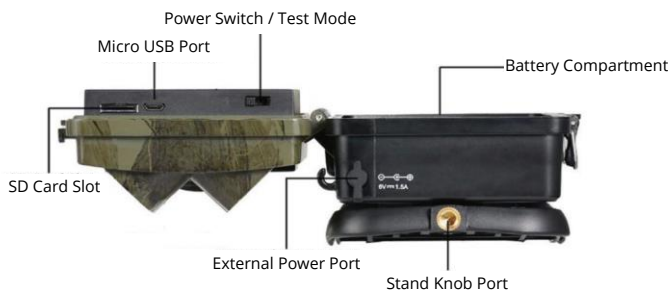



◀ Mounting Strap

USB Cable ▶



Parameters

Photo Resolution	24 / 20 / 16 / 12 / 8 / 5 / 3 / 1 MP
Video Resolution	1080p / 720p / 480p / 240p
Detection Angle	Up to 120°
Detection Distance	80ft (day), 65ft (night)
Fill Light LED Wavelength	850nm (Low Glow)
Trigger Time	0.2 – 0.5 second
Waterproof Level	IP66
Working Temperature	-20 °C ~ 70 °C
Memory Card Type	Up to 32 GB TF Card (Class 10)
Power Supply Type	Battery / External
Battery Type	AA Battery
Working Voltage	6V
External Power Supply	DC 6V
Standby Time	Up to 6 months
Photo Format	JPEG
Video Format	AVI
Screen Size	2.0 inches
Size	135×90×76 mm
Weight	0.38 kg

Functions

Mode	Choose the working mode.	<i>Photos (default), Videos, Photos & Videos</i>
Photo Resolution	Choose a photo resolution.	<i>24 / 20 / 15 / 12 / 8 / 5 / 3 / 1 MP</i>
Photo Series	Set the number of photos taken at a time.	<i>1 / 2 / 3 / 10 photos</i>
Video Resolution	Choose a video resolution.	<i>1080p, 720p, 480p, 240p</i>
Video length	Set the length of a video.	<i>From 3 seconds to 10 minutes.</i>
Audio Recording	Toggle audio on or off while recording videos.	<i>On (default) / off</i>

Shot Lag	Time interval between each trigger.*	<i>From 5 seconds (default) to 60 minutes.</i>
Side Motion Sensors	You can turn side motion sensors on or off.	<i>On / Off</i>
Sensitivity Motion Sensors	You can adjust the sensitivity of the motion detection sensor.	<i>Low / Middle (default) / High</i>
Target Recording Time**	You can set the camera to record between a certain period.	<i>On (to set the period) / Off (default)</i>
Time Lapse	Set up time lapse mode and the length of the time lapse.	<i>On / Off (default)</i>
Language	To set different language.	<i>English (default), Deutsch, Dansk, Suomi, Svenska, Español, Français, Italiano, Nederlands, Português</i>
Endless Capture	If the endless capture mode is on, the camera won't stop recording when the memory card is full; instead, the oldest video will be deleted to ensure continuous recording.	<i>On / Off (Default)</i>
Time & Date	To set a time and date. You can also choose the time format (12/24-hour) and choose the date format (DD/MM/YYYY, YYYY/MM/DD, MM/DD/YYYY).	<i>Set Time & Date, Time Format, Date Format</i>
Photo Stamp	To choose what you want to display on the footage.	<i>Time & Date (Default) / Off</i>
Password Protection	Set up a password to secure your camera.	<i>On / Off (default)</i>
Format Memory Card	Erase all contents of the memory card.	<i>Yes / No (default)</i>
Serial Number	Show the serial number of the camera on the footage.***	<i>On / Off (default)</i>
Reset Settings	Reset all the settings.	<i>Yes / No (default)</i>
Version	Version of the system	

* For example, we set the 1-minute video length and 30 seconds shot lag. When the camera detects an animal, it will start to record a 1-minute video. However, the camera will not detect continuously. When the video is done, the camera will not detect immediately. It will detect again after 30 seconds in order to save the battery.

** Equivalent to timer. The camera only works within the set time period.

*** If you use several cameras at the same time and you want to recognize which camera took which photos and videos, setting up a serial number could help you. The serial number will show in the bottom right corner of the photos or videos.

Frequently Asked Questions

I can't turn on my camera.

- Check if the batteries are charged.
- Check if the battery polarity is correct.
- Re-install the batteries.

My camera is not taking photos or recording videos.

- Check if the TF card is of Class 10.
- Check if the TF card works normally on other devices.
- Format the TF card.

The camera doesn't detect anything.

- Make sure that the camera is not behind a glass or other see-through object.
- Please check the settings in the menu to adjust the detection distance and the detection sensibility of the camera, then try again.

Why doesn't the camera record during the night and it works well during the day?

- Please check the battery level of the camera. If the battery is low (33% of charge or less), the night vision function will automatically shut down. Please change the batteries, then the night vision function will restore.

My “Target Recording Time” function doesn’t work.

- Check if you have also turned on the “Time Lapse” function and set the lapse length.

Warranty Conditions

A new product purchased in the Alza.cz sales network is guaranteed for 2 years. If you need repair or other services during the warranty period, contact the product seller directly, you must provide the original proof of purchase with the date of purchase.

The following are considered to be a conflict with the warranty conditions, for which the claimed claim may not be recognized:

- Using the product for any purpose other than that for which the product is intended or failing to follow the instructions for maintenance, operation, and service of the product.
- Damage to the product by a natural disaster, the intervention of an unauthorized person or mechanically through the fault of the buyer (e.g., during transport, cleaning by inappropriate means, etc.).
- Natural wear and aging of consumables or components during use (such as batteries, etc.).
- Exposure to adverse external influences, such as sunlight and other radiation or electromagnetic fields, fluid intrusion, object intrusion, mains overvoltage, electrostatic discharge voltage (including lightning), faulty supply or input voltage and inappropriate polarity of this voltage, chemical processes such as used power supplies, etc.
- If anyone has made modifications, modifications, alterations to the design or adaptation to change or extend the functions of the product compared to the purchased design or use of non-original components.

EU Declaration of Conformity

Identification data of the manufacturer's / importer's authorized representative:

Importer: Alza.cz a.s.

Registered office: Jankovcova 1522/53, Holešovice, 170 00 Prague 7

CIN: 27082440

Subject of the declaration:

Title: Trail Camera

Model / Type: HC-801A

The above product has been tested in accordance with the standard(s) used to demonstrate compliance with the essential requirements laid down in the Directive(s):

Directive No. 2014/53/EU

Directive No. 2011/65/EU as amended 2015/863/EU

Prague



WEEE

This product must not be disposed of as normal household waste in accordance with the EU Directive on Waste Electrical and Electronic Equipment (WEEE - 2012/19 / EU). Instead, it shall be returned to the place of purchase or handed over to a public collection point for the recyclable waste. By ensuring this product is disposed of correctly, you will help prevent potential negative consequences for the environment and human health, which could otherwise be caused by inappropriate waste handling of this product. Contact your local authority or the nearest collection point for further details. Improper disposal of this type of waste may result in fines in accordance with national regulations.



Vážený zákazníku,

Děkujeme vám za zakoupení našeho produktu. Před prvním použitím si prosím pečlivě přečtěte následující pokyny a uschovejte si tento návod k použití pro budoucí použití. Zvláštní pozornost věnujte bezpečnostním pokynům. Pokud máte k přístroji jakékoli dotazy nebo připomínky, obraťte se na zákaznickou linku.

✉ www.alza.cz/kontakt

☎ +420 255 340 111

Dovozce Alza.cz a.s., Jankovcova 1522/53, Holešovice, 170 00 Praha 7,
www.alza.cz

Představení produktu

- Pokud se při fotografování objeví červený záblesk, přesuňte přepínač z polohy "TEST" do polohy "ON".
- Po přepnutí přepínače z polohy "TEST" do polohy "ON" se zobrazí odpočítávání 15 sekund. Poté se obrazovka vypne. To je zcela normální. Můžete se projít před kamerou a zkontrolovat, zda pořizuje fotografie a videa.
- Kameru neponořujte do vody.
- Kamera může pracovat při teplotách do 70 °C, ale udržujte jej v dostatečné vzdálenosti od ohně, abyste ochránili baterie.
- Alkalické baterie se doporučují, protože alkalické baterie jsou schopny zajistit silné a stabilní napájení kamery.
- Nemíchejte staré a nové baterie.
- Pokud se k napájení kamery používá napájecí adaptér DC 6V, ujistěte se, že v kameře nejsou baterie, aby nedošlo k jejich přebití.

Popis produktu





◀ Montážní popruh

Kabel USB ▶



Parametry

Rozlišení fotografií	24 / 20 / 16 / 12 / 8 / 5 / 3 / 1 MP
Rozlišení videa	1080p / 720p / 480p / 240p
Detekční úhel	Do 120°
Detekční vzdálenost	80 stop (den), 65 stop (noc)
Vlnová délka výplňového světla LED	850 nm (slabá záře)
Čas spuštění	0,2 - 0,5 sekundy
Úroveň vodotěsnosti	IP66
Pracovní teplota	-20 °C ~ 70 °C
Typ paměťové karty	Karta TF s kapacitou až 32 GB (třída 10)
Typ napájení	Baterie / externí
Typ baterie	Baterie AA
Pracovní napětí	6V
Externí zdroj napájení	DC 6V
Doba pohotovostního režimu	Až 6 měsíců
Formát fotografií	JPEG
Formát videa	AVI
Velikost obrazovky	2,0 palce
Velikost	135 × 90 × 76 mm
Hmotnost	0,38 kg

Funkce

Režim	Zvolte pracovní režim.	<i>Fotografie (výchozí), Video, Fotografie a video</i>
Rozlišení fotografií	Vyberte rozlišení fotografie.	<i>24 / 20 / 15 / 12 / 8 / 5 / 3 / 1 MP</i>
Série fotografií	Nastavení počtu pořízených fotografií najednou.	<i>1 / 2 / 3 / 10 fotografií</i>
Rozlišení videa	Vyberte rozlišení videa.	<i>1080p, 720p, 480p, 240p</i>
Délka videa	Nastavení délky videa.	<i>Od 3 sekund do 10 minut.</i>
Nahrávání zvuku	Zapnutí nebo vypnutí zvuku při nahrávání videa.	<i>Zapnuto (výchozí) / vypnuto</i>

Zpoždění záběru	Časový interval mezi jednotlivými spouštěči. *	<i>Od 5 sekund (výchozí nastavení) do 60 minut.</i>
Boční snímače pohybu	Boční senzory pohybu můžete zapnout nebo vypnout.	<i>Zapnuto / Vypnuto</i>
Citlivost snímačů pohybu	Můžete nastavit citlivost snímače detekce pohybu.	<i>Nízká / Střední (výchozí) / Vysoká</i>
Cílová doba záznamu**	Můžete nastavit, aby kamera nahrávala v určitém časovém rozmezí.	<i>Zapnuto (pro nastavení periody) / Vypnuto (výchozí)</i>
Časoběrné snímky	Nastavení režimu časoběrného snímání a délky časoběrného snímání.	<i>Zapnuto / Vypnuto (výchozí)</i>
Jazyk	Nastavení jiného jazyka.	<i>Angličtina (výchozí), Němčina, Dánština, Finština, Švédština, Španělština, Francouzština, Italtština, Holandština, Portugalština</i>
Nekonečné snímání	Pokud je zapnutý režim nekonečného snímání, kamera nepřestane nahrávat, když je paměťová karta plná; místo toho se odstraní nejstarší video, aby se zajistilo nepřetržité nahrávání.	<i>Zapnuto / Vypnuto (výchozí)</i>
Čas a datum	Nastavení času a data. Můžete také zvolit formát času (12/24 hodin) a formát data (DD/MM/RRRR, RRRR/MM/DD, MM/DD/RRRR).	<i>Nastavení času a data, Formát času, Formát data</i>
Foto razítko	Výběr toho, co se má na záběrech zobrazit.	<i>Čas a datum (výchozí) / Vypnuto</i>
Ochrana heslem	Nastavte heslo pro zabezpečení kamery.	<i>Zapnuto / Vypnuto (výchozí)</i>
Formátování paměťové karty	Vymaže veškerý obsah paměťové karty.	<i>Ano / Ne (výchozí)</i>
Sériové číslo	Zobrazí sériové číslo kamery na záznamu.***	<i>Zapnuto / Vypnuto (výchozí)</i>
Obnovení nastavení	Obnovení všech nastavení.	<i>Ano / Ne (výchozí)</i>
Verze	Verze systému	

* Například jsme nastavili délku videa 1 minutu a zpoždění snímku 30 sekund. Jakmile kamera detekuje zvíře, začne nahrávat 1minutové video. Kamera však nebude detekovat nepřetržitě. Po dokončení videa nebude kamera detekovat okamžitě. Znovu detekuje po 30 sekundách, aby šetřila baterii.

** Ekvivalent časovače. Kamera pracuje pouze v nastaveném časovém úseku.

*** Pokud používáte několik kamer současně a chcete rozpoznat, která kamera pořídil které fotografie a videa, může vám pomoci nastavení sériového čísla. Sériové číslo se zobrazí v pravém dolním rohu fotografií nebo videí.

Často kladené otázky

Nemohu kameru zapnout.

- Zkontrolujte, zda jsou baterie nabité.
- Zkontrolujte správnou polaritu baterie.
- Znovu nainstalujte baterie.

Moje kamera nefotí ani nenahrává videa.

- Zkontrolujte, zda je karta TF třídy 10.
- Zkontrolujte, zda karta TF normálně funguje v jiných zařízeních.
- Naformátujte kartu TF.

Kamera nic nedetekuje.

- Ujistěte se, že kamera není za sklem nebo jiným průhledným předmětem.
- Zkontrolujte nastavení v nabídce a upravte detekční vzdálenost a citlivost detekce kamery a zkuste to znovu.

Proč kamera v noci nezaznamenává a ve dne funguje dobře?

- Zkontrolujte stav baterie kamery. Pokud je baterie vybitá (33 % nabití nebo méně), funkce nočního vidění se automaticky vypne. Vyměňte prosím baterie, poté se funkce nočního vidění obnoví.

Moje funkce "Cílová doba záznamu" nefunguje.

- Zkontrolujte, zda jste zapnuli také funkci "Časosběr" a nastavte délku časového intervalu.

Záruční podmínky

Na nový výrobek zakoupený v prodejní síti Alza.cz se vztahuje záruka 2 roky. V případě potřeby opravy nebo jiného servisu v záruční době se obraťte přímo na prodejce výrobku, je nutné předložit originální doklad o koupi s datem nákupu.

Za rozpor se záručními podmínkami, pro který nelze reklamaci uznat, se považují následující skutečnosti:

- Používání výrobku k jinému účelu, než pro který je výrobek určen, nebo nedodržování pokynů pro údržbu, provoz a servis výrobku.
- Poškození výrobku živelnou pohromou, zásahem neoprávněné osoby nebo mechanicky vinou kupujícího (např. při přepravě, čištění nevhodnými prostředky apod.).
- přirozené opotřebení a stárnutí spotřebního materiálu nebo součástí během používání (např. baterií atd.).
- Působení nepříznivých vnějších vlivů, jako je sluneční záření a jiné záření nebo elektromagnetické pole, vniknutí kapaliny, vniknutí předmětu, přepětí v síti, elektrostatický výboj (včetně blesku), vadné napájecí nebo vstupní napětí a nevhodná polarita tohoto napětí, chemické procesy, např. použité zdroje atd.
- Pokud někdo provedl úpravy, modifikace, změny konstrukce nebo adaptace za účelem změny nebo rozšíření funkcí výrobku oproti zakoupené konstrukci nebo použití neoriginálních součástí.

EU prohlášení o shodě

Identifikační údaje zplnomocněného zástupce výrobce/dovozce:

Dovozce: Alza.cz a.s.

Sídlo společnosti: Jankovcova 1522/53, Holešovice, 170 00 Praha 7.

IČO: 27082440

Předmět prohlášení:

Název: Stopová kamera

Model / typ: HC-801A

Výše uvedený výrobek byl testován v souladu s normou (normami) použitou (použitými) k prokázání shody se základními požadavky stanovenými ve směrnici (směrnících):

Směrnice č. 2014/53/EU

Směrnice č. 2011/65/EU ve znění 2015/863/EU

Praha



WEEE

Tento výrobek nesmí být likvidován jako běžný domovní odpad v souladu se směrnicí EU o odpadních elektrických a elektronických zařízeních (WEEE - 2012/19/EU). Místo toho musí být vrácen na místo nákupu nebo předán na veřejné sběrné místo recyklovatelného odpadu. Tím, že zajistíte správnou likvidaci tohoto výrobku, pomůžete předejít možným negativním důsledkům pro životní prostředí a lidské zdraví, které by jinak mohly být způsobeny nevhodným nakládáním s odpadem z tohoto výrobku. Další informace získáte na místním úřadě nebo na nejbližším sběrném místě. Nesprávná likvidace tohoto typu odpadu může mít za následek pokuty v souladu s vnitrostátními předpisy.



Vážený zákazník,

Ďakujeme vám za zakúpenie nášho výrobku. Pred prvým použitím si pozorne prečítajte nasledujúce pokyny a uschovajte si tento návod na použitie. Venujte osobitnú pozornosť bezpečnostným pokynom. Ak máte akékoľvek otázky alebo pripomienky k prístroju, obráťte sa na linku služieb zákazníkom.

✉ www.alza.sk/kontakt

☎ +421 257 101 800

Dovozca Alza.cz a.s., Jankovcova 1522/53, Holešovice, 170 00 Praha 7,
www.alza.cz

Predstavenie produktu

- Ak sa počas snímania objaví červený záblesk, presuňte prepínač z polohy „TEST“ do polohy „ON“.
- Po prepnutí spínača z polohy „TEST“ do polohy „ON“ sa zobrazí odpočítavanie od 15 sekúnd. Obrazovka sa potom vypne. To je úplne normálne. Môžete prejsť pred fotoaparátom a skontrolovať, či sníma fotografie a videá.
- Fotoaparát neponárajte do vody.
- Fotoaparát môže pracovať pri teplotách do 70 °C, ale kvôli ochrane batérií ho udržiavajte v dostatočnej vzdialenosti od ohňa.
- Odporúčajú sa alkalické batérie, pretože alkalické batérie dokážu fotoaparát silno a stabilne napájať.
- Nemiešajte staré a nové batérie.
- Ak sa na napájanie fotoaparátu používa napájací adaptér DC 6 V, uistite sa, že vo fotoaparáte nie sú batérie, aby nedošlo k ich preťaženiu.

Štruktúra produktu





◀ Montážny popruh

Kábel USB ▶



Parametre

Rozlíšenie fotografií	24/20/16/12/8/5/3/1 MP
Rozlíšenie videa	1 080p/720p/480p/240p
Detekčný uhol	Do 120°
Detekčná vzdialenosť	80 stôp (deň), 65 stôp (noc)
Vlnová dĺžka výplňového svetla LED	850 nm (slabá žiara)
Čas spustenia	0,2 – 0,5 sekundy
Úroveň vodotesnosti	IP66
Pracovná teplota	-20 °C ~ 70 °C
Typ pamätovej karty	Karta TF do 32 GB (trieda 10)
Typ napájania	Batéria/externá
Typ batérie	Batérie AA
Pracovné napätie	6 V
Externý zdroj napájania	DC 6 V
Dĺžka pohotovostného režimu	Do 6 mesiacov
Formát fotografie	JPEG
Formát videa	AVI
Veľkosť obrazovky	2,0 palca
Veľkosť	135 × 90 × 76 mm
Hmotnosť	0,38 kg

Funkcie

Režim	Vyberte pracovný režim.	<i>Fotografie (predvolené), Videá, Fotografie a videá</i>
Rozlíšenie fotografií	Vyberte rozlíšenie fotografie.	<i>24/20/15/12/8/5/3/1 MP</i>
Séria fotografií	Nastavenie počtu naraz nasnímaných fotografií.	<i>1/2/3/10 fotografií</i>
Rozlíšenie videa	Vyberte rozlíšenie videa.	<i>1 080p, 720p, 480p, 240p</i>
Dĺžka videa	Nastavenie dĺžky videa.	<i>Od 3 sekúnd do 10 minút.</i>
Zvukový záznam	Zapnutie alebo vypnutie zvuku pri nahrávaní videa.	<i>Zapnuté (predvolené)/Vypnuté</i>

Oneskorenie záberu	Časový interval medzi spusteniami.*	<i>Od 5 sekúnd (predvolené nastavenie) do 60 minút.</i>
Snímače bočného pohybu	Bočné snímače pohybu môžete zapnúť alebo vypnúť.	<i>Zapnuté/Vypnuté</i>
Citlivosť snímača pohybu	Citlivosť snímača detekcie pohybu môžete nastaviť.	<i>Nízka/Stredná (predvolená)/Vysoká</i>
Cieľový čas záznamu**	Kameru môžete nastaviť tak, aby nahrávala v určitom časovom rozsahu.	<i>Zapnuté (pre nastavenie periódy) /Vypnuté (predvolené)</i>
Časozberné snímky	Nastavenie režimu časozberného snímania a trvania časozberného snímania.	<i>Zapnuté/Vypnuté (predvolené)</i>
Jazyk	Nastavenie iného jazyka.	<i>Angličtina (východiskové), Nemčina Dánčina, Fínčina, Švédčina, Španielčina, Francúzština, Holandčina, Portugalčina</i>
Nekonečné snímanie	Keď je zapnutý režim nekonečného snímania, fotoaparát po zaplnení pamätevej karty nezastaví nahrávanie; namiesto toho sa odstráni najstarší videozáznam, aby sa zabezpečilo nepretržité nahrávanie.	<i>Zapnuté/Vypnuté (predvolené)</i>
Čas a dátum	Nastavenie času a dátumu. Môžete tiež vybrať formát času (12/24 hodín) a formát dátumu (DD/MM/RRRR, RRRR/MM/DD, MM/DD/RRRR).	<i>Nastavenia času a dátumu, Formát času, Formát dátumu</i>
Fotografická pečiatka	Výber toho, čo sa má na záberoch zobrazíť.	<i>Čas a dátum (predvolené)/Vypnuté</i>
Ochrana heslom	Nastavte heslo na zabezpečenie fotoaparátu.	<i>Zapnuté/Vypnuté (predvolené)</i>
Formátovanie pamätevej karty	Vymažte celý obsah pamätevej karty.	<i>Áno/Nie (predvolené)</i>
Sériové číslo	Zobrazenie sériového čísla kamery na zázname.***	<i>Zapnuté/Vypnuté (predvolené)</i>
Obnovenie nastavení	Obnovenie všetkých nastavení.	<i>Áno/Nie (predvolené)</i>
Zobraziť celú verziu	Verzia systému	

* Napríklad nastavíme dĺžku videa na 1 minútu a oneskorenie snímky na 30 sekúnd. Keď kamera rozpozná zviera, začne nahrávať 1 minútu trvajúci videozáznam. Fotoaparát však nedeteguje nepretržite. Po skončení videa sa kamera okamžite nedeteguje. Po 30 sekundách sa opäť deteguje, aby sa šetrila batéria.

** Ekvivalent časovača. Kamera pracuje len počas nastaveného časového úseku.

*** Ak používate niekoľko fotoaparátov súčasne a chcete určiť, ktorý fotoaparát zhotovil ktoré fotografie a videá, môže vám pomôcť nastavenie sériového čísla. Sériové číslo sa zobrazuje v pravom dolnom rohu fotografií alebo videí.

Často kladené otázky

Nemôžem zapnúť fotoaparát.

- Skontrolujte, či sú batérie nabité.
- Skontrolujte správnu polaritu batérie.
- Opätovne vložte batérie.

Môj fotoaparát nefotografuje ani nenahráva videá.

- Skontrolujte, či je karta TF triedy 10.
- Skontrolujte, či karta TF funguje normálne v iných zariadeniach.
- Naformátujte kartu TF.

Kamera nič nezaznamená.

- Uistite sa, že fotoaparát nie je za sklom alebo iným priehľadným predmetom.
- Skontrolujte nastavenia v ponuke a upravte detekčnú vzdialenosť a citlivosť detekcie fotoaparátu a skúste to znova.

Prečo kamera nezaznamenáva v noci a cez deň funguje dobre?

- Skontrolujte úroveň nabitia batérie fotoaparátu. Ak je batéria slabá (nabitá na 33 % alebo menej), funkcia nočného videnia sa automaticky vypne. Vymeňte batérie, potom sa funkcia nočného videnia obnoví.

Moja funkcia „Cieľový čas záznamu“ nefunguje.

- Uistite sa, že ste povolili aj funkciu „Time Lapse“ a nastavili dĺžku časového intervalu.

Záručné podmienky

Na nový výrobok zakúpený na Alza.cz sa vzťahuje 2-ročná záruka. V prípade potreby opravy alebo iného servisu počas záručnej doby sa obráťte priamo na predajcu výrobku, je potrebné predložiť originálny doklad o kúpe s dátumom nákupu.

Za porušenie záruky, pre ktoré nie je možné uznať reklamáciu, sa považuje:

- Používanie výrobku na iný účel, než na aký je výrobok určený, alebo nedodržanie pokynov na údržbu, prevádzku a servis výrobku.
- Poškodenie výrobku v dôsledku živeľnej pohromy, zásahu neoprávnenej osoby alebo mechanického zavinenia kupujúceho (napr. počas prepravy, čistenia nesprávnymi prostriedkami atď.).
- Prirodzené opotrebovanie a starnutie spotrebného materiálu alebo komponentov počas používania (napr. batérie atď.).
- Pôsobenie nepriaznivých vonkajších vplyvov, ako je slnečné a iné žiarenie alebo elektromagnetické pole, vniknutie kvapaliny, vniknutie predmetov, prepätie v sieti, elektrostatický výboj (vrátane blesku), chybné napájacie alebo vstupné napätie a nesprávna polarita tohto napätia, chemické procesy, napr. použité napájacie zdroje atď.
- Ak niekto vykonal zmeny, úpravy, zmeny dizajnu alebo úpravy s cieľom zmeniť alebo rozšíriť vlastnosti výrobku oproti zakúpenému dizajnu alebo použiť neoriginálne diely.

Vyhlásenie o zhode EÚ

Identifikačné údaje splnomocneného zástupcu výrobcu/dovozcu:

Dovozca: Alza.cz a.s.

Sídlo: Jankovcova 1522/53, Holešovice, 170 00 Praha 7.

IČO: 27082440

Predmet vyhlásenia:

Názov: Stopová kamera

Model/typ: HC-801A

Uvedený výrobok bol testovaný v súlade s normou (normami) použitou na preukázanie zhody so základnými požiadavkami stanovenými v smernici (smerniciach):

Smernica 2014/53/EU

Smernica 2011/65/EU v znení smernice 2015/863/EU

Praha



WEEE

Tento výrobok sa nesmie likvidovať ako bežný domáci odpad v súlade so smernicou EÚ o odpade z elektrických a elektronických zariadení (WEEE – 2012/19/EU). Namiesto toho sa musí vrátiť na miesto nákupu alebo odniesť na verejné zberné miesto recyklovateľného odpadu. Zabezpečením správnej likvidácie tohto výrobku pomôžete predísť možným negatívnym dopadom na životné prostredie a ľudské zdravie, ktoré by inak mohli byť spôsobené nesprávnou likvidáciou odpadu z tohto výrobku. Ďalšie informácie získate na miestnom úrade alebo na najbližšom zbernom mieste. Nesprávna likvidácia tohto typu odpadu môže mať za následok pokuty v súlade s vnútroštátnymi predpismi.



Kedves vásárló,

Köszönjük, hogy megvásárolta termékünket. Kérjük, hogy az első használat előtt figyelmesen olvassa el az alábbi utasításokat, és őrizze meg ezt a használati útmutatót a későbbi használatra. Fordítson különös figyelmet a biztonsági utasításokra. Ha bármilyen kérdése vagy észrevétele van a készülékkel kapcsolatban, kérjük, forduljon az ügyfélszolgálathoz.

✉ www.alza.hu/kapcsolat

☎ +36-1-701-1111

Importőr Alza.cz a.s., Jankovcova 1522/53, Holešovice, 170 00 Praha 7,
www.alza.cz

Termék bevezetése

- Ha a fénykép készítésekor piros villogást lát, kérjük, állítsa a kapcsolót a "TEST" állásból a "ON" állásba.
- Miután a kapcsolót a "TEST"-ről a "ON"-ra kapcsolja, 15 másodperces visszaszámlálás kezdődik. Ezt követően a képernyő kikapcsol. Ez teljesen normális. A kamera elé sétálva ellenőrizheti, hogy készít-e fényképeket és videókat.
- Ne merítse a fényképezőgépet vízbe.
- A fényképezőgép akár 70 °C-os hőmérsékleten is működhet, de az elemek védelme érdekében tartsa a fényképezőgépet elég távol a tűztől.
- Az alkáli elemek használata azért ajánlott, mert az alkáli elemek erős és stabil áramellátást biztosítanak a kamerának.
- Kérjük, ne keverje össze a régi és az új elemeket.
- Ha a kamera tápellátásához DC 6V-os hálózati adaptert használ, győződjön meg róla, hogy a kamerában nincsenek elemek a túltöltés elkerülése érdekében.

Az eszköz bemutatása





◀ Szerelőpánt

USB kábel ▶



Paraméterek

Fénykép felbontás	24 / 20 / 16 / 12 / 8 / 5 / 3 / 1 MP
Videó felbontás	1080p / 720p / 480p / 240p
Érzékelési szög	120°-ig
Érzékelési távolság	80 láb (nappal), 65 láb (éjszaka)
Kitöltési fény LED hullámhossz	850nm (alacsony izzás)
Kioldási idő	0,2 - 0,5 másodperc
Vízálló szint	IP66
Munkahőmérséklet	-20 °C ~ 70 °C
Memóriakártya típusa	Legfeljebb 32 GB-os TF kártya (10. osztály)
Tápellátás típusa	Elem / Külső
Elem típusa	AA elem
Működési feszültség	6V
Külső tápegység	DC 6V
Készenléti idő	Legfeljebb 6 hónapig
Fénykép formátum	JPEG
Video formátum	AVI
Képernyő mérete	2,0 hüvelyk
Méret	135×90×76 mm
Súly	0,38 kg

Funkciók

Mód	A kívánt üzemmód kiválasztása.	<i>Fotók (alapértelmezett), Videók, Fotók és videók</i>
Fénykép felbontása	Válassza ki a fénykép felbontását.	<i>24 / 20 / 15 / 12 / 8 / 5 / 3 / 1 MP</i>
Fotósorozat	Az egyszerre készített fényképek számának beállítása.	<i>1 / 2 / 3 / 10 fénykép</i>
Videó felbontása	Válassza ki a videó felbontását.	<i>1080p, 720p, 480p, 240p</i>
Videó hossza	A videó hosszának beállítása.	<i>3 másodperctől 10 percig.</i>
Hangrögzítés	A hang be- vagy kikapcsolása videók rögzítése közben.	<i>Be (alapértelmezett) / ki</i>

Fényképezés késleltetése	Az egyes triggererek közötti időintervallum. *	<i>5 másodperctől (alapértelmezett) 60 percig.</i>
Oldalsó mozgásérzékelők	Az oldalsó mozgásérzékelőket be- és kikapcsolhatja.	<i>Be / Ki</i>
Mozgásérzékelők érzékenysége	Beállíthatja a mozgásérzékelő érzékenységét.	<i>Alacsony / Közép (alapértelmezett) / Magas</i>
Célfelvételi idő**	Beállíthatja, hogy a kamera egy bizonyos időszak között rögzítsen.	<i>Be (az időszak beállításához) / Ki (alapértelmezett)</i>
Time Lapse	Állítsa be a time lapse módot és a time lapse hosszát.	<i>Be / Ki (alapértelmezett)</i>
Nyelv	Másik nyelv beállítása.	<i>English (alapértelmezett), Deutsch, Dansk, Suomi, Svenska, Español, Français, Italiano, Nederlands, Português</i>
Végtelen rögzítés	Ha a végtelen rögzítési mód be van kapcsolva, a fényképezőgép nem állítja le a felvételt, amikor a memóriakártya megtelt; ehelyett a legrégebbi videót törli a folyamatos felvétel biztosítása érdekében.	<i>Be / Ki (alapértelmezett)</i>
Idő és dátum	Idő és dátum beállítása. Kiválaszthatja az idő formátumát (12/24 óra) és a dátum formátumát (DD/MM/YYYY, YYYY/MM/DD, MM/DD/YYYY).	<i>Idő és dátum beállítása, időformátum, dátumformátum</i>
Fotó bélyegző	Annak kiválasztása, hogy mit szeretne megjeleníteni a felvételen.	<i>Idő és dátum (alapértelmezett) / Ki</i>
Jelszóvédelem	Állítson be jelszót a kamera védelmére.	<i>Be / Ki (alapértelmezett)</i>
Memóriakártya formázása	Törölje a memóriakártya teljes tartalmát.	<i>Igen / Nem (alapértelmezett)</i>

Sorszám	Mutassa a kamera sorozatszámát a felvételen.***	<i>Be / Ki (alapértelmezett)</i>
Beállítások visszaállítása	Állítsa vissza az összes beállítást.	<i>Igen / Nem (alapértelmezett)</i>
Verzió	A rendszer verziója	

* Például 1 perces videohosszúságot és 30 másodperces felvételi késleltetést állítunk be. Amikor a kamera egy állapotot észlel, elkezd egy 1 perces videót rögzíteni. A kamera azonban nem fog folyamatosan érzékelni. Amikor a videó elkészül, a kamera nem fogja azonnal észlelni. Az akkumulátor kímélése érdekében 30 másodperc múlva újra érzékelni fogja.

** Az időzítővel egyenértékű. A kamera csak a beállított időtartamon belül működik.

*** Ha egyszerre több kamerát használ, és szeretné felismerni, hogy melyik kamera melyik fényképet és videót készített, a sorszám beállítása segíthet. A sorozatszám a fényképek vagy videók jobb alsó sarkában jelenik meg.

Gyakran ismételt kérdések

Nem tudom bekapcsolni a fényképezőgépet.

- Ellenőrizze, hogy az elemek fel vannak-e töltve.
- Ellenőrizze, hogy az elemek polaritása helyes-e.
- Helyezze vissza az elemeket.

A fényképezőgépem nem készít fényképeket és nem rögzít videókat.

- Ellenőrizze, hogy a TF-kártya 10-es osztályú-e.
- Ellenőrizze, hogy a TF-kártya normálisan működik-e más eszközökön.
- Formázza a TF-kártyát.

A kamera nem érzékel semmit.

- Győződjön meg róla, hogy a kamera nem áll üveg vagy más átlátszó tárgy mögött.
- Kérjük, ellenőrizze a menü beállításait az érzékelési távolság és a kamera érzékenységének beállításához, majd próbálja meg újra.

Miért nem rögzít a kamera éjszaka, miközben nappal jól működik?

- Kérjük, ellenőrizze a kamera elemeinek töltöttségi szintjét. Ha az elemek töltöttsége alacsony (33% vagy kevesebb), az éjjellátó funkció automatikusan kikapcsol. Kérjük, cserélje ki az elemeket, majd az éjjellátó funkció helyreáll.

A "Célfelvételi idő" funkció nem működik.

- Ellenőrizze, hogy bekapcsolta-e a "Time Lapse" funkciót is, és állítsa be az időtartamot.

Jótállási feltételek

Az Alza.cz értékesítési hálózatában vásárolt új termékre 2 év garancia vonatkozik. Ha a garanciális időszak alatt javításra vagy egyéb szolgáltatásra van szüksége, forduljon közvetlenül a termék eladójához, ahol a vásárlás dátumával ellátott eredeti vásárlási bizonylatot kell bemutatnia.

Az alábbiak a jótállási feltételekkel való ellentétnek minősülnek, amelyek miatt az igényelt követelés nem ismerhető el:

- A terméknek a termék rendeltetésétől eltérő célra történő használata, vagy a termék karbantartására, üzemeltetésére és szervizelésére vonatkozó utasítások be nem tartása.
- A terméket természeti katasztrófa, illetéktelen személy beavatkozása vagy a vevő hibájából bekövetkezett mechanikai sérülés (pl. szállítás során, nem megfelelő eszközökkel történő tisztítás stb.) éri.
- A fogyóeszközök vagy alkatrészek természetes elhasználódása és öregedése a használat során (pl. akkumulátorok stb.).
- Káros külső hatásoknak való kitétség, például napfény és egyéb sugárzás vagy elektromágneses mezők, folyadék behatolása, tárgyak behatolása, hálózati túlfeszültség, elektrosztatikus kisülési feszültség (beleértve a villámlást), hibás táp- vagy bemeneti feszültség és e feszültség nem megfelelő polaritása, kémiai folyamatok, például használt tápegységek stb.
- Ha valaki a termék funkcióinak megváltoztatása vagy bővítése érdekében a megvásárolt konstrukcióhoz képest módosításokat, átalakításokat, változtatásokat végzett a konstrukción vagy adaptációt végzett, vagy nem eredeti alkatrészeket használt.

EU-megfelelőségi nyilatkozat

A gyártó/importőr meghatalmazott képviselőjének azonosító adatai:

Importőr: Alza.cz a.s.

Bejegyzett székhely: Jankovcova 1522/53, Holešovice, 170 00 Prága 7

CIN: 27082440

A nyilatkozat tárgya:

Cím: Trail Camera

Modell / típus: HC-801A

A fenti terméket az irányelv(ek)ben meghatározott alapvető követelményeknek való megfelelés igazolásához használt szabvány(ok)nak megfelelően vizsgálták:

2014/53/EU irányelv

A 2015/863/EU módosított 2011/65/EU irányelv

Prága



WEEE

Ezt a terméket nem szabad normál háztartási hulladékként ártalmatlanítani az elektromos és elektronikus berendezések hulladékairól szóló uniós irányelvnek (WEEE - 2012/19 / EU) megfelelően. Ehelyett vissza kell juttatni a vásárlás helyére, vagy át kell adni az újrahasznosítható hulladékok nyilvános gyűjtőhelyén. Azzal, hogy gondoskodik a termék megfelelő ártalmatlanításáról, segít megelőzni a környezetre és az emberi egészségre gyakorolt esetleges negatív következményeket, amelyeket egyébként a termék nem megfelelő hulladékkezelése okozhatna. További részletekért forduljon a helyi hatósághoz vagy a legközelebbi gyűjtőponthoz. Az ilyen típusú hulladék nem megfelelő ártalmatlanítása a nemzeti előírásoknak megfelelően pénzbírságot vonhat maga után.



Sehr geehrter Kunde,

Vielen Dank, dass Sie unser Produkt gekauft haben. Bitte lesen Sie die folgenden Anweisungen vor dem ersten Gebrauch sorgfältig durch und bewahren Sie diese Bedienungsanleitung zum späteren Nachschlagen auf. Achten Sie vor allem auf die Sicherheitshinweise. Wenn Sie Fragen oder Anmerkungen zum Gerät haben, wenden Sie sich bitte an die Kundenhotline.

✉ www.alza.de/kontakt

☎ 0800 181 45 44

✉ www.alza.at/kontakt

☎ +43 720 815 999

Lieferant Alza.cz a.s., Jankovcova 1522/53, Holešovice, 170 00 Prag 7,
www.alza.cz

Produkt-Vorstellung

- Wenn Sie beim Fotografieren einen roten Blitz sehen, stellen Sie bitte den Schalter von "TEST" auf "ON".
- Nachdem Sie den Schalter von "TEST" auf "ON" gestellt haben, wird ein Countdown von 15 Sekunden angezeigt. Danach schaltet sich der Bildschirm ab. Das ist völlig normal. Sie können sich vor die Kamera stellen, um zu prüfen, ob sie Fotos und Videos aufnimmt.
- Tauchen Sie die Kamera nicht ins Wasser.
- Die Kamera kann bei Temperaturen bis zu 70 °C betrieben werden, aber halten Sie die Kamera bitte weit genug vom Feuer entfernt, um die Batterien zu schützen.
- Es werden Alkalibatterien empfohlen, da sie die Kamera mit einer starken und stabilen Leistung versorgen können.
- Mischen Sie keine alten und neuen Batterien.
- Wenn ein DC 6V-Netzteil zur Versorgung der Kamera verwendet wird, stellen Sie bitte sicher, dass sich keine Batterien in der Kamera befinden, um eine Überladung zu vermeiden.

Produktstruktur

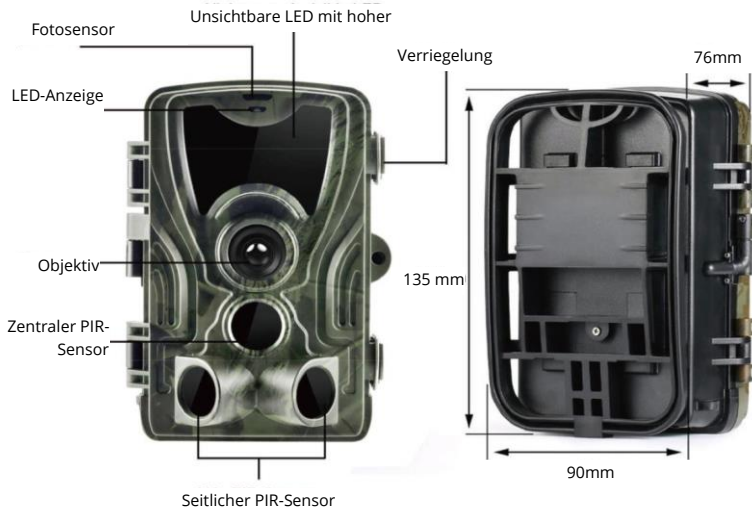



◀ Befestigungsgurt

USB-Kabel ▶



Parameter

Foto-Auflösung	24 / 20 / 16 / 12 / 8 / 5 / 3 / 1 MP
Video-Auflösung	1080p / 720p / 480p / 240p
Erfassungswinkel	bis zu 120°
Erkennungsabstand	80 Fuß (Tag), 65 Fuß (Nacht)
Fülllicht LED-Wellenlänge	850nm (schwaches Glühen)
Auslösezeit	0,2 - 0,5 Sekunde
Wasserdicht nach	IP66
Arbeitstemperatur	-20 °C ~ 70 °C
Speicherkartentyp	bis zu 32 GB TF-Karte (Klasse 10)
Stromversorgungsart	Batterie / extern
Akku-Typ	AA-Batterie
Arbeitsspannung	6V
Externe Stromversorgung	DC 6V
Standby-Zeit	bis zu 6 Monate
Foto-Format	JPEG
Video-Format	AVI
Bildschirmgröße	2,0 Zoll
Abmessungen	135×90×76 mm
Gewicht	0,38 kg

Funktionen

Modus	Wählen Sie den Arbeitsmodus.	<i>Fotos (Standard), Videos, Fotos & Videos</i>
Foto-Auflösung	Wählen Sie die Fotoauflösung.	<i>24 / 20 / 15 / 12 / 8 / 5 / 3 / 1 MP</i>
Foto-Serie	Legen Sie die Anzahl der auf einmal aufgenommenen Fotos fest.	<i>1 / 2 / 3 / 10 Fotos</i>
Video-Auflösung	Wählen Sie die Videoauflösung.	<i>1080p, 720p, 480p, 240p</i>
Länge des Videos	Legen Sie die Länge des Videos fest.	<i>Von 3 Sekunden bis 10 Minuten.</i>

Audio-Aufnahme	Schalten Sie den Ton während der Videoaufnahme ein oder aus.	<i>Ein (Standard) / Aus</i>
Schussverzögerung	Zeitintervall zwischen den einzelnen Aufnahmen. *	<i>Von 5 Sekunden (Standard) bis 60 Minuten.</i>
Seitliche Bewegungssensoren	Sie können die seitlichen Bewegungssensoren ein- oder ausschalten.	<i>Ein / Aus</i>
Empfindlichkeit der Bewegungssensoren	Sie können die Empfindlichkeit des Bewegungserkennungssensors einstellen.	<i>Niedrig / Mittel (Standard) / Hoch</i>
Ziel-Aufnahmezeit**	Sie können die Kamera so einstellen, dass sie in einem bestimmten Zeitraum aufzeichnet.	<i>Ein (zum Einstellen des Zeitraums) / Aus (Standard)</i>
Zeitraffer	Stellen Sie den Zeitraffermodus und die Länge des Zeitraffers ein.	<i>Ein / Aus (Standard)</i>
Sprache	Zum Einstellen einer anderen Sprache.	<i>Englisch (Standard), Deutsch, Dansk, Suomi, Svenska, Español, Français, Italiano, Nederlands, Português</i>
Endlose Aufnahme	Wenn der Endlos-Aufnahmemodus aktiviert ist, stoppt die Kamera die Aufnahme nicht, wenn die Speicherkarte voll ist; stattdessen wird das älteste Video gelöscht, um eine kontinuierliche Aufnahme zu gewährleisten.	<i>Ein / Aus (Standard)</i>
Zeit und Datum	Zum Einstellen von Uhrzeit und Datum. Man kann auch das Zeitformat (12/24 Stunden) und das Datumsformat (TT/MM/JJJJ, JJJJ/MM/TT, MM/TT/JJJJ) wählen.	<i>Zeit und Datum einstellen, Zeitformat, Datumsformat</i>

Foto-Stempel	So wählen Sie aus, was Sie auf dem Filmmaterial anzeigen möchten.	<i>Uhrzeit & Datum (Standard) / Aus</i>
Passwortschutz	Richten Sie ein Passwort ein, um Ihre Kamera zu schützen.	<i>Ein / Aus (Standard)</i>
Speicherkarte formatieren	Löschen Sie den gesamten Inhalt der Speicherkarte.	<i>Ja / Nein (Standard)</i>
Seriennummer	Zeigen Sie die Seriennummer der Kamera auf dem Filmmaterial an.***	<i>Ein / Aus (Standard)</i>
Einstellungen zurücksetzen	Setzen Sie alle Einstellungen zurück.	<i>Ja / Nein (Standard)</i>
Version	Version des Systems	

* Wir stellen zum Beispiel eine Videolänge von 1 Minute und eine Aufnahmeverzögerung von 30 Sekunden ein. Wenn die Kamera ein Tier erkennt, beginnt sie mit der Aufzeichnung eines 1-minütigen Videos. Die Kamera zeichnet jedoch nicht kontinuierlich auf. Wenn das Video fertig ist, sucht die Kamera nicht sofort nach Zielen. Sie sucht nach 30 Sekunden erneut, um die Batterie zu schonen.

** Entspricht einem Timer. Die Kamera funktioniert nur innerhalb des eingestellten Zeitraums.

*** Wenn Sie mehrere Kameras gleichzeitig verwenden und herausfinden möchten, welche Kamera welche Fotos und Videos aufgenommen hat, kann Ihnen das Einrichten der Seriennummer helfen. Die Seriennummer wird in der unteren rechten Ecke der Fotos oder Videos angezeigt.

Häufig gestellte Fragen

Ich kann meine Kamera nicht einschalten.

- Prüfen Sie, ob die Batterien aufgeladen sind.
- Prüfen Sie, ob die Polarität der Batterien richtig ist.
- Legen Sie die Batterien wieder ein.

Meine Kamera macht keine Fotos oder nimmt keine Videos auf.

- Prüfen Sie, ob die TF-Karte der Klasse 10 entspricht.
- Prüfen Sie, ob die TF-Karte auf anderen Geräten normal funktioniert.
- Formatieren Sie die TF-Karte.

Die Kamera erkennt nichts.

- Achten Sie darauf, dass sich die Kamera nicht hinter einem Glas oder einem anderen durchsichtigen Gegenstand befindet.
- Bitte überprüfen Sie die Einstellungen im Menü, um den Erfassungsbereich und die Erkennungsempfindlichkeit der Kamera anzupassen, und versuchen Sie es dann erneut.

Warum nimmt die Kamera nachts nichts auf, wenn sie tagsüber gut funktioniert?

- Bitte überprüfen Sie den Batteriestand der Kamera. Wenn die Batterie schwach ist (33 % der Ladung oder weniger), wird die Nachtsichtfunktion automatisch abgeschaltet. Bitte wechseln Sie die Batterien, dann wird die Nachtsichtfunktion wiederhergestellt.

Die Funktion "Ziel-Aufnahmezeit" funktioniert nicht.

- Prüfen Sie, ob Sie auch die Funktion "Zeitraffer" aktiviert haben, und stellen Sie die Dauer des Zeitraffers ein.

Garantiebedingungen

Für ein neues Produkt, das im Vertriebsnetz von Alza.cz gekauft wurde, gilt eine Garantie von 2 Jahren. Wenn Sie während der Garantiezeit eine Reparatur oder andere Dienstleistungen benötigen, wenden Sie sich direkt an den Verkäufer des Produkts, Sie müssen den ursprünglichen Kaufbeleg mit dem Kaufdatum vorlegen.

Als Widerspruch gegen die Garantiebedingungen, für den ein geltend gemachter Anspruch möglicherweise nicht anerkannt werden kann, gilt:

- Verwendung des Produkts zu einem anderen als dem vorgesehenen Zweck, Nichteinhaltung der Anweisungen für Wartung, Betrieb und Service des Produkts.
- Beschädigung des Produkts durch eine Naturkatastrophe, einen Eingriff unbefugter Person oder durch eine mechanische Verschuldung des Käufers (zum Beispiel bei Transport, Reinigung mit ungeeigneten Mitteln usw.).
- Natürlicher Verschleiß und Alterung des Verbrauchsmaterials oder der Teile während der Nutzung (zum Beispiel Akkus usw.).
- Exposition gegenüber nachteiligen äußeren Einflüssen wie Sonnenlicht und andere Strahlung oder elektromagnetische Felder, Eindringen von Flüssigkeiten, Eindringen von Gegenständen, Überspannung im Netz, der elektrostatischen Entladungsspannung (einschließlich Blitzschlag), fehlerhafte Stromversorgung oder Eingangsspannung oder ungeeignete Polarität dieser Spannung, chemische Prozesse wie gebrauchte Netzteile usw.
- Wenn jemand Änderungen am Design oder Anpassungen, um die Produktfunktionen gegenüber dem gekauften Design zu ändern oder zu erweitern, vorgenommen hat, oder die Verwendung von nicht originalen Komponenten.

EU-Konformitätserklärung

Angaben zur Identifizierung des bevollmächtigten Vertreters des Herstellers/Importeurs:

Importeur: Alza.cz a.s.

Eingetragener Sitz: Jankovcova 1522/53, Holešovice, 170 00 Prag 7

ID-Nr.: 27082440

Gegenstand der Erklärung:

Titel: Überwachungskamera

Modell/Typ: HC-801A

Das oben genannte Produkt wurde gemäß den Standards, die zum Nachweis der Einhaltung der in der folgenden Richtlinie (Richtlinien) festgelegten grundlegenden Anforderungen verwendet werden, getestet:

Richtlinie Nr. 2014/53/EU

Richtlinie Nr. 2011/65/EU in der Fassung 2015/863/EU

Prag



WEEE

Dieses Produkt darf gemäß der EU-Richtlinie über die Entsorgung alter Elektro- und Elektronik-Geräte (WEEE – 2012/19/EU) nicht als gewöhnlicher Hausmüll entsorgt werden. Stattdessen muss es am Verkaufsort zurückgegeben oder an eine öffentliche Sammelstelle für recycelbaren Abfall abgegeben werden. Mit der ordnungsgemäßen Entsorgung des Geräts helfen Sie natürliche Ressourcen zu schonen und tragen dazu bei, mögliche negative Auswirkungen auf die Umwelt und die menschliche Gesundheit zu vermeiden. Weitere Auskunft erhalten Sie von Ihrer örtlichen Behörde oder von dem nächsten Recyclinghof. Eine unsachgemäße Entsorgung dieser Abfall-Art kann gemäß den nationalen Vorschriften mit Bußgeld bestraft werden.

