

SIGURO

Microwave oven

Microwave oven
Mikrowellenofen
Mikrovlnná trouba
Mikrovlnná rúra
Mikrohullámú sütő



- EN Translation of the operating instructions from the original language.
DE Übersetzung der Bedienungsanleitung aus der Originalsprache.
CZ Návod k použití v originálním jazyce.
SK Preklad návodu na použitie z originálneho jazyka.
HU A használati utasítás fordítása eredeti nyelvről.

SGR-MO-B150B

SIGURO

ENGLISH	4
Safety information	4
Before first use	8
Use of the microwave oven	10
Cleaning and maintenance	12
DEUTSCH	14
Sicherheitshinweise	14
Vor der erstverwendung	19
Verwendung der mikrowelle	21
Reinigung und wartung	24
ČESKY	26
Bezpečnostní informace	26
Před prvním použitím	31
Použití mikrovlnné trouby	33
Čištění a údržba	35
SLOVENSKY	37
Bezpečnostné informácie	37
Pred prvým použitím	42
Použitie mikrovlnnej rúry	44
Čistenie a údržba	46
MAGYAR	48
Biztonsági információk	48
Az első használatba vétel előtt	53
A mikrohullámú sütő használata	55
Tisztítás és karbantartás	58

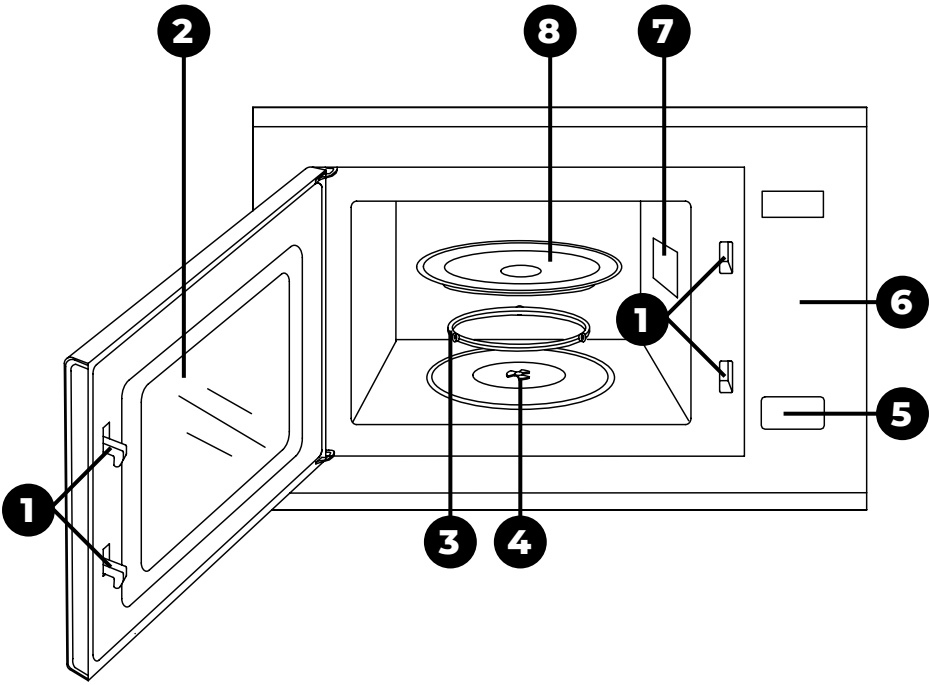

Thank you for purchasing a SIGURO appliance. We are grateful for your trust and are pleased to introduce the device to you on the following pages and introduce you to all its functions and uses.

We believe in a fair and responsible company, and therefore we only work with suppliers who meet our strict criteria to protect the interests of employees, prevent their abuse and fair working conditions.

If you need help with extensive maintenance or repair of the product, which requires intervention in its internal parts, our authorized service is available at the email address siguro@alza.cz or operators at the seller's info line. For your convenience in solving any problems with the product, we have unified these contact points and the above contacts can be used in the event of any complaints or post-warranty service.

SAFETY INFORMATION



Please read this manual carefully before use and keep it for future reference.

1. This appliance is intended for use by children 8 years of age and older and persons with reduced physical, sensory or mental capabilities, or lack of experience and knowledge, provided they have been given supervision or instruction concerning use of the appliance in a safe manner and understand the potential hazards
2. Children must not play with the device.
3. Cleaning and user maintenance must not be performed by children without supervision.
4. If the power cord is damaged, it must be replaced by the manufacturer, its service agent or similarly qualified persons in order to avoid a dangerous situation.
5. Children under the age of 8 must be kept out of the reach of the appliance and its power supply.
6. The appliance is not intended to be controlled by a programmer, external time switch or remote control.
7. Always clean the parts of the appliance that come into contact with food according to the instructions in this manual.
8. **WARNING:** If the door or door seal is damaged, the oven must not be operated until it has been repaired by a trained person.
9. **WARNING:** It is unsafe for any person, other than a trained person, to perform any repair or maintenance work resulting in the removal of any cover that provides protection from microwave energy radiation.
10. **WARNING:** Liquids and other foods must not be heated in closed containers as they are prone to explosion.
11. This appliance is intended for use in the home and similar spaces and

environments such as:

- kitchenettes in shops, offices and other workplaces;
 - In agriculture;
 - by the guests in hotels, motels and other residential facilities;
 - in bed and breakfast establishments.
12. To ensure sufficient air circulation, a clear space must be left around the microwave oven. Leave a clear space of at least 20 cm above the top surface of the oven and 10 cm behind and to the sides. Do not block any openings in the oven. Do not remove the oven legs.
 13. Only use containers that are suitable for use in microwave ovens.
 14. Do not use metal containers for preparing or heating food and beverages unless the manufacturer specifies the size and shape of metal containers suitable for microwave cooking.
 15. When heating food in plastic or paper containers, check the oven occasionally to prevent ignition.
 16. The microwave oven is designed for defrosting, preparing and heating food and drinks. Use it only for the purposes described in this manual. Drying food or clothing and heating heating pads, household shoes, washing sponges, damp textiles and similar items can lead to a risk of injury, ignition or fire.
 17. If there is smoke, turn off the appliance or pull the plug from the socket and keep the door closed to prevent the spread of any fire.
 18. Microwave heating of beverages can cause delayed cooking, which must be taken into account when holding the container. Be careful when handling the container.
 19. The contents of baby bottles and baby food must be mixed or shaken and the temperature checked before consumption to prevent scalding.
 20. Shell eggs and whole hard-boiled eggs must not be heated in microwave ovens as they may explode even after microwaving.
 21. Regularly clean the door and the oven window on both sides, the door seals and adjacent areas of dirt and any food residues. We recommend using a weak solution of neutral kitchen detergent for cleaning. Make sure that there is no detergent residue on the inside of the door.
 22. Clean the oven regularly according to the above instructions and remove any food residues.
 23. Failure to keep the oven clean could lead to surface damage that could adversely affect the life of the appliance and result in a hazardous situation.
 24. The appliance must not be cleaned with a steam cleaner.
 25. This microwave oven is intended as a built-in appliance, designed to be built into a cabinet. The minimum dimensions of the cabinet and instructions for its installation are part of this manual.
 26. The appliance can only be operated with open, or decorative, cabinet doors.
 27. Do not remove the distance support in the back or on the sides, as the support provides the minimum distance from the back wall for proper air circulation.
 28. **WARNING:** The microwave oven and its accessible surfaces heat up

during use. Take extra care to avoid burns.

29. Do not use the microwave outdoors or expose it to the elements.
30. Before connecting the appliance to power supply, make sure that the voltage indicated on the it type plate corresponds to the voltage in the power outlet. Only connect the appliance to a properly grounded outlet.
31. Do not place the microwave oven on window sills, counter drip tray or on unstable surfaces. Always place it on a stable, level and dry surface.
32. Do not use corrosive chemicals or fumes in the microwave oven. Do not use the microwave oven for industrial or laboratory purposes.
33. Do not run the microwave oven empty.
34. Do not use the microwave oven if the power cord or plug is damaged, if the microwave oven is not working properly, if it is damaged or if it has fallen.
35. Kitchen utensils can become hot due to heat transfer from heated food. Sometimes you may need to use protective gloves.
36. Do not use the cooking utensils and gadgets listed below in the microwave oven:
 - metal pans or utensils with metal handles or metal decoration;
 - clamps on plastic bags;
 - dishes with a melanin coating;
 - common thermometers, used e.g. to measure the temperature of meat, etc.
37. Never use the microwave oven in the immediate vicinity of a bath, shower or swimming pool.
38. Pierce foods with skins, such as potatoes, pumpkin, apples or chestnuts, several times with a fork or knife before heating them in the microwave.
39. Do not damage the safety door closing system.
40. Do not attempt to use the microwave with the door open. You could expose yourself to harmful microwaves.
41. Do not fry food in the microwave. Hot oil can damage parts of the oven, cookware, or even cause skin burns.
42. Take extra care when handling heated beverages and food, as hot steam may be released.
43. Before moving the oven, always make sure that the turntable is removed or securely locked in the interior of the oven. Otherwise, damage could result.
44. Do not use the oven without a properly installed turntable.
45. When you are not using the oven, do not leave paper materials, kitchen utensils or food inside.
46. Keep the inside of the oven clean. If the oven walls are stained with food juices, wipe them with a damp cloth. If the oven is more heavily soiled, you can use a weak solution of neutral kitchen detergent.
47. **WARNING:** Do not install the oven above the hob. There is a risk of damage to the microwave oven.

Overview

- 1 Door lock safety system
- 2 Door window
- 3 Rotating plate carrier
- 4 Shaft
- 5 Door open button
- 6 Control panel
- 7 Magnetron cover
- 8 Rotating plate



Control panel

Microwave	It is used to adjust the microwave power.
Eco	Used to turn on/off power saving mode.
Time +/-	Used to set the cooking time.
Weight +/-	Used to set the weight/quantity.
Start/Quick Start	Press to start cooking or defrosting. With a simple press, you start heating at maximum power for 30 seconds.
Defrost	Used to defrost food by weight.
Menu	Used to select the automatic cooking menu.
Stop/Cancel	Press to cancel or reset before setting the microwave. While the microwave is in operation, press the button once to interrupt operation or press twice to cancel cooking.

Power	230 V~ 50 Hz
Power consumption	1,200 W
Microwave power	700 W
Operating frequency	2,450 MHz
Noise	65 dB(A)
Volume	20 l
Rotating plate diameter	24.5 cm
Outer dimensions (H × W × D)	382 × 595 × 316 mm
Weight	12.5 kg

BEFORE FIRST USE

Remove the appliance and its accessories from the packaging. Before disposing of the packaging, be sure to remove all components. Check the appliance and accessories for damage.

Check the oven for any damage, e.g. poorly seated or dented oven door, damaged door seals or loose door hinges or locks. If damage is found, do not use the oven and contact a qualified service technician.

Installation

Observe the following instructions when installing the microwave oven. The microwave oven is intended for domestic use inside the building. Do not use it outdoors. Do not use the oven without the turntable, carrier and shaft installed.

The microwave oven is designed as a built-in appliance. It is not intended for use on a worktop or shelf.

The microwave oven may be installed in a built-in cabinet with the following dimensions:

- Width: 600 mm
- Depth: at least 300 mm (with a ventilation hole of at least 18 mm)
- Height: minimum 362 mm
- Distance from the floor: 850 mm (minimum)

Do not place the oven in places with high humidity or near flammable materials.

Do not remove the oven legs. Do not cover the oven ventilation openings.

The power supply of the microwave oven is equipped with a plug, which must be properly plugged into a properly grounded mains socket. The voltage in the mains socket must correspond to the voltage indicated on the type plate. Do not use extension cables, adapters, etc.

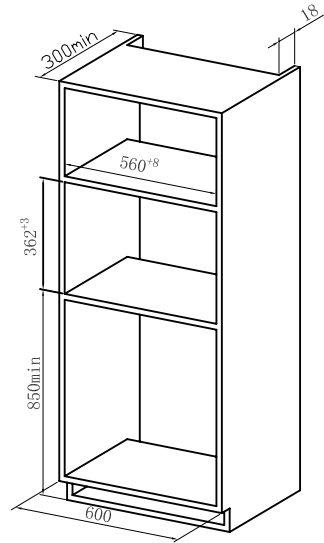

Warning:

Do not remove the magnetron cover, which is located on the right side of the oven interior.

Installation:

1. Check that the cabinet for built-in corresponds to the above dimensions.
2. Carefully place the microwave oven in the cabinet.

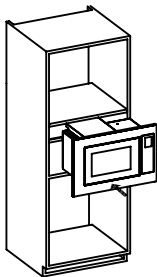

3. Make sure it is properly inserted and aligned.
4. Plug the plug into a power outlet.
5. Secure the microwave using the supplied screws.

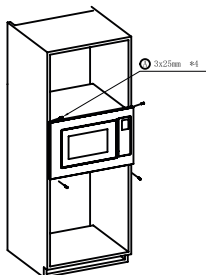

Grounding instructions

This microwave oven must be grounded. The microwave oven is equipped with a power cord that has a ground wire with a grounding plug. The plug must be connected to an outlet that is properly installed and grounded. Grounding reduces the risk of electric shock. The electric current is conducted through the earthing wire during a short circuit. We recommend that the oven is connected to a separate electrical circuit. High voltage is dangerous and can cause fire or damage to the oven.



Warning:

An incorrectly earthed socket can cause a risk of electric shock.



Note:

If you have questions about grounding or electrical instructions, contact a qualified electrician or repairman.

Neither the manufacturer nor the seller is responsible for any damage to the oven or injury caused by improper electrical wiring.

Radio interference

Operation of the microwave oven may cause interference with the radio, TV or similar equipment. If you notice interference, take the following steps to reduce or eliminate

the interference.

1. Clean the door and door seals.
2. Relocate the radio or TV antenna.
3. Point the microwave away from the receiver.
4. Move the microwave further away from the receiver.
5. Plug the power plug of the microwave oven into a different outlet so that the oven and receiver are on separate electrical circuits.

USE OF THE MICROWAVE OVEN

Before use, make sure the rotating plate is installed correctly. When the microwave oven is in operation, the plate must rotate freely. Plug the power plug into a mains socket. A beep will sound and the clock symbol and the number "0000" will appear on the display.

If you do not confirm the settings within 60 seconds, the oven will automatically switch to standby mode.

If you press the **STOP/CANCEL** button once during cooking, the microwave oven will stop running. To continue the preparation, press the **START/QUICK START** button. If you press the **STOP/CANCEL** button twice during preparation, the preparation will be cancelled and the microwave will switch to standby mode.

During cooking, if you press the relevant button for that type of cooking, you will hear one beep, if you press an irrelevant button for that cooking, you will hear two beeps.

Rapid heating

The rapid heating function allows you to heat food quickly and efficiently at full power (100% microwave power). Press the **START/QUICK START** button repeatedly to set the heating time in 30-second increments. The maximum heating time is 95 minutes. The microwave will start automatically. For rapid heating, you can extend the time by pressing the **START/QUICK START** button.

Microwave preparation

1. While the oven is in the standby mode, press repeatedly the **MICROWAVE** button and set the power of the microwave oven.
2. Use the **TIME+/-** buttons to set the cooking time. The maximum time is 95 minutes.
3. Press the **START/QUICK START** button and the oven will start. During preparation, you can check the power setting by pressing the **POWER** button.

Number of presses	Power (display)	Number of presses	Power (display)
1x	100 % (P100)	6x	50 % (P-50)
2x	90 % (P-90)	7x	40 % (P-40)
3x	80 % (P-80)	8x	30 % (P-30)
4x	70 % (P-70)	9x	20 % (P-20)
5x	60 % (P-60)	10x	10 % (P-10)

**Note:**

Press the **MICROWAVE** button during cooking or pause in cooking if you need to check the set power. You can extend the cooking time during cooking by pressing repeatedly the button **START/QUICK START** for up to 95 minutes. If you need to set 100% power, skip step #1 above.

Defrosting by weight

The defrosting time and power are determined automatically according to the inserted weight.

1. While the microwave oven is in the standby mode, press repeatedly the **DEFROST** button until the display shows the required weight.
2. Or press the **DEFROST** button once and use the Weight +/- buttons to set weight between 100 g to 1 800 g.
3. Press the **START/QUICK START** button and the oven will start. During defrosting, the oven stops and an audible warning sounds. This means removing food, checking it, rearranging it and removing thawed pieces if necessary. Press the **START/QUICK START** button and the oven will start again.

Automatic cooking

The microwave oven is pre-set to prepare the most commonly used types of food. In automatic cooking programmes, there is no need to set the cooking time or power. Simply choose the type of food you want to prepare, its weight or the number of servings.

1. While the microwave oven is in the standby mode, press repeatedly the **MENU** button and select the food type code – more in the table below.
2. Use the **Weight +/-** buttons to set weight or the number of portions.
3. Press the **START/QUICK START** button once.

Code	Menu	Weight/number of servings	Note
P 1	Beverage	200 ml/1 cup 1–3 cups.	The result of automatic cooking depends on factors such as the size and shape of the food, and personal taste and preferences for cooking certain foods, as well as how you place the food in the microwave. If the automatic cooking result is not satisfactory, adjust the weight or number of portions.
P 2	Rice	150–600 g	
P 3	Pasta	100 g, 200 g, 300 g	
P 4	Automatic warm-up	200–800 g	
P 6	Fresh vegetables	200–600 g	
P 7	Fish	200–600 g	
P 8	Side dish	250 g, 500 g	

Child lock

The child lock allows you to lock the control buttons to prevent the microwave oven from accidentally starting from idle or adjusting the settings.

Lock activation: While the oven is in standby mode and you do not make any settings within 1 minute, the oven automatically activates the child lock function. All the buttons will be disabled.

Lock deactivation: Opening or closing the door cancels the child lock.

Power save mode

While the microwave oven is in the standby mode, press the **ECO** button to turn on the energy saving mode. The display will show "ECO" for 3 seconds and then turn off. The microwave oven will automatically switch to energy saving mode after 10 seconds of inactivity.

Press the button **ECO** to cancel the energy saving mode.

Principles of microwave cooking

1. Arrange the food carefully. Place thicker pieces of food around the perimeter of the container.
2. Set the cooking time correctly. We recommend setting a shorter time, and extending it if necessary. Smoke or ignition may occur when food is cooked at high temperatures.
3. Cover the food before preparation. This prevents splashing of juices and heats the food evenly.
4. To speed up the preparation of certain foods, such as chicken or hamburgers, turn them once during preparation. Larger pieces of food, such as roasts, must be turned several times.
5. For some foods, such as meatballs, re-align both top to bottom and center to edge during preparation.

Microwave-safe kitchenware

1. Microwaves cannot penetrate metal, so it is important to choose the right cookware to use in the microwave. Do not use metal utensils to heat food or drink unless the manufacturer specifies the exact type and shape of metal utensils.
2. Do not use cookware with a metal rim or glaze that contains metal.
3. Do not use recycled paper utensils as they may contain small amounts of metal parts that can cause sparks and/or fire.
4. Round/oval cookware is preferable to square cookware, as food pieces in the corners tend to overheat.
5. Thin slices of aluminium foil can be used to cover thin or fragile parts of food. But be careful not to use too much aluminium foil. It is important that the distance between the aluminium foil and the inner wall is greater than 2.5 cm.

Kitchenware	Suitable/unsuitable
Heat-resistant glass	Yes
Ordinary glass (not heat resistant)	No
Heat-resistant ceramics	Yes
Plastic microwave cookware	Yes
Kitchen paper	Yes
Metal tray	No
Metal grate	No
Aluminium foil, aluminium container	No

CLEANING AND MAINTENANCE

Before cleaning, switch off the oven and disconnect the power plug from the mains

socket.

Keep the inside of the oven clean. Wipe off food and liquid residues with a soft, slightly dampened sponge. If the interior is heavily soiled, use a small amount of dishwashing liquid applied to a sponge. Do not use sprays or other harsh cleaning agents. They can leave stains or smudges.

Wipe the outer surface with a soft, slightly dampened sponge. To prevent damage to the operating parts inside the oven, ensure that water does not enter the oven interior through the ventilation holes.

Regularly wipe the door and window on both sides, the door seals and adjacent surfaces with a soft and slightly damp sponge to remove stains and dirt. Do not use harsh cleaning agents.

Do not use a steam cleaner to clean the oven.

Prevent the control panel from getting wet. Wipe it with a clean, dry cloth. When cleaning the control panel, leave the door open to prevent the oven from accidentally starting up.

If steam builds up inside the oven and outside the door, wipe it off with a dry cloth.

Steam can build up when preparing foods with a high water content. This is a normal occurrence.

Clean the rotating plate regularly. Wash it in warm water with a little dishwashing liquid. You can also wash it in the dishwasher.

Clean the rotating plate carrier and the bottom of the microwave regularly to prevent excessive noise. Wipe the bottom with a soft and slightly dampened sponge. Wash it in warm water with a little dishwashing liquid. You can also wash it in the dishwasher.

When installing it back into the oven, make sure it is properly seated on the shaft.

If you need to remove an unpleasant smell from inside the oven, pour water into a larger bowl and add the juice and zest of one lemon. Turn on the microwave for 5 minutes. Then wipe the inner walls with a sponge and then with a dry cloth.

If a fluorescent bulb inside the oven breaks, contact an authorised service centre.

The oven must be cleaned regularly and food residues removed. Failure to do so may damage the finish of the oven interior, which may adversely affect the life of the oven and create a hazardous situation.



Warning:

To avoid the risk of electric shock, do not immerse the appliance, power cord or plug in water or other liquid.

Before contacting an authorised service centre

Check the following before contacting an authorised service centre:

- Check that the power supply plug is correctly plugged into the mains socket. If not, remove it, wait 10 seconds and then plug it in.
- Check if the circuit breaker has tripped. If everything seems fine, test the socket by plugging in and switching on another appliance.
- Check that you have selected the correct preparation and set the preparation time.
- Check that the door is properly opened. Otherwise, the oven cannot be started.

IF THE PROBLEM IS NOT LISTED ABOVE OR PERSISTS, TURN OFF THE MICROWAVE OVEN, UNPLUG THE POWER PLUG FROM THE POWER OUTLET AND CONTACT AN AUTHORIZED SERVICE CENTER. IT IS FORBIDDEN TO REPAIR OR MODIFY THE MICROWAVE OVEN. THE OVEN DOES NOT CONTAIN ANY PARTS SERVICEABLE BY THE USER.

Vielen Dank, dass Sie sich für ein Gerät der Marke SIGURO entschieden haben. Wir sind dankbar für Ihr Vertrauen und freuen uns, Ihnen das Gerät auf den folgenden Seiten vorzustellen und Sie mit all seinen Funktionen und Verwendungszwecken vertraut zu machen.

Wir glauben an ein faires und verantwortungsvolles Unternehmen und arbeiten daher nur mit Lieferanten zusammen, die unsere strengen Kriterien zum Schutz der Interessen der Mitarbeiter, zur Verhinderung von Missbrauch und fairen Arbeitsbedingungen erfüllen.

Wenn Sie Hilfe bei der umfassenden Wartung oder Reparatur des Produkts benötigen, die einen Eingriff in die Innenteile erfordert, stehen Ihnen unser autorisierter Kundendienst unter der E-Mail-Adresse siguro@alza.cz oder die Hotline des Verkäufers zur Verfügung. Bei der Lösung von Problemen mit dem Produkt haben wir diese Kontaktstellen vereinheitlicht. Die oben genannten Kontakte können auch bei Beschwerden oder Nachgarantieservice genutzt werden.

SICHERHEITSHINWEISE



Lesen Sie vor der Anwendung dieses Benutzerhandbuch durch und bewahren Sie es für den künftigen Gebrauch auf.

1. Dieses Gerät können Kinder im Alter von 8 Jahren und älter sowie Personen mit verminderten physischen, sensorischen und mentalen Fähigkeiten oder mangelnden Erfahrungen und Kenntnissen benutzen, sofern diese beaufsichtigt werden oder über die sichere Verwendung des Geräts unterwiesen wurden und die möglichen Gefahren verstehen.
2. Kinder dürfen nicht mit dem Gerät spielen.
3. Kinder dürfen keine Reinigungs- und Wartungsarbeiten vornehmen, falls diese nicht beaufsichtigt sind.
4. Wenn das Netzkabel beschädigt ist, muss es vom Hersteller, seinem Servicetechniker oder einer ähnlich qualifizierten Person ersetzt werden, um gefährliche Situationen zu vermeiden.
5. Kinder unter 8 Jahre sind außer Reichweite des Geräts und des Netzkabels zu halten.
6. Das Gerät ist nicht für die Bedienung über ein Programmiergerät, eine externe Zeitschaltuhr oder eine Fernbedienung vorgesehen.
7. Reinigen Sie die Teile des Geräts, die mit Lebensmitteln in Berührung kommen, immer gemäß den Anweisungen in dieser Anleitung.
8. **WARNUNG:** Wenn die Tür oder die Türdichtung beschädigt ist, darf die Mikrowelle nicht in Betrieb genommen werden, bis er von einer geschulten Person repariert worden ist.
9. **WARNUNG:** Es ist gefährlich, wenn andere als geschulte Personen

Reparatur- oder Wartungsarbeiten durchführen, bei denen Abdeckungen, die vor Mikrowellenstrahlung schützen, entfernt werden.

10. **WARNUNG:** Flüssigkeiten und andere Lebensmittel dürfen nicht in geschlossenen Behältern erhitzt werden, da sie eine Explosionsgefahr darstellen.
11. Dieses Gerät ist für die Verwendung im Haushalt und in ähnlichen Räumen und Umgebungen vorgesehen, wie z. B.:
 - Küchenzeilen in Geschäften, Büros und anderen Arbeitsplätzen,
 - in der Landwirtschaft;
 - Geräte, die von Gästen in Hotels, Motels und anderen Wohngebieten verwendet werden,
 - in Betrieben, die Übernachtung mit Frühstück anbieten.
12. Um eine ausreichende Luftzirkulation zu gewährleisten, muss um die Mikrowelle herum ein freier Raum gelassen werden. Lassen Sie einen Freiraum von mindestens 20 cm oberhalb der Mikrowelle und 10 cm dahinter und auf den Seiten. Blockieren Sie keine Öffnungen der Mikrowelle. Entfernen Sie nicht die Füße der Mikrowelle.
13. Verwenden Sie nur Behälter, die für die Verwendung in Mikrowellen vorgesehen sind.
14. Verwenden Sie keine Metallbehälter für die Zubereitung oder das Erhitzen von Speisen und Getränken, es sei denn, der Hersteller gibt die Größe und Form von Metallbehältern an, die für das Kochen in der Mikrowelle geeignet sind.
15. Wenn Sie Lebensmittel in Plastik- oder Papierbehältern erhitzen, sollten Sie die Mikrowelle gelegentlich kontrollieren, um eine Entzündung zu vermeiden.
16. Die Mikrowelle ist zum Auftauen, Zubereiten und Erwärmen von Speisen und Getränken bestimmt. Verwenden Sie sie nur für die in diesem Handbuch beschriebenen Zwecke. Das Trocknen von Lebensmitteln oder Kleidung sowie das Erhitzen von Heizkissen, Haushaltsschuhen, Waschschwämmen, feuchten Textilien und ähnlichen Gegenständen kann zu einer Verletzungs-, Entzündungs- oder Brandgefahr führen.
17. Schalten Sie bei Rauchentwicklung das Gerät aus oder ziehen Sie den Stecker aus der Steckdose und halten Sie die Tür geschlossen, um eine Ausbreitung des Feuers zu verhindern.
18. Das Erhitzen von Getränken in der Mikrowelle kann zu einem verzögerten Garen führen, was beim Halten des Behälters berücksichtigt werden muss. Seien Sie vorsichtig bei der Handhabung des Behälters.
19. Der Inhalt von Babyflaschen und Babynahrung muss vor dem Verzehr gemischt oder geschüttelt und die Temperatur überprüft werden, um Verbrühungen zu vermeiden.
20. Schalen- und ganze hartgekochte Eier dürfen nicht in der Mikrowelle erhitzt werden, da sie auch nach dem Erhitzen in der Mikrowelle explodieren können.
21. Reinigen Sie regelmäßig die Tür und das Mikrowellenfenster auf beiden Seiten, die Türdichtungen und die angrenzenden Bereiche von Schmutz und eventuellen Speiserückständen. Zur Reinigung empfehlen wir eine milde Lösung aus neutralem Küchenreiniger. Vergewissern Sie sich, dass

- sich auf der Innenseite der Tür keine Reinigungsmittelreste befinden.
22. Reinigen Sie die Mikrowelle regelmäßig gemäß den oben genannten Anweisungen und entfernen Sie alle Speisereste.
 23. Wenn die Mikrowelle nicht sauber gehalten wird, kann es zu Oberflächenschäden kommen, die die Lebensdauer des Geräts beeinträchtigen und zu einer gefährlichen Situation führen können.
 24. Das Gerät darf nicht mit einem Dampfreiniger gereinigt werden.
 25. Dieser Mikrowellenherd ist als Einbaugerät für den Einbau in einen Schrank vorgesehen. Die minimalen Abmessungen des Schrankes und die Einbauanweisungen sind diesem Handbuch zu entnehmen.
 26. Das Gerät kann nur bei geöffneter Schranktür bzw. dekorativer Schranktür betrieben werden.
 27. Entfernen Sie nicht den Abstandshalter an der Rückseite oder an den Seiten, da der Abstandshalter einen Mindestabstand zur Rückwand für eine angemessene Luftzirkulation gewährleistet.
 28. **WARNUNG:** Die Mikrowelle und die zugänglichen Flächen erwärmen sich während des Gebrauchs. Seien Sie besonders vorsichtig, um Verbrennungen zu vermeiden.
 29. Verwenden Sie die Mikrowelle nicht im Freien und setzen Sie sie keinen Umwelteinflüssen aus.
 30. Vergewissern Sie sich vor dem Anschluss des Geräts an das Stromnetz, dass die auf dem Typenschild angegebene Spannung mit der Netzspannung der Steckdose übereinstimmt. Schließen Sie das Gerät nur an eine ordnungsgemäß geerdete Steckdose an.
 31. Platzieren Sie das Gerät nicht an Fensterbretter, Abtropfflächen von Spülbecken oder nicht stabile Oberflächen. Platzieren Sie es stets an eine stabile, gerade und trockene Oberfläche.
 32. Verwenden Sie keine ätzenden Chemikalien oder Dämpfe in der Mikrowelle. Verwenden Sie die Mikrowelle nicht für Industrie- oder Laborzwecke.
 33. Lassen Sie die Mikrowelle nicht leer laufen.
 34. Verwenden Sie die Mikrowelle nicht, wenn das Netzkabel oder der Stecker beschädigt ist, wenn die Mikrowelle nicht richtig funktioniert, wenn sie beschädigt ist oder wenn sie heruntergefallen ist.
 35. Küchenutensilien können durch die Wärmeübertragung von erhitzten Speisen heiß werden. Manchmal müssen Sie Schutzhandschuhe tragen.
 36. Verwenden Sie nicht folgendes Küchengeschirr und Kochutensilien in der Mikrowelle:
 - Metallpfannen oder Geschirr mit Metallgriffen oder Metallverzierungen;
 - Klemmen an Plastiktüten;
 - Geschirr mit einer Melaninschicht;
 - gewöhnliche Thermometer, die z.B. zur Messung der Temperatur von Fleisch usw. verwendet werden.
 37. Verwenden Sie die Mikrowelle nicht in unmittelbarer Nähe einer Badewanne, einer Dusche oder eines Schwimmbeckens.
 38. Stechen Sie Lebensmittel mit Schale, wie Kartoffeln, Kürbis, Äpfel oder Kastanien, mehrmals mit einer Gabel oder einem Messer durch, bevor

Sie sie in der Mikrowelle erhitzen.

39. Das Sicherheitssystem des Türschlosses darf nicht beschädigt werden.
40. Versuchen Sie nicht, die Mikrowelle mit geöffneter Tür zu benutzen. Sie könnten sich einer schädlichen Mikrowellenstrahlung aussetzen.
41. Braten Sie keine Lebensmittel in der Mikrowelle. Heißes Öl kann Teile der Mikrowelle oder das Küchengeschirr beschädigen oder sogar Hautverbrennungen verursachen.
42. Seien Sie besonders vorsichtig beim Umgang mit erhitzten Getränken und Speisen, da heißer Dampf freigesetzt werden kann.
43. Vergewissern Sie sich vor dem Umstellen der Mikrowelle immer, dass der Drehteller entfernt oder sicher im Inneren der Mikrowelle gesichert ist. Andernfalls kann dieser beschädigt werden.
44. Verwenden Sie die Mikrowelle nicht ohne einen ordnungsgemäß installierten Drehteller.
45. Wenn Sie die Mikrowelle nicht benutzen, lassen Sie kein Material aus Papier, keine Küchenutensilien und keine Lebensmittel darin.
46. Halten Sie das Innere der Mikrowelle sauber. Wenn die Wände der Mikrowelle mit Lebensmittelsäften verschmutzt sind, wischen Sie sie mit einem feuchten Tuch ab. Ist die Mikrowelle stärker verschmutzt, können Sie eine milde Lösung eines neutralen Küchenreinigers verwenden.
47. **WARNUNG:** Installieren Sie die Mikrowelle nicht über dem Kochfeld. Es besteht die Gefahr, dass die Mikrowelle beschädigt wird.

Übersicht

- 1 Sicherheitssystem des Türschlosses
- 2 Türfenster
- 3 Drehtisch-Träger
- 4 Welle
- 5 Taste zum Öffnen des Deckels
- 6 Bedienfeld
- 7 Magnetron-Abdeckung
- 8 Drehteller



Bedienfeld

Microwave	Dient zur Einstellung der Mikrowellenleistung.
Eco	Ein- und Ausschalten des Energiesparmodus.
Time +/-	Einstellung der Zubereitungszeit.
Weight +/-	Einstellung von Gewicht/Menge.
Start/Quick Start	Drücken Sie die Taste, um die Zubereitung oder den Auftauvorgang zu starten. Einfach drücken, um das Aufwärmen bei maximaler Leistung für 30 Sekunden zu starten.
Defrost	Auftauen von Lebensmitteln nach Gewicht.
Menü	Auswahl des Menüs für die automatische Zubereitung.
Stop/Cancel	Drücken Sie zum Abbrechen oder Zurücksetzen, bevor Sie die Mikrowelle einstellen. Während die Mikrowelle in Betrieb ist, drücken Sie die Taste einmal, um den Betrieb zu unterbrechen, oder zweimal, um den Vorgang abzubrechen.

Stromversorgung	230 V~ 50 Hz
Stromverbrauch	1.200 W
Mikrowellenleistung	700 W
Betriebsfrequenz	2 450 MHz
Geräuschpegel	65 dB (A)
Volumen	20 l
Durchmesser des Drehtellers	24,5 cm
Ausmaße (H × B × T)	382 × 595 × 316 mm
Gewicht	12,5 kg

VOR DER ERSTVERWENDUNG

Nehmen Sie das Gerät und sein Zubehör aus der Verpackung. Vergewissern Sie sich, dass alle Komponenten entfernt wurden, bevor Sie die Verpackung entsorgen. Vergewissern Sie sich, dass weder Gerät noch Zubehör beschädigt sind.

Prüfen Sie die Mikrowelle auf Schäden, z.B. schlecht sitzende oder verbeulte Mikrowellentür, beschädigte Türdichtungen oder lockere Türscharniere oder Türschlösser.

Wenn Sie einen Schaden feststellen, verwenden Sie die Mikrowelle nicht und wenden Sie sich an einen qualifizierten Servicetechniker.

Installation

Befolgen Sie die nachstehenden Installationsanweisungen der Mikrowelle. Die Mikrowelle ist ausschließlich für den Gebrauch im Haushalt und innerhalb von Gebäuden vorgesehen. Verwenden Sie sie nicht im Freien. Benutzen Sie die Mikrowelle nicht, wenn der Drehteller, der Träger und die Welle nicht installiert sind.

Der Mikrowellenherd ist als Einbaugerät vorgesehen. Sie ist nicht für die Verwendung auf einer Arbeitsplatte oder einem Regal vorgesehen.

Der Mikrowellenherd kann in einen Einbauschränk mit den folgenden Abmessungen eingebaut werden:

- Breite: 600 mm
- Tiefe: mindestens 300 mm (mit einem Lüftungsloch von mindestens 18 mm)
- Höhe: mindestens 362 mm
- Entfernung vom Boden: 850 mm (minimal)

Stellen Sie die Mikrowelle nicht in Räumen mit hoher Luftfeuchtigkeit oder in der Nähe von brennbaren Materialien auf.

Entfernen Sie nicht die Füße der Mikrowelle. Decken Sie die Lüftungslöcher nicht ab.

Das Netzteil der Mikrowelle ist mit einem Stecker ausgestattet, der ordnungsgemäß in eine geerdete Steckdose gesteckt werden muss. Die Spannung in der Netzsteckdose muss mit der auf dem Typenschild angegebenen Spannung übereinstimmen. Verwenden Sie keine Verlängerungskabel, Adapter usw.

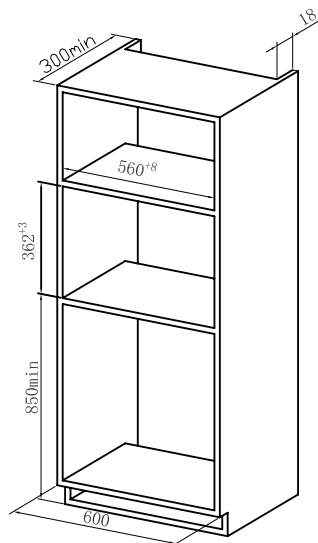

Warnung:

Entfernen Sie nicht die Magnetronabdeckung, die sich auf der rechten Seite im Inneren der Mikrowelle befindet.

Installation:

1. Prüfen Sie, ob der Einbauschränk den oben genannten Abmessungen entspricht.
2. Geben Sie die Mikrowelle vorsichtig in den Schrank.

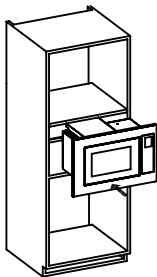

3. Vergewissern Sie sich, dass er richtig eingesetzt und ausgerichtet ist.
4. Stecken Sie den Stecker in die Steckdose.
5. Sichern Sie die Mikrowelle mit Hilfe der mitgelieferten Schrauben.

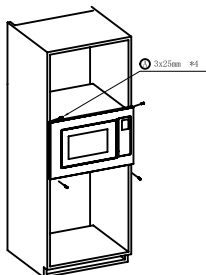

Hinweise zur Erdung

Diese Mikrowelle muss geerdet werden. Die Mikrowelle ist mit einem Netzkabel ausgestattet, das ein Erdungskabel mit einem Erdungsstecker hat. Der Stecker muss an eine ordnungsgemäß installierte und geerdete Steckdose angeschlossen werden. Die Erdung verringert das Risiko eines Stromschlags. Bei einem Kurzschluss wird der elektrische Strom durch den Erdungsdraht geleitet. Wir empfehlen, die Mikrowelle an einen separaten Stromkreis anzuschließen. Hochspannung ist gefährlich und kann einen Brand oder eine Beschädigung der Mikrowelle verursachen.



Warnung:

Eine nicht ordnungsgemäß geerdete Steckdose kann die Gefahr eines Stromschlags verursachen.



Bemerkung:

Wenn Sie Fragen zur Erdung oder zu elektrischen Anweisungen haben, wenden Sie sich an einen qualifizierten Elektriker oder Techniker. Weder der Hersteller noch der Verkäufer sind für Schäden an der Mikrowelle oder Verletzungen verantwortlich, die auf einen unsachgemäßen elektrischen Anschluss zurückzuführen sind.

Funktstörungen

Der Betrieb der Mikrowelle kann Störungen bei Radio-, Fernseh- oder ähnlichen Geräten verursachen. Wenn Sie eine Störung feststellen, ergreifen Sie die folgenden Maßnahmen, um die Störung zu verringern oder zu beseitigen.

1. Reinigen Sie die Tür und die Türdichtungen.
2. Stellen Sie die Radio- oder Fernsehantenne um.
3. Richten Sie die Mikrowelle vom Empfänger weg.
4. Stellen Sie die Mikrowelle weiter vom Empfänger entfernt auf.
5. Stecken Sie den Netzstecker der Mikrowelle in eine andere Steckdose, so dass die Mikrowelle und der Empfänger an getrennten Stromkreisen angeschlossen sind.

VERWENDUNG DER MIKROWELLE

Vergewissern Sie sich vor der Benutzung, dass der Drehteller richtig installiert ist. Wenn die Mikrowelle in Betrieb ist, muss sich der Teller frei drehen lassen.

Stecken Sie den Netzstecker in eine Steckdose. Es ertönt ein akustisches Warnsignal und auf dem Display erscheint das Uhrensymbol und die Angabe „0000“.

Wenn Sie die Einstellungen nicht innerhalb von 60 Sekunden bestätigen, geht die Mikrowelle automatisch in den Standby-Modus.

Wenn Sie während der Zubereitung einmal die Taste **STOP/CANCEL** drücken, wird der Betrieb der Mikrowelle unterbrochen. Um die Zubereitung fortzusetzen, drücken Sie die Taste **START/QUICK START**. Wenn Sie während der Zubereitung zweimal die Taste **STOP/CANCEL** drücken, wird die Zubereitung abgebrochen und die Mikrowelle geht in den Standby-Modus.

Wenn Sie während der Zubereitung die entsprechende Taste für die Zubereitung drücken, ertönt einmal ein akustisches Signal, wenn Sie die irrelevante Taste für die Zubereitung drücken, ertönen zwei akustische Signale.

Schnelles Erhitzen

Die Schnellaufheizfunktion ermöglicht das schnelle und effiziente Erhitzen von Speisen bei voller Leistung (100 % Mikrowellenleistung). Drücken Sie wiederholt die Taste **START/QUICK START**, um die Aufheizzeit in 30-Sekunden-Schritten einzustellen. Die maximale Aufheizzeit des Geräts beträgt 95 Minuten. Die Mikrowelle wird automatisch gestartet. Beim schnellen Aufheizen können Sie die Zeit durch Drücken der Taste **START/QUICK START** verlängern.

Zubereitung in der Mikrowelle

1. Drücken Sie im Standby-Modus der Mikrowelle wiederholt die Taste **MICROWAVE**, um die Mikrowellenleistung einzustellen.
2. Verwenden Sie die Tasten **TIME+/-**, um die Zubereitungszeit einzustellen. Die maximale Zeit beträgt 95 Minuten.
3. Drücken Sie die Taste **START/QUICK START**, um die Mikrowelle zu starten. Während der Zubereitung können Sie die Leistungseinstellung überprüfen, indem Sie die Taste **POWER** drücken.

Anzahl der Tastendrucke	Leistung (wird auf dem Display angezeigt)	Anzahl der Tastendrucke	Leistung (wird auf dem Display angezeigt)
1x	100 % (P100)	6x	50 % (P-50)
2x	90 % (P-90)	7x	40 % (P-40)

3x	80 % (P-80)	8x	30 % (P-30)
4x	70 % (P-70)	9x	20 % (P-20)
5x	60 % (P-60)	10x	10 % (P-10)

Bemerkung:

Drücken Sie die Taste **MICROWAVE** während der Zubereitung oder unterbrechen Sie die Zubereitung, wenn Sie die Leistungseinstellung überprüfen möchten. Sie können die Zeit während der Zubereitung durch wiederholtes Drücken der Taste **START/QUICK START** verlängern, und das bis auf 95 Minuten. Wenn Sie 100 % Leistung einstellen müssen, überspringen Sie Schritt 1 oben.

Auftauen nach Gewicht

Die Auftauzeit und die Leistung werden automatisch entsprechend dem eingelegten Gewicht bestimmt.

1. Drücken Sie im Standby-Modus der Mikrowelle wiederholt die Taste **DEFROST**, bis auf dem Display das gewünschte Gewicht angezeigt wird.
2. Oder drücken Sie einmal die Taste **DEFROST** und stellen Sie mit den Tasten **Weight +/-** das Gewicht von 100 g bis 1 800 g ein.
3. Drücken Sie die Taste **START/QUICK START**, um die Mikrowelle zu starten. Während des Auftauens stoppt die Mikrowelle und es ertönt ein akustisches Signal. Das bedeutet, dass die Lebensmittel herausgenommen, überprüft, neu angeordnet und gegebenenfalls aufgetaute Stücke entfernt werden müssen. Drücken Sie die Taste **START/QUICK START**, um die Mikrowelle neu zu starten.

Automatisches Kochen

Die Mikrowelle ist für die Zubereitung der am häufigsten verwendeten Speisen voreingestellt. Bei den automatischen Kochprogrammen ist es nicht erforderlich, die Zubereitungszeit oder die Leistung einzustellen. Wählen Sie einfach die Art der Lebensmittel, die Sie zubereiten möchten, ihr Gewicht oder die Anzahl der Portionen.

1. Drücken Sie im Standby-Modus des Mikrowellengeräts wiederholt die Taste **MENU** und wählen Sie den Code des Lebensmittels aus – siehe Tabelle unten.
2. Stellen Sie mit den Tasten **Weight +/-** das Gewicht oder die Anzahl der Portionen ein.
3. Drücken Sie einmal die Taste **START/QUICK START**.

Code	Menü	Gewicht/Anzahl der Portionen	Bemerkung
P 1	Getränk	200 ml/1 Tasse 1–3 Tassen.	Das Ergebnis des automatischen Kochens hängt von Faktoren wie der Größe und Form der Lebensmittel, dem persönlichen Geschmack und den Präferenzen für das Garen bestimmter Lebensmittel sowie von der Art und Weise ab, wie Sie die Lebensmittel in die Mikrowelle stellen. Wenn das Ergebnis des automatischen Kochens nicht zufriedenstellend ist, passen Sie das Gewicht oder die Anzahl der Portionen an.
P 2	Reis	150–600 g	
P 3	Pasta	100 g, 200 g, 300 g	
P 4	Automatische Erwärmung	200–800 g	
P 6	Frisches Gemüse	200–600 g	
P 7	Fisch	200–600 g	
P 8	Beilagen	250 g, 500 g	

Kindersperre

Mit der Kindersperre können Sie die Bedientasten sperren, um zu verhindern, dass die Mikrowelle versehentlich aus dem Leerlauf gestartet oder die Einstellungen verändert werden.

Aktivierung der Sperre: Wenn sich die Mikrowelle im Standby-Modus befindet und Sie innerhalb von 1 Minute keine Einstellungen vornehmen, aktiviert die Mikrowelle automatisch die Kindersperre. Alle Tasten sind funktionslos.

Deaktivierung der Sperre: Durch Öffnen oder Schließen der Tür wird die Kindersicherung aufgehoben.

Sparmodus

Drücken Sie im Standby-Modus die Taste **ECO**, um den Energiesparmodus einzuschalten. Auf dem Display erscheint 3 Sekunden lang „ECO“ und erlischt dann.

Die Mikrowelle geht nach 10 Sekunden Inaktivität automatisch in den Energiesparmodus über.

Drücken Sie die Taste **ECO**, um den Energiesparmodus aufzuheben.

Grundsätze beim Kochen in der Mikrowelle

1. Ordnen Sie die Speisen sorgfältig an. Legen Sie dickere Stücke von Lebensmitteln um den Rand des Gefäßes herum.
2. Stellen Sie die Zubereitungszeit richtig ein. Wir empfehlen, eine kürzere Zeit einzustellen und diese gegebenenfalls zu verlängern. Bei der Zubereitung von Lebensmitteln bei hohen Temperaturen kann es zu Rauch oder Entzündung kommen.
3. Decken Sie die Lebensmittel vor der Zubereitung ab. Dadurch wird das Verspritzen von Saft verhindert und die Speisen werden gleichmäßig erhitzt.
4. Um die Zubereitung bestimmter Lebensmittel, wie Hähnchen oder Hamburger, zu beschleunigen, wenden Sie sie einmal während der Zubereitung. Größere Stücke, wie z.B. Braten, müssen mehrmals gewendet werden.
5. Einige Lebensmittel, wie z.B. Fleischklößchen oder Frikadellen, sollten Sie während der Zubereitung von oben nach unten sowie von der Mitte zum Rand hin anordnen.

Mikrowellengeeignetes Küchengeschirr

1. Mikrowellen können nicht Metall durchdringen, daher ist es wichtig, das richtige Küchengeschirr für die Mikrowelle zu wählen. Verwenden Sie zum Erhitzen von

Speisen oder Getränken keine Metallutensilien, es sei denn, der Hersteller gibt die genaue Art und Form der Metallutensilien an.

2. Verwenden Sie kein Küchengeschirr mit einem Metallrand oder einer metallhaltigen Glasur.
3. Verwenden Sie keine Utensilien aus recyceltem Papier, da diese kleine Mengen von Metallteilen enthalten können, die Funken und/oder Feuer verursachen können.
4. Rundes/ovales Küchengeschirr ist eckigem Küchengeschirr vorzuziehen, da Speisestücke in den Ecken zur Überhitzung neigen.
5. Dünne Scheiben Alufolie können verwendet werden, um dünne oder zerbrechliche Teile von Lebensmitteln abzudecken. Achten Sie aber darauf, dass Sie nicht zu viel Alufolie verwenden. Wichtig ist, dass der Abstand zwischen der Aluminiumfolie und der Innenwand größer als 2,5 cm ist.

Gerichte	Geeignet/ungeeignet
Hitzebeständiges Glas	Ja
Gewöhnliches Glas (nicht hitzebeständig)	Nein
Hitzebeständige Keramik	Ja
Mikrowellen-Küchengeschirr aus Kunststoff	Ja
Küchenrolle	Ja
Metalltablett	Nein
Metallrost	Nein
Aluminiumfolie, Aluminiumbehälter	Nein

REINIGUNG UND WARTUNG

Schalten Sie die Mikrowelle aus und ziehen Sie den Stecker des Netzkabels aus der Steckdose.

Halten Sie das Innere der Mikrowelle sauber. Wischen Sie Lebensmittel- und Flüssigkeitsreste mit einem weichen, leicht angefeuchteten Schwamm ab. Wenn der Innenraum stark verschmutzt ist, verwenden Sie eine kleine Menge Geschirrspülmittel, die Sie auf einen Schwamm geben. Verwenden Sie keine Sprays oder andere grobe Reinigungsmittel. Sie können Flecken oder Verschmutzungen hinterlassen.

Wischen Sie die Außenfläche mit einem weichen, leicht angefeuchteten Schwamm ab. Um Schäden an den Betriebsteilen im Inneren der Mikrowelle zu vermeiden, achten Sie darauf, dass kein Wasser durch die Lüftungsöffnungen in das Innere der Mikrowelle eindringt.

Wischen Sie die Tür und das Fenster auf beiden Seiten, die Türdichtungen und die angrenzenden Flächen regelmäßig mit einem weichen, leicht feuchten Schwamm ab, um Flecken und Schmutz zu entfernen. Verwenden Sie keine groben Reinigungsmittel.

Verwenden Sie zur Reinigung der Mikrowelle keinen Dampfreiniger.

Verhindern Sie, dass das Bedienfeld nass wird. Wischen Sie es mit einem sauberen, trockenen Tuch ab. Lassen Sie beim Reinigen des Bedienfelds die Tür offen, um ein versehentliches Einschalten der Mikrowelle zu vermeiden.

Wenn sich im Inneren der Mikrowelle und außerhalb der Tür Dampf bildet, wischen Sie ihn mit einem trockenen Tuch ab. Bei der Zubereitung von Lebensmitteln mit einem hohen Wassergehalt kann sich Dampf bilden. Es handelt sich um eine normale Erscheinung.

Reinigen Sie regelmäßig den Drehteller. Waschen Sie es in warmem Wasser mit ein wenig Geschirrspülmittel. Sie können ihn auch in der Spülmaschine waschen. Reinigen Sie den Träger des Drehtellers und den Boden der Mikrowelle regelmäßig, um übermäßige Geräusche zu vermeiden. Wischen Sie den Boden mit einem weichen, leicht angefeuchteten Schwamm ab. Waschen Sie den Träger in warmem Wasser mit ein wenig Geschirrspülmittel. Sie können ihn auch in der Spülmaschine waschen. Achten Sie beim Wiedereinbau in die Mikrowelle darauf, dass er richtig auf der Welle sitzt.

Wenn Sie einen unangenehmen Geruch aus dem Inneren der Mikrowelle entfernen möchten, gießen Sie Wasser in eine größere Schüssel und fügen Sie den Saft und die Schale einer Zitrone hinzu. Schalten Sie die Mikrowelle für 5 Minuten ein. Wischen Sie dann die Innenwände mit einem Schwamm und anschließend mit einem trockenen Tuch ab.

Wenn eine Lampe im Inneren der Mikrowelle kaputt geht, wenden Sie sich an eine autorisierte Kundendienststelle.

Die Mikrowelle muss regelmäßig gereinigt und von Speiseresten befreit werden. Andernfalls kann die Innenbeschichtung der Mikrowelle beschädigt werden, was sich negativ auf die Lebensdauer der Mikrowelle auswirken und eine Gefahrensituation schaffen kann.



Warnung:

Um ein Stromschlagrisiko zu vermeiden, dürfen Sie das Gerät, das Netzkabel oder den Netzstecker nicht in Wasser oder andere Flüssigkeiten tauchen.

Bevor Sie sich an eine autorisierte Kundendienststelle wenden

Überprüfen Sie Folgendes, bevor Sie sich an eine autorisierte Kundendienststelle wenden:

- Prüfen Sie, ob der Netzstecker richtig in die Steckdose eingesteckt ist. Wenn nicht, ziehen Sie ihn heraus, warten Sie 10 Sekunden und stecken Sie ihn wieder in die Steckdose.
- Prüfen Sie, ob nicht die Sicherung rausgeflogen ist. Wenn alles in Ordnung zu sein scheint, testen Sie die Steckdose, indem Sie ein anderes Gerät einstecken und einschalten.
- Vergewissern Sie sich, dass Sie die richtige Zubereitung ausgewählt und die Zubereitungszeit eingestellt haben.
- Prüfen Sie, ob die Tür richtig geschlossen ist. Andernfalls kann die Mikrowelle nicht gestartet werden.

WENN DAS PROBLEM NICHT IN DER OBIGEN LISTE AUFGEFÜHRT IST ODER WEITERHIN BESTEHT, SCHALTEN SIE DIE MIKROWELLE AUS, ZIEHEN SIE DEN NETZSTECKER AUS DER STECKDOSE UND WENDEN SIE SICH AN EINE AUTORISIERTE KUNDENDIENSTSTELLE. ES IST VERBOTEN, DIE MIKROWELLE ZU REPARIEREN ODER ZU MODIFIZIEREN. DAS GERÄT ENTHÄLT KEINE TEILE, DIE VOM BENUTZER REPARIERT WERDEN KÖNNEN.

Děkujeme, že jste si koupili spotřebič značky SIGURO. Jsme vděční za vaši důvěru a je nám radostí vám přístroj na dalších stránkách představit a seznámit vás se všemi jeho funkcemi a způsoby použití.

Věříme ve spravedlivou a odpovědnou společnost, a proto spolupracujeme pouze s dodavateli, kteří splňují naše přísná kritéria na ochranu zájmu zaměstnanců, prevenci jejich zneužívání a férové pracovní podmínky.

Pokud potřebujete pomoci s rozsáhlou údržbou nebo opravou výrobku, která vyžaduje zásah do jeho vnitřních částí, je vám k dispozici náš autorizovaný servis na emailové adrese siguro@alza.cz nebo operátoři na infolinie prodejce. Pro vaše pohodlí při řešení jakýchkoliv problémů s výrobkem jsme tato kontaktní místa sjednotili a výše uvedené kontakty lze využít i případě veškerých reklamací nebo pozáručního servisu.

BEZPEČNOSTNÍ INFORMACE



Před použitím si prosím pozorně přečtete tento manuál a uschovejte ho pro budoucí použití.

1. Tento spotřebič mohou používat děti ve věku 8 let a starší a osoby se sníženými fyzickými, smyslovými nebo mentálními schopnostmi nebo s nedostatkem zkušeností a znalostí, pokud jsou pod dozorem nebo byly poučeny o používání spotřebiče bezpečným způsobem a rozumí případným nebezpečím.
2. Děti si se spotřebičem nesmějí hrát.
3. Čištění a údržbu prováděnou uživatelem nesmějí provádět děti bez dozoru.
4. Jestliže je napájecí přívod poškozen, musí být nahrazen výrobcem, jeho servisním technikem nebo podobně kvalifikovanou osobou, aby se zabránilo vzniku nebezpečné situace.
5. Děti mladší 8 let se musí držet mimo dosah spotřebiče a jeho přívodu.
6. Tento spotřebič není určen k ovládní prostřednictvím programátoru, vnějšího časového spínače nebo dálkového ovládní.
7. Vždy čistěte dle pokynů v tomto návodu ty části spotřebiče, které přicházejí do styku s potravinami.
8. **VÝSTRAHA:** Jsou-li dvířka nebo těsnění dvířek poškozena, nesmí být trouba v činnosti, dokud nebude opravena proškolenou osobou.
9. **VÝSTRAHA:** Je nebezpečné pro jakoukoli osobu jinou než proškolenou, aby prováděla jakékoli opravy nebo údržbu vedoucí k odstranění libovolného krytu, který zajišťuje ochranu před zářením mikrovlnné energie.
10. **VÝSTRAHA:** Kapaliny a jiné pokrmy se nesmějí ohřívat v uzavřených nádobách, protože jsou náchylné k explozi.

11. Tento spotřebič je určen pro použití v domácnosti a podobných prostorech a prostředích, jako jsou:
 - kuchyňské kouty v obchodech, kancelářích a ostatních pracovních prostředích;
 - v zemědělství;
 - hosty v hotelích, motelech a jiných obytných prostředích;
 - v podnicích zajišťujících nocleh se snídaní.
12. Pro zajištění dostatečné cirkulace vzduchu musí být ponechán volný prostor okolo mikrovlnné trouby. Ponechte volný prostor alespoň 20 cm nad horním povrchem trouby a 10 cm za její zadní částí a po stranách. Neblokujte jakékoli otvory trouby. Neodstraňujte nohy trouby.
13. Používejte pouze nádoby, které jsou vhodné k použití v mikrovlnných troubách.
14. Nepoužívejte kovové nádoby pro přípravu nebo ohřev pokrmů a nápojů, pokud výrobce nspecifikuje velikost a tvar kovových nádob vhodných pro mikrovlnné vaření.
15. Když se ohřívá pokrm v nádobách z plastu nebo papíru, kontrolujte občas troubu, aby nedošlo ke vznícení.
16. Mikrovlnná trouba je určena pro rozmrazování, přípravu a ohřev potravin a nápojů. Používejte ji pouze k účelům popsaným v tomto návodu. Sušení potravin nebo oděvů a ohřev ohřívacích podušek, domácí obuvi, mycích hub, vlhkého textilu a podobných věcí může vést k nebezpečí poranění, vznícení nebo požáru.
17. Pokud vzniká kouř, vypněte spotřebič nebo vytáhněte vidlici ze zásuvky a nechte dvířka zavřena, aby se zabránilo rozšíření případného ohně.
18. Mikrovlnný ohřev nápojů může způsobit opožděný var, s čímž se musí počítat při držení nádoby. Buďte opatrní při manipulaci s nádobou.
19. Obsah kojeneckých lahví a dětské stravy musí být promíchán nebo protřepán a musí se kontrolovat teplota před konzumací, aby se zabránilo popálení.
20. Vejce ve skořápkách a celá natvrdo uvařená vejce se nesmějí v mikrovlnných troubách ohřívat, protože mohou i po ukončení mikrovlnného ohřevu explodovat.
21. Pravidelně čistěte dvířka a okénko trouby po obou stranách, těsnění dvířek a přilehlé části od nečistot a případných zbytků potravin. K čištění doporučujeme použít slabý roztok neutrálního kuchyňského saponátu. Dbejte na to, aby na vnitřní straně dvířek nezůstaly zbytky čisticího prostředku.
22. Troubu pravidelně čistěte dle výše uvedených pokynů a odstraňujte z ní případné zbytky potravin.
23. Neudržování trouby v čistotě by mohlo vést k poškození povrchu, které by mohlo nepříznivě ovlivnit životnost spotřebiče a mít za následek vznik nebezpečné situace.
24. Spotřebič se nesmí čistit parním čističem.
25. Tato mikrovlnná trouba je určena jako zabudovaný spotřebič, určený k zabudování do skříňky. Minimální rozměry skříňky a instrukce k jejímu zabudování jsou součástí tohoto návodu.
26. Spotřebič může být v činnosti pouze s otevřenými, příp. dekoračními,

dvířky skříňky.

27. Neodstraňujte distanční podpěru v zadní části nebo po stranách, neboť podpěra zajišťuje minimální vzdálenost od zadní stěny pro správnou cirkulaci vzduchu.
28. **VAROVÁNÍ:** Mikrovlnná trouba a její přístupné povrchy se během používání zahřívají. Dbejte zvýšené opatrnosti, aby nedošlo ke vzniku popálenin.
29. Mikrovlnnou troubu nepoužívejte venku ani ji nevystavujte vlivům venkovního prostředí.
30. Před připojením spotřebiče k síťové zásuvce se ujistěte, že se napětí uvedené na jejím typovém štítku shoduje s elektrickým napětím zásuvky. Spotřebič připojujte pouze k řádně uzemněné zásuvce.
31. Mikrovlnnou troubu neumísťujte na parapety oken, odkapávací desku dřezu nebo na nestabilní povrchy. Vždy ji umístěte na stabilní, rovný a suchý povrch.
32. V mikrovlnné troubě nepoužívejte korozivní chemikálie nebo výpary. Mikrovlnnou troubu nepoužívejte pro průmyslové ani laboratorní účely.
33. Nespouštějte mikrovlnnou troubu naprázdno.
34. Nepoužívejte mikrovlnnou troubu, pokud jsou napájecí přívod nebo vidlice poškozeny, pokud mikrovlnná trouba nefunguje správně, pokud je poškozená nebo spadla.
35. Kuchyňské nádobí se může stát horkým v důsledku přeneseného tepla z ohříváných potravin. Někdy bude třeba použít ochranné rukavice.
36. V mikrovlnné troubě nepoužívejte níže uvedené kuchyňské nádobí a pomůcky:
 - kovové pánve nebo nádobí s kovovou rukojetí nebo s kovovým zdobením;
 - svorky na plastových sáčcích;
 - nádobí s povrchovou úpravou z melaninu;
 - běžné teploměry, které se používají např. k měření teploty masa apod.
37. Mikrovlnnou troubu nikdy nepoužívejte v bezprostředním okolí vany, sprchy nebo bazénu.
38. Potravinu se slupkou, jako jsou brambory, dýně, jablka nebo kaštiny před ohřevem v mikrovlnné troubě několikrát propíchněte vidličkou nebo nožem.
39. Nepoškozte bezpečnostní systém uzavírání dvířek.
40. Nepokoušejte se používat mikrovlnnou troubu při otevřených dvířkách. Mohli byste se vystavit škodlivému působení mikrovln.
41. Nesmažte v mikrovlnné troubě potraviny. Horký olej může poškodit části trouby, nádobí, nebo dokonce přivodit popáleniny pokožky.
42. Při manipulaci s ohřátými nápoji a potravinami dbejte zvýšené opatrnosti, neboť se z nich může uvolňovat horká pára.
43. Před přemístěním trouby se vždy ujistěte, že je otočný talíř vyjmutý nebo bezpečně zajištěný ve vnitřním prostoru trouby. Jinak by mohlo dojít k jeho poškození.
44. Nepoužívejte troubu bez správně instalovaného otočného talíře.
45. Nepoužíváte-li troubu, nenechávejte uvnitř papírové materiály, kuchyňské nádobí nebo potraviny.

46. Udržujte vnitřní prostor trouby v čistotě. Jsou-li stěny trouby potřísněny šťávami z potravin, otřete je vlhkým hadříkem. Je-li trouba silněji znečištěna, můžete použít slabý roztok neutrálního kuchyňského saponátu.
47. **VAROVÁNÍ:** Neinstalujte troubu nad varnou desku. Hrozí poškození mikrovlnné trouby.



Přehled

- 1 Bezpečnostní systém zámku dvířek
- 2 Okénko dvířek
- 3 Nosič otočného talíře
- 4 Hřídel
- 5 Tlačítko otevření dvířek
- 6 Ovládací panel
- 7 Kryt magnetronu
- 8 Otočný talíř

Ovládací panel

Microwave	Slouží k nastavení výkonu mikrovln.
Eco	Slouží k zapnutí/vypnutí úsporného režimu.
Time +/-	Slouží k nastavení doby přípravy.
Weight +/-	Slouží k nastavení hmotnosti/množství.
Start/Quick Start	Stisknutím zahájíte přípravu nebo rozmrazování. Jednoduchým stisknutím spustíte ohřev při maximálním výkonu po dobu 30 s.
Defrost	Slouží k rozmrazování potravin podle hmotnosti.
Menu	Slouží k výběru menu automatické přípravy.
Stop/Cancel	Stiskněte pro zrušení nastavení nebo reset před nastavením mikrovlnné trouby. Zatímco je mikrovlnná trouba v provozu, stiskněte tlačítko jednou pro přerušení chodu nebo stiskněte dvakrát pro zrušení přípravy.

Napájení	230 V~ 50 Hz
Příkon	1 200 W
Výkon mikrovln	700 W
Provozní kmitočet	2 450 MHz
Hlučnost	65 dB (A)
Objem	20 l
Průměr otočného talíře	24,5 cm
Vnější rozměry (V × Š × H)	382 × 595 × 316 mm
Hmotnost	12,5 kg

PŘED PRVNÍM POUŽITÍ

Vyjměte spotřebič a jeho příslušenství z obalu. Před likvidací obalu se ujistěte, že jste vyjmuli všechny komponenty. Zkontrolujte, zdali nejsou spotřebič ani příslušenství poškozeny.

Zkontrolujte, zdali není trouba nějakým způsobem poškozena, např. nejsou-li dvířka trouby špatně usazena nebo promáčknuta, zdali není poškozeno těsnění dvířek nebo uvolněné závěsy nebo zámky dvířek. Pokud zjistíte poškození, nepoužívejte troubu a kontaktujte kvalifikovaného servisního technika.

Instalace

Dodržujte následující pokyny při instalaci mikrovlnné trouby. Mikrovlnná trouba je určena pro použití v domácnosti uvnitř budovy. Nepoužívejte ji venku. Nepoužívejte troubu bez instalovaného otočného talíře, nosiče a hřídele.

Mikrovlnná trouba je určena jako zabudovaný spotřebič. Není určena k použití na pracovní desce ani na polici.

Mikrovlnná trouba smí být instalována do skříňky určené pro vestavbu s následujícími rozměry:

- Šířka: 600 mm
- Hloubka: minimálně 300 mm (s ventilačním otvorem alespoň 18 mm)
- Výška: minimálně 362 mm
- Vzdálenost do podlahy: 850 mm (minimálně)

Neumístujte troubu na místa se zvýšenou vlhkostí nebo do blízkosti hořlavých materiálů.

Neodstraňujte nohy mikrovlnné trouby. Nezakrývejte ventilační otvory trouby.

Napájecí přívod mikrovlnné trouby je vybaven vidlicí, která musí být řádně zapojena do řádně uzemněné síťové zásuvky. Napětí v síťové zásuvce musí odpovídat napětí, které je uvedené na typovém štítku. Nepoužívejte prodlužovací kabely, adaptéry apod.

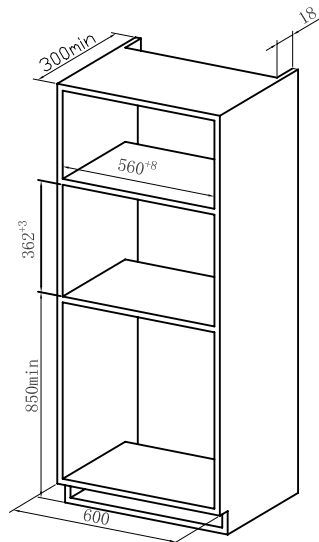

Varování:

Neodstraňujte kryt magnetronu, který je umístěn na pravé straně vnitřního prostoru trouby.

Postup instalace:

1. Zkontrolujte, zdali skříňka pro vestavbu odpovídá výše uvedeným rozměrům.
2. Opatrně vložte mikrovlnnou troubu do skříňky.

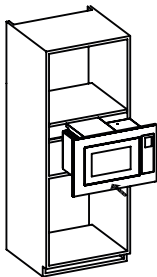

3. Ujistěte se, že je řádně vložena a vyrovnaná.
4. Zapojte vidlici do síťové zásuvky.
5. Zajistěte mikrovlnnou troubu pomocí dodávaných šroubů.

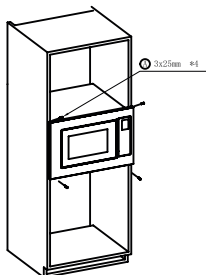

Pokyny k uzemnění

Tato mikrovlnná trouba musí být uzemněna. Mikrovlnná trouba je vybavena napájecím kabelem, který má uzemňovací drát s uzemňovací zástrčkou. Vidlice musí být připojena k zásuvce, která je náležitě instalována a uzemněna. Uzemnění snižuje riziko zásahu elektrickým proudem. Elektrický proud je při zkratu veden přes uzemňovací drát. Doporučujeme, aby byla trouba připojena k samostatnému elektrickému obvodu. Vysoké napětí je nebezpečné a může způsobit požár nebo poškození trouby.



Varování:

Nesprávně uzemněná zásuvka může způsobit riziko zásahu elektrickým proudem.



Poznámka:

Pokud máte dotazy týkající se uzemnění nebo elektrických instrukcí, obraťte se na kvalifikovaného elektrikáře nebo opraváře. Výrobce ani prodejce nejsou zodpovědní za jakékoliv poškození trouby nebo zranění vzniklé nesprávným elektrickým zapojením.

Rádiové rušení

Provoz mikrovlnné trouby může způsobit rušení rádia, televizoru nebo podobných zařízení. Pokud zaznamenáte rušení, proveďte následující opatření, abyste rušení omezili

nebo zcela odstranili.

1. Vyčistíte dvířka a těsnění dvířek.
2. Přemístíte anténu rádia nebo televizoru.
3. Nasměrujte mikrovlnnou troubu od přijímače.
4. Přemístíte mikrovlnnou troubu dále od přijímače.
5. Zapojte vidlici napájecího přívodu mikrovlnné trouby do jiné zásuvky, aby byly trouba i přijímač v samostatném elektrickém obvodu.

POUŽITÍ MIKROVLNNÉ TROUBY

Před použitím se ujistěte, že je správně instalován otočný talíř. Je-li mikrovlnná trouba v provozu, talíř se musí volně otáčet.

Vidlici napájecího přívodu zapojte do sítové zásuvky. Zazní zvukové upozornění a na displeji se zobrazí symbol hodin a údaj „0000“.

Pokud při nastavování mikrovlnné trouby nepotvrdíte hodnoty do 60 sekund, trouba se automaticky přepne do pohotovostního režimu.

Pokud během přípravy stisknete jednou tlačítko **STOP/CANCEL**, chod mikrovlnné trouby se přeruší. Pro pokračování v přípravě stiskněte tlačítko **START/QUICK START**.

Pokud během přípravy stisknete dvakrát tlačítko **STOP/CANCEL**, bude příprava zrušena a mikrovlnná trouba se přepne do pohotovostního režimu.

Pokud během přípravy stisknete relevantní tlačítko pro danou přípravu, zazní jedno zvukové upozornění, pokud stisknete irrelevantní tlačítko pro danou přípravu, zazní dvakrát zvukové upozornění.

Rychlý ohřev

Funkce rychlého ohřevu umožňuje rychle a efektivně ohřát potraviny při plném výkonu (100 % výkon mikrovln). Opakovaným stisknutím tlačítka **START/QUICK START** nastavte dobu ohřevu v 30sekundových krocích. Maximální doba ohřevu je 95 minut. Mikrovlnná trouba se spustí automaticky. Při rychlém ohřevu můžete dobu prodloužit stisknutím tlačítka **START/QUICK START**.

Mikrovlnná příprava

1. Zatímco je trouba v pohotovostním režimu, stiskněte opakovaně tlačítko **MICROWAVE** a nastavte výkon mikrovlnné trouby.
2. Tlačítka **TIME+/-** nastavte dobu přípravy. Maximální doba je 95 minut.
3. Stiskněte tlačítko **START/QUICK START** a trouba se spustí. Během přípravy můžete zkontrolovat nastavený výkon stisknutím tlačítka **POWER**.

Počet stisknutí	Výkon (zobrazení na displeji)	Počet stisknutí	Výkon (zobrazení na displeji)
1x	100 % (P100)	6x	50 % (P-50)
2x	90 % (P-90)	7x	40 % (P-40)
3x	80 % (P-80)	8x	30 % (P-30)
4x	70 % (P-70)	9x	20 % (P-20)
5x	60 % (P-60)	10x	10 % (P-10)



Poznámka:

Stiskněte tlačítko **MICROWAVE** během přípravy nebo přerušení přípravy, pokud potřebujete zkontrolovat nastavený výkon. Během přípravy můžete dobu můžete prodloužit opakovaným stisknutím tlačítka **START/QUICK START**, a to až do 95 minut. Pokud potřebujete nastavit 100 % výkon, vynechte krok č. 1 výše.

Rozmrazování podle hmotnosti

Doba rozmrazování a výkon jsou určeny automaticky podle vložené hmotnosti.

1. Zatímco je mikrovlnná trouba v pohotovostním režimu, stiskněte opakovaně tlačítko **DEFROST**, dokud se na displeji nezobrazí požadovaná hmotnost.
2. Nebo stiskněte tlačítko **DEFROST** jednou a tlačítka **Weight +/-** nastavte hmotnost v rozmezí od 100 g do 1 800 g.
3. Stiskněte tlačítko **START/QUICK START** a trouba se spustí. Během rozmrazování se chod trouby zastaví a zazní zvukové upozornění. To znamená, že je třeba potraviny vyjmout, zkontrolovat, přeskládat a v případě potřeby vyjmout rozmražené kusy. Stiskněte tlačítko **START/QUICK START** a trouba se znovu spustí.

Automatické vaření

Mikrovlnná trouba má přednastavenou přípravu nejčastěji používaných druhů potravin. V programech automatického vaření není nutné nastavovat dobu přípravy ani výkon. Stačí pouze zvolit typ připravovaných potravin, jejich hmotnost nebo počet porcí.

1. Zatímco je mikrovlnná trouba v pohotovostním režimu, stiskněte opakovaně tlačítko **MENU** a vyberte kód druhu potraviny – více v tabulce níže.
2. Tlačítka **Weight +/-** nastavte hmotnost nebo počet porcí.
3. Stiskněte jednou tlačítko **START/QUICK START**.

Kód	Menu	Hmotnost/počet porcí	Poznámka
P 1	Nápoj	200 ml/1 šálek 1–3 šálky	Výsledek automatického vaření závisí na faktorech, jako jsou velikost a tvar potravin, a na osobní chuti a preferencích přípravy určitých potravin a mj. také na tom, jak umístíte potraviny do mikrovlnné trouby. Pokud nebude výsledek automatického vaření uspokojivý, upravte hmotnost nebo počet porcí.
P 2	Rýže	150–600 g	
P 3	Těstoviny	100 g, 200 g, 300 g	
P 4	Automatický ohřev	200–800 g	
P 6	Čerstvá zelenina	200–600 g	
P 7	Ryba	200–600 g	
P 8	Příloha	250 g, 500 g	

Dětský zámek

Dětský zámek umožňuje zamknout ovládací tlačítka, aby nedošlo k náhodnému spuštění mikrovlnné trouby naprázdno nebo úpravě provedeného nastavení.

Aktivace zámku: Zatímco je trouba v pohotovostním režimu a neprovedete žádné nastavení během 1 minuty, trouba automaticky aktivuje funkci dětského zámku. Všechna tlačítka budou nefunkční.

Deaktivace zámku: Otevřením nebo zavřením dvířek se dětský zámek zruší.

Úsporný režim

Zatímco je mikrovlnná trouba v pohotovostním režimu, stiskněte tlačítko **ECO** pro zapnutí úsporného režimu. Na displeji se zobrazí „ECO“ na 3 sekundy a pak zhasne.

Mikrovlnná trouba se automaticky přepne do úsporného režimu po 10 sekundách nečinnosti.

Pro zrušení úsporného režimu stiskněte tlačítko **ECO**.

Zásady vaření v mikrovlnné troubě

1. Potraviny pečlivě uspořádejte. Silnější kusky potravin umístěte po obvodu nádoby.
2. Nastavte správně dobu přípravy. Doporučujeme nastavit kratší dobu, a v případě potřeby ji prodloužit. Při přípravě potravin při vysoké teplotě může dojít ke vzniku kouře nebo vznícení.
3. Před přípravou potraviny zakryjte. Zabráníte tím rozstříknutí šťávy a potraviny se ohřejí rovnoměrně.
4. Abyste urychlili přípravu některých potravin, např. kuřecího masa nebo hamburgerů, obraťte je jednou během přípravy. Větší kusy potravin, např. pečeně, se musí obrátit několikrát.
5. Některé potraviny, např. masové kuličky nebo karbanátky, během přípravy přerovnejte jak od shora dolů, tak ze středu k okraji.

Kuchyňské nádobí vhodné do mikrovlnné trouby

1. Mikrovlny nedokážou proniknout kovem, je proto důležité správně zvolit nádobí, které budete v mikrovlnné troubě používat. K ohřevu potravin nebo nápojů nepoužívejte kovové nádoby, pokud výrobce neurčí přesný typ a tvar kovového nádobí.
2. Nepoužívejte nádobí s kovovým okrajem nebo glazurou, která obsahuje kov.
3. Nepoužívejte nádobí z recyklovaného papíru, neboť může obsahovat malé množství kovových částí, které mohou způsobit jiskření a/nebo požár.
4. Kulaté/oválné nádobí je vhodnější než hranaté nádobí, neboť kusky potravin v rozích mají tendenci se přehřívat.
5. Tenké plátky hliníkové fólie můžete použít k zakrytí tenkých nebo křehkých částí potravin. Ale buďte opatrní, abyste nepoužili příliš mnoho hliníkové fólie. Je důležité, aby vzdálenost mezi hliníkovou fólií a vnitřní stěnou byla větší než 2,5 cm.

Nádobí	Vhodné/nevhodné
Teplovzdorné sklo	Ano
Běžné sklo (ne teplovzdorné)	Ne
Teplovzdorná keramika	Ano
Plastové nádobí do mikrovlnné trouby	Ano
Kuchyňský papír	Ano
Kovový podnos	Ne
Kovový rošt	Ne
Hliníková fólie, hliníková nádoba	Ne

ČIŠTĚNÍ A ÚDRŽBA

Před čištěním troubu vypněte a odpojte vidlici napájecího přívodu od síťové zásuvky. Udržujte vnitřní prostor trouby čistý. Zbytky potravin a tekutin otřete měkkou, mírně navlženou houbičkou. Pokud je vnitřní prostor silně znečištěný, použijte malé množství prostředku na mytí nádobí, který aplikujete na houbičku. Nepoužívejte spreje nebo jiné hrubé čisticí prostředky. Mohou zanechat skvrny nebo šmouhy.

Vnější povrch otřete měkkou, mírně navlhčenou houbičkou. Abyste zabránili poškození provozních částí uvnitř trouby, zajistěte, aby voda nevníkla ventilačními otvory do vnitřního prostoru trouby.

Pravidelně otírejte dvířka a okénko z obou stran, těsnění dvířek a přilehlé povrchy pomocí měkké a mírně navlhčené houbičky, abyste odstranily skvrny a nečistoty. Nepoužívejte hrubé čisticí prostředky.

K čištění trouby nepoužívejte parní čistič.

Zabraňte tomu, aby byl ovládací panel vlhký. Otřete jej čistou a suchou utěrkou. Při čištění ovládacího panelu nechte dvířka otevřená, abyste zabránili náhodnému spuštění trouby naprázdno.

Pokud se pára nahromadí uvnitř trouby a vně dvířek, otřete ji suchou utěrkou. Pára se může nahromadit při přípravě potravin s vysokým obsahem vody. Jedná se o normální jev.

Pravidelně čistěte otočný talíř. Omyjte jej v teplé vodě s trochou prostředku na mytí nádobí. Můžete jej rovněž umýt v myčce.

Pravidelně čistěte nosič otočného talíře a dno mikrovlnné trouby, abyste zabránili nadměrnému hluku. Otřete dno měkkou a mírně navlhčenou houbičkou. Nosič omyjte v teplé vodě s trochou prostředku na mytí nádobí. Můžete jej rovněž umýt v myčce. Při instalaci zpět do trouby dbejte na to, aby byl správně nasazen na hřídeli.

Pokud potřebujete odstranit nepříjemný zápach z vnitřního prostoru trouby, do větší misky nalijte vodu a přidejte šťávu a kůru z jednoho citrónu. Zapněte mikrovlnnou troubu na 5 minut. Poté otřete vnitřní stěny houbičkou a následně suchou utěrkou.

Pokud praskne zářivka uvnitř trouby, obraťte se na autorizovaný servis.

Troubu je nutné pravidelně čistit a odstraňovat zbytky potravin. V opačném případě hrozí poškození povrchové úpravy vnitřního prostoru trouby, což může negativně ovlivnit její životnost a může to způsobit vznik nebezpečné situace.



Varování:

Aby se zabránilo nebezpečí úrazu elektrickým proudem, neponožujte spotřebič, napájecí přívod ani vidlici do vody nebo jiné tekutiny.

Než se obrátíte na autorizovaný servis

Než se obrátíte na autorizovaný servis, zkontrolujte níže uvedené:

- Zkontrolujte, že je vidlice napájecího přívodu správně zapojena v síťové zásuvce. Pokud není, vyjměte ji, vyčkejte 10 sekund a poté zapojte.
- Zkontrolujte, zda není spadlý jistič. Pokud se zdá být vše v pořádku, vyzkoušejte zásuvku zapojením a zapnutím jiného spotřebiče.
- Zkontrolujte, zda jste správně zvolili přípravu a nastavili její dobu.
- Zkontrolujte, zda jsou dvířka správně dovořená. V opačném případě nebude možné troubu spustit.

POKUD PROBLÉM NENÍ VÝŠE UVEDEN NEBO PŘETRŮVÁVÁ, VYPNĚTE MIKROVLNNOU TROUBU, ODPOJTE VIDLICI OD SÍŤOVÉ ZÁSUVKY A OBRAŤTE SE NA AUTORIZOVANÝ SERVIS. JE ZAKÁZÁNO OPRAVOVAT NEBO UPRAVOVAT MIKROVLNNOU TROUBU. TA NEOBSAHUJE ŽÁDNÉ DÍLY, KTERÉ BY MOHL UŽIVATEL OPRAVIT SÁM.

Ďakujeme, že ste si kúpili spotrebič značky SIGURO. Sme vďační za vašu dôveru a je nám radosťou predstaviť vám prístroj na ďalších stránkach a oboznámiť vás so všetkými jeho funkciami a spôsobmi použitia.

Veríme v spravodlivú a zodpovednú spoločnosť, a preto spolupracujeme iba s dodávateľmi, ktorí spĺňajú naše prísne kritériá na ochranu záujmu zamestnancov, prevenciu ich zneužívania a férové pracovné podmienky.

Ak potrebujete pomôcť s rozsiahlou údržbou alebo opravou výrobku, ktorá vyžaduje zásah do jeho vnútorných častí, je vám k dispozícii náš autorizovaný servis na e-mailovej adrese siguro@alza.cz alebo operátori na infolinke predajcu. Pre vaše pohodlie pri riešení akýchkoľvek problémov s výrobkom sme tieto kontaktné miesta zjednotili a vyššie uvedené kontakty je možné využiť aj prípade všetkých reklamácií alebo pozáručného servisu.

BEZPEČNOSTNÉ INFORMÁCIE



Pred použitím si, prosím, pozorne prečítajte tento manuál a uschovajte ho na budúce použitie.

1. Tento spotrebič môžu používať deti vo veku 8 rokov a staršie a osoby so zníženými fyzickými, zmyslovými alebo mentálnymi schopnosťami alebo s nedostatkom skúseností a znalostí, ak sú pod dozorom alebo boli poučené o používaní spotrebiča bezpečným spôsobom a rozumejú prípadným nebezpečenstvám.
2. Deti sa so spotrebičom nesmú hrať.
3. Čistenie a údržbu vykonávanú používateľom nesmú vykonávať deti bez dozoru.
4. Ak je napájací prívod poškodený, musí ho nahradiť výrobca, jeho servisný technik alebo podobne kvalifikovaná osoba, aby sa zabránilo vzniku nebezpečnej situácie.
5. Deti mladšie ako 8 rokov sa musia držať mimo dosahu spotrebiča a jeho prívodu.
6. Tento spotrebič nie je určený na ovládanie prostredníctvom programátora, vonkajšieho časového spínača alebo diaľkového ovládania.
7. Vždy čistite podľa pokynov v tomto návode tie časti spotrebiča, ktoré prichádzajú do styku s potravinami.
8. **VÝSTRAHA:** Ak sú dvierka alebo tesnenia dvierok poškodené, nesmie byť rúra v činnosti, kým ich neopraví preškolená osoba.
9. **VÝSTRAHA:** Je nebezpečné pre akúkoľvek osobu inú než preškolenú, aby vykonávala akékoľvek opravy alebo údržbu vedúce k odstráneniu ľubovoľného krytu, ktorý zaisťuje ochranu pred žiarením mikrovlnnej energie.
10. **VÝSTRAHA:** Kvapaliny a iné pokrmky sa nesmú ohrievať v uzatvorených

nádobách, pretože sú náchylné na explóziu.

11. Tento spotrebič je určený na použitie v domácnosti a podobných priestoroch a prostrediach, ako sú:
 - kuchynské kúty v obchodoch, kanceláriách a ostatných pracovných prostrediach;
 - v poľnohospodárstve;
 - priestory pre hostí v hoteloch, motelloch a iných obytných prostrediach;
 - v podnikoch zaisťujúcich nocľah s raňajkami.
12. Na zaistenie dostatočnej cirkulácie vzduchu sa musí ponechať voľný priestor okolo mikrovlnnej rúry. Ponechajte voľný priestor aspoň 20 cm nad horným povrchom rúry a 10 cm za jej zadnou časťou a po stranách. Neblokujte akékoľvek otvory rúry. Neodstraňujte nohy rúry.
13. Používajte iba nádoby, ktoré sú vhodné na použitie v mikrovlnných rúrach.
14. Nepoužívajte kovové nádoby na prípravu alebo ohrev pokrmov a nápojov, ak výrobca nešpecifikuje veľkosť a tvar kovových nádob vhodných na mikrovlnné varenie.
15. Keď sa ohrieva pokrm v nádobách z plastu alebo papiera, kontrolujte občas rúru, aby nedošlo k vznieteniu.
16. Mikrovlnná rúra je určená na rozmrazovanie, prípravu a ohrev potravín a nápojov. Používajte ju iba na účely opísané v tomto návode. Sušenie potravín alebo odevov a ohrev ohrievacích podušiek, domácej obuvi, umývacích húb, vlhkého textilu a podobných vecí môže viesť k nebezpečenstvu poranenia, vznieteniu alebo požiaru.
17. Ak vzniká dym, vypnite spotrebič alebo vyťahnite vidlicu zo zásuvky a nechajte dvierka zatvorené, aby sa zabránilo rozšíreniu prípadného ohňa.
18. Mikrovlnný ohrev nápojov môže spôsobiť oneskorený var, s čím sa musí počítať pri držaní nádoby. Buďte opatrní pri manipulácii s nádobou.
19. Obsah dojčenských fliaš a detskej stravy sa musí premiešať alebo pretrepať a musí sa kontrolovať teplota pred konzumáciou, aby sa zabránilo popáleniu.
20. Vajcia v škrupinkách a celé natvrdo uvarené vajcia sa nesmú v mikrovlnných rúrach ohrievať, pretože môžu aj po ukončení mikrovlnného ohrevu explodovať.
21. Pravidelne čistite dvierka a okienko rúry po oboch stranách, tesnenie dvierok a príslušné časti od nečistôt a prípadných zvyškov potravín. Na čistenie odporúčame použiť slabý roztok neutrálneho kuchynského saponátu. Dbajte na to, aby na vnútornej strane dvierok nezostali zvyšky čistiaceho prostriedku.
22. Rúru pravidelne čistite podľa vyššie uvedených pokynov a odstraňujte z nej prípadné zvyšky potravín.
23. Neudržiavanie rúry v čistote by mohlo viesť k poškodeniu povrchu, ktoré by mohlo nepriaznivo ovplyvniť životnosť spotrebiča a mať za následok vznik nebezpečnej situácie.
24. Spotrebič sa nesmie čistiť parným čističom.
25. Táto mikrovlnná rúra je určená ako zabudovaný spotrebič, určený na zabudovanie do skrinky. Minimálne rozmery skrinky a inštrukcie na jej zabudovanie sú súčasťou tohto návodu.

26. Spotrebič môže byť v činnosti iba s otvorenými, príp. dekoračnými, dvierkami skrinky.
27. Neodstraňujte dištančnú podperu v zadnej časti alebo po stranách, pretože podpera zaisťuje minimálnu vzdialenosť od zadnej steny na správnu cirkuláciu vzduchu.
28. **VAROVANIE:** Mikrovlnná rúra a jej prístupné povrchy sa počas používania zahrievajú. Dbajte na zvýšenú opatrnosť, aby nedošlo k vzniku popálenín.
29. Mikrovlnnú rúru nepoužívajte vonku ani ju nevystavujte vplyvom vonkajšieho prostredia.
30. Pred pripojením spotrebiča k sieťovej zásuvke sa uistite, že sa napätie uvedené na jej typovom štítku zhoduje s elektrickým napätím zásuvky. Spotrebič pripájajte iba k riadne uzemnenej zásuvke.
31. Mikrovlnnú rúru neumiestňujte na parapety okien, odkvapkávacia doska drezu alebo na nestabilné povrchy. Vždy ju umiestnite na stabilný, rovný a suchý povrch.
32. V mikrovlnnej rúre nepoužívajte korozívne chemikálie alebo výpary. Mikrovlnnú rúru nepoužívajte na priemyselné ani laboratórne účely.
33. Nespúšťajte mikrovlnnú rúru naprázdno.
34. Nepoužívajte mikrovlnnú rúru, ak sú napájací prívod alebo vidlica poškodené, ak mikrovlnná rúra nefunguje správne, ak je poškodená alebo spadla.
35. Kuchynský riad sa môže stať horúcim v dôsledku preneseného tepla z ohrievaných potravín. Niekedy bude potrebné použiť ochranné rukavice.
36. V mikrovlnnej rúre nepoužívajte nižšie uvedený kuchynský riad a pomôcky:
 - kovové panvice alebo riad s kovovou rukoväťou alebo s kovovou ozdobou;
 - svorky na plastových vrecúškach;
 - riad s povrchovou úpravou z melanínu;
 - bežné teplomery, ktoré sa používajú napr. na meranie teploty mäsa a pod.
37. Mikrovlnnú rúru nikdy nepoužívajte v bezprostrednom okolí vane, sprchy alebo bazéna.
38. Potraviny so šupkou, ako sú zemiaky, tekvica, jablká alebo gaštany pred ohrevom v mikrovlnnej rúre niekoľkokrát prepichnete vidličkou alebo nožom.
39. Nepoškodzujte bezpečnostný systém uzatvárania dvierok.
40. Nepokúšajte sa používať mikrovlnnú rúru pri otvorených dvierkach. Mohli by ste sa vystaviť škodlivému pôsobeniu mikrovln.
41. Nesmažte v mikrovlnnej rúre potraviny. Horúci olej môže poškodiť časti rúry, riadu, alebo dokonca privodiť popáleniny pokožky.
42. Pri manipulácii s ohriatymi nápojmi a potravinami dbajte na zvýšenú opatrnosť, pretože sa z nich môže uvoľňovať horúca para.
43. Pred premiestnením rúry sa vždy uistite, že je otočný tanier vybratý alebo bezpečne zaistený vo vnútornom priestore rúry. Inak by mohlo dôjsť k jeho poškodeniu.
44. Nepoužívajte rúru bez správne inštalovaného otočného taniera.
45. Ak nepoužívate rúru, nenechávajte vnútri papierové materiály, kuchynský

riad alebo potraviny.

46. Udržujte vnútorný priestor rúry v čistote. Ak sú steny rúry postriekané šťavami z potravín, utrite ich vlhkou handričkou. Ak je rúra silnejšie znečistená, môžete použiť slabý roztok neutrálneho kuchynského saponátu.
47. **VAROVANIE:** Neinštalujte rúru nad varnú dosku. Hrozí poškodenie mikrovlnnej rúry.

Prehľad

- 1 Bezpečnostný systém zámku dvierok
- 2 Okienko dvierok
- 3 Nosič otočného taniera
- 4 Hriadel'
- 5 Tlačidlo otvorenia dvierok
- 6 Ovládací panel
- 7 Kryt magnetrónu
- 8 Otočný tanier



Ovládací panel

Microwave	Slúži na nastavenie výkonu mikrovln.
Eco	Slúži na zapnutie/vypnutie úsporného režimu.
Time +/-	Slúži na nastavenie času prípravy.
Weight +/-	Slúži na nastavenie hmotnosti/množstva.
Start/Quick Start	Stlačením spustíte prípravu alebo rozmrazovanie. Jednoduchým stlačením spustíte ohrev pri maximálnom výkone na 30 s.
Defrost	Slúži na rozmrazovanie potravín podľa hmotnosti.
Menu	Slúži na výber menu automatickej prípravy.
Stop/Cancel	Stlačte na zrušenie nastavenia alebo reset pred nastavením mikrovlnnej rúry. Zatiaľ čo je mikrovlnná rúra v prevádzke, stlačte tlačidlo raz na prerušenie chodu alebo stlačte dvakrát na zrušenie prípravy.

Napájanie	230 V~ 50 Hz
Príkon	1 200 W
Výkon mikrovln	700 W
Prevádzkový kmitočet	2 450 MHz
Hlučnosť	65 dB (A)
Objem	20 l
Priemer otočného taniera	24,5 cm
Vonkajšie rozmery (V × Š × H)	382 × 595 × 316 mm
Hmotnosť	12,5 kg

PRED PRVÝM POUŽITÍM

Vyberte spotrebič a jeho príslušenstvo z obalu. Pred likvidáciou obalu sa uistite, že ste vybrali všetky komponenty. Skontrolujte, či nie sú spotrebič a príslušenstvo poškodené. Skontrolujte, či nie je rúra nejakým spôsobom poškodená, napr. či nie sú dverka rúry zle usadené alebo pretlačené, či nie je poškodené tesnenie dveriek alebo uvoľnené závesy alebo zámky dveriek. Ak zistíte poškodenie, nepoužívajte rúru a kontaktujte kvalifikovaného servisného technika.

Inštalácia

Dodržiujte nasledujúce pokyny pri inštalácii mikrovlnnej rúry. Mikrovlnná rúra je určená na použitie v domácnosti vnútri budovy. Nepoužívajte ju vonku. Nepoužívajte rúru bez inštalovaného otočného taniera, nosiča a hriadeľa.

Mikrovlnná rúra je určená ako zabudovaný spotrebič. Nie je určená na použitie na pracovnej doske ani na polici.

Mikrovlnná rúra sa smie inštalovať do skrinky určenej na vstavanie s nasledujúcimi rozmermi:

- Šírka: 600 mm
- Hĺbka: minimálne 300 mm (s ventilačným otvorom aspoň 18 mm)
- Výška: minimálne 362 mm
- Vzdialenosť do podlahy: 850 mm (minimálne)

Neumiestňujte rúru na miesta so zvýšenou vlhkosťou alebo do blízkosti horľavých materiálov.

Neodstraňujte nohy mikrovlnnej rúry. Nezakrývajte ventilačné otvory rúry.

Napájací prívod mikrovlnnej rúry je vybavený vidlicou, ktorá musí byť riadne zapojená do riadne uzemnenej sieťovej zásuvky. Napätie v sieťovej zásuvke musí zodpovedať napätiu, ktoré je uvedené na typovom štítku. Nepoužívajte predlžovacie káble, adaptéry a pod.

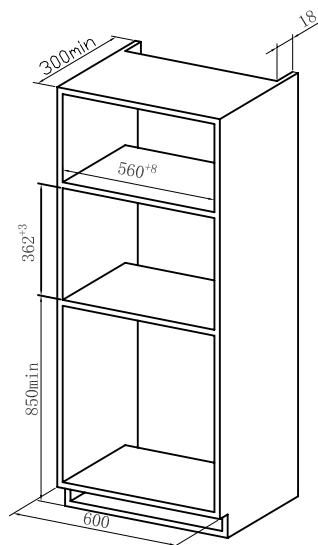

Varovanie:

Neodstraňujte kryt magnetrónu, ktorý je umiestnený na pravej strane vnútorného priestoru rúry.

Postup inštalácie:

1. Skontrolujte, či skrinka na vstavenie zodpovedá vyššie uvedeným rozmerom.
2. Opatrne vložte mikrovlnnú rúru do skrinky.

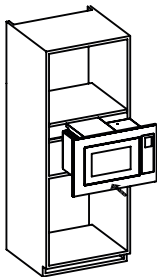

3. Uistite sa, že je riadne vložená a vyrovnaná.
4. Zapojte vidlicu do sietovej zásuvky.
5. Zaisťte mikrovlnnú rúru pomocou dodávaných skrutiek.

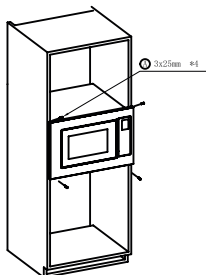

Pokyny na uzemnenie

Táto mikrovlnná rúra musí byť uzemnená. Mikrovlnná rúra je vybavená napájacím káblom, ktorý má uzemňovací drôt s uzemňovacou zástrčkou. Vidlica musí byť pripojená k zásuvke, ktorá je náležite inštalovaná a uzemnená. Uzemnenie znižuje riziko zásahu elektrickým prúdom. Elektrický prúd je pri skrute vedený cez uzemňovací drôt. Odporúčame, aby bola rúra pripojená k samostatnému elektrickému obvodu. Vysoké napätie je nebezpečné a môže spôsobiť požiar alebo poškodenie rúry.



Varovanie:

Nesprávne uzemnená zásuvka môže spôsobiť riziko zásahu elektrickým prúdom.



Poznámka:

Ak máte otázky týkajúce sa uzemnenia alebo elektrických inštrukcií, obráťte sa na kvalifikovaného elektrikára alebo opravára. Výrobca ani predajca nie sú zodpovední za akékoľvek poškodenie rúry alebo zranenie vzniknuté nesprávnym elektrickým zapojením.

Rádiové rušenie

Prevádzka mikrovlnnej rúry môže spôsobiť rušenie rádia, televízora alebo podobných zariadení. Ak zaznamenáte rušenie, vykonajte nasledujúce opatrenia, aby ste rušenie

obmedzili alebo celkom odstránili.

1. Vyčistite dvierka a tesnenia dvierok.
2. Premiestnite anténu rádia alebo televízora.
3. Nasmerujte mikrovlnnú rúru od prijímača.
4. Premiestnite mikrovlnnú rúru ďalej od prijímača.
5. Zapojte vidlicu napájacieho prívodu mikrovlnnej rúry do inej zásuvky, aby boli rúra aj prijímač v samostatnom elektrickom obvode.

POUŽITIE MIKROVLNNEJ RÚRY

Pred použitím sa uistite, že je správne inštalovaný otočný tanier. Ak je mikrovlnná rúra v prevádzke, tanier sa musí voľne otáčať.

Vidlicu napájacieho prívodu zapojte do sieťovej zásuvky. Zaznie zvukové upozornenie a na displeji sa zobrazí symbol hodín a údaj „0000“.

Ak pri nastavovaní mikrovlnnej rúry nepotvrdíte hodnoty do 60 sekúnd, rúra sa automaticky prepne do pohotovostného režimu.

Ak počas prípravy stlačíte raz tlačidlo **STOP/CANCEL**, chod mikrovlnnej rúry sa preruší. Na pokračovanie v príprave stlačte tlačidlo **START/QUICK START**. Ak počas prípravy stlačíte dvakrát tlačidlo **STOP/CANCEL**, bude príprava zrušená a mikrovlnná rúra sa prepne do pohotovostného režimu.

Ak počas prípravy stlačíte relevantné tlačidlo pre danú prípravu, zaznie jedno zvukové upozornenie, ak stlačíte irelevantné tlačidlo pre danú prípravu, zaznie dvakrát zvukové upozornenie.

Rýchly ohrev

Funkcia rýchleho ohrevu umožňuje rýchle a efektívne ohriať potraviny pri plnom výkone (100 % výkon mikrovln). Opakovaným stlačením tlačidla **START/QUICK START** nastavte čas ohrevu v 30-sekundových krokoch. Maximálny čas ohrevu je 95 minút. Mikrovlnná rúra sa spustí automaticky. Pri rýchlom ohreve môžete čas predĺžiť stlačením tlačidla **START/QUICK START**.

Mikrovlnná príprava

1. Zatiaľ čo je rúra v pohotovostnom režime, stlačte opakovane tlačidlo **MICROWAVE** a nastavte výkon mikrovlnnej rúry.
2. Tlačidlami **TIME+/-** nastavte čas prípravy. Maximálny čas je 95 minút.
3. Stlačte tlačidlo **START/QUICK START** a rúra sa spustí. Počas prípravy môžete skontrolovať nastavený výkon stlačením tlačidla **POWER**.

Počet stlačení	Výkon (zobrazenie na displeji)	Počet stlačení	Výkon (zobrazenie na displeji)
1x	100 % (P100)	6x	50 % (P-50)
2x	90 % (P-90)	7x	40 % (P-40)
3x	80 % (P-80)	8x	30 % (P-30)
4x	70 % (P-70)	9x	20 % (P-20)
5x	60 % (P-60)	10x	10 % (P-10)



Poznámka:

Stlačte tlačidlo **MICROWAVE** počas prípravy alebo prerušenia prípravy, ak potrebujete skontrolovať nastavený výkon. Počas prípravy môžete čas predĺžiť opakovaným stlačením tlačidla **START/QUICK START**, a to až do 95 minút. Ak potrebujete nastaviť 100 % výkon, vynechajte krok č. 1 vyššie.

Rozmrazovanie podľa hmotnosti

Čas rozmrazovania a výkon sú určené automaticky podľa vlozenej hmotnosti.

1. Zatiaľ čo je mikrovlnná rúra v pohotovostnom režime, stlačte opakovane tlačidlo **DEFROST**, kým sa na displeji nezobrazí požadovaná hmotnosť.
2. Alebo stlačte tlačidlo **DEFROST** raz a tlačidlami **Weight +/-** nastavte hmotnosť v rozmedzí od 100 g do 1 800 g.
3. Stlačte tlačidlo **START/QUICK START** a rúra sa spustí. Počas rozmrazovania sa chod rúry zastaví a zaznie zvukové upozornenie. To znamená, že je potrebné potraviny vybrať, skontrolovať, popreklaďať a v prípade potreby vybrať rozmrazené kusy. Stlačte tlačidlo **START/QUICK START** a rúra sa znovu spustí.

Automatické varenie

Mikrovlnná rúra má prednastavenú prípravu najčastejšie používaných druhov potravín. V programoch automatického varenia nie je nutné nastavovať čas prípravy ani výkon. Stačí iba zvoliť typ pripravovaných potravín, ich hmotnosť alebo počet porcií.

1. Zatiaľ čo je mikrovlnná rúra v pohotovostnom režime, stlačte opakovane tlačidlo **MENU** a vyberte kód druhu potraviny – viac v tabuľke nižšie.
2. Tlačidlami **Weight +/-** nastavte hmotnosť alebo počet porcií.
3. Stlačte raz tlačidlo **START/QUICK START**.

Kód	Menu	Hmotnosť/počet porcií	Poznámka
P 1	Nápoj	200 ml/1 šálka 1 – 3 šálky	Výsledok automatického varenia závisí od faktorov, ako sú veľkosť a tvar potravín, a od osobnej chuti a preferencií prípravy určitých potravín a okrem iného aj od toho, ako umiestnite potraviny do mikrovlnnej rúry. Ak nebude výsledok automatického varenia uspokojivý, upravte hmotnosť alebo počet porcií.
P 2	Ryža	150 – 600 g	
P 3	Cestoviny	100 g, 200 g, 300 g	
P 4	Automatický ohrev	200 – 800 g	
P 6	Čerstvá zelenina	200 – 600 g	
P 7	Ryba	200 – 600 g	
P 8	Príloha	250 g, 500 g	

Detký zámok

Detký zámok umožňuje zamknúť ovládacie tlačidlá, aby nedošlo k náhodnému spusteniu mikrovlnnej rúry naprázdno alebo úprave vykonaného nastavenia.

Aktivácia zámku: Zatiaľ čo je rúra v pohotovostnom režime a nevykonáte žiadne nastavenie počas 1 minúty, rúra automaticky aktivuje funkciu detského zámku. Všetky tlačidlá budú nefunkčné.

Deaktivácia zámku: Otvorením alebo zatvorením dvierok sa detská zámka zruší.

Úsporný režim

Zatiaľ čo je mikrovlnná rúra v pohotovostnom režime, stlačte tlačidlo **ECO** na zapnutie úsporného režimu. Na displeji sa zobrazí „ECO“ na 3 sekundy a potom zhasne.

Mikrovlnná rúra sa automaticky prepne do úsporného režimu po 10 sekundách nečin-

nosti.

Na zrušenie úsporného režimu stlačte tlačidlo **ECO**.

Zásady varenia v mikrovlnnej rúre

1. Potraviny starostlivo usporiadajte. Hrubšie kúsky potravín umiestnite po obvode nádoby.
2. Nastavte správny čas prípravy. Odporúčame nastaviť kratší čas, a v prípade potreby ho predĺžiť. Pri príprave potravín pri vysokej teplote môže dôjsť k vzniku dymu alebo vznieteniu.
3. Pred prípravou potraviny zakryte. Zabráňte tým rozstreknutiu šťavy a potraviny sa ohrejú rovnomerne.
4. Aby ste urýchlili prípravu niektorých potravín, napr. kuracieho mäsa alebo hamburgerov, obráťte ich raz počas prípravy. Väčšie kusy potravín, napr. pečeného mäsa, sa musia obrátiť niekoľkokrát.
5. Niektoré potraviny, napr. mäsové guľky alebo karbonátky, počas prípravy popresúvajte tak odhora nadol, ako aj zo stredu k okraju.

Kuchynský riad vhodný do mikrovlnnej rúry

1. Mikrovlny nedokážu preniknúť kovom, je preto dôležité správne zvoliť riad, ktorý budete v mikrovlnnej rúre používať. Na ohrev potravín alebo nápojov nepoužívajte kovové nádoby, ak výrobca neurčí presný typ a tvar kovového riadu.
2. Nepoužívajte riad s kovovým okrajom alebo glazúrou, ktorá obsahuje kov.
3. Nepoužívajte riad z recyklovaného papiera, pretože môže obsahovať malé množstvo kovových častí, ktoré môžu spôsobiť iskrenie a/alebo požiar.
4. Okrúhly/oválny riad je vhodnejší než hranatý riad, pretože kúsky potravín v rohoch majú tendenciu sa prehrievať.
5. Tenké plátky hliníkovej fólie môžete použiť na zakrytie tenkých alebo krehkých častí potravín. Ale buďte opatrní, aby ste nepoužili príliš mnoho hliníkovej fólie. Je dôležité, aby vzdialenosť medzi hliníkovou fóliou a vnútornou stenou bola väčšia než 2,5 cm.

Riad	Vhodný/nevhodný
Teplovzdorné sklo	Áno
Bežné sklo (nie teplovzdorné)	Nie
Teplovzdorná keramika	Áno
Plastový riad do mikrovlnnej rúry	Áno
Kuchynský papier	Áno
Kovový podnos	Nie
Kovový rošt	Nie
Hliníková fólia, hliníková nádoba	Nie

ČISTENIE A ÚDRŽBA

Pred čistením rúru vypnite a odpojte vidlicu napájacieho prívodu od sieťovej zásuvky. Udržujte vnútorný priestor rúry čistý. Zvyšky potravín a tekutín utrite mäkkou, mierne navlhčenou hubkou. Ak je vnútorný priestor silne znečistený, použite malé množstvo prostriedku na umývanie riadu, ktorý aplikujte na hubku. Nepoužívajte spreje alebo iné hrubé čistiace prostriedky. Môžu zanechať škvrny alebo šmuhy.

Vonkajší povrch utrite mäkkou, mierne navlhčenou hubkou. Aby ste zabránili poškodeniu prevádzkových častí vnútri rúry, zaistíte, aby voda nevnikla ventilačnými otvormi do vnútorného priestoru rúry.

Pravidelne utierajte dvierka a okienko z oboch strán, tesnenia dvierok a príslušné povrchy pomocou mäkkej a mierne navlhčenej hubky, aby ste odstránili škrvny a nečistoty. Nepoužívajte hrubé čistiace prostriedky.

Na čistenie rúry nepoužívajte parný čistič.

Zabráňte tomu, aby bol ovládací panel vlhký. Utrite ho čistou a suchou utierkou. Pri čistení ovládacieho panelu nechajte dvierka otvorené, aby ste zabránili náhodnému spusteniu rúry naprázdno.

Ak sa para nahromadí vnútri rúry a na vonkajšej strane dvierok, utrite ju suchou utierkou. Para sa môže nahromadiť pri príprave potravín s vysokým obsahom vody. Ide o normálny jav.

Pravidelne čistite otočný tanier. Umyte ho v teplej vode s trochou prostriedku na umývanie riadu. Môžete ho takisto umyť v umývačke.

Pravidelne čistite nosič otočného taniera a dno mikrovlnnej rúry, aby ste zabránili nadmernému hluku. Utrite dno mäkkou a mierne navlhčenou hubkou. Nosič umyte v teplej vode s trochou prostriedku na umývanie riadu. Môžete ho takisto umyť v umývačke.

Pri inštalácii späť do rúry dbajte na to, aby bol správne nasadený na hriadelí.

Ak potrebujete odstrániť nepríjemný zápach z vnútorného priestoru rúry, do väčšej misky nalejte vodu a pridajte šťavu a kôru z jedného citróna. Zapnite mikrovlnnú rúru na 5 minút. Potom utrite vnútorné steny hubkou a následne suchou utierkou.

Ak praskne žiarivka vnútri rúry, obráťte sa na autorizovaný servis.

Rúru je nutné pravidelne čistiť a odstraňovať zvyšky potravín. V opačnom prípade hrozí poškodenie povrchovej úpravy vnútorného priestoru rúry, čo môže negatívne ovplyvniť jej životnosť a môže to spôsobiť vznik nebezpečnej situácie.



Varovanie:

Aby sa zabránilo nebezpečenstvu úrazu elektrickým prúdom, neponárajte spotrebič, napájací prívod ani vidlicu do vody alebo inej tekutiny.

Skôr ako sa obrátite na autorizovaný servis

Skôr ako sa obrátite na autorizovaný servis, skontrolujte nižšie uvedené:

- Skontrolujte, či je vidlica napájacieho prívodu správne zapojená v sieťovej zásuvke. Ak nie je, vyberte ju, vyčkajte 10 sekúnd a potom zapojte.
- Skontrolujte, či nie je spadnutý istič. Ak sa zdá byť všetko v poriadku, vyskúšajte zásuvku zapojením a zapnutím iného spotrebiča.
- Skontrolujte, či ste správne zvolili prípravu a nastavili jej čas.
- Skontrolujte, či sú dvierka správne dovreté. V opačnom prípade nebude možné rúru spustiť.

AK PROBLÉM NIE JE VYŠŠIE UVEDENÝ ALEBO PRETRVÁVA, VYPNITE MIKROVLNNÚ RÚRU, ODPOJTE VIDLICU OD SIEŤOVEJ ZÁSUVKY A OBRÁŤTE SA NA AUTORIZOVANÝ SERVIS. JE ZAKÁZANÉ OPRAVOVAŤ ALEBO UPRAVOVAŤ MIKROVLNNÚ RÚRU. TÁ NEOBSAHUJE ŽIADNE DIELY, KTORÉ BY MOHOL POUŽÍVATEĽ OPRAVIŤ SÁM.

Köszönjük, hogy a SIGURO márka termékét választotta! Köszönjük, hogy megtisztelt bennünket a bizalmával! Örömmel mutatjuk be Önnek a készülékünket, a készülék funkcióit és a készülék használatát.

Hiszünk abban, hogy tisztességes és felelős vállalat vagyunk, ezért csak olyan beszállítókkal dolgozunk együtt, akik megfelelnek a munkavállalók érdekeinek a védelmére, a munkavállalói visszaélések megelőzésére, továbbá a tisztességes munkakörülmények biztosítására vonatkozó szigorú kritériumainknak.

Amennyiben a készüléken olyan karbantartást vagy javítást kíván végrehajtani, amelyhez a készüléket meg kell bontani, akkor forduljon a márkaszervizhez siguro@alza.cz, vagy hívja fel a vevőszolgálatunkat. A kényelmesebb ügyintézés érdekében egybevontuk a kapcsolati helyeinket, így a fenti kapcsolatokat nem csak a javítások és karbantartások megrendeléséhez, hanem a reklamációk benyújtásához vagy a garancia utáni szervizeléshez is fel lehet használni.

BIZTONSÁGI INFORMÁCIÓK



A használatba vétel előtt figyelmesen olvassa el a jelen útmutatót, és azt későbbi felhasználásokhoz is őrizze meg.

1. A készüléket 8 évnél idősebb gyerekek, idős, testi és szellemi fogyatékos személyek, illetve a készülék használatát nem ismerő és hasonló készülék üzemeltetéseinek a tapasztalataival nem rendelkező személyek csak a készülék használati utasítását ismerő és a készülék használatáért felelősséget vállaló személy felügyelete mellett használhatják.
2. A készülék nem játék, azzal gyerekek nem játszhatnak.
3. A készüléket gyerekek csak felnőtt személy felügyelete mellett tisztíthatják.
4. Az áramütések megelőzése érdekében, a készülék sérült hálózati vezetékét csak márkaszerviz, vagy villanszerelő szakember cserélheti ki.
5. A készüléket és a hálózati vezetékét úgy kell elhelyezni, hogy ahhoz 8 év alatti gyerekek ne férhessenek hozzá.
6. A készüléket nem szabad időkapcsolóval vagy más készülékkel vezérelt (távírányított) konnektorhoz csatlakoztatni.
7. Az élelmiszerekkel közvetlen kapcsolatba kerülő alkatrészeket a jelen útmutató szerint tisztítsa meg.
8. **FIGYELMEZTETÉS!** Ne használja a sütőt, ha a készülék ajtaja vagy szigetelése sérült, a javítást bízza szakemberre.
9. **FIGYELMEZTETÉS!** A mikrohullámú sugárzás veszélyes az egészségre, ezért a készülék bármilyen burkolatát illetéktelen személy nem szerelheti le. A javítást bízza mindig a márkaszervizre.

10. **FIGYELMEZTETÉS!** Folyadékokat vagy más ételeket zárt edényben ne melegítsen fel, mert a keletkező nyomástól az edény szétrobbanhat.
11. A készüléket háztartásokban, illetve a következő helyeken lehet használni:
 - konyhák, irodai és egyéb munkahelyi kiskonyhák,
 - mezőgazdasági üzemek;
 - szállodai és motelszobák, munkásszállások konyhái;
 - turisztaszállások, és egyéb jellegű szállások.
12. A hűtőlevegő megfelelő áramlása érdekében, a mikrohullámú sütő körül legyen elegendő szabad hely. A mikrohullámú sütő felett legalább 20 cm, az oldalánál és hátuljánál pedig legalább 10 cm szabad helyet kell hagyni. A mikrohullámú sütő szellőzőnyílásait letakarni tilos. A mikrohullámú sütő lábait ne szerelje le.
13. Kizárólag csak mikrohullámú sütőben használható tányérokat és edényeket használjon.
14. Amennyiben a gyártó nem specifikálta a fém edények alakját és méretét a mikrohullámú sütőben való használathoz, akkor az ételek és italok készítéséhez és felmelegítéséhez fém edényeket ne használjon.
15. Ha az ételt papír vagy műanyag edényben melegíti fel, akkor ügyeljen arra, hogy azok ne gyulladjanak meg.
16. A mikrohullámú sütővel élelmiszereket és italokat lehet felmelegíteni. A készüléket csak a jelen útmutatóban feltüntetett célokra szabad használni. A készülékben élelmiszereket vagy ruhát szárítani, melegítő párnákat, papucsot, szivacsot, nedves ruhát és egyéb idegen anyagokat melegíteni tilos, az ilyen tevékenység tüzet vagy súlyos személyi sérülést okozhat.
17. Ha a mikrohullámú sütőben készülő étel füstölni vagy égni kezd, kapcsolja ki a készüléket, húzza ki a hálózati vezetékét a fali aljzatból, és hagyja zárva az ajtót (az esetleges tűz magától elalszik és nem terjed tovább).
18. Mikrohullámú főzéskor a forrás később is bekövetkezhet, ezért bánjon nagyon óvatosan a felmelegített folyadékokkal. Legyen óvatos az edény mozgatása közben.
19. A cumisüvegek tartalmát és a bébiételeket az etetés előtt keverje össze vagy rázza fel, ellenőrizze le az étel hőmérsékletét, nehogy égési sérülést okozzon a csecsemőnek.
20. Soha ne melegítsen a mikrohullámú sütőben tojást héjastól vagy keményre főzött egész tojást, mert a tojás felrobbanhat (a készülékből való kivétel után is).
21. Rendszeresen tisztítsa meg az ajtót, a betekintő ablakot (mindkét oldalán), az ajtó tömítést, távolítsa el a szennyeződéseket és az élelmiszer lerakódásokat. A tisztításhoz használjon mosogatószeres vízbe mártott ruhát. Ügyeljen arra, hogy a sütő belső felületein és az ajtón ne maradjon tisztítószer.
22. A mikrohullámú sütőt rendszeresen tisztítsa ki, abból az élelmiszer maradványokat távolítsa el.
23. A sütő tisztításának az elhanyagolása a készülék felületeinek a sérüléséhez vezethet, ami a készülék meghibásodását okozhatja, illetve a

készülék élettartamának a csökkenéséhez vezet.

24. A készüléket gőzfejlesztő készülékkel tisztítani tilos.
25. Ezt a mikrohullámú sütőt be kell építeni a konyhaszekrénybe. A mikrohullámú sütő beépítéséhez szükséges minimális méreteket és a beépítési útmutatót a jelen útmutató tartalmazza.
26. A készüléket nem lehet teljesen eltakarni, a készülék előtt legfeljebb csak dekorációs szekrényajtó lehet, működtetés közben a készülék elülső része legyen teljesen szabad.
27. A távtartókat hátul és oldalt ne távolítsa el, ezek biztosítják a minimális távolság betartását (a levegő szabad áramlásához).
28. **FIGYELMEZTETÉS!** A készülék bizonyos részei és felületei a használat közben erősen felmelegsznek. Legyen óvatos, és előzze meg az égési sérüléseket.
29. A mikrohullámú sütőt szabadban ne használja, és az időjárás hatásainak se tegye ki.
30. A készüléket csak a típuscímkén feltüntetett tápfeszültség értékeivel megegyező elektromos hálózathoz szabad csatlakoztatni. A készüléket csak szabályszerűen leföldelt aljzathoz csatlakoztassa.
31. A mikrohullámú sütőt ne helyezze le ablakpárkányra, illetve nem stabil felületre, vagy mosogató csepegtető részére. A készüléket csak stabil, vízszintes és száraz felületre állítsa fel.
32. A mikrohullámú sütőbe ne tegyen korróziót vagy agresszív gőzöket fejlesztő anyagokat. A mikrohullámú sütőt ipari és laboratóriumi célokra használni tilos.
33. A mikrohullámú sütőt ne kapcsolja be üres állapotban.
34. A mikrohullámú sütőt ne használja, ha a hálózati vezeték vagy csatlakozódugó sérült, illetve ha a készülék rendellenesen működik (vagy például leesett).
35. A konyhai edények a felmelegített ételtől szintén felmelegednek. Ha szükséges, akkor ezeket konyhai kesztyűvel fogja meg.
36. A mikrohullámú sütőben nem szabad használni a következő edényeket és eszközöket:
 - fém serpenyőket, fém fogantyúval vagy fém díszítéssel rendelkező edényeket;
 - műanyag zacskókat fém zárócsattal;
 - melamin bevonatú edényeket;
 - hagyományos konyhai hőmérőket (például hús hőmérsékletének a méréséhez).
37. A mikrohullámú sütőt fürdőkád, zuhanyozó, vagy medence közelében ne használja.
38. A héjas alapanyagokat (pl. burgonyát, tököt, almát gesztenyét stb.) a főzés megkezdése előtt szűrja meg villával vagy késsel.
39. Az ajtó biztonsági zárat kiiktatni tilos.
40. Ne próbálja a mikrohullámú sütőt nyitott ajtóval működtetni. A mikrohullámok közvetlen hatása káros az egészségre.
41. A mikrohullámú sütőben ne készítsen olajban sült ételeket. A forró olaj sérülést okozhat a készülékben és az edényben, illetve akár égési sérülést is okozhat.

42. Legyen óvatos amikor forró folyadékokkal dolgozik, mert az edényből felszálló gőz vagy a forró folyadék kifröccsenése égési sérüléseket okozhat.
43. A készülék áthelyezése előtt a belső tartozékokat vegye ki a készülékből. Ellenkező esetben a készülék meghibásodhat.
44. A készüléket ne használja a forgótányér nélkül, a forgótányért az előírásoknak megfelelően kell behelyezni.
45. Ha a sütőt nem használja, akkor abban ne tároljon papírokat, konyhai edényeket vagy élelmiszereket.
46. A sütő belsejét tartsa tisztán. Ha a sütő belső falára élelmiszer fröccsent ki, akkor azt enyhén benedvesített ruhával törölje le. Ha sütő belseje erősen szennyezett, akkor a tisztításhoz használhat mosogatószeres vízbe mártott ruhát is.
47. **FIGYELMEZTETÉS!** A mikrohullámú sütőt tűzhely vagy főzőlap, illetve sütő fölé nem szabad felszerelni. A készülék megsérülhet.



A készülék részei

- 1 Ajtó biztonsági zár
- 2 Ajtó betekintő ablak
- 3 Tányérforgató
- 4 Tengely
- 5 Ajtónyitó gomb
- 6 Működtető panel
- 7 Magnetron fedél
- 8 Forgótányér

Működtető panel

Microwave	Mikrohullámú teljesítmény beállítása.
Eco	A takarékos üzemmód be- és kikapcsolását szolgálja.
Time +/-	A sütési idő beállításához.
Weight +/-	A tömeg/mennyiség beállításához.
Start/Quick Start	Indítja a beállított funkciót (sütést, vagy kiolvasztást). A gomb benyomásával 30 másodpercig maximális teljesítménnyel lehet üzemeltetni a sütőt.
Defrost	A fagyasztott élelmiszerek felolvasztásához.
Menü	Az automatikus sütés paramétereinek a kiválasztásához.
Stop/Cancel	Leállítás vagy a beállítások törlése. Ha működik a készülék, akkor egy gombnyomással szünetelteti a sütést, két gombnyomással törli a sütési beállításokat.

Tápellátás	230 V~ 50 Hz
Teljesítményfelvétel	1 200 W
Mikrohullámú teljesítmény	700 W
Üzemi frekvencia:	2 450 MHz
Zajszint	65 dB(A)
Térfogat	20 l
Forgótányér átmérő	24,5 cm
Befoglaló méretek (ma × sz × mé)	382 × 595 × 316 mm
Tömeg	12,5 kg

AZ ELSŐ HASZNÁLATBA VÉTEL ELŐTT

Vegye ki a készüléket és tartozékait a dozból. A csomagolóanyag megsemmisítése előtt ellenőrizze le, hogy abból kivett-e minden tartozékot. Ellenőrizze le a készüléket és tartozékait, illetve azok sérülésmentességét.

Ellenőrizze le a mikrohullámú sütő sérülésmentességét: az ajtó felfüggesztését és záródását, a tömítések épségét, a felületek horpadásmentességét stb. Amennyiben bármilyen sérülést észlel, akkor a készüléket ne kapcsolja be, a készüléket vigye márkaszervizbe javításra.

Telepítés

Tartsa be a következő telepítési (beépítési) utasításokat. A készülék csak háztartásokban és fedett helyen használható. A készüléket ne használja kültéren. A sütőt ne használja a tartozékként adott forgótányér, menesztő és tengely nélkül.

Ezt a mikrohullámú sütőt konyhaszekrénybe kell beépíteni. Ezt a készüléket nem lehet a munkalapon vagy polcon üzemeltetni.

A mikrohullámú sütőt a következő méreteknek megfelelő konyhai szekrénybe lehet beépíteni:

- szélesség: 600 mm,
- mélység: legalább 300 mm (legalább 18 mm széles szellőztető nyílással),
- magasság: legalább 362 mm,
- távolság a padlótól: 850 mm (legalább).

A mikrohullámú sütőt hőforrásoktól és gyúlékony anyagoktól távol, nedves és vizes tárgyaktól kellő távolságban üzemeltesse.

A mikrohullámú sütő lábait ne szerelje le. A készülék szellőző nyílásait ne takarja le.

A mikrohullámú sütő hálózati vezetéke szabványos dugaszban végződik, ezt a dugaszt szabályszerűen leföldelt fali aljzathoz kell csatlakoztatni. A készüléket csak a típuscímkén feltüntetett tápfeszültség értékeivel megegyező elektromos hálózathoz szabad csatlakoztatni. A készüléket ne üzemeltesse hosszabbító vezetékről vagy elosztóról.

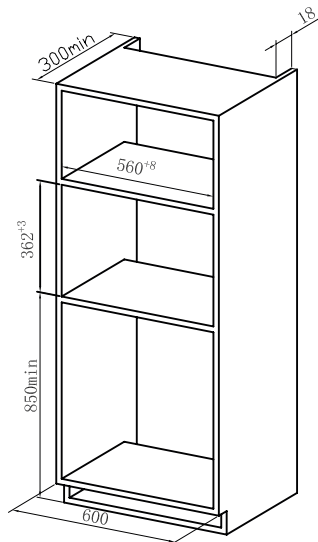

Figyelmeztetés!

A magnetron fedelét, amely a jobb oldali belső falon található, ne vegye le.

A szerelés menete

1. Ellenőrizze le, hogy a beépítéshez kiválasztott szekrény méretei megfelelnek-e a fenti beépítési méreteknak.
2. A mikrohullámú sütőt óvatosan tegye a szekrény nyílásába.

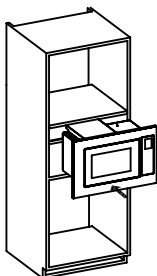

3. Ellenőrizze le a sütő szabályszerű behelyezését és vízszintes helyzetét.
4. A hálózati vezeték csatlakoztassa a fali aljzathoz.
5. A mikrohullámú sütőt a mellékelt csavarokkal rögzítse.

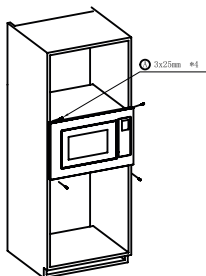

Földelési előírások

A mikrohullámú sütőt földelt hálózathoz kell csatlakoztatni. A készülék hálózati vezetékében védővezeték is van, továbbá a csatlakozódugója is földeléses kivitelű. A csatlakozódugót csak ennek megfelelő, bekötött földeléssel rendelkező aljzathoz szabad csatlakoztatni. A földelés részben védelmet nyújt az áramütések ellen. Rövidzárlat esetén a védővezeték az áramot elvezeti a földelésen keresztül. Javasoljuk, hogy a mikrohullámú sütőt önálló (saját kismegszakítóval védett) hálózati ághoz csatlakoztassa. A túlfeszültség tüzet vagy a készülék meghibásodását okozhatja.



Figyelmeztetés!

A védővezeték helytelen bekötése áramütéshez vezethet!



Megjegyzés:

amennyiben kételye van az elektromos csatlakoztatást és földelést illetően, akkor a készülék szabályszerű bekötését villanyszerelő szakembernél rendelje meg.

A készülék gyártója és eladója nem vállal semmilyen felelősséget sem a szabálytalan elektromos bekötések miatt bekövetkezett anyagi károkért és személyi sérülésekért.

Rádiózavarás

A mikrohullámú sütő működése zavarhatja a tévé és rádió adások vételét, vagy más hasonló készülékek használatát. Amennyiben a mikrohullámú sütő zavarást okoz valamilyen más készülék használatában, akkor az alábbi intézkedések segítségével szüntesse meg vagy csökkentse a zavarást.

1. Tisztítsa meg az ajtót és az ajtótomítést.
2. A rádió vagy a tévé antennát vigye más helyre (távolabb a mikrohullámú sütőtől).
3. Fordítsa el a mikrohullámú sütőt.
4. A mikrohullámú sütőt tegye távolabb a zavart készüléktől.
5. A mikrohullámú sütőt és a zavart készüléket ne üzemeltesse egy áramköri ágról (pl. egy aljzatról).

A MIKROHULLÁMÚ SÜTŐ HASZNÁLATA

A használatba vétel előtt ellenőrizze le a menesztő és a forgótányér szabályszerű behelyezését. Üzemeltetés közben a forgótányérnak akadálymentesen kell forognia.

A hálózati vezetéket csatlakoztassa a fali aljzathoz. Sípszó hallatszik, a kijelzőn az óra jel és a „0000” felirat lesz látható.

Ha a mikrohullámú sütő beállítása közben 60 másodpercnél hosszabb szünetet tart, akkor a készülék készenléti üzemmódba kapcsol át.

Ha sütés közben egyszer megnyomja a **STOP/CANCEL** gombot, akkor a készülék szünetelteti a sütést. A sütés folytatásához nyomja meg a **START/QUICK START** gombot.

Ha sütés közben kétszer megnyomja a **STOP/CANCEL** gombot, akkor a készülék törli a beállításokat és a sütési folyamatot, majd átkapcsol készenléti üzemmódba.

Ha működés közben olyan gombot nyom meg, amellyel valami beállítható vagy működtethető (használatos az adott sütési programban), akkor egy sípszó hallatszik, ha olyan gombot nyom meg, amely az adott programban nem használható, akkor két sípszó hallatszik.

Gyors melegítés

A gyors melegítés funkcióval gyorsan és hatékonyan lehet felmelegíteni az ételt (100 %-os mikrohullámú teljesítménnyel). A **START/QUICK START** gomb nyomogatásával állítsa be a melegítés idejét (30 másodperces lépésekkel). A maximális melegítési idő 95 perc lehet. A mikrohullámú sütő automatikusan bekapcsol. A melegítési idő bármikor meghosszabbítható a **START/QUICK START** gomb megnyomásával.

Mikrohullámú sütés

1. Készenléti üzemmódban nyomogassa a **MICROWAVE** gombot és állítsa be a mikrohullámú teljesítményt.
2. A **TIME+/-** gombokkal állítsa be a kívánt sütési időt. A maximálisan beállítható sütési idő 95 perc lehet.
3. A sütő bekapcsolásához nyomja meg a **START/QUICK START** gombot. Ha működés közben ellenőrizni szeretné a beállított teljesítményt, akkor nyomja meg a **POWER** gombot.

Megnyomások száma	Teljesítmény (a kijelzőn látható)	Megnyomások száma	Teljesítmény (a kijelzőn látható)
1x	100 % (P100)	6x	50 % (P-50)
2x	90 % (P-90)	7x	40 % (P-40)

3x	80 % (P-80)	8x	30 % (P-30)
4x	70 % (P-70)	9x	20 % (P-20)
5x	60 % (P-60)	10x	10 % (P-10)



Megjegyzés:

Sütés közben, a sütési teljesítmény ellenőrzéséhez nyomja meg a **MICROWAVE** vagy a szünet gombot Sütés közben, a **START/QUICK START** gomb nyomogatásával a sütési idő 95 percig meghosszabbítható. Ha 100 %-os teljesítményt kíván beállítani, akkor hagyja ki az 1. lépést.

Tömeg szerinti kiolvasztás

Ha tömeg szerinti kiolvasztást állít be, akkor a készülék automatikusan beállítja a kiolvasztási időt és teljesítményt.

- Amikor a készülék készenléti üzemmódban van, akkor nyomogassa addig a **DEFROST** gombot, amíg a kijelzőn meg nem jelenik a beállítani kívánt tömeg.
- Vagy nyomja meg egyszer a **DEFROST** gombot, és a tömeget a Weight +/- gombokkal állítsa be 100 g és 1800 g között.
- A sütő bekapcsolásához nyomja meg a **START/QUICK START** gombot. A kiolvasztás közben a sütő leáll és sípszó hallatszik. Ez arra figyelmezteti, hogy az alapanyagot vegye ki, ellenőrizze le, fordítsa át, vagy a kiolvadt darabokat már vegye ki. A sütő ismételt bekapcsolásához nyomja meg a **START/QUICK START** gombot.

Automatikus sütés

A készüléken előre beállított sütési programok közül is lehet választani. Az automatikus sütési programokban nem kell beállítani a sütési időt és a sütési teljesítményt. Csak ki kell választani a sütni kívánt alapanyagot, a tömeget és a porciók számát.

- Amikor a készülék készenléti üzemmódban van, akkor nyomogassa addig a **MENU** gombot, amíg meg nem jelenik az alábbi táblázat szerinti kiválasztandó alapanyag.
- A **Weight +/-** gombokkal állítsa be a tömeget vagy az adagok számát.
- Nyomja meg egyszer a **START/QUICK START** gombot.

Kód	Menü	Tömeg / porciók száma	Megjegyzés
P 1	Ital	200 ml/1 csésze 1-3 csésze	Az automatikus sütés eredményére több tényező is hatással van: az alapanyag alakja és mérete, az egyéni ízlés (pl. az átsütés mértéke), az alapanyag tányérra helyezése stb. Amennyiben az automatikus sütés eredményével nem elégedett, akkor változtassa meg az alapanyag tömegét vagy a porciók számát.
P 2	Rizs	150 – 600 g	
P 3	Tészta	100 g, 200 g, 300 g	
P 4	Automatikus melegítés	200 – 800 g	
P 6	Friss zöldség	200 – 600 g	
P 7	Hal	200 – 600 g	
P 8	Köret	250 g, 500 g	

Gyerekszár

A gyerekszár bekapcsolásával a működtető panel bezár, vagyis nem reagál a gombok nyomogatására. Ezzel megakadályozható, hogy a készülékkel a gyerekek játszanak, és megváltoztassák a készülék beállításait.

A gyerekszár bekapcsolása Amikor a készülék készenléti üzemmódban van, és 1 percig

nem nyom meg egy gombot sem, és nem állít be semmit sem a készüléken, akkor a gyerekzár automatikusan bekapcsol. A készülék gombjai nem reagálnak a megnyomásra.

A gyerekzár kikapcsolása Az ajtó kinyitásával vagy bezárásával a gyerekzár kikapcsol.

Takarékos üzemmód

Amikor a készülék készenléti üzemmódban van, akkor nyomja meg az **ECO** gombot a takarékos üzemmód bekapcsolásához. A kijelzőn 3 másodpercig látható az „ECO” felirat.

Ha a mikrohullámú sütőt nem használja, akkor az 10 másodperc múlva készenléti állapotba kapcsol át.

A takarékos üzemmód kikapcsolásához nyomja meg az **ECO** gombot.

A mikrohullámú sütő főzési alapelvei

1. Az alapanyagokat terítse szét, és rendezze el az edényen. A nagyobb darabokat az edény szélénél helyezze el.
2. Állítsa be helyesen a főzés időtartamát. Javasoljuk, hogy általában rövidebb időt állítson be, és a főzést szükség szerint egy újabb beállítással folytassa. Ha az ételmeiszter hőmérséklete túl magasra emelkedik, akkor a készülékben füst keletkezhet, illetve az alapanyag akár meg is gyulladhat.
3. Az ételmeisztert a sütőben takarja le. Ezzel megelőzheti a lé vagy zsír szétfröccsenését, és az alapanyag egyenletesebben melegszik át.
4. Bizonyos alapanyagokat (pl. csirkehús, hamburger stb.) a sütés közben egyszer fordítsa át. A nagyobb darabokat többször is át kell fordítani.
5. Bizonyos alapanyagokat a sütés közben forgassa át, keverje meg, tegye a tányér széléről középre stb.

Mikrohullámú sütőben használható edények

1. A mikrohullámok nem tudnak fémeken áthatolni, ezért ügyelni kell a mikrohullámú sütőben használható edények kiválasztására. Amennyiben a gyártó nem specifikálta a fém edények alakját és méretét a mikrohullámú sütőben való használathoz, akkor az ételek és italok készítéséhez és felmelegítéséhez fém edényeket ne használjon.
2. Fém díszítésű tányérok a sütőbe ne tegyen be.
3. Az újrahasznosított papírból készült edények apró fém szemcséket tartalmazhatnak, ezek a mikrohullámú sütőben szikrázást, vagy akár tüzet is okozhatnak.
4. Az ovális vagy kör alakú edényeket részesítse előnyben a szögletes edényekkel szemben. A sarkokban elhelyezett ételmeiszter általában túlmelegszik.
5. Vékony alumínium fóliát lehet használni a kisebb alapanyagok letakarásához. Ne használjon sok alumínium fóliát a sütőben. Fontos, hogy az alumínium fólia legyen legalább 2,5 cm távolságra a készülék belső falától.

Edény	Használható / Nem használható
Hőálló üveg	Igen
Normál üveg (nem hőálló)	Nem
Hőálló kerámia	Igen
Mikrohullámú sütőben használható műanyag edény	Igen
Sütőpapír	Igen

Fém tálca	Nem
Fém rostély	Nem
Alumínium fólia, alumínium edény	Nem

TISZTÍTÁS ÉS KARBANTARTÁS

A tisztítás megkezdése előtt a készüléket kapcsolja le, és hálózati csatlakozódugót is húzza ki a fali aljzatból.

A sütő belsejét tartsa tiszta állapotban. Az étel és ital maradékokat benedvesített és puha ruhával távolítsa el. A makacs szennyeződéseket mosogatószeres vízbe mártott ruhával áztassa be, majd távolítsa el a szennyeződéseket. Ne használjon sprayt, drótszivacsot, vagy durva és karcoló tisztítószeret. Ezek megkarcolhatják a felületeket.

A készülék házát puha és kissé benedvesített ruhával törölje meg. A tisztítás során ügyeljen arra, hogy víz ne kerüljön a készülékbe, különösen a mikrohullámú sütő belső falán található szellőztető nyílásokba.

Rendszeresen tisztítsa meg az ajtót, a betekintő ablakot (mindkét oldalán), az ajtó-tömítést, távolítsa el a szennyeződéseket és az élelmiszer lerakódásokat. A tisztításhoz ne használjon durva tisztítószeret.

A mikrohullámú sütőt gőzt képző készülékekkel tisztítani tilos.

A működtető panelt óvja meg nedvességtől és víztől. A működtető panelt csak száraz ruhával törölje meg. A készülék működtető paneljének a tisztítása közben ügyeljen arra, hogy az ajtó ne csukódjon be (a készülék üres állapotban véletlenül bekapcsolhat).

Ha a készülék belső falára és az ajtóra nedvesség rakódik le, akkor ezt száraz törülközővel törölje meg. A készülékben a nedvesség kicsapódik, ha magas víztartalmú alapanyagokat melegít fel. Ez normális jelenség.

Rendszeresen tisztítsa meg a forgótányért. A forgótányért mosogatószeres meleg vízben kézzel mosogassa el. A forgótányért mosogatógépben is el lehet mosogatni.

A forgótányér menesztőt és a tányér alatti részt is rendszeresen tisztítsa meg, mert a szennyeződések akadályozhatják a tányér forgatását. A sütő belső fenéklapját puha és nedves ruhával törölje meg. A menesztőt mosogatószeres meleg vízben kézzel mosogassa el. A menesztőt mosogatógépben is el lehet mosogatni. A menesztőt a tisztítás után tegye vissza a tengelyre.

A készülék belső terében uralkodó kellemetlen szagok megszüntetéséhez egy megfelelő edénybe töltsön vizet, majd a vízbe csavarja ki egy citrom levét, és a vízbe tegye bele a citrom héját is. Tegye az edényt a készülékbe és a vizet 5 percig főzze. Vegye ki az edényt, majd a készülék belsejét puha és száraz ruhával törölje szárazra.

A belső lámpa meghibásodása esetén forduljon a márkaszervizhez.

A sütő belsejét rendszeresen tisztítsa meg, az étel maradványokat távolítsa el. Ellenkező esetben a készülék belső felülete megsérülhet, ami csökkenti a készülék élettartamát, illetve a felhalmozódott szennyeződés veszélyes helyzeteket (pl. tüzet) is okozhat.



Figyelmeztetés!

A készüléket, a tápvezetékét és a csatlakozódugót vízbe vagy más folyadékba mártani tilos, ellenkező esetben áramütés érheti.

Mielőtt a márkaszervizhez fordulna

Mielőtt a márkaszervizhez fordulna, kérjük ellenőrizze le a következő lehetőségeket.

- Ellenőrizze le, hogy a csatlakozódugó be van-e dugva a fali aljzatba. Ha nincs jól bedugva, akkor húzza ki, várjon 10 másodpercet, majd útközéig dugja az aljzatba.

- Ellenőrizze le a kismegszakítót. Amennyiben a kismegszakító rendben van, akkor az aljzathoz csatlakoztasson például egy lámpát és ellenőrizze le a tápfeszültség meglétét.
- Ellenőrizze le a program kiválasztását és a sütési idő helyes beállítását.
- Ellenőrizze le az ajtó megfelelő bezáródását. Ha az ajtó nincs bezárva, akkor a készülék nem kapcsol be.

HA A PROBLÉMÁT A TÁBLÁZATBAN LEÍRTAK SZERINT NEM TUDTA MEGSZÜNTETNI, AKKOR A KÉSZÜLÉKET KAPCSOLJA LE ÉS HÚZZA KI A HÁLÓZATI VEZETÉKET A FALI ALJZATBÓL, MAJD FORDULJON A VEVŐSZOLGÁLATUNKHOZ VAGY A MÁRKASZERVIZHEZ. A MIKROHULLÁMÚ SÜTŐT KIZÁRÓLAG CSAK SZAKKÉPZETT SZEMÉLY JAVÍTHATJA. A KÉSZÜLÉKBEN NINCSENEK OLYAN ALKATRÉSZEK, AMELYEKET ÖN IS KICSERÉLHET.

ENGLISH

The use of the WEEE Symbol indicates that this product should not be treated as household waste. By ensuring this product is disposed of correctly, you will help protect the environment. For more detailed information about the recycling of this product, please contact your local authority, your household waste disposal service provider, or the shop where you purchased the item.

This product meets all of the related basic EU regulation requirements. The EU declaration of conformity is available on www.alzashop.com/doc.

This product sold in the European Union meet the requirements of Directive 2011/65/EU on the restriction of the use of certain hazardous substances in electrical and electronic equipment (RoHS).

DEUTSCH

Das WEEE-Symbol weist darauf hin, dass dieses Produkt nicht als normaler Haushaltsabfall behandelt werden darf. Indem Sie sicherstellen, dass dieses Produkt ordnungsgemäß entsorgt wird, tragen Sie zum Schutz der Umwelt bei. Für detailliertere Informationen zum Recycling dieses Produkts wenden Sie sich bitte an Ihre lokale Behörde, Ihren Hausmüllentsorgungsdienstleister oder das Geschäft, in dem Sie das Produkt erworben haben. Dieses Produkt erfüllt alle relevanten EU-Vorschriften. Die EU-Konformitätserklärung ist unter www.alzashop.com/DoC einsehbar.

Dieses in der Europäischen Union verkaufte Produkt erfüllt die Anforderungen der EU Richtlinie 2011/65/EU zur Beschränkung der Verwendung bestimmter gefährlicher Stoffe in Elektronikgeräten (RoHS).

ČESKY

Použití symbolu WEEE označuje, že tento výrobek nesmí být považován za domovní odpad. Zajištěním správné likvidace tohoto výrobku pomůžete chránit životní prostředí. Pro podrobnější informace o recyklaci tohoto výrobku se prosím obraťte na místní úřad zabývající se likvidací domovního odpadu, poskytovatele služby zabývající se likvidací domovního odpadu

nebo obchodu, kde jste produkt zakoupili. Tento výrobek splňuje veškeré základní požadavky směrnic EU. EU prohlášení o shodě je k dispozici na www.alzashop.com/doc.

Tento výrobek prodávaný v Evropské unii splňuje požadavky směrnice 2011/65/EU omezující používání některých nebezpečných látek v elektrických a elektronických zařízeních (RoHS).

SLOVENSKY

Použitie symbolu WEEE označuje, že tento výrobok sa nesmie likvidovať s komunálnym odpadom. Ak výrobok správne zlikvidujete, prispějete k ochrane životného prostredia. Podrobnejšie informácie o recyklácii výrobku získate na miestnom zastupiteľstve, u poskytovateľov služieb likvidácie domového odpadu alebo v predajni, v ktorej ste výrobok zakúpili.

Tento výrobok spĺňa všetky základné požiadavky smerníc EÚ. EÚ Vyhlásenie o zhode je k dispozícii na www.alzashop.com/doc.

Tento výrobok, predávaný v Európskej únii, spĺňa požiadavky smernice 2011/65/EU obmedzujúce používanie niektorých nebezpečných látok v elektrických a elektronických zariadeniach (RoHS).

MAGYAR

A WEEE szimbólum azt jelzi, hogy ez a termék nem kezelhető háztartási hulladékként. A termék helyes megsemmisítésének biztonságával segít védeni a környezetet. A termék újrahasznosításával kapcsolatos részletesebb információkért, kérjük, forduljon a helyi hatóságokhoz, a háztartási hulladékkezelő szolgáltatóhoz vagy a bolthoz, ahol a terméket megvásárolta. Ez a termék megfelel az összes rá vonatkozó EU-s szabályozási követelménynek. Az EU megfeleléségi nyilatkozata a www.alzashop.com/DoC címen érhető el. Az Európai Unióban értékesített termékek megfelelnek az elektromos és elektronikai berendezésekben való egyes veszélyes anyagok használatának korlátozására vonatkozó 2011/65/EU (RoHS) irányelvnek.

CE

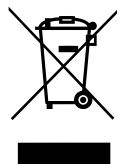

R20220718

SIGURO

Alza.cz, a. s., Jankovcova 1522/53, 170 00 Prague 7, Czech Republic
© 2022 Alza.cz, a. s. All Rights Reserved.

www.siguro.net