

SIGURO

Wall Mounted LED Makeup Mirror

Wall Mounted LED Makeup Mirror
Wandmontierter
LED-Kosmetikspiegel
Nástěnné LED kosmetické zrcátko
Nástěnné LED kozmetické zrkadlo

LED fali kozmetikai tükör
Miroir grossissant LED mural
Specchio LED da
makeup da parete
Oglindă de machiaj LED
montată pe perete



- EN Translation of the operating instructions from the original language.
DE Übersetzung der Bedienungsanleitung aus der Originalsprache.
CZ **Návod k použití v originálním jazyce.**
SK Preklad návodu na použitie z originálneho jazyka.
HU A használati utasítás fordítása eredeti nyelvről.
FR Traduction du mode d'emploi à partir de la langue d'origine.
IT Traduzione delle istruzioni per l'uso dalla lingua originale.
RO Traducerea instrucțiunilor de utilizare din limba originală.

SGR-LM-T680SU

SIGURO

ENGLISH	4
Safety information	4
Use	6
Cleaning and maintenance	7
DEUTSCH	8
Sicherheitshinweise	8
Verwendung	10
Reinigung und Wartung	11
ČESKY	13
Bezpečnostní informace	13
Použití	15
Čištění a údržba	16
SLOVENSKY	17
Bezpečnostné informácie	17
Použitie	19
Čistenie a údržba	20
MAGYAR	21
Biztonsági információk	21
Használat	23
Tisztítás és karbantartás	24
FRANÇAIS	25
Informations relatives à la sécurité	25
Utilisation	27
Nettoyage et entretien	28
ITALIANO	29
Informazioni di sicurezza	29
Uso	31
Pulizia e manutenzione	32
ROMÂNĂ	33
Informații privind siguranța	33
Utilizare	35
Curățare și întreținere	36

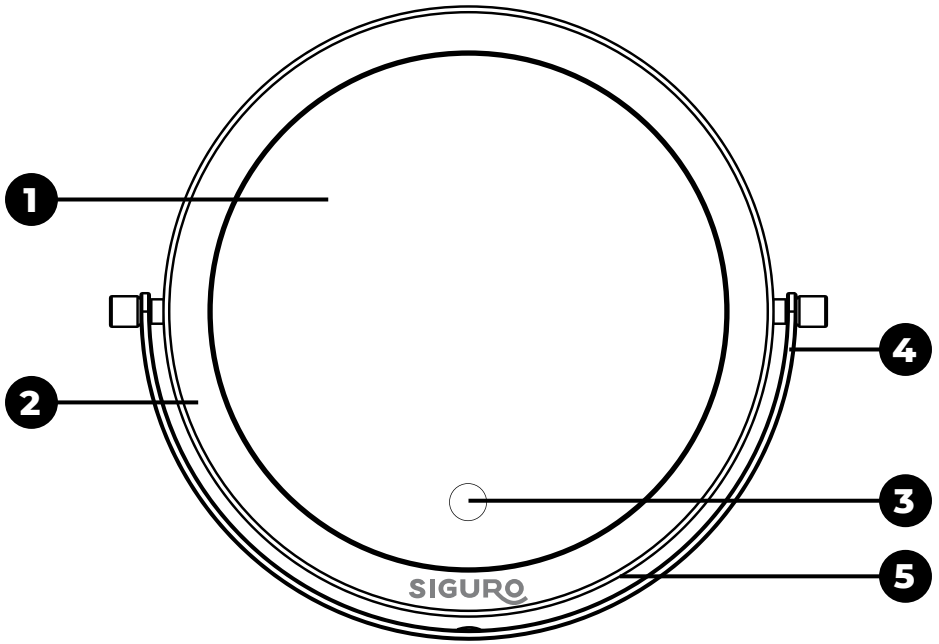

A

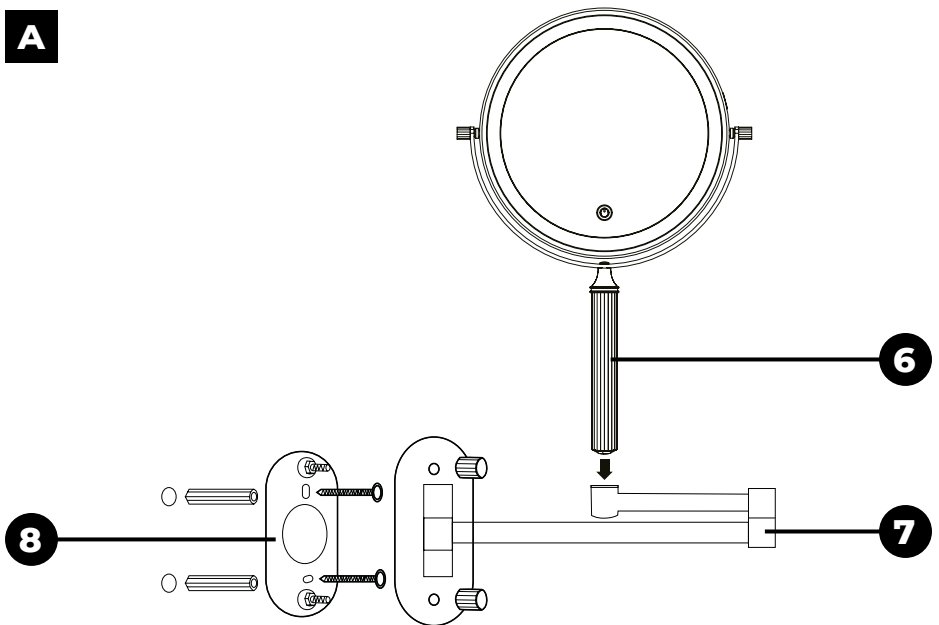

Thank you for purchasing a SIGURO appliance. We are grateful for your trust and we are pleased to introduce the device to you on the following pages and acquaint you with all its functions and uses.

We believe in a fair and responsible company, and therefore we only work with suppliers who meet our strict criteria to protect the interests of employees, prevent their abuse and fair working conditions.

If you need help with extensive maintenance or repair of the product, which requires intervention in its internal parts, our authorized service is available to you at the email address siguro@alza.cz or operators at the seller's infoline. For your convenience, in solving any problems with the product, we have unified these contact points and the above contacts can be used in case of any complaints or post-warranty service.

SAFETY INFORMATION



Please read this manual carefully before use and keep it for future reference.

1. The cosmetic mirror is intended for use by children 3 years of age and older and persons with reduced physical, sensory or mental capabilities, or lack of experience and knowledge, provided they have been given supervision or instruction concerning use of the appliance in a safe manner and understand the dangers.
2. Children must not play with the device. Cleaning and maintenance must not be done by children without supervision.
3. Keep the packaging out of the reach of children. There is a risk of suffocation.
4. Before use, make sure that the cosmetic mirror and accessories have no visible damage. If in doubt, do not use it and contact an authorised service centre.
5. Do not disassemble, modify or repair the cosmetic mirror. It does not contain any parts that the user can fix himself. Have all repairs or adjustments carried out by an authorized service center.
6. Do not insert pointed or sharp objects into any holes.
7. Protect the cosmetic mirror from falls or bumps. If it has fallen or been otherwise damaged, it must not be used again.
8. Only use the cosmetic mirror indoors and handle it with dry hands.
9. The cosmetic mirror must be positioned in such a way that there is no danger of falling into the water or on the ground. Do not use the mirror in the bath or shower.
10. If the power cable is damaged, it must be replaced with the same type. Contact and authorized service centre.
11. This cosmetic mirror is intended for personal use at home only. It is not

intended for commercial use.

12. Do not place the cosmetic mirror in a position where it could reflect the sun's rays.
13. Do not place the cosmetic mirror near heat sources or open flames.
14. Do not use or store the cosmetic mirror in areas where flammable or explosive substances are stored. Do not use the cosmetic mirror in dusty environments.
15. The built-in battery contains harmful substances. Should electrolyte leakage occur, avoid direct skin contact; ensure that it does not enter the eyes; in case of ingestion, seek professional medical attention immediately.
16. Use only the fasteners supplied or recommended by the manufacturer for installation. Follow the instructions in this manual to attach the mirror to the wall. If you are unsure, please contact a qualified person. The manufacturer shall not be liable for damage to property and health in the event of use of fasteners other than those supplied or recommended, in the event of failure to follow the instructions given in this manual, etc.

DISPOSAL OF THE BUILT-IN BATTERY

The product is equipped with a built-in battery. This must be removed before the product is disposed of in an environmentally friendly manner or taken to a collection point. The battery must only be removed by a qualified person at an authorised service center. Switch the product on and wait until the battery is completely discharged. Then remove it from the product. The battery contains harmful substances for the environment and therefore does not belong in normal municipal waste. Take the battery to an appropriate collection point for environmentally friendly disposal.



This symbol indicates an IP44 rating. The product is protected against the ingress of solid foreign bodies with a diameter of 1 mm and larger. The product is protected against water splashing from all directions.



- 1 Main mirror area
- 2 Lighting LEDs
- 3 Switch
- 4 Frame
- 5 Micro USB charging connector (on the the side)
- 6 Handle
- 7 Holder
- 8 Wall mounting kit



Not pictured:

Micro USB charging cable

Power	5 V, 2 A
Power consumption	4.7 W
Built-in battery	Li-Ion 3,8 V, 2000 mAh
Dimensions	36.1 × 2.5 × 44.5 cm (including unfolded holder)
Weight	915 g
Number of LEDs	72
Magnification	1×/5×

USE

Before first use

Remove the mirror and its accessories from the packaging. Before disposing of the packaging, be sure to remove all components. Check the mirror and accessories for damage. Wipe the outer surface of the mirror with a soft, dry cloth.

Installation

1. Select the correct installation location. Make sure that the mirror can be fully extended and rotated freely. Choose a place where the mirror will not obstruct the opening/closing of doors, windows, doors, etc. It is not advisable to install the mirror in places with high dust levels, above radiators, near heat sources or open fires.
2. Before starting drilling, check that there are no power lines, water, gas or other pipes at the installation site.
3. Release the washer from the bottom of the holder.
4. Place the washer against the wall and mark with a pencil where the holes will be drilled.
5. Using a drill with a suitable drill bit, drill two holes.
6. Insert plastic dowels into the holes.
7. Screw the washer to the wall using the screws provided.

8. Place the mirror holder on the washer and secure with the locking screws.
9. Put the screw caps on the locking screws from the outside. Make sure that all parts are firmly attached - see Figure A on page 3.
10. Insert the handle into the hole in the holder.

Charging

1. Insert the Micro USB plug into the power connector on the side of the base.
2. Insert the USB-A connector into the power connector of the AC adapter (recommended 5 V/2 A) or your computer.
3. The charging light next to the charging slot lights up.
4. When the charging light turns off, the built-in battery is fully charged.

**Note:**

Make sure the mirror lighting is switched off before charging.

Use

1. Make sure the built-in battery is fully charged before use.
2. Press the switch briefly and the mirror light will come on.
3. Press and hold the switch for 3 seconds to adjust the brightness of the lighting.
4. By briefly pressing the switch repeatedly you will switch the lighting colour temperature between warm, natural and cool.
5. Press the switch again briefly to switch off the mirror illumination.
6. The mirror is double-sided and can be rotated.

CLEANING AND MAINTENANCE

Always turn off the mirror and make sure the Micro USB cable is disconnected before cleaning or performing any maintenance.

**Warning:**

Never immerse the mirror in water or any other liquid.

Wipe the outer surface of the mirror with a soft, dry cloth.

Do not use plastic or metal scrapers, harsh cleaners, chemicals, petrol, solvents or other similar substances to clean any parts of the mirror. The surface finish could be seriously damaged.

Storage

Before storing, make sure the mirror is clean and the Micro USB cable is disconnected. Store the mirror and its accessories in a dry and well-ventilated place out of the reach of children or pets. Do not place any objects on it.

If you will not be using the mirror for a long period of time, we recommend that you charge the built-in battery regularly to extend its life. Recharge it every three months.

Vielen Dank, dass Sie sich für ein Gerät der Marke SIGURO entschieden haben. Wir bedanken uns für Ihr Vertrauen und freuen uns, Ihnen das Gerät auf den folgenden Seiten vorzustellen und Sie mit allen Funktionen und Verwendungsmöglichkeiten vertraut zu machen.

Wir glauben an ein faires und verantwortungsvolles Unternehmen und arbeiten daher nur mit Lieferanten zusammen, die unsere strengen Kriterien zum Schutz der Interessen der Mitarbeiter, zur Verhinderung von Missbrauch und fairen Arbeitsbedingungen erfüllen.

Wenn Sie Hilfe bei der umfassenden Wartung oder Reparatur des Produkts benötigen, die einen Eingriff in die Innenteile erfordert, stehen Ihnen unser autorisierter Kundendienst unter der E-Mail-Adresse siguro@alza.cz oder die Hotline des Verkäufers zur Verfügung. Bei der Lösung von Problemen mit dem Produkt haben wir diese Kontaktstellen vereinheitlicht. Die oben genannten Kontakte können auch bei Beschwerden oder Nachgarantieservice genutzt werden.

SICHERHEITSHINWEISE



Lesen Sie vor der Anwendung dieses Benutzerhandbuch durch und bewahren Sie es für den künftigen Gebrauch auf.

1. Den Kosmetikspiegel können Kinder im Alter von 3 Jahren und älter sowie Personen mit verminderten physischen, sensorischen und mentalen Fähigkeiten oder mangelnden Erfahrungen und Kenntnissen benutzen, sofern diese beaufsichtigt werden oder über die Anwendung des Gerätes auf eine sichere Weise belehrt wurden und eventuelle Gefahren verstehen.
2. Kinder dürfen nicht mit dem Gerät spielen. Reinigung und Wartung dürfen nicht Kinder durchführen, die nicht beaufsichtigt sind.
3. Verpackung außer Reichweite von Kindern aufbewahren. Es besteht Erstickengefahr.
4. Vergewissern Sie sich vor der Verwendung, dass Kosmetikspiegel und Zubehör nicht sichtbar beschädigt sind. Benutzen Sie den Kosmetikspiegel nicht und wenden Sie sich an einen autorisierte Kundendienststelle.
5. Nehmen Sie den Kosmetikspiegel nicht auseinander, modifizieren Sie und reparieren Sie ihn nicht. Er enthält keine Teile, die der Benutzer selbst reparieren kann. Lassen Sie alle Reparaturen oder Einrichtungen von einer autorisierten Kundendienststelle durchführen.
6. Stecken Sie keine spitzen oder scharfen Gegenstände in die Löcher.
7. Schützen Sie den Kosmetikspiegel vor Stürzen oder Stößen. Wenn der Kosmetikspiegel heruntergefallen ist oder anderswie beschädigt wurde,

- darf er nicht mehr verwendet werden.
8. Benutzen Sie den Kosmetikspiegel ausschließlich in Innenräumen und manipulieren Sie mit ihm nur mit trockenen Händen.
 9. Platzieren Sie den Kosmetikspiegel an einem geeigneten Ort, damit er nicht ins Wasser oder zu Boden stürzt. Benutzen Sie den Spiegel nicht in einer Badewanne oder Dusche.
 10. Wenn das Netzkabel beschädigt ist, muss es durch denselben Typ ersetzt werden. Wenden Sie sich an eine autorisierte Kundendienststelle.
 11. Dieser Kosmetikspiegel ist ausschließlich für den persönlichen Bedarf im Haushalt bestimmt. Nicht für kommerzielle Zwecke bestimmt.
 12. Richten Sie den Kosmetikspiegel so aus, damit er keine Sonnenstrahlen widerspiegelt.
 13. Platzieren Sie den Kosmetikspiegel nicht in der Nähe von Wärmequellen oder eines offenen Feuers.
 14. Verwenden und lagern Sie den Kosmetikspiegel nicht an Orten, an denen brennbare oder explosive Stoffe gelagert werden. Verwenden Sie den Kosmetikspiegel nicht in einer staubigen Umgebung.
 15. Der eingebaute Akku enthält schädliche Stoffe. Wenn Elektrolyt ausläuft, vermeiden Sie direkten Hautkontakt; sorgen Sie dafür, dass er nicht in die Augen gelangt; bei Verschlucken sofort einen Arzt aufsuchen.
 16. Verwenden Sie für die Montage nur das mitgelieferte oder vom Hersteller empfohlene Verbindungsmaterial. Befestigen Sie den Spiegel gemäß den in dieser Bedienungsanleitung angeführten Hinweisen. Wenn Sie unsicher sind, wenden Sie sich bitte an eine qualifizierte Person. Der Hersteller haftet nicht für Sach- und Gesundheitsschäden, die auf die Verwendung eines anderen als vom Hersteller empfohlenen Verbindungsmaterials sowie auf die Nichtbeachtung der in diesem Handbuch enthaltenen Anweisungen usw. zurückzuführen sind.

ENTSORGUNG DES EINGEBAUTEN AKKUS

Das Produkt ist mit einem eingebauten Akku ausgestattet. Diese muss entfernt werden, bevor das Produkt auf umweltfreundliche Weise entsorgt oder zu einer Sammelstelle gebracht wird. Der Akku darf nur von einer qualifizierten Person in einer autorisierten Kundendienststelle ausgebaut werden. Schalten Sie das Produkt ein und warten Sie, bis der Akku vollständig entladen ist. Nehmen Sie ihn dann aus dem Produkt heraus. Die Batterie enthält umweltschädliche Stoffe und gehört daher nicht in den Hausmüll. Geben Sie den Akku zur umweltgerechten Entsorgung an einer geeigneten Sammelstelle ab.



Dieses Symbol bezeichnet die Schutzart IP44. Das Produkt ist gegen das Eindringen von festen Fremdkörpern mit einem Durchmesser von 1 mm und größer geschützt. Das Produkt ist gegen Wasser, das aus allen Richtungen spritzt, geschützt.



- 1 **Hauptspiegelfläche**
- 2 **LED-Leuchtdioden**
- 3 **Schalter**
- 4 **Rahmen**
- 5 **Micro-USB-Ladestecker (von der Seite)**
- 6 **Griff**
- 7 **Halterung**
- 8 **Set für Wandmontage**



Nicht abgebildet:

Micro-USB-Netzkabel

Stromversorgung	5 V, 2 A
Stromverbrauch	4,7 W
Eingebauter Akku	Li-Ion 3,8 V, 2000 mAh
Abmessungen	36,1 × 2,5 × 44,5 cm (einschließlich ausgezogener Halterung)
Gewicht	915 g
Anzahl der LED-Dioden	72
Vergrößerung	1×/5×

VERWENDUNG

Vor der Erstverwendung

Nehmen Sie den Spiegel und sein Zubehör aus der Verpackung. Vergewissern Sie sich, dass alle Komponenten entfernt wurden, bevor Sie die Verpackung entsorgen. Vergewissern Sie sich, dass weder Spiegel noch Zubehör beschädigt sind. Wischen Sie die Außenfläche des Spiegels ab und trocknen Sie sie mit einem weichen und trockenen Tuch.

Installation

1. Wählen Sie den richtigen Installationsort aus. Vergewissern Sie sich, dass der Spiegel vollständig ausgezogen und frei gedreht werden kann. Wählen Sie einen Ort aus, an dem der Spiegel das Öffnen/Schließen von Türen, Fenstern, Revisionstüren usw. nicht blockiert. Der Spiegel sollte nicht an Orten mit hohem Staubgehalt, über Heizkörper, in der Nähe von Wärmequellen oder einem offenen Feuer installiert werden.
2. Bevor Sie mit dem Bohren beginnen, vergewissern Sie sich, dass sich am Installationsort keine Strom-, Wasser- und Gasleitungen oder andere Leitungen befinden.

3. Lösen Sie die Unterlage von der unteren Seite der Halterung.
4. Legen Sie die Unterlage an die Wand und markieren Sie mit einem Bleistift, wo die Löcher gebohrt werden sollen.
5. Bohren Sie mit einer Bohrmaschine und einem geeigneten Bohrer zwei Löcher.
6. Setzen Sie Kunststoffdübel in die Löcher ein.
7. Schrauben Sie die Unterlage mit Hilfe der mitgelieferten Schrauben an die Wand.
8. Setzen Sie die Halterung auf die Unterlage auf und befestigen Sie sie mit Sicherungsschrauben.
9. Setzen Sie Schraubenkappen von außen auf die Schrauben auf. Vergewissern Sie sich, dass alle Teile gut befestigt sind – siehe Abb. A auf der Seite 3.
10. Stecken Sie den Griff in das Loch der Halterung.

Laden

1. Stecken Sie den Micro-USB-Stecker in den Ladeanschluss seitlich auf der Basis.
2. Stecken Sie den USB-A-Stecker in die Buchse des Netzadapters (mit empfohlener Spannung 5 V/2 A) oder Ihres Computers.
3. Die Ladeanzeige beim Ladesteckplatz leuchtet auf.
4. Sobald die LED-Anzeige erlischt, ist der eingebaute Akku vollständig aufgeladen.



Bemerkung:

Vergewissern Sie sich vor dem Laden, dass die Spiegelbeleuchtung ausgeschaltet ist,

Verwendung

1. Vergewissern Sie sich vor der Verwendung, dass der eingebaute Akku vollständig aufgeladen ist.
2. Drücken Sie kurz den Schalter, um die Spiegelbeleuchtung einzuschalten.
3. Halten Sie den Schalter 3 Sekunden lang gedrückt, um die Intensität der Beleuchtung einzustellen.
4. Durch wiederholtes kurzes Drücken des Schalters können Sie die Farbtemperatur der Beleuchtung zwischen warm, natürlich und kalt wechseln.
5. Schalter erneut kurz drücken, um die Spiegelbeleuchtung auszuschalten.
6. Der Spiegel ist doppelseitig und kann gedreht werden.

REINIGUNG UND WARTUNG

Schalten Sie den Spiegel immer aus und vergewissern Sie sich, dass das Micro-USB-Kabel getrennt ist, bevor Sie den Spiegel reinigen oder warten.



Warnung:

Tauchen Sie den Spiegel niemals in Wasser oder andere Flüssigkeiten.

Wischen Sie die Außenfläche des Spiegels ab und trocknen Sie sie mit einem weichen und trockenen Tuch.

Verwenden Sie keine Topfkratzer aus Kunststoff oder Metall, grobe Reinigungsmittel, Chemikalien, Benzin, Lösungsmittel oder ähnliche Stoffe, um irgendwelche Teile des Spiegels zu reinigen. Es könnte zu ernsthaften Schäden an der Oberfläche kommen.

Lagerung

Vergewissern Sie sich vor der Lagerung, dass der Spiegel sauber und das USB-Kabel getrennt ist.

Bewahren Sie den Spiegel und sein Zubehör an einem trockenen und gut belüfteten Ort außer Reichweite von Kindern und Haustieren auf. Stellen Sie auf das Gerät keine Gegenstände.

Wenn Sie beabsichtigen, den Spiegel über einen längeren Zeitraum nicht zu benutzen, empfehlen wir Ihnen, den eingebauten Akku regelmäßig aufzuladen, um seine Lebensdauer zu verlängern. Laden Sie es alle drei Monate auf.

Děkujeme, že jste si koupili spotřebič značky SIGURO. Jsme vděční za vaši důvěru a je pro nás radost vám přístroj na dalších stránkách představit a seznámit vás se všemi jeho funkcemi a způsoby použití.

Věříme ve spravedlivou a odpovědnou společnost, a proto spolupracujeme pouze s dodavateli, kteří splňují naše přísná kritéria na ochranu zájmu zaměstnanců, prevenci jejich zneužívání a férové pracovní podmínky.

Pokud potřebujete pomoci s rozsáhlou údržbou nebo opravou výrobku, která vyžaduje zásah do jeho vnitřních částí, je vám k dispozici náš autorizovaný servis na emailové adrese siguro@alza.cz nebo operátoři na infolince prodejce. Pro vaše pohodlí při řešení jakýchkoliv problémů s výrobkem jsme tato kontaktní místa sjednotili a výše uvedené kontakty lze využít i v případě veškerých reklamací nebo pozáručního servisu.

BEZPEČNOSTNÍ INFORMACE



Před použitím si prosím pozorně přečtete tento manuál a uschovejte ho pro budoucí použití.

1. Kosmetické zrcátko mohou používat děti ve věku 3 let a starší a osoby se sníženými fyzickými, smyslovými nebo mentálními schopnostmi nebo nedostatkem zkušeností a znalostí, pokud jsou pod dozorem nebo byly poučeny o používání spotřebiče bezpečným způsobem a rozumí případným nebezpečím.
2. Děti si se spotřebičem nesmějí hrát. Čištění a údržbu nesmějí provádět děti bez dozoru.
3. Obal uchovávejte mimo dosah dětí. Hrozí riziko udušení.
4. Před použitím se ujistěte, že kosmetické zrcátko ani příslušenství nemají žádné viditelné poškození. Při pochybnostech jej nepoužívejte a obraťte se na autorizovaný servis.
5. Kosmetické zrcátko nerozebírejte, neupravujte ani neopravujte. Neobsahuje žádné části, které by mohl uživatel sám opravit. Opravy a seřízení svěřte autorizovanému servisu.
6. Do žádných otvorů nevkládejte špičaté nebo ostré předměty.
7. Chraňte kosmetické zrcátko před pády nebo nárazy. Pokud spadlo nebo došlo k jinému poškození, nesmí se dále používat.
8. Kosmetické zrcátko používejte pouze ve vnitřních prostorech a manipulujte s ním zásadně suchýma rukama.
9. Kosmetické zrcátko musí být umístěno tak, aby nehrozilo nebezpečí pádu do vody nebo na zem. Nepoužívejte zrcátko ve vaně ani ve sprše.
10. Pokud je napájecí kabel poškozen, musí být vyměněn za stejný typ. Obratě se na autorizovaný servis.
11. Toto kosmetické zrcátko je určeno výhradně pro osobní použití v domácnosti. Není určeno pro komerční účely.

12. Kosmetické zrcátko nastavte do pozice, ve které by mohlo odrážet sluneční paprsky.
13. Nestavte kosmetické zrcátko do blízkosti zdrojů tepla nebo otevřeného ohně.
14. Nepoužívejte ani neskladujte kosmetické zrcátko v prostorech, kde jsou skladovány hořlavé nebo výbušné látky. Nepoužívejte kosmetické zrcátko v prašném prostředí.
15. Vestavěný akumulátor obsahuje škodlivé látky. Pokud by došlo k úniku elektrolytu, zabraňte přímému kontaktu s pokožkou; zajistěte, aby nevníkl do očí; v případě požití vyhledejte neprodleně odbornou lékařskou pomoc.
16. K instalaci používejte pouze spojovací materiál, který je součástí dodávky nebo který výrobce doporučí. Při připevnění zrcátka ke stěně postupujte podle pokynů, které jsou v tomto návodu uvedené. V případě nejasností se obraťte na kvalifikovanou osobu. Výrobce neodpovídá za škody na majetku a zdraví v případě použití jiného než dodaného nebo doporučeného spojovacího materiálu, v případě nedodržení pokynů, které jsou v tomto návodu uvedeny, apod.

LIKVIDACE VESTAVĚNÉHO AKUMULÁTORU

Výrobek je opatřen vestavěným akumulátorem. Tento je třeba vyjmout před ekologickou likvidací výrobku nebo jeho odevzdáním na sběrném místě. Vyjmutí akumulátoru smí provádět pouze kvalifikovaná osoba v autorizovaném servisu. Výrobek zapněte a vyčkejte, až se akumulátor zcela vybije. Poté jej vyjměte z výrobku. Akumulátor obsahuje škodlivé látky pro životní prostředí, a proto nepatří do běžného komunálního odpadu. Předejte akumulátor k ekologické likvidaci na příslušné sběrné místo.



Tento symbol označuje stupeň krytí IP44. Výrobek je chráněn před vniknutím pevných cizích těles o průměru 1 mm a větších. Výrobek je chráněn proti vodě stříkající ze všech směrů.





- 1 Hlavní zrcadlová plocha
- 2 Osvětlovací LED diody
- 3 Vypínač
- 4 Rám
- 5 Napájecí konektor Micro USB (ze strany)
- 6 Rukojeť
- 7 Držák
- 8 Sada k připevnění ke stěně

Bez vyobrazení:

Napájecí Micro USB kabel

Napájení	5 V, 2 A
Příkon	4,7 W
Vestavěný akumulátor	Li-Ion 3,8 V, 2 000 mAh
Rozměry	36,1 × 2,5 × 44,5 cm (včetně rozloženého držáku)
Hmotnost	915 g
Počet LED diod	72
Zvětšení	1×/5×

POUŽITÍ

Před prvním použitím

Vyjměte zrcátko a jeho příslušenství z obalu. Před likvidací obalu se ujistěte, že jste vyjmuli všechny komponenty. Zkontrolujte, zdali nejsou zrcátko ani příslušenství poškozeny. Otřete vnější povrch zrcátka měkkou a suchou utěrkou.

Instalace

1. Vyberte správné místo instalace. Dbejte na to, aby bylo možné zrcadlo plně roztáhnout a volně jím otáčet. Vyberte takové místo, kde nebude zrcadlo bránit v otevírání/zavírání dveří, oken, dvířek apod. Není vhodné instalovat zrcátko na místa s vysokou prašností, nad radiátory, v blízkosti zdrojů tepla nebo otevřeného ohně.
2. Před zahájením vrtání prověřte, že se v místě instalace nenachází žádné elektrické vedení, vodovodní, plynové nebo jiné potrubí.
3. Uvolněte podložku ze spodní části držáku.
4. Přiložte podložku ke zdi a tužkou si vyznačte místa, kde budou vyvrtány otvory.
5. Pomocí vrtačky s vhodným vrtákem vyvrtejte dva otvory.
6. Do otvorů vložte plastové hmoždinky.
7. Přišroubujte podložku pomocí dodávaných šroubů ke zdi.

8. Na podložku nasadte držák zrcadla a připevněte pomocí zajišťovacích šroubů.
9. Na zajišťovací šrouby nasadte z vnější strany šroubovací uzávěry. Ujistěte se, že jsou všechny části pevně připevněny – viz obrázky A na straně 3.
10. Rukojeť vložte do otvoru v držáku.

Nabíjení

1. Vložte Micro USB koncovku do napájecího konektoru na boční straně základny.
2. USB-A koncovku vložte do napájecího konektoru síťového adaptéru (s doporučeným napětím 5 V/2 A) nebo vašeho počítače.
3. Rozsvítí se kontrolka nabíjení u nabíjecího slotu.
4. Jakmile se kontrolka nabíjení zhasne, je vestavěný akumulátor plně nabitý.



Poznámka:

Před nabíjením se ujistěte, že je osvětlení zrcátka vypnuté.

Použití

1. Před použitím se ujistěte, že je vestavěný akumulátor plně nabitý.
2. Stiskněte krátce vypínač a osvětlení zrcátka se rozsvítí.
3. Stiskněte a podržte vypínač na 3 sekundy, abyste upravili jas osvětlení.
4. Krátkým opakovaným stisknutím vypínače budete přepínat teplotu barvy osvětlení mezi teplou, přirozenou a studenou.
5. Opětovným krátkým stisknutím vypínače osvětlení zrcátka vypnete.
6. Zrcátko je oboustranné a je možné jím otáčet.

ČIŠTĚNÍ A ÚDRŽBA

Před čištěním nebo jakoukoli údržbou vždy zrcátko vypněte a ujistěte se, že je Micro USB kabel odpojený.



Varování:

Nikdy neponořujte zrcátko do vody nebo jiné tekutiny.

Otřete vnější povrch zrcátka měkkou a suchou utěrkou.

K čištění žádných částí zrcátka nepoužívejte umělohmotné nebo kovové drátěnky, hrubé čisticí prostředky, chemikálie, benzín, rozpouštědla ani jiné podobné látky. Mohlo by dojít k vážnému narušení povrchové úpravy.

Uložení

Před uložením se ujistěte, že je zrcátko čisté a Micro USB kabel je odpojený.

Zrcátko a jeho příslušenství uložte na suché a dobře větrané místo mimo dosah dětí nebo domácích mazlíčků. Nepokládejte na něj žádné předměty.

Pokud nebudete zrcátko delší dobu používat, doporučujeme pravidelně nabíjet vestavěný akumulátor, abyste prodloužili jeho životnost. Nabíjejte jej každé tři měsíce.

Ďakujeme, že ste si kúpili spotrebič značky SIGURO. Sme vďační za vašu dôveru a je pre nás radosť vám prístroj na ďalších stránkach predstaviť a oboznámiť vás so všetkými jeho funkciami a spôsobmi použitia.

Veríme v spravodlivú a zodpovednú spoločnosť, a preto spolupracujeme iba s dodávateľmi, ktorí spĺňajú naše prísne kritériá na ochranu záujmu zamestnancov, prevenciu ich zneužívania a férové pracovné podmienky.

Ak potrebujete pomôcť s rozsiahlou údržbou alebo opravou výrobku, ktorá vyžaduje zásah do jeho vnútorných častí, je vám k dispozícii náš autorizovaný servis na e-mailovej adrese siguro@alza.cz alebo operátori na infolinke predajcu. Pre vaše pohodlie pri riešení akýchkoľvek problémov s výrobkom sme tieto kontaktné miesta zjednotili a vyššie uvedené kontakty je možné využiť aj v prípade všetkých reklamácií alebo pozáručného servisu.

BEZPEČNOSTNÉ INFORMÁCIE



Pred použitím si, prosím, pozorne prečítajte tento manuál a uschovajte ho na budúce použitie.

1. Kozmetické zrkadlo môžu používať deti vo veku 3 rokov a staršie a osoby so zníženými fyzickými, zmyslovými alebo mentálnymi schopnosťami alebo nedostatkom skúseností a znalostí, ak sú pod dozorom alebo boli poučené o používaní spotrebiča bezpečným spôsobom a rozumejú prípadným nebezpečenstvám.
2. Deti sa so spotrebičom nesmú hrať. Čistenie a údržbu nesmú vykonávať deti bez dozoru.
3. Obal uchovávajú mimo dosahu detí. Hrozí riziko udusenía.
4. Pred použitím sa uistite, že kozmetické zrkadlo ani príslušenstvo nemajú žiadne viditeľné poškodenie. Pri pochybnostiach ho nepoužívajte a obráťte sa na autorizovaný servis.
5. Kozmetické zrkadlo nerozoberajte, neupravujte ani neopravujte. Neobsahuje žiadne časti, ktoré by mohol používateľ sám opraviť. Opravy a nastavenia zverte autorizovanému servisu.
6. Do žiadnych otvorov nevkladajte špicaté alebo ostré predmety.
7. Chráňte kozmetické zrkadlo pred pádmi alebo nárazmi. Ak spadlo alebo došlo k inému poškodeniu, nesmie sa ďalej používať.
8. Kozmetické zrkadlo používajte iba vo vnútorných priestoroch a manipulujte s ním zásadne suchými rukami.
9. Kozmetické zrkadlo musí byť umiestnené tak, aby nehrozilo nebezpečenstvo pádu do vody alebo na zem. Nepoužívajte zrkadlo vo vani ani v sprche.
10. Ak je napájací kábel poškodený, musí sa vymeniť za rovnaký typ. Obráťte sa na autorizovaný servis.
11. Toto kozmetické zrkadlo je určené výhradne na osobné použitie

v domácnosti. Nie je určené na komerčné účely.

12. Kozmetické zrkadlo nestavte do pozície, v ktorej by mohlo odrážať slnečné lúče.
13. Neumiestňujte kozmetické zrkadlo do blízkosti zdrojov tepla alebo otvoreného ohňa.
14. Nepoužívajte ani neskladujte kozmetické zrkadlo v priestoroch, kde sa skladujú horľavé alebo výbušné látky. Nepoužívajte kozmetické zrkadlo v prašnom prostredí.
15. Vstavaný akumulátor obsahuje škodlivé látky. Ak by došlo k úniku elektrolytu, zabráňte priamemu kontaktu s pokožkou; zaistite, aby nevnikol do očí; v prípade požitia vyhľadajte bezodkladne odbornú lekársku pomoc.
16. Na inštaláciu používajte iba spojovací materiál, ktorý je súčasťou dodávky alebo ktorý výrobca odporučí. Pri pripínavení zrkadla k stene postupujte podľa pokynov, ktoré sú v tomto návode uvedené. V prípade nejasností sa obráťte na kvalifikovanú osobu. Výrobca nezodpovedá za škody na majetku a zdraví v prípade použitia iného než dodaného alebo odporúčaného spojovacieho materiálu, v prípade nedodržania pokynov, ktoré sú v tomto návode uvedené, a pod.

LIKVIDÁCIA VSTAVANÉHO AKUMULÁTORA

Výrobok je opatrený vstavaným akumulátorom. Je potrebné ho vybrať pred ekologickou likvidáciou výrobku alebo jeho odovzdaním na zbernom mieste. Vybratie akumulátora smie vykonávať iba kvalifikovaná osoba v autorizovanom servise. Výrobok zapnite a vyčkajte, až sa akumulátor celkom vybije. Potom ho vyberte z výrobku. Akumulátor obsahuje škodlivé látky pre životné prostredie, a preto nepatrí do bežného komunálneho odpadu. Odovzdajte akumulátor na ekologickú likvidáciu na príslušné zberné miesto.



Tento symbol označuje stupeň krytia IP44. Výrobok je chránený pred vniknutím pevných cudzích telies s priemerom 1 mm a väčších. Výrobok je chránený proti vode striekajúcej zo všetkých smerov.





- 1 Hlavná zrkadlová plocha
- 2 Osvetľovacie LED diódy
- 3 Vypínač
- 4 Rám
- 5 Napájací konektor microUSB (zo strany)
- 6 Rukoväť
- 7 Držiak
- 8 Súprava na pripevnenie k stene

Bez vyobrazenia:

Napájací microUSB kábel

Napájanie	5 V, 2 A
Príkon	4,7 W
Vstavaný akumulátor	Li-Ion 3,8 V, 2000 mAh
Rozmery	36,1 × 2,5 × 44,5 cm (vrátane rozloženého držiaka)
Hmotnosť	915 g
Počet LED diód	72
Zväčšenie	1×/5×

POUŽITIE

Pred prvým použitím

Vyberte zrkadlo a jeho príslušenstvo z obalu. Pred likvidáciou obalu sa uistite, že ste vybrali všetky komponenty. Skontrolujte, či nie sú zrkadlo ani príslušenstvo poškodené. Utrite vonkajší povrch zrkadla mäkkou a suchou utierkou.

Inštalácia

1. Vyberte správne miesto inštalácie. Dbajte na to, aby bolo možné zrkadlo plne roziahnuť a voľne ním otáčať. Vyberte také miesto, kde nebude zrkadlo brániť v otváraní/zatváraní dverí, okien, dvierok a pod. Nie je vhodné inštalovať zrkadlo na miesta s vysokou prašnosťou, nad radiátormi, v blízkosti zdrojov tepla alebo otvoreného ohňa.
2. Pred začatím vŕtania preverte, že sa v mieste inštalácie nenachádza žiadne elektrické vedenie, vodovodné, plynové alebo iné potrubie.
3. Uvoľnite podložku zo spodnej časti držiaka.
4. Priložte podložku k stene a ceruzkou si vyznačte miesta, kde budú vyvŕtané otvory.
5. Pomocou vŕtačky s vhodným vŕtákom vyvŕtajte dva otvory.
6. Do otvorov vložte plastové rozperky.
7. Priskrutkujte podložku pomocou dodávaných skrutiek k stene.

8. Na podložku nasadte držiak zrkadla a pripevnite pomocou zaistovacích skrutiek.
9. Na zaistovacie skrutky nasadte z vonkajšej strany skrutkovacie uzávery. Uistite sa, že sú všetky časti pevne pripevnené – pozrite obrázok A na strane 3.
10. Rukoväť vložte do otvoru v držiaku.

Nabíjanie

1. Vložte microUSB koncovku do napájacieho konektora na bočnej strane základne.
2. USB-A koncovku vložte do napájacieho konektora sieťového adaptéra (s odporúčaným napätím 5 V/2 A) alebo vášho počítača.
3. Rozsvieti sa kontrolka nabíjania pri nabíjanom slotе.
4. Hneď ako kontrolka nabíjania zhasne, je vstavaný akumulátor plne nabitý.



Poznámka:

Pred nabíjaním sa uistite, že je osvetlenie zrkadla vypnuté.

Použitie

1. Pred použitím sa uistite, že je vstavaný akumulátor plne nabitý.
2. Stlačte krátko vypínač a osvetlenie zrkadla sa rozsvieti.
3. Stlačte a podržte vypínač na 3 sekundy, aby ste upravili jas osvetlenia.
4. Krátkym opakovaným stlačením vypínača budete prepínať teplotu farby osvetlenia medzi teplou, prirodzenou a studenou.
5. Opätovným krátkym stlačením vypínača osvetlenie zrkadla vypnete.
6. Zrkadlo je obojstranné a je možné ním otáčať.

ČISTENIE A ÚDRŽBA

Pred čistením alebo akoukoľvek údržbou vždy zrkadlo vypnite a uistite sa, že je microUSB kábel odpojený.



Varovanie:

Nikdy neponárajte zrkadlo do vody alebo inej tekutiny.

Utrite vonkajší povrch zrkadla mäkkou a suchou utierkou.

Na čistenie žiadnych častí zrkadla nepoužívajte umelohmotné alebo kovové drôtenky, hrubé čistiace prostriedky, chemikálie, benzín, rozpúšťadlá ani iné podobné látky. Mohlo by dôjsť k vážnemu narušeniu povrchovej úpravy.

Uloženie

Pred uložením sa uistite, že je zrkadlo čisté a microUSB kábel je odpojený.

Zrkadlo a jeho príslušenstvo uložte na suché a dobre vetrané miesto mimo dosahu detí alebo domácich maznáčikov. Nekladte naň žiadne predmety.

Ak nebudete zrkadlo dlhší čas používať, odporúčame pravidelne nabíjať vstavaný akumulátor, aby ste predĺžili jeho životnosť. Nabíjajte ho každé tri mesiace.

Köszönjük, hogy a SIGURO márka termékét választotta! Köszönjük, hogy megtisztelt bennünket a bizalmával! Örömmel mutatjuk be Önnek a készülékünket, a készülék funkcióit és a készülék használatát.

Hiszünk abban, hogy tisztességes és felelős vállalat vagyunk, ezért csak olyan beszállítókkal dolgozunk együtt, akik megfelelnek a munkavállalók érdekeinek a védelmére, a munkavállalói visszaélések megelőzésére, továbbá a tisztességes munkakörülmények biztosítására vonatkozó szigorú kritériumainknak.

Amennyiben a készüléken olyan karbantartást vagy javítást kíván végrehajtani, amelyhez a készüléket meg kell bontani, akkor forduljon a márkaszervizhez siguro@alza.cz, vagy hívja fel a vevőszolgálatunkat. A kényelmesebb ügyintézés érdekében egybevontuk a kapcsolati helyeinket, így a fenti kapcsolatokat nem csak a javítások és karbantartások megrendeléséhez, hanem a reklamációk benyújtásához vagy a garancia utáni szervizeléshez is fel lehet használni.

BIZTONSÁGI INFORMÁCIÓK



A használatba vétel előtt figyelmesen olvassa el a jelen útmutatót, és azt későbbi felhasználásokhoz is őrizze meg.

1. A kozmetikai tükürt 3 évnél idősebb gyerekek, idős, testi és szellemi fogyatékos személyek, illetve a készülék használatát nem ismerő és hasonló készülék üzemeltetések a tapasztalataival nem rendelkező személyek csak a készülék használati utasítását ismerő és a készülék használatáért felelősséget vállaló személy felügyelete mellett használhatják.
2. A készülék nem játék, azzal gyerekek nem játszhatnak. Tisztítást és karbantartást gyerekek nem hajthatnak végre a készüléken.
3. A csomagolóanyag gyerekek kezébe nem kerülhet. Fulladásveszély!
4. A termék használatba vétele előtt ellenőrizze a termék és tartozékainak a sérülésmentességét. Sérülés észlelése esetén a készüléket ne használja, forduljon a márkaszervizhez.
5. A kozmetikai tükürt ne szedje szét, ne alakítsa át és ne próbálja javítani. A készülékben nincsenek olyan alkatrészek, amelyeket a felhasználó is megjavíthat. A termék javítását és beállítását bízza a márkaszervizre!
6. A termék nyílásaiba ne dugjon hegyes vagy éles tárgyakat.
7. A kozmetikai tükürt óvja meg leeséstől és erős ütésektől. Ha a készülék leesett, vagy más módon megsérült, akkor ne használja.
8. A kozmetikai tükürt csak beltérben használja. A tükürt csak száraz kézzel fogja meg.
9. A kozmetikai tükürt úgy helyezze el, hogy ne tudjon a vízbe vagy a

- padlóra esni. A tükröt kádban vagy zuhanyozóban ne használja.
10. Ha a tápvezeték sérült, akkor csak az eredetivel azonos típusú tápvezetékekkel helyettesítse. Forduljon a márkaszervizhez.
 11. A kozmetikai tükrök csak otthoni használatra készültek. A készülék kereskedelmi célokra nem használható fel.
 12. A kozmetikai tükröt úgy állítsa fel, hogy ne érje közvetlenül napsütés.
 13. A kozmetikai tükröt ne tegye hőforrások vagy nyílt láng közelébe.
 14. A kozmetikai tükröt ne használja és ne tárolja olyan helyen, ahol gyúlékony vagy robbanékony anyagok találhatóak. A kozmetikai tükröt ne használja ipari környezetben!
 15. A beépített akkumulátorban veszélyes anyagok találhatóak. Az elektrolit kiszivárgása esetén ügyeljen arra, hogy az elektrolit ne kerüljön a szemébe, lenyelés esetén azonnal forduljon orvoshoz.
 16. A kozmetikai tükröt csak a mellékelt, vagy a gyártó által ajánlott kötőelemekkel szerelje fel. A tükröt a jelen útmutatóban található előírások szerint szerelje a falra. Bizonytalanság esetén kérjen tanácsot szakembertől. A gyártó nem vállal felelősséget idegen vagy nem ajánlott kötőelemek használata, vagy a szerelési előírások figyelmen kívül hagyása miatt bekövetkező károkért és személyi sérülésekért.

A BEÉPÍTETT AKKUMULÁTOR MEGSEMMISÍTÉSE

A termékbe akkumulátor van beépítve. A termék hulladékgyűjtő helyre való leadása előtt az akkumulátort a termékből ki kell szerelni és külön kell leadni. Az akkumulátort a márkaszervizben is kiszerezhető a készülékből. A készüléket kapcsolja be és várja meg, amíg az akkumulátor teljesen le nem merül. Ezt követően az akkumulátort szerelje ki a készülékből. Az akkumulátor a környezetünkre káros anyagokat tartalmaz, ezért ne dobja az akkumulátort a háztartási hulladék közé. Az akkumulátort kijelölt gyűjtőhelyen adja le újrafeldolgozáshoz.



Ez a jel az IP44 védelemre utal. A termék 1 mm-nél nagyobb tárgyak behatolása ellen védett. A termék bármilyen irányból fröccsenő víz ellen védett.





- 1 Fő tükör
- 2 Világító LED diódák
- 3 Kapcsoló
- 4 Keret
- 5 Micro USB töltőaljzat (oldalt)
- 6 Fogantyú
- 7 Tartó
- 8 Készlet a falra szereléshez

Ábrázolás nélkül:

Micro USB tápkábel

Tápellátás	5 V, 2 A
Teljesítményfelvétel	4,7 W
Beépített akkumulátor	Li-ion, 3,8 V, 2000 mAh
Méretek	36,1 × 2,5 × 44,5 cm (szétnyitott tartóval)
Tömeg	915 g
LED diódák száma	72
Nagyítás	1×/5×

HASZNÁLAT

Az első használatba vétel előtt

Vegye ki a készüléket és tartozékait a dobozból. A csomagolóanyag megsemmisítése előtt ellenőrizze le, hogy abból kivett-e minden tartozékot. Ellenőrizze le a készüléket és tartozékait, illetve azok sérülésmentességét. A tükröző felületet tiszta vizes ruhával törölje le, majd törölje szárazra.

Telepítés

1. Válassza ki a felszerelés helyét. Legyen elegendő szabad hely a tükör kihúzásához és elforgatásához. Olyan szerelési helyet válasszon, ahol a tükör nem zavarja az ajtó vagy ablak, szekrényajtó stb. nyitását. A tükröt ne szerelje erősen poros környezetbe, radiátor fölé, hőforrások közelébe vagy nyílt láng mellé.
2. A fal fúrása előtt győződjön meg arról, hogy a falban nincs-e valamilyen vezeték (elektromos, gáz vagy víz).
3. A talplemezt szerelje le a tartóról.
4. A talplemezt helyezze a falra és jelölje át a furatok helyét.
5. Megfelelő átmérőjű fúróval fúrjon furatokat.
6. A furatokba dugja be a műanyag tipliket.
7. A mellékelt csavarokkal rögzítse a falhoz a talplemezt.

8. A talplemezre helyezze rá a tartót.
9. A tartót a csavaros kupakokkal rögzítse. Győződjön meg a tartó helyes felszereléséről (A. ábra a 3. oldalon).
10. A fogantyút tegye a tartó furatába.

Az akkumulátor töltése

1. A Micro USB tápkábel végét dugja a tükör oldalsó részén található aljzatba.
2. A tápkábel USB-A végét dugja egy standard hálózati adapterbe (5 V/2 A) vagy egy működő számítógép USB aljzatába.
3. A töltés kijelző LED bekapcsol.
4. A LED lekapcsolása jelzi az akkumulátor teljes feltöltését.



Megjegyzés:

a töltés megkezdése előtt a világítás kapcsolót kapcsolja le.

Használat

1. Az első használatba vétel előtt az akkumulátort teljesen töltse fel.
2. Röviden nyomja meg a kapcsolót, a tükör világítása bekapcsol.
3. A kívánt fényerő beállításához a kapcsolót nyomja be és tartsa 3 másodpercig benyomva.
4. A kapcsoló rövid nyomogatásával be lehet állítani a lámpa színhőmérsékletét: meleg, természetes és hideg.
5. A következő rövid megnyomásra a lámpa lekapcsol.
6. A tükör kétoldalas, bármelyik oldala használható.

TISZTÍTÁS ÉS KARBANTARTÁS

A tisztítás vagy karbantartás megkezdése előtt a tükör világítását kapcsolja le, a Micro USB aljzattól húzza ki a tápkábelt.



Figyelmeztetés!

A tükröt vízbe vagy más folyadékba mártani, vagy folyóvíz alatt elmosni tilos!

A tükröző felületet tiszta vizes ruhával törölje le, majd törölje szárazra.

A tisztításhoz ne használjon karcoló szemcséket tartalmazó tisztítószereket, drótszivacsot vagy fém eszközöket, illetve agresszív anyagokat (pl. benzint) tartalmazó készítményeket. Ezek a készülék felületén maradandó sérüléseket okozhatnak.

Tárolás

Az eltárolás előtt a tükröt tisztítsa meg és húzza ki a Micro USB tápkábelt is.

A terméket száraz és jól szellőző, gyerekektől és háziállatoktól elzárt helyen tárolja. A készülékre ne tegyen semmilyen tárgyat.

Ha a készüléket hosszabb ideig nem használja, akkor is rendszeresen töltse fel a beépített akkumulátort. Az akkumulátort 3 havonta legalább egyszer töltse fel.

Nous vous remercions de l'achat d'un appareil SIGURO. Nous vous remercions de votre confiance et nous sommes contents de vous présenter ici cet appareil dans les pages suivantes, ainsi que l'ensemble de ses fonctionnalités et modes d'usage.

Nous misons sur la clarté et la responsabilité, par conséquent, nous coopérons exclusivement avec des fournisseurs qui respectent nos critères stricts en matière de protection des intérêts des employés, évitant les excès et offrant des conditions de travail décentes.

Si vous avez besoin d'aide en vue d'un entretien plus poussé ou une réparation du produit, avec une intervention sur les composants internes, notre service après-vente est disponible à l'adresse email siguro@alza.cz, vous pouvez également contacter par téléphone un opérateur de notre ligne d'informations. Pour plus de facilité dans la résolution de tout problème lié au produit, nous avons unifié ces points de contact et les contacts ci-dessus peuvent être utilisés pour toute réclamation ou assistance post-garantie.

INFORMATIONS RELATIVES À LA SÉCURITÉ



Veillez lire attentivement le présent manuel et le conserver pour une consultation future.

1. Ces miroirs cosmétiques peuvent être utilisés par des enfants de 3 ans ou plus et par des personnes aux capacités physiques, cognitives ou mentales réduites, ou bien manquant d'expérience et de connaissances, uniquement sous surveillance ou ayant reçu les instructions adéquates sur l'utilisation sûre de l'appareil et comprenant les dangers.
2. Les enfants ne doivent pas jouer avec l'appareil. Les tâches de nettoyage et d'entretien ne doivent pas être effectuées par des enfants sans surveillance.
3. Conservez l'emballage hors de la portée des enfants. Il existe un risque d'étouffement.
4. Avant l'utilisation, vérifiez que le miroir cosmétique et ses accessoires ne présentent pas de signes d'endommagement visibles. En cas de doute, ne l'utilisez pas et contactez un centre de service après-vente.
5. Ne démontez pas, ne modifiez pas et ne réparez pas vous-même le miroir cosmétique. Ce produit ne comporte pas de composants réparables par l'utilisateur. Toute réparation ou réglage doit être confié à un centre de maintenance spécialisé.
6. N'insérez pas d'objets pointus ou affûtés dans l'un des orifices.
7. Protégez le miroir cosmétique contre les chocs et les chutes. Il ne faut pas utiliser le produit en cas de chute ou de dommage quelconque.
8. Utilisez le miroir cosmétique toujours à l'intérieur et manipulez-le toujours avec les mains sèches.
9. Le miroir cosmétique doit être positionné de manière à éviter tout risque

de chute dans l'eau ou au sol. N'utilisez pas ce miroir sous la douche ou dans la baignoire.

10. Si le câble d'alimentation est endommagé, il doit être remplacé par un autre de même type. Contactez un centre de service après-vente agréé.
11. Ce miroir cosmétique est uniquement destiné à un usage personnel et domestique. Non prévu pour un usage commercial.
12. Ne mettez pas le miroir cosmétique dans une position susceptible de refléter les rayons du soleil.
13. Ne placez pas le miroir cosmétique à proximité des sources de chaleur ou de feu ouvert.
14. N'utilisez pas et ne stockez pas le miroir cosmétique en présence de matériaux inflammables ou explosifs. N'utilisez pas le miroir cosmétique dans des environnements poussiéreux.
15. La batterie intégrée contient des substances dangereuses. En cas de fuite d'électrolyte, évitez un contact direct avec la peau, évitez tout contact avec les yeux et consultez immédiatement un médecin en cas d'ingestion.
16. Pour l'installation, utilisez uniquement les fixations fournies ou recommandées par le fabricant. Suivez les instructions du présent manuel pour fixer le miroir au mur. Veuillez contacter une personne qualifiée en cas de doute. Le constructeur ne peut pas être tenu pour responsable en cas de dommages matériels ou de blessures suite à une fixation effectuée d'une autre manière que celle recommandée, en cas de manquement à suivre les instructions fournies par le présent manuel, etc.

ÉLIMINATION DE LA BATTERIE INTÉGRÉE

Le produit est équipé d'une batterie intégrée. Celle-ci doit être retirée avant l'élimination du produit, de manière respectueuse de l'environnement, ou bien doit être portée à un point de collecte. La batterie doit uniquement être retirée par une personne ou par un centre de maintenance qualifié. Mettez en marche l'appareil et attendez que la batterie soit complètement déchargée. Retirez-la alors du produit. La batterie contient des substances dangereuses pour l'environnement et ne doit pas être jetée avec les ordures ménagères courantes. Apportez la batterie à un point de collecte approprié afin de l'éliminer de manière écologique.



Ce symbole indique une catégorie IP44. Le produit est protégé contre la pénétration d'éléments solides d'un diamètre de 1 mm et plus. Le produit est protégé contre les projections d'eau depuis toutes les directions.



- 1 Surface principale du miroir
- 2 LED d'éclairage
- 3 Interrupteur
- 4 Cadre
- 5 Connecteur de recharge Micro USB (d'un côté)
- 6 Poignée
- 7 Support
- 8 Kit de montage mural



Non représenté :

Câble de recharge Micro USB

Puissance	5 V, 2 A
Consommation	4,7 W
Batterie intégrée	Li-Ion 3,8 V, 2000 mAh
Dimensions	36,1 × 2,5 × 44,5 cm (incluant le support non déplié)
Poids	915 g
Nombre de LED	72
Grossissement	1×/5×

UTILISATION

Avant la première utilisation

Retirez de l'emballage le miroir et ses accessoires. Retirez tous les éléments avant de jeter l'emballage. Vérifiez l'absence d'endommagement du miroir et de ses accessoires. Essayez la surface externe du miroir avec un chiffon doux et sec.

Installation

1. Choisissez un lieu d'installation approprié. Vérifiez que le miroir puisse être entièrement déployé et puisse tourner librement. Choisissez un emplacement où le miroir ne constituera pas une gêne pour l'ouverture et la fermeture des portes, des fenêtres, etc. Le miroir ne devrait pas être installé dans des lieux poussiéreux, au-dessus de radiateurs ou autres sources de chaleur, ou à proximité de sources de feu ouvert.
2. Avant de commencer le perçage, vérifiez l'absence de lignes électriques, de canalisations d'eau, de gaz et autres sur le lieu de l'installation.
3. Libérez la rondelle du bas du support.
4. Placez la rondelle contre le mur et marquez l'emplacement des trous à percer avec un crayon à papier.
5. Percez deux trous avec une perceuse munie d'un foret adapté.
6. Insérez les chevilles en plastique dans les trous.

7. Vissez la rondelle au mur avec les vis fournies.
8. Placez le support du miroir sur la rondelle et bloquez-le avec les vis de verrouillage.
9. Mettez en place les bouchons à vis sur les vis de verrouillage, depuis l'extérieur.
Vérifiez que toutes les parties sont correctement fixées - voir Figure A en page 3.
10. Insérez la poignée dans l'orifice du support.

Recharge

1. Insérez la fiche Micro USB dans le connecteur d'alimentation sur le côté de la base.
2. Insérez le connecteur USB-A dans la prise d'alimentation de l'adaptateur AC (nous recommandons 5 V/2 A) ou dans la prise USB de votre ordinateur.
3. Le voyant de charge situé à côté de la fente de recharge s'allume.
4. Lorsque le voyant de recharge s'éteint, la batterie intégrée est complètement chargée.



Note :

Vérifiez que l'éclairage du miroir est éteint avant la recharge.

Utilisation

1. Veillez à la charge complète de la batterie intégrée avant l'utilisation.
2. Appuyez brièvement sur le bouton pour allumer l'éclairage du miroir.
3. Pressez le bouton pendant 3 secondes afin de régler la luminosité de l'éclairage.
4. Appuyez brièvement sur le bouton de manière répétée pour changer la température de couleur entre chaude, naturelle et froide.
5. Appuyez à nouveau brièvement sur le bouton afin d'éteindre l'éclairage du miroir.
6. Le miroir est double-face et peut être retourné.

NETTOYAGE ET ENTRETIEN

Éteignez toujours le miroir et débranchez le câble Micro USB avant tout nettoyage ou entretien.



Avertissement :

Ne plongez jamais le miroir dans l'eau ou un autre liquide.

Essuyez la surface externe du miroir avec un chiffon doux et sec.

N'utilisez pas de décapants pour plastique ou métal, de détergents agressifs, de substances chimiques, essence, diluants ou autres produits similaires pour nettoyer une quelconque partie du miroir. Le traitement de surface pourrait en effet être gravement endommagé.

Stockage

Avant le rangement, vérifiez que le miroir est propre et que le câble Micro USB est déconnecté.

Conservez le miroir et ses accessoires dans un lieu sec et bien aéré, hors de portée des enfants et des animaux domestiques. Ne placez aucun objet sur l'appareil.

Si vous n'utiliserez pas le miroir sur une période prolongée, nous vous recommandons de recharger régulièrement la batterie intégrée afin de prolonger sa durée de vie.

Rechargez la batterie tous les trois mois.

Grazie per aver acquistato un elettrodomestico SIGURO. Vi siamo grati per la fiducia accordataci e siamo lieti di presentarvi il dispositivo, nelle pagine seguenti, oltre a farvi conoscere tutte le sue funzioni e gli utilizzi.

Crediamo in un'azienda equa e responsabile e quindi lavoriamo solo con fornitori che soddisfano i nostri rigorosi criteri per proteggere gli interessi dei dipendenti, prevenire gli abusi e garantire condizioni di lavoro eque.

Se si necessita di aiuto per una manutenzione o riparazione ampia del prodotto, che richieda l'intervento nelle sue parti interne, il nostro servizio assistenza autorizzato è disponibile all'indirizzo e-mail siguro@alza.cz oppure tramite gli operatori all'infoline del fornitore. Per comodità nella risoluzione di eventuali problemi con il prodotto, abbiamo unificato questi punti di contatto e i contatti di cui sopra possono essere utilizzati in caso di reclami o assistenza post-garanzia.

INFORMAZIONI DI SICUREZZA



Leggere attentamente questo manuale prima dell'uso e conservarlo per riferimento futuro.

1. Lo specchio per il trucco può essere utilizzato da parte di bambini di età non inferiore a 3 anni e da persone con capacità fisiche, sensoriali o mentali ridotte o con mancanza di esperienza e conoscenza, a condizione che vengano supervisionate o siano state istruite sull'uso dell'apparecchio in modo sicuro e ne abbiano compreso i potenziali pericoli.
2. I bambini non devono giocare con il dispositivo. Pulizia e manutenzione non devono essere eseguite da bambini senza supervisione.
3. Tenere il materiale di imballaggio fuori dalla portata dei bambini. Rischio di soffocamento.
4. Prima dell'uso, assicurarsi che lo specchio per il trucco e gli accessori non presentino danni visibili. In caso di dubbi, non utilizzarlo e contattare il centro assistenza autorizzato.
5. Non smontare, modificare o riparare lo specchio per il trucco. Non contiene parti che l'utente può riparare da solo. Far effettuare le riparazioni o le regolazioni da un centro assistenza autorizzato.
6. Non inserire oggetti appuntiti o affilati nei fori.
7. Proteggere lo specchio per il trucco da cadute o urti. Se è caduto o è stato danneggiato in altro modo, non deve essere più utilizzato.
8. Usare lo specchio per il trucco all'interno e maneggiarlo sempre con le mani asciutte.
9. Lo specchio per il trucco dev'essere posizionato in modo che non presenti il rischio di danno o di cadere in acqua o a terra. Non usare lo specchio nella vasca da bagno o nella doccia.
10. Se il cavo è danneggiato, deve essere sostituito con uno dello stesso tipo.

Contattare un centro assistenza autorizzato.

11. Lo specchio per il trucco è destinato solo all'uso personale in ambiente domestico. Non è adatto a un utilizzo commerciale.
12. Non posizionare lo specchio per il trucco in un luogo in cui potrebbe riflettere i raggi solari.
13. Non posizionare lo specchio per il trucco vicino a fonti di calore o fiamme libere.
14. Non utilizzare o conservare lo specchio per il trucco in aree in cui sono conservate sostanze infiammabili o esplosive. Non utilizzare lo specchio per il trucco in ambienti polverosi.
15. La batteria integrata contiene sostanze nocive. In caso di perdita di elettroliti, evitare il contatto diretto con la pelle; assicurarsi che non entri negli occhi; in caso di ingestione, rivolgersi immediatamente a un medico professionista.
16. Per l'installazione, utilizzare solo gli elementi di fissaggio forniti o consigliati dal produttore. Seguire le istruzioni contenute in questo manuale per fissare lo specchio alla parete. In caso di dubbi, contattare una persona qualificata. Il produttore non può essere ritenuto responsabile per danni a cose e salute in caso di utilizzo di elementi di fissaggio diversi da quelli forniti o consigliati, in caso di mancato rispetto delle istruzioni contenute nel presente manuale, ecc.

SMALTIMENTO DELLA BATTERIA INTEGRATA

Il prodotto è dotato di una batteria integrata. Questa deve essere rimossa prima che il prodotto venga smaltito in modo ecologico o portato in un punto di raccolta. La batteria deve essere rimossa solo da personale qualificato presso un centro assistenza autorizzato. Accendere il prodotto e attendere che la batteria sia completamente scarica. Quindi rimuoverla dal prodotto. La batteria contiene sostanze nocive per l'ambiente e quindi non rientra nei normali rifiuti urbani. Portare la batteria in un punto di raccolta appropriato per lo smaltimento ecologico.



Questo simbolo indica un grado di protezione IP44. Il prodotto è protetto dall'ingresso di corpi estranei solidi di diametro pari o superiore a 1 mm. Il prodotto è protetto da schizzi d'acqua da tutte le direzioni.



- 1 Area dello specchio principale
- 2 Luci a LED
- 3 Interruttore
- 4 Cornice
- 5 Connettore di ricarica Micro USB (sul lato)
- 6 Impugnatura
- 7 Supporto
- 8 Kit di montaggio a parete



Non illustrato:

Cavo di ricarica Micro USB

Potenza	5 V, 2 A
Consumo energetico	4,7 W
Batteria integrata	Li-Ion 3,8 V, 2000 mAh
Dimensioni	36,1 × 2,5 × 44,5 cm (incluso il supporto aperto)
Peso	915 g
Numero di LED	72
Ingrandimento	1×/5×

USO

Prima del primo utilizzo

Estrarre lo specchio e i suoi accessori dalla confezione. Prima di smaltire l'imballaggio, assicurarsi di rimuovere tutti i componenti. Controllare se lo specchio e gli accessori presentano danni. Pulire la superficie esterna dello specchio con un panno morbido, pulito e asciutto.

Installazione

1. Selezionare la posizione di installazione corretta. Assicurarsi che lo specchio possa essere completamente esteso e ruotato liberamente. Scegliere un luogo in cui lo specchio non ostacoli l'apertura/chiusura di porte, finestre, porte, ecc. Non è consigliabile installare lo specchio in luoghi con elevati livelli di polvere, sopra termosifoni, vicino a fonti di calore o fiamme libere.
2. Prima di iniziare la perforazione, verificare che nel sito di installazione non siano presenti linee elettriche, acqua, gas o altro.
3. Liberare la rondella dal fondo del supporto.
4. Appoggiare la rondella contro il muro e segnare con una matita dove devono essere praticati i fori.
5. Utilizzando un trapano con una punta adatta, praticare due fori.
6. Inserire dei tasselli in plastica nei fori.

7. Avvitare la rondella alla parete utilizzando le viti in dotazione.
8. Posizionare il supporto dello specchio sulla rondella e fissarlo con le viti di bloccaggio.
9. Applicare i tappi a vite sulle viti di bloccaggio dall'esterno. Assicurarsi che tutte le parti siano saldamente fissate - vedere la Figura A a pagina 3.
10. Inserire la maniglia nel foro del supporto.

Ricarica

1. Inserire la spina Micro USB nel connettore di alimentazione sul lato della base.
2. Inserire il connettore USB-A nel connettore di alimentazione dell'adattatore CA (consigliato 5 V/2 A) o del computer.
3. La spia di ricarica accanto allo slot di ricarica si accende.
4. Quando la spia di ricarica si spegne, la batteria integrata è completamente carica.



Nota:

Prima della ricarica assicurarsi che l'illuminazione dello specchio sia spenta.

Uso

1. Prima dell'uso assicurarsi che la batteria integrata sia completamente carica.
2. Premere brevemente l'interruttore e la luce dello specchio si accende.
3. Tenere premuto l'interruttore per 3 secondi per regolare l'intensità dell'illuminazione.
4. Premendo brevemente e ripetutamente l'interruttore si commuta la temperatura del colore dell'illuminazione tra calda, naturale e fredda.
5. Premere di nuovo brevemente l'interruttore per spegnere l'illuminazione dello specchio.
6. Lo specchio ha due lati e può essere ruotato.

PULIZIA E MANUTENZIONE

Spegnere sempre lo specchio e assicurarsi che il cavo Micro USB sia scollegato prima di pulire o eseguire qualsiasi manutenzione.



Attenzione:

Non immergere lo specchio in acqua o in altri liquidi.

Pulire la superficie esterna dello specchio con un panno morbido, pulito e asciutto. Non utilizzare raschietti in plastica o metallo, detersivi aggressivi, prodotti chimici, benzina, solventi o altre sostanze simili per pulire le parti dello specchio. La finitura superficiale potrebbe essere seriamente danneggiata.

Conservazione

Prima di riporlo, assicurarsi che lo specchio sia pulito e che il cavo Micro USB sia scollegato.

Conservare lo specchio e i suoi accessori in un luogo asciutto e ben ventilato, fuori dalla portata di bambini o animali domestici. Non appoggiarvi sopra oggetti.

Se si prevede di non utilizzare lo specchio per un lungo periodo di tempo, si consiglia di caricare regolarmente la batteria integrata per prolungarne la durata. Ricaricarla ogni tre mesi.

Vă mulțumim că ați achiziționat un aparat SIGURO. Suntem recunoscători pentru încrederea dumneavoastră și suntem încântați să vă prezentăm dispozitivul în paginile următoare și să vă familiarizăm cu toate funcțiile și utilizările sale.

Credem într-o companie corectă și responsabilă și, prin urmare, lucrăm doar cu furnizori care îndeplinesc criteriile noastre stricte pentru protejarea intereselor angajaților, prevenirea abuzării acestora și oferirea unor condiții de muncă corecte.

Dacă aveți nevoie de ajutor pentru întreținerea sau repararea extensivă a produsului, care necesită intervenție la părțile sale interne, service-ul nostru autorizat este disponibil pentru dumneavoastră la adresa de e-mail siguro@alza.cz, sau apălați operatorii la linia de informații a vânzătorului. Pentru comoditatea dumneavoastră în soluționarea oricăror probleme cu produsul, am unificat aceste puncte de contact, iar contactele de mai sus pot fi utilizate în cazul oricăror reclamații sau servicii post-garanție.

INFORMAȚII PRIVIND SIGURANȚA



Înainte de utilizare, vă rugăm să citiți cu atenție acest manual și să-l păstrați pentru referințe viitoare.

1. Această oglindă cosmetică este destinată utilizării de către copii cu vârsta de 3 ani și mai mari și de către persoane cu capacități fizice, senzoriale sau mentale reduse sau cu lipsă de experiență și cunoștințe, cu condiția să fie sub supraveghere sau să fi beneficiat de instruire privitor la utilizarea în siguranță a aparatului și să fi înțeles pericolele.
2. Copiii nu trebuie să se joace cu dispozitivul. Curățarea și întreținerea nu trebuie efectuate de copii fără a fi supravegheați.
3. Nu lăsați ambalajul la îndemâna copiilor. Există riscul de sufocare.
4. Înainte de utilizare, asigurați-vă că nu există deteriorări vizibile la oglinda cosmetică și la accesorii. Dacă aveți dubii, nu o utilizați și contactați un centru de service autorizat.
5. Nu dezasaamblați, nu modificați și nu reparați oglinda cosmetică. Acesta nu conține piese pe care utilizatorul le poate repara el însuși. Toate reparațiile și reglajele trebuie efectuate la un centru de service autorizat.
6. Nu introduceți obiecte ascuțite sau tăioase în niciunul dintre orificii.
7. Protejați oglinda cosmetică de căderi sau lovituri. Dacă a căzut sau a fost deteriorată în alt mod, nu trebuie utilizată din nou.
8. Utilizați oglinda cosmetică numai în interior și manipulați-o cu mâinile uscate.
9. Oglinda cosmetică trebuie poziționată astfel încât să nu existe pericolul de a cădea în apă sau pe sol. Nu utilizați oglinda în cadă sau duș.
10. În cazul în care cablul de alimentare este deteriorat, acesta trebuie înlocuit cu unul de același tip. Contactați un centru de service autorizat.

11. Această oglindă cosmetică este destinată numai uzului personal la domiciliu. Nu este conceput pentru utilizare comercială.
12. Nu amplasați oglinda cosmetică într-o poziție în care ar putea reflecta razele soarelui.
13. Nu amplasați oglinda cosmetică lângă surse de căldură sau flăcări deschise.
14. Nu utilizați și nu depozitați oglinda cosmetică în zone în care sunt depozitate substanțe inflamabile sau explozive. Nu utilizați oglinda cosmetică în medii cu praf.
15. Bateria încorporată conține substanțe periculoase. Dacă apar scurgeri de electrolit, evitați contactul direct cu pielea; asigurați-vă că nu intră în ochi; în caz de ingerare, solicitați imediat asistență medicală profesionistă.
16. Utilizați numai elementele de fixare furnizate sau recomandate de producător pentru instalare. Urmați instrucțiunile din acest manual pentru a atașa oglinda pe perete. Dacă nu sunteți sigur, vă rugăm să contactați o persoană calificată. Producătorul nu este responsabil pentru daunele aduse bunurilor și sănătății în cazul utilizării unor elemente de fixare altele decât cele furnizate sau recomandate, în cazul nerespectării instrucțiunilor menționate în acest manual, etc.

ELIMINAREA LA DEȘURI A BATERIEI ÎNCORPORATE

Produsul este echipat cu o baterie încorporată. Aceasta trebuie scoasă înainte ca produsul să fie eliminat la deșuri într-un mod prietenos cu mediul sau să fie dus la un punct de colectare. Bateria trebuie scoasă numai de către o persoană calificată, la un centru de service autorizat. Porniți produsul și așteptați până când bateria este complet descărcată. Apoi scoateți bateria din produs. Bateria conține substanțe periculoase pentru mediu și, prin urmare, nu aparține deșeurilor municipale normale. Duceți bateria la un punct de colectare corespunzător pentru eliminarea la deșuri într-un mod prietenos cu mediul.



Acest simbol indică o clasă de protecție IP44. Produsul este protejat împotriva pătrunderii corpurilor străine solide cu un diametru de 1 mm și mai mare. Produsul este protejat împotriva stropirii cu apă din toate direcțiile.



- 1 Zona oglinzii principale
- 2 LED-uri pentru iluminat
- 3 Comutator
- 4 Cadru
- 5 Conector de încărcare Micro USB (pe partea laterală)
- 6 Mâner
- 7 Suport
- 8 Set pentru montare pe perete



Nu este ilustrat:

Cablu de încărcare Micro USB

Alimentare cu energie electrică	5 V, 2 A
Consum de energie	4,7 W
Baterie încorporată	Li-Ion 3,8 V, 2000 mAh
Dimensiuni	36,1 × 2,5 × 44,5 cm (inclusiv suportul nepliat)
Greutate	915 g
Număr de LED-uri	72
Mărire	1×/5×

UTILIZARE

Înainte de prima utilizare

Scoateți oglinda și accesoriile acesteia din ambalaj. Înainte de a arunca ambalajul, asigurați-vă că scoateți toate componentele. Verificați oglinda și accesoriile pentru a vedea dacă nu sunt deteriorate. Curățați suprafața exterioară a oglinzii cu o lavetă moale, uscată.

Instalare

1. Selectați locația corectă de instalare. Asigurați-vă că oglinda poate fi extinsă complet și rotită liber. Alegeți un loc în care oglinda să nu împiedice deschiderea/închiderea ușilor, ferestrelor, etc. Nu este indicat să instalați oglinda în locuri cu nivel ridicat de praf, deasupra caloriferelor, în apropierea surselor de căldură sau a focurilor deschise.
2. Înainte de a începe să efectuați orificii, verificați dacă nu există conducte pentru energie electrică, apă, gaz sau alte conducte la locul de instalare.
3. Eliberați șaiba din partea inferioară a suportului.
4. Amplasați șaiba pe perete și marcați cu un creion locurile unde se vor efectua orificiile.
5. Utilizând un burghiu cu un vârf de burghiu adecvat, efectuați două orificii.
6. Introduceți dibluri din plastic în orificii.

7. Înșurubați șaiba pe perete utilizând șuruburile furnizate.
8. Amplasați suportul pentru oglindă pe șaibă și fixați-l cu șuruburile de blocare.
9. Puneți capacele șuruburilor pe șuruburile de blocare din exterior. Asigurați-vă că toate piesele sunt atașate ferm - consultați Figura A de la pagina 3.
10. Introduceți suportul în orificiul pentru suport.

Încărcarea

1. Introduceți mufa Micro USB în conectorul de alimentare din partea laterală a bazei.
2. Introduceți conectorul USB-A în conectorul de alimentare al adaptorului de curent alternativ (recomandat 5 V/2 A) sau în computerul dumneavoastră.
3. Indicatorul luminos de încărcare de lângă fanta de încărcare se aprinde.
4. Atunci când indicatorul luminos de încărcare se stinge, bateria încorporată este complet încărcată.



Notă:

Asigurați-vă că iluminarea oglinzii este stinsă înainte de încărcare.

Utilizare

1. Asigurați-vă că bateria încorporată este complet încărcată înainte de utilizare.
2. Apăsăți scurt comutatorul și iluminarea oglinzii se va aprinde.
3. Apăsăți și mențineți apăsat comutatorul timp de 3 secunde pentru a ajusta luminozitatea iluminării.
4. Apăsând scurt comutatorul în mod repetat, veți schimba temperatura de culoare a iluminării între cald, natural și rece.
5. Apăsăți din nou scurt comutatorul pentru a opri iluminarea oglinzii.
6. Oglinda este cu două fețe și poate fi rotită.

CURĂȚARE ȘI ÎNTREȚINERE

Opriti întotdeauna oglinda și asigurați-vă că ați deconectat cablul Micro USB înainte de a curăța oglinda sau de a efectua orice întreținere a oglinzii.



Avertizare:

Nu scufundați niciodată oglinda în apă sau în orice alt lichid.

Curățați suprafața exterioară a oglinzii cu o lavetă moale, uscată.

Nu utilizați răzuitoare din plastic sau metal, produse de curățare dure, substanțe chimice, benzină, solvenți sau alte substanțe similare pentru a curăța orice părți ale oglinzii. Finisajul suprafeței ar putea fi grav deteriorat.

Depozitare

Înainte de depozitare, asigurați-vă că oglinda este curată și cablul Micro USB este deconectat.

Depozitați oglinda și accesoriile acesteia într-un loc uscat și bine ventilat și nu le lăsați la îndemâna copiilor sau a animalelor de companie. Nu amplasați niciun obiect pe acesta.

Dacă nu veți utiliza oglinda pentru o perioadă lungă de timp, vă recomandăm să încărcați în mod regulat bateria încorporată pentru a prelungi durata de viață a acesteia. Reîncărcați-o la fiecare trei luni.

ENGLISH

The use of the WEEE Symbol indicates that this product should not be treated as household waste. By ensuring this product is disposed of correctly, you will help protect the environment. For more detailed information about the recycling of this product, please contact your local authority, your household waste disposal service provider, or the shop where you purchased the item.

This product meets all of the related basic EU regulation requirements. The EU declaration of conformity is available on www.alzashop.com/doc.

This product sold in the European Union meet the requirements of Directive 2011/65/EU on the restriction of the use of certain hazardous substances in electrical and electronic equipment (RoHS).

DEUTSCH

Das WEEE-Symbol weist darauf hin, dass dieses Produkt nicht als normaler Haushaltsabfall behandelt werden darf. Indem Sie sicherstellen, dass dieses Produkt ordnungsgemäß entsorgt wird, tragen Sie zum Schutz der Umwelt bei. Für detailliertere Informationen zum Recycling dieses Produkts wenden Sie sich bitte an Ihre lokale Behörde, Ihren Hausmüllentsorgungsdienstleister oder das Geschäft, in dem Sie das Produkt erworben haben. Dieses Produkt erfüllt alle relevanten EU-Vorschriften. Die EU-Konformitätserklärung ist unter www.alzashop.com/DoC einsehbar.

Dieses in der Europäischen Union verkaufte Produkt erfüllt die Anforderungen der EU Richtlinie 2011/65/EU zur Beschränkung der Verwendung bestimmter gefährlicher Stoffe in Elektronikgeräten (RoHS)

ČESKY

Použití symbolu WEEE označuje, že tento výrobek nesmí být považován za domovní odpad. Zajištěním správné likvidace tohoto výrobku pomůžete chránit životní prostředí. Pro podrobnější informace o recyklaci tohoto výrobku se prosím obraťte na místní úřad zabývající se likvidací domovního odpadu, poskytovatele služby zabývající se likvidací domovního odpadu

nebo obchodu, kde jste produkt zakoupili. Tento výrobek splňuje veškeré základní požadavky směrnic EU. EU prohlášení o shodě je k dispozici na www.alzashop.com/doc.

Tento výrobek prodávaný v Evropské unii splňuje požadavky směrnice 2011/65/EU omezující používání některých nebezpečných látek v elektrických a elektronických zařízeních (RoHS).

SLOVENSKY

Použitie symbolu WEEE označuje, že tento výrobok sa nesmie likvidovať s komunálnym odpadom. Ak výrobok správne zlikvidujete, prispějete k ochrane životného prostredia. Podrobnejšie informácie o recyklácii výrobku získate na miestnom zastupiteľstve, u poskytovateľov služieb likvidácie domového odpadu alebo v predajni, v ktorej ste výrobok zakúpili.

Tento výrobok spĺňa všetky základné požiadavky smerníc EÚ. EÚ Vyhlásenie o zhode je k dispozícii na www.alzashop.com/doc.

Tento výrobok, predávaný v Európskej únii, spĺňa požiadavky smernice 2011/65/EU obmedzujúce používanie niektorých nebezpečných látok v elektrických a elektronických zariadeniach (RoHS).

MAGYAR

A WEEE szimbólum azt jelzi, hogy ez a termék nem kezelhető háztartási hulladékként. A termék helyes megsemmisítésének biztonságával segít védeni a környezetet. A termék újrahasznosításával kapcsolatos részletesebb információkért, kérjük, forduljon a helyi hatóságokhoz, a háztartási hulladékkezelő szolgáltatóhoz vagy a bolthoz, ahol a terméket megvásárolta. Ez a termék megfelel az összes rá vonatkozó EU-s szabályozási követelménynek. Az EU megfeleléségi nyilatkozata a www.alzashop.com/DoC címen érhető el. Az Európai Unióban értékesített termékek megfelelnek az elektromos és elektronikai berendezésekben való egyes veszélyes anyagok használatának korlátozására vonatkozó 2011/65/EU (RoHS) irányelvnek.

FRANÇAIS

Ce produit est conforme à l'ensemble des

exigences des normes européennes correspondantes. La déclaration de conformité européenne est disponible sur le site www.alzashop.com/DoC.

Ce produit, vendu en Union européenne, est conforme aux exigences de la Directive 2011/65/EU relative aux restrictions sur certaines substances dangereuses dans les équipements électriques et électroniques (RoHS).

Le symbole WEEE indique que ce produit ne doit pas être jeté avec les déchets ménagers ordinaires. Vous assurerez la protection de l'environnement en éliminant correctement ce produit. Pour davantage d'informations sur le recyclage de ce produit, veuillez contacter les autorités locales, votre prestataire de services de traitement des déchets ou le magasin où vous avez effectué l'achat.

ITALIANO

Questo prodotto soddisfa tutti i requisiti della normativa UE di base correlata. La dichiarazione di conformità UE è disponibile all'indirizzo www.alzashop.com/DoC.

Questo prodotto venduto nell'Unione Europea soddisfa i requisiti della Direttiva 2011/65/UE sulla limitazione dell'uso di determinate sostanze pericolose nelle apparecchiature elettriche ed elettroniche (RoHS).

L'utilizzo del simbolo RAEE indica che questo prodotto non dev'essere trattato come un normale rifiuto domestico. Assicurandosi che questo prodotto venga smaltito correttamente, si contribuisce a proteggere l'ambiente. Per informazioni più dettagliate sul riciclaggio di questo prodotto, contattare le autorità locali, il fornitore del servizio di smaltimento per i rifiuti domestici o il negozio in cui è stato acquistato l'articolo.

ROMÂNĂ

Acest produs îndeplinește toate cerințele de reglementare de bază ale UE. Declarația UE de conformitate este disponibilă pe site-ul www.alzashop.com/DoC. Acest produs vândut în Uniunea Europeană îndeplinește cerințele Directivei 2011/65 UE privind restricțiile de utilizare a anumitor substanțe periculoase în echipamentele electrice și electronice (RoHS).

Utilizarea simbolului DEEE indică faptul că acest produs nu trebuie tratat drept deșeu menajer. Asigurându-vă că acest produs este eliminat în mod corect, veți contribui la protejarea mediului. Pentru informații mai detaliate privind reciclarea acestui produs, vă rugăm să contactați autoritățile locale, serviciul local de eliminare a deșeurilor menajere sau magazinul de la care ați achiziționat produsul.

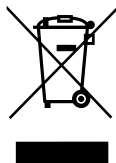

SIGURO

Alza.cz, a. s., Jankovcova 1522/53, 170 00 Prague 7, Czech Republic
© 2022 Alza.cz, a. s. All Rights Reserved.

www.siguro.net