

VARIO 65B C3

Használati utasítás ROTÁCIÓS KAPA

HU

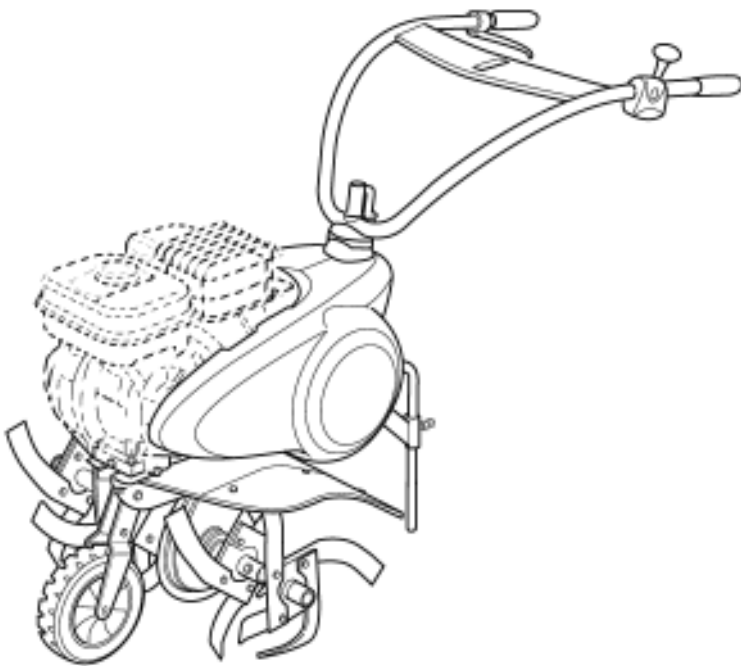

PUBERT®

— *since 1840* —

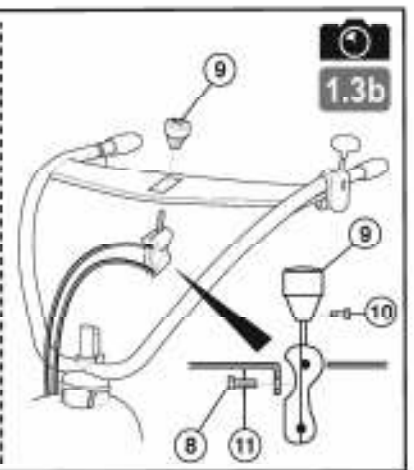
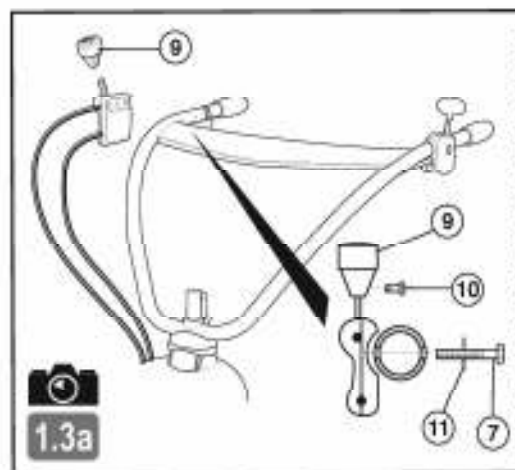
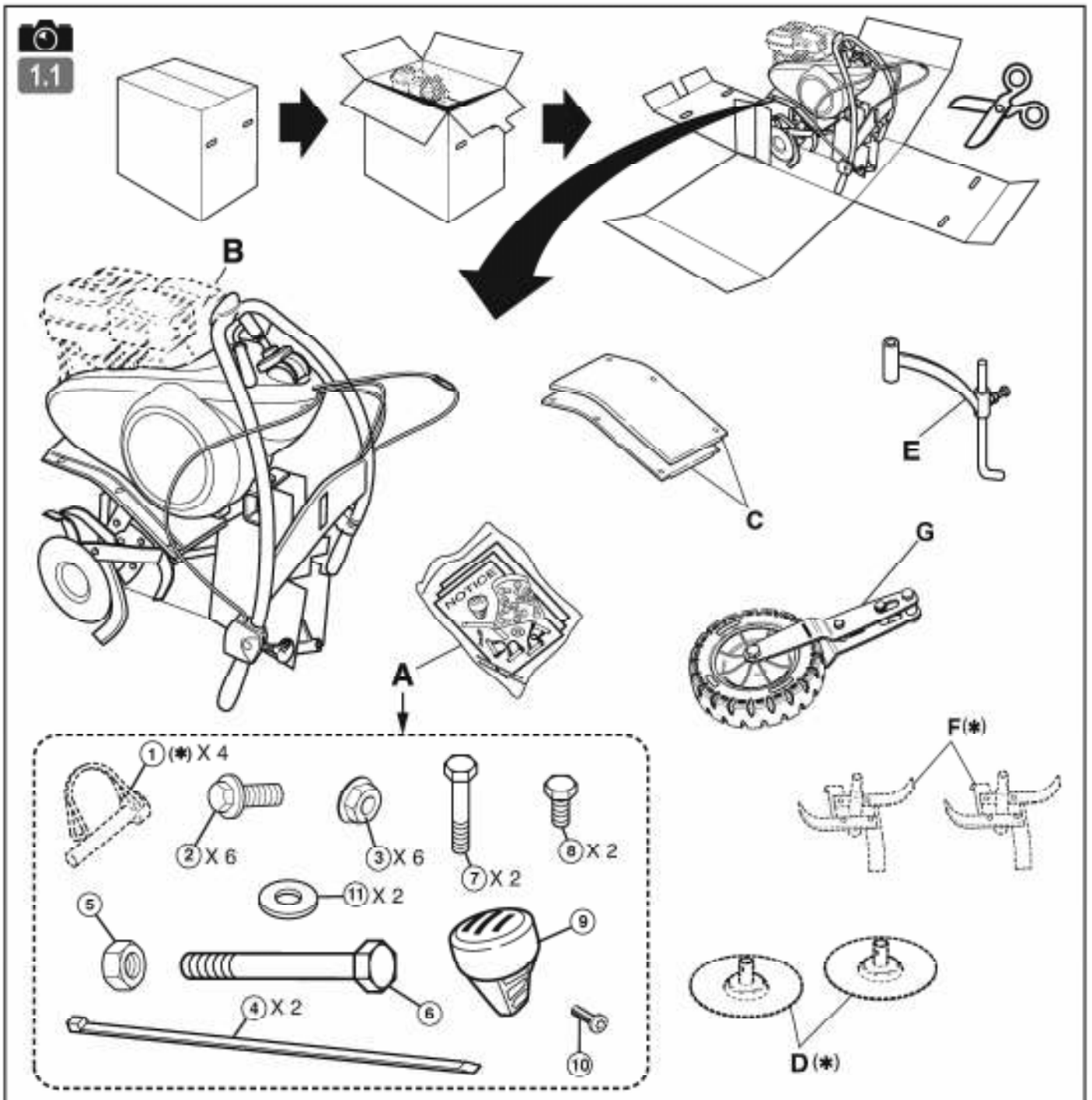

(-): FR : (suivant version) - EN : (depending on the version) - DE : (je nach Ausführungsvariante) - BG : (според варианта)
 HR : (ovisno o verziji) - DA : (Afhængigt af version) - ES : (Según versión) - ET : (järgmine versioon) - FI : (mallista riippuen)
 EL : (ανάλογα με το μοντέλο) - HU : (verziótól függően) - IT : (A seconda del modello) - LV : (atkarībā no versijas)
 LT : (priklausomai nuo versijos) - NL : (Naar gelang model) - NO : (Avhengig av versjon) - PL : (Zależnie od wersji)
 PT : (Consoante versão) - RO : (În funcție de versiune) - TR : (versiyona göre) - SK : (v závislosti od verzie) - SL : (odvisno od verzije)
 SV : (beroende på version) - CZ : (v závislosti na provedení) - UK : (в залежності від версії) - RU : (В зависимости от модификации)

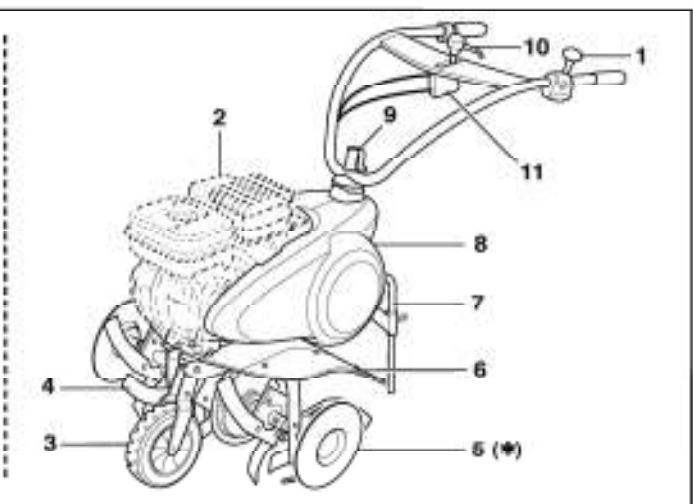
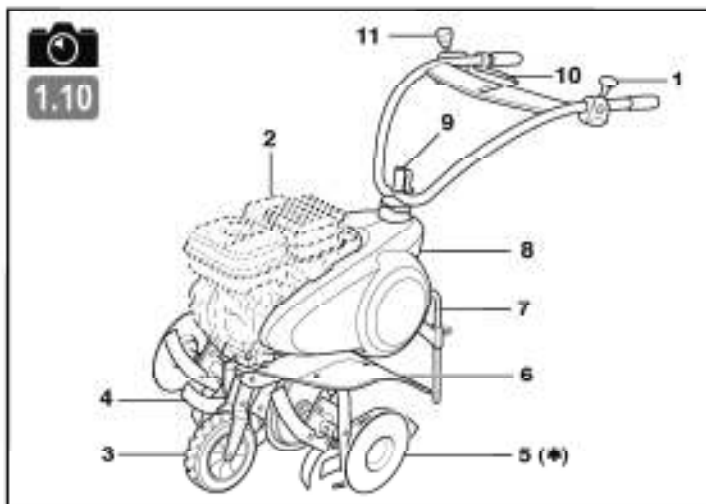
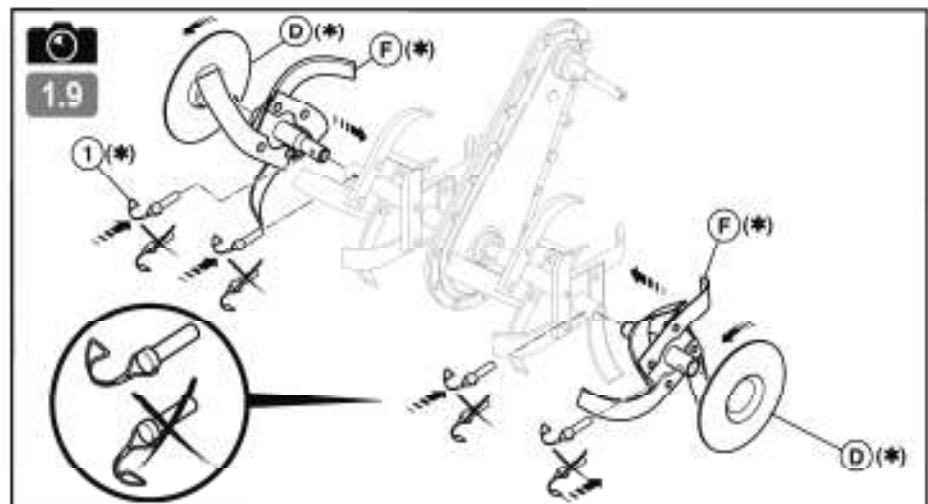
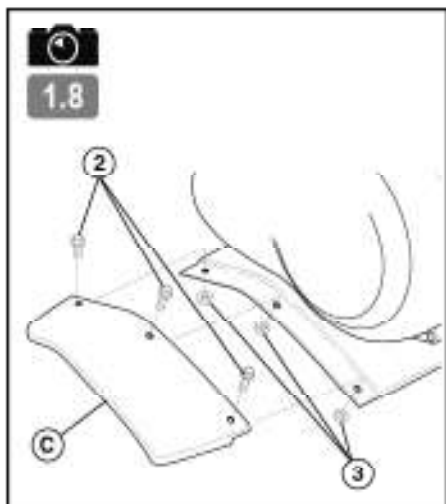
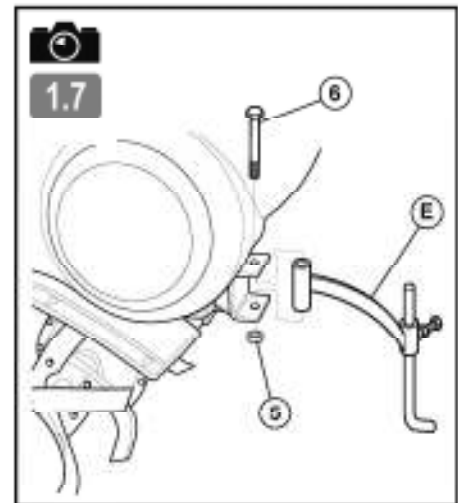
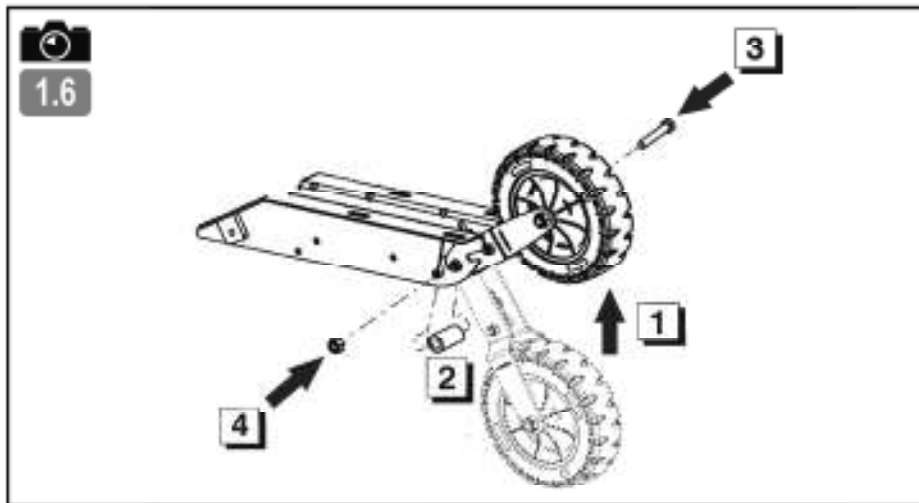
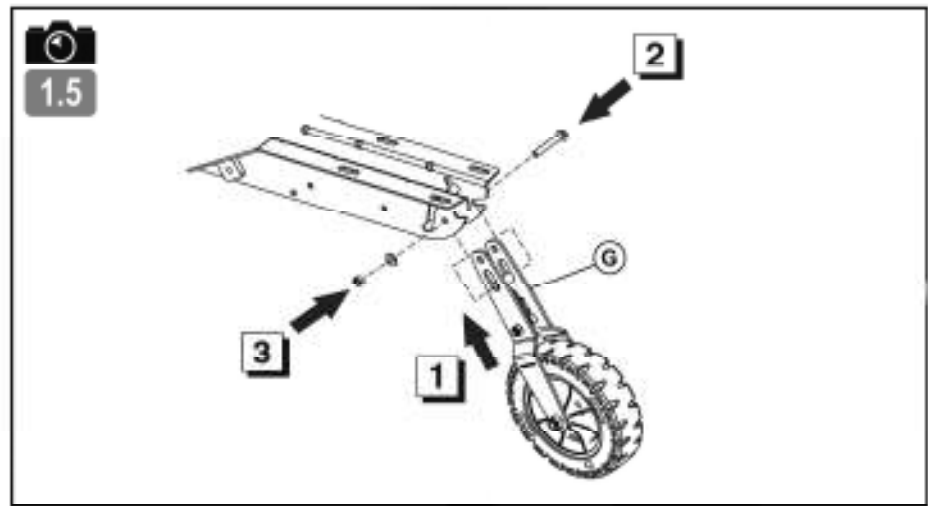
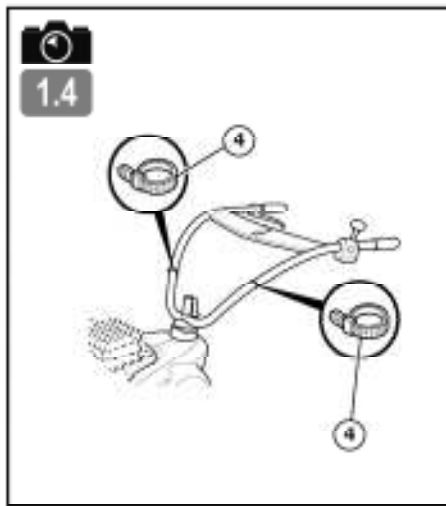

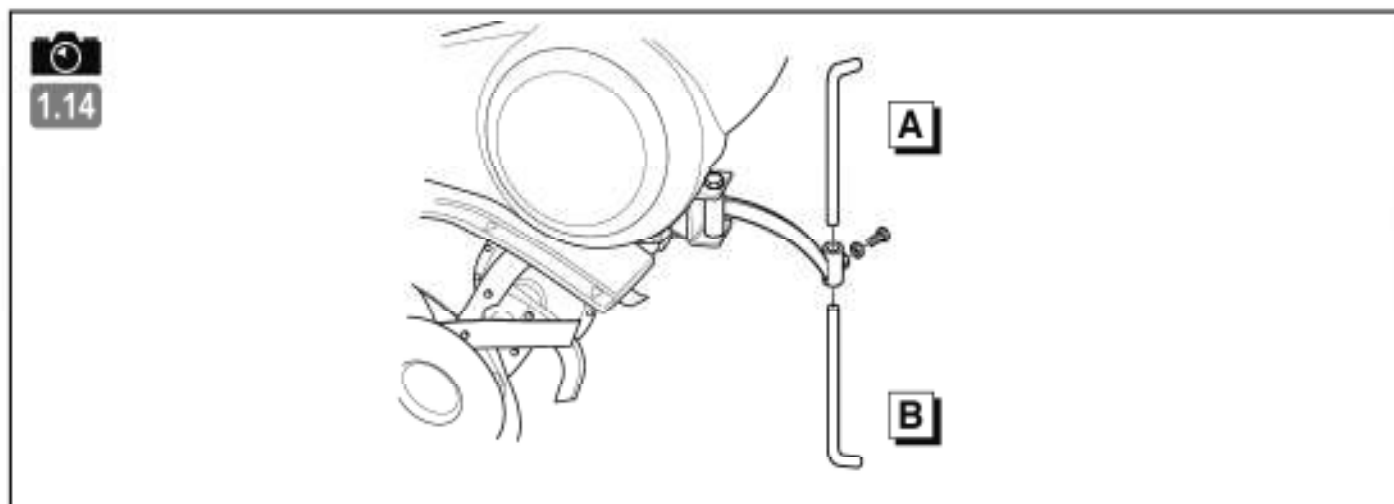
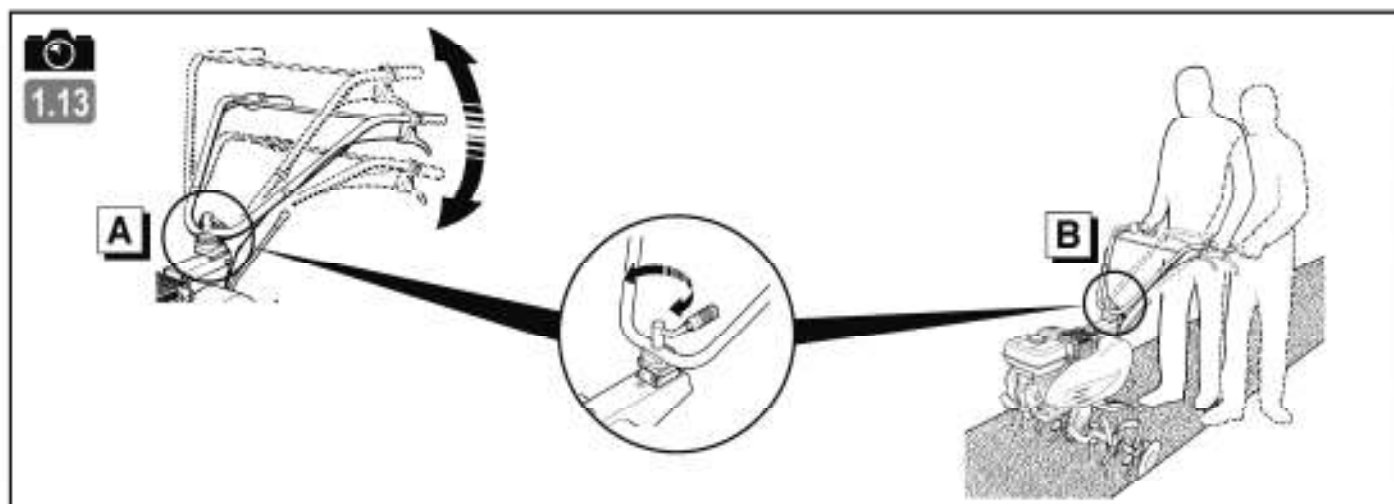
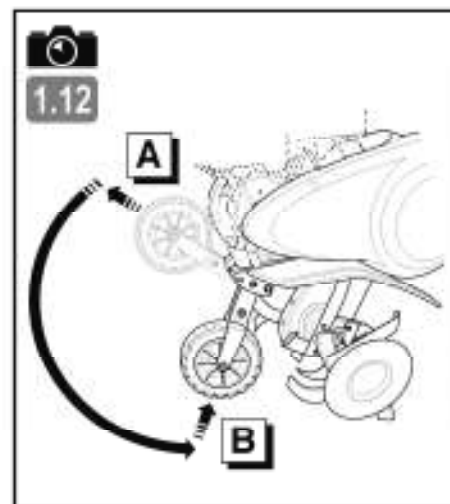
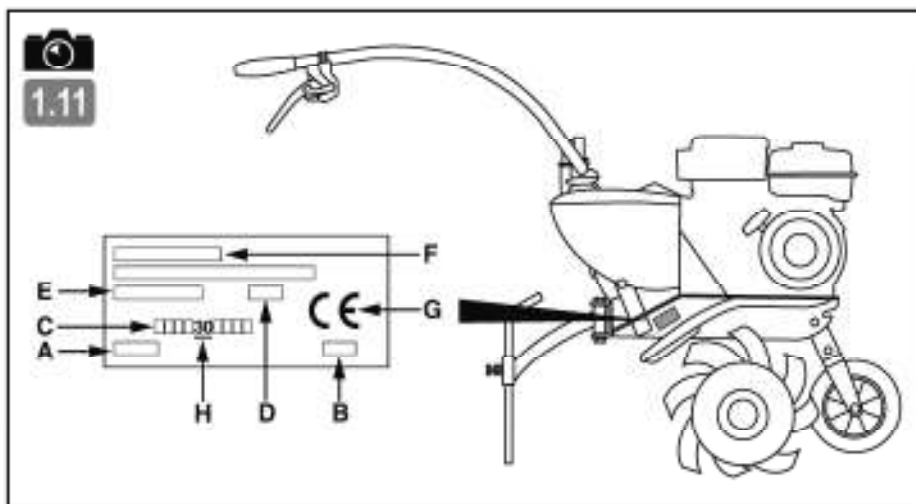

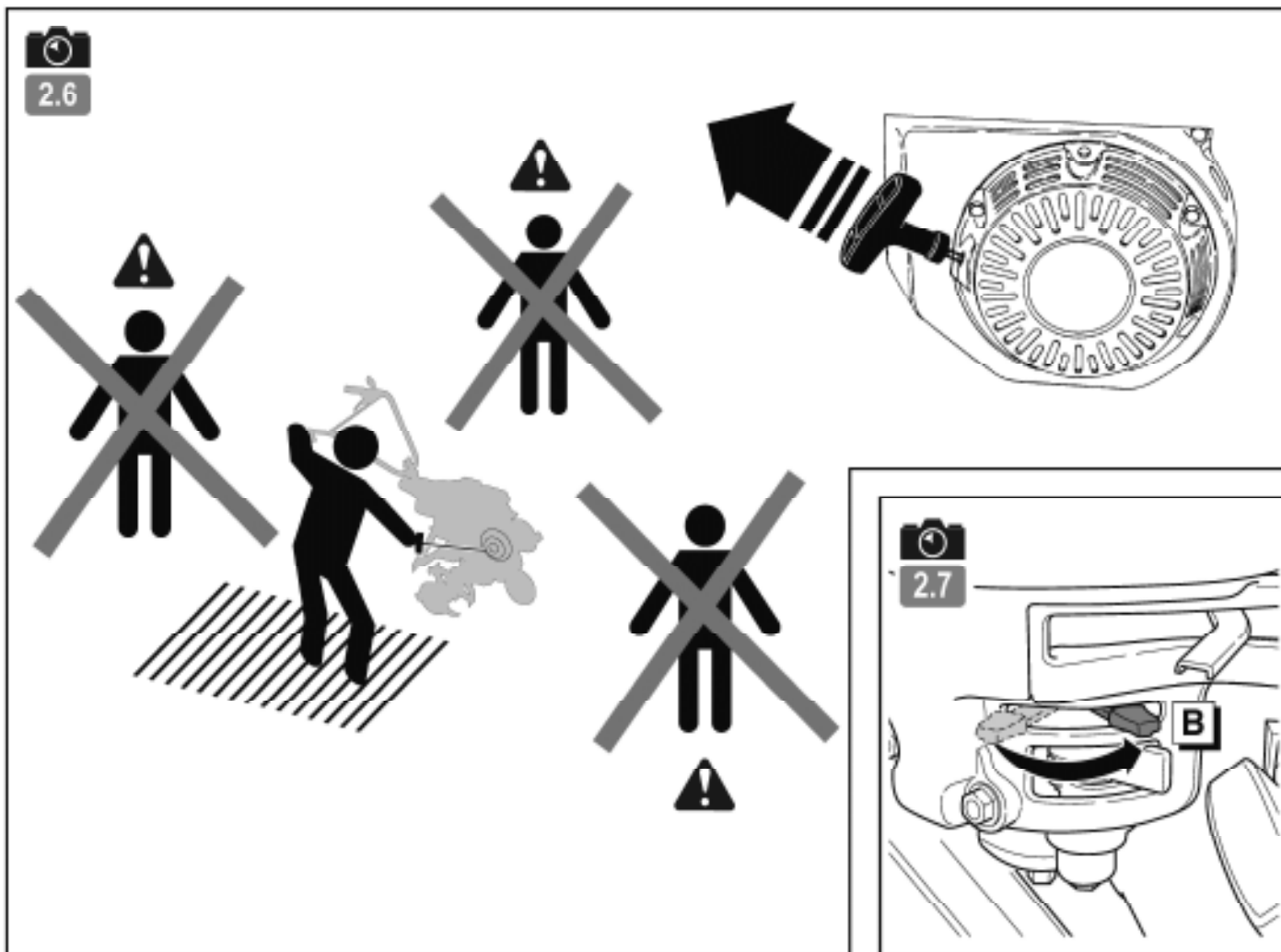
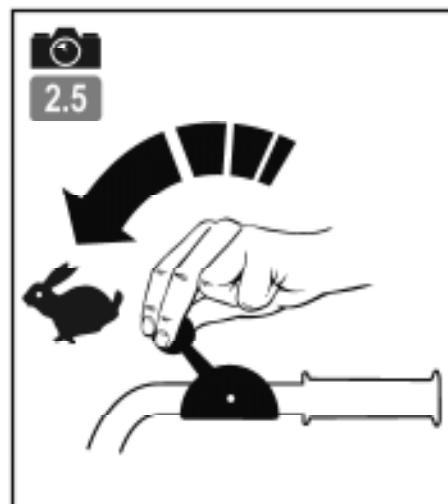
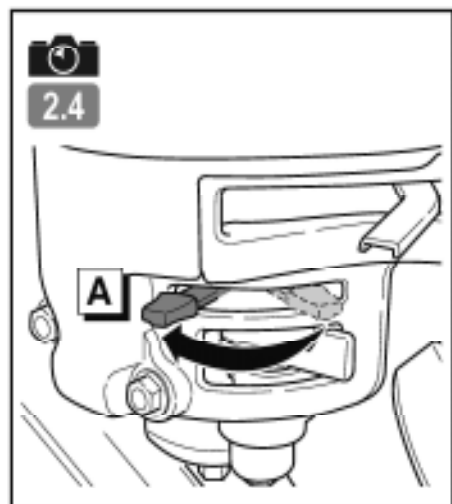
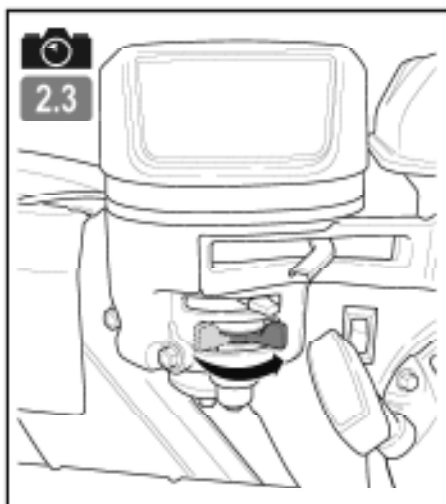
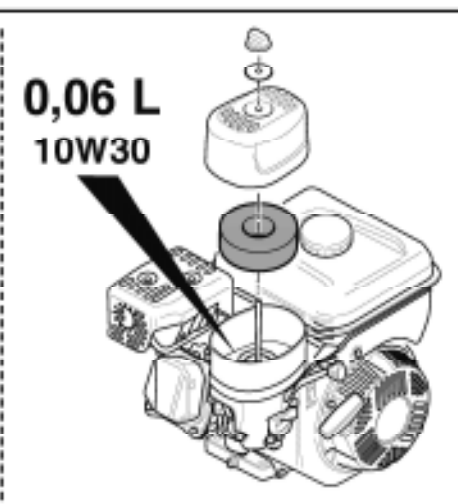
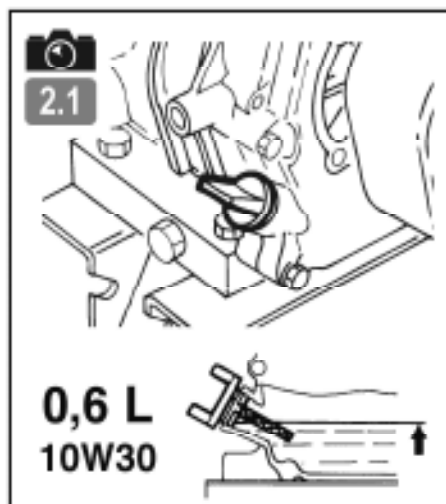

3.1

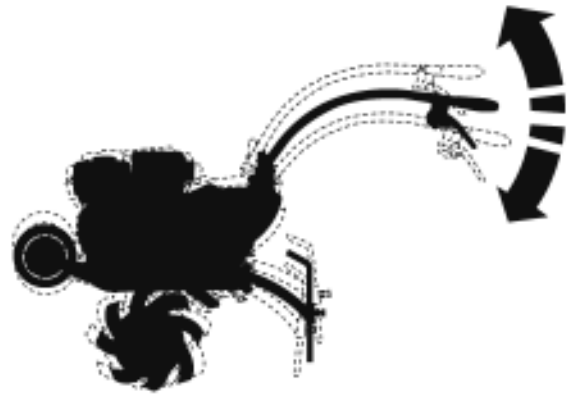

3.2

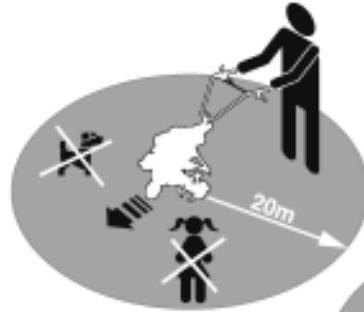
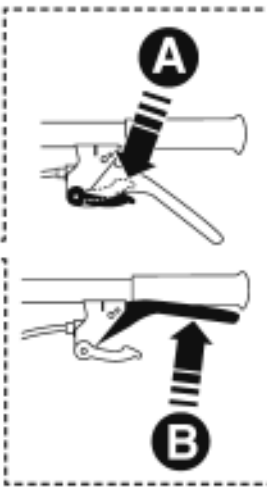

4.1



4.2



4.3



4.4

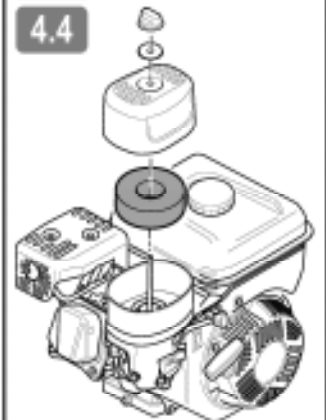



5.1



A

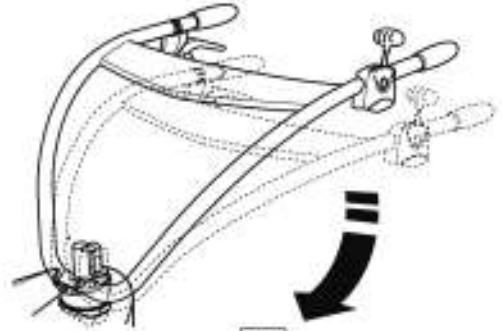

B



C

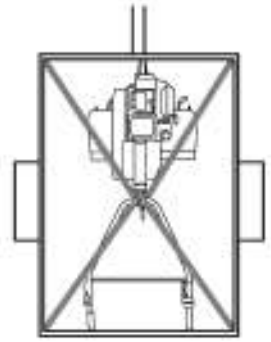
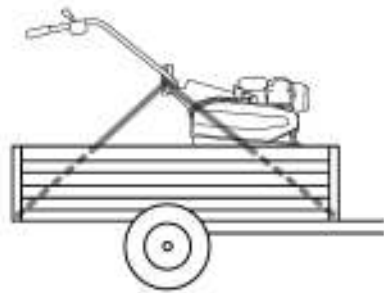

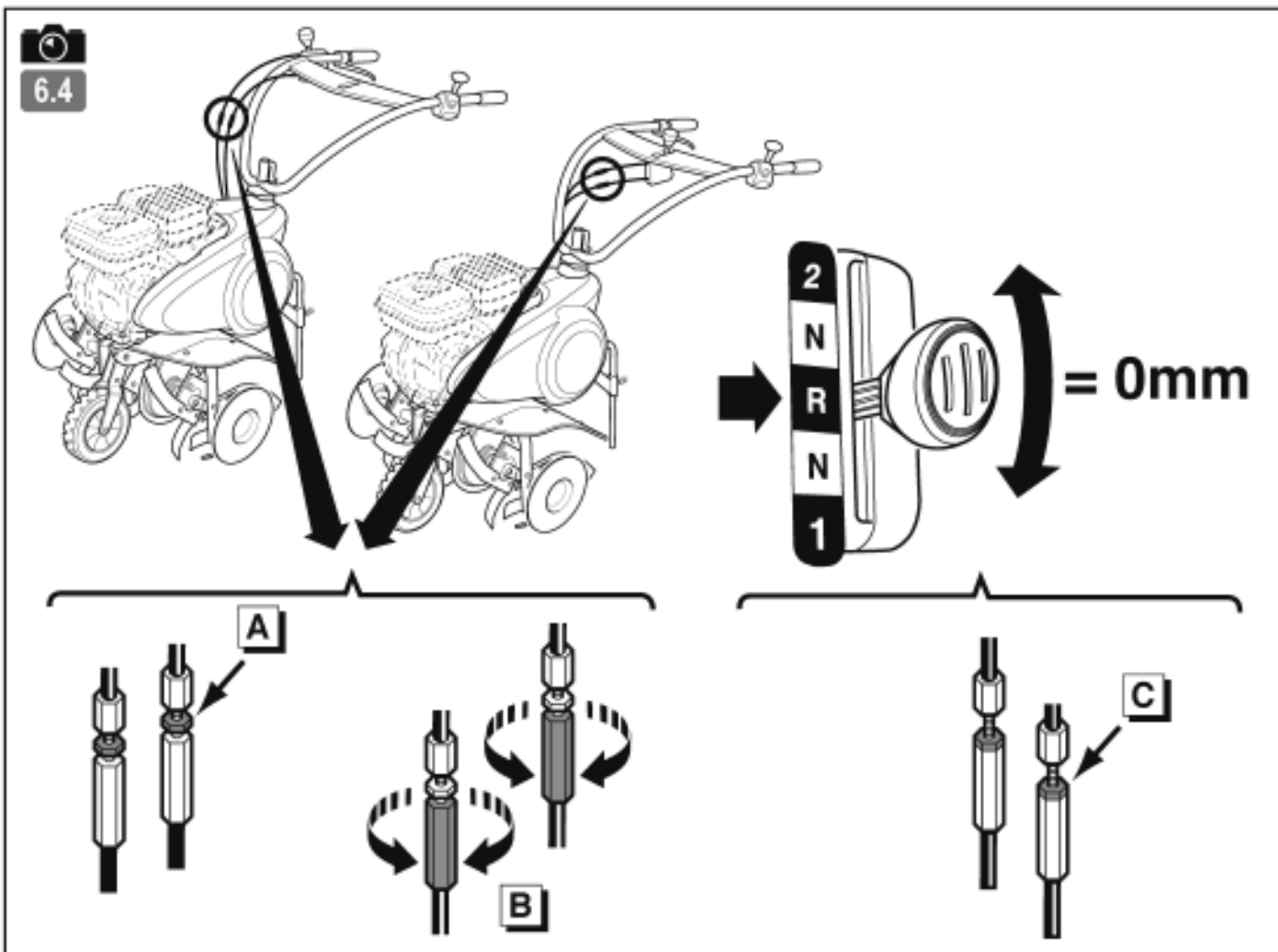
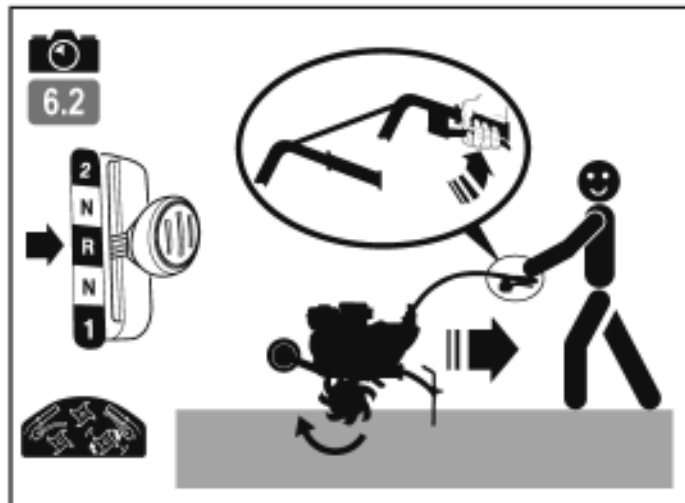
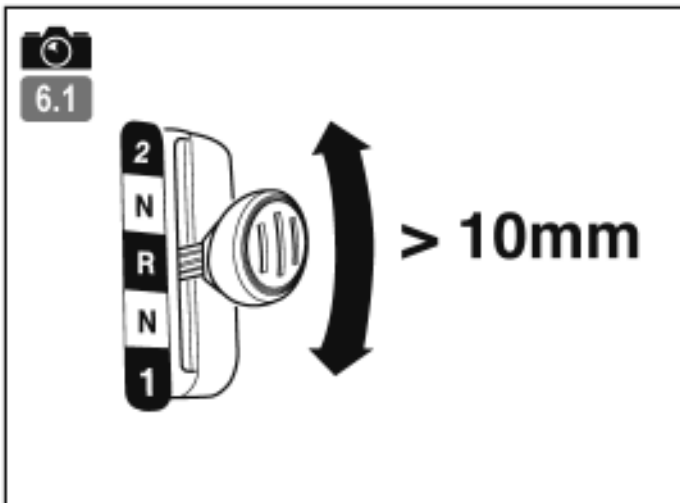

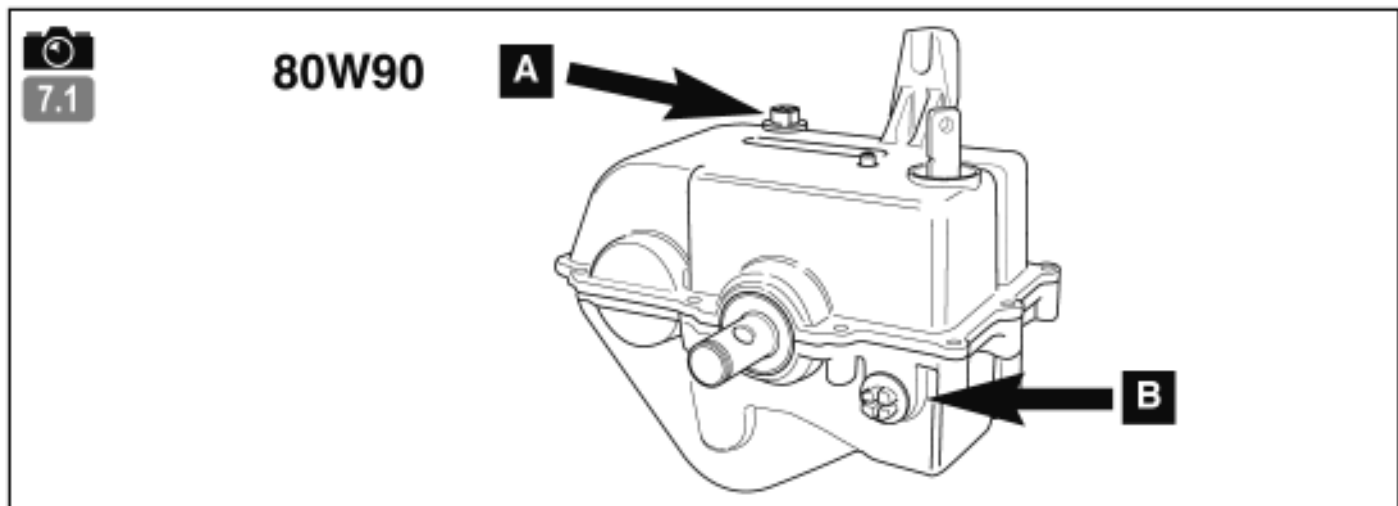
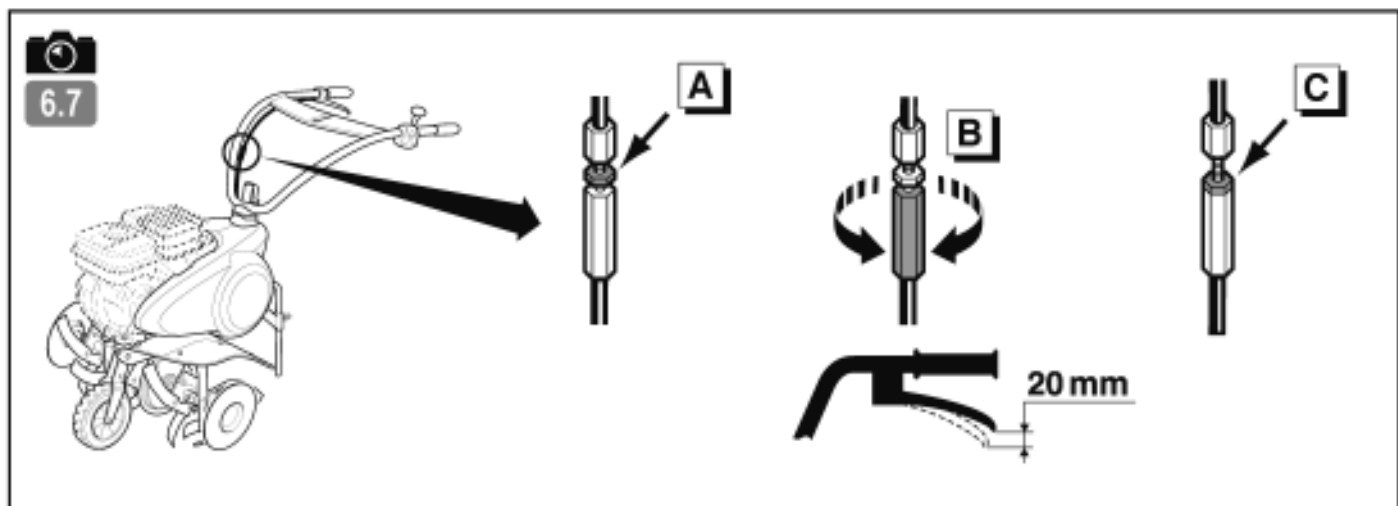
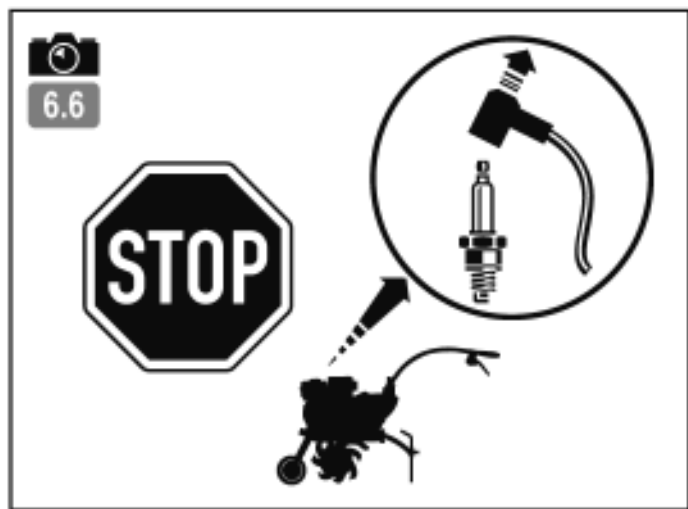
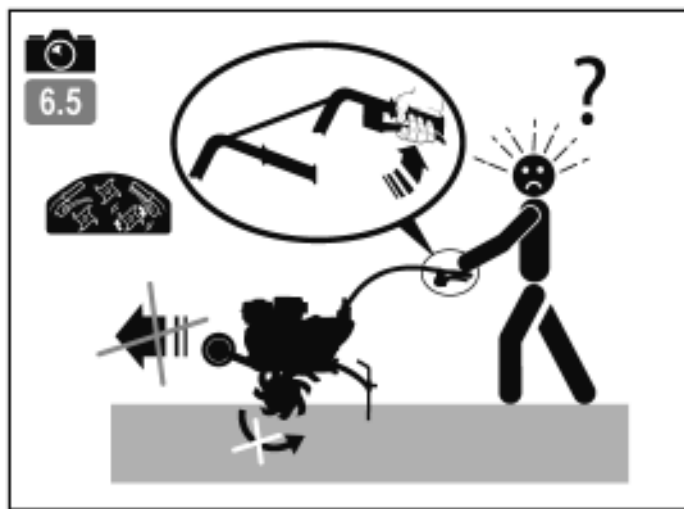

Ábrák magyarázata



FIGYELEM

Veszély

FIGYELEM

Forgó alkatrészek

FIGYELEM

Olvassa el a használati utasítást

FIGYELEM

Olvassa el a kezelési utasítást és bármilyen tevékenység megkezdése előtt kapcsolja szét a gyertyát

FIGYELEM

Ne használja védelem nélkül (forgó elemek)

Viseljen hallásvédő eszközt

**Gázkar kezelése
(Motortípustól függően)**

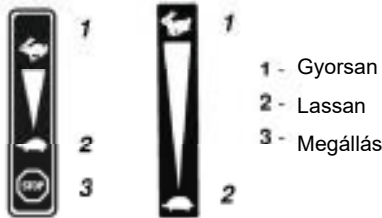

**Indító
(verziótól függ)**



**kikapcsoló
(Motortípustól függően)**

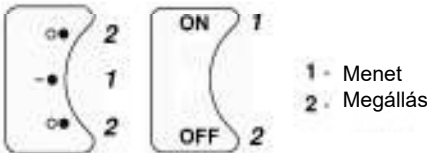

**Sebesség váltás
(választható)**



2: Gyors előremenet

N: Üres állás

R: Hátramenet

1: Lassú előremenet

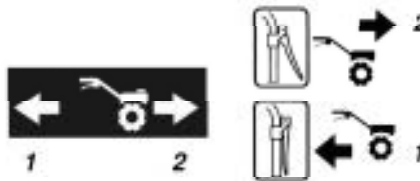

1: Hátramenet

2: Előremenet

Kuplung kar



Szétkapcsolva
Bekapcsolva



Ne érjen hozzá a forró felületekhez



A kipufogógázok veszélyesek
Ne használja rosszul szellőző területeken



Üzemanyag utántöltése előtt
kapcsolja ki a motort



Starter



Akkumulátor feltöltése maximum 8h



Használt vagy általános piktogramok

MŰSZAKI INFORMÁCIÓK

Gép modell	VARIO 65B C3	Akustikus nyomás szintje a vezető munkahelyén (EN12733 : 2001 / A1 : 2009)	cB(A)	84.5	
Súly	kg	58			
Motor modell	950SERIES	Szélső hiba	cB(A)	1	
Tiszta teljesítmény* motor fordulatszámra	KW rpm/min	4.7 3600	Akustikus nyomás mért szintje (EN12733 : 2001 / A1 : 2009)	cB(A)	
Névleges teljesítmény Névleges motor fordulatszám	KW rpm/min	4.5 3300	Szélső hiba	cB(A)	
Akustikus nyomás garantált szintje	dB(A)	98	Vibrációs szint a kezelő kezén (EN12733 : 2001 / A1 : 2009)	m/s ²	4.7
			Szélső hiba	m/s ²	2

*Az ebben a dokumentumban megadott motorteljesítmény az a nettó teljesítmény, amelyet a sorozatgyártású motor SAE J 1349 szerinti vizsgálatokor egy adott fordulatszámon érnek el. Egy másik gyári motor teljesítménye eltérhet ettől az értéktől. A gépbe szerelt motor tényleges teljesítménye különböző tényezőktől függ, mint például a fordulatszám, a hőmérsékleti viszonyok, a páratartalom, a légnyomás, a karbantartás és mások.

MEGJEGYZÉS: A folyamatos műszaki fejlesztés miatt a gyártó figyelmeztet, hogy a kézikönyv nem minősül szerződéses dokumentációnak, és fenntartja a jogot a gép specifikációjának előzetes értesítés nélküli megváltoztatására.

Kicsomagolás

1.1



FIGYELEM:

A motoros talajmaró nem megfelelő felszerelése súlyos sérüléseket okozhat. Ügyeljen arra, hogy minden utasítást gondosan kövessen.



FONTOS FIGYELMEZTETÉS:

Vigyázzon, hogy a doboz levágásakor ne vágja el a kábelt, és ne karcolja meg a gép festését.

Ábra	Csomag tartalma
A	Zacskó címkékkel + kis alkatrészek + zacskó csavarokkal
B	Motor blokk
C	Védőfülek
D	Növény védők
E	Állítható állvány
F	További kések*
G	Szállító kerék

* verziótól függ

Kormány felszerelése

1.2

Sebesség kar felszerelése

1.3

Az összeszerelés típusát a gyárban határozzák meg:

1.3a - Hosszú kábel + teljes középső öv
Hosszú csavar használata (7)

1.3b - Rövid drótkötél + fűrt középső öv
Rövid csavar használata (8)

Kábel tartók felszerelése

1.4

Szállító kerék felszerelése

1.5 1.6



Ne blokkolja az anyát (5) a kerék megfelelő emelőfunkciójának fenntartása érdekében.

Az elülső tárcsa felszerelése

1.7

Védő fülek felszerelése

1.8

Szerszámok felszerelése

1.9

Szereljen fel 2 további pengét (F) és mind a 2 növényvédő tárcsát (D).

- Munkaszerszámok átmérője: 320mm

- Munkaszélesség: 4 vagy 6 kés
590/850mm



Ne használjon 320 mm-nél nagyobb átmérőjű és 850 mm-nél nagyobb munkaszélességű forgótárcsákat.
Tartsa be a kés és a csapszegek rögzítési irányát.

Részek leírása

1.10

- 1 - Gázpedál vezérlés
- 2 - Motor
- 3 - Szállító kerék
- 4 - Forgószerszámok
- 5 - Növényvédők *
- 6 - Védőfülek
- 7 - Első vezérlőkar
- 8 - Szíjburkolat
- 9 - Fogantyú beállítása
- 10 - Kuplungkar
- 11 - Váltókar
- 12 - Megszakító*

* Verziótól függően

Gépezonosító címke

1.11

- A - Névleges teljesítmény
- B - Súly kilogrammban
- C - Sorozatszám
- D - Gyártás éve
- E - Gép típusa
- F - A gyártó neve és címe
- G - CE-jelölés
- H - 3D - Motoros kultivátor hőmotorral

Szállító kerék

1.12

A - Munka elhelyezés

B - Szállítási elhelyezés

Fogantyú elrendezése

1.13

A - Magasság állítás

B - Dőlés állítás

Elülső tárcsapozíciók

1.14

A - Kemény felület

B - Puha felület

GÉP BEINDÍTÁSA



2.1

Olaj töltése és a mérő

Töltse fel az olajsíntet a motorházban.
Töltse fel a légszűrőházba ugyanazt az olajat az OILLEVEL jelzésig.



2.2

Üzemanyag töltés

Super vagy ólommentes vagy SP95 E10.



2.3

Olaj töltése és a mérő



2.4

Fordítsa a startert "A" helyzetbe



2.5

Gázkar

Tolja a gázkart a Nyúlig.



2.6

Húzza meg az indítókart.



A gép elindításakor legyen mindig biztonságos helyzetben



2.7

Starter

Tegye a startert B helyzetbe

HASZNÁLAT

Ezt a gépet a következőkre tervezték:

- A talaj előkészítése az ültetéshez
- Növények kapálása és a gyomok eltávolítása

Ez a gép nem professzionális használatra készült.



Bekapcsolás után ne hagyja a motort üresjáratban, és a lehető leghamarabb kezdje meg a munkát a munkaeszközök kezelőszerveinek bekapcsolásával.

Nem szükséges hagyni, hogy a motor bemelegedjen. A gép 2 percnél hosszabb üresjáratú futása terhelés nélkül károsíthatja a kuplungrendszert és a hajtószíjat.



3.1

Sebesség választás



Ne használja a kormánykart a tengelykapcsoló lenyomása nélkül.

1. Engedje ki a tengelykapcsolót
2. Mozdítsa a sebességválasztót
3. A sebességváltás megkönnyítése érdekében mozgassa a fogantyút felülről lefelé.

2: Gyors előremenet

N: Üres állás

R: Hátramenet

1: Lassú előremenet



Veszélyes a menetiránynak a hátramenetet használni.

Bekapcsolás előtt ellenőrizze, hogy nincsenek-e akadályok maga mögött, és csökkentse a motor fordulatszámát.



3.2

Tengelykapcsoló



Tartsa be a gép körüli 20m-es átmérőjű biztonsági zónát

A kés forgatásának elindításához használja a tengelykapcsolót.

LEÁLLÍTÁS



4.1

A vágószerszám kikapcsolása

Engedje el a tengelykapcsoló kart



4.2

MOTOR LEÁLLÍTÁSA

A gázkart tegye STOP pozícióba



4.3

Zárja el az üzemanyag csapot

MINDENNAPOS ELLENŐRZÉSEK

HU

A motor beindítása előtt ellenőrizze a következő pontokat:

- Nincsenek laza vagy törött szegecsek vagy anyák.
- Nem szivárog benzin vagy motorolaj.
- A környezet biztonsága.



2.1

A motorolaj tiszta szintje



2.2

Az üzemanyag elégséges szintje



4.4

A légszűrő részének tisztasága és olajszint



Ne használjon gyúlékony oldószereket a légszűrő szivacs részének tisztításához.

MOZGATÁS ÉS MANIPULÁCIÓ



5.1

Mozgatás



Kapcsolja ki a motort

A: Állítsa a kereket szállító helyzetbe

B: Tegye a kormány részt az alsó helyzetbe a könnyebb szállítás érdekében

C: A kormány segítségével emelje ki a késeket a földből és tolja előre

Mozgatás: Ne emelje fel a gépet. A gép súlyát a kézikönyv végén található adattábla tartalmazza. A biztonság érdekében használjon a gép súlyának és a munkakörülményeknek megfelelő emelési módszert

- A gép pótkocsiból történő be- és kirakodásához megfelelő rakodórampa használata szükséges

- Rögzítse megfelelően a gépet a biztonságos szállítás érdekében

SEBESSÉGVÁLTÓ BEÁLLÍTÁSA



6.1

Ha a sebességkar lazasága 10 mm-nél nagyobb, húzza meg újra a kábeleit.



6.2

- Váltson hátra menetbe
- Ellenőrizze a kés forgásirányát



6.3

Állítsa le a gépet és kapcsolja szét a gyújtógyertyát



6.4

Ha a sebességkar lazasága 10 mm-nél nagyobb, húzza meg újra a kábeleit.

A: Oldja ki a váltókar kábelfeszítőjének mindkét anyáját.

B: Egyszerre állítsa be mindkét kábelfeszítőt úgy, hogy a sebességkar az "R" -nél álljon 0 feszültséggel.

C:

Szorítsa vissza mindkét anyát
Illessze vissza a gyertyát
Kapcsolja be a gépet, és próbálja meg újra
Ha a probléma továbbra is fennáll, forduljon a kereskedőhöz

KUPLUNG BEÁLLÍTÁSA



6.5

Ha a "bekapcsolt" állásban rángatózó mozgás tapasztalható, vagy a kések nem forognak, állítsa be a tengelykapcsoló kábelt.



6.6

Állítsa le a gépet és kapcsolja szét a gyertyát



6.7

Ha a "bekapcsolt" állásban rángatózó mozgás tapasztalható, vagy a kések nem forognak, állítsa be a tengelykapcsoló kábelt.

A: Oldja ki a kuplung kábelfeszítőjének anyáját.

B: Állítsa be a feszítőt úgy, hogy a kuplungkar végén 20 mm-es emelést érjen el.

C:

Szorítsa vissza mindkét anyát
Illessze vissza a gyertyát
Kapcsolja be a gépet, és próbálja meg újra
Ha a probléma továbbra is fennáll, forduljon a kereskedőhöz

SEBESSÉGVÁLTÓ KARBANTARTÁSA



6.6

A sebességváltóban lévő 80W-90-es olajat 2 évente vagy 100 óránként kell cserélni.

A: Töltőnyak dugó

B: Szint

RENDSZERES KARBANTARTÁS (hivatalos szervizben kell elvégezteni)

A FOGASKEREKEK KENÉSE

Időszak: legfeljebb 50 óra vagy 1/év az áttelelés előtt.

HU

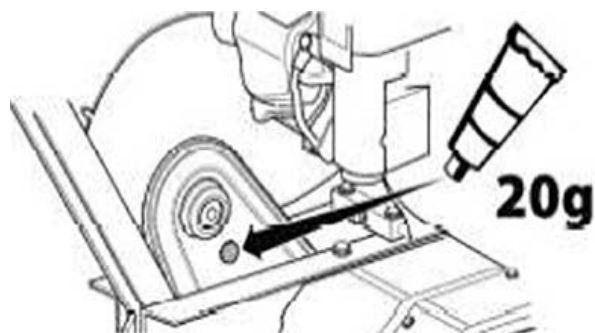

- 1 - Távolítsa el a sebességváltó tetején lévő dugót.
- 2 - Adjon hozzá 20 g lítium zsírt a csőbe.
- 3 - A dugó felszerelése
- 4 - Hagyja a vágógépet 30 másodpercig forogni

KARBANTARTÁSI PROGRAM (hivatalos műhelyben kell elvégezteni)

Az első 5 óra után

- Engedje ki a motorolajat

8 óránként vagy naponta

- Tisztítsa ki a légszűrőt *
- Tisztítsa ki a tömítők és vezérlők környékét
- Tisztítsa meg az indítófedelelet

25 óránként vagy egyszer évente

- Tisztítsa ki a légszűrőt *
- Tisztítsa ki a szűrőt

50 óránként vagy egyszer évente

- Engedje ki a motorolajat
- Ellenőrizze a kipufogót

Évente vagy 300 óránként

- Végezze el a légszűrő cseréjét
- Tisztítsa ki az előszűrőt
- Cserélje ki a gyertyát
- Végezze el az üzemanyagszűrő cseréjét
- Tisztítsa ki a hűtőrendszert levegővel *
- Ellenőrizze a szelepeket **

* Poros környezetben vagy szennyezett levegőben történő használat esetén gyakrabban kell tisztítani.

** Nem szükséges, ha nincsenek teljesítményproblémák (hivatalos szervizközpontban kell elvégezni).



(15)



■ www.pubert.com