

# SIGURO

## Mobile Air Condition

Mobile Air Condition  
Mobile Klimatisierung  
Mobilní klimatizace  
Mobilná klimatizácia  
Mobil klímaberendezések



- EN Translation of the operating instructions from the original language.  
DE Übersetzung der Bedienungsanleitung aus der Originalsprache.  
**CZ **Návod k použití v originálním jazyce.****  
SK Preklad návodu na použitie z originálneho jazyka.  
HU A használati utasítás fordítása eredeti nyelvről.

SGR-AC-A160W  
SGR-AC-C140W

# SIGURO

<b>ENGLISH</b>	<b>9</b>
Safety information	9
Service instructions	12
Technical specifications	19
Installation	19
Control via control panel	21
Remote control	22
Control via the application	24
Other functions	25
Cleaning and maintenance	26
Troubleshooting	27
<b>DEUTSCH</b>	<b>30</b>
Sicherheitshinweise	30
Dienstanweisungen	33
Technische parameter	41
Installation	42
Steuerung über das bedienfeld	43
Bedienung über die fernbedienung	45
Bedienung über die app	47
Weitere funktionen	48
Reinigung und wartung	49
Problemlösung	51
<b>ČESKY</b>	<b>54</b>
Bezpečnostní informace	54
Servisní návod	57
Technické parametry	64
Instalace	64
Ovládání prostřednictvím ovládacího panelu	66
Ovládání prostřednictvím dálkového ovládání	68
Ovládání prostřednictvím aplikace	70
Další funkce	70
Čištění a údržba	72
Řešení problémů	73
<b>SLOVENSKY</b>	<b>76</b>
Bezpečnostné informácie	76
Servisný návod	79
Technické parametre	86
Inštalácia	86
Ovládanie prostredníctvom ovládacieho panelu	88
Ovládanie prostredníctvom diaľkového ovládania	90
Ovládanie prostredníctvom aplikácie	92
Ďalšie funkcie	92
Čistenie a údržba	94
Riešenie problémov	95

<b>MAGYAR</b>	<b>98</b>
Biztonsági információk	98
Javítási útmutató	101
Műszaki paraméterek	109
Telepítés	109
Működtetés a működtető panelről	111
Működtetés a távirányító segítségével	113
Működtetés mobil alkalmazásból	115
Egyéb funkciók	115
Tisztítás és karbantartás	117
Problémamegoldás	118



Android

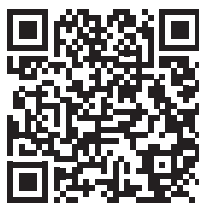

iOS

Scan the QR code to download the app.  
Scannen Sie diesen QR-Code, um die App herunterzuladen.  
Pro stažení aplikace si naskenujte tento QR kód.  
Na stiahnutie aplikácie si naskenujte tento QR kód.  
Az alkalmazás letöltéséhez olvassa be ezt a QR kódot.

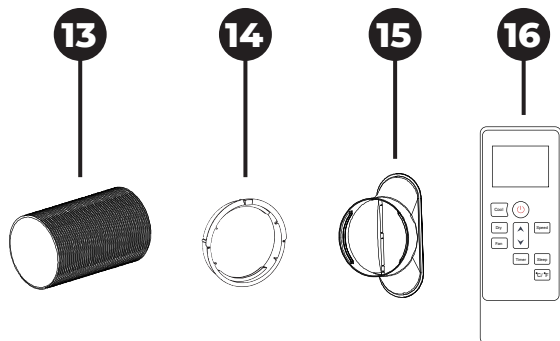
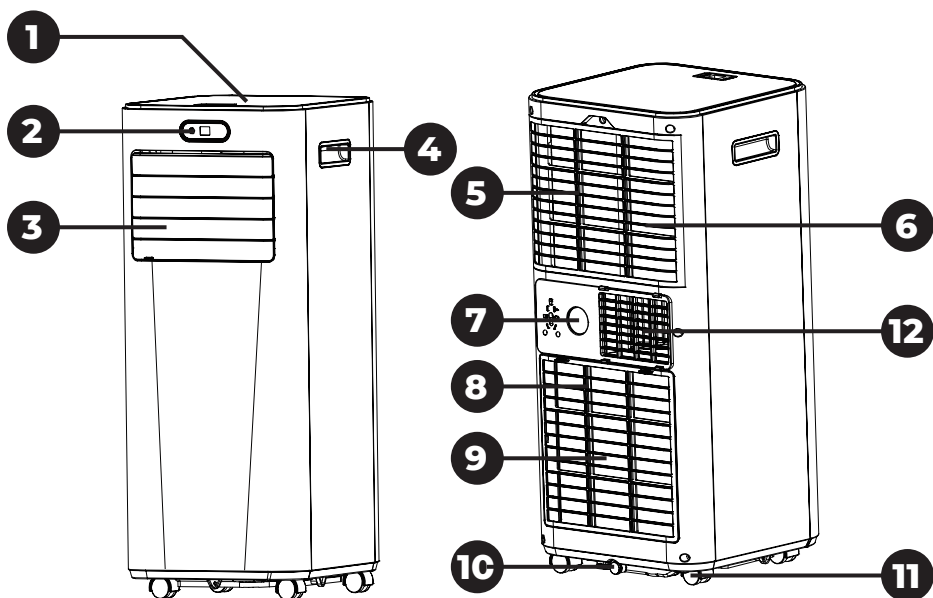



17



18



LOCK

1



SLEEP

2



TIMER

3



UP

4



5



DOWN

6



SPEED

7



MODE

8



POWER

9

1

2

3



4

10



5

9



6



7

8

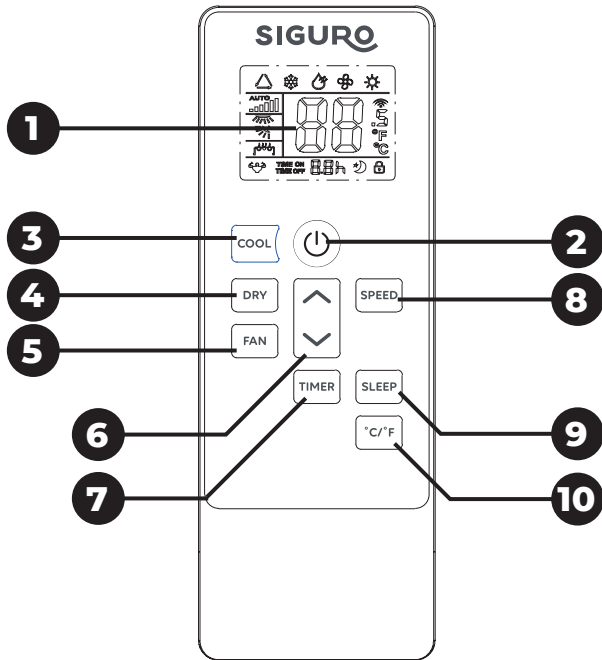

**1A**

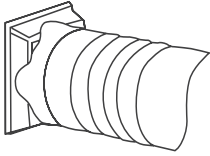

**1B**

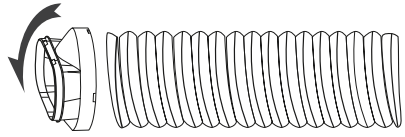

**1C**

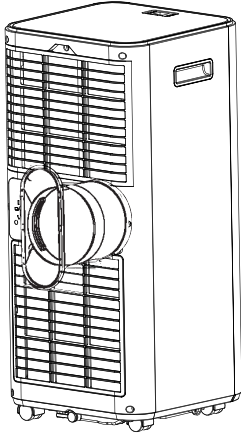

**1D**

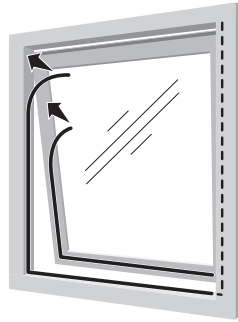

**1E**

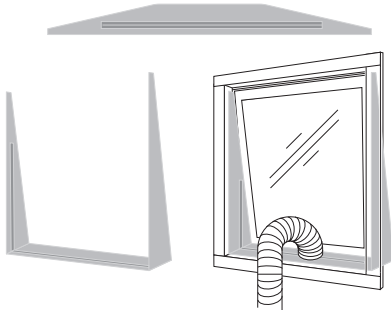

**1F**

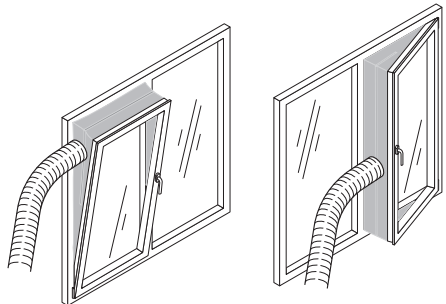

**2A**

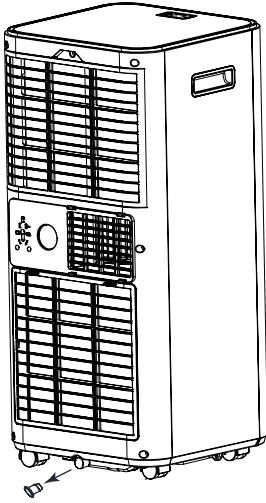

**2B**

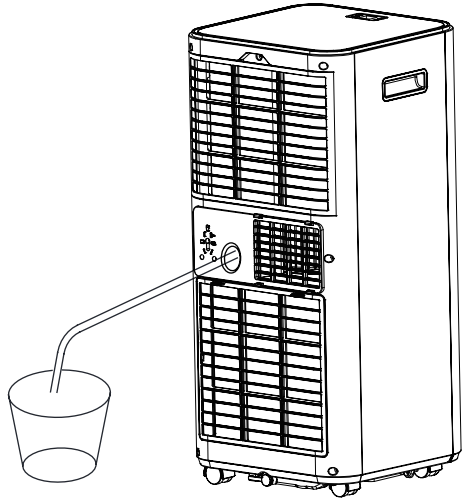

**2C**

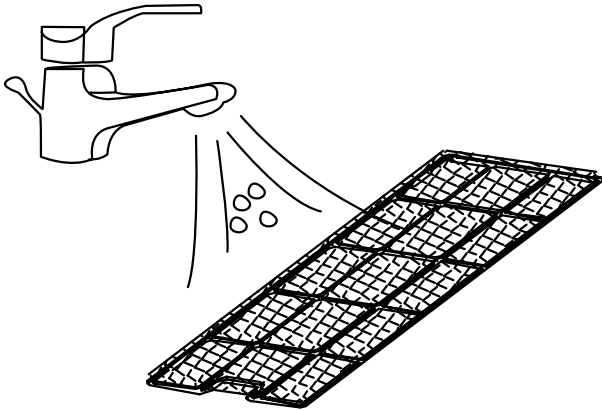



**Thank you for purchasing a SIGURO appliance. We thank you for your trust and are proud to introduce on the following pages the device, its functions and uses.**

We believe in a fair and responsible company, and therefore we only work with suppliers who meet our strict criteria of protecting the interests of their employees, preventing their abuse and providing fair working conditions.

If you need help with extensive maintenance or repair of the product, which requires intervention in its internal parts, our authorized service is available at the email address siguro@alza.cz or operators at the seller's info line. For your convenience in solving any problems with the product, we have unified these contact points and the above contacts can be used in the event of any complaints or post-warranty service.

## **SAFETY INFORMATION**

---



**Please read this manual carefully before use and keep it for future reference.**

### **TYPE Local air conditioner**



This appliance contains flammable refrigerant. If the refrigerant leaks and comes in contact with fire or heated parts, a harmful gas is formed and there is a risk of fire.



Read this manual thoroughly before using the appliance.



Additional information is available in the operating instructions and service manual.



Service personnel are obliged to read the operating instructions and service instructions carefully before putting the appliance into operation.

1. This appliance is intended for use by children 8 years of age and older and persons with reduced physical, sensory or mental capabilities, or lack of experience and knowledge, provided they have been given supervision or instruction concerning use of the appliance in a safe manner and understand the potential hazards
2. Cleaning and user maintenance must not be performed by children without supervision.
3. Children must not play with the device.

4. This appliance is intended for use by experts or trained personnel in shops, light industry and agriculture, or for commercial use by lay persons.
5. If the power cord is damaged, it must be replaced by the manufacturer, its service agent or similarly qualified persons in order to avoid a dangerous situation.
6. The appliance must be installed in accordance with national installation regulations.
7. **WARNING:** The room where the appliance is installed, operated and stored should have a floor area of at least: 7 m<sup>2</sup> (SGR-AC-A160W), 9 m<sup>2</sup> (SGR-AC-C140W).
8. While the appliance is in operation, ensure that there is sufficient free space around it for proper air circulation. The minimum distance of the appliance from walls, obstacles, etc. is 50 cm.
9. This appliance is intended for indoor use only. Do not use it outdoors.
10. **WARNING:** Do not cover the ventilation openings or obstruct them.
11. The appliance must only be serviced as recommended by the manufacturer.
12. Unventilated spaces in which the appliance is installed must be designed in such a way that any refrigerant leak does not accumulate and does not create a fire or explosion hazard.
13. **WARNING:** The appliance must be stored in a well-ventilated area where the room size corresponds to the room size specified for its operation.
14. **WARNING:** The appliance must be stored in a room where there is no open fire (e.g. gas appliance in operation) and ignition sources (e.g. electric heater in operation).
15. The appliance must be stored in such a way as to avoid the possibility of mechanical damage.
16. Before connecting the plug to the electrical outlet, make sure that the voltage indicated on the type plate of the appliance corresponds to the voltage in the outlet.
17. Plug the appliance into a properly grounded outlet only. Do not use extension cords or power adapters.
18. Do not touch the appliance with wet hands.
19. Do not expose the appliance to dripping or splashing water or other liquids.
20. To prevent the risk of electric shock, do not immerse the appliance, power cord, or plug in water or other liquids.
21. Do not leave the appliance unattended while it is in operation. Do not tilt or otherwise manipulate the appliance while it is in operation.
22. Make sure that the appliance is installed, operated and stored at a sufficient distance from sources of fire, flammable or explosive substances.
23. Do not place any objects on the appliance, do not sit on it or climb on it.
24. Do not insert fingers or other objects into the inlet and outlet openings.
25. Do not use the appliance if it has fallen, is damaged or shows signs of damage.
26. Do not unplug the power cord from the outlet while the appliance is

operating.

27. Always switch off the appliance and disconnect the plug from the electrical outlet if you are not going to use the appliance, if you want to move it, if you are going to clean it, if it is to be serviced, if you are assembling or disassembling it, etc.
28. Always unplug the power cord by pulling on the plug, not the cord. There is a risk of damage to the power cord and power outlet.
29. Keep the appliance clean. Follow the instructions in this operating manual. Do not use any harsh cleaning agents, chemicals, solvents, etc.
30. Do not damage, repair, modify or deform the appliance in any way. If the appliance is damaged, malfunctions or shows signs of damage switch it off and contact an authorized service center.
31. Store the appliance in a vertical position.

### **Specific safety instructions for appliances with R290 refrigerant**



#### **FAILURE TO FOLLOW THESE WARNINGS CAN CAUSE BURNS, DEATH, INJURY OR DAMAGE TO PROPERTY.**

1. This appliance is only designed for use with R290 as the specified refrigerant.
2. **WARNING:** Do not use any means to speed up the defrosting process or cleaning other than those recommended by the manufacturer.
3. The appliance must be stored in a room where ignition sources are not permanently in operation (e.g. open flame, gas appliance in operation, electric heating system in operation).
4. Do not puncture or incinerate the appliance.
5. Be aware that refrigerants do not have to be smelled.
6. The room where the appliance is installed, operated and stored should have a floor area of at least: 7 m<sup>2</sup> (SGR-AC-A160W), 9 m<sup>2</sup> (SGR-AC-C140W).
7. The appliance must be installed in accordance with national installation regulations.
8. The refrigerant is located in a closed circuit. Only a qualified technician may service!
9. Do not release refrigerant into the atmosphere.
10. Refrigerant R290 is flammable and heavier than air.
11. It usually collects close to the ground, but fans can suck it in and put it into circulation.
12. If refrigerant is released or suspected leaked, untrained personnel must not be allowed to try to find the cause.
13. The appliance uses an odorless refrigerant.
14. The fact that the refrigerant is odorless does not mean that there could be no leakage.
15. If a leak occurs, immediately evacuate all persons from the room, ensure adequate ventilation and inform the local fire department of the location of the propane gas leak.
16. Do not allow people to return to the room until a qualified service

technician arrives and the technician confirms that it is possible to return to the room safely.

17. It is forbidden to use open flames, cigarettes or other sources of ignition in the vicinity of the appliance.
18. The components are designed for refrigerant and are non-flammable and non-igniting. Components must always be replaced with identical original spare parts.

## SERVICE INSTRUCTIONS

---



### WARNING:

Any person involved in or participating in work on the refrigeration circuit should have a valid certificate from an industry-accredited assessment body that officially approves his/her competence to safely handle refrigerants to an industry-recognized specification.



### WARNING:

Service must only be performed as recommended by the manufacturer. Maintenance and repairs require the assistance of additional professional personnel competent to use flammable refrigerant.

If you do not understand some parts or need help, contact the manufacturer's service department.

## 1. Service information

Please observe these warnings when servicing the appliance with R290 refrigerant.

### 1.1 Workspace control

Prior to working on a system containing flammable refrigerants, safety checks are necessary to ensure that the risk of ignition is minimized. The following precautions must be observed before repairing the cooling system.

### 1.2 Work procedure

The work must be carried out in a controlled manner so as to minimize the risk of flammable gases or vapors being present during the work.

### 1.3 Total workspace

The entire maintenance crew and others working on site must be instructed about the nature of the work performed. Work in confined spaces must be avoided. The space around the workplace must be divided into sections. It must be ensured that indoor conditions are safe by inspecting flammable materials.

### 1.4 Checking the presence of refrigerant

The room must be inspected with an appropriate refrigerant detector before and during work to ensure that technicians are aware of the potentially flammable atmosphere. It must be ensured that the use of leak detection equipment is suitable for use on flammable refrigerants, that is, non-sparking, appropriately sealed or inherently safe.

### 1.5 Presence of fire extinguisher

If any work is to be carried out on the refrigeration equipment or associated parts in

warm area, a suitable fire extinguishing system must be available. The fire extinguisher must be powder or CO<sub>2</sub> in the vicinity of the filling area.

### **1.6 No sources of ignition**

No person performing work on the refrigeration system that involves exposing any piping that contains or has contained flammable refrigerant shall use any sources of ignition in a way that could lead to a risk of fire or explosion. All possible sources of ignition, including cigarette smoking, should be kept away from the installation, repair, removal and disposal site during which flammable refrigerant may be discharged into the surrounding area. Prior to work, the area around the equipment must be inspected to ensure that there is no risk of fire or ignition. "No smoking" signs must be posted.

### **1.7 Ventilated space**

It must be ensured that the room is open or adequately ventilated before the system is disrupted or work in warm environment is carried out. The ventilation intensity must last for the duration of the work. Ventilation should safely disperse any discharged refrigerant and preferably vent it to the atmosphere.

### **1.8 Inspection of cooling equipment**

If electrical components are changed, these components must be suitable for this purpose and meet the correct specifications. The manufacturer's maintenance and service instructions must always be followed. If in doubt, contact the manufacturer's technical department for assistance.

The following checks must be carried out on installations containing flammable refrigerants:

- The volume of the fill is in accordance with the size of the room in which the parts containing the refrigerant are installed;
- Ventilation units and outlets are working at full capacity and are not blocked;
- If an indirect refrigeration circuit is used, the second circuit must be checked for the presence of refrigerant;
- The marking of the device must always be visible and legible; markings and marks which are not legible must be fixed;
- Refrigeration pipes or components are installed in locations where they are unlikely to be exposed to any substances that may corrode refrigerant-containing components unless the components are constructed of materials that are intrinsically corrosion-resistant or are adequately protected against corrosion.

### **1.9 Inspection of electrical components**

Repairs and maintenance of electrical components must include safety checks and inspections of the components. If a malfunction occurs that could compromise safety, then no power supply must be connected to the circuit until the fault has been satisfactorily resolved. If the malfunction cannot be repaired immediately, it has to continue working; an appropriate temporary solution must be used. This must be reported to the owner of the facility so that all parties know about it.

Initial safety checks must ensure:

- That the capacitors are discharged: this must be done in a safe way to avoid the possibility of sparking;
- That no electrical components and wiring is exposed when filling, restoring and cleaning the system;
- That grounding is not interrupted.

## **2. Repairs of sealed components**

- 2.1 During the repair of sealed components, all electrical supply must be disconnected from the equipment being worked on before the sealed covers

are removed, etc. If it is absolutely necessary to have the equipment switched on during service, then a continuously operating leak detector has to be placed in the most critical location to warn of a potentially dangerous situation.

- 2.2 Special care must be taken to ensure that work on electrical components does not alter the cover to such an extent as to affect the level of protection. This must include damage to the cables, excessive number of connections and terminals not made to the original specification, damage to the seals, incorrect design of the seals, etc. It must be ensured that the device is installed securely. It must be ensured that the seals or sealing materials are not degraded in such a way that they no longer serve the purpose of preventing the entering of flammable materials. Spare parts must comply with the manufacturer's specification. The use of a silicone seal may suppress the effectiveness of some types of leak detection devices. Internally safe components do not have to be disconnected before they can be worked on.

### **3. Repairs of internal safe components**

No permanent inductive or capacitive loads shall be applied to the circuit without ensuring that the permissible voltage and current permitted for the equipment used are not exceeded.

Internally safe components are the only types that can be worked on in a flammable environment, even if they are live. The test equipment must be correctly dimensioned. Parts are replaced only by parts specified by the manufacturer. Other parts may ignite the refrigerant if it leaks into the environment.

### **4. Wiring**

Check that the wiring is not exposed to wear, corrosion, excessive pressure, vibration, sharp edges or any other adverse environmental effects. The inspection must also take into account the effects of aging or permanent vibrations from sources such as compressors or fans.

### **5. Detection of flammable refrigerants**

Under no circumstances may potential sources of ignition be used to search for or detect refrigerant leaks. The halogen burner (or any other detector using open flame) must not be used.

### **6. Leak detection methods**

The following leak detection methods are considered acceptable for systems containing flammable refrigerants.

Electronic leak detectors must be used to detect flammable refrigerants, but their sensitivity may not be adequate or may require recalibration. (The detection device must be calibrated in a refrigerant-free space). It must be ensured that the detector is not a potential source of ignition and is suitable for the refrigerant used. The leak detection device must be set to the percentage of LFL refrigerant and must be calibrated to the refrigerant used and the appropriate gas percentage (maximum 25%) confirmed.

Leak detection fluids are suitable for use with most refrigerants, but the use of chlorine-containing detergents must be avoided because chlorine can react with the refrigerant and corrode copper piping.

If a leak is suspected, all open fires must be eliminated / extinguished.

If a refrigerant leak is found, which requires brazing; all refrigerant must be removed from the system or separated (by closing the valves) in the part of the system remote from the leak. The system must then be purged with oxygen-free nitrogen (OFN), both before and after the brazing process.

## 7. Removal and pumping

Conventional procedures must be used if the cooling circuit is disturbed due to repairs - or for any other reason. However, it is important to keep to the best method due to flammability. The following procedure must be followed:

- remove the refrigerant;
- purge the circuit with inert gas;
- pump away;
- purge again with inert gas;
- open the circuit by cutting or brazing.

The circuit filling must be taken to the correct collection cylinders. The system must be "flooded" with OFN (oxygen-free nitrogen) to make the unit safe. The procedure may need to be repeated several times. Compressed air or oxygen must not be used for this task.

Flooding can be achieved by breaking the vacuum in the system using OFN and continuing to fill until the operating pressure is reached, then venting to air, and finally reducing to vacuum. This process must be repeated while the refrigerant is in the system. When the last OFN charge is used, the system must be vented to atmospheric pressure to allow the work to be done. This operation is absolutely necessary if brazing is to be performed on the piping.

It must be ensured that the outlets are not close to any source of ignition and that ventilation is provided.

## 8. Filling procedure

In addition to conventional filling procedures, the following requirements must be met.

- Care must be taken to ensure that using the filling equipment does not contaminate the various refrigerants. Hoses or piping must be as short as possible to minimize the amount of refrigerant contained in them.
- The cylinders must be held vertically.
- It must be ensured that the cooling system is grounded before filling the system with refrigerant.
- When filling is complete, the system must be labeled (if it does not already have a label).
- Extreme care must be taken to ensure that the cooling system is not overfilled.

It must be pressure tested with OFN before refilling the system. The system must be tested for leaks after filling but before starting operation. A verification test must be carried out before leaving the installation site.

## 9. Taking out of operation

Before performing this procedure, it is essential that the technician is fully acquainted with the equipment and all its details. Good practice is recommended to remove all refrigerant safely. Oil and refrigerant samples must be taken before this operation begins, if analysis is required before the regenerated refrigerant can be used again. It is essential that electricity is available before starting this activity.

- Introduction to the device and its operation.
- Electrical disconnection of the system.
- Before initiating the procedure, it must be ensured that:
  - mechanical equipment for handling the refrigerant cylinders was available if required;
  - all personal protective equipment was available and used correctly;
  - the removal procedure was constantly under the supervision of a competent person;

- collection devices and cylinders complied with the relevant standards.
- Drain the cooling system if possible.
- If it is not possible to achieve a vacuum, a manifold is made so that the refrigerant can be taken from different parts of the system.
- It must be ensured that the cylinder is placed on the scale before the collection takes place.
- The collection device is switched on and the manufacturer's instructions are used.
- Do not overfill the cylinders. (Not more than 80% of the liquid content).
- The maximum operating pressure of the cylinder is not exceeded, even temporarily.
- When the cylinders are properly filled and the process is completed, it is ensured that the cylinders and equipment are immediately removed from the installation site and all separation valves on the equipment are closed.
- The removed refrigerant must not be filled into another cooling system until it has been cleaned and inspected.

## 10. Labelling

The appliance must get a label stating that it has been taken out of service and does not contain refrigerant. The label must be dated and signed. It shall be ensured that the equipment has labels indicating that the equipment contains a flammable refrigerant.

## 11. Removal

When refrigerant is removed from the system, either for service or decommissioning, good practice recommends removing all refrigerants safely.

When transferring refrigerant to the cylinders, make sure that only the appropriate refrigerant removal cylinders are used. It must be ensured that the correct number of cylinders is available to contain the total fill of the system. All cylinders to be used must be designed for the refrigerant to be removed and marked with a label for this refrigerant (i.e. special refrigerant collection cylinders). The cylinders must be complete with a safety valve and holding shutoff valves in good working order. Empty collection cylinders are drained and if possible cooled before collecting.

The collecting equipment must be in good working order with a set of instructions for the equipment at hand and must be suitable for collecting flammable refrigerants. In addition, a set of calibrated scales must be available in good working order. The hoses must be complete with detachable couplings without leakage and in good condition. Before using the collecting device, it must be checked that it is in a satisfactory operating condition, has been properly maintained and that all associated electrical components are sealed to prevent ignition in the event of refrigerant discharge. In case of doubt, consult the manufacturer.

The drained refrigerant must be returned to the refrigerant supplier in the correct collecting cylinder and with the relevant agreed waste shipment letter. Refrigerants do not mix in the collection units and especially not in the cylinders.

If compressors or compressor oils are to be removed, ensure that they have been pumped to an acceptable level to ensure that flammable refrigerant does not remain in the lubricant. The pumping out procedure must be performed before the compressor is returned to the supplier. Only electric compressor housing heating must be used to speed up this process. When oil is drained from the system, it must be safely disposed of.













## Description of the appliance

- 1 Control panel
- 2 Front display
- 3 Outlet opening with adjustable slats
- 4 Handles (located on both sides)
- 5 Top air filter cover grille
- 6 Top air filter
- 7 Upper drain opening
- 8 Bottom air filter cover grille
- 9 Bottom air filter
- 10 Bottom drain opening
- 11 Castors
- 12 Flexible hose connection opening
- 13 Flexible hose
- 14 Hose inlet adapter
- 15 Hose outlet adapter
- 16 Remote control
- 17 Drain hose
- 18 Window mounting kit (window sealing foil, Velcro)

## Control panel

- 1 **LOCK** button: locks / unlocks the control panel
- 2 **SLEEP** button: turns sleep mode on / off
- 3 **TIMER** button: sets timer
- 4 **UP** button: sets timer time / temperature
- 5 Main display
- 6 **DOWN** button: sets timer time / temperature
- 7 **SPEED** button: used to set the fan speed
- 8 **MODE** button: used to select an operating mode
- 9 **POWER** button: turns the device on / off

## Main display

- 1  icon: sleep
- 2  icon: fan mode
- 3  icon: cooler mode
- 4  icon: air drier mode
- 5  icon: timer
- 6  icon: low fan speed
- 7  icon: high fan speed
- 8 Numerical display
- 9  icon: Wi-Fi
- 10  icon: control panel lock

## Remote control

- 1 Digital display
- 2  button: On/Off
- 3 **COOL** button: selection of the cooling operating mode
- 4 **DRY** button: selection of the drying operating mode
- 5 **FAN** button: selection of the fan operating mode
- 6 **▲/▼** buttons: set temperature and timer
- 7 **TIMER** button: enter timer settings
- 8 **SPEED** button: set fan speed
- 9 **SLEEP** button: set sleep function
- 10 **°C/°F** button: switch temperature units

## TECHNICAL SPECIFICATIONS

Parameters/Model	SGR-AC-A160W	SGR-AC-C140W
<b>Cooling capacity</b>	7 kBtu / hr	9 kBtu / hr
<b>Rated voltage</b>	220–240 V ~	220–240 V ~
<b>Rated frequency</b>	50 Hz	50 Hz
<b>Cooling power</b>	780 W	1005 W
<b>Energy consumption</b>	3.5 A	4.5 A
<b>EER cooling factor</b>	2.6	2.6
<b>Dehumidification capacity</b>	19.8 l	21.6 l
<b>Capacity of the built-in condensation tank</b>	600 ml	600 ml
<b>Refrigerant type and fill</b>	R290 / 140 g	R290 / 170 g
<b>Airflow (high / low speed)</b>	290 m <sup>3</sup> /h 260 m <sup>3</sup> /h	350 m <sup>3</sup> /h 310 m <sup>3</sup> /h
<b>Noise level</b>	≤ 65 dB (A) (high setting)	≤ 65 dB (A) (high setting)
<b>Maximum allowable value of excessive working pressure: Suction / discharge part of the cooling circuit</b>	0,7 / 3,2 MPa	0,7 / 3,2 MPa
<b>Dimensions</b>	698 × 310 × 315 mm	698 × 310 × 315 mm
<b>Weight</b>	20 kg	22.5 kg
<b>Operating temperature (cooling)</b>	16 °C to 32 °C	16 °C to 32 °C
<b>Recommended room size</b>	10 to 15 m <sup>2</sup>	12 to 18 m <sup>2</sup>

The declared noise emission value of the appliance is ≤ 65 dB (A), which represents the sound power level A with respect to the reference sound power of 1 pW.

## INSTALLATION

### Unpacking portable air conditioner

Remove the portable air conditioner and all its accessories from the package. Before disposing of the packaging, be sure to remove all components. Check if the portable air conditioner and accessories for damage.

## Placing the portable air conditioner

If the air conditioner was transported inclined at an angle greater than 45 °, leave it free standing in an upright position for at least 24 hours after unpacking. Place the air conditioner on an level and solid surface. Select such a place where sufficient air circulation will be ensured while the power outlet is easily accessible for quick disconnection. The minimum distance from walls or other obstacles is at least 50 cm. Ensure that the air intake holes and discharge are not blocked.

**Warning:** Never install portable air conditioner in close proximity to walls, drapes or other objects that could prevent inlet or air removal.

Do not place the portable air conditioner where:

- it will be near heat sources such as radiators, floor heating outlets, stoves or other equipment that produce heat;
- it will be in direct sunlight;
- the environment is too dusty;
- is insufficient ventilation such as cabinets or libraries;
- is uneven surface.

**Warning:** The room where the appliance is installed, operated and stored should have a floor area of at least: 7 m<sup>2</sup> (SGR-AC-A160W), 9 m<sup>2</sup> (SGR-AC-C140W). Do not place the appliance to places where flammable gas could leak.

## Flexible hose installation

The flexible hose must be connected to the portable air conditioner and lead out of the room, since it can contain excess heat and moisture.

**Warning:** Never change the flexible hose for another type or add an extension. This can cause efficiency reduction or even shutting down air conditioner due to low back-pressure.

When installing a flexible hose, proceed as follows:

1. On one end of the flexible hose insert the input adapter - see Figure 1 A.
2. On the other end of the flexible hose attach the output adapter - see Figure 1 B.
3. Use the input adapter to connect the flexible hose to the outlet opening at the rear of the air conditioner - see Figure 1 C.

## Installing a set for attachment to the window

1. Open the window on which you want to install the sealing foil.
2. Remove the underlying tape from the Velcro and glue the Velcro on those parts of the window and the frame where there are no hinges - see Figure 1 D. Make sure the window can be easily closed even after Velcro is glued on.
3. Attach the sealing foil to the Velcro so that the opening to which the flexible hose will be inserted is easily accessible - see Figure 1 E.
4. Make sure there is no gap between the window and seal where the air could escape. The window attachment kit is designed to be suitable for installation in most types of windows (both horizontal and vertical - see Figure 1 F).
5. Carefully unroll the flexible hose. Do not bend the flexible hose excessively.
6. Open the built-in Velcro and insert the flexible hose into the opening.
7. Close the Velcro tightly

**Note:** After using is finished, remove the flexible hose, remove the sealing foil and close the window.

# CONTROL VIA CONTROL PANEL

## On / Off

Plug the power cord for a power outlet and open the air outlet slats.

Press **POWER** to start the portable air conditioner. The display will light up.

The portable air conditioner starts in the default mode.

When not using the appliance, press **POWER** to go to standby mode. Pull out the plug from the power outlet to turn the air conditioner off completely.

**Warning:** Never remove the power cord plug from the power outlet while the portable air conditioner is in operation.

**Note:** Wait 2-3 minutes before switching on the air conditioner. This prevents possible damage to the air conditioner.

## Operating mode selection

Keep pressing **MODE** to select operating mode: cooler ❄️ – fan 🌀 – air drier ☁️. On each press of **MODE**, the display will show the icon of the currently selected operating mode.

### 1. Cooling operating mode ❄️

This mode is suitable if you need to reduce the room temperature.

Keep pressing **MODE** until the cooling icon ❄️ appears on the main display.

Press **UP/DOWN** to set temperature. You can set the temperature from 16 °C to 32 °C.

Repeatedly press **SPEED** to set fan speed to low 🌀 or high 🌀.

**Note:** The portable air conditioner automatically shuts off when the room temperature drops below the set temperature. Once temperature rises again, the appliance will turn back on.

### 2. Fan operating mode 🌀

This mode circulates air in the room, but does not cool it.

Keep pressing **MODE** until the fan icon 🌀 appears on the main display.

Repeatedly press **SPEED** to set fan speed to low 🌀 or high 🌀.

### 3. Drying operating mode ☁️

In this operating mode, you will need to drain the condensate regularly, or you will need to connect a drain hose to ensure constant condensate drainage. See the "**Condensate Drain**" section for more information.

Keep pressing **MODE** until the air drier icon ☁️ appears on the main display.

In this mode it is not possible to select the fan speed and temperature.

## Timer function

Portable air conditioner has two timer function modes - automatic shutoff and auto power.

### 1. Automatic shutdown

In Auto Shutdown mode, the portable air conditioner automatically turns off after the set timer time has elapsed.

While the portable air conditioner is running, press **TIMER**; the ⌚ icon will appear on the main display. Press **UP/DOWN** to set the shutdown timer. You can set the timer time from 1 to 24 hours.

When the set time has elapsed, the portable air conditioner automatically switches off

and switches to standby mode.

## 2. Automatic power on

In Auto Switch mode, the portable air conditioner automatically turns on after the timer time is elapsed.

While the portable air conditioner is on standby, press **TIMER**; the  icon will appear on the main display. Press **UP/DOWN** to set the time to activation. You can set the timer time from 1 to 24 hours.

When the set time has elapsed, the portable air conditioner automatically switches on in the setting in which it was previously switched off.

**Note:** To cancel a set timer, repeatedly press **UP/DOWN** until "00" appears on the display. Pressing **POWER** also cancels the timer function.

## Sleep function

Sleep mode can only be selected in cooling mode. This operating mode provides greater comfort during sleep, as the air conditioner is quiet and the display is dimmed. Press the button **SLEEP** to turn on the Sleep operating mode. The  icon appears on the main display. The display dims and the fan speed automatically decreases. The fan speed cannot be changed.

After one hour of operation, the temperature rises by 1 °C and after another hour of operation, the temperature rises again by 1 °C. This temperature will then be maintained for 10 hours.

After 10 hours, the air conditioner starts up again in cooling mode to the originally set temperature.

Press **SLEEP** at any time to cancel sleep mode.

## Control panel lock

The control panel can be locked to prevent accidental settings change, e.g. by children. Long-press **LOCK**; the  icon will appear on the main display. All buttons will be disabled.

To unlock the control panel, long-press **LOCK**; the  icon will disappear from the main display. All buttons will be re-enabled.

# REMOTE CONTROL

---

The remote control is supplied with inserted batteries from the manufacturer. To use the remote control, remove the protective foil from the battery compartment. This protects the batteries from discharge and damage during transport.

If you want to use the remote control, point it to the signal receiver on the appliance. The maximum range of signal sent from the remote control is 6 m. If obstacles are located between the remote control and the appliance, the signal cannot be transmitted.

If the inserted batteries are empty they must be replaced with the same type. Proceed as follows:

1. Remove the battery compartment cover.
2. Remove the empty batteries and insert two new AAA batteries. Observe correct polarity when inserting a battery.
3. Replace the cover.

If you will not use the remote control for a long time, we recommend removing the batteries. If the batteries leaked into the interior of the remote control, it could damage it.

**Warning:**

Never combine alkaline and rechargeable batteries. Never put batteries in fire, short circuit or damage them in any way. After the end of their lifetime, discard them in environmentally friendly manner. Never dispose of batteries in household waste.

**On / Off**

After connecting the plug in the power outlet press the button  to turn on the portable air conditioner.

The portable air conditioner starts in the default mode.

When not using the appliance, press  to switch to standby mode. The power light indicator turns off. Pull out the plug from the power outlet to turn the air conditioner off completely.

**Warning:** Never remove the power cord plug from the power outlet while the portable air conditioner is in operation.

**Note:** Wait 2-3 minutes before switching on the air conditioner. This prevents possible damage to the air conditioner.

**Operating mode selection**

Use the **COOL**, **FAN** and **DRY** buttons to select operating mode.

**Cooling operating mode**

This mode is suitable if you need to reduce the room temperature.

Press the **COOL** button to turn on the cooling operating mode. The display shows the cooling icon.

Use the / buttons to set required temperature. You can set the temperature from 16 °C to 32 °C.

Repeatedly press **SPEED** to set fan speed to low or high.

Press the button **SWING** to turn on the slats movement.

**Note:** The portable air conditioner automatically shuts off when the room temperature drops below the set temperature. Once temperature rises again, the appliance will turn back on.

**Fan operating mode**

The air in the room will circulate, but the air will not cool in this mode.

Press the button **FAN** to turn on the fan operating mode. The fan icon lights up on the display.

Repeatedly press **SPEED** to set fan speed to low or high.

**Drying operating mode**

In this operating mode, you will need to drain the condensate regularly, or you will need to connect a drain hose to ensure constant condensate drainage. See the "**Condensate Drain**" section for more information.

Press the button **DRY** to turn on the Dry operating mode. The drying icon appears on the display.

In this mode it is not possible to select the fan speed and temperature.

**Sleep operating mode**

Press the button **SLEEP** to turn on the Sleep operating mode. The display dims and the fan speed automatically decreases. The fan speed cannot be changed.

After one hour of operation, the temperature rises by 1 °C and after another hour of

operation, the temperature rises again by 1 °C. This temperature will then be maintained for 10 hours.

After 10 hours, the air conditioner starts up again in cooling mode to the originally set temperature.

## Timer function

Portable air conditioner has two timer function modes - automatic shutoff and auto power.

### Automatic shutdown

In Auto Shutdown mode, the portable air conditioner automatically turns off after the set timer time has elapsed.

While the appliance is on, press **TIMER**, then press ▲/▼ to set the time to shutdown. You can set the timer time from 1 to 24 hours.

When the set time has elapsed, the portable air conditioner automatically switches off and switches to standby mode.

### Automatic power on

In Auto Switch mode, the portable air conditioner automatically turns on after the timer time is elapsed.

While the appliance is on standby, press **TIMER**, then press ▲/▼ to set the time to activation. You can set the timer time from 1 to 24 hours.

When the set time has elapsed, the portable air conditioner automatically switches on in the setting in which it was previously switched off.

Note: To cancel a set timer, repeatedly press ▲/▼ until "00" appears on the display.

When you press the button , you can also cancel the timer function.

## Change of temperature units

Press the °C / °F button to change the temperature display from °C to °F and vice versa.

# CONTROL VIA THE APPLICATION

---

This appliance allows connection to a home Wifi network and subsequent control using the universal TUYA application. To download the app, scan the QR code on page 3 or search for "Tuya Smart" on the Apple App Store or Google Play Store.

1. After installing the application, create your account or log in to an existing account.
2. Activate the WIFI function in the settings of your appliance.
3. Place the mobile air conditioner about 5 meters away from your router.
4. As long as the mobile air conditioner is on, the Wi-Fi light flashes.

**Note:** If the mobile air conditioner is not paired with the app within 3 minutes, the Wifi light will turn off. If you need to perform again the pairing of the mobile air conditioner with the application, press and hold the button **TIMER** for 5s, the light indicator of Wifi will flash.

## WIFI Connected

### Method 1 – Connection via Bluetooth

Open the Bluetooth of your mobile phone or other device.

When WIFI indicator flashes, open the application and the unit will be connected via Bluetooth automatically.

### Method 2 – Connection via WIFI

When WIFI indicator flashes, select "**Add Device**" - "**Large Home Appliances**" - "**Portable**



**Air Conditioner (Wi-Fi)**", and follow the instructions on the display. Check the status of the WIFI indicator and choose the correct status.

If the WIFI indicator flash rapidly, it can be connected directly.

If the WIFI indicator flash slowly, press "**Go to Connect**" to connect the WIFI named "**SmartLife-XXXX**".

**Note:** Once the appliance has been successfully connected, the WIFI indicator lights up. Now you can operate the appliance by using the app.

Press and hold the TIMER button for about 5 seconds, the appliance is disconnected, and the WIFI indicator lights off.

## OTHER FUNCTIONS

---

### Automatic defrost

If the portable air conditioner is operated in a room where the temperature is very low, ice may form on the evaporator. In that event, automatic defrosting will activate and the **POWER** button will flash. The control sequence for automatic defrosting is as follows:

1. When the portable air conditioner is active in cooling or drying mode and the ambient temperature sensor detects the evaporator coil temperature has dropped below  $-1^{\circ}\text{C}$ , the defrost function turns on automatically to de-ice the evaporator and prevent damage to the appliance. The original operation of the portable air conditioner will resume automatically after the compressor has remained idle for 10 minutes or if the evaporator coil temperature has risen to  $7^{\circ}\text{C}$ .
2. When the appliance is in air drier mode, the coil temperature sensor reads below  $40^{\circ}\text{C}$ , the temperature differential between the coil and room is less than  $19^{\circ}\text{C}$ , and the compressor has been on for at least 20 minutes, automatic defrosting will activate for 5 minutes while the **POWER** button flashes.

### Overload protection

If the power supply is interrupted while the portable air conditioner has been in operation, the air conditioner will restart after the supply is restored, however, the compressor will not start until 3 minutes after the power supply is restored. This is a normal phenomenon to protect the compressor from damage due to overload.

### Drain of the condensate

If you use the portable air conditioner in dehumidification mode, you will need to drain the accumulated condensate regularly, or attach a drain hose to the upper drain hole to ensure constant condensate drainage.

### Manual drain of the condensate

1. If the condensate tank is full, the air conditioner will stop automatically. In this case, disconnect the power plug and carefully move the portable air conditioner to a place where the condensate can be drained.
2. Place a container under the lower drain hole into which the condensate will flow.
3. Carefully remove the drain plug and the condensate will start to flow - see Figure 2 A.

**Note:** As the condensate drains, you can tilt the portable air conditioner slightly to completely empty the condensate tank.

4. If your condensate drip pan is full, return the plug to the drain port to stop draining the condensate. Empty the container and then place it back under the opening.

Remove the plug and continue draining.

5. When the condensate stops flowing, insert the plug into the drain hole. Make sure that it is inserted firmly.
6. Move the portable air conditioner to its original position, plug the power plug into a power outlet, and turn on the air conditioner.

**Warning:** Never use the portable air conditioner without a properly sealed drain hole. Otherwise, condensate may leak onto the floor and damage the floor.

## Permanent drain of the condensate

If you need to ensure constant condensate drainage, proceed as follows:

1. Turn off the portable air conditioner and disconnect the power plug.
2. Remove the plug from the upper drain hole.
3. Insert the end of the drain hose into the upper drain hole. Make sure that it is inserted correctly, is not tangled or bent and do not place any objects on the hose - see Figure 2 B.
4. Insert the other end of the drain hose into an empty container or drain. It is important that the other end of the drain hose is located lower (20 ° or more) than the upper drain hole.

**Warning:** Under no circumstances immerse the end of the drain hose in water. Water could be sucked back into the portable air conditioner.

**RECOMMENDATION:** Fully unwind and straighten the drain hose before use.

## CLEANING AND MAINTENANCE

---

Always switch off the appliance, wait 2 to 3 minutes and then disconnect the plug from the power outlet before cleaning or any maintenance.

### Warning:

Never immerse the appliance, the power cord or the plug in water or any other liquid.

Do not use plastic or metal scrapers, harsh cleaners, chemicals, petrol, solvents or other similar substances to clean any parts of the appliance. The surface finish could be seriously damaged.

### Air filter cleaning

The air filter catches dirt and dust from the intake air, so it is important to clean the air filter approximately every two weeks if you use the portable air conditioner regularly. A dirty air filter reduces the efficiency of the portable air conditioner, and if it is heavily soiled or clogged, the portable air conditioner could be damaged.

The portable air conditioner is equipped with two air filters at top and bottom. Both filters need to be kept clean.

**Warning:** Never use a portable air conditioner with a damaged air filter or without a filter.

1. Make sure the portable air conditioner is turned off and the power cord plug is unplugged.
2. Remove the protective grille and take out the air filter.
3. To remove dust, use a vacuum cleaner fitted with a brush nozzle and set to low power.

If the air filter is dirtier, turn it upside down and rinse it under cold running water -

see Figure 2C. It is important that the water flows through the filter in the opposite direction than the air flows into the interior of the portable air conditioner. Set the filter aside and let it dry freely.

**Warning:** Never use a portable air conditioner with a wet or damp air filter. Do not dry the air filter in the dryer or use any other appliances (e.g. hair dryer, etc.) to speed up drying.

4. Prior to reinstallation, make sure that the air filter is clean and completely dry.
5. Put the air filter back in the portable air conditioner and put on the protective grille.

## Cleaning the outer casing

Wipe the outer casings of the portable air conditioner with a soft sponge soaked in lukewarm water with a little neutral detergent. Wipe dry.

## Storage

If you will not be using the portable air conditioner for a long time, you need to clean it properly and make sure its components are dry.

1. Turn off the air conditioner and unplug the power cord from the power outlet.
2. Disconnect the flexible hose and remove the sealing foil from the window.
3. Drain the condensate. Follow the instructions in the “**DRAINING CONDENSATE**” section.
4. Clean the air filter. Follow the instructions in the “**Cleaning the air filter**” section.
5. Make sure all components are dry. It is especially important to keep the evaporator and air filter dry. Otherwise, there is a risk of mold and odors. Leave the portable air conditioner in a dry and well-ventilated place for several days before storing. Alternatively, you can turn on the portable air conditioner, set the lowest fan speed, and leave the drain hose plugged in until the drain hose inside is dry inside.
6. Keep portable air conditioner in a well-ventilated place, out of reach of children or pets. Do not place any objects on the portable air conditioner. The portable air conditioner must be stored in an upright position. Never lay it down.

## TROUBLESHOOTING

Problem	Cause	Solution
Portable air conditioner does not work.	The power plug is not properly plugged in.	Plug in the power plug properly.
	Condensate tank is full.	Follow the instructions in the “ <b>DRAINING CONDENSATE</b> ” section.
	The temperature in the room is either too low or too high.	The operating temperature of the portable air conditioner is from 5 °C to 35 °C.

<b>Problem</b>	<b>Cause</b>	<b>Solution</b>
Portable air conditioner works, but only at reduced performance.	The air filter is dirty.	Follow the instructions in the " <b>Cleaning the air filter</b> " section.
	The air inlet is blocked.	Remove the obstacle in the air inlet.
	The door or window is open.	Close the door or window.
	The wrong operating mode and temperature are set.	Check the set operating mode and adjust the temperature as required.
	The flexible hose is not connected or is badly connected.	Connect the flexible hose correctly to the portable air conditioner.
Water leaks out of the portable air conditioner.	The condensate tank overflowed during the relocation.	Empty the condensate tank before moving it.
	The drain hose is twisted or bent.	Straighten the drain hose.
Portable air conditioner makes excessive noise.	Portable air conditioner is not placed on a flat surface.	Place the portable air conditioner on a flat, solid and stable surface.
	Some part of the outer casing is loose.	Check and secure the loose part.
	The sound resembles running water.	This is a refrigerant flow and is normal.

If the problem is not listed in the table above or if the problem persists, switch off the appliance, disconnect the plug from the electrical outlet and contact an authorized service center.

## WiFi troubleshooting

<b>Problem</b>	<b>Solution</b>
Network connection timed out.	Make sure you have selected the network name "SmartLife-XXXX".
	Turn off the portable air conditioner and unplug the power cord from the power outlet. Wait 10 seconds. Reconnect the plug and turn on the portable air conditioner. Open the app and pair again.

<b>Problem</b>	<b>Solution</b>
The WiFi light is off.	Press and hold the TIMER button.
	Turn off the portable air conditioner and unplug the power cord from the power outlet. Wait 10 seconds. Reconnect the plug and turn on the portable air conditioner.
The WiFi hotspot has disappeared and the WiFi light is flashing.	Turn off the portable air conditioner and unplug the power cord from the power outlet. Wait 10 seconds. Reconnect the plug and turn on the portable air conditioner.

## Error messages

<b>Problem</b>	<b>Cause</b>	<b>Solution</b>
E0	Communication error between motherboard and display board.	You have to check the wiring for damage. Contact an authorized service centre.
E1	Ambient temperature sensor error.	The ambient temperature sensor must be checked and replaced if necessary. Contact an authorized service centre.
E2	Coil temperature sensor error.	You have to check the coil temperature sensor and replace if necessary. Contact an authorized service centre.
Ft	Condensate tank is full.	Follow the instructions in the " <b>DRAINING CONDENSATE</b> " section.

Alza.cz, a. s. hereby warrants and represents that the radio devices type SGR-AC-A160W and SGR-AC-C140W comply with Directive 2014/53/EU.

**Wir bedanken uns für den Kauf des Geräts der Marke SIGURO. Wir sind dankbar für Ihr Vertrauen und freuen uns, Ihnen das Gerät auf den folgenden Seiten vorzustellen und Sie mit all seinen Funktionen und Verwendungszwecken vertraut zu machen.**

Wir glauben an ein faires und verantwortungsvolles Unternehmen und arbeiten daher nur mit Lieferanten zusammen, die unsere strengen Kriterien zum Schutz der Interessen der Mitarbeiter, zur Verhinderung von Missbrauch und fairen Arbeitsbedingungen erfüllen.

Wenn Sie Hilfe bei der umfassenden Wartung oder Reparatur des Produkts benötigen, die einen Eingriff in die Innenteile erfordert, stehen Ihnen unser autorisierter Kundendienst unter der E-Mail-Adresse siguro@alza.cz oder die Hotline des Verkäufers zur Verfügung. Bei der Lösung von Problemen mit dem Produkt haben wir diese Kontaktstellen vereinheitlicht. Die oben genannten Kontakte können auch bei Beschwerden oder Nachgarantieservice genutzt werden.

## SICHERHEITSHINWEISE



**Lesen Sie vor der Anwendung sorgfältig dieses Benutzerhandbuch durch und bewahren Sie es für den künftigen Gebrauch auf.**

### TYP Lokales Klimagerät



Dieses Gerät enthält entflammables Kältemittel. Wenn Kältemittel austritt und mit Feuer oder erhitzten Teilen in Berührung kommt, bilden sich schädliche Gase und es besteht Brandgefahr.



Lesen Sie diese Anleitung sorgfältig durch, bevor Sie das Gerät benutzen.



Weitere Informationen finden Sie in der Bedienungs- und Serviceanleitung.



Das Servicepersonal muss die Bedienungsanleitung und das Servicehandbuch sorgfältig lesen, bevor es das Gerät in Betrieb nimmt.

1. Dieses Gerät können Kinder im Alter von 8 Jahren und älter sowie Personen mit verminderten physischen, sensorischen und mentalen Fähigkeiten oder mangelnden Erfahrungen und Kenntnissen benutzen, sofern diese beaufsichtigt werden oder über die sichere Verwendung des

- Geräts unterwiesen wurden und die möglichen Gefahren verstehen.
2. Die durch den Benutzer vorgenommene Reinigung und Wartung darf nicht von Kindern durchgeführt werden, die nicht beaufsichtigt werden.
  3. Kinder dürfen nicht mit dem Gerät spielen.
  4. Dieses Gerät ist für den Gebrauch durch Fachleute oder geschulte Personen in Geschäften, in der Leichtindustrie und in der Landwirtschaft oder für den gewerblichen Gebrauch durch Laie bestimmt.
  5. Wenn das Netzkabel beschädigt ist, muss es vom Hersteller, seinem Servicetechniker oder einer ähnlich qualifizierten Person ersetzt werden, um gefährliche Situationen zu vermeiden.
  6. Das Gerät muss in Übereinstimmung mit den nationalen Installationsvorschriften installiert werden.
  7. **WARNUNG:** Das Gerät muss in einem Raum installiert, betrieben und gelagert werden, dessen Bodenfläche größer ist als: 7 m<sup>2</sup> (SGR-AC-A160W), 9 m<sup>2</sup> (SGR-AC-C140W).
  8. Achten Sie während des Betriebs des Geräts darauf, dass um das Gerät herum ausreichend Platz für eine gute Luftzirkulation vorhanden ist. Der Mindestabstand zwischen dem Gerät und Wänden, Hindernissen usw. beträgt 50 cm.
  9. Dieses Gerät ist nur für den Gebrauch innerhalb von Gebäuden vorgesehen. Verwenden Sie es nicht im Freien.
  10. **WARNUNG:** Decken Sie die Lüftungsöffnungen nicht ab und stellen Sie keine Hindernisse vor sie.
  11. Das Gerät darf nur entsprechend den Empfehlungen des Herstellers gewartet werden.
  12. Die unbelüfteten Räume, in denen das Gerät installiert ist, müssen so gebaut sein, dass sich im Falle eines Kältemittellecks kein Kältemittel ansammelt und keine Brand- oder Explosionsgefahr darstellt.
  13. **WARNUNG:** Das Gerät muss in einem gut belüfteten Raum gelagert werden, dessen Raumgröße mit der für den Betrieb angegebenen Raumgröße übereinstimmt.
  14. **WARNUNG:** Das Gerät muss in einem Raum gelagert werden, in dem ein offenes Feuer (z.B. eingeschaltetes Gasgerät) und Zündquellen (z.B. eingeschalteter elektrischer Heizkörper) nicht ständig in Betrieb ist.
  15. Das Gerät muss so gelagert werden, dass die Möglichkeit einer mechanischen Beschädigung ausgeschlossen ist.
  16. Bevor Sie den Stecker des Netzkabels in die Steckdose stecken, vergewissern Sie sich, dass die auf dem Typenschild des Geräts angegebene Spannung mit der Spannung Ihrer Steckdose übereinstimmt.
  17. Schließen Sie das Gerät nur an eine ordnungsgemäß geerdete Netzsteckdose an. Verwenden Sie keine Verlängerungskabel oder Steckeradapter.
  18. Berühren Sie das Gerät nicht mit nassen Händen.
  19. Setzen Sie das Gerät weder tropfendem noch spritzendem Wasser oder anderen Flüssigkeiten aus.
  20. Um einen Stromschlag zu vermeiden, dürfen Sie das Gerät, das Netzkabel oder den Netzstecker nicht in Wasser oder andere

Flüssigkeiten tauchen.

21. Lassen Sie das Gerät nicht unbeaufsichtigt, während es in Betrieb ist. Kippen Sie das Gerät nicht und fassen Sie es nicht an, während es in Betrieb ist.
22. Vergewissern Sie sich, dass das Gerät nicht in der Nähe von Feuerquellen, brennbaren oder explosiven Stoffen installiert, betrieben und gelagert wird.
23. Stellen Sie keine Gegenstände auf dem Gerät ab, setzen Sie sich nicht darauf und klettern Sie nicht darauf.
24. Stecken Sie keine Finger oder andere Gegenstände in die Ein- und Auslassöffnungen.
25. Verwenden Sie das Gerät nicht, wenn es heruntergefallen ist oder sichtbare Schäden aufweist.
26. Ziehen Sie den Stecker des Netzkabels nicht aus der Steckdose, während das Gerät in Betrieb ist.
27. Schalten Sie das Gerät immer aus und ziehen Sie den Netzstecker aus der Steckdose, wenn Sie das Gerät nicht benutzen, wenn Sie es transportieren, wenn Sie es reinigen, wenn es gewartet werden soll, wenn Sie es montieren oder demontieren wollen usw.
28. Trennen Sie das Netzkabel immer durch Ziehen am Stecker von der Steckdose, nicht durch Ziehen am Kabel. Es besteht die Gefahr, dass das Netzkabel oder die Netzsteckdose beschädigt werden.
29. Halten Sie das Gerät sauber. Befolgen Sie die Anweisungen in dieser Bedienungsanleitung. Verwenden Sie keine scharfen Reinigungsmittel, Chemikalien, Lösungsmittel usw.
30. Das Gerät darf nicht beschädigt, repariert, verändert oder anderweitig verformt werden. Wenn das Gerät beschädigt ist, nicht richtig funktioniert oder Anzeichen einer Beschädigung aufweist, schalten Sie es aus und wenden Sie sich an eine autorisierte Kundendienststelle.
31. Lagern Sie das Gerät in vertikaler Position.

### **Besondere Sicherheitshinweise für Geräte mit dem Kältemittel R290**



#### **DIE NICHTBEACHTUNG DIESER WARNHINWEISE KANN ZU EXPLOSIONEN, TOD, VERLETZUNGEN ODER SACHSCHÄDEN FÜHREN.**

1. Dieses Gerät ist nur für die Verwendung von R290-Gas als Kältemittel vorgesehen.
2. **WARNUNG:** Verwenden Sie keine anderen als die vom Hersteller empfohlenen Produkte zur Beschleunigung des Abtauvorgangs oder zur Reinigung.
3. Das Gerät muss in einem Raum gelagert werden, in dem keine Zündquellen ständig aktiv sind (z.B. offenes Feuer, eingeschaltetes Gasgerät, eingeschaltete elektrische Heizgeräte).
4. Das Gerät darf nicht durchstochen oder verbrannt werden.
5. Beachten Sie, dass das Kältemittel geruchlos sein kann.
6. Das Gerät muss in einem Raum installiert, betrieben und gelagert werden, dessen Bodenfläche größer ist 7 m<sup>2</sup> (SGR-AC-A160W); 9 m<sup>2</sup> (SGR-



AC-C140W).

7. Das Gerät muss in Übereinstimmung mit den nationalen Installationsvorschriften installiert werden.
8. Das Kältemittel befindet sich in einem geschlossenen Kreislauf. Die Wartung darf nur von einem qualifizierten Techniker durchgeführt werden!
9. Lassen Sie das Kältemittel nicht in die Atmosphäre entkommen.
10. Das Kältemittel R290 ist brennbar und schwerer als Luft.
11. Normalerweise sammelt es sich am Boden an, aber die Lüfter können es aufsaugen und in den Kreislauf freigeben.
12. Wenn das Kältemittel freigesetzt wird oder ein Kältemittelleck vermutet wird, darf ungeschultes Personal nicht versuchen, die Ursache zu finden.
13. Das im Gerät verwendete Kältemittel ist geruchlos.
14. Die Tatsache, dass das Kältemittel geruchlos ist, bedeutet nicht, dass es nicht freigegeben werden könnte.
15. Wenn ein Leck auftritt, evakuieren Sie sofort alle Personen aus dem Raum, sorgen Sie für ausreichende Belüftung und informieren Sie die örtliche Feuerwehr über den Ort des Propangaslecks.
16. Erlauben Sie Personen nicht, in den Raum zurückzukehren, bevor ein qualifizierter Servicetechniker eingetroffen ist und bestätigt hat, dass es sicher ist, in den Raum zurückzukehren.
17. Die Verwendung von offenem Feuer, Zigaretten oder anderen Zündquellen in der Nähe des Geräts ist verboten.
18. Die Komponenten sind für Kältemittel ausgelegt, sie sind nicht brennbar und nicht entflammbar. Die Komponenten müssen immer durch identische Originalersatzteile ersetzt werden.

## DIENSTANWEISUNGEN

---



### **WARNUNG:**

Jede Person, die an einem Kältemittelkreislauf arbeitet oder in diesen eingreift, sollte über ein aktuell gültiges Zertifikat einer von der Industrie akkreditierten Bewertungsstelle verfügen, das ihre Kompetenz für den sicheren Umgang mit Kältemitteln gemäß einer von der Industrie anerkannten Spezifikation offiziell bestätigt.



### **WARNUNG:**

Die Wartung darf nur gemäß den Empfehlungen des Herstellers durchgeführt werden. Wartung und Reparaturen erfordern die Assistenz eines anderen Fachpersonals, das im Umgang mit brennbaren Kältemitteln erfahren ist. Wenn Sie ein Teil nicht verstehen oder Hilfe benötigen, wenden Sie sich bitte an den Kundendienst des Herstellers.

## 1. Informationen über den Service

Bitte beachten Sie die folgenden Warnhinweise, wenn Sie ein Gerät mit dem Kältemittel R290 warten.

### 1.1 Raumkontrolle

Vor Arbeiten an einem System, das entflammbare Kältemittel enthält, sind Sicherheitsprüfungen erforderlich, um sicherzustellen, dass das Risiko einer Entzündung minimiert wird. Vor der Durchführung von Arbeiten am Kühlsystem sind folgende Vorsichtsmaßnahmen zu beachten.

### 1.2 Arbeitsablauf

Die Arbeiten sind kontrolliert durchzuführen, so dass die Gefahr des Vorhandenseins brennbarer Gase oder Dämpfe bei der Durchführung der Arbeiten auf ein Minimum beschränkt ist.

### 1.3 Gesamter Arbeitsbereich

Das gesamte Instandhaltungsteam und andere vor Ort arbeitende Personen sind über die Art der durchzuführenden Arbeiten zu unterrichten. Arbeiten in engen Räumen müssen vermieden werden. Der Bereich um den Arbeitsplatz muss in Abschnitte unterteilt werden. Es muss sichergestellt werden, dass die Bedingungen innerhalb des Raumes sicher sind, indem eine Prüfung auf brennbare Materialien durchgeführt wird.

### 1.4 Kontrolle des Vorhandenseins von Kältemittel

Der Bereich muss vor und während der Arbeiten mit einem geeigneten Kältemittel-Lecksuchgerät überprüft werden, um sicherzustellen, dass die Techniker auf potenziell entflammbare Atmosphären aufmerksam gemacht werden. Es muss sichergestellt werden, dass die verwendeten Messgeräte zur Leckageortung für brennbare Kältemittel geeignet sind, d.h. nicht funkenbildend, entsprechend abgedichtet und im Allgemeinen sicher sind.

### 1.5 Vorhandensein eines Feuerlöschers

Wenn heiße Arbeiten an Kühlgeräten oder zugehörigen Teilen durchgeführt werden sollen, müssen geeignete Feuerlöschgeräte zur Verfügung stehen. In der Nähe des Füllbereichs muss ein Pulver- oder CO<sub>2</sub>-Löschgerät vorhanden sein.

### 1.6 Keine Zündquellen

Niemand, der Arbeiten an einem Kältesystem durchführt, bei denen Rohrleitungen freigelegt werden, die brennbares Kältemittel enthalten oder enthalten haben, darf eine Zündquelle so verwenden, dass eine Brand- oder Explosionsgefahr entsteht. Alle möglichen Zündquellen, einschließlich Zigarettenrauch, sollten vom Ort der Installations-, Reparatur-, Demontage- und Entsorgungsarbeiten, bei denen möglicherweise brennbares Kältemittel in die Umgebung freigesetzt werden kann, ferngehalten werden. Vor Beginn der Arbeiten muss die Umgebung des Geräts überprüft werden, um sicherzustellen, dass keine Brand- oder Entzündungsgefahr besteht. Es müssen Schilder mit „Rauchverbot“ aufgehängt werden.

### 1.7 Belüfteter Raum

Es muss sichergestellt werden, dass der Raum offen oder ausreichend belüftet ist, bevor das System gestört wird oder heiße Arbeiten durchgeführt werden. Die Intensität der Belüftung muss während der gesamten Dauer der Arbeit anhalten. Durch die Belüftung sollte austretendes Kältemittel sicher abgeleitet und vorzugsweise in die Atmosphäre entlüftet werden.

### 1.8 Kontrolle der Kühlanlagen

Wenn elektrische Bauteile ausgetauscht werden, müssen diese Bauteile für den Zweck geeignet sein und den richtigen Spezifikationen entsprechen. Die Anweisungen des Herstellers zur Wartung und Instandhaltung müssen stets befolgt werden. Im

Zweifelsfall muss der technische Dienst des Herstellers um Hilfe gebeten werden. Bei Anlagen, die brennbare Kältemittel enthalten, müssen folgende Kontrollen durchgeführt werden:

- Die Größe der Füllung muss sich nach der Größe des Raumes richten, in dem die kältemittelhaltige Teile installiert sind;
- Die Lüftungsanlagen und -auslässe arbeiten mit voller Leistung und sind nicht blockiert;
- Wenn ein indirekter Kühlkreislauf verwendet wird, muss der andere Kreislauf auf das Vorhandensein von Kältemittel überprüft werden;
- Die Markierungen der Geräte müssen jederzeit sichtbar und lesbar sein; nicht lesbare Markierungen und Schilder sind zu reparieren;
- Kältemittelleitungen oder -bauteile sind an Orten zu installieren, an denen sie wahrscheinlich keinen Stoffen ausgesetzt sind, die kältemittelhaltige Bauteile angreifen können, es sei denn, diese Bauteile sind aus Werkstoffen hergestellt, die von innen korrosionsbeständig oder in geeigneter Weise gegen Korrosion geschützt sind.

## 1.9 Kontrolle von elektrischen Geräten

Die Reparatur und Wartung von elektrischen Bauteilen muss Sicherheitsprüfungen und die Inspektion von Bauteilen umfassen. Tritt eine Störung auf, die die Sicherheit beeinträchtigen könnte, so darf der Stromkreis so lange nicht mit Strom versorgt werden, bis die Störung zufriedenstellend behoben ist. Kann die Störung nicht sofort behoben werden, aber der Betrieb fortgesetzt werden muss, muss eine geeignete Übergangslösung verwendet werden. Dies muss dem Eigentümer der Einrichtung mitgeteilt werden, damit alle Beteiligten darüber informiert sind.

Die anfänglichen Sicherheitsüberprüfungen müssen sicherstellen:

- Dass die Kondensatoren entladen sind: dies muss auf sichere Weise geschehen, um die Möglichkeit eines Lichtbogens zu vermeiden;
- Dass beim Befüllen, Überholen und Reinigen des Systems keine elektrischen Bauteile und Leitungen freigelegt wurden;
- Dass die Erdung nicht unterbrochen ist.

## 2. Reparatur von abgedichteten Bauteilen

- 2.1 Bei der Reparatur von abgedichteten Bauteilen muss vor dem Entfernen von abgedichteten Deckeln usw. die Stromversorgung des Geräts getrennt werden. Wenn es absolut notwendig ist, dass das Gerät während der Wartungsarbeiten mit Strom versorgt wird, muss an der kritischsten Stelle ein dauerhaft arbeitendes Leckprüfgerät angebracht werden, um vor einer potenziell gefährlichen Situation zu warnen.
- 2.2 Es ist besonders darauf zu achten, dass bei Arbeiten an elektrischen Bauteilen das Gehäuse nicht so verändert wird, dass der Schutzgrad beeinträchtigt wird. Dazu gehören Schäden an Kabeln, eine übermäßige Anzahl von Anschlüssen und Klemmen, die nicht den Originalspezifikationen entsprechen, Schäden an Dichtungen, unsachgemäße Ausführung von Dichtungen usw. Es ist darauf zu achten, dass das Gerät sicher montiert ist. Es muss sichergestellt sein, dass die Dichtungen oder Dichtungsmaterialien nicht so beschädigt sind, dass sie nicht mehr den Zweck erfüllen, um das Eindringen entzündlicher Atmosphäre zu verhindern. Die Ersatzteile müssen den Spezifikationen des Herstellers entsprechen. Die Verwendung von Silikondichtungen kann die Wirksamkeit einiger Arten von Leckprüfgeräten beeinträchtigen. Eigensichere Komponenten müssen nicht abgeklemmt werden, bevor Arbeiten an ihnen durchgeführt werden können.

### 3. Reparatur von eigensicheren Komponenten

Es dürfen keine dauerhaften induktiven oder kapazitiven Lasten in den Stromkreis eingespeist werden, ohne dass sichergestellt ist, dass die zulässige Spannung und der zulässige Strom für das verwendete Gerät nicht überschritten werden.

Eigensichere Bauteile sind die einzigen, an denen in einer entflammaren Umgebung gearbeitet werden darf, auch wenn sie unter Spannung stehen. Das Prüfgerät muss richtig dimensioniert sein.

Die Teile dürfen nur durch die vom Hersteller angegebenen Teile ersetzt werden.

Andere Teile können dazu führen, dass sich das Kältemittel entzündet, wenn es in die Umwelt entweicht.

### 4. Verkabelung

Vergewissern Sie sich, dass die Verkabelung nicht durch Abnutzung, Korrosion, übermäßigen Druck, Vibrationen, scharfe Kanten oder andere negative Umwelteinflüsse beeinträchtigt wird. Bei der Inspektion müssen auch die Auswirkungen von Alterung oder ständigen Vibrationen durch Quellen wie Kompressoren oder Lüfter berücksichtigt werden.

### 5. Erkennung von brennbaren Kältemitteln

Bei der Suche nach Kältemittellecks oder deren Aufspüren dürfen unter keinen Umständen potentielle Zündquellen verwendet werden. Ein Halogenbrenner (oder ein anderer Detektor mit einer offenen Flamme) darf nicht verwendet werden.

### 6. Methoden zur Lecksuche

Die folgenden Lecksuchmethoden gelten als akzeptabel für Systeme, die brennbare Kältemittel enthalten.

Elektronische Leckprüfgeräte müssen zum Aufspüren brennbarer Kältemittel verwendet werden, aber ihre Empfindlichkeit ist möglicherweise nicht ausreichend oder muss neu kalibriert werden. (Das Leckprüfgerät muss in einem kältemittelfreien Bereich kalibriert werden). Es muss sichergestellt sein, dass der Detektor keine potentielle Zündquelle darstellt und für das verwendete Kältemittel geeignet ist. Das Leckprüfgerät ist auf den Prozentsatz des LFL-Kältemittels einzustellen und auf das verwendete Kältemittel zu kalibrieren, und der entsprechende Gasanteil (maximal 25 %) ist zu bestätigen.

Flüssigkeiten für die Lecksuche sind für die meisten Kältemittel geeignet, jedoch muss die Verwendung von chlorhaltigen Reinigungsmitteln vermieden werden, da Chlor mit dem Kältemittel reagieren und Kupferleitungen korrodieren kann.

Bei Verdacht auf ein Leck müssen alle offenen Feuer entfernt / gelöscht werden.

Wird ein Kältemittelleck festgestellt, das ein Hartlöten erfordert, muss das gesamte Kältemittel aus dem System entfernt oder in einem von der Leckstelle entfernten Teil des Systems isoliert werden (durch Schließen der Ventile). Das System muss dann sowohl vor als auch nach dem Lötprozess mit sauerstofffreiem Stickstoff (OFN) gereinigt werden.

### 7. Beseitigung und Entwässerung

Wenn der Kühlkreislauf für Reparaturen – oder aus anderen Gründen – unterbrochen wird, müssen konventionelle Verfahren angewendet werden. Wegen der Entflammbarkeit ist es jedoch wichtig, sich an die beste Methode zu halten. Dabei ist das folgende Verfahren zu beachten:

- das Kältemittel entfernen;
- den Kreislauf mit Inertgas reinigen;
- abpumpen;
- erneut mit Inertgas reinigen;
- Stromkreis durch Schneiden oder Hartlöten öffnen.

Die Kreislauffüllung muss in die richtigen Abnahme-Zylinder geleitet werden. Das System muss mit OFN (sauerstofffreiem Stickstoff) befüllt werden, um die Einheit sicher zu machen. Der Vorgang muss möglicherweise mehrmals wiederholt werden. Druckluft oder Sauerstoff dürfen für diesen Vorgang nicht verwendet werden. Das Durchfluten kann erreicht werden, indem das Vakuum im System mit Hilfe eines OFN unterbrochen wird und das Füllen fortgesetzt wird, bis der Betriebsdruck erreicht ist, dann Luft abgelassen wird und schließlich auf Vakuum reduziert wird. Dieser Vorgang muss so oft wiederholt werden, solange sich das Kältemittel im System befindet. Wenn die letzte OFN-Füllung aufgebracht ist, muss das System auf atmosphärischen Druck entlüftet werden, damit die Arbeit durchgeführt werden kann. Diese Tätigkeit ist unbedingt erforderlich, wenn Hartlötten an dem Rohr durchgeführt werden soll. Es ist darauf zu achten, dass sich die Auslassöffnungen nicht in der Nähe von Zündquellen befinden und dass für Belüftung gesorgt ist.

## 8. Abfüllen

Zusätzlich zu den konventionellen Abfüllverfahren sind die folgenden Anforderungen zu beachten.

- Es muss sichergestellt werden, dass die Verwendung von Abfüllanlagen nicht zu einer Kontamination mit anderen Kältemitteln führt. Die Schläuche oder Rohre müssen so kurz wie möglich sein, um die Menge des darin enthaltenen Kältemittels zu minimieren.
- Die Rollen müssen senkrecht gehalten werden.
- Es ist sicherzustellen, dass das Kühlsystem geerdet ist, bevor es mit dem Kältemittel befüllt wird.
- Wenn die Befüllung abgeschlossen ist, muss das System mit einem Etikett versehen werden (falls es nicht bereits eines hat).
- Es ist äußerst sorgfältig darauf zu achten, dass das Kühlsystem nicht überläuft.

Bevor das System erneut nachgefüllt wird, muss es mit OFN druckgeprüft werden. Das System muss nach dem Befüllen, jedoch vor der Inbetriebnahme, auf Dichtheit geprüft werden. Vor dem Verlassen des Montageortes ist eine Kontrollprüfung durchzuführen.

## 9. Außerbetriebnahme

Vor der Durchführung dieses Vorgangs muss sich der Techniker unbedingt mit dem Gerät und allen seinen Einzelheiten vertraut machen. Um sicherzustellen, dass das gesamte Kältemittel sicher entfernt wird, wird eine richtige Vorgehensweise empfohlen. Vor der Durchführung dieser Tätigkeit sind Proben des Öls und des Kältemittels zu entnehmen, falls vor der Wiederverwendung des regenerierten Kältemittels eine Analyse erforderlich ist. Es ist wichtig, dass vor Beginn dieser Tätigkeit Strom zur Verfügung steht.

- Vertrautmachen mit der Einrichtung und ihren Aktivitäten.
- Elektrische Abschaltung des Systems.
- Bevor Sie mit dem Verfahren beginnen, müssen Sie sicherstellen, dass:
  - bei Bedarf eine mechanische Vorrichtung zur Handhabung der Kältemittelflaschen vorgesehen ist;
  - alle persönlichen Schutzausrüstungen vorhanden waren und korrekt verwendet wurden;
  - die Entfernung wurde zu jeder Zeit von einer kompetenten Person überwacht;
  - die Entnahmegerate und -zylinder den einschlägigen Normen entsprachen.
- Entleeren Sie das Kühlsystem, wenn möglich.
- Wenn es nicht möglich ist, ein Vakuum zu erreichen, wird ein Verteiler gebaut, damit das Kältemittel aus verschiedenen Teilen des Systems angesaugt werden kann.

- Es ist darauf zu achten, dass der Zylinder vor der Entnahme auf die Waage gestellt wird.
- Schalten Sie das Entnahmegerät ein und arbeiten Sie nach den Anweisungen des Herstellers.
- Die Zylinder werden nicht überlaufen. (Nicht mehr als 80 % des flüssigen Füllungsinhalts).
- Der maximale Zylinderbetriebsdruck wird nicht überschritten, auch nicht vorübergehend.
- Wenn die Zylinder ordnungsgemäß befüllt sind und das Verfahren abgeschlossen ist, stellen Sie sicher, dass die Zylinder und das Gerät sofort vom Aufstellungsort entfernt und alle Absperrventile am Gerät geschlossen wurden.
- Das entnommene Kältemittel darf erst nach einer Reinigung und Überprüfung in ein anderes Kühlsystem eingefüllt werden.

## 10. Das Versehen mit einem Etikett

Die Geräte müssen ein Etikett tragen, aus dem hervorgeht, dass sie außer Betrieb genommen wurden und kältemittelfrei sind. Das Etikett muss datiert und unterzeichnet sein. Es muss sichergestellt sein, dass die Geräte mit Etiketten versehen sind, die darauf hinweisen, dass sie entzündbares Kältemittel enthalten.

## 11. Entfernen des Kältemittels

Wenn das Kältemittel aus dem System entfernt wird, sei es zu Wartungszwecken oder zur Außerbetriebnahme, sollte sichergestellt werden, dass alle Kältemittel sicher entfernt wurden.

Achten Sie beim Umfüllen von Kältemittel in Zylinder darauf, dass nur die entsprechenden Zylinder zur Entnahme des Kältemittels verwendet werden. Es muss sichergestellt werden, dass die richtige Anzahl von Zylindern zur Verfügung steht, um die gesamte Systemfüllung aufzunehmen. Alle zu verwendenden Zylinder müssen für das zu entnehmende Kältemittel ausgelegt und für dieses Kältemittel gekennzeichnet sein (d.h. Es sind spezielle Zylinder zum Entnehmen von Kältemittel zu benutzen). Die Zylinder müssen mit einem Überdruckventil und Absperrventilen in einwandfreiem Zustand ausgestattet sein. Leere Entnahmezylinder werden vor der Entnahme entleert und, wenn möglich, gekühlt.

Die Entnahmegeräte müssen sich in einwandfreiem Zustand befinden und mit einer Bedienungsanleitung versehen sein, die sich auf die Geräte bezieht, und sie müssen für die Probenahme brennbarer Kältemittel geeignet sein. Außerdem muss ein Set kalibrierter und funktionsfähiger Waagen zur Verfügung stehen. Die Schläuche müssen komplett mit Trennkupplungen sein, keine Lecks aufweisen und in gutem Zustand sein. Vor der Verwendung des Entnahmegeräts ist zu prüfen, ob sie sich in einwandfreiem Zustand befindet, ordnungsgemäß gewartet wurde und ob alle zugehörigen elektrischen Bauteile versiegelt sind, um eine Entzündung im Falle eines Kältemittelaustritts zu verhindern. In Zweifelsfällen ist der Hersteller zu konsultieren.

Das entnommene Kältemittel muss im richtigen Entnahmezylinder und mit dem entsprechenden vereinbarten Abfallübernahmeschein an den Kältemittellieferanten zurückgegeben werden. Kältemittel werden nicht in den Entnahmeeinheiten und schon gar nicht in den Flaschen gemischt.

Wenn Kompressoren oder Kompressoröle entfernt werden sollen, muss sichergestellt werden, dass sie bis zu einem akzeptablen Niveau abgelassen wurden, um sicherzustellen, dass kein brennbares Kältemittel im Schmiermittel verbleibt. Der Pumpvorgang muss durchgeführt werden, bevor der Kompressor an den Lieferanten zurückgeschickt wird. Um diesen Prozess zu beschleunigen, darf nur eine elektrische Beheizung des Kompressorkörpers verwendet werden. Wenn das Öl aus dem System abgelassen wird, muss es sicher entfernt werden.



## Beschreibung des Geräts.

- 1 Bedienfeld
- 2 Vorderes Display
- 3 Auslassöffnung mit verstellbaren Lamellen
- 4 Griffe (auf beiden Seiten)
- 5 Schutzgitter für oberen Luftfilter
- 6 Oberer Luftfilter
- 7 Oberes Abflussloch
- 8 Schutzgitter für unteren Luftfilter
- 9 Unterer Luftfilter
- 10 Abflussloch am Boden
- 11 Räder
- 12 Schlauchanschluss für flexiblen Schlauch
- 13 Flexibler Schlauch
- 14 Schlaucheinlass-Adapter
- 15 Schlauchauslass-Adapter
- 16 Fernbedienung
- 17 Ablassschlauch
- 18 Fensterbefestigungs-Set (Fensterdichtungsfolie, Klettverschluss)

## Bedienfeld

- 1 Taste **LOCK**: Sperren/Entsperren des Bedienfelds
- 2 Taste **SLEEP**: Ein-/Ausschalten des Schlafmodus
- 3 Taste **TIMER**: Einstellen der Timer-Funktion
- 4 Tasten **UP**: Einstellen der Temperatur/Zeit des Timers
- 5 Hauptdisplay:
- 6 Tasten **DOWN**: Einstellen der Temperatur/Zeit des Timers
- 7 Taste **SPEED**: Einstellen der Lüftergeschwindigkeit
- 8 Taste **MODE**: Auswahl des Betriebsmodus
- 9 **POWER**: Ein-/ausschalten der Klimaanlage.

## Hauptdisplay:

- 1 Symbol ☺: Schlafsymbol
- 2 Symbol ☼: Symbol für den Lüftermodus
- 3 Symbol ❄️: Symbol für den Kühlmodus
- 4 Symbol ☀️: Symbol für den Trocknungsmodus
- 5 Symbol ⌚: Timer-Symbol
- 6 Ikona 🌀: Symbol für niedrige Lüftergeschwindigkeit
- 7 Symbol 🌀: Symbol für hohe Lüftergeschwindigkeit
- 8 Schwarzes Display
- 9 Symbol 📶: Wi-Fi-Symbol
- 10 Symbol 🚫: Symbol für die Bedienfeldsperre

## Fernbedienung

- 1 Digitales Display
- 2 Taste : Ein- / Ausschalten
- 3 Taste **COOL**: Auswahl der Betriebsmodus Kühlen
- 4 Taste **DRY**: Auswahl der Betriebsmodus Trocknen
- 5 Taste **FAN**: Auswahl der Betriebsmodus des Lüfters
- 6 Tasten **▲/▼**: Einstellung der gewünschten Temperatur und des Timers
- 7 Taste **TIMER**: Umschalten in den Einstellmodus der Timerfunktion
- 8 Taste **SPEED**: Einstellen der Lüftergeschwindigkeit
- 9 Taste **SLEEP**: Auswahl der Schlaffunktion
- 10 Taste **°C/°F**: Umschalten der Temperatureinheiten



## TECHNISCHE PARAMETER

Parameter/Modell	SGR-AC-A160W	SGR-AC-C140W
<b>Leistung der Kühlung</b>	7 kBtu / Stunde	9 kBtu / Stunde
<b>Nennspannung</b>	220–240 V ~	220–240 V ~
<b>Nennfrequenz</b>	50 Hz	50 Hz
<b>Leistungsaufnahme im Kühlbetrieb</b>	780 W	1005 W
<b>Stromverbrauch</b>	3,5 A	4,5 A
<b>EER-Kühlfaktor</b>	2,6	2,6
<b>Entfeuchtungskapazität</b>	19,8 l	21,6 l
<b>Fassungsvermögen des eingebauten Kondensatspeichers</b>	600 ml	600 ml
<b>Kältemitteltyp und -füllung</b>	R290 / 140 g	R290 / 170 g
<b>Luftvolumenstrom (hohe/niedrige Geschwindigkeit)</b>	290 m <sup>3</sup> /h 260 m <sup>3</sup> /h	350 m <sup>3</sup> /h 310 m <sup>3</sup> /h
<b>Geräuschpegel</b>	≤ 65 dB (A) (hohe Einstellung)	≤ 65 dB (A) (Hohe Einstellung)
<b>Maximal zulässiger Wert des zu hohen Betriebsdrucks: Ansaug- / Ausstoßteil des Kühlkreislaufs</b>	0,7 / 3,2 MPa	0,7 / 3,2 MPa
<b>Abmessungen</b>	698 × 310 × 315 mm	698 × 310 × 315 mm
<b>Gewicht</b>	20 kg	22,5 kg
<b>Betriebstemperatur (Kühlen)</b>	16 °C bis 32 °C	16 °C bis 32 °C
<b>Empfohlene Raumgröße</b>	10 bis 15 m <sup>2</sup>	12 bis 18 m <sup>2</sup>

Der angegebene Geräuschemissionswert des Geräts beträgt ≤ 65 dB (A), was dem Schalleistungspegel A im Verhältnis zu einer Bezugsschalleistung von 1 pW entspricht.

# INSTALLATION

---

## Auspacken der mobilen Klimaanlage

Nehmen Sie die mobile Klimaanlage und ihr Zubehör aus der Verpackung. Vergewissern Sie sich, dass alle Komponenten entfernt wurden, bevor Sie die Verpackung entsorgen. Vergewissern Sie sich, dass die mobile Klimaanlage oder sein Zubehör nicht beschädigt sind.

## Aufstellen der mobilen Klimaanlage

Wenn die Klimaanlage in einem Winkel von mehr als 45° geneigt transportiert wurde, lassen Sie es nach dem Auspacken mindestens 24 Stunden lang aufrecht stehen. Stellen Sie die Klimaanlage auf eine ebene und feste Unterlage. Wählen Sie einen Standort, an dem eine ausreichende Luftzirkulation gewährleistet ist und die Steckdose im Falle eines plötzlichen Stromausfalls leicht zugänglich ist. Der Mindestabstand zu Wänden oder anderen Hindernissen beträgt mindestens 50 cm. Stellen Sie sicher, dass die Luftein- und -auslassöffnungen nicht blockiert sind.

**Warnung:** Stellen Sie die mobile Klimaanlage niemals in unmittelbarer Nähe von Wänden, Vorhängen oder anderen Gegenständen auf, die den Luftein- oder -auslass behindern könnten.

Installieren Sie die mobile Klimaanlage niemals an einem Ort, an dem:

- es in der Nähe von Wärmequellen wie Heizkörpern, Fußbodenheizungen, Öfen oder anderen Geräten, die Wärme erzeugen, ausgesetzt ist;
- es direktem Sonnenlicht ausgesetzt ist;
- eine zu staubige Umgebung herrscht;
- eine unzureichende Belüftung, z.B. in Schränken oder Bücherregalen ist;
- eine unebene Oberfläche ist.

**Warnung:** Das Gerät muss in einem Raum installiert, betrieben und gelagert werden, dessen Bodenfläche größer ist 7 m<sup>2</sup> (SGR-AC-A160W), 9 m<sup>2</sup> (SGR-AC-C140W). Stellen Sie das Gerät nicht an einem Ort auf, an dem brennbare Gase entweichen können.

## Installation des flexiblen Schlauchs

Der flexible Schlauch muss an die mobile Klimaanlage angeschlossen und nach draußen geführt werden, um die Luft aus dem Raum abzuleiten, da sie überschüssige Wärme und Feuchtigkeit enthalten kann.

**Warnung:** Tauschen Sie den flexiblen Schlauch niemals gegen einen anderen Typ aus und passen Sie ihn nicht zum Zwecke der Verlängerung an. Dies kann dazu führen, dass die Effizienz der Klimaanlage sinkt oder sie sich aufgrund des geringen Gegenstands sogar ausschaltet.

Gehen Sie bei der Installation des flexiblen Schlauchs wie folgt vor:

1. Befestigen Sie den Einlassadapter am Ende des flexiblen Schlauchs an – siehe Abbildung 1A.
2. Befestigen Sie den Auslassadapter am anderen Ende des flexiblen Schlauchs an – siehe Abbildung 1B.
3. Schließen Sie den flexiblen Schlauch mit Hilfe des Einlassadapters an den Auslass an der Rückseite der Klimaanlage an – siehe Abbildung 1C.

## Installation des Fensterbefestigungs-Sets

1. Öffnen Sie das Fenster, in dem Sie die Dichtungsfolien anbringen wollen.
2. Entfernen Sie den Streifen vom Klettverschluss und kleben Sie den Klettverschluss auf die Teile des Fensters und des Rahmens, an denen sich die Scharniere nicht befinden – siehe Abbildung 1 D. Achten Sie darauf, dass sich das Fenster auch nach dem Aufkleben des Klettverschlusses mühelos schließen lässt.
3. Befestigen Sie die Dichtungsfolie so am Klettverschluss, dass das Loch im Klettverschluss, in das der flexible Schlauch eingeführt wird, leicht zugänglich ist – siehe Abbildung 1 E.
4. Vergewissern Sie sich, dass zwischen dem Fensterrahmen und der Dichtung keine Lücke vorhanden ist, aus der Luft entweichen kann. Das Fenstermontage-Set ist so konzipiert, dass er sich für den Einbau in die meisten Fenstertypen eignet (horizontal und vertikal – siehe Abbildung 1 F).
5. Wickeln Sie den flexiblen Schlauch vorsichtig ab. Biegen Sie den flexiblen Schlauch nicht zu stark.
6. Öffnen Sie den eingebauten Klettverschluss und führen Sie den flexiblen Schlauch in die Öffnung ein.
7. Schließen Sie den Klettverschluss fest.

**Bemerkung:** Entfernen Sie dann den flexiblen Schlauch, ziehen Sie die Dichtungsfolie ab und schließen Sie das Fenster.

## STEUERUNG ÜBER DAS BEDIENFELD

---

### Ein- / Ausschalten

Stecken Sie den Stecker Gabel des Netzkabels in eine Steckdose und öffnen Sie die Luftauslasslamellen.

Drücken Sie die Taste **POWER**, um die mobile Klimaanlage einzuschalten. Das Display leuchtet auf.



Die mobile Klimaanlage startet im Standard-Lüftermodus.

Wenn Sie die mobile Klimaanlage nicht benutzen möchten, drücken Sie die Taste **POWER** und die Klimaanlage geht in den Standby-Modus. Ziehen Sie den Stecker des Netzkabels aus der Steckdose, um die Klimaanlage vollständig auszuschalten.

**Warnung:** Ziehen Sie niemals den Stecker aus der Steckdose, wenn die mobile Klimaanlage in Betrieb ist.

**Bemerkung:** Warten Sie 2–3 Minuten, bevor Sie die Klimaanlage wieder einschalten. Dadurch werden mögliche Schäden an der Klimaanlage vermieden.

### Auswahl des Betriebsmodus



Drücken Sie wiederholt die Taste **MODE** und wählen Sie den Betriebsmodus: Kühlen ❄️ – Lüfter  – Trocknen . Bei jedem Drücken der Taste **MODE** leuchtet auf dem Hauptdisplay auch das Symbol des gewählten Betriebsmodus auf.

#### 1. Betriebsmodus Kühlen ❄️

Dieser Modus eignet sich, wenn Sie die Raumtemperatur senken möchten.

Drücken Sie wiederholt die Taste **MODE**, bis das Kühlsymbol auf dem Hauptdisplay aufleuchtet ❄️.

Stellen Sie mit den Tasten **UP/DOWN** die gewünschte Temperatur ein. Die Temperatur kann zwischen 16 °C und 32 °C eingestellt werden.

Drücken Sie wiederholt die Taste **SPEED**, um die gewünschte Lüftergeschwindigkeit einzustellen: niedrig  oder hoch .

**Bemerkung:** Die mobile Klimaanlage unterbricht den Betrieb, wenn die Raumtemperatur unter die eingestellte Temperatur fällt. Wenn die Temperatur wieder ansteigt, wird das mobile Klimagerät wieder in Betrieb genommen.

## 2. Betriebsmodus Lüfter

In diesem Modus zirkuliert die Luft im Raum, aber die Luft wird nicht abgekühlt. Drücken Sie wiederholt die Taste **MODE**, bis auf dem Hauptdisplay das Kühlsymbol aufleuchtet .

Drücken Sie wiederholt die Taste **SPEED**, um die gewünschte Lüftergeschwindigkeit einzustellen: niedrig  oder hoch .

## 3. Betriebsmodus Trocknen

In diesem Betriebsmodus muss regelmäßig der Kondensatbehälter geleert werden, eventuell muss ein Ablassschlauch angeschlossen werden, um sicherzustellen, dass das Kondensat immer abgeführt wird. Weitere Informationen finden Sie unter „**Ablasen von Kondensat**“.

Drücken Sie wiederholt die Taste **MODE**, bis auf dem Hauptdisplay das Symbol für das Trocknen aufleuchtet .

In diesem Modus kann weder Lüftergeschwindigkeit noch Temperatur eingestellt werden.

## Timer-Funktion

Die mobile Klimaanlage verfügt über zwei Timer-Funktionen – automatisches Ausschalten und automatisches Einschalten.

### 1. Automatisches Ausschalten

Im automatischen Ausschaltmodus schaltet sich die mobile Klimaanlage nach Ablauf der voreingestellten Zeit automatisch aus.

Drücken Sie bei laufender mobiler Klimaanlage die Taste **TIMER** und auf dem Hauptdisplay leuchtet das Symbol  auf. Stellen Sie mit den Tasten **UP/DOWN** die Zeit ein, nach deren Ablauf die mobile Klimaanlage ausgeschaltet werden soll. Sie können den Timer von 1 bis 24 Stunden einstellen.

Nach Ablauf der eingestellten Zeit schaltet sich die mobile Klimaanlage aus und geht in den Standby-Modus über.

### 2. Automatisches Einschalten

Im automatischen Einschaltmodus schaltet sich die mobile Klimaanlage nach Ablauf der voreingestellten Zeit automatisch ein.

Wenn sich das mobile Klimagerät im Standby-Modus befindet, drücken Sie die Taste **TIMER** und auf dem Hauptdisplay leuchtet das Symbol  auf. Stellen Sie mit den Tasten **UP/ DOWN** die Zeit ein, nach deren Ablauf die mobile Klimaanlage ausgeschaltet werden soll. Sie können den Timer von 1 bis 24 Stunden einstellen.

Nach Ablauf der eingestellten Zeit schaltet sich die mobile Klimaanlage automatisch mit der Einstellung ein, mit der es zuvor ausgeschaltet wurde.

**Bemerkung:** Wenn Sie die Timerfunktion abbrechen möchten, drücken Sie wiederholt die Tasten **UP/DOWN**, bis auf dem Display „00“ angezeigt wird. Sie können die Timerfunktion auch mit der Taste  abbrechen.

## Schlaf-Funktion

Der Betriebsmodus Schlaf kann nur im Kühlmodus gewählt werden. Dieser Betriebsmodus bietet mehr Komfort während des Schlafs, da die Klimaanlage leise ist und das

Display abgedunkelt ist.

Drücken Sie die Taste **SLEEP**, um den Schlafmodus zu aktivieren. Auf dem Display leuchtet das Symbol  auf. Das Display wird abgedunkelt und die Lüftergeschwindigkeit wird automatisch reduziert. Die Lüftergeschwindigkeit kann nicht geändert werden.

Nach einer Stunde Betrieb steigt die Temperatur um 1 °C und nach einer weiteren Stunde Betrieb wieder um 1 °C. Diese Temperatur wird dann 10 Stunden lang aufrechterhalten.

Nach 10 Stunden startet die Klimaanlage wieder im Kühlmodus mit der ursprünglich eingestellten Temperatur.

Sie können die Schlaffunktion jederzeit mit der Taste **SLEEP** beenden.

## Bedienfeldsperre

Das Bedienfeld kann gesperrt werden, um eine versehentliche Änderung der Einstellungen, z. B. durch Kleinkinder, zu verhindern.

Halten Sie die Taste **LOCK** lange gedrückt und auf dem Hauptdisplay leuchtet das Symbol  auf. Alle Tasten sind inaktiv.

Wenn Sie das Bedienfeld entsperren möchten, halten Sie die Taste **LOCK** lange gedrückt und das Symbol  verschwindet vom Hauptdisplay. Alle Tasten sind wieder funktionsfähig.

## BEDIENUNG ÜBER DIE FERNBEDIENUNG

Die Fernbedienung wird mit werkseitig eingelegten Batterien geliefert. Damit Sie die Fernbedienung benutzen können, entfernen Sie die Schutzfolie vom Batteriefach. Diese schützt die Batterie vor Entladung und Beschädigung während des Transports.

Richten Sie die Fernbedienung benutzen möchten, richten Sie die auf den Signalempfänger des Geräts. Die maximale Reichweite des von der Fernbedienung gesendeten Signals beträgt 6 m. Wenn sich Hindernisse zwischen der Fernbedienung und dem Gerät befinden, kann das Signal möglicherweise nicht übertragen werden.

Wenn die eingelegten Batterien leer sind, müssen sie durch den gleichen Typ ersetzt werden. Gehen Sie wie folgt vor:

1. Entfernen Sie die Abdeckung des Batteriefachs.
2. Entfernen Sie die leeren Batterien und legen Sie zwei neue AAA-Batterien ein. Achten Sie beim Einlegen der Batterie auf die richtige Polarität.
3. Setzen Sie den Deckel wieder auf.

Wenn Sie die Fernbedienung über eine längere Zeit nicht benutzen, empfehlen wir Ihnen, die Batterie aus der Fernbedienung zu entfernen. Sollte die Batterie in das Innere der Fernbedienung auslaufen, könnte die Fernbedienung beschädigt werden.

### Warnung:

Verwenden Sie nicht gleichzeitig Alkali-Batterien und wiederaufladbare Batterien.

Geben Sie die Batterien niemals ins Feuer, schließen Sie sie nicht kurz und beschädigen Sie sie in keiner Weise. Entsorgen Sie sie am Ende ihrer Lebensdauer auf umweltfreundliche Weise. Entsorgen Sie Batterien über den Hausmüll.

## Ein- / Ausschalten

Nachdem Sie den Stecker des Netzkabels in eine Steckdose gesteckt haben, drücken Sie die Taste , um die mobile Klimaanlage einzuschalten.

Das mobile Klimaanlage startet im Standard-Lüftermodus.

Wenn Sie die mobile Klimaanlage nicht benutzen möchten, drücken Sie die Taste , um in den Standby-Modus zu wechseln. Die Einschaltanzeige erlischt. Ziehen Sie den

Stecker des Netzkabels aus der Steckdose, um die Klimaanlage vollständig auszu-  
schalten.

**Warnung:** Ziehen Sie niemals den Stecker aus der Steckdose, wenn die mobile Klima-  
anlage in Betrieb ist.

**Bemerkung:** Warten Sie 2–3 Minuten, bevor Sie die Klimaanlage wieder einschalten.  
Dadurch werden mögliche Schäden an der Klimaanlage vermieden.

## Auswahl des Betriebsmodus

Wählen Sie den Betriebsmodus mit den Tasten **COOL**, **FAN** und **DRY**.

### Betriebsmodus Kühlen

Dieser Modus eignet sich, wenn Sie die Raumtemperatur senken möchten.  
Drücken Sie die Taste **COOL**, um den Betriebsmodus Kühlen einzuschalten. Das Kühl-  
symbol leuchtet auf dem Display auf.

Stellen Sie mit den Tasten **▲/▼** die gewünschte Temperatur ein. Die Temperatur kann  
zwischen 16 °C und 32 °C eingestellt werden.

Drücken Sie wiederholt die Taste **SPEED**, um die gewünschte Lüftergeschwindigkeit  
einzustellen: niedrig – hoch.

Drücken Sie die Taste **SWING**, um die Bewegung der Lamellen zu aktivieren.

**Bemerkung:** Die mobile Klimaanlage schaltet sich automatisch aus, wenn die  
Raumtemperatur unter die eingestellte Temperatur fällt. Wenn die Temperatur wieder  
ansteigt, wird das mobile Klimagerät wieder in Betrieb genommen.

### Betriebsmodus Lüfter

In diesem Modus zirkuliert die Luft im Raum, aber die Luft wird nicht abgekühlt.

Drücken Sie die Taste **FAN**, um den Betriebsmodus des Lüfters zu aktivieren. Das Lüf-  
tersymbol leuchtet auf dem Display auf.

Drücken Sie wiederholt die Taste **SPEED**, um die gewünschte Lüftergeschwindigkeit  
einzustellen: niedrig – hoch.

### Betriebsmodus Trocknen

In diesem Betriebsmodus müssen Sie das Kondensat regelmäßig ablassen oder einen  
Ablassschlauch anschließen, um sicherzustellen, dass das Kondensat immer abgeführt  
wird. Weitere Informationen finden Sie unter „**Ablassen von Kondensat**“.

Drücken Sie die Taste **DRY**, um den Betriebsmodus Trocknen zu aktivieren. Das Trock-  
nungssymbol leuchtet auf dem Display auf.

In diesem Modus kann weder Lüftergeschwindigkeit noch Temperatur eingestellt  
werden.

### Betriebsmodus Schlaf

Drücken Sie die Taste **SLEEP**, um den Schlafmodus zu aktivieren. Das Display wird  
abgedunkelt und die Lüftergeschwindigkeit wird automatisch reduziert. Die Lüfterge-  
schwindigkeit kann nicht geändert werden.

Nach einer Stunde Betrieb steigt die Temperatur um 1 °C und nach einer weiteren  
Stunde Betrieb wieder um 1 °C. Diese Temperatur wird dann 10 Stunden lang auf-  
rechterhalten.

Nach 10 Stunden startet die Klimaanlage wieder im Kühlmodus mit der ursprünglich  
eingestellten Temperatur.

## Timer-Funktion

Die mobile Klimaanlage verfügt über zwei Timer-Funktionen – automatisches Aus-

schalten und automatisches Einschalten.

### **Automatisches Ausschalten**

Im automatischen Ausschaltmodus schaltet sich die mobile Klimaanlage nach Ablauf der voreingestellten Zeit automatisch aus.

▲ Während die mobile Klimaanlage läuft, drücken Sie die Taste **TIMER** und stellen Sie mit den Tasten ▲/▼ die Zeit ein, nach der die mobile Klimaanlage ausgeschaltet werden soll. Sie können den Timer von 1 bis 24 Stunden einstellen.

Nach Ablauf der eingestellten Zeit schaltet sich die mobile Klimaanlage aus und geht in den Standby-Modus über.

### **Automatisches Einschalten**

Im automatischen Einschaltmodus schaltet sich die mobile Klimaanlage nach Ablauf der voreingestellten Zeit automatisch ein.

Während sich die mobile Klimaanlage im Standby-Modus befindet, drücken Sie die Taste **TIMER** und stellen Sie mit den Tasten ▲/▼ die Zeit ein, nach der sich die mobile Klimaanlage eingeschaltet werden soll. Sie können den Timer von 1 bis 24 Stunden einstellen.

Nach Ablauf der eingestellten Zeit schaltet sich die mobile Klimaanlage automatisch mit der Einstellung ein, mit der es zuvor ausgeschaltet wurde.

Bemerkung: Wenn Sie die Timerfunktion abbrechen möchten, drücken Sie wiederholt die Tasten ▲/▼, bis auf dem Display „00“ angezeigt wird.

Mit der Taste  können Sie ebenfalls die Timerfunktion abbrechen.

### **Änderung der Temperatureinheiten**

Drücken Sie die Taste °C/°F, um die Anzeige der Temperatureinheiten von °C auf °F und umgekehrt zu ändern.

## **BEDIENUNG ÜBER DIE APP**

---

Dieses Gerät ermöglicht die Verbindung mit einem Wi-Fi-Heimnetzwerk und die anschließende Bedienung mit der universellen TUYA-App. Sie können die App herunterladen, indem Sie den QR-Code auf Seite 3 scannen und im Apple Store oder bei Google Play nach „Tuya Smart“ suchen.

1. Nachdem Sie die App installiert haben, erstellen Sie Ihr Konto oder melden Sie sich bei Ihrem bestehenden Konto an.
2. Schalten Sie die Wi-Fi-Funktion in den Einstellungen Ihres Geräts ein.
3. Stellen Sie die mobile Klimaanlage etwa 5 Meter von Ihrem Router entfernt auf.
4. Solange das mobile Klimagerät eingeschaltet ist, blinkt die Wi-Fi-Leuchte.

**Bemerkung:** Wenn die mobile Klimaanlage nicht innerhalb von 3 Minuten mit der App gekoppelt wird, erlischt die Wi-Fi-Anzeige. Wenn Sie die mobile Klimaanlage erneut mit der App koppeln möchten, halten Sie die Taste **TIMER** 5 Sekunden lang gedrückt, die Wi-Fi-Anzeige blinkt.

### **Wi-Fi-Verbindung**

#### **Methode 1 – Verbindung über Bluetooth**

Schalten Sie Bluetooth in Ihrem Smartphone oder einem anderen Gerät ein.

Wenn die Wi-Fi-Anzeige blinkt, öffnen Sie die App, und die Klimaanlage verbindet sich automatisch über Bluetooth.

#### **Methode 2 – Verbindung über Wi-Fi**

Wenn die Wi-Fi-Anzeige blinkt, wählen Sie „Gerät hinzufügen“ – „Große Haushaltsgeräte“ – „Mobile Wi-Fi-Klimaanlage“ und befolgen Sie die Anweisungen auf dem

Display.

Wenn die Wi-Fi-Anzeige schnell blinkt, kann die mobile Klimaanlage direkt verbunden werden.

Wenn die Wi-Fi-Anzeige langsam blinkt, klicken Sie auf „**Zur Verbindung gehen**“, um sich mit dem Netzwerk „**SmartLife-XXXX**“ zu verbinden.

**Bemerkung:** Sobald das Gerät erfolgreich verbunden ist, leuchtet die Wi-Fi-Anzeige auf. Sie können jetzt die mobile Klimaanlage über die App steuern.

Drücken und halten Sie 5 Sekunden lang die Taste **TIMER**, die mobile Klimaanlage trennt die Verbindung und die Wi-Fi-Anzeige erlischt.

## WEITERE FUNKTIONEN

---

### Automatische Abtauung

Wenn die mobile Klimaanlage in einem Raum mit sehr niedrigen Temperaturen betrieben wird, kann sich auf dem Verdampfer Frost bilden. In diesem Fall beginnt die automatische Abtauung und die Taste **POWER** blinkt. Die Steuerungssequenz für die automatische Abtauung ist wie folgt:

1. Wenn die mobile Klimaanlage im Kühl- oder Trocknungsmodus eingeschaltet ist und der Umgebungstemperatursensor feststellt, dass die Temperatur der Verdampferspule unter  $-1\text{ °C}$  gesunken ist, wird die Abtaufunktion automatisch eingeschaltet, um den Frost am Verdampfer abzutauen und Schäden an der mobilen Klimaanlage zu vermeiden. Die mobile Klimaanlage nimmt ihren ursprünglichen Betrieb automatisch wieder auf, nachdem der Kompressor 10 Minuten lang stillgestanden hat oder wenn die Temperatur des Verdampfers auf  $7\text{ °C}$  angestiegen ist.
2. Wenn die mobile Klimaanlage im Trocknungsmodus eingeschaltet ist und der Temperatursensor der Spule eine Verdampfertemperatur unter  $40\text{ °C}$  feststellt und der Unterschied zwischen der Temperatur der Spule und der Raumtemperatur weniger als  $19\text{ °C}$  beträgt, nachdem der Kompressor 20 Minuten lang gelaufen ist, wird die automatische Abtauung für 5 Minuten gestartet und die Taste **POWER** blinkt.

### Überlastungsschutz

Wenn die Stromversorgung unterbrochen wird, während die mobile Klimaanlage in Betrieb ist, startet die Klimaanlage wieder, wenn die Stromversorgung wiederhergestellt ist, aber der Kompressor startet erst 3 Minuten nach der Wiederherstellung der Stromversorgung. Dies ist eine normale Erscheinung, um den Kompressor vor Schäden durch übermäßige Belastung zu schützen.

### Ableitung von Kondensat

Wenn Sie die mobile Klimaanlage im Trocknungsmodus verwenden, müssen Sie das angesammelte Kondensat regelmäßig ablassen oder einen Ablassschlauch an der oberen Ablassöffnung anbringen, um sicherzustellen, dass das Kondensat jederzeit abgeführt wird.

### Manuelles Ablassen des Kondensats

1. Wenn der Kondensatbehälter voll ist, schaltet sich die Klimaanlage automatisch ab. Ziehen Sie in diesem Fall den Stecker und bringen Sie die mobile Klimaanlage vorsichtig an einen Ort, an dem das Kondensat abfließen kann.
2. Stellen Sie einen Behälter unter die untere Ablauföffnung, in den das Kondensat fließt.



- Entfernen Sie vorsichtig den Stopfen der Ablassöffnung und das Kondensat beginnt abzufließen – siehe Abbildung 2 A.

**Bemerkung:** Während das Kondensat abläuft, können Sie die mobile Klimaanlage leicht kippen, um den Kondensatbehälter vollständig zu entleeren.

- Wenn der Behälter, in den das Kondensat abläuft, voll ist, setzen Sie den Stopfen in die Abflussöffnung ein, um das Abfließen des Kondensats zu stoppen. Leeren Sie den Behälter und platzieren Sie ihn dann wieder unter die Öffnung. Entfernen Sie den Stopfen und lassen Sie das Kondensat weiter abfließen.
- Sobald das Kondensat nicht mehr fließt, stecken Sie den Stopfen in die Ablassöffnung. Vergewissern Sie sich, dass er fest eingesteckt ist.
- Stellen Sie die mobile Klimaanlage an seinen ursprünglichen Standort, stecken Sie den Stecker in die Steckdose und schalten Sie die Klimaanlage ein.

**Warnung:** Benutzen Sie niemals eine mobile Klimaanlage ohne ordnungsgemäß abgedichtete Abflussöffnung. Andernfalls könnte Kondensat auf den Boden gelangen und diesen beschädigen.

## Permanenter Kondensatabfluss

Wenn Sie einen konstanten Kondensatabfluss sicherstellen müssen, gehen Sie wie folgt vor:

- Schalten Sie die mobile Klimaanlage aus und ziehen Sie den Stecker aus der Steckdose.
- Entfernen Sie den Stopfen aus der oberen Ablassöffnung.
- Stecken Sie das Ende des Ablaufschlauchs in die obere Ablassöffnung. Vergewissern Sie sich, dass der Schlauch richtig eingelegt ist, nicht geknickt oder gefaltet ist und sich keine Gegenstände auf dem Schlauch befinden – siehe Abbildung 2 B.
- Stecken Sie das andere Ende des Ablaufschlauchs in einen leeren Behälter oder in den Abfall. Es ist wichtig, dass das andere Ende des Ablaufschlauchs tiefer liegt (20° oder mehr) als die obere Ablassöffnung.

**Warnung:** Tauchen Sie das Ende des Ablaufschlauchs niemals in Wasser ein. Wasser könnte in die mobile Klimaanlage zurückgesaugt werden.

**TIPP:** Wickeln Sie den Abflussschlauch vor der Verwendung vollständig ab und richten Sie ihn auf.

## REINIGUNG UND WARTUNG

Schalten Sie das Gerät immer aus, warten Sie 2 bis 3 Minuten und ziehen Sie dann den Stecker aus der Steckdose, bevor Sie es reinigen oder Wartungsarbeiten durchführen.

### Warnung:

Tauchen Sie das Gerät, das Netzkabel oder den Stecker niemals in Wasser oder andere Flüssigkeiten.

Verwenden Sie keine Topfkratzer aus Kunststoff oder Metall, grobe Reinigungsmittel, Chemikalien, Benzin, Lösungsmittel oder ähnliche Stoffe, um einzelne Teile des Geräts zu reinigen. Es könnte zu ernsthaften Schäden an der Oberfläche kommen.

### Reinigung des Luftfilters

Der Luftfilter fängt Schmutz und Staub aus der Ansaugluft auf. Daher ist es wichtig,

den Luftfilter etwa alle zwei Wochen zu reinigen, wenn Sie Ihre mobile Klimaanlage regelmäßig benutzen.

Ein verschmutzter Luftfilter mindert die Effizienz der mobilen Klimaanlage, und wenn er stark verschmutzt oder gar verstopft ist, kann die mobile Klimaanlage beschädigt werden.

Die mobile Klimaanlage ist mit zwei Luftfiltern ausgestattet – einem oberen und einem unteren. Beide Filter müssen gereinigt werden.

**Warnung:** Benutzen Sie niemals eine mobile Klimaanlage mit oder ohne beschädigten Luftfilter.

1. Vergewissern Sie sich, dass die mobile Klimaanlage ausgeschaltet ist und der Stecker aus der Steckdose gezogen ist.
2. Entfernen Sie das Schutzgitter und nehmen Sie den Luftfilter heraus.
3. Um Staub zu entfernen, können Sie einen Staubsauger mit aufgesetzter Bürstendüse benutzen, der auf eine niedrige Leistung eingestellt ist.

Wenn der Luftfilter stärker verschmutzt ist, drehen Sie ihn auf den Kopf und spülen Sie ihn unter fließendem kaltem Wasser ab – siehe Abbildung 2C. Es ist wichtig, dass das Wasser den Filter entgegen der Richtung durchströmt, in der die Luft in das Innere der mobilen Klimaanlage strömt. Legen Sie den Filter beiseite und lassen Sie ihn frei trocknen.

**Warnung:** Verwenden Sie eine mobile Klimaanlage niemals mit einem nassen oder feuchten Luftfilter. Trocknen Sie den Luftfilter nicht in einem Trockner oder verwenden Sie keine anderen Geräte (z.B. Haartrockner usw.), um das Trocknen zu beschleunigen.

4. Vergewissern Sie sich, dass der Luftfilter sauber und vollständig trocken ist, bevor Sie ihn wieder einbauen.
5. Setzen Sie den Luftfilter wieder in die mobile Klimaanlage ein und bringen Sie das Schutzgitter an.

## Reinigung des Außenmantels

Wischen Sie die Außenseite der mobilen Klimaanlage mit einem weichen Schwamm ab, den Sie in lauwarmes Wasser und ein wenig neutrales Reinigungsmittel getaucht haben. Wischen Sie sie trocken.

## Lagerung

Wenn Sie die mobile Klimaanlage längere Zeit nicht benutzen, müssen Sie es gründlich reinigen und sicherstellen, dass seine Komponenten trocken sind.

1. Schalten Sie die Klimaanlage aus und ziehen Sie den Stecker des Netzkabels aus der Steckdose.
2. Trennen Sie den flexiblen Schlauch und die Dichtungsfolie vom Fenster.
3. Lassen Sie das Kondensat ab. Befolgen Sie die Anweisungen im Abschnitt „**ABLASSEN DES KONDENSATS**“.
4. Reinigen Sie den Luftfilter. Befolgen Sie die Anweisungen im Abschnitt „**Reinigung des Luftfilters**“.
5. Stellen Sie sicher, dass alle Komponenten trocken sind. Es ist besonders wichtig, dass der Verdampfer und der Luftfilter trocken sind. Andernfalls besteht die Gefahr von Schimmel und unerwünschten Gerüchen. Lassen Sie die mobile Klimaanlage einige Tage lang an einem trockenen und gut belüfteten Ort stehen, bevor Sie sie lagern. Alternativ können Sie die mobile Klimaanlage einschalten, die Lüfterdrehzahl auf die niedrigste Stufe stellen und den Abflussschlauch eingesteckt lassen, bis der Abflussschlauch im Inneren trocken ist.
6. Bewahren Sie die mobile Klimaanlage an einem trockenen und gut belüfteten

Ort außerhalb der Reichweite von Kindern und Haustieren auf. Stellen Sie keine Gegenstände auf die mobile Klimaanlage. Das mobile Klimaanlage muss in aufrechter Position gelagert werden. Legen Sie sie niemals hin.

## PROBLEMLÖSUNG

Problem	Ursache	Lösung
Die mobile Klimaanlage funktioniert nicht.	Der Stecker ist nicht richtig in die Steckdose eingesteckt.	Stecken Sie den Stecker richtig in die Steckdose.
	Der Kondensatbehälter ist voll.	Entleeren Sie den Behälter gemäß den Anweisungen im Abschnitt „ <b>ABLASSEN DES KONDENSATS</b> “.
	Die Raumtemperatur ist zu niedrig oder zu hoch.	Die Betriebstemperatur der mobilen Klimaanlage liegt zwischen 5 °C und 35 °C.
Die mobile Klimaanlage funktioniert, allerdings nur mit reduzierter Leistung.	Der Luftfilter ist verschmutzt.	Reinigen Sie den Luftfilter gemäß den Anweisungen im Abschnitt „ <b>Reinigung des Luftfilters</b> “.
	Die Luftzufuhr ist blockiert.	Beseitigen Sie das Hindernis in der Luftzufuhr.
	Die Tür oder das Fenster ist offen.	Schließen Sie die Tür oder das Fenster.
	Der falsche Betriebsmodus und Temperatur ist eingestellt.	Überprüfen Sie den eingestellten Betriebsmodus und passen Sie gegebenenfalls die Temperatur an.
	Flexibler Schlauch nicht oder falsch angeschlossen.	Schließen Sie den flexiblen Schlauch korrekt an die mobile Klimaanlage an.
Aus der mobilen Klimaanlage tritt Wasser aus.	Während der Umstellung lief der Kondensatbehälter über.	Leeren Sie den Kondensatbehälter, bevor Sie sie bewegen.
	Der Ablaufschlauch ist verdreht oder verbogen.	Richten Sie den Abflussschlauch gerade.

<b>Problem</b>	<b>Ursache</b>	<b>Lösung</b>
Die mobile Klimaanlage macht übermäßigen Lärm.	Das mobile Klimaanlage wird nicht auf einer ebenen Fläche aufgestellt.	Stellen Sie die mobile Klimaanlage auf eine ebene, feste und stabile Fläche.
	Ein Teil des Außenmantels ist lose.	Überprüfen Sie das lose Teil und befestigen Sie es.
	Das Geräusch erinnert an fließendes Wasser.	Dies ist ein Kältemittelfluss und ein normales Phänomen.

Wenn das Problem nicht in der obigen Tabelle angeführt ist oder das Problem nicht behoben werden konnte, schalten Sie das Gerät aus, ziehen Sie den Stecker des Netzkabels aus der Steckdose und wenden Sie sich an eine autorisierte Kundendienststelle.

## Behebung von Wi-Fi-Problemen

<b>Problem</b>	<b>Lösung</b>
Die Zeit für die Netzwerkverbindung ist abgelaufen.	Stellen Sie sicher, dass Sie den Netzwerknamen „SmartLife-XXXX“ ausgewählt haben.
	Schalten Sie die mobile Klimaanlage aus und ziehen Sie den Stecker des Netzkabels aus der Steckdose. Warten Sie etwa 10 Sekunden. Stecken Sie den Stecker wieder ein und schalten Sie die mobile Klimaanlage ein. Öffnen Sie die App und führen Sie eine neue Kupplung durch.
Die Wi-Fi-Anzeige leuchtet nicht.	Drücken und halten Sie die Taste TIMER.
	Schalten Sie die mobile Klimaanlage aus und ziehen Sie den Stecker des Netzkabels aus der Steckdose. Warten Sie etwa 10 Sekunden. Stecken Sie den Stecker wieder ein und schalten Sie die mobile Klimaanlage ein.
Der Wi-Fi-Hotspot ist verschwunden und die Wi-Fi-Anzeige blinkt.	Schalten Sie die mobile Klimaanlage aus und ziehen Sie den Stecker des Netzkabels aus der Steckdose. Warten Sie etwa 10 Sekunden. Stecken Sie den Stecker wieder ein und schalten Sie die mobile Klimaanlage ein.

## Fehlermeldungen

Problem	Ursache	Lösung
E0	Kommunikationsfehler zwischen der Hauptplatine und dem Display.	Es ist notwendig, die Verkabelung auf Schäden zu überprüfen. Wenden Sie sich an eine autorisierte Servicestelle.
E1	Fehler des Umgebungstemperatursensors.	Der Umgebungstemperatursensor muss überprüft und ggf. ausgetauscht werden. Wenden Sie sich an eine autorisierte Servicestelle.
E2	Fehler des Spulentemperatursensors.	Der Temperatursensor der Spule muss überprüft und ggf. ausgetauscht werden. Wenden Sie sich an eine autorisierte Servicestelle.
Ft	Der Kondensatbehälter ist voll.	Entleeren Sie den Behälter gemäß den Anweisungen im Abschnitt „ <b>ABLASSEN DES KONDENSATS</b> “.

Alza.cz, a. s. erklärt hiermit, dass die Funktypen SGR-AC-A160W und SGR-AC-C140W der Richtlinie 2014/53/EU entsprechen.

**Děkujeme za koupi spotřebiče značky SIGURO. Jsme vděční za vaši důvěru a je nám radostí vám přístroj na dalších stránkách představit a seznámit vás se všemi jeho funkcemi a způsoby použití.**

Věříme ve spravedlivou a odpovědnou společnost, a proto spolupracujeme pouze s dodavateli, kteří splňují naše přísná kritéria ochrany zájmu zaměstnanců, prevence jejich zneužívání a férové pracovní podmínky.

Pokud potřebujete pomoci s rozsáhlou údržbou nebo opravou výrobku, která vyžaduje zásah do jeho vnitřních částí, je vám k dispozici náš autorizovaný servis na emailové adrese siguro@alza.cz nebo operátoři na infolince prodejce. Pro vaše pohodlí při řešení jakýchkoliv problémů s výrobkem jsme tato kontaktní místa sjednotili a výše uvedené kontakty lze využít i v případě veškerých reklamací nebo pozáručního servisu.

## BEZPEČNOSTNÍ INFORMACE



**Před použitím si prosím pozorně přečtete tento manuál a uschovejte ho pro budoucí použití.**

### TYP **Místní klimatizátor vzduchu**



Tento spotřebič obsahuje hořlavé chladivo. Pokud dojde k úniku chladiva, které přijde do kontaktu s ohněm nebo zahřátými částmi, tvoří se škodlivý plyn a hrozí nebezpečí vzniku požáru.



Pečlivě si přečtete tento návod před použitím spotřebiče.



V návodu k použití i servisním návodu jsou k dispozici další informace.



Servisní pracovníci jsou povinni si před uvedením spotřebiče do provozu pečlivě přečíst návod k použití i servisní návod.

1. Tento spotřebič mohou používat děti ve věku 8 let a starší a osoby se sníženými fyzickými, smyslovými nebo mentálními schopnostmi nebo s nedostatkem zkušeností a znalostí, pokud jsou pod dozorem nebo byly poučeny o používání spotřebiče bezpečným způsobem a rozumí případným nebezpečím.
2. Čištění a údržbu prováděnou uživatelem nesmějí provádět děti bez dozoru.

3. Děti si se spotřebičem nesmějí hrát.
4. Tento spotřebič je určen pro používání experty nebo proškolenými osobami v obchodech, lehkém průmyslu a v zemědělství, nebo pro komerční používání laickými osobami.
5. Jestliže je napájecí přívod poškozen, musí být nahrazen výrobcem, jeho servisním technikem nebo podobně kvalifikovanou osobou, aby se zabránilo vzniku nebezpečné situace.
6. Spotřebič musí být instalován v souladu s národními předpisy pro instalaci.
7. **VÝSTRAHA:** Spotřebič se musí instalovat, provozovat, skladovat v místnosti o podlahové ploše větší než: 7 m<sup>2</sup> (SGR-AC-A160W), 9 m<sup>2</sup> (SGR-AC-C140W).
8. Zatímco je spotřebič v provozu, zajistěte okolo něj dostatečný volný prostor pro správnou cirkulaci vzduchu. Minimální vzdálenost spotřebiče od stěn, překážek apod. je 50 cm.
9. Tento spotřebič je určen pouze pro použití uvnitř budovy. Nepoužívejte jej venku.
10. **VÝSTRAHA:** Nezakrývejte větrací otvory ani před ně nestavte překážky.
11. Servis spotřebiče se musí provádět pouze tak, jak doporučuje výrobce.
12. Nevětrané prostory, ve kterých je instalován spotřebič, musí být konstruovány tak, aby při jakémkoliv úniku chladiva se toto neshromažďovalo a nevytvářelo nebezpečí požáru nebo výbuchu.
13. **VÝSTRAHA:** Spotřebič se musí skladovat v dobře větraném prostoru, kde rozměr místnosti odpovídá rozměru místnosti specifikovaném pro provoz.
14. **VÝSTRAHA:** Spotřebič musí být skladován v místnosti, kde není trvale v provozu otevřený oheň (např. plynový spotřebič v činnosti) a zdroje vznícení (např. elektrické topné těleso v činnosti).
15. Spotřebič musí být skladován tak, aby se předešlo možnosti mechanického poškození.
16. Před zapojením vidlice napájecího kabelu do síťové zásuvky se ujistěte, že napětí uvedené na typovém štítku spotřebiče odpovídá napětí v síťové zásuvce.
17. Spotřebič zapojte pouze do řádně uzemněné síťové zásuvky. Nepoužívejte prodlužovací kabely ani zásuvkové adaptéry.
18. Nedotýkejte se spotřebiče mokřýma rukama.
19. Nevystavujte spotřebič kapající nebo stříkající vodě nebo jiné kapalině.
20. Abyste zabránili riziku úrazu elektrickým proudem, neponořujte spotřebič, napájecí kabel ani vidlici napájecího kabelu do vody nebo jiné tekutiny.
21. Nenechávejte spotřebič bez dozoru, zatímco je v provozu. Spotřebič nenaklánejte ani s ním jinak nemanipulujte, zatímco je v provozu.
22. Ujistěte se, že je spotřebič instalován, provozován a skladován v dostatečné vzdálenosti od zdrojů ohně, hořlavých nebo výbušných látek.
23. Na spotřebič nepokládejte žádné předměty, nesedejte si na něj ani na něj nešplhejte.
24. Do vstupních a výstupních otvorů nevkládejte prsty ani jiné předměty.
25. Nepoužívejte spotřebič, pokud spadl, je poškozený nebo vykazuje

známky poškození.

26. Zatímco je spotřebič provozu, neodpojujte vidlici napájecího kabelu od síťové zásuvky.
27. Spotřebič vždy vypněte a odpojte vidlici napájecího kabelu od síťové zásuvky, pokud nebudete spotřebič používat, pokud jej chcete přemístit, pokud jej budete čistit, pokud má být proveden servis, pokud jej budete sestavovat nebo rozkládat apod.
28. Napájecí kabel odpojujte od síťové zásuvky vždy tahem za vidlici, nikoli tahem za kabel. Hrozí poškození napájecího kabelu i síťové zásuvky.
29. Spotřebič udržujte v čistotě. Řiďte se pokyny uvedenými v tomto návodu k použití. K čištění nepoužívejte žádné hrubé čisticí prostředky, chemikálie, rozpouštědla apod.
30. Spotřebič nepoškozujte, neopravujte, neupravujte ani jinak nedeformujte. Pokud je spotřebič poškozen, nefunguje-li správně nebo vykazuje známky poškození, vypněte jej a obraťte se na autorizovaný servis.
31. Spotřebič skladujte ve svislé poloze.

### **Specifická bezpečnostní upozornění pro spotřebiče s chladivem R290**



#### **NEDODRŽENÍ TĚCHTO VAROVÁNÍ MŮŽE ZPŮSOBIT EXPLOZI, ÚMRTÍ, ZRANĚNÍ NEBO POŠKOZENÍ MAJETKU.**

1. Tento spotřebič je navržen pouze pro použití s plynem R290 jako určeným chladivem.
2. **VÝSTRAHA:** Nepoužívejte prostředky k urychlení odmrazovacího procesu nebo čištění jiné než ty, které doporučuje výrobce.
3. Spotřebič musí být skladován v místnosti, kde nejsou trvale v činnosti zdroje vznícení (např. otevřený oheň, plynový spotřebič v činnosti, elektrické topné zařízení v činnosti).
4. Spotřebič nepropichujte ani nepalte.
5. Uvědomte si, že chladiva nemusí být cítit.
6. Spotřebič se musí instalovat, provozovat, skladovat v místnosti o podlahové ploše větší než 7 m<sup>2</sup> (SGR-AC-A160W); 9 m<sup>2</sup> (SGR-AC-C140W).
7. Spotřebič musí být instalován v souladu s národními předpisy pro instalaci.
8. Chladivo je umístěno v uzavřeném obvodu. Pouze kvalifikovaný technik smí provádět servis!
9. Neuvolňujte chladivo do atmosféry.
10. Chladivo R290 je hořlavé a těžší než vzduch.
11. Shromažďuje se zpravidla při zemi, ale ventilátory jej mohou nasát a uvést do oběhu.
12. Pokud dojde k uvolnění chladiva nebo je podezření na jeho únik, nesmí být dovoleno neškolenému personálu, aby se pokoušel najít příčinu.
13. Chladivo používané ve spotřebiči je bez zápachu.
14. To, že chladivo je bez zápachu, neznamená, že nemohlo dojít k úniku.
15. Pokud dojde k úniku, neprodleně evakuujte všechny osoby z místnosti, zajistěte dostatečnou ventilaci a informujte místní hasičskou jednotku o



místě úniku propanového plynu.

16. Nedovolte, aby se do místnosti vracely osoby, dokud nedorazí kvalifikovaný servisní technik a tento technik nepotvrdí, že je možné se do místnosti bezpečně vrátit.
17. V blízkosti spotřebiče je zakázáno používat otevřený oheň, cigarety nebo jiné zdroje vznícení.
18. Komponenty jsou navrženy pro chladivo a jsou nehořlavé a nezážehové. Komponenty musí být vždy vyměněny za identické originální náhradní díly.

## SERVISNÍ NÁVOD



### VAROVÁNÍ:

Každá osoba, která se zúčastní práce na chladicím obvodu nebo vstupu do něj, by měla mít v současnosti platný certifikát od průmyslem akreditovaného posuzovacího orgánu, který úředně schválí její kompetenci bezpečně manipulovat s chladivem podle průmyslem uznávané specifikace.



### VAROVÁNÍ:

Servis se musí provádět pouze tak, jak doporučuje výrobce. Údržba a opravy vyžadují asistenci dalšího odborného personálu kompetentního k používání hořlavého chladiva.

Pokud některé části nerozumíte nebo potřebujete pomoc, obraťte se na servis výrobce.

## 1. Informace o servisu

Dodržujte, prosím, tato varování při provádění následujících úkonů při servisu spotřebiče s chladivem R290.

### 1.1. Kontrola prostoru

Před začátkem práce na systému obsahujícím hořlavá chladiva jsou nutné bezpečnostní kontroly, aby se zajistilo, že riziko vznícení je minimalizováno. U oprav chladicího systému se musí před prováděním prací na něm dodržet následující opatření.

### 1.2. Pracovní postup

Práce se musí provádět řízeným postupem tak, aby se minimalizovalo riziko, že budou přítomny při provádění práce hořlavé plyny nebo výpary.

### 1.3. Celkový pracovní prostor

Celá údržbářská četa a ostatní pracující na místě musí být poučeni o povaze prováděné práce. Musí se zabránit práci ve stísněných prostorech. Prostor kolem pracoviště musí být rozdělen na úseky. Musí se zajistit, aby podmínky uvnitř prostoru byly bezpečné, prováděním kontroly hořlavých materiálů.

### 1.4. Kontrola přítomnosti chladiva

Prostor musí být zkontrolován pomocí příslušného detektoru chladiva před a během práce, aby se zajistilo, že technici vědí o potencionálně hořlavé atmosféře. Musí se zajistit, aby použití zařízení na detekci úniku bylo vhodné pro použití na hořlavá chladiva, tj. nejkřídčí, příslušně utěsněné nebo ze své podstaty bezpečné.

## 1.5. Přítomnost hasicího přístroje

Jestliže se má provádět na chladicím zařízení nebo přidružených částech jakákoliv práce za tepla, musí být po ruce vhodné hasicí zařízení. V sousedství plnicího prostoru musí být hasicí přístroj práškový nebo CO<sub>2</sub>.

## 1.6. Žádné zdroje vznícení

Žádná osoba provádějící práci týkající se chladicího systému, která zahrnuje obnažení jakéhokoliv potrubí, které obsahuje nebo obsahovalo hořlavé chladivo, nesmí používat žádné zdroje vznícení takovým způsobem, který by mohl vést k riziku požáru nebo výbuchu. Všechny možné zdroje vznícení, včetně kouření cigaret, by se měly držet dostatečně daleko od místa instalace, opravy, odstraňování a likvidace, během kterých může být hořlavé chladivo eventuálně vypuštěno do okolního prostoru. Dříve než proběhne práce se musí prostor kolem zařízení prohlédnout, aby se zajistilo, že v něm neexistují žádná nebezpečí hoření nebo rizika vznícení. Musí se vyvěsit značky „Zákaz kouření“.

## 1.7. Větráný prostor

Musí se zajistit, aby prostor byl otevřený nebo aby byl odpovídajícím způsobem větrán před tím, než se naruší systém nebo provedou práce za tepla. Intenzita větrání musí trvat po dobu provádění práce. Větrání by mělo bezpečně rozptýlit jakékoli vypuštěné chladivo a přednostně jej odvést ven do atmosféry.

## 1.8. Kontroly chladicího zařízení

Tam, kde se mění elektrické součástky, musí být tyto součástky vhodné pro tento účel a vyhovovat správné specifikaci. Vždy se musí dbát pokynů výrobce pro údržbu a servis. Pokud nastanou pochyby, je nutné požádat technické oddělení výrobce o pomoc.

U instalací obsahujících hořlavá chladiva se musí provést následující kontroly:

- Velikost náplně je v souladu s rozměrem místnosti, ve které jsou instalovány části obsahující chladivo;
- Větrací soustrojí a vývody pracují naplno a nejsou ucpány;
- Jestliže se používá nějaký nepřímý chladicí obvod, druhý obvod se musí zkontrolovat na přítomnost chladiva;
- Značení zařízení musí být stále viditelné a čitelné; značení a značky, které nejsou čitelné, se musí opravit;
- Chladicí potrubí nebo součástky jsou instalovány v místech, kde není pravděpodobné, že budou vystaveny jakýmkoliv látkám, které mohou zkorodovat součásti obsahující chladivo, pokud nejsou tyto součástky zkonstruovány z materiálů, které jsou vnitřně odolné korozi nebo jsou vhodně chráněny proti zkorodování.

## 1.9. Kontrola elektrických přístrojů

Opravy a údržba elektrických součástek musí zahrnovat bezpečnostní kontroly a prohlídku součástek. Jestliže se vyskytne porucha, která by mohla ohrozit bezpečnost, pak se nesmí k obvodu připojit žádné elektrické napájení, dokud není porucha uspokojivě vyřešena. Jestliže se nemůže porucha ihned opravit, ale je nutné pokračovat v činnosti, musí se použít přiměřené dočasné řešení. Toto se musí oznámit majiteli zařízení tak, aby všechny strany o tom věděly.

Počáteční bezpečnostní kontroly musí zajistit:

- Že kondenzátory jsou vybity: toto se musí provést bezpečným způsobem, aby se zabránilo možnosti jiskření;
- Že žádné elektrické součástky a vedení není odkryto při plnění, obnovování a čištění systému;
- Že uzemnění není přerušeno.

## 2. Opravy utěsněných součástek

- 2.1. Během oprav utěsněných součástek musí být odpojeno veškeré elektrické napájení od zařízení, na kterém se pracuje, dříve než se odejmou utěsněná víka atd. Jestliže je absolutně nutné mít během servisu na zařízení elektrické napájení, pak se musí do nejkritičtějšího bodu umístit trvale pracující zařízení detekující únik, aby varovalo před potenciálně nebezpečnou situací.
- 2.2. Zvláštní pozornost se musí věnovat tomu, aby se zajistilo, že prací na elektrických součástkách se kryt nezmění do té míry, aby se tím ovlivnila úroveň ochrany. V tom musí být obsaženo poškození kabelů, nadměrné množství spojů a svorek neprovedených podle originální specifikace, poškození těsnění, nesprávné provedení ucpávek atd. Je nutné zajistit, že přístroj je namontován bezpečně. Je nutné zajistit, aby těsnění nebo těsnicí materiály nebyly znehodnoceny tak, že již neslouží účelu zabránění vniknutí hořlavého prostředí. Náhradní součástky musí být v souladu se specifikací výrobce. Použití silikonového těsnění může potlačovat účinnost některých typů zařízení na detekci úniku. Vnitřně bezpečné součástky se nemusí odpojit před tím, než se na nich začne pracovat.

## 3. Opravy vnitřně bezpečných součástek

Na obvod se nesmí přiložit žádná trvale induktivní nebo kapacitní zatížení, aniž by se zajistilo, že se tím nepřekročí dovolené napětí a proud povolený pro používané zařízení. Vnitřně bezpečné součástky jsou jediné typy, na kterých lze pracovat v hořlavém prostředí, i pokud jsou živé. Zkušební přístroj musí být správně dimenzován. Součástky se nahrazují pouze částmi specifikovanými výrobcem. Jiné části mohou mít za následek vznícení chladiva při úniku do prostředí.

## 4. Kabeláž

Zkontrolujte, že kabeláž není vystavena opotřebení, korozi, nadměrnému tlaku, vibracím, ostrým hranám nebo jakýmkoliv jiným nepříznivým účinkům prostředí. Kontrola musí vzít také v úvahu účinky stárnutí nebo trvalých vibrací ze zdrojů, jako jsou kompresory nebo větráky.

## 5. Detekce hořlavých chladiv

Za žádných okolností se nesmí potencionální zdroje vznícení používat při hledání nebo detekci úniku chladiva. Halogenový hořák (nebo jakýkoliv jiný detektor používající otevřený oheň) nesmí být použit.

## 6. Metody detekce úniku

Následující metody detekce úniku se pokládají za přijatelné pro systémy obsahující hořlavá chladiva.

K detekci hořlavých chladiv se musí používat elektronické detektory úniku, ale jejich citlivost možná není přiměřená nebo může vyžadovat recalibraci. (Detekční zařízení musí být kalibrováno v prostoru prostém chladiva). Je nutné zajistit, aby detektor nebyl potenciálním zdrojem vznícení a aby byl vhodný pro použité chladivo. Zařízení pro detekci úniku musí být nastaveno na procento LFL chladiva a musí být kalibrováno na použité chladivo a potvrdí se příslušné procento plynu (maximálně 25 %).

Kapaliny pro detekci úniku jsou vhodné pro použití u většiny chladiv, ale musí se vyloučit použití detergentů obsahujících chlór, protože chlór může reagovat s chladivem a korodovat měděné potrubí.

Jestliže je podezření na únik, musí se odstranit / uhasit všechny otevřené ohně.

Jestliže se nalezne unikání chladiva, což vyžaduje pájení natvrdo, musí se veškeré chladivo odebrat ze systému nebo oddělit (pomocí zavření ventilů) v části systému vzdáleném od úniku. Systém se pak musí pročistit bezkyslíkovým dusíkem (OFN) jak

před, tak po procesu pájení natvrdo.

## 7. Odstranění a odčerpání

Při narušení chladicího obvodu kvůli opravám – nebo z jakéhokoliv jiného důvodu – se musí použít konvenční postupy. Je však důležité přidržet se té nejlepší metody z důvodu hořlavosti. Je nutno se řídit následujícím postupem:

- odstranit chladivo;
- pročistit obvod inertním plynem;
- odčerpat;
- opět pročistit inertním plynem;
- otevřít obvod řezáním nebo pájením natvrdo.

Náplň obvodu se musí odebrat do správných odbíracích válců. Systém musí být „zaplaven“ OFN (bezokyslíkový dusíkem), aby se jednotka stala bezpečnou. Postup může být nutno několikrát opakovat. Pro tento úkol se nesmí použít stlačený vzduch nebo kyslík.

Zaplavení se může dosáhnout narušením vakua v systému s použitím OFN a pokračujícím plněním, dokud se nedosáhne provozního tlaku, pak odvětráním do ovzduší, a nakonec snížením na vakuum. Tento proces se musí opakovat, dokud je chladivo v systému. Když se použije poslední náplň OFN, systém se musí odvětrat na atmosférický tlak, aby se umožnilo provést práci. Tato činnost je absolutně nutná, má-li se na potrubí provést pájení natvrdo.

Je nutné zajistit, aby výstupy pro vývěru nebyly blízko jakémukoliv zdroji vznícení a aby bylo zajištěno větrání.

## 8. Postup plnění

Kromě konvenčních postupů plnění se musí dodržet následující požadavky.

- Je nutné zajistit, aby nedošlo při použití plnicích zařízení ke kontaminaci různými chladivy. Hadice nebo potrubí musí být tak krátké, jak je to možné, aby se minimalizovalo množství chladiva v nich obsažené.
- Válce se musí držet svisle.
- Je nutné zajistit, aby chladicí systém byl před plněním systému chladivem uzemněn.
- Když se dokončí plnění, musí se systém označit štítkem (pokud ho již nemá).
- Extrémní péči je nutné věnovat tomu, aby se chladicí systém nepřehřel.

Před znovunaplněním systému se musí u něj provést tlaková zkouška pomocí OFN.

Systém se musí, pokud jde o únik, vyzkoušet po skončení plnění, ale před uvedením do provozu. Musí se provést ověřovací zkouška před opuštěním montážního místa.

## 9. Vyřazení z provozu

Před provedením tohoto postupu je podstatné, aby se technik plně seznámil se zařízením a všemi jeho podrobnostmi. Doporučuje se správná praxe, aby bylo všechno chladivo odstraněno bezpečně. Před tím, než se začne tato činnost provádět, musí se odebrat vzorky oleje a chladiva v případě, že se požaduje analýza před novým použitím regenerovaného chladiva. Je podstatné, aby byla před zahájením této činnosti k dispozici elektrická energie.

- Seznámení se zařízením a jeho činností.
- Elektrické odpojení systému.
- Před zahájením postupu je nutné zajistit, aby:
  - bylo k dispozici, požaduje-li se, mechanické zařízení pro manipulaci s válci s chladivem;
  - veškeré osobní ochranné zařízení bylo k dispozici a bylo používáno správně;
  - postup odebrání byl neustále pod dozorem kompetentní osoby;

- odebírací zařízení a válce vyhovovaly příslušným normám.
- Vyčerpací chladicí systém, je-li to možné.
- Jestliže dosažení vakua není možné, vyrobí se sběrné potrubí, aby se mohlo chladivo odebírat z různých částí systému.
- Je nutné zajistit, aby válec byl uložen na vahách před tím, než se uskuteční odebírání.
- Zapne se odebírací zařízení a pracuje se podle návodu výrobce.
- Válce se nepřeplní. (Ne více než 80 % obsahu tekuté náplně).
- Nepřekročí se maximální provozní tlak válce, ani dočasně.
- Když jsou válce správně naplněny a postup dokončen, zajistí se, aby válce a zařízení byly okamžitě odstraněny z montážního místa a všechny oddělovací ventily na zařízení uzavřeny.
- Odstraněné chladivo se nesmí naplnit do jiného chladicího systému, dokud není vyčištěno a zkontrolováno.

## 10. Opatření štítkem

Zařízení musí být opatřeno štítkem uvádějícím, že bylo vyřazeno z provozu a je bez chladiva. Štítek musí být datován a podepsán. Zajistí se, aby na zařízení byly štítky uvádějící, že zařízení obsahuje hořlavé chladivo.

## 11. Odstraňování

Když se vyjme chladivo ze systému, buď kvůli servisu nebo vyřazení z provozu, doporučuje se správná praxe, aby všechna chladiva byla vyjmuta bezpečně.

Při převádění chladiva do válců je nutno zajistit, aby byl použitý pouze patřičné válce na odstraňování chladiva. Je nutno zajistit, aby byl k dispozici správný počet válců pro obsazení celkové náplně systému. Všechny válce, které se mají použít, musí být určeny pro odebírané chladivo a označeny štítkem pro toto chladivo (tj. speciální válce pro odebírání chladiva). Válce musí být kompletní s pojistným ventilem a přidržnými uzavíracími ventily v dobrém provozním stavu. Prázdné odebírací válce jsou vyčerpány, a je-li to možné, před odebíráním zchlazeny.

Odebírací zařízení musí být v dobrém provozním stavu se sadou návodů týkajících se zařízení, které jsou po ruce, a musí být vhodné pro odebírání hořlavých chladiv. Kromě toho musí být k dispozici sada kalibrovaných vah v dobrém provozním stavu. Hadice musí být úplné s rozpojitelnými spojkami bez prosakování a v dobrém stavu. Před použitím odebíracího zařízení se zkontroluje, že je v uspokojivém provozním stavu, byl správně udržován a že všechny přidružené elektrické součástky jsou utěsněny, aby se zabránilo vznícení v případě vypuštění chladiva. V případě pochyb se konzultuje s výrobcem.

Odebrané chladivo se musí vrátit dodavateli chladiva ve správném odebíracím válci a s příslušným sjednaným dopisem o převozu odpadu. Chladiva se v odebíracích jednotkách nemíchají a zvláště ne ve válcích.

Jestliže se mají vyjmout kompresory nebo kompresorové oleje, zajistí se, že byly odčerpány na přijatelnou úroveň, aby se zaručilo, že hořlavé chladivo nezůstane v mazivu. Vyčerpávací postup se musí provést dříve, než se vrátí kompresor dodavateli. K urychlení tohoto procesu se musí použít pouze elektrické ohřívání tělesa kompresoru. Když je olej vypuštěn ze systému, musí se bezpečně odstranit.











## Popis přístroje

- 1 Ovládací panel
- 2 Přední displej
- 3 Výstupní otvor s nastavitelnými lamelami
- 4 Rukojeti (umístěny po obou stranách)
- 5 Ochranná mřížka horního vzduchového filtru
- 6 Horní vzduchový filtr
- 7 Horní vypouštěcí otvor
- 8 Ochranná mřížka spodního vzduchového filtru
- 9 Spodní vzduchový filtr
- 10 Spodní vypouštěcí otvor
- 11 Pojezdová kolečka
- 12 Otvor pro připojení flexibilní hadice
- 13 Flexibilní hadice
- 14 Vstupní adaptér hadice
- 15 Výstupní adaptér hadice
- 16 Dálkové ovládání
- 17 Vypouštěcí hadice
- 18 Sada pro připevnění do okna (těsnicí fólie do okna, suchý zip)

## Ovládací panel

- 1 Tlačítko **LOCK**: slouží k zamčení/odemčení ovládacího panelu
- 2 Tlačítko **SLEEP**: slouží k zapnutí/vypnutí režimu spánku
- 3 Tlačítko **TIMER**: slouží k nastavení funkce časovače
- 4 Tlačítko **UP**: slouží k nastavení teploty/doby časovače
- 5 Hlavní displej
- 6 Tlačítko **DOWN**: slouží k nastavení teploty/doby časovače
- 7 Tlačítko **SPEED**: slouží k nastavení rychlosti ventilátoru
- 8 Tlačítko **MODE**: slouží k výběru provozního režimu
- 9 **POWER**: slouží k zapnutí/vypnutí klimatizace

## Hlavní displej

- 1 Ikona : ikona spánku
- 2 Ikona : ikona režimu ventilátoru
- 3 Ikona : ikona režimu chlazení
- 4 Ikona : ikona režimu vysoušení
- 5 Ikona : ikona časovače
- 6 Ikona : ikona nízké rychlosti ventilátoru
- 7 Ikona : ikona vysoké rychlosti ventilátoru
- 8 Číselný displej
- 9 Ikona : ikona Wi-Fi
- 10 Ikona : ikona zamčení ovládacího panelu

## Dálkové ovládání

- 1 Digitální displej
- 2 Tlačítko : zapnutí / vypnutí
- 3 Tlačítko **COOL**: výběr provozního režimu chlazení
- 4 Tlačítko **DRY**: výběr provozního režimu vysoušení
- 5 Tlačítko **FAN**: výběr provozního režimu ventilátoru
- 6 Tlačítka ▲/▼: nastavení požadované teploty a časovače
- 7 Tlačítko **TIMER**: přepnutí do režimu nastavení funkce časovače
- 8 Tlačítko **SPEED**: nastavení rychlosti ventilátoru
- 9 Tlačítko **SLEEP**: výběr funkce spánku
- 10 Tlačítko °C/°F: přepínání jednotek teploty

## TECHNICKÉ PARAMETRY

Parametry/Model	SGR-AC-A160W	SGR-AC-C140W
<b>Výkon chlazení</b>	7 kBtu / hod	9 kBtu / hod
<b>Jmenovité napětí</b>	220–240 V ~	220–240 V ~
<b>Jmenovitá frekvence</b>	50 Hz	50 Hz
<b>Příkon chlazení</b>	780 W	1005 W
<b>Odběr el. proudu</b>	3,5 A	4,5 A
<b>Faktor chlazení EER</b>	2,6	2,6
<b>Kapacita odvlhčování</b>	19,8 l	21,6 l
<b>Kapacita vestavěného zásobníku kondenzátu</b>	600 ml	600 ml
<b>Typ a náplň chladiva</b>	R290 / 140 g	R290 / 170 g
<b>Objem proudícího vzduchu (vysoká/nízká rychlost)</b>	290 m <sup>3</sup> /h 260 m <sup>3</sup> /h	350 m <sup>3</sup> /h 310 m <sup>3</sup> /h
<b>Hlučnost</b>	≤ 65 dB (A) (vysoké nastavení)	≤ 65 dB (A) (vysoké nastavení)
<b>Maximální dovolená hodnota nadměrného pracovního tlaku: Sací / výtlačná část chladicího okruhu</b>	0,7 / 3,2 MPa	0,7 / 3,2 MPa
<b>Rozměry</b>	698 × 310 × 315 mm	698 × 310 × 315 mm
<b>Hmotnost</b>	20 kg	22,5 kg
<b>Provozní teplota (chlazení)</b>	16 °C až 32 °C	16 °C až 32 °C
<b>Doporučená velikost místnosti</b>	10 až 15 m <sup>2</sup>	12 až 18 m <sup>2</sup>

Deklarovaná hodnota emise hluku spotřebiče je ≤ 65 dB (A), což představuje hladinu A akustického výkonu vzhledem k referenčnímu akustickému výkonu 1 pW.

## INSTALACE

### Vybalení mobilní klimatizace

Vyjměte mobilní klimatizaci a veškeré její příslušenství z obalu. Před likvidací obalu se ujistěte, že jste vyjmuli všechny komponenty. Zkontrolujte, zdali nejsou mobilní klimatizace nebo příslušenství poškozeny.



## Umístění mobilní klimatizace

Pokud byla klimatizace převážena nakloněná v úhlu větším než 45 °, nechte ji po vybalení volně stát ve vzpřímené pozici po dobu alespoň 24 hodin.

Umístěte klimatizaci na rovný a pevný povrch. Vyberte takové místo, kde bude zajištěna dostatečná cirkulace vzduchu a současně bude síťová zásuvka snadno dostupná pro případ náhlého odpojení. Minimální vzdálenost od stěn nebo jiných překážek je alespoň 50 cm.

Zajistěte, aby otvory pro přívod a odvod vzduchu nebyly blokovány.

**Varování:** Nikdy neinstalujte mobilní klimatizaci v těsné blízkosti stěn, závěsů nebo jiných předmětů, které by mohly bránit v přívodu nebo odvodu vzduchu.

Mobilní klimatizaci nikdy neinstalujte na místa, kde:

- bude v blízkosti zdrojů tepla, jako jsou radiátory, vývody podlahového topení, sporáky nebo jiná zařízení, která produkují teplo;
- bude na přímém slunci;
- je příliš prašné prostředí;
- je nedostatečná ventilace, jako jsou skříňe nebo knihovny;
- je nerovný povrch.

**Varování:** Spotřebič se musí instalovat, provozovat, skladovat v místnosti o podlahové ploše větší než 7 m<sup>2</sup> (SGR-AC-A160W), 9 m<sup>2</sup> (SGR-AC-C140W). Neumístujte spotřebič na místa, kde by mohlo docházet k úniku hořlavého plynu.

## Instalace flexibilní hadice

Flexibilní hadici je nutné připojit k mobilní klimatizaci a vyvést ji ven, aby byl vzduch odváděn z místnosti, neboť může obsahovat přebytečné teplo a vlhkost.

**Varování:** Flexibilní hadici nikdy neměňte za jiný typ ani ji nenastavujte za účelem prodloužení. To může způsobit snížení účinnosti, nebo dokonce vypnutí klimatizace z důvodu nízkého protitlaku.

Při instalaci flexibilní hadice postupujte následovně:

1. Na jeden konec flexibilní hadice nasadte vstupní adaptér – viz obrázek 1 A.
2. Na druhý konec flexibilní hadice nasadte výstupní adaptér – viz obrázek 1 B.
3. Pomocí vstupního adaptéru připojte flexibilní hadici k výstupnímu otvoru v zadní části klimatizace – viz obrázek 1 C.

## Instalace sady pro připevnění do okna

1. Otevřete okno, do kterého chcete těsnicí fólie instalovat.
2. Ze suchého zipu sejměte podkladovou pásku a přilepte suchý zip na ty části okna a rámu, kde se nenachází panty – viz obrázek 1 D. Ujistěte se, že je okno možné snadno zavřít i po přilepení suchého zipu.
3. Těsnicí fólii připevněte k suchému zipu tak, aby byl snadno přístupný otvor na zip, do kterého se bude vkládat flexibilní hadice – viz obrázek 1 E.
4. Ujistěte se, že mezi okenním rámem a těsněním není žádná mezera, kudy by mohl vzduch unikat. Sada pro připevnění do okna je navržena tak, aby byla vhodná k instalaci do většiny typů oken (horizontálních i vertikálních – viz obrázek 1 F).
5. Opatrně rozviňte flexibilní hadici. Flexibilní hadici nadměrně neohýbejte.
6. Rozepněte zabudovaný zip a do vzniklého otvoru vložte flexibilní hadici.
7. Zip pevně zavřete.

**Poznámka:** Po ukončení používání vyjměte flexibilní hadici, odstraňte těsnicí fólii a zavřete okno.

## OVLÁDÁNÍ PROSTŘEDNICTVÍM OVLÁDACÍHO PANELU

### Zapnutí / vypnutí

Zapojte vidlici napájecího kabelu do síťové zásuvky a otevřete lamely výstupu vzduchu. Stiskněte tlačítko **POWER**, abyste mobilní klimatizaci zapnuli. Displej se rozsvítí.

Mobilní klimatizace se spustí ve výchozím režimu ventilátoru.

Pokud nebudete mobilní klimatizaci používat, stiskněte tlačítko **POWER** a klimatizace se přepne do pohotovostního režimu. Vytáhněte vidlici napájecího kabelu ze síťové zásuvky, abyste klimatizaci zcela vypnuli.

**Varování:** Nikdy nevytáhněte vidlici napájecího kabelu ze síťové zásuvky, zatímco je mobilní klimatizace v provozu.

**Poznámka:** Před opětovným zapnutím klimatizace vyčkejte 2–3 minuty. Tím zabráníte možnému poškození klimatizace.

### Výběr provozního režimu

Stiskněte opakovaně tlačítko **MODE** a vyberte provozní režim: chlazení ❄️ – ventilátor 🌀 – vysoušení 🌬️. Každým stisknutím tlačítka **MODE** se na hlavním displeji rozsvítí i ikona vybraného provozního režimu.

#### 1. Provozní režim chlazení ❄️

Tento režim je vhodný, pokud potřebujete snížit teplotu v místnosti.

Stiskněte opakovaně tlačítko **MODE**, dokud se na hlavním displeji nerozsvítí ikona chlazení ❄️.

Tlačítka **UP/DOWN** nastavte požadovanou teplotu. Teplotu můžete nastavit v rozmezí od 16 °C do 32 °C.

Opakovaným stisknutím tlačítka **SPEED** nastavte požadovanou rychlost ventilátoru: nízkou 🌀 nebo vysokou 🌀.

**Poznámka:** Chod mobilní klimatizace se přeruší, jakmile teplota v místnosti klesne pod nastavenou teplotu. Pokud teplota opět stoupne, mobilní klimatizace se opět uvede do provozu.

#### 2. Provozní režim ventilátoru 🌀

V tomto režimu bude vzduch v místnosti cirkulovat, ale nebude docházet k jeho ochlazení.

Stiskněte opakovaně tlačítko **MODE**, dokud se na hlavním displeji nerozsvítí ikona ventilátoru 🌀.

Opakovaným stisknutím tlačítka **SPEED** nastavte požadovanou rychlost ventilátoru: nízkou 🌀 nebo vysokou 🌀.

#### 3. Provozní režim vysoušení 🌬️

V tomto provozním režimu bude třeba pravidelně vyprazdňovat zásobník na kondenzát, nebo budete muset připojit vypouštěcí hadici, abyste zajistili stálý odvod kondenzátu. Více informací v části „**Vypouštění kondenzátu**“.

Stiskněte opakovaně tlačítko **MODE**, dokud se na hlavním displeji nerozsvítí ikona vysoušení 🌬️.

V tomto režimu není možné zvolit rychlost ventilátoru a teplotu.

## Funkce časovače

Mobilní klimatizace má k dispozici dva režimy funkce časovače – automatické vypnutí a automatické zapnutí.

### 1. Automatické vypnutí

V režimu automatického vypnutí se mobilní klimatizace automaticky vypne po uplynutí nastavené doby časovače.

Zatímco je mobilní klimatizace v provozu, stiskněte tlačítko **TIMER** a na hlavním displeji se rozsvítí ikona . Tlačítka **UP/DOWN** nastavte dobu, po jejímž uplynutí se mobilní klimatizace vypne. Dobu časovače můžete nastavit v rozmezí od 1 do 24 hodin.

Jakmile uplyne nastavená doba, mobilní klimatizace se automaticky vypne a přepne do pohotovostního režimu.

### 2. Automatické zapnutí

V režimu automatického zapnutí se mobilní klimatizace automaticky zapne po uplynutí nastavené doby časovače.

Zatímco je mobilní klimatizace v pohotovostním režimu, stiskněte tlačítko **TIMER** a na hlavním displeji se rozsvítí ikona . Tlačítka **UP/DOWN** nastavte dobu, po jejímž uplynutí se mobilní klimatizace zapne. Dobu časovače můžete nastavit v rozmezí od 1 do 24 hodin.

Jakmile uplyne nastavená doba, mobilní klimatizace se automaticky zapne v nastavení, ve kterém byla předtím vypnuta.

**Poznámka:** Pokud potřebujete funkci časovače zrušit, stiskněte opakovaně tlačítka **UP/DOWN**, dokud se na displeji nezobrazí „00“. Stisknutím tlačítka **POWER** funkci časovače rovněž zrušíte.

## Funkce spánku

Provozní režim spánku je možné zvolit pouze v režimu chlazení. Tento provozní režim zajišťuje větší komfort během spánku, jelikož chod klimatizace je tichý a displej je ztlumený.

Stiskněte tlačítko **SLEEP** pro zapnutí provozního režimu spánku. Na hlavním displeji se rozsvítí ikona . Displej se ztlumí a automaticky se sníží rychlost ventilátoru. Rychlost ventilátoru není možné měnit.

Po jedné hodině provozu se teplota zvýší o 1 °C a po další hodině provozu se teplota opět zvýší o 1 °C. Poté bude tato teplota udržována po dobu 10 hodin.

Po uplynutí 10 hodin se klimatizace spustí opět v režimu chlazení na původně nastavenou teplotu.

Funkci spánku můžete zrušit kdykoli stisknutím tlačítka **SLEEP**.

## Zámek ovládacího panelu

Ovládací panel je možné zamknout, abyste zabránili náhodné úpravě nastavení, např. malými dětmi.

Dlouze stiskněte tlačítko **LOCK** a na hlavním displeji se rozsvítí ikona . Všechna tlačítka budou neaktivní.

Pro odemčení ovládacího panelu dlouze stiskněte tlačítko **LOCK** a ikona  z hlavního displeje zmizí. Všechna tlačítka budou opět funkční.

# OVLÁDÁNÍ PROSTŘEDNICTVÍM DÁLKOVÉHO OVLÁDÁNÍ

Z výroby je dálkové ovládání dodáno s vloženými bateriemi. Abyste mohli používat dálkové ovládání, vyjměte ochrannou fólii z prostoru pro baterie. Ta chrání baterie před vybitím a poškozením během transportu.

Pokud chcete použít dálkové ovládání, nasměrujte jej na přijímač signálu na spotřebiči. Maximální dosah signálu vyslaného z dálkového ovládání je 6 m. Pokud jsou mezi dálkovým ovládáním a spotřebičem umístěny překážky, nemusí dojít k přenosu signálu. Pokud jsou vložené baterie vyčerpané, je třeba je vyměnit za stejný typ. Postupujte následovně:

1. Odstraňte kryt prostoru pro baterie.
2. Vyjměte vyčerpané baterie a vložte dvě nové baterie typu AAA. Při vkládání baterie dbejte na správnou polaritu.
3. Nasadte kryt zpět.

Pokud nebudete dálkové ovládání delší dobu používat, doporučujeme z něj baterie vyjmout. Pokud by baterie vytekly do vnitřního prostoru dálkového ovládání, mohlo by dojít k jeho poškození.

## Varování:

Nikdy nekombinujte alkalické a dobíjecí baterie. Baterie nikdy nevkládejte do ohně, nezkratujte ani nikterak nepoškozujte. Po skončení jejich životnosti je ekologicky zlikvidujte. Nikdy nevyhazujte baterie do komunálního odpadu.

## Zapnutí / vypnutí

Po zapojení vidlice napájecího kabelu do síťové zásuvky stiskněte tlačítko , abyste mobilní klimatizaci zapnuli.

Mobilní klimatizace se spustí ve výchozím režimu ventilátoru.

Pokud nebudete mobilní klimatizaci používat, stiskněte tlačítko  a klimatizace se přepne do pohotovostního režimu. Světelná kontrolka zapnutí zhasne. Vytáhněte vidlici napájecího kabelu od síťové zásuvky, abyste klimatizaci zcela vypnuli.

**Varování:** Nikdy nevytahujte vidlici napájecího kabelu od síťové zásuvky, zatímco je mobilní klimatizace v provozu.

**Poznámka:** Před opětovným zapnutím klimatizace vyčkejte 2–3 minuty. Tím zabráníte možnému poškození klimatizace.



## Výběr provozního režimu

K výběru provozního režimu slouží tlačítka **COOL**, **FAN** a **DRY**.

### Provozní režim chlazení

Tento režim je vhodný, pokud potřebujete snížit teplotu v místnosti.

Stiskněte tlačítko **COOL** pro zapnutí provozního režimu chlazení. Na displeji se rozsvítí ikona chlazení.

Tlačítky / nastavte požadovanou teplotu. Teplotu můžete nastavit v rozmezí od 16 °C do 32 °C.

Opakovaným stisknutím tlačítka **SPEED** nastavte požadovanou rychlost ventilátoru: nízká – vysoká.

Stiskněte tlačítko **SWING** pro zapnutí pohybu lamel.

**Poznámka:** Mobilní klimatizace se automaticky vypne, jakmile teplota v místnosti klesne pod nastavenou teplotu. Pokud teplota opět stoupne, mobilní klimatizace se opět uvede do provozu.

### Provozní režim ventilátoru

V tomto režimu bude vzduch v místnosti cirkulovat, ale nebude docházet k ochlazení vzduchu.

Stiskněte tlačítko **FAN** pro zapnutí provozního režimu ventilátoru. Na displeji se rozsvítí ikona ventilátoru.

Opakovaným stisknutím tlačítka **SPEED** nastavte požadovanou rychlost ventilátoru: nízká – vysoká.

### Provozní režim vysoušení

V tomto provozním režimu bude třeba pravidelně vypouštět kondenzát, nebo budete muset připojit vypouštěcí hadici, abyste zajistili stálý odvod kondenzátu. Více informací v části „**Vypouštění kondenzátu**“.

Stiskněte tlačítko **DRY** pro zapnutí provozního režimu vysoušení. Na displeji se rozsvítí ikona vysoušení.

V tomto režimu není možné zvolit rychlost ventilátoru a teplotu.

### Provozní režim spánku

Stiskněte tlačítko **SLEEP** pro zapnutí provozního režimu spánku. Displej se ztlumí a automaticky se sníží rychlost ventilátoru. Rychlost ventilátoru není možné měnit.

Po jedné hodině provozu se teplota zvýší o 1 °C a po další hodině provozu se teplota opět zvýší o 1 °C. Poté bude tato teplota udržována po dobu 10 hodin.

Po uplynutí 10 hodin se klimatizace spustí opět v režimu chlazení na původně nastavenou teplotu.

### Funkce časovače

Mobilní klimatizace má k dispozici dva režimy funkce časovače – automatické vypnutí a automatické zapnutí.

#### Automatické vypnutí

V režimu automatického vypnutí se mobilní klimatizace automaticky vypne po uplynutí nastavené doby časovače.

Zatímco je mobilní klimatizace v provozu, stiskněte tlačítko **TIMER** a tlačítka ▲/▼ nastavte dobu, po jejímž uplynutí se mobilní klimatizace vypne. Doba časovače můžete nastavit v rozmezí od 1 do 24 hodin.

Jakmile uplyne nastavená doba, mobilní klimatizace se automaticky vypne a přepne do pohotovostního režimu.

#### Automatické zapnutí

V režimu automatického zapnutí se mobilní klimatizace automaticky zapne po uplynutí nastavené doby časovače.

Zatímco je mobilní klimatizace v pohotovostním režimu, stiskněte tlačítko **TIMER** a tlačítka ▲/▼ nastavte dobu, po jejímž uplynutí se mobilní klimatizace zapne. Doba časovače můžete nastavit v rozmezí od 1 do 24 hodin.

Jakmile uplyne nastavená doba, mobilní klimatizace se automaticky zapne v nastavení, ve kterém byla předtím vypnuta.

**Poznámka:** Pokud potřebujete funkci časovače zrušit, stiskněte opakovaně tlačítka ▲/▼, dokud se na displeji nezobrazí „00“.

Stisknutím tlačítka  funkci časovače rovněž zrušíte.

## Změna jednotek teploty

Stiskněte tlačítko °C/°F pro změnu zobrazení jednotek teploty z °C na °F a naopak.

## OVLÁDÁNÍ PROSTŘEDNICTVÍM APLIKACE

Tento spotřebič umožňuje připojení k domácí síti Wi-Fi a následné ovládání pomocí univerzální aplikace TUYA. Aplikaci si můžete stáhnout po naskenování QR kódu na straně 3 vyhledáním aplikace „Tuya Smart“ na Apple Store nebo Google Play.

1. Po instalaci aplikace si vytvořte svůj účet nebo se přihlaste ke stávajícímu účtu.
2. Zapněte funkci Wi-Fi v nastavení vašeho zařízení.
3. Umístěte mobilní klimatizaci do vzdálenosti asi 5 metrů od vašeho routeru.
4. Dokud je mobilní klimatizace zapnutá, kontrolka Wi-Fi bliká.

**Poznámka:** Pokud nedojde ke spárování mobilní klimatizace s aplikací do 3 minut, světelná kontrolka Wi-Fi zhasne. Pokud potřebujete znovu provést spárování mobilní klimatizace s aplikací, stiskněte a podržte tlačítko **TIMER** na 5 sekund, světelná kontrolka Wi-Fi se rozblíká.

## Wi-Fi připojení

### Způsob 1 – Připojení přes Bluetooth

Zapněte Bluetooth ve vašem mobilním telefonu nebo v jiném zařízení.

Když kontrolka Wi-Fi bliká, otevřete aplikaci a klimatizace se automaticky připojí přes Bluetooth.

### Způsob 2 – Připojení přes Wi-Fi

Když kontrolka Wi-Fi bliká, vyberte „**Přidat zařízení**“ – „**Velké domácí spotřebiče**“ – „**Mobilní klimatizace Wi-Fi**“ a postupujte podle pokynů na displeji.

Pokud kontrolka Wi-Fi bliká rychle, je možné mobilní klimatizaci připojit přímo.

Pokud kontrolka Wi-Fi bliká pomalu, klikněte „**Přejít na připojení**“, abyste se připojili k síti „**SmartLife-XXXX**“.

**Poznámka:** Jakmile je zařízení úspěšně připojené, kontrolka Wi-Fi se rozsvítí. Nyní můžete ovládat mobilní klimatizaci přes aplikaci.

Stiskněte a podržte tlačítko **TIMER** na 5 sekund, mobilní klimatizace se odpojí a kontrolka Wi-Fi zhasne.

## DALŠÍ FUNKCE

### Automatické rozmrazování

Pokud je mobilní klimatizace provozována v místnosti, kde je teplota velmi nízká, může se na výparníku tvořit námraza. V takovém případě se spustí automatické rozmrazování a tlačítko **POWER** bude blikat. Sekvence řízení automatického rozmrazování je následující:

1. Pokud je mobilní klimatizace zapnuta v režimu chlazení nebo vysoušení a senzor okolní teploty zaznamená, že teplota cívky výparníku klesla pod -1 °C, dojde k zapnutí funkce automatického rozmrazování, aby došlo k rozmrazení vytvořené námrazy na výparníku a nedošlo k poškození mobilní klimatizace. Původní chod mobilní klimatizace se obnoví automaticky poté, co kompresor zůstal v klidu po dobu 10 minut, nebo pokud teplota cívky výparníku stoupla na 7 °C.
2. Pokud je mobilní klimatizace zapnuta v režimu vysoušení a teplotní senzor cívky zaznamená teplotu výparníku pod 40 °C a teplotní rozdíl mezi teplotou cívky a

pokojevou teplotou je menší než 19 °C poté, co byl kompresor v chodu 20 minut, pak se automatické rozmrazení spustí na 5 minut a tlačítko **POWER** bude blikat.

## Ochrana proti přetížení

Pokud dojde k přerušení dodávky elektrické energie, zatímco byla mobilní klimatizace v provozu, po obnově dodávky dojde k opětovnému spuštění klimatizace, nicméně kompresor se spustí až po 3 minutách od obnovy dodávky. Jedná se o normální jev, který má ochránit kompresor před poškozením z důvodu nadměrného zatížení.

## Vypouštění kondenzátu

Pokud budete používat mobilní klimatizaci v režimu vysoušení, bude nutné pravidelně vypouštět nahromaděný kondenzát, nebo připevněte k hornímu vypouštěcímu otvoru vypouštěcí hadici, abyste zajistili stálý odvod kondenzátu.

### Manuální vypouštění kondenzátu

1. Pokud je zásobník na kondenzát plný, chod klimatizace se automaticky zastaví. V takovém případě odpojte vidlici napájecího přívodu a opatrně přemístěte mobilní klimatizaci na místo, kde bude možné kondenzát vypustit.
2. Pod spodní vypouštěcí otvor umístěte nádobu, do které bude kondenzát vytékat.
3. Opatrně vyjměte zátku vypouštěcího otvoru a kondenzát začne vytékat – viz obrázek 2 A.

**Poznámka:** Zatímco bude kondenzát vytékat, můžete mobilní klimatizace mírně naklonit, abyste zcela vyprázdnili zásobník na kondenzát.

4. Pokud je nádoba, do které kondenzát vytéká, plná, vložte zátku do vypouštěcího otvoru, abyste zastavili vypouštění kondenzátu. Nádobu vyprázdněte a poté umístěte zpět pod otvor. Odstraňte zátku a pokračujte ve vypouštění.
5. Jakmile kondenzát přestane vytékat, vložte zátku do vypouštěcího otvoru. Ujistěte se, že je pevně vložena.
6. Přemístěte mobilní klimatizaci na původní místo, zapojte vidlici napájecího přívodu do síťové zásuvky a zapněte klimatizaci.

**Varování:** Nikdy nepoužívejte mobilní klimatizaci bez řádně utěsněného vypouštěcího otvoru. Jinak by mohlo dojít k úniku kondenzátu na podlahu a poškození podlahy.

## Stálý odvod kondenzátu

Pokud potřebujete zajistit stálý odvod kondenzátu, postupujte následovně:

1. Vypněte mobilní klimatizaci a odpojte vidlici napájecího přívodu.
2. Odstraňte zátku z horního vypouštěcího otvoru.
3. Do horního vypouštěcího otvoru vložte konec vypouštěcí hadice. Ujistěte se, že je správně vložena, není zamotaná, přehnutá, ani na hadici nepokládejte žádné předměty – viz obrázek 2 B.
4. Druhý konec vypouštěcí hadice vložte do prázdné nádoby nebo do odpadu. Je důležité, aby druhý konec vypouštěcí hadice byl umístěn níž (20 ° a více), než je horní vypouštěcí otvor.

**Varování:** V žádném případě neponořujte konec vypouštěcí hadice do vody. Mohlo by dojít ke zpětnému nasávání vody do mobilní klimatizace.

**TIP:** Před použitím vypouštěcí hadici zcela rozviňte a narovnejte.

# ČIŠTĚNÍ A ÚDRŽBA

Před čišťením nebo jakoukoli údržbou vždy spotřebič vypněte, vyčkejte 2 až 3 minuty a poté odpojte vidlici napájecího kabelu od síťové zásuvky.

## Varování:

Nikdy neponořujte spotřebič, napájecí kabel ani vidlici od vody nebo jiné tekutiny.

K čišťení žádných částí spotřebiče nepoužívejte umělohmotné nebo kovové drátěnky, hrubé čisticí prostředky, chemikálie, benzín, rozpouštědla ani jiné podobné látky. Mohlo by dojít k vážnému narušení povrchové úpravy.

## Čišťení vzduchového filtru

Na vzduchovém filtru se zachytávají nečistoty a prach z nasávaného vzduchu, a proto je důležité čistit vzduchový filtr přibližně jednou za dva týdny, pokud mobilní klimatizaci používáte pravidelně.

Znečištěný vzduchový filtr snižuje efektivitu mobilní klimatizace, a pokud by došlo k jeho silnému znečištění až ucpaní, mohlo by dojít k poškození mobilní klimatizace. Mobilní klimatizace je vybavena dvěma vzduchovými filtry – horním a spodním. Je třeba čistit oba filtry.

**Varování:** Nikdy nepoužívejte mobilní klimatizaci s poškozeným vzduchovým filtrem ani bez něj.

1. Ujistěte se, že je mobilní klimatizace vypnutá a vidlice napájecího kabelu je odpojena od síťové zásuvky.
2. Odstraňte ochrannou mřížku a vyjměte vzduchový filtr.
3. K odstranění prachu použijte vysavač s nasazenou kartáčovou hubicí a nastaveným nízkým výkonem.

Pokud je vzduchový filtr více znečištěný, otočte jej vzhůru nohama a opláchněte jej pod studenou tekoucí vodou – viz obrázek 2C. Je důležité, aby voda protékala skrz filtr opačným směrem, než proudí vzduch do vnitřního prostoru mobilní klimatizace. Filtr uložte stranou a nechte volně uschnout.

**Varování:** Nikdy nepoužívejte mobilní klimatizaci s mokrým nebo vlhkým vzduchovým filtrem. Vzduchový filtr nesušte v sušičce ani k urychlení uschnutí nepoužívejte žádné další spotřebiče (např. vysoušeč vlasů apod.).

4. Před opětovnou instalací se ujistěte, že je vzduchový filtr čistý a zcela suchý.
5. Vložte vzduchový filtr zpět do mobilní klimatizace a nasadte ochrannou mřížku.

## Čišťení vnějšího pláště

Vnější plášť mobilní klimatizace otřete měkkou houbičkou, kterou jste namočili ve vlažné vodě s trochou neutrálního čisticího prostředku. Otřete dosucha.

## Uložení

Pokud nebudete mobilní klimatizaci delší dobu používat, je třeba ji řádně vyčistit a ujistit se, že jsou její komponenty suché.

1. Vypněte klimatizaci a odpojte vidlici napájecího kabelu od síťové zásuvky.
2. Odpojte flexibilní hadici a těsnicí fólie do okna.
3. Vypusťte kondenzát. Postupujte podle instrukcí v části „**VYPOUŠTĚNÍ KONDENZÁTU**“.
4. Vyčistěte vzduchový filtr. Postupujte podle instrukcí v části „**Čišťení vzduchového filtru**“.
5. Ujistěte se, že jsou všechny komponenty suché. Je zvláště důležité, aby byly



suché výparník a vzduchový filtr. V opačném případě hrozí riziko vzniku plísní a nežádoucího zápachu. Před uložením nechte mobilní klimatizaci na suchém a dobře větraném místě po dobu několika dnů. Případně můžete mobilní klimatizaci zapnout, nastavit nejnižší rychlost ventilátoru a nechat vypouštěcí hadici zapojenou, dokud nebude vypouštěcí hadice uvnitř suchá.

6. Uložte mobilní klimatizaci na dobře větrané místo, mimo dosah dětí nebo domácích mazlíčků. Na mobilní klimatizaci nepokládejte žádné předměty. Mobilní klimatizace musí být uložena ve vzhorupřímé pozici. Nikdy ji nepokládejte.

## ŘEŠENÍ PROBLÉMŮ

Problém	Příčina	Řešení
Mobilní klimatizace nefunguje.	Vidlice není správně vložena do síťové zásuvky.	Vložte vidlici správně do síťové zásuvky.
	Zásobník na kondenzát je plný.	Vyprázdněte zásobník podle instrukcí v části „ <b>VYPOUŠTĚNÍ KONDEZÁTU</b> “.
	Teplota v místnosti je příliš nízká nebo vysoká.	Provozní teplota mobilní klimatizace je od 5 °C do 35 °C.
Mobilní klimatizace funguje, ale jen na snížený výkon.	Vzduchový filtr je znečištěný.	Vyčistěte vzduchový filtr podle instrukcí v části „ <b>Čištění vzduchového filtru</b> “.
	Přívod vzduchu je blokován.	Odstraňte překážku v přívodu vzduchu.
	Dveře nebo okno jsou otevřené.	Zavřete dveře nebo okno.
	Je nastavený nesprávný provozní režim a teplota.	Zkontrolujte nastavený provozní režim a podle potřeby upravte teplotu.
	Flexibilní hadice není připojena nebo je špatně připojena.	Připojte flexibilní hadici správně k mobilní klimatizaci.
Z mobilní klimatizace vteklá voda.	Během přemístění došlo k přetečení zásobníku na kondenzát.	Vyprázdněte zásobník na kondenzát před přemístěním.
	Vypouštěcí hadice je zkroucená nebo ohnutá.	Narovnejte vypouštěcí hadici.

<b>Problém</b>	<b>Příčina</b>	<b>Řešení</b>
Mobilní klimatizace vydává nadměrný hluk.	Mobilní klimatizace není umístěna na rovném povrchu.	Umístěte mobilní klimatizaci na rovný, pevný a stabilní povrch.
	Některá část vnějšího pláště je uvolněná.	Zkontrolujte a upevněte uvolněnou část.
	Zvuk připomíná tekoucí vodu.	Jedná se o tok chladiva a je to normální jev.

Pokud problém není uveden v tabulce výše nebo se problém nepodařilo vyřešit, vypněte spotřebič, odpojte zástrčku přívodního kabelu od síťové zásuvky a obraťte se na autorizované servisní středisko.

## Řešení problémů s Wi-Fi

<b>Problém</b>	<b>Řešení</b>
Vypršel časový limit síťového připojení.	Zkontrolujte, zdali jste vybrali název sítě „SmartLife-XXXX“.
	Mobilní klimatizaci vypněte a odpojte vidlici napájecího kabelu od síťové zásuvky. Vyčkejte asi 10 sekund. Vidlici znovu zapojte a mobilní klimatizaci zapněte. Otevřete aplikaci a proveďte nové spárování.
Světelná kontrolka Wi-Fi nesvítí.	Stiskněte a podržte tlačítko TIMER.
	Mobilní klimatizaci vypněte a odpojte vidlici napájecího kabelu od síťové zásuvky. Vyčkejte asi 10 sekund. Vidlici znovu zapojte a mobilní klimatizaci zapněte.
Wi-Fi hotspot zmizel a světelná kontrolka Wi-Fi bliká.	Mobilní klimatizaci vypněte a odpojte vidlici napájecího kabelu od síťové zásuvky. Vyčkejte asi 10 sekund. Vidlici znovu zapojte a mobilní klimatizaci zapněte.

## Chybová hlášení

<b>Problém</b>	<b>Příčina</b>	<b>Řešení</b>
E0	Chyba komunikace mezi základní deskou a deskou displeje.	Je nutné zkontrolovat vedení, zdali není poškozené. Obratťte se na autorizovaný servis.

Problém	Příčina	Řešení
E1	Chyba senzoru okolní teploty.	Je nutné zkontrolovat senzor okolní teploty a v případě potřeby jej vyměnit. Obráťte se na autorizovaný servis.
E2	Chyba senzoru teploty cívky.	Je nutné zkontrolovat senzor teploty cívky a v případě potřeby jej vyměnit. Obráťte se na autorizovaný servis.
Ft	Zásobník na kondenzát je plný.	Vyprázdněte zásobník podle instrukcí v části „ <b>VYPOUŠTĚNÍ KONDENZÁTU</b> “.

Tímto společnost Alza.cz, a. s. prohlašuje, že typy rádiových zařízení SGR-AC-A160W a SGR-AC-C140W jsou v souladu se směrnicí 2014/53/EU.

**Ďakujeme za kúpu spotrebiča značky SIGURO. Sme vďační za vašu dôveru a je nám radosťou predstaviť vám prístroj na ďalších stránkach a oboznámiť vás so všetkými jeho funkciami a spôsobmi použitia.**

Veríme v spravodlivú a zodpovednú spoločnosť, a preto spolupracujeme iba s dodávateľmi, ktorí spĺňajú naše prísne kritériá ochrany záujmu zamestnancov, prevencie ich zneužívania a férové pracovné podmienky.

Ak potrebujete pomôcť s rozsiahlou údržbou alebo opravou výrobku, ktorá vyžaduje zásah do jeho vnútorných častí, je vám k dispozícii náš autorizovaný servis na e-mailovej adrese siguro@alza.cz alebo operátori na infolinke predajcu. Pre vaše pohodlie pri riešení akýchkoľvek problémov s výrobkom sme tieto kontaktné miesta zjednotili a vyššie uvedené kontakty je možné využiť aj prípade všetkých reklamácií alebo pozáručného servisu.

## BEZPEČNOSTNÉ INFORMÁCIE



**Pred použitím si, prosím, pozorne prečítajte tento manuál a uschovajte ho na budúce použitie.**

### TYP Miestny klimatizátor vzduchu



Tento spotrebič obsahuje horľavé chladivo. Ak dôjde k úniku chladiva, ktoré príde do kontaktu s ohňom alebo zahriatymi časťami, tvorí sa škodlivý plyn a hrozí nebezpečenstvo vzniku požiaru.



Pozorne si prečítajte tento návod pred použitím spotrebiča.



V návode na použitie aj servisnom návode sú k dispozícii ďalšie informácie.



Servisní pracovníci sú povinní si pred uvedením spotrebiča do prevádzky pozorne prečítať návod na použitie aj servisný návod.

1. Tento spotrebič môžu používať deti vo veku 8 rokov a staršie a osoby so zníženými fyzickými, zmyslovými alebo mentálnymi schopnosťami alebo s nedostatkom skúseností a znalostí, ak sú pod dozorom alebo boli poučené o používaní spotrebiča bezpečným spôsobom a rozumejú prípadným nebezpečenstvám.
2. Čistenie a údržbu vykonávanú používateľom nesmú vykonávať deti bez dozoru.

3. Deti sa so spotrebičom nesmú hrať.
4. Tento spotrebič je určený na používanie expertmi alebo preškolenými osobami v obchodoch, ľahkom priemysle a v poľnohospodárstve, alebo na komerčné používanie laickými osobami.
5. Ak je napájací prívod poškodený, musí ho nahradiť výrobca, jeho servisný technik alebo podobne kvalifikovaná osoba, aby sa zabránilo vzniku nebezpečnej situácie.
6. Spotrebič musí byť inštalovaný v súlade s národnými predpismi pre inštaláciu.
7. **VÝSTRAHA:** Spotrebič sa musí inštalovať, prevádzkovať, skladovať v miestnosti s podlahovou plochou väčšou než: 7 m<sup>2</sup> (SGR-AC-A160W), 9 m<sup>2</sup> (SGR-AC-C140W).
8. Zatiaľ čo je spotrebič v prevádzke, zaistíte okolo neho dostatočný voľný priestor na správnu cirkuláciu vzduchu. Minimálna vzdialenosť spotrebiča od stien, prekážok a pod. je 50 cm.
9. Tento spotrebič je určený iba na použitie vnútri budovy. Nepoužívajte ho vonku.
10. **VÝSTRAHA:** Nezakrývajte vetracie otvory ani pred ne neumiestňujte prekážky.
11. Servis spotrebiča sa musí vykonávať iba tak, ako odporúča výrobca.
12. Nevetrané priestory, v ktorých je inštalovaný spotrebič, musia byť konštruované tak, aby pri akomkoľvek úniku chladiva sa toto chladivo nezhrmažďovalo a nevytváralo nebezpečenstvo požiaru alebo výbuchu.
13. **VÝSTRAHA:** Spotrebič sa musí skladovať v dobre vetranom priestore, kde rozmer miestnosti zodpovedá rozmeru miestnosti špecifikovanom pre prevádzku.
14. **VÝSTRAHA:** Spotrebič sa musí skladovať v miestnosti, kde nie je trvalo v prevádzke otvorený oheň (napr. plynový spotrebič v činnosti) a zdroje vznietenia (napr. elektrické ohrievacie teleso v činnosti).
15. Spotrebič sa musí skladovať tak, aby sa predišlo možnosti mechanického poškodenia.
16. Pred zapojením vidlice napájacieho kábla do sieťovej zásuvky sa uistite, že napätie uvedené na typovom štítku spotrebiča zodpovedá napätiu v sieťovej zásuvke.
17. Spotrebič zapájajte iba do riadne uzemnenej sieťovej zásuvky. Nepoužívajte predlžovacie káble ani zásuvkové adaptéry.
18. Nedotýkajte sa spotrebiča mokrými rukami.
19. Nevystavujte spotrebič kvapkajúcej alebo striekajúcej vode alebo inej kvapaline.
20. Aby ste zabránili riziku úrazu elektrickým prúdom, neponárajte spotrebič, napájací kábel ani vidlicu napájacieho kábla do vody alebo inej tekutiny.
21. Nenechávajte spotrebič bez dozoru, zatiaľ čo je v prevádzke. Spotrebič nenakláňajte ani s ním inak nemanipulujte, zatiaľ čo je v prevádzke.
22. Uistite sa, že je spotrebič inštalovaný, prevádzkovaný a skladovaný v dostatočnej vzdialenosti od zdrojov ohňa, horľavých alebo výbušných látok.
23. Na spotrebič nekladte žiadne predmety, nesadajte si naň ani naň nešplhajte.

24. Do vstupných a výstupných otvorov nevkladajte prsty ani iné predmety.
25. Nepoužívajte spotrebič, ak spadol, je poškodený alebo vykazuje známky poškodenia.
26. Zatiaľ čo je spotrebič v prevádzke, neodpájajte vidlicu napájacieho kábla od sieťovej zásuvky.
27. Spotrebič vždy vypnite a odpojte vidlicu napájacieho kábla od sieťovej zásuvky, ak nebudete spotrebič používať, ak ho chcete premiestniť, ak ho budete čistiť, ak sa má vykonať servis, ak ho budete zostavovať alebo rozkladať a pod.
28. Napájací kábel odpájajte od sieťovej zásuvky vždy ťahom za vidlicu, nie ťahom za kábel. Hrozí poškodenie napájacieho kábla aj sieťovej zásuvky.
29. Spotrebič udržiujte v čistote. Riad'te sa pokynmi uvedenými v tomto návode na použitie. Na čistenie nepoužívajte žiadne hrubé čistiace prostriedky, chemikálie, rozpúšťadlá a pod.
30. Spotrebič nepoškodzuje, neopravujte, neupravujte ani inak nedeformujte. Ak je spotrebič poškodený, ak nefunguje správne alebo vykazuje známky poškodenia, vypnite ho a obráťte sa na autorizovaný servis.
31. Spotrebič skladujte vo zvislej polohe.

## Špecifické bezpečnostné upozornenia pre spotrebiče s chladivom R290



### **NEDODRŽANIE TÝCHTO VAROVANÍ MÔŽE SPÔSOBIŤ EXPLÓZIU, ÚMRTIE, ZRANENIE ALEBO POŠKODENIE MAJETKU.**

1. Tento spotrebič je navrhnutý iba na použitie s plynom R290 ako určeným chladivom.
2. **VÝSTRAHA:** Nepoužívajte prostriedky na urýchlenie odmrazovacieho procesu alebo čistenie iné než tie, ktoré odporúča výrobca.
3. Spotrebič sa musí skladovať v miestnosti, kde nie sú trvalo v činnosti zdroje vznietenia (napr. otvorený oheň, plynový spotrebič v činnosti, elektrické ohrievacie zariadenie v činnosti).
4. Spotrebič neprepichujte ani nepáľte.
5. Uvedomte si, že chladivá nemusíte zacítiť.
6. Spotrebič sa musí inštalovať, prevádzkovať, skladovať v miestnosti s podlahovou plochou väčšou než 7 m<sup>2</sup> (SGR-AC-A160W); 9 m<sup>2</sup> (SGR-AC-C140W).
7. Spotrebič musí byť inštalovaný v súlade s národnými predpismi pre inštaláciu.
8. Chladivo je umiestnené v uzatvorenom obvode. Iba kvalifikovaný technik smie vykonávať servis!
9. Neuvoľňujte chladivo do atmosféry.
10. Chladivo R290 je horľavé a ťažšie než vzduch.
11. Zhromažďuje sa spravidla pri zemi, ale ventilátory ho môžu nasať a viesť do obehu.
12. Ak dôjde k uvoľneniu chladiva alebo je podozrenie na jeho únik, nesmie sa dovoliť neškolenému personálu, aby sa pokúšal nájsť príčinu.

13. Chladivo používané v spotrebiči je bez zápachu.
14. To, že chladivo je bez zápachu, neznamená, že nemohlo dôjsť k úniku.
15. Ak dôjde k úniku, bezodkladne evakuujte všetky osoby z miestnosti, zaistíte dostatočnú ventiláciu a informujte miestnu hasičskú jednotku o mieste úniku propánového plynu.
16. Nedovoľte, aby sa do miestnosti vracali osoby, kým nedorazí kvalifikovaný servisný technik a tento technik nepotvrdí, že je možné sa do miestnosti bezpečne vrátiť.
17. V blízkosti spotrebiča je zakázané používať otvorený oheň, cigarety alebo iné zdroje vznietenia.
18. Komponenty sú navrhnuté pre chladivo a sú nehorľavé a nezápalné. Komponenty sa musia vždy vymeniť za identické originálne náhradné diely.

## SERVISNÝ NÁVOD



### VAROVANIE:

Každá osoba, ktorá sa zúčastní na práci na chladiacom obvode alebo vstupe doň, by mala mať v súčasnosti platný certifikát od priemyslom akreditovaného posudzovacieho orgánu, ktorý úradne schváli jej kompetenciu bezpečne manipulovať s chladivami podľa priemyslom uznávanej špecifikácie.



### VAROVANIE:

Servis sa musí vykonávať iba tak, ako odporúča výrobca. Údržba a opravy vyžadujú asistenciu ďalšieho odborného personálu kompetentného na používanie horľavého chladiva. Ak niektoré časti nerozumiete alebo potrebujete pomoc, obráťte sa na servis výrobcu.

## 1. Informácie o servise

Dodržujte, prosím, tieto varovania pri vykonávaní nasledujúcich úkonov pri servise spotrebiča s chladivom R290.

### 1.1 Kontrola priestoru

Pred začiatkom práce na systéme obsahujúcom horľavé chladivá, sú nutné bezpečnostné kontroly, aby sa zaistilo, že riziko vznietenia je minimalizované. Pri opravách chladiaceho systému sa musia pred vykonávaním prác na ňom dodržať nasledujúce opatrenia.

### 1.2 Pracovný postup

Práce sa musia vykonávať riadeným postupom tak, aby sa minimalizovalo riziko, že budú prítomné pri vykonávaní práce horľavé plyny alebo výpary.

### 1.3 Celkový pracovný priestor

Celá údržbárska čata a ostatní pracujúci na mieste musia byť poučení o povahe vykonávanej práce. Musí sa zabrániť práci v stiesnených priestoroch. Priestor okolo pracoviska musí byť rozdelený na úseky. Musí sa zaistiť, aby podmienky vnútri priestoru boli bezpečné vykonávaním kontroly horľavých materiálov.

## 1.4 Kontrola prítomnosti chladiva

Priestor sa musí skontrolovať pomocou príslušného detektora chladiva pred a počas práce, aby sa zaistilo, že technici vedia o potenciálne horľavej atmosfére. Musí sa zaistiť, aby použitie zariadenia na detekciu úniku bolo vhodné na použitie na horľavé chladivá, t. j. neiskriace, príslušne utesnené alebo zo svojej podstaty bezpečné.

## 1.5 Prítomnosť hasiaceho prístroja

Ak sa má vykonávať na chladiacom zariadení alebo pridružených častiach akákoľvek práca za tepla, musí byť poruke vhodné hasiace zariadenie. V susedstve plniaceho priestoru musí byť hasiaci prístroj práškový alebo CO<sub>2</sub>.

## 1.6 Žiadne zdroje vznietenia

Žiadna osoba vykonávajúca prácu týkajúcu sa chladiaceho systému, ktorá zahŕňa obnaženie akéhokoľvek potrubia, ktoré obsahuje alebo obsahovalo horľavé chladivo, nesmie používať žiadne zdroje vznietenia takým spôsobom, ktorý by mohol viesť k riziku požiaru alebo výbuchu. Všetky možné zdroje vznietenia, vrátane fajčenia cigariet by sa mali držať dostatočne ďaleko od miesta inštalácie, opravy, odstraňovania a likvidácie, počas ktorých sa môže horľavé chladivo eventuálne vypustiť do okolitého priestoru. Skôr ako prebehne práca sa musí priestor okolo zariadenia prezrieť, aby sa zaistilo, že v ňom neexistujú žiadne nebezpečenstvá horenia alebo rizika vznietenia. Musia sa vyvesiť značky „Zákaz fajčenia“.

## 1.7 Vetraný priestor

Musí sa zaistiť, aby priestor bol otvorený alebo aby sa zodpovedajúcim spôsobom vetral pred tým, než sa naruší systém alebo vykonajú práce za tepla. Intenzita vetrania musí trvať počas vykonávania práce. Vetranie by malo bezpečne rozptýliť akékoľvek vypustené chladivo a prednostne ho odvieť von do atmosféry.

## 1.8 Kontroly chladiaceho zariadenia

Tam, kde sa menia elektrické súčiastky, musia byť tieto súčiastky vhodné na tento účel a vyhovovať správnej špecifikácii. Vždy sa musí dbať na pokyny výrobcu pre údržbu a servis. Ak nastanú pochyby, je nutné požiadať technické oddelenie výrobcu o pomoc. Pri inštaláciách obsahujúcich horľavé chladivá sa musia vykonať nasledujúce kontroly:

- Veľkosť náplne je v súlade s rozmerom miestnosti, v ktorej sú inštalované časti obsahujúce chladivo;
- Vetrací agregát a vývody pracujú naplno a nie sú upchaté;
- Ak sa používa nejaký nepriamy chladiaci obvod, druhý obvod sa musí skontrolovať na prítomnosť chladiva;
- Označenie zariadenia musí byť stále viditeľné a čitateľné; označenia a značky, ktoré nie sú čitateľné, sa musia opraviť;
- Chladiace potrubie alebo súčiastky sú inštalované v miestach, kde nie je pravdepodobné, že budú vystavené akýmkoľvek látkam, ktoré môžu skorodovať súčasti obsahujúce chladivo, ak nie sú tieto súčiastky skonštruované z materiálov, ktoré sú vnútorne odolné proti korózii alebo sú vhodne chránené proti skorodovaniu.

## 1.9 Kontrola elektrických prístrojov

Opravy a údržba elektrických súčiastok musia zahŕňať bezpečnostné kontroly a prehliadku súčiastok. Ak sa vyskytne porucha, ktorá by mohla ohroziť bezpečnosť, potom sa nesmie k obvodu pripojiť žiadne elektrické napájanie, kým nie je porucha uspokojivo vyriešená. Ak sa nemôže porucha ihneď opraviť, ale je nutné pokračovať v činnosti, musí sa použiť primerané dočasné riešenie. Toto sa musí oznámiť majiteľovi zariadenia tak, aby všetky strany o tom vedeli.

Počiatkové bezpečnostné kontroly musia zaistiť:

- Že kondenzátory sú vybité: toto sa musí vykonať bezpečným spôsobom, aby sa



zabránilo možnosti iskrenia;

- Že žiadne elektrické súčiastky a vedenie nie sú odkryté pri plnení, obnovovaní a čistení systému;
- Že uzemnenie nie je prerušené.

## 2. Opravy utesnených súčiastok

- 2.1 Počas opráv utesnených súčiastok musí byť odpojené kompletne elektrické napájanie od zariadenia, na ktorom sa pracuje, skôr než sa odoberú utesnené veká atď. Ak je absolútne nutné mať počas servisu na zariadení elektrické napájanie zapnuté, potom sa musí do najkritickejšieho bodu umiestniť trvalo pracujúce zariadenie detegujúce únik, aby varovalo pred potenciálne nebezpečnou situáciou.
- 2.2 Zvláštna pozornosť sa musí venovať tomu, aby sa zaistilo, že prácou na elektrických súčiastkach sa kryt nezmenil do tej miery, aby sa tým ovplyvnila úroveň ochrany. V tom musí byť obsiahnuté poškodenie káblov, nadmerné množstvo spojov a svoriek nezhotovených podľa originálnej špecifikácie, poškodenie tesnenia, nesprávne zhotovenie upchávkov atď. Je nutné zaistiť, že prístroj je namontovaný bezpečne. Je nutné zaistiť, aby tesnenia alebo tesniace materiály neboli znehodnotené tak, že už neslúžia účelu zabránenia vniknutiu horľavého prostredia. Náhradné súčiastky musia byť v súlade so špecifikáciou výrobcu. Použitie silikónového tesnenia môže potlačať účinnosť niektorých typov zariadenia na detekciu úniku. Vnútorne bezpečné súčiastky sa nemusia odpojiť pred tým, než sa na nich začne pracovať.

## 3. Opravy vnútorne bezpečných súčiastok

Na obvod sa nesmú priložiť žiadne trvalo indukčné alebo kapacitné zaťaženia bez toho, aby sa zaistilo, že sa tým neprekročí dovolené napätie a prúd povolený pre používané zariadenie.

Vnútorne bezpečné súčiastky sú jediné typy, na ktorých je možné pracovať v horľavom prostredí, aj ak sú živé. Skúšobný prístroj musí byť správne dimenzovaný.

Súčiastky sa nahradzujú iba časťami špecifikovanými výrobcou. Iné časti môžu mať za následok vznietenie chladiva pri úniku do prostredia.

## 4. Kabeláž

Skontrolujte, či kabeláž nie je vystavená opotrebeniu, korózii, nadmernému tlaku, vibráciám, ostrým hranám alebo akýmkoľvek iným nepriaznivým účinkom prostredia. Kontrola musí vziať do úvahy aj účinky starnutia alebo trvalých vibrácií zo zdrojov, ako sú kompresory alebo vetráky.

## 5. Detekcia horľavých chladív

Za žiadnych okolností sa nesmú potenciálne zdroje vznietenia používať pri hľadaní alebo detekcii úniku chladiva. Halogénový horák (alebo akýkoľvek iný detektor používajúci otvorený oheň) sa nesmie použiť.

## 6. Metódy detekcie úniku

Nasledujúce metódy detekcie úniku sa považujú za prijateľné pre systémy obsahujúce horľavé chladivá.

Na detekciu horľavých chladív sa musia používať elektronické detektory úniku, ale ich citlivosť možno nie je primeraná alebo môže vyžadovať recalibráciu. (Detekčné zariadenie sa musí kalibrovat' v priestore zbavenom chladiva). Je nutné zaistiť, aby detektor nebol potenciálnym zdrojom vznietenia a aby bol vhodný pre použité chladivo. Zariadenie na detekciu úniku musí byť nastavené na percento LFL chladiva a musí byť kalibrované na použité chladivo a potvrdí sa príslušné percento plynu (maximálne 25 %).

Kvapaliny na detekciu úniku sú vhodné na použitie pri väčšine chladív, ale musí sa vylúčiť použitie detergentov obsahujúcich chlór, pretože chlór môže reagovať s chladivom a korodovať medené potrubie.

Ak je podozrenie na únik, musia sa odstrániť/uhasiť všetky otvorené ohne.

Ak sa nájde unikanie chladiva, čo vyžaduje spájkovanie natvrdo, musí sa celé chladivo odobrať zo systému alebo oddeliť (pomocou zatvorenia ventilov) v časti systému vzdialenom od úniku. Systém sa potom musí prečistiť bezkyslíkovým dusíkom (OFN) tak pred, ako aj po procese spájkovania natvrdo.

## 7. Odstránenie a odčerpávanie

Pri narušení chladiaceho obvodu kvôli opravám – alebo z akéhokoľvek iného dôvodu – sa musia použiť konvenčné postupy. Je však dôležité, pridržať sa tej najlepšej metódy z dôvodu horľavosti. Je nutné sa riadiť nasledujúcim postupom:

- odstrániť chladivo;
- prečistiť obvod inertným plynom;
- odčerpať;
- opäť prečistiť inertným plynom;
- otvoriť obvod rezaním alebo spájkovaním natvrdo.

Náplň obvodu sa musí odobrať do správnych odoberacích valcov. Systém musí byť „zaplavený“ OFN (bezkyslíkovým dusíkom), aby sa jednotka stala bezpečnou. Postup môže byť nutné niekoľkokrát opakovať. Na túto úlohu sa nesmie použiť stlačený vzduch alebo kyslík.

Zaplavenie sa môže dosiahnuť narušením vákua v systéme s použitím OFN a pokračujúcim plnením, kým sa nedosiahne prevádzkový tlak, potom odvetraním do ovzdušia a nakoniec znížením na vákuum. Tento proces sa musí opakovať, kým je chladivo v systéme. Keď sa použije posledná náplň OFN, systém sa musí odvetrať na atmosférický tlak, aby sa umožnilo vykonať prácu. Táto činnosť je absolútne nutná, ak sa má na potrubí vykonať spájkovanie natvrdo.

Je nutné zaistiť, aby výstupy na vypúšťanie neboli blízko k akémukoľvek zdroju vznietenia a aby bolo zaistené vetranie.

## 8. Postup plnenia

Okrem konvenčných postupov plnenia sa musia dodržať nasledujúce požiadavky.

- Je nutné zaistiť, aby nedošlo pri použití plniacich zariadení ku kontaminácii rôznymi chladivami. Hadice alebo potrubia musia byť také krátke, ako je to možné, aby sa minimalizovalo množstvo chladiva, ktoré sa v nich nachádza.
- Valce sa musia držať zvisle.
- Je nutné zaistiť, aby chladiaci systém bol pred plnením systému chladivom uzemnený.
- Keď sa dokončí plnenie, musí sa systém označiť štítkom (ak už ho nemá).
- Extrémnu starostlivosť je nutné venovať tomu, aby sa chladiaci systém nepreplnil.

Pred znovunaplnením systému sa musí pri ňom vykonať tlaková skúška pomocou OFN. Systém sa musí, ak ide o únik, vyskúšať po skončení plnenia, ale pred uvedením do prevádzky. Musí sa vykonať overovacia skúška pred opustením montážneho miesta.

## 9. Vyradenie z prevádzky

Pred vykonaním tohto postupu je podstatné, aby sa technik plne oboznámil so zariadením a všetkými jeho podrobnosťami. Odporúča sa správna prax, aby sa všetko chladivo odstránilo bezpečne. Pred tým, než sa začne táto činnosť vykonávať, musia sa odobrať vzorky oleja a chladiva v prípade, že sa požaduje analýza pred novým použitím regenerovaného chladiva. Je podstatné, aby bola pred začatím tejto činnosti k dispozícii elektrická energia.

- Oboznámenie sa so zariadením a jeho činnosťou.
- Elektrické odpojenie systému.
- Pred začatím postupu je nutné zaistiť, aby:
  - bolo k dispozícii, ak sa požaduje, mechanické zariadenie na manipuláciu s valcami s chladivom;
  - všetky osobné ochranné zariadenia boli k dispozícii a používali sa správne;
  - postup odoberania bol neustále pod dozorom kompetentnej osoby;
  - odoberacie zariadenie a valce vyhovovali príslušným normám.
- Vyčerpať chladiaci systém, ak je to možné.
- Ak dosiahnutie vakuu nie je možné, vyrobí sa zberné potrubie, aby sa mohlo chladivo odoberať z rôznych častí systému.
- Je nutné zaistiť, aby bo valec uložený na váhach pred tým, než sa uskutoční odoberanie.
- Zapne sa odoberacie zariadenie a pracuje sa podľa návodu výrobcu.
- Valce sa nepreplnia. (Nie viac než 80 % obsahu tekutej náplne).
- Neprekročí sa maximálny prevádzkový tlak valca, ani dočasne.
- Keď sú valce správne naplnené a postup dokončený, zaistí sa, aby valce a zariadenia boli okamžite odstránené z montážneho miesta a všetky oddeľovacie ventily na zariadení uzatvorené.
- Odstránené chladivo sa nesmie naplniť do iného chladiaceho systému, kým nie je vyčistené a skontrolované.

## 10. Opatrenie štítkom

Zariadenie musí byť opatrené štítkom uvádzajúcim, že bolo vyradené z prevádzky a je bez chladiva. Štítko musí byť datovaný a podpísaný. Zaistí sa, aby na zariadení boli štítky uvádzajúce, že zariadenie obsahuje horľavé chladivo.

## 11. Odstraňovanie

Keď sa vyberie chladivo zo systému, buď kvôli servisu, alebo vyradeniu z prevádzky, odporúča sa správna prax, aby sa všetky chladivá vybrali bezpečne.

Pri prevádzkaní chladiva do valcov je nutné zaistiť, aby boli použité iba patričné valce na odstraňovanie chladiva. Je nutné zaistiť, aby bol k dispozícii správny počet valcov na obsiahnutie celkovej náplne systému. Všetky valce, ktoré sa majú použiť, musia byť určené pre odoberané chladivo a označené štítkom pre toto chladivo (t. j. špeciálne valce na odoberanie chladiva). Valce musia byť kompletne s poistným ventilom a pridržiavacími uzatvárajúcimi ventilmi v dobrom prevádzkovom stave. Prázdne odoberacie valce sú vyčerpané, a ak je to možné, pred odoberaním schladené.

Odoberacie zariadenie musí byť v dobrom prevádzkovom stave so súborom návodov týkajúcich sa zariadení, ktoré sú poruke a musí byť vhodné na odoberanie horľavých chladív. Okrem toho musí byť k dispozícii súprava kalibrovaných váh v dobrom prevádzkovom stave. Hadice musia byť úplne s rozpojiteľnými spojkami bez presakovania a v dobrom stave. Pred použitím odoberacieho zariadenia sa skontroluje, že je v uspokojivom prevádzkovom stave, bol správne udržiavaný a že všetky prídružené elektrické súčiastky sú utesnené, aby sa zabránilo vznieteniu v prípade vypustenia chladiva. V prípade pochyb konzultujte s výrobcu.

Odobrané chladivo sa musí vrátiť dodávateľovi chladiva v správnom odoberacom valci a s príslušným dohodnutým listom o prevoze odpadu. Chladivá sa v odoberacích jednotkách nemiešajú a obzvlášť nie vo valcoch.

Ak sa majú vybrať kompresory alebo kompresorové oleje, zaistí sa, že boli odčerpané na prijateľnú úroveň, aby sa zaručilo, že horľavé chladivo nezostane v mazive. Postup vyčerpávania sa musí vykonať skôr, než sa vráti kompresor dodávateľovi. Na urýchlenie tohto procesu sa musí použiť iba elektrické ohrievanie telesa kompresora. Keď je olej vypustený zo systému, musí sa bezpečne odstrániť.

## Opis prístroja











- 1 Ovládací panel
- 2 Predný displej
- 3 Výstupný otvor s nastaviteľnými lamelami
- 4 Rukováti (umiestnené po oboch stranách)
- 5 Ochranná mriežka horného vzduchového filtra
- 6 Horný vzduchový filter
- 7 Horný vypúšťací otvor
- 8 Ochranná mriežka spodného vzduchového filtra
- 9 Spodný vzduchový filter
- 10 Spodný vypúšťací otvor
- 11 Pojazdové kolieska
- 12 Otvor na pripojenie flexibilnej hadice
- 13 Flexibilná hadica
- 14 Vstupný adaptér hadice
- 15 Výstupný adaptér hadice
- 16 Diaľkový ovládač
- 17 Vypúšťacia hadica
- 18 Súprava na pripevnenie do okna (tesniaca fólia do okna, suchý zips)

## Ovládací panel

- 1 Tlačidlo **LOCK**: slúži na zamknutie/odmknutie ovládacieho panelu
- 2 Tlačidlo **SLEEP**: slúži na zapnutie/vypnutie režimu spánku
- 3 Tlačidlo **TIMER**: slúži na nastavenie funkcie časovača
- 4 Tlačidlo **UP**: slúži na nastavenie teploty/času časovača
- 5 Hlavný displej
- 6 Tlačidlo **DOWN**: slúži na nastavenie teploty/času časovača
- 7 Tlačidlo **SPEED**: slúži na nastavenie rýchlosti ventilátora
- 8 Tlačidlo **MODE**: slúži na výber prevádzkového režimu
- 9 **POWER**: slúži na zapnutie/vypnutie klimatizácie

## Hlavný displej

- 1 Ikona : ikona spánku
- 2 Ikona : ikona režimu ventilátora
- 3 Ikona : ikona režimu chladenia
- 4 Ikona : ikona režimu sušenia
- 5 Ikona : ikona časovača
- 6 Ikona : ikona nízkej rýchlosti ventilátora
- 7 Ikona : ikona vysokej rýchlosti ventilátora
- 8 Číselný displej
- 9 Ikona : ikona Wi-Fi
- 10 Ikona : ikona zamknutia ovládacieho panelu

## Diaľkový ovládač

- 1 Digitálny displej
- 2 Tlačidlo : zapnutie/vypnutie
- 3 Tlačidlo **COOL**: výber prevádzkového režimu chladenia
- 4 Tlačidlo **DRY**: výber prevádzkového režimu vysušovania
- 5 Tlačidlo **FAN**: výber prevádzkového režimu ventilátora
- 6 Tlačidlá **▲/▼**: nastavenia požadovanej teploty a časovača
- 7 Tlačidlo **TIMER**: prepnutie do režimu nastavenia funkcie časovača
- 8 Tlačidlo **SPEED**: nastavenie rýchlosti ventilátora
- 9 Tlačidlo **SLEEP**: výber funkcie spánku
- 10 Tlačidlo **°C/°F**: prepínanie jednotiek teploty

## TECHNICKÉ PARAMETRE

Parametre/Model	SGR-AC-A160W	SGR-AC-C140W
<b>Výkon chladenia</b>	7 kBtu/hod.	9 kBtu/hod.
<b>Menovité napätie</b>	220 – 240 V ~	220 – 240 V ~
<b>Menovitá frekvencia</b>	50 Hz	50 Hz
<b>Príkion chladenia</b>	780 W	1005 W
<b>Odber el. prúdu</b>	3,5 A	4,5 A
<b>Faktor chladenia EER</b>	2,6	2,6
<b>Kapacita odvlhčovania</b>	19,8 l	21,6 l
<b>Kapacita vstavaného zásobníka kondenzátu</b>	600 ml	600 ml
<b>Typ a náplň chladiva</b>	R290/140 g	R290/170 g
<b>Objem prúdiaceho vzduchu (vysoká/nízka rýchlosť)</b>	290 m <sup>3</sup> /h 260 m <sup>3</sup> /h	350 m <sup>3</sup> /h 310 m <sup>3</sup> /h
<b>Hlučnosť</b>	≤ 65 dB (A) (vysoké nastavenie)	≤ 65 dB (A) (vysoké nastavenie)
<b>Maximálna dovolená hodnota nadmerného pracovného tlaku: Nasávacia/výtlačná časť chladiaceho okruhu</b>	0,7/3,2 MPa	0,7/3,2 MPa
<b>Rozmery</b>	698 × 310 × 315 mm	698 × 310 × 315 mm
<b>Hmotnosť</b>	20 kg	22,5 kg
<b>Prevádzková teplota (chladenie)</b>	16 °C až 32 °C	16 °C až 32 °C
<b>Odporúčaná veľkosť miestnosti</b>	10 až 15 m <sup>2</sup>	12 až 18 m <sup>2</sup>

Deklarovaná hodnota emisie hluku spotrebiča je ≤ 65 dB (A), čo predstavuje hladinu A akustického výkonu vzhľadom na referenčný akustický výkon 1 pW.

## INŠTALÁCIA

### Vybalenie mobilnej klimatizácie

Vyberte mobilnú klimatizáciu a všetky jej príslušenstvá z obalu. Pred likvidáciou obalu sa uistite, že ste vybrali všetky komponenty. Skontrolujte, či nie sú mobilná klimatizácia alebo príslušenstvo poškodené.

## Umiestnenie mobilnej klimatizácie

Ak sa klimatizácia prevážala naklonená v uhle väčšom než 45°, nechajte ju po vybalení voľne stáť vo vzpriamenej pozícii aspoň 24 hodín.

Umiestnite klimatizáciu na rovný a pevný povrch. Vyberte také miesto, kde bude zaisťovaná dostatočná cirkulácia vzduchu a súčasne bude sieťová zásuvka ľahko dostupná pre prípad náhleho odpojenia. Minimálna vzdialenosť od stien alebo iných prekážok je aspoň 50 cm.

Zaistite, aby otvory na prívod a odvod vzduchu neboli blokované.

**Varovanie:** Nikdy neinštalujte mobilnú klimatizáciu v tesnej blízkosti stien, závesov alebo iných predmetov, ktoré by mohli brániť v prívode alebo odvode vzduchu.

Mobilnú klimatizáciu nikdy neinštalujte na miesta, kde:

- bude v blízkosti zdrojov tepla, ako sú radiátory, vývody podlahového kúrenia, sporáky alebo iné zariadenia, ktoré produkujú teplo;
- bude na priamom slnku;
- je príliš prašné prostredie;
- je nedostatočná ventilácia, ako sú skrine alebo knižnice;
- je nerovný povrch.

**Varovanie:** Spotrebič sa musí inštalovať, prevádzkovať, skladovať v miestnosti s podlahovou plochou väčšou než 7 m<sup>2</sup> (SGR-AC-A160W), 9 m<sup>2</sup> (SGR-AC-C140W). Neumiestňujte spotrebič na miesta, kde by mohlo dochádzať k úniku horľavého plynu.

## Inštalácia flexibilnej hadice

Flexibilnú hadicu je nutné pripojiť k mobilnej klimatizácii a vyviesť ju von, aby sa vzduch odvádzal z miestnosti, pretože môže obsahovať prebytočné teplo a vlhkosť.

**Varovanie:** Flexibilnú hadicu nikdy nemeňte za iný typ ani ju nenastavujte s cieľom predĺženia. To môže spôsobiť zníženie účinnosti, alebo dokonca vypnutie klimatizácie z dôvodu nízkeho protitlaku.

Pri inštalácii flexibilnej hadice postupujte nasledovne:

1. Na jeden koniec flexibilnej hadice nasadte vstupný adaptér – pozrite obrázok 1 A.
2. Na druhý koniec flexibilnej hadice nasadte výstupný adaptér – pozrite obrázok 1 B.
3. Pomocou vstupného adaptéra pripojte flexibilnú hadicu k výstupnému otvoru v zadnej časti klimatizácie – pozrite obrázok 1 C.

## Inštalácia súpravy na pripevnenie do okna

1. Otvorte okno, do ktorého chcete tesniace fólie inštalovať.
2. Zo suchého zipsu odoberte podkladovú pásku a prilepte suchý zips na tie časti okna a rámu, kde sa nenachádzajú pánty – pozrite obrázok 1 D. Uistite sa, že je okno možné ľahko zavrieť aj po prilepení suchého zipsu.
3. Tesniacu fóliu pripevnite k suchému zipsu tak, aby bol ľahko prístupný otvor na zips, do ktorého sa bude vkladáť flexibilná hadica – pozrite obrázok 1 E.
4. Uistite sa, že medzi okenným rámom a tesnením nie je žiadna medzera, kadiaľ by mohol vzduchu unikať. Súprava na pripevnenie do okna je navrhnutá tak, aby bola vhodná na inštaláciu do väčšiny typov okien (horizontálnych aj vertikálnych – pozrite obrázok 1 F).
5. Opatrne rozviňte flexibilnú hadicu. Flexibilnú hadicu nadmerne neohýbajte.
6. Rozopnite zabudovaný zips a do vzniknutého otvoru vložte flexibilnú hadicu.

7. Zips pevne zavrite.

**Poznámka:** Po ukončení používania vyberte flexibilnú hadicu, odstráňte tesniacu fóliu a zavrite okno.

## OVLÁDANIE PROSTREDNÍCTVOM OVLÁDACIEHO PANELU

### Zapnutie/vypnutie

Zapojte vidlicu napájacieho kábla do sieťovej zásuvky a otvorte lamely výstupu vzduchu.

Stlačte tlačidlo **POWER**, aby ste mobilnú klimatizáciu zapli. Displej sa rozsvieti.

Mobilná klimatizácia sa spustí vo východiskovom režime ventilátora.

Ak nebudete mobilnú klimatizáciu používať, stlačte tlačidlo **POWER** a klimatizácia sa prepne do pohotovostného režimu. Vytiahnite vidlicu napájacieho kábla od sieťovej zásuvky, aby ste klimatizáciu celkom vypli.

**Varovanie:** Nikdy nevyťahujte vidlicu napájacieho kábla zo sieťovej zásuvky, zatiaľ čo je mobilná klimatizácia v prevádzke.

**Poznámka:** Pred opätovným zapnutím klimatizácie vyčkajte 2 – 3 minúty. Tým zabráni te možnému poškodeniu klimatizácie.

### Výber prevádzkového režimu

Stlačte opakovane tlačidlo **MODE** a vyberte prevádzkový režim: chladenie ❄ – ventilátor 🌀 – sušenie ☁. Každým stlačením tlačidla **MODE** sa na hlavnom displeji rozsvieti aj ikona vybraného prevádzkového režimu.

#### 1. Prevádzkový režim chladenia ❄

Tento režim je vhodný, ak potrebujete znížiť teplotu v miestnosti.

Stlačte opakovane tlačidlo **MODE**, kým sa na hlavnom displeji nerozsvieti ikona chladenia ❄.

Tlačidlami **UP/DOWN** nastavte požadovanú teplotu. Teplotu môžete nastaviť v rozmedzí od 16 °C do 32 °C.

Opakovaným stlačením tlačidla **SPEED** nastavte požadovanú rýchlosť ventilátora: nízku 🌀 alebo vysokú 🌀.

**Poznámka:** Chod mobilnej klimatizácie sa preruší, hneď ako teplota v miestnosti klesne pod nastavenú teplotu. Ak teplota opäť stúpne, mobilná klimatizácia sa opäť uvedie do prevádzky.

#### 2. Prevádzkový režim ventilátora 🌀

V tomto režime bude vzduch v miestnosti cirkulovať, ale nebude dochádzať k jeho ochladeniu.

Stlačte opakovane tlačidlo **MODE**, kým sa na hlavnom displeji nerozsvieti ikona ventilátora 🌀.

Opakovaným stlačením tlačidla **SPEED** nastavte požadovanú rýchlosť ventilátora: nízku 🌀 alebo vysokú 🌀.

#### 3. Prevádzkový režim vysušovania ☁

V tomto prevádzkovom režime bude potrebné pravidelne vyprázdňovať zásobník na kondenzát, alebo budete musieť pripojiť vypúšťaciu hadicu, aby ste zaistili stály odvod



kondenzátu. Viac informácií v časti „**Vypúšťanie kondenzátu**“.

Stlačte opakovane tlačidlo **MODE**, kým sa na hlavnom displeji nerozsvieti ikona sušenia



V tomto režime nie je možné zvoliť rýchlosť ventilátora a teplotu.

## Funkcia časovača

Mobilná klimatizácia má k dispozícii dva režimy funkcie časovača – automatické vypnutie a automatické zapnutie.

### 1. Automatické vypnutie

V režime automatického vypnutia sa mobilná klimatizácia automaticky vypne po uplynutí nastaveného času časovača.

Zatiaľ čo je mobilná klimatizácia v prevádzke, stlačte tlačidlo **TIMER** a na hlavnom displeji sa rozsvieti ikona . Tlačidlami **UP/DOWN** nastavte čas, po ktorého uplynutí sa mobilná klimatizácia vypne. Čas časovača môžete nastaviť v rozmedzí od 1 do 24 hodín. Hneď ako uplynie nastavený čas, mobilná klimatizácia sa automaticky vypne a prepne do pohotovostného režimu.

### 2. Automatické zapnutie

V režime automatického zapnutia sa mobilná klimatizácia automaticky zapne po uplynutí nastaveného času časovača.

Zatiaľ čo je mobilná klimatizácia v pohotovostnom režime, stlačte tlačidlo **TIMER** a na hlavnom displeji sa rozsvieti ikona . Tlačidlami **UP/DOWN** nastavte čas, po ktorého uplynutí sa mobilná klimatizácia zapne. Čas časovača môžete nastaviť v rozmedzí od 1 do 24 hodín.

Hneď ako uplynie nastavený čas, mobilná klimatizácia sa automaticky zapne v nastavení, v ktorom bola predtým vypnutá.

**Poznámka:** Ak potrebujete funkciu časovača zrušiť, stlačte opakovane tlačidlá **UP/DOWN**, kým sa na displeji nezobrazí „00“. Stlačením tlačidla **POWER** funkciu časovača takisto zrušíte.

## Funkcia spánku

Prevádzkový režim spánku je možné zvoliť iba v režime chladenia. Tento prevádzkový režim zaisťuje väčší komfort počas spánku, keďže chod klimatizácie je tichý a displej je stlmený.

Stlačte tlačidlo **SLEEP** na zapnutie prevádzkového režimu spánku. Na hlavnom displeji sa rozsvieti ikona . Displej sa stlmí a automaticky sa zníži rýchlosť ventilátora. Rýchlosť ventilátora nie je možné meniť.

Po jednej hodine prevádzky sa teplota zvýši o 1 °C a po ďalšej hodine prevádzky sa teplota opäť zvýši o 1 °C. Potom sa bude táto teplota udržiavať 10 hodín.

Po uplynutí 10 hodín sa klimatizácia spustí opäť v režime chladenia na pôvodne nastavenú teplotu.

Funkciu spánku môžete zrušiť kedykoľvek stlačením tlačidla **SLEEP**.

## Zámok ovládacieho panelu

Ovládací panel je možné zamknúť, aby ste zabránili náhodnej úprave nastavenia, napr. malými deťmi.

Dlho stlačte tlačidlo **LOCK** a na hlavnom displeji sa rozsvieti ikona . Všetky tlačidlá budú neaktívne.

Na odomknutie ovládacieho panelu dlho stlačte tlačidlo **LOCK** a ikona  z hlavného displeja zmizne. Všetky tlačidlá budú opäť funkčné.

# OVLÁDANIE PROSTREDNÍCTVOM DIAĽKOVÉHO OVLÁDANIA

Z výroby je diaľkový ovládač dodaný s vloženými batériami. Aby ste mohli používať diaľkový ovládač, vyberte ochrannú fóliu z priestoru na batérie. Tá chráni batérie pred vybitím a poškodením počas transportu.

Ak chcete použiť diaľkový ovládač, nasmerujte ho na prijímač signálu na spotrebiči. Maximálny dosah signálu vyslaného z diaľkového ovládača je 6 m. Ak sú medzi diaľkovým ovládačom a spotrebičom umiestnené prekážky, nemusí dôjsť k prenosu signálu. Ak sú vložené batérie vyčerpané, je potrebné ich vymeniť za rovnaký typ. Postupujte nasledovne:

1. Odstráňte kryt priestoru na batérie.
2. Vyberte vyčerpané batérie a vložte dve nové batérie typu AAA. Pri vkladaní batérie dbajte na správnu polaritu.
3. Nasadte kryt späť.

Ak nebudete diaľkový ovládač dlhší čas používať, odporúčame z neho batérie vybrať. Ak by batérie vytekli do vnútorného priestoru diaľkového ovládača, mohlo by dôjsť k jeho poškodeniu.

## Varovanie:

Nikdy nekombinujte alkalické a dobýjacie batérie. Batérie nikdy nevkładajte do ohňa, neskratujte ani nijako nepoškodzujte. Po skončení ich životnosti ich ekologicky zlikvidujte. Nikdy nevyhadzujte batérie do komunálneho odpadu.

## Zapnutie/vypnutie

Po zapojení vidlice napájacieho kábla do sieťovej zásuvky stlačte tlačidlo , aby ste mobilnú klimatizáciu zapli.

Mobilná klimatizácia sa spustí vo východiskovom režime ventilátora.

Ak nebudete mobilnú klimatizáciu používať, stlačte tlačidlo  a klimatizácia sa prepne do pohotovostného režimu. Svetelná kontrolka zapnutia zhasne. Vytiahnite vidlicu napájacieho kábla od sieťovej zásuvky, aby ste klimatizáciu celkom vypli.

**Varovanie:** Nikdy nevyťahujte vidlicu napájacieho kábla zo sieťovej zásuvky, zatiaľ čo je mobilná klimatizácia v prevádzke.

**Poznámka:** Pred opätovným zapnutím klimatizácie vyčkajte 2 – 3 minúty. Tým zabránite možnému poškodeniu klimatizácie.



## Výber prevádzkového režimu

Na výber prevádzkového režimu slúžia tlačidlá **COOL**, **FAN** a **DRY**.

### Prevádzkový režim chladenia

Tento režim je vhodný, ak potrebujete znížiť teplotu v miestnosti.

Stlačte tlačidlo **COOL** na zapnutie prevádzkového režimu chladenia. Na displeji sa rozsvieti ikona chladenia.

Tlačidlami / nastavte požadovanú teplotu. Teplotu môžete nastaviť v rozmedzí od 16 °C do 32 °C.

Opakovaným stlačením tlačidla **SPEED** nastavte požadovanú rýchlosť ventilátora: nízka – vysoká.

Stlačte tlačidlo **SWING** na zapnutie pohybu lamiel.

**Poznámka:** Mobilná klimatizácia sa automaticky vypne, hneď ako teplota v miestnosti klesne pod nastavenú teplotu. Ak teplota opäť stúpne, mobilná klimatizácia sa opäť uvedie do prevádzky.

### Prevádzkový režim ventilátora

V tomto režime bude vzduch v miestnosti cirkulovať, ale nebude dochádzať k ochladeniu vzduchu.

Stlačte tlačidlo **FAN** na zapnutie prevádzkového režimu ventilátora. Na displeji sa rozsvieti ikona ventilátora.

Opakovaným stlačením tlačidla **SPEED** nastavte požadovanú rýchlosť ventilátora: nízka – vysoká.

### Prevádzkový režim vysušovania

V tomto prevádzkovom režime bude potrebné pravidelne vypúšťať kondenzát, alebo budete musieť pripojiť vypúšťaciu hadicu, aby ste zaistili stály odvod kondenzátu. Viac informácií v časti „**Vypúšťanie kondenzátu**“.

Stlačte tlačidlo **DRY** na zapnutie prevádzkového režimu vysušovania. Na displeji sa rozsvieti ikona vysušovania.

V tomto režime nie je možné zvoliť rýchlosť ventilátora a teplotu.

### Prevádzkový režim spánku

Stlačte tlačidlo **SLEEP** na zapnutie prevádzkového režimu spánku. Displej sa stlmí a automaticky sa zníži rýchlosť ventilátora. Rýchlosť ventilátora nie je možné meniť.

Po jednej hodine prevádzky sa teplota zvýši o 1 °C a po ďalšej hodine prevádzky sa teplota opäť zvýši o 1 °C. Potom sa bude táto teplota udržiavať 10 hodín.

Po uplynutí 10 hodín sa klimatizácia spustí opäť v režime chladenia na pôvodne nastavenú teplotu.

### Funkcia časovača

Mobilná klimatizácia má k dispozícii dva režimy funkcie časovača – automatické vypnutie a automatické zapnutie.

#### Automatické vypnutie

V režime automatického vypnutia sa mobilná klimatizácia automaticky vypne po uplynutí nastaveného času časovača.

Zatiaľ čo je mobilná klimatizácia v prevádzke, stlačte tlačidlo **TIMER** a tlačidlami ▲/▼ nastavte čas, po ktorého uplynutí sa mobilná klimatizácia vypne. Čas časovača môžete nastaviť v rozmedzí od 1 do 24 hodín.

Hneď ako uplynie nastavený čas, mobilná klimatizácia sa automaticky vypne a prepne do pohotovostného režimu.

#### Automatické zapnutie

V režime automatického zapnutia sa mobilná klimatizácia automaticky zapne po uplynutí nastaveného času časovača.

Zatiaľ čo je mobilná klimatizácia v pohotovostnom režime, stlačte tlačidlo **TIMER** a tlačidlami ▲/▼ nastavte čas, po ktorého uplynutí sa mobilná klimatizácia zapne. Čas časovača môžete nastaviť v rozmedzí od 1 do 24 hodín.

Hneď ako uplynie nastavený čas, mobilná klimatizácia sa automaticky zapne v nastavení, v ktorom bola predtým vypnutá.

Poznámka: Ak potrebujete funkciu časovača zrušiť, stlačte opakovane tlačidlá ▲/▼, kým sa na displeji nezobrazí „00“.

Stlačením tlačidla  funkciu časovača takisto zrušíte.

## Zmena jednotiek teploty

Stlačte tlačidlo °C/°F na zmenu zobrazenia jednotiek teploty z °C na °F a naopak.

## OVLÁDANIE PROSTREDNÍCTVOM APLIKÁCIE

Tento spotrebič umožňuje pripojenie k domácej sieti Wi-Fi a následné ovládanie pomocou univerzálnej aplikácie TUYA. Aplikáciu si môžete stiahnuť po naskenovaní QR kódu na strane 3, vyhľadáním aplikácie „Tuya Smart“ na Apple Store alebo Google Play.

1. Po inštalácii aplikácie si vytvorte svoj účet alebo sa prihláste k existujúcemu účtu.
2. Zapnite funkciu Wi-Fi v nastavení vášho zariadenia.
3. Umiestnite mobilnú klimatizáciu do vzdialenosti asi 5 metrov od vášho routera.
4. Pokiaľ je mobilná klimatizácia zapnutá, kontrolka Wi-Fi bliká.

**Poznámka:** Ak nedôjde k spárovaní mobilnej klimatizácie s aplikáciou do 3 minút, svetelná kontrolka Wi-Fi zhasne. Ak potrebujete znovu spárovať mobilnú klimatizáciu s aplikáciou, stlačte a podržte tlačidlo **TIMER** na 5 sekúnd, svetelná kontrolka Wi-Fi sa rozblíkajú.

## Wi-Fi pripojenie

### Spôsob 1 – Pripojenie cez Bluetooth

Zapnite Bluetooth vo vašom mobilnom telefóne alebo v inom zariadení.

Keď kontrolka Wi-Fi bliká, otvorte aplikáciu a klimatizácia sa automaticky pripojí cez Bluetooth.

### Spôsob 2 – Pripojenie cez Wi-Fi

Keď kontrolka Wi-Fi bliká, vyberte „**Pridať zariadenie**“ – „**Veľké domáce spotrebiče**“ – „**Mobilná klimatizácia Wi-Fi**“ a postupujte podľa pokynov na displeji.

Ak kontrolka Wi-Fi bliká rýchlo, je možné mobilnú klimatizáciu pripojiť priamo.

Ak kontrolka Wi-Fi bliká pomaly, kliknite „**Prejsť na pripojenie**“, aby ste sa pripojili k sieti „**SmartLife-XXXX**“.

**Poznámka:** Hneď ako je zariadenie úspešne pripojené, kontrolka Wi-Fi sa rozsvieti.

Teraz môžete ovládať mobilnú klimatizáciu cez aplikáciu.

Stlačte a podržte tlačidlo **TIMER** na 5 sekúnd, mobilná klimatizácia sa odpojí a kontrolka Wi-Fi zhasne.

## ĎALŠIE FUNKCIE

### Automatické rozmrazovanie

Ak sa mobilná klimatizácia prevádzkuje v miestnosti, kde je teplota veľmi nízka, môže sa na výparníku tvoriť námraza. V takom prípade sa spustí automatické rozmrazovanie a tlačidlo **POWER** bude blikáť. Sekvencia riadenia automatického rozmrazovania je nasledujúca:

1. Ak je mobilná klimatizácia zapnutá v režime chladenia alebo sušenia a senzor okolitej teploty zaznamená, že teplota cievky výparníka klesla pod -1 °C, dôjde k zapnutiu funkcie automatického rozmrazovania, aby došlo k rozmrazeniu vytvorenej námrazy na výparníku a nedošlo k poškodeniu mobilnej klimatizácie. Pôvodný chod mobilnej klimatizácie sa obnoví automaticky po tom, čo kompresor zostal v pokoji 10 minút, alebo ak teplota cievky výparníka stúpla na 7 °C.
2. Ak je mobilná klimatizácia zapnutá v režime sušenia a teplotný senzor cievky zaznamená teplotu výparníka pod 40 °C a teplotný rozdiel medzi teplotou cievky

a izbovou teplotou je menší než 19 °C po tom, čo bol kompresor v chode 20 minút, potom sa automatické rozmrazenie spustí na 5 minút a tlačidlo **POWER** bude blikať.

## Ochrana proti preťaženiu

Ak dôjde k prerušeniu dodávky elektrickej energie, zatiaľ čo bola mobilná klimatizácia v prevádzke, po obnove dodávky dôjde k opätovnému spusteniu klimatizácie, no kompresor sa spustí až po 3 minútach od obnovy dodávky. Ide o normálny jav, ktorý má ochrániť kompresor pred poškodením z dôvodu nadmerného zaťaženia.

## Vypúšťanie kondenzátu

Ak budete používať mobilnú klimatizáciu v režime vysušovania, bude nutné pravidelne vypúšťať nahromadený kondenzát, alebo pripevníte k hornému vypúšťaciemu otvoru vypúšťaciu hadicu, aby ste zaistili stály odvod kondenzátu.

### Manuálne vypúšťanie kondenzátu

1. Ak je zásobník na kondenzát plný, chod klimatizácie sa automaticky zastaví. V takom prípade odpojte vidlicu napájacieho prívodu a opatrne premiestnite mobilnú klimatizáciu na miesto, kde bude možné kondenzát vytekať.
2. Pod spodný vypúšťací otvor umiestnite nádobu, do ktorej bude kondenzát vytekať.
3. Opatrne vyberte zátku vypúšťacieho otvoru a kondenzát začne vytekať – pozrite obrázok 2 A.

**Poznámka:** Zatiaľ čo bude kondenzát vytekať, môžete mobilnú klimatizáciu mierne nakloniť, aby ste celkom vyprázdнили zásobník na kondenzát.

4. Ak je nádoba, do ktorej kondenzát vyteká, plná, vložte zátku do vypúšťacieho otvoru, aby ste zastavili vypúšťanie kondenzátu. Nádobu vyprázdnite a potom umiestnite späť pod otvor. Odstráňte zátku a pokračujte vo vypúšťaní.
5. Hneď ako kondenzát prestane vytekať, vložte zátku do vypúšťacieho otvoru. Uistite sa, že je pevne vložená.
6. Premiestnite mobilnú klimatizáciu na pôvodné miesto, zapojte vidlicu napájacieho prívodu do sietovej zásuvky a zapnite klimatizáciu.

**Varovanie:** Nikdy nepoužívajte mobilnú klimatizáciu bez riadne utesneného vypúšťacieho otvoru. Inak by mohlo dôjsť k úniku kondenzátu na podlahu a poškodeniu podlahy.

### Stály odvod kondenzátu

Ak potrebujete zaistiť stály odvod kondenzátu, postupujte nasledovne:

1. Vypnite mobilnú klimatizáciu a odpojte vidlicu napájacieho prívodu.
2. Odstráňte zátku z horného vypúšťacieho otvoru.
3. Do horného vypúšťacieho otvoru vložte koniec vypúšťacej hadice. Uistite sa, že je správne vložená, nie je zamotaná, prehnutá ani na hadicu nekladte žiadne predmety – pozrite obrázok 2 B.
4. Druhý koniec vypúšťacej hadice vložte do prázdnej nádoby alebo do odpadu. Je dôležité, aby druhý koniec vypúšťacej hadice bol umiestnený nižšie (20° a viac), než je horný vypúšťací otvor.

**Varovanie:** V žiadnom prípade neponárajte koniec vypúšťacej hadice do vody. Mohlo by dôjsť k spätnému nasávaniu vody do mobilnej klimatizácie.

**TIP:** Pred použitím vypúšťaciu hadicu celkom rozviňte a narovnajete.

## ČISTENIE A ÚDRŽBA

Pred čistením alebo akoukoľvek údržbou vždy spotrebič vypnite, vyčkejte 2 až 3 minúty a potom odpojte vidlicu napájacieho kábla od sieťovej zásuvky.

### Varovanie:

Nikdy neponárajte spotrebič, napájací kábel ani vidlicu do vody alebo inej tekutiny.

Na čistenie žiadnych častí spotrebiča nepoužívajte umelohmotné alebo kovové drôtenky, hrubé čistiace prostriedky, chemikálie, benzín, rozpúšťadlá ani iné podobné látky. Mohlo by dôjsť k vážnemu narušeniu povrchovej úpravy.

### Čistenie vzduchového filtra

Na vzduchovom filtri sa zachytávajú nečistoty a prach z nasávaného vzduchu, a preto je dôležité čistiť vzduchový filter približne raz za dva týždne, ak mobilnú klimatizáciu používate pravidelne.

Znečistený vzduchový filter znižuje efektivitu mobilnej klimatizácie, a ak by došlo k jeho silnému znečisteniu až upchaniu, mohlo by dôjsť k poškodeniu mobilnej klimatizácie.

Mobilná klimatizácia je vybavená dvoma vzduchovými filtermi – horným a spodným. Je potrebné čistiť oba filtre.

**Varovanie:** Nikdy nepoužívajte mobilnú klimatizáciu s poškodeným vzduchovým filtrom ani bez neho.

1. Uistite sa, že je mobilná klimatizácia vypnutá a vidlica napájacieho kábla je odpojená od sieťovej zásuvky.
2. Odstráňte ochrannú mriežku a vyberte vzduchový filter.
3. Na odstránenie prachu použite vysávač s nasadenou kefovou hubicou a nastaveným nízkym výkonom.

Ak je vzduchový filter viac znečistený, otočte ho hore nohami a opláchnite ho pod studenou tečúcou vodou – pozrite obrázok 2C. Je dôležité, aby voda pretekala cez filter opačným smerom, než prúdi vzduch do vnútorného priestoru mobilnej klimatizácie. Filter uložte nabok a nechajte voľne uschnúť.

**Varovanie:** Nikdy nepoužívajte mobilnú klimatizáciu s mokrým alebo vlhkým vzduchovým filtrom. Vzduchový filter nesušte v sušičke ani nepoužívajte na urýchlenie uschnutia žiadne ďalšie spotrebiče (napr. sušič vlasov a pod.).

4. Pred opätovnou inštaláciou sa uistite, že je vzduchový filter čistý a úplne suchý.
5. Vložte vzduchový filter späť do mobilnej klimatizácie a nasadte ochrannú mriežku.

### Čistenie vonkajšieho pláštá

Vonkajšie plášte mobilnej klimatizácie utrite mäkkou hubkou, ktorú ste namočili vo vlažnej vode s trochou neutrálneho čistiaceho prostriedku. Utrite dosucha.

### Uloženie

Ak nebudete mobilnú klimatizáciu dlhší čas používať, je potrebné ju riadne vyčistiť a uistiť sa, že sú jej komponenty suché.

1. Vypnite klimatizáciu a odpojte vidlicu napájacieho kábla od sieťovej zásuvky.
2. Odpojte flexibilnú hadicu a tesniace fólie od okna.
3. Vypustite kondenzát. Postupujte podľa inštrukcií v časti „**VYPÚŠŤANIE KONDENZÁTU**“.
4. Vyčistite vzduchový filter. Postupujte podľa inštrukcií v časti „**Čistenie vzduchového filtra**“.

5. Uistite sa, že sú všetky komponenty suché. Je obzvlášť dôležité, aby boli suché výparník a vzduchový filter. V opačnom prípade hrozí riziko vzniku plesní a nežiaduceho zápachu. Pred uložením nechajte mobilnú klimatizáciu na suchom a dobre vetranom mieste niekoľko dní. Prípadne môžete mobilnú klimatizáciu zapnúť, nastaviť najnižšiu rýchlosť ventilátora a nechať vypúšťaciu hadicu zapojenú, kým nebude vypúšťacia hadica vnútri suchá.
6. Uložte mobilnú klimatizáciu na dobre vetrané miesto, mimo dosahu detí alebo domácich maznáčikov. Na mobilnú klimatizáciu nekladte žiadne predmety. Mobilná klimatizácia musí byť uložená vo vzpriamenej pozícii. Nikdy ju neukladajte naležato.

## RIEŠENIE PROBLÉMOV

Problém	Príčina	Riešenie
Mobilná klimatizácia nefunguje.	Vidlica nie je správne vložená do sieťovej zásuvky.	Vložte vidlicu správne do sieťovej zásuvky.
	Nádrž na kondenzát je plná.	Vyprázdnite zásobník podľa inštrukcií v časti „ <b>VYPÚŠTANIE KONDENZÁTU</b> “.
	Teplota v miestnosti je príliš nízka alebo vysoká.	Prevádzková teplota mobilnej klimatizácie je od 5 °C do 35 °C.
Mobilná klimatizácia funguje, ale len na znížený výkon.	Vzduchový filter je znečistený.	Vyčistite vzduchový filter podľa inštrukcií v časti „ <b>Čistenie vzduchového filtra</b> “.
	Prívod vzduchu je blokováný.	Odstráňte prekážku v prívode vzduchu.
	Dvere alebo okno sú otvorené.	Zavrite dvere alebo okno.
	Je nastavený nesprávny prevádzkový režim a teplota.	Skontrolujte nastavený prevádzkový režim a podľa potreby upravte teplotu.
	Flexibilná hadica nie je pripojená alebo je zle pripojená.	Pripojte flexibilnú hadicu správne k mobilnej klimatizácii.
Z mobilnej klimatizácie vyteká voda.	Počas premiestnenia došlo k pretečeniu zásobníka na kondenzát.	Vyprázdnite zásobník na kondenzát pred premiestnením.
	Vypúšťacia hadica je skrútená alebo ohnutá.	Narovnajte vypúšťaciu hadicu.

Problém	Príčina	Riešenie
Mobilná klimatizácia vydáva nadmerný hluk.	Mobilná klimatizácia nie je umiestnená na rovnom povrchu.	Umiestnite mobilnú klimatizáciu na rovný, pevný a stabilný povrch.
	Niektorá časť vonkajšieho plášťa je uvoľnená.	Skontrolujte a upevnite uvoľnenú časť.
	Zvuk pripomína tečúcu vodu.	Ide o tok chladiva a je to normálny jav.

Ak problém nie je uvedený v tabuľke vyššie alebo sa problém nepodarilo vyriešiť, vypnite spotrebič, odpojte zástrčku prírodného kábla od sieťovej zásuvky a obráťte sa na autorizované servisné stredisko.

## Riešenie problémov s Wi-Fi

Problém	Riešenie
Vypršal časový limit sieťového pripojenia.	Skontrolujte, či ste vybrali názov siete „SmartLife-XXXX“.
	Mobilnú klimatizáciu vypnite a odpojte vidlicu napájacieho kábla od sieťovej zásuvky. Vyčkajte asi 10 sekúnd. Vidlicu znovu zapojte a mobilnú klimatizáciu zapnite. Otvorte aplikáciu a vykonajte nové spárovanie.
Svetelná kontrolka Wi-Fi nesvieti.	Stlačte a podržte tlačidlo TIMER.
	Mobilnú klimatizáciu vypnite a odpojte vidlicu napájacieho kábla od sieťovej zásuvky. Vyčkajte asi 10 sekúnd. Vidlicu znovu zapojte a mobilnú klimatizáciu zapnite.
Wi-Fi hotspot zmizol a svetelná kontrolka Wi-Fi bliká.	Mobilnú klimatizáciu vypnite a odpojte vidlicu napájacieho kábla od sieťovej zásuvky. Vyčkajte asi 10 sekúnd. Vidlicu znovu zapojte a mobilnú klimatizáciu zapnite.

## Chybové hlásenia

Problém	Príčina	Riešenie
EO	Chyba komunikácie medzi základnou doskou a doskou displeja.	Je nutné skontrolovať vedenie, či nie je poškodené. Obráťte sa na autorizovaný servis.



<b>Problém</b>	<b>Príčina</b>	<b>Riešenie</b>
E1	Chyba senzora okolitej teploty.	Je nutné skontrolovať senzor okolitej teploty a v prípade potreby ho vymeniť. Obráťte sa na autorizovaný servis.
E2	Chyba senzora teploty cievky.	Je nutné skontrolovať senzor teploty cievky a v prípade potreby ho vymeniť. Obráťte sa na autorizovaný servis.
Ft	Nádrž na kondenzát je plná.	Vyprázdňte zásobník podľa inštrukcií v časti „ <b>VYPÚŠTANIE KONDENZÁTU</b> “.

Týmto spoločnosť Alza.cz, a. s., vyhlasuje že typy rádiových zariadení SGR-AC-A160W a SGR-AC-C140W sú v súlade so smernicou 2014/53/EÚ.

**Köszönjük, hogy megvásárolta a SIGURO márka termékét. Köszönjük, hogy megtisztelt bennünket a bizalmával! Örömmel mutatjuk be Önnek a készülékünket, a készülék funkcióit és a készülék használatát.**

Hiszünk abban, hogy tisztességes és felelős vállalat vagyunk, ezért csak olyan beszállítókkal dolgozunk együtt, akik megfelelnek a munkavállalók érdekeinek a védelmére, a munkavállalói visszaélések megelőzésére, továbbá a tisztességes munkakörülmények biztosítására vonatkozó szigorú kritériumainknak.

Amennyiben a készüléken olyan karbantartást vagy javítást kíván végrehajtani, amelyhez a készüléket meg kell bontani, akkor forduljon a márkaszervizhez [siguro@alza.cz](mailto:siguro@alza.cz), vagy hívja fel a vevőszolgálatunkat. A kényelmesebb ügyintézés érdekében egybevontuk a kapcsolati helyeinket, így a fenti kapcsolatokat nem csak a javítások és karbantartások megrendeléséhez, hanem a reklamációk benyújtásához vagy a garancia utáni szervizeléshez is fel lehet használni.

## BIZTONSÁGI INFORMÁCIÓK



**A használatba vétel előtt figyelmesen olvassa el a jelen útmutatót, és azt későbbi felhasználásokhoz is őrizze meg.**

### TÍPUS Helyi légkondicionáló



A készülékben gyúlékony hűtőközeg van.  
A készülékből esetleg kiszivárgó hűtőközeg meggyulladhat vagy berobbanhat.



A készülék első használatba vétele előtt figyelmesen olvassa el a használati útmutatót.



A használati és a javítási útmutatóban további információk találhatóak.



A készüléken javítást végző személyek a használati útmutató mellett kötelesek elolvasni a javítási útmutatót is.

1. A készüléket 8 évnél idősebb gyerekek, idős, testi és szellemi fogyatékos személyek, illetve a készülék használatát nem ismerő és hasonló készülék üzemeltetéseinek a tapasztalataival nem rendelkező személyek csak a készülék használati utasítását ismerő és a készülék használatáért felelősséget vállaló személy felügyelete mellett használhatják.

2. A készüléket gyerekek csak felnőtt személy felügyelete mellett tisztíthatják.
3. A készülék nem játék, azzal gyerekek nem játszhatnak.
4. A készüléket csak a használati útmutatót ismerő és kioktatott személyek használhatják vagy telepíthetik. A készülék háztartásokban, üzletekben, műhelyekben, irodákban stb. használható.
5. Az áramütések megelőzése érdekében, a készülék sérült hálózati vezetékét csak márkaszerviz, vagy villanyszerelő szakember cserélheti ki.
6. A készüléket a felhasználás országában érvényes érintésvédelmi utasítások és előírások szerint kell az elektromos hálózathoz csatlakoztatni.
7. **FIGYELMEZTETÉS!** A készüléket csak az alábbiaknál nagyobb területű helyiségben szabad telepíteni, használni és tárolni: 7 m<sup>2</sup> (SGR-AC-A160W), 9 m<sup>2</sup> (SGR-AC-C140W).
8. A használatban lévő készülék környékén hagyjon szabad helyet a levegő megfelelő áramlásához. A készüléket legalább 50 cm-es távolságra állítsa fel a faltól vagy egyéb akadályoktól.
9. A készülék kizárólag csak zárt helyiségekben használható. A készüléket ne használja kültéren.
10. **FIGYELMEZTETÉS!** A készülék szellőző nyílásait ne takarja le, és ne tegyen tárgyakat az ilyen nyílások elé.
11. A készüléken javítást csak márkaszerviz hajthat végre.
12. A zárt helyiségekben biztosítani kell a rendszeres szellőztetést, hogy az esetlegesen kiszivárgott hűtőközeg eltávozzon a helyiségből, és ne okozzon gyulladást vagy robbanást.
13. **FIGYELMEZTETÉS!** A készüléket jól szellőztethető helyen kell tárolni, illetve a használat esetén figyelembe kell venni a készülék műszaki lehetőségeit (pl. a helyiség térfogatát).
14. **FIGYELMEZTETÉS!** A készüléket nem szabad olyan helyiségben tárolni és üzemeltetni, ahol nyílt lángot (pl. gáztűzhelyt) használnak, vagy ahol más hőforrást (pl. hőszugárzót) üzemeltetnek.
15. A készüléket mechanikus sérülésektől védve kell tárolni és használni.
16. A készüléket csak a típuscímkén feltüntetett tápfeszültség értékeivel megegyező hálózathoz szabad csatlakoztatni.
17. A csatlakozódugót csak földelt konnektorhoz szabad csatlakoztatni. A készüléket ne üzemeltesse hosszabbító vezetékről.
18. A készüléket nedves és vizes kézzel ne fogja meg.
19. A terméket ne tegye ki fröccsenő vagy folyó víz, illetve más folyadékok hatásának.
20. A készüléket, a hálózati vezetékét és a csatlakozódugót vízbe vagy más folyadékba mártani tilos, ellenkező esetben áramütés érheti.
21. A bekapcsolt készüléket ne hagyja felügyelet nélkül. A működő készüléket ne mozgassa és ne döntse meg.
22. A készüléket tartsa távol nyílt lángtól, gyúlékony vagy robbanékony anyagoktól.
23. A készülékekre ne helyezzen tárgyakat. A készülékekre ne üljön és ne lépjen rá.
24. A készülék szívó- és kifúvó nyílásaiba sem a kezét, sem más tárgyakat ne

dugjon be.

25. Amennyiben a készülék felborult vagy leesett, vagy más módon megsérült, akkor a készüléket használni tilos.
26. Amikor a készülék működik, a hálózati csatlakozódugót ne húzza ki.
27. A készülék tisztítása és áthelyezése, valamint szét- és összeszerelése előtt, illetve ha a készüléket hosszabb ideig nem kívánja használni, vagy azt felügyelet nélkül hagyja, akkor a készüléket kapcsolja le és a hálózati vezetéket is húzza ki az elektromos aljzataból.
28. A hálózati vezetéket nem szabad a vezetéknél megfogva a fali aljzataból kihúzni, ehhez a művelethez a csatlakozódugót fogja meg. A készülék, a csatlakozódugó vagy a fali aljzat megsérülhet.
29. A készüléket tartsa tisztán. Tartsa be a jelen útmutatóban leírt utasításokat. A tisztításhoz abrazív anyagokat, oldó- vagy higítószeret tartalmazó tisztítóanyagokat használni tilos.
30. A készüléket ne bontsa meg, ne próbálja megjavítani és azon ne hajtson végre semmilyen átalakítást sem. Amennyiben a készülék megsérült, illetve ha a készülék nem működik megfelelően, akkor azt ne kapcsolja be, forduljon a márkaszervizhez.
31. A készüléket álló helyzetben tárolja és használja.

### **Speciális biztonsági előírások a R290 hűtőközeggel feltöltött készülékekhez**



#### **AZ ALÁBBI ELŐÍRÁSOK BE NEM TARTÁSÁNAK ROBBANÁS, TŰZ, ANYAGI KÁR, SZEMÉLYI SÉRÜLÉS VAGY HALÁLOS SÉRÜLÉS LEHET A KÖVETKEZ-MÉNYE!**

1. A készülékbe csak R290 típusú hűtőközeget szabad használni.
2. **FIGYELMEZTETÉS!** A kiolvasztáshoz és a tisztításhoz csak a készülék gyártója által ajánlott eszközöket és készítményeket használjon.
3. A készüléket csak olyan helyiségben szabad tárolni, ahol nincs nyílt lánggal működő vagy szikrát képző eszköz (pl. tűzhely, gáztűzhely, elektromos fűtőberendezések stb.).
4. A készülék hűtőrendszerét felszúrni vagy hóval kezelni tilos.
5. A hűtőközeg szagtalan gáz.
6. A készüléket csak az alábbiaknál nagyobb területű helyiségben szabad telepíteni, használni és tárolni: 7 m<sup>2</sup> (SGR-AC-AI60W), 9 m<sup>2</sup> (SGR-AC-C140W).
7. A készüléket a felhasználás országában érvényes érintésvédelmi utasítások és előírások szerint kell az elektromos hálózathoz csatlakoztatni.
8. A hűtőközeg zárt rendszerben kering. A hűtőrendszeren javítást csak megfelelően felkészült szakember hajthat végre.
9. Előzze meg a hűtőgáz légkörbe kerülését.
10. A R290 hűtőközeg gyúlékony és a levegőnél nehezebb gáz.
11. A padlónál felhalmozódó gázt a ventilátor beszívhatja és a szoba levegőjébe keverheti.

12. Ha a hűtőközeg kiszivárgott, akkor a készüléket csak megfelelően felkészült szakember javíthatja meg. Laikus személy nem nyúlhat a készülékhez.
13. A készülékben használt hűtőgáz szagtalan.
14. A szagtalan gáz kiszivárgását nem lehet szaglással észlelni.
15. Amennyiben a hűtőgáz véletlenül kiszivárgott, akkor mindenki azonnal hagyja el a helyiséget, a helyiséget alaposan szellőztessék ki és értesítsék a tűzoltóságot arról, hogy propán-bután gáz szivárgott ki.
16. Az ilyen helyiségbe csak olyan szakember (vagy tűzoltó) léphet be, aki mérni tudja a gáz koncentrációját a helyiség levegőjében.
17. A készülék közelében nyílt láng használata vagy dohányzás tilos.
18. A hűtőközeget tartalmazó rendszer anyagai nem gyúlékonyak és nem képeznek szikrákat. A készülék javításához csak eredeti alkatrészeket szabad felhasználni.

## JAVÍTÁSI ÚTMUTATÓ



### FIGYELMEZTETÉS!

A hűtőrendszeren csak olyan szakember végezhet javítást, aki rendelkezik a nemzeti és nemzetközi előírások és szabványok szerinti bizonyítvánnyal, gázt tartalmazó rendszerek javítására és a hűtőgázok kezelésére, továbbá ehhez a munkához rendelkezik minden szükséges műszaki felszereléssel.



### FIGYELMEZTETÉS!

A készüléken javítást csak márkaszerviz hajthat végre. A készüléken javítást vagy nagyobb karbantartást csak a hűtőgázzal töltött rendszerek javítására felhatalmazott személy hajthat végre. Amennyiben bizonytalanság merül fel Önben, akkor forduljon a márkaszervizhez.

## 1. Szerviz információk

A készülék javítása közben, az R290 hűtőgázt tartalmazó rész megbontása esetén, az alábbi utasításokat be kell tartani.

### 1.1. Terület ellenőrzése

A gyúlékony hűtőközeget tartalmazó rendszereken való munka megkezdése előtt, a tűz és robbanás megelőzése érdekében, biztonsági ellenőrzéseket kell végrehajtani. A hűtőrendszer javítása során, valamint a javítás megkezdése előtt, a következő intézkedéseket kell megtenni.

### 1.2. Munkafolyamat

A munkát az előírt munkafolyamatok lépéseit betartva kell végrehajtani, meg kell előzni a gyúlékony gázok vagy gőzök kiszivárgását.

### 1.3. Munkahely

A karbantartással foglalkozó összes dolgozót tájékoztatni kell a munka jellegéről és a kockázatokról. Kerülni kell a szűk helyen végzendő munkát. A munkahely legyen elválasztva a többi munkahelytől. A munkahelyen biztosítani kell azokat a feltételeket,

amelyek a gyúlékony anyag felletti ellenőrzéshez szükségesek.

### **1.4. Hűtőközeg szivárgás ellenőrzése**

A munka folyamán, a munkahelyen biztosítani kell az esetleges hűtőközeg szivárgás folyamatos mérését (megfelelő érzékelő készülékkel). A készülék a szivárgást figyelmeztető jelekkel hozza a dolgozó tudomására. Az érzékelő készülék legyen képes érzékelni az adott hűtőközeg szivárgását, valamint a készülékben nem lehet szikrázás, amely begyűjtaná vagy berobbantaná a hűtőközeget.

### **1.5. Tűzoltókészülék kihelyezése**

Amennyiben a hűtőrendszeren olyan munkát kell végrehajtani, amely hőfejlődéssel jár (pl. forrasztás vagy hegesztés), akkor a munkahelyen megfelelő tűzoltókészüléket kell elhelyezni. A hűtőközeg töltési helyén porral oltó, vagy széndioxidos (CO<sub>2</sub>) tűzoltókészüléket kell elhelyezni.

### **1.6. Nyílt láng tiltott használata**

A hűtőrendszeren, vagy a hűtőközeget tartalmazó csőrendszeren való munka közben tilos bármilyen nyílt lángot vagy szikrát okozó készüléket használni, amely begyűjtaná az esetlegesen kiszivárgó vagy kiáramló hűtőközeget. A hűtőrendszer javítására, töltésére, karbantartására vagy megsemmisítésére kijelölt munkahelyen tilos a dohányzás illetve a nyílt láng használata. A munkahely közelében sem szabad nyílt lángot, vagy szikrát okozó eszközöket használni. A munka megkezdése előtt az adott munkahelyen, valamint a munkahely közvetlen közelében le kell ellenőrizni, hogy nincs-e olyan működő hőforrás, amely a hűtőközeg begyűjtését okozhatná. A munkahelyen és közelében „Dohányozni tilos” táblát kell kihelyezni.

### **1.7. Szellőztetés**

A munka megkezdése előtt ellenőrizze le a munkahely megfelelő szellőzését és szellőztetését, vagy gondoskodjon a levegő folyamatos elszívásáról. A hűtőrendszeren csak megfelelő módon szellőztetett munkahelyen szabad bármilyen munkát végrehajtani. Az esetleges kiszivárgott hűtőközeget a szabadba kell juttatni, pl. elszívó rendszer segítségével.

### **1.8. A hűtőrendszeren végrehajtandó ellenőrzések**

Amennyiben a hűtőrendszeren valamilyen elektromos alkatrészt kell cserélni, akkor csak eredeti alkatrészt, vagy azzal teljes mértékben kompatibilis alkatrészt szabad felhasználni. A gyártó által kiadott karbantartási és javítási utasításokat be kell tartani. Bármilyen kérdésével forduljon a gyártó műszaki tanácsadó szolgálatához. A gyúlékony hűtőközeget tartalmazó rendszereken az alábbi ellenőrzéseket kell végrehajtani:

- van-e elegendő hűtőközeg a rendszerben, a hűtőközeg mennyisége megfelel-e a gyártói előírásoknak,
- a szellőztető egységek megfelelő módon működnek-e, azokon nem lehet dugulás vagy más hiba,
- nem közvetlen hűtés esetén le kell ellenőrizni a másodlagos hűtőkört is, van-e benne elegendő hűtőközeg,
- a készülék feliratai legyenek folyamatosan olvashatók és láthatók. Az olvashatatlan vagy hiányzó feliratokat pótolni kell,
- a hűtőközeget tartalmazó alkatrészekben nem lehet korrózió, vagy korrózió nyoma. A hűtőrendszer alkatrészeit nem szabad korróziót okozó anyagok hatásának kiténni, kivéve ha az alkatrészek nem korrózióálló anyagból készültek, illetve ha az alkatrészek felületvédelme a korróziónak ellenáll.

### **1.9. Az elektromos alkatrészekben végrehajtandó ellenőrzések**

Az elektromos alkatrészekben csak megfelelő végzettséggel rendelkező villanyszerelő szakember hajthat végre javításokat és karbantartásokat. Amennyiben a hűtőrend-

szerben valamely elektromos alkatrész meghibásodott, akkor a hűtőrendszert nem szabad az elektromos tápfeszültséghez csatlakoztatni. Amennyiben a hiba nem szüntethető meg rövid időn belül, de a hűtőberendezést működtetni kell, akkor csak biztonságos ideiglenes megoldást lehet alkalmazni. Az ilyen pót-megoldásról a hűtőberendezés tulajdonosát tájékoztatni kell.

A munka megkezdése előtti ellenőrzések:

- a nagyobb kapacitású kondenzátorokat ki kell sütni, vagy meg kell győződni arról, hogy azokban már nincs töltés,
- a hűtőberendezésen való munka közben semmilyen elektromos alkatrészen sem lehet feszültség,
- ha a készülék földelést igényel akkor ellenőrizni kell a földelés megfelelőségét.

## 2. Nyomás alatt lévő egységek javítása

- 2.1. Amennyiben nyomás alatt lévő alkatrészen kell munkát végezni, akkor előtte a tápfeszültséget megbízható módon le kell választani, különösen akkor, ha a nyomás alatt lévő rendszer megbontására kerül sor. Amennyiben a javítás vagy karbantartás közben a készülék bizonyos részére tápfeszültséget kell kötni, akkor a potenciálisan veszélyes helyekre hűtőközeg érzékelőket kell elhelyezni.
- 2.2. A javítás és a karbantartás során különösen ügyelni kell arra, hogy ne sérüljenek meg az elektromos alkatrészek és azok szigetelései, illetve a készülék szigetelési módján (pl. kettős szigetelés) átalakítást vagy módosítást végrehajtani tilos. Ellenőrizni kell a vezetékek és kábelek épségét, a kapcsok megfelelő meghúzását, az érintkezők működőképességét, tömítések és tömszelencék épségét stb. Ügyeljen a készülék helyes összeszerelésére. A tömítéseket és tömítő anyagokat ellenőrizze le, ha azok már nem látják el az eredeti funkcióikat, akkor azokat cserélje ki. A készülékhez csak eredeti vagy az eredetivel azonos alkatrészeket szabad használni. A szilikon tömítőanyagok használata bizonyos esetekben hatással lehet a hűtőközeg érzékelő szenzor működésére. A szikrázás ellen védő eszközöket nem szabad a földelő vezetékről lekötni.

## 3. Szikraképződést megakadályozó eszközök

Az áramkörbe ne kössön be addig kapacitív vagy induktív terheléseket, amíg nem ellenőrizte le az adott berendezés megengedett feszültség értékét.

A gyúlékony hűtőközeg közelében csak szikramentes készülékeket és szerszámokat szabad használni. A tesztelő készülék mérési határértéke feleljen meg az adott feltételeknek.

A termékhez csak eredeti vagy az eredetivel azonos alkatrészeket szabad használni. Idegen alkatrészek használata esetén a szivárgó hűtőközeg begyulladhat.

## 4. Vezetékek

Ellenőrizze le az elektromos vezetékek állapotát, az elektromos vezetékre ható nyomás, rezgés, éles tárgyak stb. a vezeték sérülését okozhatják. Vegye figyelembe az anyagok öregedését, valamint a kompresszor és a ventilátor okozta folyamatos rezgéseket.

## 5. Hűtőközeg szivárgás felderítése

A hűtőközeg szivárgásának a megállapításához vagy kereséséhez nyílt lángot, vagy magas hőt kibocsátó eszközt használni tilos. A felderítéshez égőt (vagy bármilyen más nyílt lángot) használni tilos.

## 6. Hűtőközeg szivárgás felderítési módok

A hűtőrendszerek hűtőközeg szivárgásának a felderítéséhez az alábbi módszereket lehet felhasználni.

A gyúlékony hűtőközegek szivárgásának a felderítéséhez használjon megfelelő érzékenységű elektronikus szenzorral szerelt érzékelőket, ha szükséges, akkor ezeket előtte kalibrálja. A kalibrálást olyan környezetben kell végrehajtani, ahol nyomokban sincs hűtőközeg. Győződjön meg arról, hogy az érzékelő nem képez szikrát és nem tudja begyűjtani a kiszivárgó hűtőközeget. Az érzékelő legyen alkalmas az adott hűtőközeg érzékelésére. Az alkalmazott érzékelő legyen kalibrálva az adott hűtőközegre, és százalékos értéket jelezzen ki. A gázkoncentráció max. 25 %-os lehet.

A hűtőközeg szivárgásának a felderítéséhez folyadékot (pl. szappanos vizet) is lehet használni, de a folyadék nem tartalmazhat klórt, mert a klór reakcióba léphet a hűtőfolyadékkal, valamint a réz vezetékben korróziót is okoz.

Amennyiben szivárgás kockázata áll fenn, akkor a környezetben nyílt lángot használni tilos.

Amennyiben a szivárgás helyét be kell forrasztani, akkor a rendszerből az összes hűtőközeget ki kell engedni (szivattyúzni), vagy a javítandó szakaszt el kell zárni (szelepek segítségével). A forrasztás helyén hűtőközeg nem lehet. A rendszert vagy a forrasztás helyét oxigénmentes nitrogénnel (OFN) át kell öblíteni, a rendszerben a forrasztás alatt ez a gáz megengedett.

## 7. A hűtőközeg kiszivattyúzása

Amennyiben a hűtőrendszeren javítást kell végrehajtani, akkor a hűtőközeget a rendszerből el kell távolítani. Fontos, hogy ismert és kipróbált módszereket alkalmazzon a hűtőközeg kiszivattyúzására (vegye figyelembe a hűtőközeg gyúlékonyságát). A következőket hajtsa végre:

- távolítsa el (szivattyúzza ki) a rendszerből a hűtőközeget,
- a rendszert inert gázzal öblítse át,
- engedje ki az inert gázt,
- a rendszert inert gázzal még egyszer öblítse át,
- a hibát javítsa meg (pl. forrasztással).

A rendszerből kiszivattyúzott hűtőközeget nyomástartó edényben kell tárolni. A rendszert OFN gázzal (oxigén mentes nitrogénnel) át kell öblíteni, hogy ne maradjon a rendszerben hűtőközeg. Előfordulhat, hogy a fentieket többször is meg kell ismételni.

A rendszer átöblítéséhez sűrített levegőt vagy oxigént használni tilos.

Az öblítéssel a vákuum megszűnik, az OFN-t előírt nyomással kell a rendszerbe juttatni. Az öblítő gázt a rendszerből a szabadba kell kiengedni. A javítás után szivattyúzással ismét vákuumot kell létrehozni a rendszerben. A fenti folyamatot addig kell ismételni, amíg a rendszerből az össze hűtőközeg el nem távozik. A rendszer OFN gázzal való utolsó feltöltése után a rendszerből a nyomást ki kell engedni (a rendszerben a javítás alatt legyen atmoszferikus nyomás). Amennyiben a rendszeren forrasztási munkát kell végezni, akkor a fenti folyamatot feltétlenül végre kell hajtani.

Ügyeljen arra, hogy az elszívó kimeneténél nincs nyílt láng vagy szikraképződés.

## 8. A hűtőközeg betöltése

A hűtőközeg betöltéséhez kapcsolódó általános előírások mellett a következőket is be kell tartani.

- Ügyelni kell arra, hogy a töltőberendezésben mindig csak egyfajta hűtőközeg legyen. A töltőcső legyen minél rövidebb, hogy abban ne maradjon vissza más típusú hűtőközeg.
- A nyomástartó edényeket (palackokat) függőleges helyzetben kell tárolni.
- A töltés megkezdése előtt a hűtőrendszer fém részeit le kell földelni.
- A töltés befejezése után a hűtőrendszeren helyezze el a töltésre vonatkozó információkat, vagy ellenőrizze le azok meglétét.
- A hűtőrendszert ne töltse túl, abba csak az előírt mennyiséget töltse be.



A hűtőrendszer feltöltése előtt OFN gázzal nyomáspróbát kell végrehajtani a rendszeren. A töltés megkezdése előtt a szivárgásokat meg kell szüntetni. A munkahely elhagyása előtt le kell ellenőrizni, hogy nincs-e valahol hűtőközeg szivárgás.

## 9. Leselejtezés

A megsemmisítési munkák megkezdése előtt ismerkedjen meg a készülék felépítésével és a berendezés használatával. A hűtőközeg eltávolítását az általános előírások betartásával hajtsa végre. A készülékből az összes hűtőközeget el kell távolítani. A hűtőközeg és egyéb anyagok megsemmisítés (újrahasznosítása) előtt vegyen mintát a hűtőközegeből és az olajból. A munkahelyen biztosítsa a megfelelő tápfeszültséget.

- Ismerje meg a berendezés használati módját és a berendezés funkcióit.
- A hűtőrendszert és a berendezést kösse a földvezetékre.
- A további lépések előtt:
  - biztosítsa a palackok (nyomástartó edények) mozgását és megfelelő tárolását,
  - biztosítsa a munkahelyen az egyéni védőeszközöket, és azokat a munka során használja,
  - a töltőberendezést csak kioktatott és megfelelő bizonyítvánnyal rendelkező személy üzemeltetheti,
  - a töltőberendezés és palack feleljen meg a vonatkozó szabványoknak és előírásoknak.
- A hűtőközeget a rendszerből lehetőleg szivattyúzással kell eltávolítani.
- Amennyiben a hűtőközeget nem lehet teljesen kiszivattyúzni a rendszerből, akkor biztosítsa a kiáramló hűtőközeg biztonságos elszívását.
- A szivattyúzás megkezdése előtt a palackot állítsa mérlegre.
- Indítsa el a szivattyút és kövesse a berendezés gyártójának az utasításait.
- A palackot ne töltse túl. Abban nem lehet 80%-nál több cseppfolyós hűtőközeg.
- Ne lépje túl a palack maximális nyomását (rövid ideig sem).
- A hűtőközeg megfelelő kiszivattyúzása után zárja el a szelepeket, a berendezést válassza le a készülékről, és győződjön meg arról, hogy sehol sincs szivárgás.
- A kiszivattyúzott hűtőközeget ellenőrzés és tisztítás nélkül nem szabad más készülékbe tölteni.

## 10. Jelölés címkével

A készüléket egyértelműen meg kell jelölni, fel kell tüntetni, hogy a készülék leselejtezésre került és abból a hűtőközeg el lett távolítva. A jelölő címkén leselejtezés dátumát fel kell tüntetni, illetve a címkét a alá kell írni. A készüléken figyelmeztető táblát kell elhelyezni arról, hogy gyúlékony anyaggal volt feltöltve.

## 11. A hűtőközeg szivattyúzása

A karbantartási vagy megsemmisítési célokból történő szivattyúzás esetén gondoskodni kell arról, hogy az összes hűtőközeg ki legyen szivattyúzva a rendszerből. Ügyeljen arra, hogy a hűtőközeget csak olyan palackba szivattyúzza át, amelyik az adott hűtőközeget tartalmazza. Legyen előkészítve elegendő mennyiségű (kapacitású) palack a hűtőközeg átszivattyúzásához. A palackokat a felhasználás szerint jelölje meg (pl. „Kiszivattyúzott hűtőközeg”). A palackok biztonsági és záró szelepe legyen működőképes és tömített. Az üres palackokat a használat előtt át kell öblíteni, illetve a töltés előtt le kell hűteni.

A szivattyúzó berendezést megfelelő állapotban kell tartani, a használati útmutatót a berendezés közelében kell tárolni, valamint mindig meg kell győződni arról, hogy az adott hűtőközeg szivattyúzható-e a berendezéssel. A berendezés közelében kalibrált palackmérleget kell elhelyezni. A csövek, tömlők és csatlakozások legyenek megfelelő állapotban. A berendezés használatba vétele előtt ellenőrizze le a berendezés állapotát,

a fémes részek földelését (meg kell előzni a szikraképződést), a berendezésen végre kell hajtani a szükséges karbantartásokat. Bármilyen kérdésével forduljon a gyártó műszaki tanácsadó szolgálatához.

A kiszivattyúzott hűtőközeget ilyen gázok feldolgozásával foglalkozó cégnek kell átadni, a palackon fel kell a tartalom jellegét (pl. „Hulladék gáz”). A különböző típusú közegeket ne keverje össze a berendezésben és a palackokban sem.

Amennyiben a kompresszorból az olajat le kell engedni, vagy a kompresszort ki kell szerelni, akkor a hűtőközeget szivattyúzza ki. Meg kell akadályozni, hogy az olajban hűtőközeg legyen. A kompresszor leselejtezése előtt az olajat a kompresszorból ki kell eresztetni. A kompresszor házát fel lehet melegíteni, hogy az olaj gyorsabban kifolyjon. Ügyeljen az olaj kieresztésekor, hogy az olaj ne folyjon ki, és ne okozzon környezet-szennyezést.



## A készülék részei

- 1 Működtető panel
- 2 Elülső kijelző
- 3 Kimeneti nyílás, állítható lamellákkal
- 4 Fogantyú (a készülék mindkét oldalán)
- 5 Felső levegőszűrő védőrács
- 6 Felső levegőszűrő
- 7 Felső leeresztő nyílás
- 8 Alsó levegőszűrő védőrács
- 9 Alsó levegőszűrő
- 10 Alsó leeresztő nyílás
- 11 Kerekek
- 12 Tömlő csatlakoztató nyílás
- 13 Hajlékony tömlő
- 14 Tömlő bemeneti adapter
- 15 Tömlő kimeneti adapter
- 16 Távirányító
- 17 Leeresztő tömlő
- 18 Készlet az ablakhoz rögzítéshez (tömítő fólia, tépőzár)

## Működtető panel

- 1 **LOCK** gomb: működtető panel zárolása / zárolás feloldása
- 2 **SLEEP** gomb: az alvás üzemmód be- és kikapcsolása
- 3 **TIMER** gomb: időkapcsoló beállítása
- 4 **UP** gomb: hőmérséklet / időkapcsoló beállítása
- 5 Fő kijelző
- 6 **DOWN** gomb: hőmérséklet / időkapcsoló beállítása
- 7 **SPEED** gomb: ventilátor fordulatszám beállítása
- 8 **MODE** gomb: üzemmód kiválasztása
- 9 **POWER** gomb: készülék be- és kikapcsolása

## Fő kijelző

- 1 ☺ ikon: alvás üzemmód
- 2 🌀 ikon: ventilátor üzemmód
- 3 ❄️ ikon: hűtés üzemmód
- 4 🌬️ ikon: levegő szárítás üzemmód
- 5 ⌚ ikon: időkapcsoló
- 6 🌀 ikon: alacsony ventilátor fordulatszám
- 7 🌀 ikon: magas ventilátor fordulatszám
- 8 Szám kijelző
- 9 📶 ikon: Wi-Fi
- 10 🔒 ikon: zárolt működtető panel

## Távírányító

- 1 Digitális kijelző
- 2  gomb: a készülék be- és kikapcsolásához
- 3 **COOL** gomb: a hűtési üzemmódok kiválasztásához
- 4 **DRY** gomb: a levegő szárítási üzemmód kiválasztásához
- 5 **FAN** gomb: a ventilátor üzemmódok kiválasztásához
- 6 **▲/▼**: a hőmérséklet és az időkapcsoló beállításához
- 7 **TIMER** gomb: az időkapcsoló funkció be- és kikapcsolásához
- 8 **SPEED** gomb: a ventilátor fordulatszám beállításához
- 9 **SLEEP** gomb: az alvás üzemmód kiválasztásához
- 10 **°C/°F** gomb: a hőmérséklet mértékegység kiválasztásához

## MŰSZAKI PARAMÉTEREK

Paraméter / Típus	SGR-AC-A160W	SGR-AC-C140W
<b>Hűtőtéljesítmény</b>	7 kBtu/óra	9 kBtu/óra
<b>Névleges feszültség</b>	220–240 V ~	220–240 V ~
<b>Névleges frekvencia</b>	50 Hz	50 Hz
<b>Hűtés teljesítményfelvétele</b>	780 W	1005 W
<b>Áramfelvétel</b>	3,5 A	4,5 A
<b>EER hűtési tényező</b>	2,6	2,6
<b>Légszárítási kapacitás</b>	19,8 l	21,6 l
<b>Kondenzátum gyűjtő tartály</b>	600 ml	600 ml
<b>Hűtőközeg típusa és mennyisége</b>	R290 / 140 g	R290 / 170 g
<b>Áramló levegő térfogat (magas / alacsony fordulatszámánál)</b>	290 m <sup>3</sup> /óra 260 m <sup>3</sup> /óra	350 m <sup>3</sup> /óra 310 m <sup>3</sup> /óra
<b>Zajszint</b>	≤ 65 dB (A) (magas fordulatszámánál)	≤ 65 dB (A) (magas fordulatszámánál)
<b>Maximálisan megengedett üzemi nyomás: hűtőkör szívó és nyomó oldal</b>	0,7 / 3,2 MPa	0,7 / 3,2 MPa
<b>Méreték</b>	698 × 310 × 315 mm	698 × 310 × 315 mm
<b>Tömeg</b>	20 kg	22,5 kg
<b>Üzemi hőmérséklet (hűtés)</b>	16°C és 32°C között	16°C és 32°C között
<b>Javasolt helyiség méret</b>	10 - 15 m <sup>2</sup> között	12 - 18 m <sup>2</sup> között

A készülék deklarált zajszintje 65 dB(A), ami „A” akusztikus teljesítménynek felel meg, 1 pW akusztikus teljesítményt figyelembe véve.

## TELEPÍTÉS

### A mobil klímaberendezés kicsomagolása

A mobil klímaberendezést és tartozékait vegye ki a csomagolásból. A csomagolóanyag megsemmisítése előtt ellenőrizze le, hogy abból kivett-e minden tartozékot. Ellenőrizze le a készüléket és tartozékait, illetve azok sérülésmentességét.

## A mobil klímaberendezés elhelyezése

Ha a klímaberendezés a szállítás közben 45°-nál nagyobb szögben meg volt döntve, akkor a készüléket 24 órán keresztül hagyja függőleges helyzetben pihenni.

A klímaberendezést sima, vízszintes és szilárd felületre állítsa fel. A készülék körül legyen elég szabad hely a levegő szabad áramlásához. A fal aljzat és a csatlakozódugó legyen könnyen elérhető, hogy vészhelyzet esetén a csatlakozódugót azonnal ki tudja húzni. A készüléket a faltól és egyéb tárgyaktól legalább 50 cm-re helyezze el. Ügyeljen arra, hogy a levegő bemeneti és kimeneti nyílásokat semmi se blokkolja.

**Figyelmeztetés!** A készüléket ne állítsa fel fal, függöny vagy más hasonló tárgyak közelébe, amelyek gátolhatják a levegő szabad áramlását.

A mobil klímaberendezést nem szabad telepíteni és üzemeltetni:

- hőforrások (pl. radiátor, padlófűtés, kályha vagy más meleget előállító készülékek) közelében,
- napsütötte helyen,
- túl poros környezetben,
- ahol nem biztosított a levegő szabad áramlása, pl. szekrényben vagy polcban,
- egyenetlen vagy puha padlón.

**Figyelmeztetés!** A készüléket csak az alábbiaknál nagyobb területű helyiségben szabad telepíteni, használni és tárolni: 7 m<sup>2</sup> (SGR-AC-A160W), 9 m<sup>2</sup> (SGR-AC-C140W). A készüléket ne telepítse olyan helyre, amely a hűtőközeg szivárgását idézhetné elő.

## A hajlékony tömlő szerelése

A hajlékony tömlőt csatlakoztatni kell a mobil klímaberendezéshez, majd a tömlő másik végét a szabadba kell kivezetni, hogy a tömlő elvezesse a klímaberendezésben keletkező meleget és nedvességet.

**Figyelmeztetés!** A hajlékony tömlőt nem cserélje ki más típusú hajlékony tömlővel, valamint a tömlőt ne hosszabbítsa meg. Ellenkező esetben a hűtés hatékonysága nem lesz megfelelő, illetve a klímaberendezés le is kapcsolhat (a túl kicsi ellennyomás miatt).

A hajlékony tömlő szerelését a következő módon hajtsa végre.

1. A hajlékony tömlő egyik végére húzza rá a kimeneti adaptert (1A. ábra).
2. A hajlékony tömlő másik végére húzza rá a bemeneti adaptert (1B. ábra).
3. A kimeneti adapter segítségével a hajlékony tömlőt csatlakoztassa a klímaberendezés hátulján található kimeneti nyíláshoz (1C. ábra).

## Az ablak tömítőkészlet felszerelése

1. Nyissa ki az ablakot, amelyre a tömítő fóliát fel kívánja szerelni.
2. A tépőzárról húzza le a védőfóliát, majd a tépőzárát ragassza az ablakkeretnek és az ablakszárnyak azokra az oldalaira, ahol nincs zsanér (1D. ábra). A tépőzárát úgy ragassza fel, hogy az ablakot be lehessen zárni.
3. A tömítő fóliát rögzítse úgy a tépőzárhoz, hogy a hajlékony tömlőt rögzíteni lehessen a tömítő fóliában (1E. ábra).
4. A tömítő fóliát úgy rögzítse, hogy ne maradjon nyílás, ahol a levegő szabadon áramolhat ki és be. Az ablak tömítő készletet úgy terveztük meg, hogy az a legtöbb ablaktípusba (függőleges, vízszintes vagy oldal nyitás) beszerelhető legyen (1F. ábra).
5. A hajlékony tömlőt óvatosan bontsa szét. A hajlékony tömlőt ne hajtsa meg túl kis

rádiusszal (ne törje meg).

6. A hajlékony tömlőt a tépőzár kinyitásával rögzítse az ablak tömítő fóliába.

7. A tépőzárát zárja be (ne maradjon nyílás).

**Megjegyzés:** ha a készüléket már nem kívánja használni, akkor a hajlékony tömlőt szerelje ki az ablak fóliából, az ablak fóliát vegye le a tépőzárról és az ablakot csukja be.

## MŰKÖDTETÉS A MŰKÖDTETŐ PANELRŐL

### Be- és kikapcsolás

A hálózati csatlakozódugót dugja a fali aljzatba és nyissa ki a levegő kimenet lamelláit. A klímaberendezés bekapcsolásához nyomja meg a **POWER** gombot. A kijelző bekapcsol.

A mobil klímaberendezés a ventilátor alapértelmezett fordulatszámával kapcsol be. Amennyiben már kívánja használni a mobil klímaberendezést, akkor nyomja meg a **POWER** gombot, a készülék átkapcsol készenléti üzemmódba. A klímaberendezés feszültségmentesítéséhez a hálózati vezetékét is húzza ki a fali aljzatból.

**Figyelmeztetés!** Amikor a készülék működik, a hálózati csatlakozódugót ne húzza ki.

**Megjegyzés:** a készülék újabb bekapcsolása előtt várjon legalább 2-3 percet. Ezzel megelőzheti a klímaberendezés meghibásodását.

### Az üzemmódok kiválasztása

A **MODE** gomb nyomogatásával válasszon üzemmódot: hűtés ❄️ – ventilátor 🌀 – levegő szárítás ☀️. A **MODE** gomb nyomogatásával az éppen aktív üzemmód LED diódája kapcsol be.

#### 1. Hűtés üzemmód ❄️

Amennyiben a helyiség levegőjét szeretné lehűteni, akkor ezt az üzemmódot kapcsolja be.

A **MODE** gombot addig nyomogassa, amíg a kijelzőn meg nem jelenik a hűtés ikon ❄️.

Az **UP/DOWN** gombbal állítsa be a kívánt hőmérsékletet. A hőmérsékletet 16 és 32°C között lehet beállítani.

A **SPEED** gomb nyomogatásával állítsa be a ventilátor fordulatszámát: alacsony 🌀 vagy magas 🌀.

**Megjegyzés:** ha a helyiség hőmérséklete a beállított hőmérséklet alá süllyed, akkor a mobil klímaberendezés automatikusan lekapcsol. A hőmérséklet emelkedése esetén a mobil klímaberendezés ismét bekapcsol.

#### 2. Ventilátor üzemmód 🌀

Ebben az üzemmódban a ventilátor csak keveri a helyiség levegőjét, hűtés nincs.

A **MODE** gombot addig nyomogassa, amíg a kijelzőn meg nem jelenik a ventilátor ikon 🌀.

A **SPEED** gomb nyomogatásával állítsa be a ventilátor fordulatszámát: alacsony 🌀 vagy magas 🌀.

#### 3. Levegő szárítás üzemmód ☀️

Ebben az üzemmódban a készülékben lecsapódott vizet rendszeresen el kell távolítani, vagy a készüléket valamilyen szennyvíz elvezető rendszerhez kell csatlakoztatni. További információkat a „Kondenzvíz leeresztése” fejezetben talál.

A **MODE** gombot addig nyomogassa, amíg a kijelzőn meg nem jelenik a levegő szárítás  társ.

Ebben az üzemmódban nem lehet a ventilátor fordulatszámát és a hőmérsékletet beállítani.

## Időkapcsoló

A mobil klímaberendezésen két időkapcsoló funkció állítható be: automatikus kikapcsolás és automatikus bekapcsolás.

### 1. Automatikus kikapcsolás

Az automatikus kikapcsolás üzemmódban a működő klímaberendezés a beállított idő eltelte után lekapcsol.

Működő klímaberendezésen nyomja meg a **TIMER** gombot, a fő kijelzőn bekapcsol a  ikon. Az **UP/DOWN** gombokkal állítsa be azt az időtartamot, amely után a készülék automatikusan kikapcsol. A kikapcsolási időt 1 óra és 24 óra között lehet beállítani. A beállított idő eltelte után a készülék automatikusan lekapcsol és átkapcsol készenléti üzemmódba.

### 2. Automatikus bekapcsolás

Az automatikus bekapcsolás üzemmódban a készenléti üzemmódban lévő klímaberendezés a beállított idő eltelte után bekapcsol.

Készenléti üzemmódban lévő klímaberendezésen nyomja meg a **TIMER** gombot, a fő kijelzőn bekapcsol a  ikon. Az **UP/DOWN** gombokkal állítsa be azt az időtartamot, amely után a készülék automatikusan bekapcsol. A bekapcsolási időt 1 óra és 24 óra között lehet beállítani.

A beállított idő eltelte után a mobil klímaberendezés automatikusan bekapcsol, a korábban beállított üzemmódokkal.

**Megjegyzés:** ha az időkapcsoló funkciót szeretné kikapcsolni, akkor az **UP/DOWN** gombokat addig nyomogassa, amíg a kapcsolási idő nem lesz „00”. A **POWER** gomb megnyomásával is ki lehet kapcsolni az időkapcsoló funkciót.

## Alvás üzemmód

Az alvás üzemmódot csak hűtés üzemmódban lehet aktiválni. Ez az üzemmód biztosítja az alvási komfortot: a készülék csendesebben üzemel, és a kijelző fényei is halványabban világítanak.

Az alvás üzemmód bekapcsolásához nyomja meg a **SLEEP** gombot. A fő kijelzőn bekapcsol a  ikon. A kijelző elhalványul, a ventilátor fordulatszáma csökken. A ventilátor fordulatszámát nem lehet megváltoztatni.

Egy óra múlva a beállított hőmérséklet értéke 1°C-kal növekszik, újabb egy óra múlva hőmérséklet további 1°C-kal növekszik. A készülék ezt a hőmérsékletet 10 órán keresztül tartja.

10 óra múlva a készülék a hőmérsékletet a korábban beállított hűtési hőmérsékletre kapcsolja vissza.

Az alvás üzemmód bármikor kikapcsolható a **SLEEP** gomb megnyomásával.

## Működtető panel zárolás

A működtető panel zárolható (a beállítások véletlen elállítása ellen, pl. kisgyerek által). Hosszan nyomja meg a **LOCK** gombot, a fő kijelzőn bekapcsol a  ikon. A működtető gombok nem reagálnak a megnyomásra.

A működtető panel zárolásának a feloldásához hosszan nyomja meg a **LOCK** gombot, a fő kijelzőn a  ikon kikapcsol. A készülék gombjai ismét reagálnak a megnyomásra.



# MŰKÖDTETÉS A TÁVIRÁNYÍTÓ SEGÍTSÉGÉVEL

A távirányítóba már a gyártás közben betettük az elemet. A távirányító elemtartójából a védőfóliát távolítsa el. A védőfólia lemerülés ellen védi az elemeket (szállítás és tárolás közben).

A távirányító használata esetén azt fordítsa a készüléken található jelző felé. A távirányító hatótávolsága 6 m. Ha a távirányító és a készülék között valamilyen tárgy (akadály) található, akkor nem biztos, hogy a gombnyomásra reagálni fog a készülék. Ha a távirányítóban az elem lemerült, akkor azt azonos típusú elemmel helyettesítse. A következő lépéseket hajtsa végre:

1. Vegye le az elemtartó fedelét.
2. Vegye ki a lemerült elemeket, és tegyen be két új és azonos típusú AAA elemet. Az elem behelyezésekor ügyeljen a helyes polaritásra (+/-).
3. A fedelet tegye vissza.

Amennyiben a távirányítót hosszabb ideig nem kívánja használni, akkor abból az elemet vegye ki. Ha az elektrolit az elemből a távirányítóba folyik, akkor a távirányító meghibásodhat.

## Figyelmeztetés!

Egyidejűleg ne használjon alkáli és tölthető elemeket. Az elemeket felmelegíteni vagy tűzbe dobni, illetve rövidre zárni tilos. A lemerült elemeket kijelölt gyűjtőhelyen adja le (dobja az elemgyűjtő konténerbe). Az elemeket háztartási hulladékok közé kidobni tilos.

## Be- és kikapcsolás

Csatlakoztassa a készülék hálózati vezetékét a fali aljzathoz, majd a klímaberendezés bekapcsolásához nyomja meg a  gombot.

A mobil klímaberendezés a ventilátor alapértelmezett fordulatszámával kapcsol be. Amennyiben már kívánja használni a mobil klímaberendezést, akkor nyomja meg a  gombot, a készülék átkapcsol készenléti üzemmódba. A működésjelző kikapcsol. A klímaberendezés feszültségmentesítéséhez a hálózati vezetékét is húzza ki a fali aljzathoz.

**Figyelmeztetés!** Amikor a készülék működik, a hálózati csatlakozódugót ne húzza ki.

**Megjegyzés:** a készülék újabb bekapcsolása előtt várjon legalább 2-3 percet. Ezzel megelőzheti a klímaberendezés meghibásodását.

## Az üzemmódok kiválasztása

Az üzemmódok kiválasztásához használja a **COOL**, a **FAN** és a **DRY** gombokat.

### Hűtés üzemmód

Amennyiben a helyiség levegőjét szeretné lehűteni, akkor ezt az üzemmódot kapcsolja be.

A hűtés üzemmód bekapcsolásához nyomja meg a **COOL** gombot. A kijelzőn bekapcsol a hűtés ikon.

A / gombokkal állítsa be a kívánt hőmérsékletet. A hőmérsékletet 16 és 32°C között lehet beállítani.

A **SPEED** gomb nyomogatásával állítsa be a ventilátor fordulatszámát: alacsony vagy magas.

A lamellák oscilláló mozgathatásához nyomja meg a **SWING** gombot.

**Megjegyzés:** ha a helyiség hőmérséklete a beállított hőmérséklet alá süllyed, akkor a klímaberendezés automatikusan lekapcsol. A hőmérséklet emelkedése esetén a mobil klímaberendezés ismét bekapcsol.

### Ventilátor üzemmód

Ebben az üzemmódban a ventilátor csak keveri a helyiség levegőjét, hűtés nincs. A ventilátor üzemmód bekapcsolásához nyomja meg a **FAN** gombot. A kijelzőn bekapcsol a ventilátor ikon. A **SPEED** gomb nyomogatásával állítsa be a ventilátor fordulatszámát: alacsony vagy magas.

### Levegő szárítás üzemmód

Ebben az üzemmódban a készülékben lecsapódott vizet rendszeresen el kell távolítani, vagy a készüléket valamilyen szennyvíz elvezető rendszerhez kell csatlakoztatni. További információkat a „**Kondenzvíz leeresztése**” fejezetben talál. A levegő szárítás üzemmód bekapcsolásához nyomja meg a **DRY** gombot. A kijelzőn bekapcsol a levegő szárítás ikon. Ebben az üzemmódban nem lehet a ventilátor fordulatszámát és a hőmérsékletet beállítani.

### Alvás üzemmód

Az alvás üzemmód bekapcsolásához nyomja meg a **SLEEP** gombot. A kijelző elhalványul, a ventilátor fordulatszáma csökken. A ventilátor fordulatszámát nem lehet megváltoztatni. Egy óra múlva a beállított hőmérséklet értéke 1°C-kal növekszik, újabb egy óra múlva a hőmérséklet további 1°C-kal növekszik. A készülék ezt a hőmérsékletet 10 órán keresztül tartja. 10 óra múlva a készülék a hőmérsékletet a korábban beállított hűtési hőmérsékletre kapcsolja vissza.

### Időkapcsoló

A mobil klímaberendezésen két időkapcsoló funkció állítható be: automatikus kikapcsolás és automatikus bekapcsolás.

#### Automatikus kikapcsolás

Az automatikus kikapcsolás üzemmódban a működő klímaberendezés a beállított idő eltelte után lekapcsol.

Működő klímaberendezésen nyomja meg a **TIMER** gombot, majd a ▲/▼ gombokkal állítsa be a klímaberendezés automatikus kikapcsolásának az időtartamát. A bekapcsolási időt 1 óra és 24 óra között lehet beállítani.

A beállított idő eltelte után a készülék automatikusan lekapcsol és átkapcsol készenléti üzemmódba.

#### Automatikus bekapcsolás

Az automatikus bekapcsolás üzemmódban a készenléti üzemmódban lévő klímaberendezés a beállított idő eltelte után bekapcsol.

Amikor a klímaberendezés készenléti állapotban van, nyomja meg a **TIMER** gombot, majd a ▲/▼ gombokkal állítsa be a klímaberendezés automatikus bekapcsolásának az időtartamát. A bekapcsolási időt 1 óra és 24 óra között lehet beállítani.

A beállított idő eltelte után a mobil klímaberendezés automatikusan bekapcsol, a korábban beállított üzemmódokkal.

Megjegyzés: ha az időkapcsoló funkciót szeretné kikapcsolni, akkor a ▲/▼ gombokat addig nyomogassa, amíg a kapcsolási idő nem lesz „00”.

A  gomb megnyomásával is ki lehet kapcsolni az időkapcsoló funkciót.

## Hőmérséklet mértékegység megváltoztatása

A °C/°F gombbal lehet megváltoztatni a használni kívánt hőmérséklet mértékegységet: °C vagy °F.

## MŰKÖDTETÉS MOBIL ALKALMAZÁSBÓL

A készüléket a Wi-Fi hálózathoz csatlakoztatva, a TUYA univerzális alkalmazás segítségével mobiltelefonról is lehet működtetni. Az alkalmazást a 3. oldalon található QR kód segítségével töltheti le, vagy keresse meg a „Tuya Smart” alkalmazást az App Store vagy a Play áruházban.

1. A telepítés után nyissa meg az alkalmazást, hozzon létre fiókot, vagy jelentkezzen be egy már meglévő fiókjába.
2. Kapcsolja be az okostelefonja beállításában a Wi-Fi funkciót.
3. A mobil klímaberendezést tegye körülbelül 5 méter távolságra a routertől.
4. Amíg a mobil klímaberendezés be van kapcsolva, a Wi-Fi dióda villog.

**Megjegyzés:** ha 3 percen belül nem történik meg a mobil klímaberendezés és az alkalmazás kölcsönös csatlakozása, akkor a Wi-Fi dióda elalszik. A párosítás ismételt megpróbálásához, a mobil klímaberendezésen nyomja meg és 5 másodpercig tartsa benyomva a **TIMER** gombot. A Wi-Fi dióda villog.

### Wi-Fi csatlakozás

#### 1. csatlakozási mód – Bluetooth adatátvitelen keresztül

Kapcsolja be az okostelefonján (vagy más eszközön) a Bluetooth adatátvitelt. Amikor a Wi-Fi kijelző villog, nyissa meg az alkalmazást, és a klímaberendezés automatikusan csatlakozik Bluetooth adatátvitelen keresztül.

#### 2. csatlakozási mód – Wi-Fi adatátvitelen keresztül

Amikor a Wi-Fi kijelző villog, akkor az alkalmazásban érintse meg az **„Eszköz hozzáadása”** – **„Nagy háztartási készülékek”** – **„Mobil klímaberendezés Wi-Fi”** elemeket, és hajtja végre a képernyőn megjelenő utasításokat.

Ha a Wi-Fi kijelző gyorsan villog, akkor a mobil klímaberendezést közvetlenül csatlakoztatni lehet.

Ha a Wi-Fi kijelző lassan villog, akkor érintse meg a **„Tovább a csatlakoztatásra”** elemet, hogy csatlakozzon a **„SmartLife-XXXX”** hálózathoz.

**Megjegyzés:** Sikeres csatlakoztatás után a Wi-Fi kijelző folyamatosan világít. Mostantól a mobil klímaberendezését az alkalmazáson keresztül is vezérelheti.

Nyomja meg és tartsa 5 másodpercig megnyomva a **TIMER** gombot, a mobil klímaberendezés bontja a csatlakozást és a Wi-Fi kijelző elalszik.

## EGYÉB FUNKCIÓK

### Automatikus leolvasztás

Ha a mobil klímaberendezést olyan helyiségben üzemelteti, ahol a hőmérséklet túl alacsony, akkor előfordulhat, hogy a párologtatón zúzmara képződik. Ilyen esetben a készülék automatikusan beindítja a leolvasztás funkciót, a **POWER** gomb villog. Az automatikus leolvasztás a következő módon zajlik le:

1. Hűtés vagy levegő szárítás üzemmódban, ha a szenzor azt érzékeli, hogy a párologtatón a hőmérséklet  $-1^{\circ}\text{C}$  alá süllyedt, akkor a készülék automatikusan bekapcsolja a leolvasztás funkciót, hogy a zúzmarát eltávolítsa a párologtatóról

(ellenkező esetben a készülék meghibásodhat). A klímaberendezés automatikusan visszakapcsol a korábbi üzemmódokra, ha a kompresszor legalább 10 percig nyugalmi állapotban van, illetve ha a párologtató hőmérséklete elérte a 7°C-ot.

2. Ha a mobil klímaberendezés levegő szárítás üzemmódban működik, és a tekercs hőmérője a párologtatón 40 °C-nál alacsonyabb hőmérsékletet mér, továbbá a tekercs hőmérséklete valamint a szobahőmérséklet különbsége kisebb, mint 19 °C (azután, hogy a kompresszor legalább 20 percig működött), akkor az automatikus leolvasztás 5 percre bekapcsol, ezt a **POWER** villogása jelzi ki.

## Túlterhelés elleni védelem

Ha a klímaberendezés működése közben kimarad az áramellátás, akkor a az áramellátás helyreállása után a klímaberendezés automatikusan ismét bekapcsol, de csak az áramkimaradás helyreállítását követő 3 perc múlva. Ez normális jelenség, amely a túlterhelés ellen védi meg a kompresszort.

## Kondenzvíz leeresztése

Levegő szárítás üzemmódban a készülékbe lecsapódott vizet rendszeresen ki kell engedni (alul), vagy folyamatosan el kell vezetni (a felső nyíláson keresztül).

### A kondenzvíz kézi leeresztése

1. Amikor a készülékben a kondenzvíz gyűjtő tartály megtelik, akkor a készülék automatikusan lekapcsol. Ilyen esetben a hálózati vezetékét húzza ki a fali aljzatból, majd a készüléket vigye olyan helyre, ahol a kondenzvizet ki lehet engedni.
2. Az alsó leeresztő nyílás alá tegyen be egy edényt, amelybe a vizet ki lehet eresztetni.
3. A leeresztő nyílásból óvatosan húzza ki a dugót, és a vizet engedje az edénybe (2A. ábra).

**Megjegyzés:** a klímaberendezést kissé döntse meg, hogy a tartályból az összes víz kifolyjon.

4. Ha az edényt megtelt vízzel, akkor a dugót dugja vissza a nyílásba, és az edényből öntse ki a vizet. Tegye vissza az edényt a nyílás alá. A dugót húzza ki ismét, és folytassa a kondenzvíz leeresztését.
5. Amikor a készülékből már nem folyik víz, akkor a dugót dugja vissza. Győződjön meg a dugó megfelelő behelyezéséről.
6. A mobil klímaberendezést vigye vissza a használat helyére, a hálózati vezetékét csatlakoztassa a fali aljzathoz és kapcsolja be a készüléket.

**Figyelmeztetés!** A készüléket ne kapcsolja be, ha a dugó nincs szabályszerűen a nyílásba dugva. Ellenkező esetben a kondenzvíz a padlóra folyik ki (sérülést okozhat a padlóban).

## A kondenzátum folyamatos elvezetése

A kondenzátum folyamatos elvezetéséhez a következőket tegye.

1. Kapcsolja le a klímaberendezést és a hálózati csatlakozót húzza ki a fali aljzatból.
2. A felső leeresztő nyílásból húzza ki a dugót.
3. A felső leeresztő nyílásba dugja be a leeresztő tömlőt. Győződjön meg a szabályszerű bedugásról. A tömlő nem lehet megtekeredve vagy megtörve, illetve a tömlőre semmilyen tárgyat se tegyen rá (2B. ábra).
4. A tömlő másik végét tegye egy nagyobb edénybe, vagy csatlakoztassa valamilyen vízelvezető rendszerhez. Fontos, hogy a tömlőnek ez a vége a felső nyílástól legalább 20 cm-rel legyen lejjebb.

**Figyelmeztetés!** A tömlő végét folyamatosan vízben tartani tilos. A tömlőn keresztül a készülék felszívhatja a vizet.

**TIPP:** a tömlőt teljesen tekerje szét és egyenesítse ki.

## TISZTÍTÁS ÉS KARBANTARTÁS

A tisztítás vagy karbantartás megkezdése előtt a készüléket kapcsolja le, várjon 2-3 percet, majd a hálózati vezetéket is húzza ki a fali aljzatból.

### Figyelmeztetés!

A készüléket és tartozékait vízbe vagy más folyadékba mártani, vagy folyóvíz alatt elmosni tilos.

A tisztításhoz ne használjon karcoló szemcséket tartalmazó tisztítószerket, drótszivacsot vagy fém eszközöket, illetve agresszív anyagokat (pl. benzint) tartalmazó készítményeket. Ezek a készülék és tartozékai felületén maradandó sérüléseket okozhatnak.

### A légszűrő tisztítása

Ha a mobil klímaberendezést rendszeresen használja, akkor a levegő szűrőt kéthetente rendszeresen tisztítsa meg. A levegő szűrőre lerakódnak a beszívott levegőben található szennyeződések és porok.

Az erősen szennyezett szűrő csökkenti a készülék hatékony működését, az eltömődött levegő szűrő pedig meghibásodást is okozhat a készülékben.

A mobil klímaberendezésbe két levegőszűrő van beépítve: alsó és felső. Mindkét szűrőt tisztítani kell.

**Figyelmeztetés!** A mobil klímaberendezést nem szabad levegő szűrő nélkül, vagy sérült levegő szűrővel üzemeltetni.

1. A készüléket kapcsolja le és az elektromos hálózatról is válassza le.
2. Vegye le a védőrácsot és vegye ki a levegő szűrőt.
3. A por és egyéb szennyeződések eltávolításához használhatja a porszívót is (kefés szívófejrel és kis szívási teljesítménnyel).

Ha a levegő szűrő erősen szennyezett, akkor hideg víz alatt mossa el (2C. ábra). Fontos, hogy a víz a levegő beszívás irányával ellentétesen folyjon a szűrőre. A megtisztított szűrőt szobahőmérsékleten hagyja tökéletesen megszáradni.

**Figyelmeztetés!** A mobil klímaberendezést nem szabad nedves vagy vizes levegő szűrővel üzemeltetni. A levegő szűrőt szárítógépben szárítani tilos, illetve a szűrő gyorsabb megszáradásához ne használjon semmilyen készüléket sem (pl. hajszárítót).

4. Csak teljesen száraz bemeneti szűrőt szereljen vissza a készülékbe.
5. A száraz szűrőt tegye vissza a készülékbe, majd tegye fel a védőrácsot is.

### A külső felület tisztítása

A készülék külső felületeit mosogatószeres meleg vízbe mártott ruhával törölje meg. Majd törölje szárazra.

### Tárolás

Ha a mobil klímaberendezést hosszabb ideig nem kívánja használni, akkor azt tisztítsa meg, és minden alkatrészét szárítsa meg.

1. Kapcsolja le a klímaberendezést és a hálózati vezetéket is húzza ki a fali aljzatból.
2. Szerelje le a hajlékony tömlőt, valamint a tömítő fóliát az ablakról.
3. Engedje ki a kondenzátumot. Hajtsa végre a „**Kondenzvíz leeresztése**” fejezetben leírtakat.

4. Tisztítsa meg a légszűrőt. Hajtsa végre „**A légszűrő tisztítása**” fejezetben leírtakat.
5. Minden tartozékot tökéletesen szárítson meg. Ez vonatkozik a párásítóra és a levegő szűrőre is. Ellenkező esetben a nedves helyeken penészgomba szaporodhat el, illetve a készülék belseje szagos lesz. Az eltárolás előtt a mobil klímaberendezést néhány napig hagyja száraz és szellős helyen. A szárítás a készülék ventilátorának a bekapcsolásával gyorsítható. A leeresztő tömlőt is hagyja a készüléken, várja meg a tömlő teljes kiszáradását.
6. A készüléket száraz és jól szellőző, gyerekektől és háziállatoktól elzárt helyen tárolja. A készülékre ne helyezzen rá tárgyakat. A készüléket álló helyzetben tárolja. A készüléket ne fektesse le!

## PROBLÉMAMEGOLDÁS

Probléma	Ok	Megoldás
A mobil klímaberendezés nem kapcsolt be.	A csatlakozódugó nincs teljesen a fali aljzatba dugva	A hálózati vezetékét csatlakoztassa a fali aljzathoz.
	A kondenzátum gyűjtő víztartály megtelt.	A tartályt a „ <b>Kondenzvíz leeresztése</b> ” fejezetben leírtak szerint ürítse ki.
	A helyiség hőmérséklete túl alacsony vagy túl magas.	A mobil klímaberendezés üzemeltetési hőmérséklete: 5°C és 35°C között.
A mobil klímaberendezés működik, de kicsi a teljesítménye.	A levegő szűrő eltömődött.	Kapcsolja le a készüléket és a szűrőt „ <b>A légszűrő tisztítása</b> ” fejezetben leírtak szerint tisztítsa meg.
	A levegő beszívó nyílás blokkolva van (pl. függönynyel).	Szüntesse meg a blokkolás okát.
	A helyiség ablaka vagy ajtaja ki van nyitva.	Zárja be az ablakot vagy az ajtót.
	Nem megfelelő üzemmódot és hőmérsékletet állított be.	Ellenőrizze le a beállított üzemmódot és hőmérsékletet. Szükség esetén állítsa be.
	A hajlékony cső nincs csatlakoztatva a készülékhez, vagy eldugult.	A hajlékony csövet szabályszerűn csatlakoztatása a mobil klímaberendezéshez

<b>Probléma</b>	<b>Ok</b>	<b>Megoldás</b>
A készülékből víz szivárog ki.	A készülék mozgatása közben a tartályból víz fröccsent ki.	Ürítse ki a kondenzátum gyűjtő tartályt.
	A leeresztő tömlő meg van törve vagy el van tömődve.	A tömlőt ellenőrizze le és egyenesítse ki.
A klímaberendezésből hangos zaj hallatszik.	A klímaberendezés nem áll vízszintes felületen.	A mobil klímaberendezést sima, vízszintes és stabil felületre állítsa fel.
	A készülék palástja meglazult.	Keresse meg a lelazult alkatrészt.
	A készülékből csobogó hang hallatszik.	Ez normális jelenség, a rendszerben folyik a hűtőközeg.

Ha a problémát a táblázatban leírtak szerint nem tudta megszüntetni, akkor a készüléket kapcsolja le és húzza ki a hálózati vezetéket a fali aljzatból, majd forduljon a vevőszolgálatunkhoz vagy a márkaszervizhez.

## Wi-Fi problémák megoldása

<b>Probléma</b>	<b>Megoldás</b>
Hálózati csatlakozás időtűllépés.	Ellenőrizze le, hogy a „SmartLife-XXXX” hálózatot jelölte-e meg.
	Kapcsolja le a klímaberendezést és a hálózati vezetéket is húzza ki a fali aljzatból. Várjál körülbelül 10 másodpercet. A hálózati csatlakozódugót ismét csatlakoztassa a fali aljzathoz, majd a klímaberendezést kapcsolja be. Nyissa meg az alkalmazást és hajtson végre párosítást.
A Wi-Fi dióda nem világít.	Nyomja be és tartsa benyomva a TIMER gombot
	Kapcsolja le a klímaberendezést és a hálózati vezetéket is húzza ki a fali aljzatból. Várjál körülbelül 10 másodpercet. A hálózati csatlakozódugót ismét csatlakoztassa a fali aljzathoz, majd a klímaberendezést kapcsolja be.
A Wi-Fi hotspot „eltűnt” a Wi-Fi dióda villog.	Kapcsolja le a klímaberendezést és a hálózati vezetéket is húzza ki a fali aljzatból. Várjál körülbelül 10 másodpercet. A hálózati csatlakozódugót ismét csatlakoztassa a fali aljzathoz, majd a klímaberendezést kapcsolja be.

## Hibaüzenetek

Probléma	Ok	Megoldás
E0	Kommunikációs hiba a készülék vezérlése és a kijelző között.	Le kell ellenőrizni a belső vezetékeket. Forduljon a márkaszervizhez.
E1	Szobahőmérsékletet mérő szenzor hiba.	Le kell ellenőrizni a hőmérséklet mérő szenzort, szükség esetén ki kell cserélni. Forduljon a márkaszervizhez.
E2	Párolgató hőmérő szenzor hiba.	Le kell ellenőrizni a hőmérséklet mérő szenzort, szükség esetén ki kell cserélni. Forduljon a márkaszervizhez.
Ft	A kondenzátum gyűjtő víztartály megtelt.	A tartályt a „ <b>Kondenzvíz leeresztése</b> ” fejezetben leírtak szerint ürítse ki.

Az Alza.cz, a.s. cég kijelenti, hogy a SGR-AC-A160W és a SGR-AC-C140W készülékbe épített rádió egység megfelel a 2014/53/EU irányelv követelményeinek.



## ENGLISH

The use of the WEEE Symbol indicates that this product should not be treated as household waste. By ensuring this product is disposed of correctly, you will help protect the environment. For more detailed information about the recycling of this product, please contact your local authority, your household waste disposal service provider, or the shop where you purchased the item.

This product meets all of the related basic EU regulation requirements. The EU declaration of conformity is available on [www.alzashop.com/doc](http://www.alzashop.com/doc).

This product sold in the European Union meet the requirements of Directive 2011/65/EU on the restriction of the use of certain hazardous substances in electrical and electronic equipment (RoHS).

## DEUTSCH

Das WEEE-Symbol weist darauf hin, dass dieses Produkt nicht als normaler Haushaltsabfall behandelt werden darf. Indem Sie sicherstellen, dass dieses Produkt ordnungsgemäß entsorgt wird, tragen Sie zum Schutz der Umwelt bei. Für detailliertere Informationen zum Recycling dieses Produkts wenden Sie sich bitte an Ihre lokale Behörde, Ihren Hausmüllentsorgungsdienstleister oder das Geschäft, in dem Sie das Produkt erworben haben. Dieses Produkt erfüllt alle relevanten EU-Vorschriften. Die EU-Konformitätserklärung ist unter [www.alzashop.com/DoC](http://www.alzashop.com/DoC) einsehbar.

Dieses in der Europäischen Union verkaufte Produkt erfüllt die Anforderungen der EU Richtlinie 2011/65/EU zur Beschränkung der Verwendung bestimmter gefährlicher Stoffe in Elektronikgeräten (RoHS)

## ČESKY

Použití symbolu WEEE označuje, že tento výrobek nesmí být považován za domovní odpad. Zajištěním správné likvidace tohoto výrobku pomůžete chránit životní prostředí. Pro podrobnější informace o recyklaci tohoto výrobku se prosím obraťte na místní úřad zabývající se likvidací domovního odpadu, poskytovatele služby zabývající se likvidací domovního odpadu

nebo obchodu, kde jste produkt zakoupili. Tento výrobek splňuje veškeré základní požadavky směrnic EU. EU prohlášení o shodě je k dispozici na [www.alzashop.com/doc](http://www.alzashop.com/doc).

Tento výrobek prodávaný v Evropské unii splňuje požadavky směrnice 2011/65/EU omezující používání některých nebezpečných látek v elektrických a elektronických zařízeních (RoHS).

## SLOVENSKY

Použitie symbolu WEEE označuje, že tento výrobok sa nesmie likvidovať s komunálnym odpadom. Ak výrobok správne zlikvidujete, prispějete k ochrane životného prostredia. Podrobnejšie informácie o recyklácii výrobku získate na miestnom zastupiteľstve, u poskytovateľov služieb likvidácie domového odpadu alebo v predajni, v ktorej ste výrobok zakúpili.

Tento výrobok spĺňa všetky základné požiadavky smerníc EÚ. EÚ Vyhlásenie o zhode je k dispozícii na [www.alzashop.com/doc](http://www.alzashop.com/doc).

Tento výrobok, predávaný v Európskej únii, spĺňa požiadavky smernice 2011/65/EU obmedzujúce používanie niektorých nebezpečných látok v elektrických a elektronických zariadeniach (RoHS).

## MAGYAR

A WEEE szimbólum azt jelzi, hogy ez a termék nem kezelhető háztartási hulladékként. A termék helyes megsemmisítésének biztonságával segít védeni a környezetet. A termék újrahasznosításával kapcsolatos részletesebb információkért, kérjük, forduljon a helyi hatóságokhoz, a háztartási hulladékkezelő szolgáltatóhoz vagy a bolthoz, ahol a terméket megvásárolta. Ez a termék megfelel az összes rá vonatkozó EU-s szabályozási követelménynek. Az EU megfeleléségi nyilatkozata a [www.alzashop.com/DoC](http://www.alzashop.com/DoC) címen érhető el. Az Európai Unióban értékesített termékek megfelelnek az elektromos és elektronikai berendezésekben való egyes veszélyes anyagok használatának korlátozására vonatkozó 2011/65/EU (RoHS) irányelvnek.

CE





20221111

**SIGURO**

Alza.cz, a. s., Jankovcova 1522/53, 170 00 Prague 7, Czech Republic  
© 2022 Alza.cz, a. s. All Rights Reserved.

[www.siguro.net](http://www.siguro.net)