

# SIGURO

## SGR-HD-G350B

### Cooker Hood

## User Manual

- EN Translation of the operating instructions from the original language.
- DE Übersetzung der Bedienungsanleitung aus der Originalsprache.
- CZ **Návod k použití v originálním jazyce.****
- SK Preklad návodu na použitie z originálneho jazyka.
- HU A használati utasítás fordítása eredeti nyelvről.
- FR Traduction du mode d'emploi à partir de la langue d'origine.
- IT Traduzione delle istruzioni per l'uso dalla lingua originale.
- RO Traducerea instrucțiunilor de utilizare din limba originală.



<b>ENGLISH</b>	<b>4</b>
<b>DEUTSCH</b>	<b>10</b>
<b>ČESKY</b>	<b>16</b>
<b>SLOVENSKY</b>	<b>22</b>
<b>MAGYAR</b>	<b>28</b>
<b>FRANÇAIS</b>	<b>34</b>
<b>ITALIANO</b>	<b>40</b>
<b>ROMÂNĂ</b>	<b>46</b>
WARRANTY & SUPPORT	52
GARANTIE & BETREUUNG	52
ZÁRUKA & PODPORA	52
ZÁRUKA & PODPORA	53
GARANCIA & TÁMOGATÁS	53
GARANTIE & ASSISTANCE	54
GARANZIA & ASSISTENZA	54
GARANȚIE & SUPORT	54

# THANK YOU FOR YOUR TRUST

Thank you for purchasing a SIGURO appliance. We are grateful for your trust and we are pleased to introduce to you the appliance on the following pages and acquaint you with all its functions and uses.

If you need help with extensive maintenance or repair of the product, which requires intervention in its internal parts, our authorized service is available at the email address [siguro@alza.cz](mailto:siguro@alza.cz), or the operators at the seller's info line. We have unified these contact points for your convenience in solving any problems with the products and the above contacts can be used in the event of any complaints or post-warranty service.

## SAFETY INFORMATION



**Please read this manual carefully before use and keep it for future reference.**

1. This appliance is intended for use by children 8 years of age or older and persons with reduced physical, sensory or mental capabilities, or lack of experience and knowledge, provided they are supervised or instructed in the safe use of the appliance and understand the risks involved.
2. Be careful not to damage the power cord. To replace a damaged power cord, contact an authorized service center or an electrician.
3. The appliance is intended for domestic use, over ovens, cookers and other similar cooking appliances.
4. **WARNING:** Parts that can be accessed can be very hot during use with cooking appliances.
5. Use only the mounting screws supplied with the appliance. **Always do not use adhesives to secure the appliance.**
6. Ventilation must be installed in accordance with local regulations.
7. Good ventilation should be provided in the room where the equipment is installed to avoid the risk of unwanted gases flowing back into the room from appliances burning gas or other fuels, including open flames.
8. If there are other non-electric equipment (e.g. liquid fuel stoves or water heaters) in operation in the room in addition to the hood, ensure sufficient ventilation (air supply). Safe use is possible if, during the simultaneous operation of the extractor and combustion devices, which depend on the air in the room, the negative pressure at the place of construction of these devices is at most 0.004 millibars.
9. Make sure that the ventilation openings are not blocked and that the air drawn in by the appliance is not supplied to the pipes used to remove smoke and steam from other appliances (central heating, water heaters, etc.).
10. Do not flambé under the appliance.
11. Do not use the appliance to remove materials and vapors from hazardous or explosive materials.
12. Regularly clean grease filters (at least once a month) and remove grease deposits from the appliance to prevent fire. **Under no circumstances use the hood without filters.**

13. Remove the appliance plug from the outlet before any cleaning, filter replacement or repair.
14. Do not use the appliance with wet hands or in contact with water.
15. Use only the accessories supplied with the appliance.
16. Keep an eye on foods prepared in fat, as heated fat can easily ignite.
17. The hood must not be used as a storage area. Do not place any objects on the hood or lean on it.
18. The manufacturer does not accept any liability for any damage resulting from non-compliance with the safety instructions and warnings.
19. Damage caused by incorrect connection, incorrect assembly or incorrect use is not covered by the warranty.

## SAFETY INSTRUCTIONS FOR INSTALLATION



**Only a trained installer should connect the device.**

**This appliance must be grounded.**

**Voltage, frequency, power supply and other necessary information are given on the rating plate of the appliance.**

1. Do not install or use a damaged appliance.
2. Follow the installation instructions that came with the device.
3. Due to the heaviness of the device, always be careful when moving it. Always wear protective gloves and full, durable footwear.
4. Remove all packaging, labels, and protective film before installing the device.
5. Make sure that the specifications on the type plate correspond to the characteristics of the power supply.
6. Always use a properly installed and completely insulated outlet.
7. Do not let the power cord hang. Make sure that the power cord is not pinched or bent. **Do not connect the appliance to the power supply before the installation is complete.**
8. Do not use adapters with multiple plugs or extension cords.
9. Do not connect the device to the electrical outlet if it is loose.
10. Do not unplug the device by pulling on the power cord. Always pull the plug.
11. Make sure the device is installed correctly. A loose and incorrect power cord can cause the contacts to overheat. Ensure that the device can be disconnected from the power supply by pulling the plug or switching off the two-pole switch.
12. The minimum distance between the upper edge of the hob and the lowest part of the hood must be at least 55 cm for electric hobs and 65 cm for gas or combined hobs.

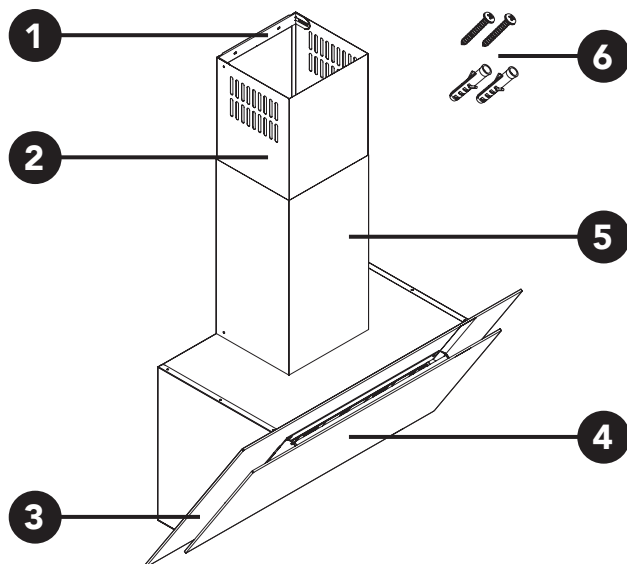

- 1 Upper cover holder
- 2 Upper cover
- 3 Lighting
- 4 Control panel
- 5 Bottom cover
- 6 Screws and plastic anchors for installation

**Included in the package not shown:** extraction tube (chimney connection)

### Control panel

- ① Range hood switch off button
- ① Speed button 1 (low speed)
- ② Speed button 2 (medium speed)
- ③ Speed button 3 (high speed)
- 💡 Light on/off button

## SPECIFICATIONS

<b>Dimensions (H × W × D)</b>	440 × 660 × 420 mm
<b>Weight</b>	10.3 kg
<b>Power</b>	220–240 V ~ 50/60 Hz
<b>Power consumption</b>	102 W
<b>Exhaust power</b>	650 m <sup>3</sup> /h
<b>Surface finish</b>	Black
<b>Extractor hood type</b>	Exhaust, chimney
<b>Filter types</b>	2 aluminum grease filters 1 carbon filter for air purification
<b>Exhaust chimney diameter</b>	120 mm
<b>Installation method</b>	Wall mounting
<b>Noise</b>	48–57 dB

# INSTALLATION INSTRUCTIONS

---

This hood is ducted. This means that the fumes are discharged out of the kitchen via a pipe connected by a connecting flange at the top of the hood. The duct is included in the package.

- The diameter of the duct must be the same as the connecting flange.
- In horizontal parts, the exhaust duct must be at a slight incline (approximately 10 °) and directed upwards for easy extraction of air from the room.
- Pull the carbon filter out of the hood before installing the exhaust duct.
- Connect the hood and the exhaust opening in the wall with the same diameter as the air outlet opening (connection flange).
- The use of smaller diameter pipes will reduce the exhaust power and significantly increase the noise.
- Use pipes with the shortest possible length.
- Use pipes with as few bends as possible (maximum elbow angle is 90 °).
- Use the smoothest exhaust pipes possible.
- Exhaust pipes must be made of certified material.
- Connect the hood to the appropriate ventilation duct. Do not connect to chimney, flue or flue ducts that are in operation. The hood must have a fitted exhaust pipe blowing the air outdoor. The length of the pipe (usually a pipe Ø 120 or 150 mm) must not be longer than 4-5 m.
- If possible, disconnect and remove the furniture under and around the installation space to gain better access to the wall on which the hood is to be installed.

## OPERATION

---

### Using the hood

- We recommend switching on the hood before cooking and not switching it off earlier than 15 minutes after cooking. This will ensure perfect extraction of all fumes from the room.
- Turn on the fumes extraction by pressing **3**. Switch it off with the same button.
- You can use the buttons + (**4**) and - (**2**) to set the motor power, that is the exhaust speed after you turn the hood on.
- This hood allows 9 speed settings. Once you reach the highest or the lowest speed level, the appropriate indicator under the button **4** or **2** starts flashing.

### Lighting

This hood is equipped with 2 LED bulbs. To turn the lighting on or off use the button **1**.

### High performance function (TURBO)

The hood is equipped with the TURBO function, which allows you to set a very high exhaust power for a short time.



- To turn the TURBO function on, press the button **5**.
- The hood switches off automatically after 5 minutes in this mode. However, if you press the button to decrease or increase the motor power while the TURBO function is running, the hood will switch from the TURBO function to the normal operating mode.

## CLEANING AND MAINTENANCE

### Filter maintenance

This hood treats the air it extracts using two types of filters - aluminum and carbon. While aluminum filters are located directly at the inlet of the fumes into the hood and trap grease from the air, carbon filters, which are located above the aluminum filters, are used to clean the air that is discharged back into the room. It is necessary to take care of both types of filters regularly.

#### Aluminium filters maintenance

- Aluminum filters need to be cleaned after every 60 hours of hood operation.
- When this time comes the **3** button starts flashing.
- Pull out both filters by pushing the latch on each filter. Clean both filters with a mild detergent, by hand or in a dishwasher at a low temperature and for a short cycle. When washing in the dishwasher, the filter may become slightly discolored, but this will not affect its filtration capacity.

#### Carbon filters maintenance

- Carbon filters need to be replaced with new ones about every 4 months.
- Carbon filters cannot be washed and reused.

### Extractor hood cleaning

Clean the hood regularly (at least as often as you maintain the aluminum grease filters) inside and out. Clean it with a cloth wetted in a neutral solution of detergent and water. Do not use abrasive cleaners. **DO NOT USE ALCOHOL!**

If you need help with extensive maintenance or repair of the product, which requires intervention in its internal parts, our authorized service is available at the email address [siguro@alza.cz](mailto:siguro@alza.cz), or call operators at the vendor's infoline. We have unified these contact points for your convenience, when solving any problems with the product and the above contacts can be used in the event of any complaints or post-warranty service.

# WIR BEDANKEN UNS FÜR IHR VERTRAUEN

Vielen Dank, dass Sie sich für ein Gerät von SIGURO entschieden haben. Wir sind dankbar für Ihr Vertrauen und freuen uns, Ihnen das Gerät auf den folgenden Seiten vorzustellen und Sie mit all seinen Funktionen und Verwendungszwecken vertraut zu machen.

Wenn Sie Hilfe bei der umfassenden Wartung oder Reparatur des Produkts benötigen, die einen Eingriff in die Innenteile erfordert, stehen Ihnen unser autorisierter Kundendienst unter der E-Mail-Adresse [siguro@alza.cz](mailto:siguro@alza.cz) oder die Hotline des Verkäufers zur Verfügung. Bei der Lösung von Problemen mit dem Produkt haben wir diese Kontaktstellen vereinheitlicht. Die oben genannten Kontakte können auch bei Beschwerden oder Nachgarantieservice genutzt werden.

## SICHERHEITSHINWEISE



### Lesen Sie vor der Anwendung dieses Benutzerhandbuch durch und bewahren es für den künftigen Gebrauch auf.

1. Dieses Gerät ist für den Gebrauch durch Kinder ab 8 Jahren und Personen mit eingeschränkten physischen, sensorischen oder geistigen Fähigkeiten sowie mangelnden Erfahrungen und Kenntnissen bestimmt, sofern sie beaufsichtigt oder über einen sicheren Gebrauch des Geräts belehrt wurden und die damit verbundenen Risiken verstehen.
2. Achten Sie darauf, dass Sie nicht das Netzkabel beschädigen. Um ein beschädigtes Netzkabel auszutauschen, wenden Sie sich an eine autorisierte Kundendienststelle oder einen Elektriker.
3. Das Gerät ist für den häuslichen Gebrauch über Öfen, Herden und anderen ähnlichen Kochgeräten bestimmt.
4. **HINWEIS:** Zugängliche Teile können bei der Verwendung mit Kochgeräten sehr heiß werden.
5. Verwenden Sie nur die mit dem Gerät gelieferten Befestigungsschrauben. **Verwenden Sie zur Befestigung kein Klebstoff.**
6. Die Entlüftung muss gemäß den örtlichen Vorschriften installiert werden.
7. Der Raum, in dem das Gerät installiert ist, sollte für eine gute Belüftung gesorgt werden, um zu vermeiden, dass unerwünschte Gase von Geräten, die Gas oder andere Brennstoffe verbrennen, einschließlich offener Flammen, in den Raum zurückströmen.
8. Falls im Raum neben der Haube noch andere nichtelektrische Geräte (z.B. Flüssigbrennstofföfen oder Durchlauferhitzer) in Betrieb sind, sorgen Sie für ausreichende Belüftung (Luftzufuhr). Ein sicherer Gebrauch ist möglich, wenn bei gleichzeitigem Betrieb der raumluftabhängigen Absaug- und Verbrennungsgeräte der Unterdruck am Aufstellungsort dieser Geräte höchstens 0,004 Millibar beträgt.
9. Stellen Sie sicher, dass die Lüftungsöffnungen nicht verstopft sind und die vom Gerät angesaugte Luft nicht in die Rohre abgeleitet wird, die zum Abführen von Rauch und Dampf von anderen Geräten (Zentralheizung, Warmwasserbereiter usw.) verwendet werden.
10. Flambieren Sie niemals unter dem Gerät.
11. Verwenden Sie das Gerät nicht zum Entfernen von Materialien und Dämpfen von gefährlichen oder explosiven Stoffen.
12. Reinigen Sie die Fettfilter regelmäßig (mindestens einmal im Monat) und entfernen Sie

Fettablagerungen aus dem Gerät, um einen Brand zu vermeiden. **Verwenden Sie auf keinen Fall die Haube ohne Filter.**

13. Ziehen Sie vor jeder Reinigung, dem Auswechseln des Filters oder der Reparatur den Gerätestecker aus der Steckdose.
14. Verwenden Sie das Gerät nicht mit nassen Händen oder bei Kontakt mit Wasser.
15. Verwenden Sie nur das mit dem Gerät gelieferte Zubehör.
16. Überwachen Sie in Fett zubereitete Speisen, da sich erhitztes Fett leicht entzünden kann.
17. Die Haube darf nicht als Lagerfläche verwendet werden. Stellen Sie keine Gegenstände auf die Haube und stützen Sie sich nicht an ihr.
18. Schäden, die auf die Nichtbeachtung der Sicherheits- und Warnhinweise zurückzuführen sind, übernimmt der Hersteller keine Haftung.
19. Schäden, die durch falschen Anschluss, falsche Montage oder unsachgemäßen Gebrauch verursacht werden, sind von der Garantie ausgeschlossen.

## SICHERHEITSHINWEISE FÜR DIE INSTALLATION



**Nur ein geschulter Installateur sollte das Gerät anschließen.  
Dieses Gerät muss geerdet werden.**

**Spannung, Frequenz, Stromversorgung und andere  
notwendige Informationen sind auf dem Typenschild des  
Gerätes angegeben.**

1. Installieren oder verwenden Sie kein beschädigtes Gerät.
2. Befolgen Sie den Installationshinweise, die mit dem Gerät geliefert wurden.
3. Aufgrund des hohen Gewichts des Gerätes ist beim Umstellen immer Vorsicht geboten. Tragen Sie immer Schutzhandschuhe und volles beständiges Schuhwerk.
4. Entfernen Sie alle Verpackungen, Etiketten und Schutzfolien, bevor Sie das Gerät installieren.
5. Stellen Sie sicher, dass die Angaben auf dem Typenschild mit den Eigenschaften der Stromquelle übereinstimmen.
6. Verwenden Sie immer eine ordnungsgemäß installierte und vollständig isolierte Steckdose.
7. Lassen Sie das Netzkabel nicht herunterhängen. Stellen Sie sicher, dass das Netzkabel nicht eingeklemmt oder geknickt wird. **Schließen Sie das Gerät nicht an das Stromnetz an, bevor die Installation abgeschlossen ist.**
8. Verwenden Sie keine Adapter mit mehreren Steckern oder Verlängerungskabeln.
9. Schließen Sie das Gerät nicht an eine lose Steckdose an.
10. Trennen Sie das Gerät nicht durch Ziehen am Netzkabel. Ziehen Sie immer den Stecker.
11. Stellen Sie sicher, dass das Gerät richtig installiert ist. Ein loses und falsches Netzkabel kann zu einer Überhitzung der Kontakte führen. Stellen Sie sicher, dass das Gerät durch Ziehen des Steckers oder Ausschalten des zweipoligen Schalters vom Stromnetz getrennt werden kann.
12. Der Mindestabstand zwischen der Oberkante des Kochfeldes und dem untersten Teil der Dunstabzugshaube muss bei Elektrokochfeldern mindestens 55 cm und bei Gas- oder Kombikochfeldern mindestens 65 cm betragen.

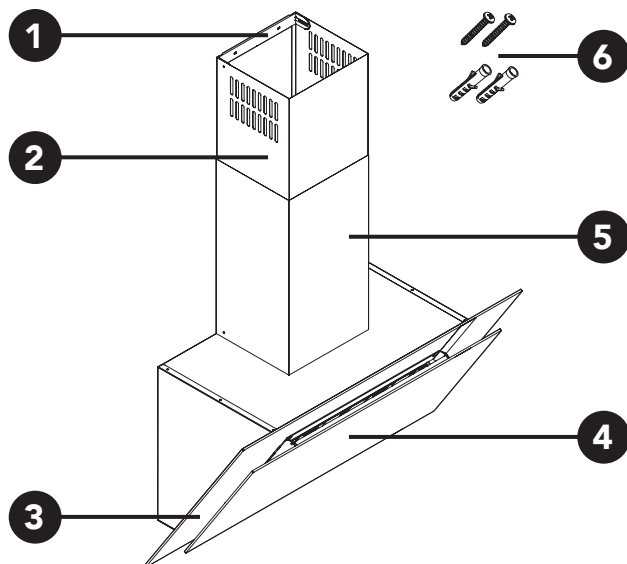

- 1 Befestigung der oberen Abdeckleiste
- 2 Obere Abdeckleiste
- 3 Beleuchtung
- 4 Bedienfeld
- 5 Untere Abdeckleiste
- 6 Schrauben und Dübel zur Montage

**Nicht abgebildetes Zubehör:** Abgasrohr (Kaminanschluss)

### Bedienfeld

- ⓪ Taste zum Ausschalten der Dunstabzugshaube
- ① Geschwindigkeitstaste 1 (niedrige Geschwindigkeit)
- ② Geschwindigkeitstaste 2 (mittlere Geschwindigkeit)
- ③ Geschwindigkeitstaste 3 (hohe Geschwindigkeit)
- 💡 Taste zum Einschalten/Ausschalten der Beleuchtung

# SPEZIFIKATIONEN

<b>Ausmaße (H × B × T)</b>	440 × 660 × 420 mm
<b>Gewicht</b>	10,3 kg
<b>Stromversorgung</b>	220–240 V ~ 50/60 Hz
<b>Leistungsbedarf</b>	102 W
<b>Saugleistung</b>	650 m <sup>3</sup> /h
<b>Oberflächenbehandlung</b>	Schwarz
<b>Haubentyp</b>	Abzugshaube, Kaminhaube
<b>Filtertyp</b>	2 Kohlefilter, die Fett einfangen 1 Kohlefilter zur Reinigung der Luft
<b>Durchmesser des Abgaskamins</b>	120 mm
<b>Installationsweise</b>	Wandmontage
<b>Geräuschpegel</b>	48–57 dB

# INSTALLATIONSHINWEISE

---

Diese Haube ist eine Dunstabzugshaube. Das bedeutet, dass die Dämpfe aus der Küche über ein Rohr abgeleitet werden, das durch einen Anschlussflansch an der Oberseite der Dunstabzugshaube angeschlossen ist. Das Abgasrohr ist Teil des Lieferumfangs.

- Der Durchmesser des Abgasrohres muss mindestens dem des Anschlussflansches entsprechen.
- In waagerechten Teilen muss das Abgasrohr leicht geneigt (ca. 10°) und nach oben gerichtet sein, damit die Luft aus dem Raum mühelos abgesaugt werden kann.
- Nehmen Sie vor der Montage des Abgasrohrs den Kohlefilter aus der Haube.
- Verbinden Sie die Haube und die Abluftöffnung in der Wand mit dem gleichen Durchmesser wie die Luftaustrittsöffnung (Anschlussflansch).
- Die Verwendung von Rohren mit kleinerem Durchmesser verringert die Saugleistung und erhöht den Lärm erheblich.
- Verwenden Sie Rohre mit möglichst kurzer Länge.
- Verwenden Sie Rohre mit möglichst wenigen Biegungen (maximaler Winkelwinkel beträgt 90 °).
- Verwenden Sie möglichst glatte Abgasrohre.
- Abgasrohre müssen aus zertifiziertem Material bestehen.
- Schließen Sie die Haube an den entsprechenden Lüftungskanal an. Schließen Sie die Haube nicht an in Betrieb befindliche Schornsteine, Rauchabzüge oder Rauchrohre an. Die Haube muss ein montiertes Rohr haben, das Luft nach außen hinausführt. Die Länge des Rohres (in der Regel ein Rohr Ø 120 oder 150 mm) darf nicht länger als 4-5 m sein.
- Trennen und entfernen Sie nach Möglichkeit die Möbel unter und um den Aufstellraum, um einen besseren Zugang zur Wand zu gewährleisten, an der die Dunstabzugshaube montiert werden soll.

## BEDIENUNG

---

### Verwendung der Dunstabzugshaube

- Wir empfehlen, die Haube vor dem Kochen einzuschalten und frühestens 15 Minuten nach dem Kochen auszuschalten. Dadurch wird eine perfekte Absaugung aller Dämpfe aus dem Raum gewährleistet.
- Sie können das Absaugen mit der Taste **3** starten. Verwenden Sie die gleiche Taste, um es auszuschalten.
- Regeln Sie nach dem Einschalten mit den Tasten + (**4**) und - (**2**) die Motorleistung, also die Sauggeschwindigkeit.
- Diese Haube ermöglicht die Einstellung von 9 Geschwindigkeitsstufen. Sobald Sie die höchste bzw. niedrigste Geschwindigkeitsstufe erreichen, beginnt die entsprechende Anzeige unter der Taste **4** oder **2** zu blinken.

## Beleuchtung

Diese Haube verfügt über 2 LED-Leuchten. Mit der Taste **1** schalten Sie die Beleuchtung ein oder aus.

## Hochleistungsfunktion (TURBO)

Die Haube ist mit der TURBO-Funktion ausgestattet, mit der Sie kurzzeitig eine sehr hohe Saugleistung einstellen können.

- Drücken Sie für das Einschalten der TURBO-Funktion die Taste **5**.
- Nach 5 Minuten in diesem Modus schaltet sich die Haube automatisch aus. Wenn Sie jedoch bei laufender TURBO-Funktion die Taste drücken, um die Motorleistung zu verringern oder zu erhöhen, geht die Haube von der TURBO-Funktion in den normalen Betriebsmodus über.

## Filterwartung

Diese Haube behandelt die abgesaugte Luft mit zwei Arten von Filtern - Aluminium- und Kohlefilter. Während sich Aluminiumfilter direkt am Eingang der Dämpfe in die Haube befinden und Fett aus der Luft zurückhalten, werden Kohlefilter, die sich oberhalb der Aluminiumfilter befinden, zur Reinigung der in den Raum abgeführten Luft eingesetzt. Beide Filtertypen müssen regelmäßig gewartet werden.

### Wartung von Aluminiumfiltern

- Aluminiumfilter müssen alle 60 Stunden Haubenbetrieb gereinigt werden.
- Sobald es an der Zeit ist, beginnt die Taste **3** zu blinken.
- Ziehen Sie beide Filter heraus, indem Sie die Verriegelung an jedem Filter drücken. Beim Spülen in der Spülmaschine kann sich der Filter leicht verfärben, die Filterleistung wird dadurch jedoch nicht beeinträchtigt. Reinigen Sie beide Filter mit einem milden Reinigungsmittel, von Hand oder in einer Spülmaschine bei niedriger Temperatur und für einen kurzen Zyklus.

### Wartung von Kohlefiltern

- Kohlefilter müssen etwa alle 4 Monate durch neue ersetzt werden.
- Kohlefilter können nicht gewaschen und wiederverwendet werden.

## Haubenreinigung

Reinigen Sie die Haube regelmäßig (mindestens so oft wie Sie die Alu-Fettfilter warten) innen und außen. Mit einem in einer neutralen Lösung aus Reinigungsmittel und Wasser angefeuchteten Tuch reinigen. Verwenden Sie keine scharfen Mittel. **VERWENDEN SIE KEINEN ALKOHOL!**

Wenn Sie Hilfe bei der umfassenden Wartung oder Reparatur des Produkts benötigen, die einen Eingriff in die Innenteile erfordert, steht Ihnen unser autorisierter Kundendienst unter der E-Mail-Adresse [siguro@alza.cz](mailto:siguro@alza.cz) oder die Hotline des Verkäufers zur Verfügung. Bei der Lösung von Problemen mit dem Produkt haben wir diese Kontaktstellen vereinheitlicht. Die oben genannten Kontakte können auch bei Beschwerden oder Serviceeinsätzen nach der Garantie genutzt werden.

# DĚKUJEME ZA DŮVĚRU

Děkujeme za koupi spotřebiče značky SIGURO. Jsme vděční za vaši důvěru a je nám radost vám přístroj na dalších stránkách představit a seznámit vás se všemi jeho funkcemi a způsoby použití.

Pokud potřebujete pomoci s rozsáhlou údržbou, nebo opravou výrobku, která vyžaduje zásah do jeho vnitřních částí, je vám k dispozici náš autorizovaný servis na emailové adrese [siguro@alza.cz](mailto:siguro@alza.cz), nebo operátoři na infolince prodejce. Pro vaše pohodlí, při řešení jakýchkoliv problémů s výrobkem, jsme tato kontaktní místa sjednotili a výše uvedené kontakty lze využít i případě veškerých reklamací, nebo pozáručního servisu.

## BEZPEČNOSTNÍ INFORMACE



**Před použitím si prosím pozorně přečtete tento manuál a uschovejte ho pro budoucí použití.**

1. Tento spotřebič mohou používat děti od 8 let věku a osoby se sníženými fyzickými, senzorickými nebo mentálními schopnostmi nebo osoby s nedostatečnými zkušenostmi a znalostmi, budou-li mít dohled nebo budou-li poučeny ohledně bezpečného používání spotřebiče a pochopí-li související rizika.
2. Dávejte pozor, abyste nepoškodili napájecí kabel. Chcete-li vyměnit poškozený napájecí kabel, obraťte se na autorizované servisní středisko nebo elektrikáře.
3. Zařízení je určeno pro domácí použití, nad troubami, sporáky a jinými podobnými spotřebiči na vaření.
4. **UPOZORNĚNÍ:** Části, ke kterým je přístup, mohou být během používání s varnými zařízeními velmi horké.
5. Používejte pouze montážní šrouby dodané se spotřebičem. **Pro upevnění zařízení zásadně nepoužívejte lepidla.**
6. Odvzdušňování musí být nainstalováno v souladu s místními právními předpisy.
7. V místnosti, kde je zařízení instalováno, by mělo být zajištěno dobré větrání, aby se zabránilo riziku zpětného proudění do místnosti nežádoucích plynů ze spotřebičů spalujících plyn nebo jiná paliva včetně otevřeného ohně.
8. Pokud jsou v místnosti v provozu kromě digestoře jiná zařízení s neelektrickým napájením (např. kamna na kapalné palivo nebo průtokové ohříváče), zajistěte dostatečné větrání (přívod vzduchu). Bezpečné používání je možné, když při současném provozu odsavače a spalovacích zařízení, závislých na vzduchu v místnosti, je v místě postavení těchto zařízení podtlak nanejvýš 0,004 milibarů.
9. Ujistěte se, že ventilační otvory nejsou zablokovány a vzduch nasávaný spotřebičem není dodáván do potrubí používaného k odstranění kouře a páry z jiných zařízení (ústřední vytápění, ohříváče vody atd.).
10. Pod spotřebičem neflambujte.
11. Spotřebič nepoužívejte k odstranění materiálů a výparů z nebezpečných nebo výbušných látek.
12. Pravidelně čistěte tukové filtry (minimálně jednou měsíčně) a odstraňte tukové usazeniny z přístroje, aby se zabránilo vzniku požáru. **Za žádných okolností nepoužívejte digestoř bez filtrů.**



13. Před každým čištěním, výměnou filtru nebo před zahájením opravy vyjměte zástrčku zařízení ze zásuvky.
14. Nepoužívejte spotřebič s mokřými rukama nebo při kontaktu s vodou.
15. Používejte pouze příslušenství dodávané se spotřebičem.
16. Na pokrmy připravované na tuku neustále dohlížejte, protože rozehřátý tuk se může snadno vznítit.
17. Digestoř nesmí sloužit jako odkládací plocha. Nestavějte na digestoř žádné předměty a neopírejte se o ni.
18. Výrobce nepřebírá žádnou odpovědnost za jakákoliv poškození vzniklá následkem nedodržení bezpečnostních pokynů a upozornění.
19. Poškození vzniklá nesprávným připojením, nesprávným sestavením či nesprávným používáním nejsou kryta zárukou.

## BEZPEČNOSTNÍ POKYNY K INSTALACI



**Zařízení by měl připojovat pouze vyškolený instalátér.**

**Tento spotřebič musí být uzemněn.**

**Napětí, kmitočet, napájení elektrickou energií a další nezbytné informace jsou uvedeny na výrobním štítku spotřebiče.**

1. Neinstalujte ani nepoužívejte poškozené zařízení.
2. Dodržujte návod k instalaci dodaný se zařízením.
3. Vzhledem k vysoké hmotnosti přístroje vždy při jeho přemístování buďte opatrní. Vždy používejte ochranné rukavice a plnou, odolnou obuv.
4. Před instalací zařízení odstraňte všechny obaly, štítky a ochrannou fólii.
5. Ujistěte se, že specifikace na typovém štítku jsou v souladu s charakteristikami zdroje napájení.
6. Vždy používejte správně instalovanou a zcela izolovanou zásuvku.
7. Nenechávejte napájecí kabel viset. Zajistěte, aby nikdy nedošlo k přimáčknutí nebo ohnutí napájecího kabelu. **Nepřipojujte spotřebič k elektrické síti před úplným dokončením montáže.**
8. Nepoužívejte adaptéry s více zástrčkami nebo prodlužovací šňůry.
9. Pokud je síťová zásuvka uvolněná, nepřipojujte zařízení k ní.
10. Neodpojujte zařízení taháním za napájecí kabel. Vždy vytáhněte zástrčku.
11. Zkontrolujte, zda je zařízení správně nainstalováno. Volný a nesprávný napájecí kabel může způsobit přehřátí kontaktů. Zajistěte možnost odpojení zařízení od elektrického napájení vytažením zástrčky nebo vypnutím dvoupólového vypínače.
12. Minimální vzdálenost mezi horní hranou varné desky a nejnižší částí digestoře musí být nejméně 55 cm pro elektrické varné desky a 65 cm pro plynové nebo kombinované varné desky.

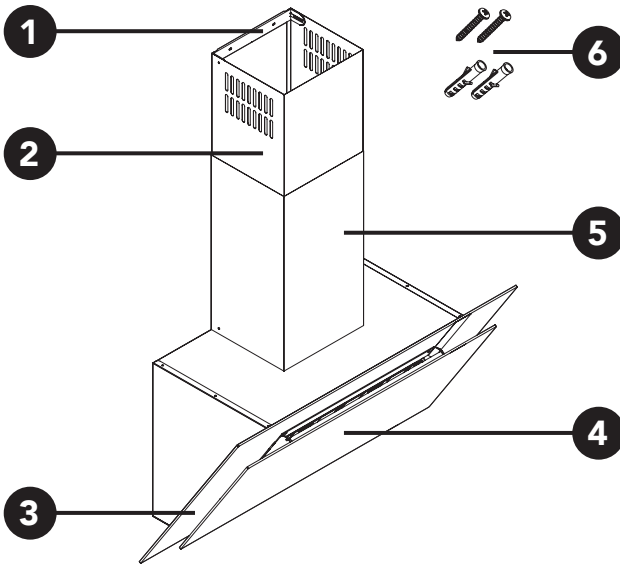

- 1 Úchyt horní krycí lišty
- 2 Horní krycí lišta
- 3 Osvětlení
- 4 Ovládací panel
- 5 Spodní krycí lišta
- 6 Vrutky a hmoždinky pro instalaci

**Součásti balení bez vyobrazení:** odtahová trubka (kominová přípojka)

## Ovládací panel

- 0 Tlačítko vypnutí odsavače
- 1 Tlačítko rychlosti 1 (nízká rychlost)
- 2 Tlačítko rychlosti 2 (střední rychlost)
- 3 Tlačítko rychlosti 3 (vysoká rychlost)
- ☹ Tlačítko zapnutí/vypnutí osvětlení

<b>Rozměry (V x Š x H)</b>	440 × 660 × 420 mm
<b>Hmotnost</b>	10,3 kg
<b>Napájení</b>	220–240 V ~ 50/60 Hz
<b>Příkon</b>	102 W
<b>Výkon odsávání</b>	650 m <sup>3</sup> /h
<b>Povrchová úprava</b>	Černá
<b>Typ digestoře</b>	Odtahová, komínová
<b>Typ filtrů</b>	2 hliníkové filtry zachycující mastnotu 1 uhlíkový filtr pro čištění vzduchu
<b>Průměr odtahového komínu</b>	120 mm
<b>Způsob instalace</b>	Nástěnná montáž
<b>Hlučnost</b>	48–57 dB

# POKYNY K INSTALACI

Tato digestoř je odtahová. To znamená, že výpary jsou odváděny ven z kuchyně přes trubku připojenou pomocí propojovací příruby v horní části digestoře. Odtahová trubka je součástí balení.

- Průměr odtahového potrubí musí být nejméně stejný jako je připojovací příruba.
- V horizontálních částech musí být odtahové potrubí v mírném sklonu (přibližně 10°) a směřované nahoru pro snadné odsávání vzduchu z místnosti.
- Před montáží odtahového potrubí z digestoře vytáhněte uhlíkový filtr.
- Připojte digestoř a odtahový otvor ve stěně o průměru stejném jako je výstupní otvor vzduchu (připojovací příruba).
- Použití trubek s menším průměrem způsobí snížení sacího výkonu a značně zvýší hluk.
- Použijte potrubí s co nejkratší délkou.
- Použijte potrubí s co nejméně ohyby (maximální úhel kolena je 90°).
- Použijte co nejhladší trubky odtahového potrubí.
- Odtahové potrubí musí být vyrobené z certifikovaného materiálu.
- Digestoř napojte na příslušný ventilační kanál. Nenapojte na komínové, kouřové nebo spalinové kanály, které jsou v provozu. Digestoř musí mít namontované potrubí odvádějící vzduch ven. Délka potrubí (nejčastěji roura Ø 120 nebo 150 mm) nesmí být delší než 4–5 m.
- Pokud je to možné, odpojte a odstraňte nábytek nacházející se pod a kolem prostoru instalace za účelem získání lepšího přístupu ke stěně, na kterou má být digestoř instalována.

## OBSLUHA

### Použití digestoře

- Digestoř doporučujeme zapnout ještě před zahájením vaření a nevybírat dříve než 15 minut po dokončení vaření. Tak zajistíte dokonalé odsátí veškerých par z místnosti.
- Odsávání par můžete zapnout stisknutím tlačítka **3**. Stejným tlačítkem jej vypnete.
- Po zapnutí můžete tlačítky + (**4**) a - (**2**) nastavit výkon motoru, tedy rychlost odsávání.
- Tato digestoř umožňuje nastavení 9 rychlostních stupňů. Jakmile dosáhnete nejvyššího, resp. nejnižšího rychlostního stupně, příslušný indikátor pod tlačítkem **4** nebo **2** se rozblíká.

### Osvětlení

Tato digestoř je vybavena 2 LED žárovkami. Pro zapnutí a vypnutí osvětlení použijte tlačítko **1**.

### Funkce vysokého výkonu (TURBO)

Digestoř je vybavena funkcí TURBO, která umožňuje krátkodobě nastavit velmi vysoký odsávací výkon.

- Pro zapnutí funkce TURBO stiskněte tlačítko **5**.
- Po uplynutí 5 minut v tomto režimu se digestoř automaticky vypne. Pokud však během chodu funkce TURBO stisknete tlačítko pro snížení nebo zvýšení výkonu motoru, digestoř přejde z funkce TURBO do normálního provozního režimu.

## Údržba filtrů

Tato digestoř ošetřuje vzduch, který odsává, pomocí dvou typů filtrů - hliníkových a uhlíkových. Zatímco hliníkové filtry jsou umístěny přímo u vstupu par do digestoře a zachycují ze vzduchu mastnotu, uhlíkové filtry, které jsou umístěny nad hliníkovými, slouží pro čištění vzduchu, který je vypouštěn zpět do místnosti. O oba typy filtrů je nezbytné se pravidelně starat.

## Údržba hliníkových filtrů

- Hliníkové filtry je zapotřebí čistit po každých 60 hodinách provozu digestoře.
- Jakmile tato doba nastane, tlačítko **3** se rozbliká.
- Vytáhněte oba filtry zatlačením západky u každého filtru. Očistěte oba filtry pomocí šetrných čisticích prostředků, ručně nebo v myčce nádobí při nízké teplotě a na krátký cyklus. Při mytí v myčce nádobí se může filtr mírně zbarvit, ale toto neovlivní jeho filtrační kapacitu.

## Čištění digestoře

Digestoř pravidelně čistěte (nejméně tak často, jak provádíte údržbu tukových hliníkových filtrů) zevnitř i zvenku. Čistěte pomocí tkaniny navlhčené v neutrálním roztoku saponátu a vody. Nepoužívejte drsné prostředky. **NEPOUŽÍVEJTE ALKOHOL!**

Pokud potřebujete pomoci s rozsáhlou údržbou, nebo opravou výrobku, která vyžaduje zásah do jeho vnitřních částí, je vám k dispozici náš autorizovaný servis na emailové adrese [siguro@alza.cz](mailto:siguro@alza.cz), nebo operátoři na infolince prodejce. Pro vaše pohodlí, při řešení jakýchkoliv problémů s výrobkem, jsme tato kontaktní místa sjednotili a výše uvedené kontakty lze využít i případně veškerých reklamací, nebo pozáručního servisu.

# ĎAKUJEME ZA DÔVERU

Ďakujeme za kúpu spotrebiča značky SIGURO. Sme vďační za vašu dôveru a s radosťou vám prístroj na ďalších stránkach predstavíme a oboznámime vás so všetkými jeho funkciami a spôsobmi použitia.

Ak potrebujete pomôcť s rozsiahlou údržbou alebo opravou výrobku, ktorá vyžaduje zásah do jeho vnútorných častí, je vám k dispozícii náš autorizovaný servis na emailovej adrese siguro@alza.cz, alebo operátori na infolinke predajcu. Pre vaše pohodlie, pri riešení akýchkoľvek problémov s výrobkom, sme tieto kontaktné miesta zjednotili a vyššie uvedené kontakty je možné využiť aj v prípade všetkých reklamácií alebo pozáručného servisu.

## BEZPEČNOSTNÉ INFORMÁCIE



**Pred použitím si, prosím, pozorne prečítajte tento manuál a uschovajte ho na budúce použitie.**

1. Tento spotrebič môžu používať deti od 8 rokov veku a osoby so zníženými fyzickými, sensorickými alebo mentálnymi schopnosťami alebo osoby s nedostatočnými skúsenosťami a znalosťami, ak budú mať dohľad alebo ak budú poučené z hľadiska bezpečného používania spotrebiča a ak pochopia súvisiace riziká.
2. Dávajte pozor, aby ste nepoškodili napájací kábel. Ak chcete vymeniť poškodený napájací kábel, obráťte sa na autorizované servisné stredisko alebo elektrikára.
3. Zariadenie je určené na domáce použitie, nad rúrami, sporákmi a inými podobnými spotrebičmi na varenie.
4. **UPOZORNENIE:** Časti, ku ktorým je prístup, môžu byť počas používania s varnými zariadeniami veľmi horúce.
5. Používajte iba montážne skrutky dodané so spotrebičom. **Na upevnenie zariadenia zásadne nepoužívajte lepidlá.**
6. Odvzdušňovanie musí byť nainštalované v súlade s miestnymi právnymi predpismi.
7. V miestnosti, kde je zariadenie inštalované, by malo byť zaistené dobré vetranie, aby sa zabránilo riziku spätného prúdenia do miestnosti nežiaducich plynov zo spotrebičov spaľujúcich plyn alebo iné palivá vrátane otvoreného ohňa.
8. Ak sú v miestnosti v prevádzke okrem digestora iné zariadenia s neelektrickým napájaním (napr. kachle na kvapalnú palivo alebo prietokové ohrievače), zaistite dostatočné vetranie (prívod vzduchu). Bezpečné používanie je možné, keď pri súčasnej prevádzke odsávača a spaľovacích zariadení, závislých od vzduchu v miestnosti, je v mieste postavenia týchto zariadení podtlak nanajvyš 0,004 milibar.
9. Uistite sa, že ventilačné otvory nie sú zablokované a vzduch nasávaný spotrebičom sa nedodáva do potrubia používaného na odstránenie dymu a pary z iných zariadení (ústredné vykurovanie, ohrievače vody atď.).
10. Pod spotrebičom nevlambujte.
11. Spotrebič nepoužívajte na odstránenie materiálov a výparov z nebezpečných alebo výbušných látok.
12. Pravidelne čistite tukové filtre (minimálne raz mesačne) a odstráňte tukové usadeniny z prístroja, aby sa zabránilo vzniku požiaru. **Za žiadnych okolností nepoužívajte**

## **digestor bez filtrov.**

13. Pred každým čistením, výmenou filtra alebo pred začatím opravy vyberte zástrčku zariadenia zo zásuvky.
14. Nepoužívajte spotrebič s mokrými rukami alebo pri kontakte s vodou.
15. Používajte iba príslušenstvo dodávané so spotrebičom.
16. Na pokrmy pripravované na tuku neustále dozerajte, pretože rozohriaty tuk sa môže ľahko vznietiť.
17. Digestor nesmie slúžiť ako odkladacia plocha. Neumiestňujte na digestor žiadne predmety a neopierajte sa oň.
18. Výrobca nepreberá žiadnu zodpovednosť za akékoľvek poškodenia vzniknuté následkom nedodržania bezpečnostných pokynov a upozornení.
19. Poškodenia vzniknuté nesprávnym pripojením, nesprávnym zostavením či nesprávnym používaním nie sú kryté zárukou.

## BEZPEČNOSTNÉ POKYNY NA INŠTALÁCIU



**Zariadenie by mal pripájať iba vyškolený inštalatér.**

**Tento spotrebič musí byť uzemnený.**

**Napätie, kmitočet, napájanie elektrickou energiou a ďalšie nevyhnutné informácie sú uvedené na výrobnom štítku spotrebiča.**

1. Neinštalujte ani nepoužívajte poškodené zariadenie.
2. Dodržujte návod na inštaláciu dodaný so zariadením.
3. Vzhľadom na vysokú hmotnosť prístroja vždy pri jeho premiestňovaní buďte opatrní. Vždy používajte ochranné rukavice a plnú, odolnú obuv.
4. Pred inštaláciou zariadenia odstráňte všetky obaly, štítky a ochrannú fóliu.
5. Uistite sa, že špecifikácie na typovom štítku sú v súlade s charakteristikami zdroja napájania.
6. Vždy používajte správne inštalovanú a plne izolovanú zásuvku.
7. Nenechávajte napájací kábel visieť. Zaistite, aby nikdy nedošlo k pritlačeniu alebo ohnutiú napájacieho kábla. **Nepripájajte spotrebič k elektrickej sieti pred úplným dokončením montáže.**
8. Nepoužívajte adaptéry s viacerými zástrčkami alebo predlžovacie káble.
9. Ak je sieťová zásuvka uvoľnená, nepripájajte zariadenie k nej.
10. Neodpájajte zariadenie ťahaním za napájací kábel. Vždy vyťahnite zástrčku.
11. Skontrolujte, či je zariadenie správne nainštalované. Voľný a nesprávny napájací kábel môže spôsobiť prehriatie kontaktov. Zaistite možnosť odpojenia zariadenia od elektrického napájania vyťahnutím zástrčky alebo vypnutím dvojpólového vypínača.
12. Minimálna vzdialenosť medzi hornou hranou varnej dosky a najnižšou časťou digestora musí byť najmenej 55 cm pre elektrické varné dosky a 65 cm pre plynové alebo kombinované varné dosky.

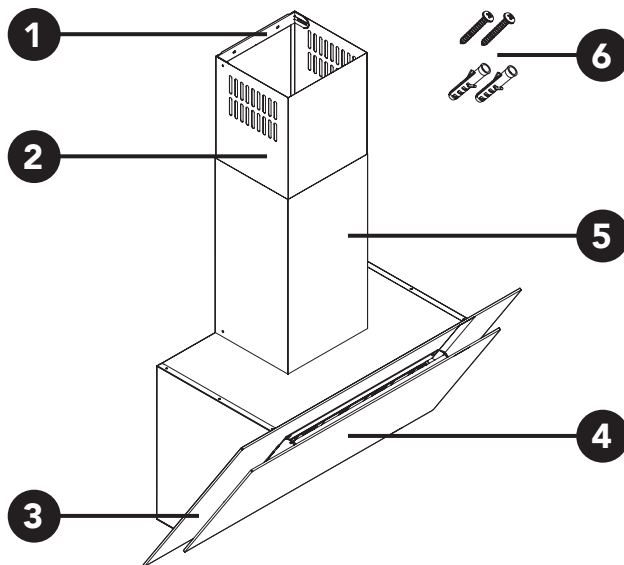

- 1 Úchyt hornej krycej lišty
- 2 Horná krycia lišta
- 3 Osvetlenie
- 4 Ovládací panel
- 5 Spodná krycia lišta
- 6 Skrutky a rozperky na inštaláciu

**Súčasti balenia bez vyobrazenia:** odťahová rúrka (komínová prípojka)

### Ovládací panel

- 0 Tlačidlo vypnutia odsávača
- 1 Tlačidlo rýchlosti 1 (nízka rýchlosť)
- 2 Tlačidlo rýchlosti 2 (stredná rýchlosť)
- 3 Tlačidlo rýchlosti 3 (vysoká rýchlosť)
- ☹ Tlačidlo zapnutia/vypnutia osvetlenia



<b>Rozmery (V x Š x H)</b>	440 × 660 × 420 mm
<b>Hmotnosť</b>	10,3 kg
<b>Napájanie</b>	220 – 240 V ~ 50/60 Hz
<b>Príkon</b>	102 W
<b>Výkon odsávania</b>	650 m <sup>3</sup> /h
<b>Povrchová úprava</b>	Čierna
<b>Typ digestora</b>	Odťahový, komínový
<b>Typ filtrov</b>	2 hliníkové filtre zachytávajúce masť 1 uhlíkový filter na čistenie vzduchu
<b>Priemer odťahového komína</b>	120 mm
<b>Spôsob inštalácie</b>	Nástenná montáž
<b>Hlučnosť</b>	48 – 57 dB

# POKYNY NA INŠTALÁCIU

Tento digestor je odťahový. To znamená, že výpary sa odvádzajú von z kuchyne cez rúrku pripojenú pomocou prepájacej príruby v hornej časti digestora. Odťahová rúrka je súčasťou balenia.

- Priemer odťahového potrubia musí byť najmenej rovnaký ako je pripájacia príruha.
- V horizontálnych častiach musí byť odťahové potrubie v miernom sklone (približne 10°) a smerované nahor na jednoduché odsávanie vzduchu z miestnosti.
- Pred montážou odťahového potrubia z digestora vytiahnite uhlíkový filter.
- Pripojte digestor a odťahový otvor v stene s priemerom rovnakým ako je výstupný otvor vzduchu (pripájacia príruha).
- Použitie rúrok s menším priemerom spôsobí zníženie nasávacieho výkonu a značne zvýši hluk.
- Použite potrubie s čo najkratšou dĺžkou.
- Použite potrubie s čo najmenším počtom ohybov (maximálny uhol kolena je 90°).
- Použite čo najhladšie rúrky odťahového potrubia.
- Odťahové potrubie musí byť vyrobené z certifikovaného materiálu.
- Digestor napojte na príslušný ventilačný kanál. Nenapájajte na komínové, dymové alebo spalinové kanály, ktoré sú v prevádzke. Digestor musí mať namontované potrubie odvádzajúce vzduch von. Dĺžka potrubia (najčastejšie rúra s  $\varnothing$  120 alebo 150 mm) nesmie byť dlhšia než 4 – 5 m.
- Ak je to možné, odpojte a odstráňte nábytok nachádzajúci sa pod a okolo priestoru inštalácie s cieľom získania lepšieho prístupu k stene, na ktorú sa má digestor inštalovať.

## OBSLUHA

### Použitie digestora

- Digestor odporúčame zapnúť ešte pred začatím varenia a nevypínať skôr než 15 minút po dokončení varenia. Tak zaistíte dokonalé odsatie všetkých pár z miestnosti.
- Odsávanie pár môžete zapnúť stlačením tlačidla **3**. Rovnakým tlačidlom ho vypnete.
- Po zapnutí môžete tlačidlami + (**4**) a – (**2**) nastaviť výkon motora, teda rýchlosť odsávania.
- Tento digestor umožňuje nastavenie 9 rýchlostných stupňov. Hneď ako dosiahnete najvyšší, resp. najnižší rýchlostný stupeň, príslušný indikátor pod tlačidlom **4** alebo **2** sa rozblíka.

### Osvetlenie

Tento digestor je vybavený 2 LED žiarovkami. Na zapnutie a vypnutie osvetlenia použite tlačidlo **1**.

## Funkcia vysokého výkonu (TURBO)

Digestor je vybavený funkciou TURBO, ktorá umožňuje krátkodobo nastaviť veľmi vysoký odsávací výkon.

- Na zapnutie funkcie TURBO stlačte tlačidlo **5**.
- Po uplynutí 5 minút v tomto režime sa digestor automaticky vypne. Ak však počas chodu funkcie TURBO stlačíte tlačidlo na zníženie alebo zvýšenie výkonu motora, digestor prejde z funkcie TURBO do normálneho prevádzkového režimu.

## ČISTENIE A ÚDRŽBA

### Údržba filtrov

Tento digestor ošetruje vzduch, ktorý odsáva, pomocou dvoch typov filtrov – hliníkových a uhlíkových. Zatiaľ čo hliníkové filtre sú umiestnené priamo pri vstupe pár do digestora a zachytávajú zo vzduchu masť, uhlíkové filtre, ktoré sú umiestnené nad hliníkovými, slúžia na čistenie vzduchu, ktorý sa vypúšťa späť do miestnosti. O oba typy filtrov je nevyhnutné sa pravidelne starať.

### Údržba hliníkových filtrov

- Hliníkové filtre je potrebné čistiť po každých 60 hodinách prevádzky digestora.
- Hneď ako tento čas nastane, tlačidlo **3** sa rozblíka.
- Vytiahnite oba filtre zatlačením západky pri každom filtri. Očistite oba filtre pomocou šetrných čistiacich prostriedkov, ručne alebo v umývačke riadu pri nízkej teplote a na krátky cyklus. Pri umývaní v umývačke riadu sa môže filter mierne sfarbiť, ale toto neovplyvní jeho filtračnú kapacitu.

### Údržba uhlíkových filtrov

- Uhlíkové filtre je potrebné cca každé 4 mesiace vymeniť za nové.
- Uhlíkové filtre nie je možné umývať a používať opakovane.

### Čistenie digestora

Digestor pravidelne čistite (minimálne tak často, ako vykonávate údržbu tukových hliníkových filtrov) zvnútra aj zvonku. Čistite pomocou tkaniny navlhčenej v neutrálnom roztoku saponátu a vody. Nepoužívajte drsné prostriedky. **NEPOUŽÍVAJTE ALKOHOL!**

Ak potrebujete pomôcť s rozsiahlou údržbou alebo opravou výrobku, ktorá vyžaduje zásah do jeho vnútorných častí, je vám k dispozícii náš autorizovaný servis na e-mailovej adrese [siguro@alza.cz](mailto:siguro@alza.cz), alebo operátori na infolinke predajcu. Pre vaše pohodlie, pri riešení akýchkoľvek problémov s výrobkom, sme tieto kontaktné miesta zjednotili a vyššie uvedené kontakty je možné využiť aj v prípade všetkých reklamácií alebo pozáručného servisu.

# KÖSZÖNJÜK A BIZALMÁT!

Köszönjük, hogy megvásárolta a SIGURO márka termékét. Köszönjük, hogy megtisztelt bennünket a bizalmával! Örömmel mutatjuk be Önnek a készülékünket, a készülék funkcióit és a készülék használatát.

Amennyiben a készüléken olyan karbantartást vagy javítást kíván végrehajtani, amelyhez a készüléket meg kell bontani, akkor forduljon a márkaszervizhez [siguro@alza.cz](mailto:siguro@alza.cz), vagy hívja fel a vevőszolgálatunkat. A kényelmesebb ügyintézés érdekében egybevontuk a kapcsolati helyeinket, így a fenti kapcsolatokat nem csak a javítások és karbantartások megrendeléséhez, hanem a reklamációk benyújtásához vagy a garancia utáni szervizeléshez is fel lehet használni.

## BIZTONSÁGI INFORMÁCIÓK



**A használatba vétel előtt figyelmesen olvassa el a jelen útmutatót, és azt későbbi felhasználásokhoz is őrizze meg.**

1. A készüléket felügyelet nélkül, gyermekek (8 év alatt) és magatehetetlen, vagy szellemileg fogyatékos személyek nem használhatják, illetve a készüléket csak olyan személy üzemeltetheti, aki elolvasta és megértette a használati utasítást, és a készülék használatáért felelősséget vállal.
2. Ügyeljen arra, hogy a hálózati vezeték ne sérüljön meg. A megsérült hálózati vezeték cseréjét a márkaszerviznél vagy villanyszerelő szakembernél rendelje meg.
3. A készülék kizárólag csak otthoni használatra készült. A készüléket tűzhely fölé lehet beépíteni.
4. **FIGYELMEZTETÉS!** A használat közben bizonyos megérinthető részek forrók lehetnek.
5. A készüléket a mellékelt kötőelemekkel szerelje a falra. **A készüléket ragasztani nem lehet.**
6. A páraelszívót a telepítés helyén érvényes előírások szerint kell felszerelni és üzemeltetni.
7. A telepítés helyén (a helyiségben) biztosítani kell a természetes szellőztetést, hogy a veszélyes égéstermékeket friss levegő pótolja, ellenkező esetben a helyiségben tartózkodó személyt mérgezés vagy fulladás érheti.
8. Amennyiben a helyiségben olyan készülékek találhatók (szilárd tüzelésű kályha vagy kandalló stb.) amelyeknek a működéséhez oxigén szükséges, akkor biztosítani kell a friss levegő folyamatos beáramlását. Az ilyen helyiségekben akkor biztonságos a káros égéstermékeket kibocsátó berendezések üzemeltetése, ha a helyiségben a nyomás (0,0004 millibar) kisebb a környező helyiségek légnyomásánál.
9. A készülékből kivezető levegőt nem szabad kéménybe bevezetni. Az elszívó rendszerbe csak a páraelszívóból és más hasonló elszívóból szabad a levegőt bevezetni.
10. A készülék alatt flambírozni tilos.
11. A készülékkel nem szabad veszélyes és gyúlékony gázokat elszívni.
12. A zsírszűrőt havonta legalább egyszer meg kell tisztítani, a zsírlerakódásokat a készülékből is el kell távolítani (meg kell előzni a tüzet). **A készüléket szűrők nélkül ne használja.**
13. A készülék tisztításának a megkezdése előtt a hálózati vezetékét mindig húzza ki az elektromos aljzatból.

14. A készüléket nedves kézzel ne fogja meg, a készüléket óvja a fröccsenő vagy folyó víztől.
15. A készülékhez csak a gyártó által a készülékhez mellékelte és ajánlott tartozékokat használja.
16. A zsiradékban sült ételket ne hagyja felügyelet nélkül, mert a kifröccsenő zsiradék meggyulladhat.
17. A páraelszívót ne használja tárgyak tárolásához. A készülékre semmilyen idegen tárgyat ne tegye rá.
18. A gyártó nem vállal felelősséget a biztonsági utasítások be nem tartása miatt keletkező károkért és sérülésekért.
19. A garancia nem vonatkozik a nem megfelelő telepítésre és bekötésre, valamint a helytelen használatra visszavezethető sérülésekre és meghibásodásokra.

## BIZTONSÁGI UTASÍTÁSOK A TELEPÍTÉSHEZ



**A készüléket csak gázszerelő szakember üzemeltetheti be.  
Ezt a készüléket földelni kell.**

**Az elektromos tápfeszültség és frekvencia adatokat  
a termékcímkén találja meg.**

1. Sérült készüléket ne telepítsen és ne használjon.
2. Tartsa be a készülék használati útmutatójában leírtakat.
3. A készülék nehéz, a mozgatása és telepítése közben legyen óvatos. Viseljen védőkesztyűt és megfelelő munkaruhát.
4. A készülék telepítése előtt arról távolítson el minden csomagolóanyagot és védőfóliát.
5. A készüléket csak a termékcímkén feltüntetett tápfeszültséghez csatlakoztassa.
6. A készüléket csak szabványos és szabályszerűen felszerelt aljzathoz csatlakoztassa.
7. Ne hagyja lógni a hálózati vezetéket. Ügyeljen arra, hogy a hálózati vezeték ne csípődjön be és ne legyen megtörve. **A telepítés befejezése előtt a hálózati vezetéket ne csatlakoztassa az aljzathoz.**
8. A készüléket ne csatlakoztassa hosszabbító vezetékhez vagy elosztóhoz.
9. Az aljzat legyen fixen felszerelve.
10. A hálózati vezetéknél fogva nem szabad a csatlakozódugót kihúzni. Ehhez a művelethez mindig a csatlakozódugót figyelembe vegye.
11. Ellenőrizze le a készülék megfelelő telepítését. A szabadon lógó vezeték felmelegedhet. A csatlakozódugó legyen könnyen elérhető és kihúzható, vagy az aljzat elé építessen be egy kétpólusú kapcsolót.
12. A páraelszívó és az elektromos tűzhely között legalább 55 cm, a páraelszívó és a gáztűzhely között pedig legalább 65 cm szabad távolságot kell betartani.

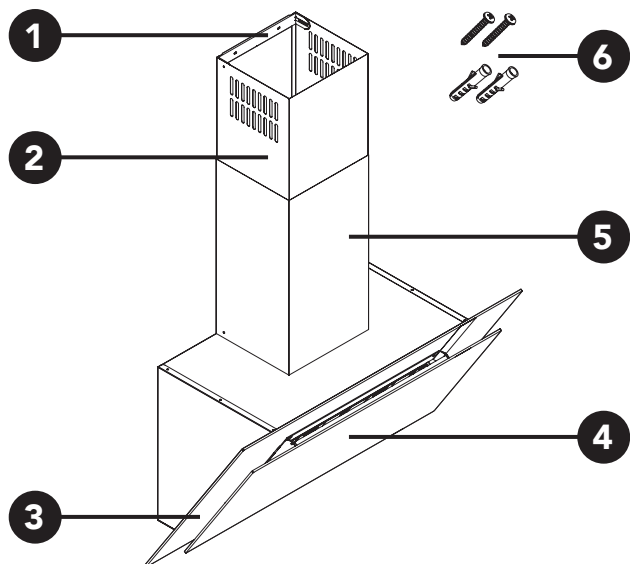

- 1 Felső lemezburkolat tartó
- 2 Felső lemezburkolat
- 3 Világítás
- 4 Működtető panel
- 5 Alsó lemezburkolat
- 6 Tiplik és csavarok a szereléshez

**A készülék tartozéka (ábrázolás nélkül):** elszívó tömlő (kémény bekötés)

### Működtető panel

- 0 Kikapcsoló gomb
- 1 1. fordulatszám fokozat (alacsony fordulatszám)
- 2 2. fordulatszám fokozat (közepes fordulatszám)
- 3 3. fordulatszám fokozat (magas fordulatszám)
- ☹ Világítás be- és kikapcsoló gomb

<b>Méret (ma × sz × mé)</b>	440 × 660 × 420 mm
<b>Tömeg</b>	10,3 kg
<b>Tápellátás</b>	220–240 V ~ 50/60 Hz
<b>Teljesítményfelvétel</b>	102 W
<b>Elszívási teljesítmény</b>	650 m <sup>3</sup> /óra
<b>Felületvédelem</b>	Fekete
<b>Páraelszívó típusa</b>	Elszívó, kéménybe nyomó
<b>Szűrők típusa</b>	2 alumínium szűrő a zsír kiszűréséhez 1 szén-szűrő a levegő tisztításához
<b>Elszívó átmérő</b>	120 mm
<b>Szerelés módja</b>	Fali szerelés
<b>Zajszint</b>	48–57 dB

A páraelszívó kémény rendszerű. Ez azt jelenti, hogy az elszívott levegőt a készülék elszívó csőbe (kéménybe) nyomja ki. Az elszívó csatlakozó tömlő a készülék tartozéka.

- Az elszívó cső átmérője nem lehet kisebb, mint ennek a csatlakozó tömlőnek az átmérője.
- A csatlakozó tömlőt (kb. 10°-os) lejtéssel kell a készüléktől a fali elszívó csőig beépíteni.
- A szerelés megkezdése előtt a szénzsűrőt a készülékből vegye ki.
- A készüléket a mellékelt átmérőjű hajlékony tömlővel kell a fali elszívó kéményhez csatlakoztatni.
- Kisebb átmérőjű tömlő használata esetén az elszívási teljesítmény kisebb lesz, a készülék pedig hangosabban működik.
- A csatlakozó tömlő hossza legyen a lehető legrövidebb.
- A csatlakozó tömlőn ne legyen sok hajlítás (kanyar), a tömlő legfeljebb 90°-ban hajlítható meg.
- Az elszívó cső belső felülete lehetőleg legyen teljesen sima.
- A kémény bélése csak tanúsítványokkal rendelkező anyagokból készülhet.
- Az elszívót csatlakoztassa a kiépített elszívó rendszerhez. Az elszívót füstelvezető kéménybe csatlakoztatni tilos. Az elszívó rendszernek a szabadba kell az elszívott levegőt kivezetni. Az elszívó tömlő (általában Ø 120 vagy 150 mm) nem lehet 4–5 m-nél hosszabb.
- A szerelés megkezdése előtt a telepítés helyén szerelje le a szekrényeket és egyéb bútorokat, hogy jobban hozzá tudjon férni a készülékhez és tartozékaihoz (a szereléshez).

## HASZNÁLAT

### A páraelszívó használata

- A páraelszívót a főzés megkezdése előtt kapcsolja be, és a főzés után kb. 15 perc múlva kapcsolja ki. Így biztosítható a helyiség levegőjének a tökéletesebb elszívása.
- A készüléket a **3** gomb megnyomásával kapcsolja be. A készüléket ugyanezzel a gombbal lehet lekapcsolni.
- Az elszívás teljesítményét a **+** (**4**) és a **-** (**2**) gombokkal lehet szabályozni.
- A készüléken 9 fordulatszám fokozatot lehet beállítani. A legnagyobb vagy legkisebb fordulatszám elérése után a **4** vagy a **2** gomb világítása villogni kezd.

### Világítás

A készülékbe 2 LED lámpa van beépítve. A világítás be- és kikapcsolásához az **1** gombot nyomja meg.



## Nagy elszívó teljesítmény (TURBÓ)

A készüléken a TURBÓ funkcióval lehet rövid időre beállítani a legnagyobb elszívási teljesítményt.

- A TURBÓ funkció bekapcsolásához nyomja meg az **5** gombot.
- 5 perc eltelte után a készüléken a turbó üzemmód automatikusan kikapcsol. Amennyiben a TURBÓ üzemmód használata közben megnyomja a + vagy a - gombot, akkor a készülék átkapcsol normál üzemmódba.

## TISZTÍTÁS ÉS KARBANTARTÁS

### A szűrők tisztítása

A készülékbe két szűrőtípus van beépítve (alumínium zsírszűrő és széniszűrő). Az első alumínium szűrő felfogja a levegőben található zsír részecskéket, a második széniszűrő a levegőt tisztítja meg (pl. ha a páraelszívó csak keringteti a helyiség levegőjét). Mindkét szűrőt rendszeresen karban kell tartani.

#### Az alumínium szűrő tisztítása

- Az alumínium szűrőt 60 üzemóránként kell tisztítani.
- Amikor eltelik a fenti idő, akkor a **3** gomb villogni kezd.
- Mindkét szűrőt húzza ki a készülékből (nyomja meg a reteszt). A szűrőt kézzel mosogassa el, vagy a szűrő alacsony hőmérsékleten, rövid mosogatási cikluson mosogatógépben is elmosogatható. A mosogatógépben a szűrő elszíneződhet, azonban ez nincs hatással a működésére.

#### A széniszűrő tisztítása

- A széniszűrőt 4 havonta cserélje ki.
- A széniszűrőt nem lehet elmosogatni és ismételten felhasználni.

### A készülék tisztítása

A páraelszívót rendszeresen tisztítani kell (legalább olyan gyakran, mint az alumínium zsírszűrőt). A készüléket kívül és belül is meg kell tisztítani. A készülék felületeit mosogatószeres vízbe mártott puha ruhával törölje meg. Ne használjon karcoló tisztítószereket és eszközöket a tisztításhoz. **A TISZTÍTÁSHOZ ALKOHOLT HASZNÁLNI TILOS!**

Amennyiben a készüléken olyan karbantartást vagy javítást kíván végrehajtani, amelyhez a készüléket meg kell bontani, akkor forduljon a márkaszervizhez [siguro@alza.cz](mailto:siguro@alza.cz), vagy hívja fel a vevőszolgálatunkat. A kényelmesebb ügyintézés érdekében egybevitük a kapcsolati helyeinket, így a fenti kapcsolatokat nem csak a javítások és karbantartások megrendeléséhez, hanem a reklamációk benyújtásához vagy a garancia utáni szervizeléshez is fel lehet használni.

# NOUS VOUS REMERCIONS DE VOTRE CONFIANCE

Nous vous remercions de l'achat d'un appareil SIGURO. Nous vous remercions de votre confiance et nous sommes contents de vous présenter ici cet appareil, ainsi que l'ensemble de ses fonctionnalités et modes d'usage.

Si vous avez besoin d'aide en vue d'un entretien plus poussé ou une réparation du produit, avec une intervention sur les composants internes, notre service après-vente est disponible à l'adresse email [siguro@alza.cz](mailto:siguro@alza.cz), vous pouvez également contacter par téléphone un opérateur de notre ligne d'informations. Nous avons réuni ces points de contacts afin de vous satisfaire en cas de problèmes avec les produits, les contacts susmentionnés peuvent également servir en cas de réclamation ou de service post-garantie.

## INFORMATIONS RELATIVES À LA SÉCURITÉ



**Veillez lire attentivement le présent manuel et le conserver pour une consultation future.**

1. Cet appareil peut être utilisé par des enfants de 8 ans ou plus et par des personnes aux capacités physiques, cognitives ou mentales réduites, ou bien manquant d'expérience et de connaissances, uniquement sous surveillance et en se faisant aider, ou ayant reçu les instructions adéquates sur l'utilisation sûre de l'appareil et comprenant les dangers potentiels.
2. Veillez à ne pas endommager le cordon d'alimentation. Contactez un centre de maintenance agréé ou un électricien pour remplacer un cordon d'alimentation endommagé.
3. L'appareil est destiné à un usage domestique, au-dessus des fours, des cuisinières et autres équipements similaires.
4. **AVERTISSEMENT** : Les éléments accessibles peuvent devenir très chauds lors de l'utilisation des équipements de cuisine.
5. Utilisez uniquement les vis de montage fournies. **Ne fixez jamais l'appareil avec des colles et autres adhésifs.**
6. Le système de ventilation doit être installé dans le respect de la réglementation locale.
7. Une ventilation correcte doit être assurée dans la pièce où l'équipement est installé de manière à éviter les retours de gaz depuis les appareils à gaz ou autres combustibles, incluant les équipements à flamme ouverte.
8. Assurez une ventilation suffisante (arrivée d'air) si d'autres équipements non électriques sont présents dans la pièce (comme des réchauds à combustible liquide ou des chauffe-eau). Un usage sûr est assuré si, lors du fonctionnement simultané de l'extracteur et des équipements à combustion utilisant l'air de la pièce, la pression négative du lieu est de 0,004 millibars au maximum.
9. Veillez à ce que les ouvertures de ventilation ne soient pas obstruées et que l'air aspiré par l'appareil n'entre pas dans les tuyaux utilisés pour l'évacuation des fumées et des vapeurs provenant d'autres appareils (chauffage central, chauffe-eau, etc.).
10. Ne faites pas de flambé sous l'appareil.
11. N'utilisez pas l'appareil pour évacuer des produits et des vapeurs provenant de substances dangereuses ou explosives.
12. Nettoyez régulièrement les filtres à graisse (au moins une fois par mois) et éliminez les dépôts de graisse de l'appareil en raison du risque d'incendie. **N'utilisez jamais la**

# INFORMATIONS RELATIVES À LA SÉCURITÉ

## hotte sans filtres en place.

13. Avant tout nettoyage, remplacement de filtre ou réparation, débranchez la fiche de la prise électrique.
14. N'utilisez pas l'appareil avec les mains mouillées ou au contact de l'eau.
15. Utilisez uniquement les accessoires fournis.
16. Gardez sous surveillance les plats préparés dans de la graisse, à cause du risque d'inflammation.
17. La hotte ne doit pas servir d'espace de stockage. Ne posez et n'insérez aucun objet dans la hotte.
18. Le constructeur n'assume aucune responsabilité en cas de dommages résultant du non-respect des instructions et avertissements de sécurité.
19. Les dommages causés par une erreur de connexion, d'assemblage ou d'utilisation ne sont pas couverts par la garantie.

## INSTRUCTIONS POUR UNE INSTALLATION SÛRE



**Seul une personne qualifiée peut connecter l'équipement.  
L'appareil doit être relié à la terre.**

**La tension, la fréquence, l'intensité électrique et les autres informations de base figurent sur la plaque signalétique de l'équipement.**

1. N'installez pas et n'utilisez pas un appareil endommagé.
2. Suivez les instructions d'installation fournies avec l'appareil.
3. Faites toujours attention lorsque vous transportez l'appareil au vu de sa masse importante. Portez toujours des gants de protection et des chaussures fermées et solides.
4. Retirez l'ensemble des matériaux d'emballage, étiquettes et films de protection avant d'installer l'appareil.
5. Veillez à ce que les spécifications de la plaque signalétique correspondent aux paramètres de l'alimentation.
6. Utilisez toujours une prise correctement installée et complètement isolée.
7. Ne laissez pas pendre le cordon d'alimentation. Veillez à ce que le cordon d'alimentation ne soit pas pincé ou tordu. **Ne branchez pas l'appareil au secteur avant la fin de l'installation.**
8. N'utilisez pas de multiprises ou de rallonges.
9. Ne branchez pas l'appareil à une prise mal fixée.
10. Ne débranchez pas l'appareil en tirant sur le cordon. Tirez toujours la fiche.
11. Veillez à l'installation correcte de l'appareil. Les contacts peuvent surchauffer en cas de desserrage ou de branchement incorrect. Veillez à ce que l'appareil puisse être débranché du secteur en tirant sur la fiche ou avec l'interrupteur bipolaire.
12. La distance minimale entre le bord supérieur de la plaque et la partie inférieure de la hotte doit être d'au moins 55 cm pour les plaques électriques et 65 cm pour les plaques à gaz ou combinées.

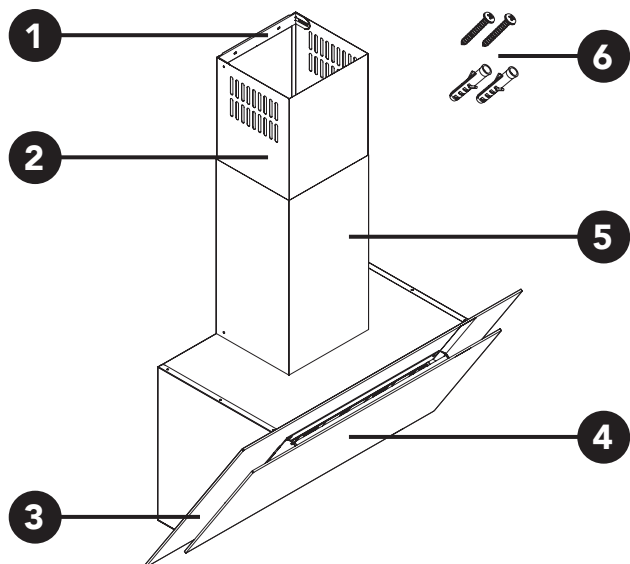

- 1 Support du couvercle supérieur
- 2 Couvercle supérieur
- 3 Éclairage
- 4 Panneau de commande
- 5 Couvercle inférieur
- 6 Vis en chevilles en plastique pour l'installation

**Fourni, non représenté :** tuyau d'extraction (raccord de cheminée))

### Panneau de commande

- ① Bouton d'arrêt de l'extracteur
- ① Bouton de vitesse 1 (basse vitesse)
- ② Bouton de vitesse 2 (vitesse moyenne)
- ③ Bouton de vitesse 3 (haute vitesse)
- 💡 Bouton marche/arrêt de la lumière

# SPÉCIFICATIONS

<b>Dimensions (H x L x P)</b>	440 x 660 x 420 mm
<b>Masse</b>	10,3 kg
<b>Puissance</b>	220–240 V ~ 50/60 Hz
<b>Consommation</b>	102 W
<b>Puissance d'extraction</b>	650 m <sup>3</sup> /h
<b>Traitement de surface</b>	Noir
<b>Type de hotte aspirante</b>	Extraction, cheminée
<b>Types de filtres</b>	2 filtres à graisse en aluminium 1 filtre à charbon pour la purification de l'air
<b>Diamètre de la cheminée d'évacuation</b>	120 mm
<b>Méthode d'installation</b>	Montage mural
<b>Niveau sonore</b>	48–57 dB

# INSTRUCTIONS D'INSTALLATION

Cette hotte est équipée d'une canalisation d'extraction. Cela signifie que les fumées sont évacuées de la cuisine via un tuyau raccordé en haut de la hotte par une bride. Le tuyau est fourni.

- Le diamètre du tuyau doit être identique à celui de la bride.
- Pour les éléments horizontaux, le tuyau d'évacuation doit être légèrement incliné (environ 10 °) et orienté vers le haut pour une extraction facile de l'air de la pièce.
- Retirez le filtre à charbon de la hotte avant d'installer le tuyau d'évacuation.
- Raccordez le tuyau et l'ouverture d'évacuation au mur avec le même diamètre que l'ouverture de sortie d'air (bride de raccordement).
- L'utilisation de tuyaux de diamètre inférieur aura pour effet de réduire la puissance d'extraction et d'augmenter notablement le bruit.
- Utilisez les tuyaux les plus courts possibles.
- Utilisez des tuyaux avec le moins de changements d'angle possible (angle maximal : coude à 90 °)
- Utilisez les tuyaux les plus lisses possibles.
- Les tuyaux doivent être réalisés dans des matériaux certifiés.
- Raccordez le tuyau à une conduite de ventilation adaptée. Ne raccordez pas à des cheminées ou conduits de fumée utilisés. La hotte doit être raccordée à un tuyau d'évacuation expédiant l'air vers l'extérieur. La longueur du tuyau (habituellement un tuyau de Ø 120 ou 150 mm) ne doit pas excéder 4-5 m.
- Si possible, déconnectez et retirez les structures et le mobilier présent sous et autour de l'espace d'installation afin d'avoir un meilleur accès au mur où la hotte sera installée.

## FONCTIONNEMENT

### Utilisation de la hotte

- Nous recommandons de mettre en marche la hotte avant la cuisson et de l'arrêter au moins 15 minutes après la cuisson. Cela permettra une extraction parfaite de l'ensemble des fumées de la pièce.
- Mettez en marche l'extraction en appuyant sur **3**. Arrêtez-la avec le même bouton.
- Vous pouvez utiliser les boutons + (**4**) et - (**2**) pour régler la puissance du moteur, cela réglera la vitesse d'extraction lorsque la hotte fonctionne.
- 9 niveaux de vitesse sont disponibles. Lorsque vous atteignez le niveau de vitesse maximal ou minimal, le voyant correspondant sous le bouton **4** ou **2** se met à clignoter.

### Éclairage

La hotte est équipée de 2 lampes LED. Allumez et éteignez la lumière en appuyant sur le bouton **1**.

## Fonction haute puissance (TURBO)

La hotte est équipée d'une fonction TURBO permettant un très haut niveau de puissance pendant une courte période.

- Activez la fonction TURBO en appuyant sur le bouton **5**.
- La hotte s'arrête automatiquement après 5 minutes dans ce mode. Cependant, si vous appuyez sur le bouton d'augmentation ou de baisse de la puissance du moteur lorsque la fonction TURBO est activée, la hotte passera du mode TURBO au mode normal.

# NETTOYAGE ET ENTRETIEN

## Entretien du filtre

Cette hotte utilise deux types de filtres - aluminium et carbone. Les filtres aluminium sont situés directement à l'entrée aspirante de la hotte et capturent les matières grasses de l'air, les filtres à charbon sont situés au-dessus et purifient l'air qui retourne dans la pièce. Les deux filtres doivent être entretenus régulièrement.

### Entretien des filtres aluminium

- Les filtres aluminium doivent être nettoyés après 60 heures de fonctionnement de la hotte.
- Lorsque le moment est venu, le bouton **3** se met à clignoter.
- Retirez les deux filtres en tirant sur le verrou de chacun des filtres. Nettoyez les deux filtres avec un détergent doux, à la main ou au lave-vaisselle, à faible température et pendant peu de temps. Le filtre peut se décolorer légèrement au lave-vaisselle, ce qui n'affecte pas son fonctionnement.

### Entretien des filtres carbone

- Les filtres à charbon doivent être remplacés par des neufs environ tous les 4 mois.
- Les filtres à charbon ne sont ni lavables, ni réutilisables.

## Nettoyage de la hotte aspirante

Procédez à un nettoyage régulier de l'intérieur et de l'extérieur (au moins à la même fréquence que l'entretien des filtres aluminium). Nettoyez avec un chiffon imbibé d'une solution de détergent neutre et d'eau. N'utilisez pas de produits de nettoyage abrasifs.

### **N'UTILISEZ PAS D'ALCOOL!**

Si vous avez besoin d'aide en vue d'un entretien plus poussé ou une réparation du produit, avec une intervention sur les composants internes, notre service après-vente est disponible à l'adresse email [siguro@alza.cz](mailto:siguro@alza.cz), vous pouvez également contacter par téléphone un opérateur de notre ligne d'information. Nous avons réuni ces points de contacts afin de vous satisfaire en cas de problèmes avec le produit, les contacts susmentionnés peuvent également servir en cas de réclamation ou de service post-garantie.

# GRAZIE PER LA VOSTRA FIDUCIA

Grazie per aver acquistato un elettrodomestico **SIGURO**. Vi siamo grati per la fiducia accordataci e siamo lieti di presentarvi l'elettrodomestico, nelle pagine seguenti, oltre a farvi conoscere tutte le sue funzioni e utilizzi.

Se si necessita di aiuto per una manutenzione o riparazione ampia del prodotto, che richieda l'intervento nelle sue parti interne, il nostro servizio assistenza autorizzato è disponibile all'indirizzo e-mail [siguro@alza.cz](mailto:siguro@alza.cz) oppure tramite gli operatori all'infoline del fornitore. Abbiamo unificato questi punti di contatto per comodità degli utenti nella risoluzione di eventuali problemi con i prodotti. I contatti indicati sopra possono essere utilizzati in caso di reclami o assistenza post-garanzia.

## INFORMAZIONI DI SICUREZZA



**Leggere attentamente questo manuale prima dell'uso e conservarlo per riferimento futuro.**

1. Questo elettrodomestico può essere utilizzato da parte di bambini di età non inferiore a 8 anni e da persone con capacità fisiche, sensoriali o mentali ridotte o con mancanza di esperienza e conoscenza, a condizione che vengano supervisionate o siano state istruite sull'uso dell'apparecchio in modo sicuro e ne abbiano compreso i rischi coinvolti.
2. Prestare attenzione a non danneggiare il cavo di alimentazione. Per sostituire un cavo di alimentazione danneggiato, contattare un centro di assistenza o un elettricista autorizzato.
3. L'apparecchio è destinato all'uso domestico, su forni, cucine e altri dispositivi di cottura simili.
4. **ATTENZIONE:** Le parti accessibili possono essere molto calde durante l'uso con dispositivi di cottura.
5. Utilizzare solo le viti di montaggio fornite con l'elettrodomestico. **Non usare mai adesivi per fissare l'elettrodomestico.**
6. Dispositivi di aerazione devono essere installati in conformità con le normative locali.
7. È necessario fornire una buona aerazione nell'ambiente in cui è installata l'apparecchiatura per evitare il rischio che gas indesiderati rifluiscono nella stanza da apparecchi che bruciano gas o altri combustibili, comprese le fiamme libere.
8. Se nel locale sono in funzione altre apparecchiature non elettriche (ad es. stufe a combustibile liquido o scaldabagni) oltre alla cappa, assicurare una ventilazione (alimentazione d'aria) sufficiente. L'uso sicuro è possibile se, durante il funzionamento simultaneo dell'estrattore e dei dispositivi di combustione, che dipendono dall'aria nell'ambiente, la pressione negativa nel luogo di costruzione di questi dispositivi è al massimo pari a 0,004 millibar.
9. Assicurarsi che le aperture di ventilazione non siano ostruite e che l'aria aspirata dall'elettrodomestico non venga immessa nelle tubazioni utilizzate per l'evacuazione di fumi e vapori da altri elettrodomestici (riscaldamento centralizzato, scaldabagni, ecc.).
10. Non fare mai flambé sotto l'elettrodomestico.
11. Non utilizzare l'elettrodomestico per rimuovere materiali e vapori da materiali pericolosi o esplosivi.
12. Pulire regolarmente i filtri antigrasso (almeno una volta al mese) e rimuovere i depositi di grasso dall'elettrodomestico per evitare incendi. **In nessun caso utilizzare la cappa senza filtri.**



## INFORMAZIONI DI SICUREZZA

13. Rimuovere la spina dell'elettrodomestico dalla presa prima di qualsiasi pulizia, sostituzione del filtro o riparazione.
14. Non utilizzare l'elettrodomestico con le mani bagnate o a contatto con l'acqua.
15. Utilizzare solo gli accessori forniti con l'elettrodomestico.
16. Tenere d'occhio i cibi preparati con grasso, in quanto il grasso riscaldato può facilmente infiammarsi.
17. La cappa non deve essere usata come un contenitore. Non appoggiare oggetti sulla cappa né appoggiarvi.
18. Il produttore non si assume alcuna responsabilità per eventuali danni derivanti dal mancato rispetto delle istruzioni e delle avvertenze di sicurezza.
19. Eventuali danni causati da collegamento, montaggio o utilizzo non corretti non sono coperti dalla garanzia.

## ISTRUZIONI DI SICUREZZA PER L'INSTALLAZIONE



**Il dispositivo può essere collegato solo da un installatore qualificato.**

**Questo elettrodomestico dev'essere messo a terra.**

**Tensione, frequenza, alimentazione e altre informazioni necessarie sono riportate sulla targhetta con la matricola dell'elettrodomestico.**

1. Non installare o utilizzare un elettrodomestico danneggiato.
2. Seguire le istruzioni di installazione fornite con il dispositivo.
3. A causa della pesantezza del dispositivo, prestare sempre attenzione quando lo si sposta. Indossare sempre guanti protettivi e calzature chiuse e resistenti.
4. Rimuovere tutti gli imballaggi, le etichette e la pellicola protettiva prima di installare il dispositivo.
5. Assicurarsi che le specifiche sulla targhetta identificativa corrispondano alle caratteristiche dell'alimentazione.
6. Utilizzare sempre una presa correttamente installata e completamente isolata.
7. Non lasciare pendere il cavo di alimentazione. Assicurarsi che il cavo di alimentazione non venga schiacciato o piegato. **Non collegare l'elettrodomestico all'alimentazione prima che l'installazione sia completata.**
8. Non utilizzare adattatori con spine multiple o prolunghe.
9. Non collegare il dispositivo alla presa elettrica se è allentata.
10. Non scollegare il dispositivo tirando il cavo di alimentazione. Staccare sempre la spina.
11. Assicurarsi che il dispositivo sia installato correttamente. Un cavo di alimentazione allentato e non corretto può causare il surriscaldamento dei contatti. Assicurarsi che il dispositivo possa essere scollegato dall'alimentazione staccando la spina o spegnendo l'interruttore bipolare.
12. La distanza minima tra il bordo superiore del piano cottura e la parte più bassa della cappa deve essere pari ad almeno 55 cm per i piani elettrici e 65 cm per i piani a gas o combinati.

## DESCRIZIONE GENERALE

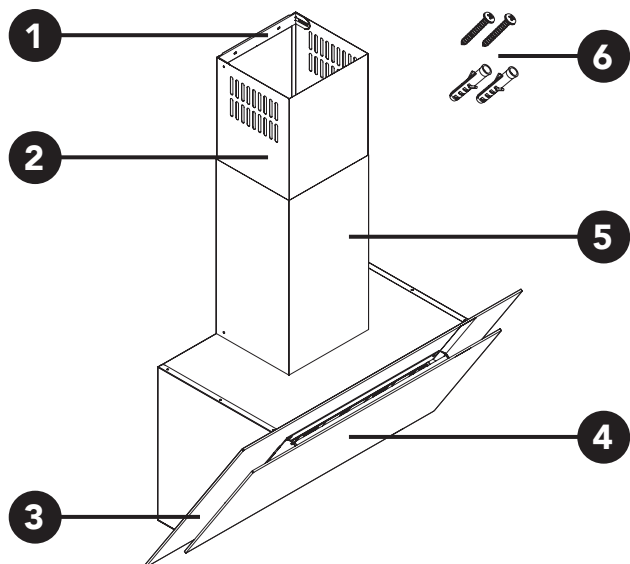

- 1 **Supporto del carter superiore**
- 2 **Carter superiore**
- 3 **Illuminazione**
- 4 **Pannello di controllo**
- 5 **Carter inferiore**
- 6 **Viti e tasselli in plastica per l'installazione**

**Inclusi nella confezione ma non presenti nell'illustrazione:** tubo di estrazione (collegamento al camino)

### Pannello di controllo

- ① Pulsante di spegnimento dell'estrattore
- ① Pulsante velocità 1 (bassa velocità)
- ② Pulsante velocità 2 (velocità media)
- ③ Pulsante velocità 3 (alta velocità)
- 💡 Pulsante accensione/spegnimento luci

<b>Dimensioni (H x L x P)</b>	440 × 660 × 420 mm
<b>Peso</b>	10,3 kg
<b>Potenza</b>	220–240 V ~ 50/60 Hz
<b>Consumo energetico</b>	102 W
<b>Potenza di aspirazione</b>	650 m <sup>3</sup> /h
<b>Finitura superficiale</b>	Nera
<b>Tipo di cappa aspirante</b>	Scarico, camino
<b>Tipi di filtro</b>	2 filtri antigrasso in alluminio 1 filtro a carbone per la purificazione dell'aria
<b>Diametro del camino di scarico</b>	120 mm
<b>Metodo di installazione</b>	Montaggio a parete
<b>Rumore</b>	48–57 dB

# ISTRUZIONI DI INSTALLAZIONE

---

Questa cappa è canalizzata. Ciò significa che i fumi vengono scaricati fuori dalla cucina tramite un tubo collegato da una flangia di raccordo nella parte superiore della cappa. Il condotto è incluso nella confezione.

- Il diametro del condotto deve essere lo stesso della flangia di collegamento.
- Nelle parti orizzontali il condotto di scarico deve essere leggermente inclinato (circa 10°) e rivolto verso l'alto per una facile estrazione dell'aria dall'ambiente.
- Estrarre il filtro a carbone dalla cappa prima di installare il condotto di scarico.
- Collegare la cappa e l'apertura di scarico nella parete con lo stesso diametro dell'apertura di uscita dell'aria (flangia di collegamento).
- L'uso di tubi di diametro inferiore ridurrà la potenza di scarico e aumenterà notevolmente il rumore.
- Utilizzare tubi aventi la lunghezza più corta possibile.
- Utilizzare tubi con il minor numero di curve possibile (l'angolo massimo del gomito è 90°).
- Utilizzare i tubi di scarico più lisci possibile.
- I tubi di scarico devono essere realizzati in materiale certificato.
- Collegare la cappa all'apposito condotto di aerazione. Non collegare a camini, canne fumarie o canne fumarie in funzione. La cappa deve essere dotata di un tubo di scarico che immetta l'aria esterna. La lunghezza del tubo (normalmente un tubo Ø 120 o 150 mm) non deve essere superiore a 4-5 m.
- Se possibile, scollegare e rimuovere i mobili sotto e intorno allo spazio di installazione per ottenere un migliore accesso alla parete su cui verrà installata la cappa.

## FUNZIONAMENTO

---

### Utilizzo della cappa

- Si consiglia di accendere la cappa prima della cottura e di non spegnerla prima di 15 minuti dopo la cottura. Ciò garantirà una perfetta estrazione di tutti i fumi dalla stanza.
- Attivare l'estrazione dei fumi premendo **3**. Disattivarla con lo stesso pulsante.
- È possibile utilizzare i pulsanti + (**4**) e - (**2**) per impostare la potenza del motore, che rappresenta la velocità di estrazione dopo che è stata accesa la cappa.
- Questa cappa consente 9 impostazioni di velocità. Una volta raggiunto il livello di velocità più alto o più basso, la spia appropriata sotto il pulsante **4** o **2** inizia a lampeggiare.

### Illuminazione

Questa cappa è dotata di 2 lampadine a LED. Per accendere o spegnere l'illuminazione usare il pulsante **1**.

## Funzione ad alte prestazioni (TURBO)

La cappa è dotata della funzione TURBO, che permette di impostare per breve tempo una potenza di aspirazione molto elevata.

- Per attivare la funzione TURBO, premere il pulsante **5**.
- La cappa si spegne automaticamente dopo 5 minuti in questa modalità. Tuttavia, se si preme il pulsante per ridurre o aumentare la potenza del motore mentre è in esecuzione la funzione TURBO, la cappa passerà dalla funzione TURBO alla modalità di funzionamento normale.

# PULIZIA E MANUTENZIONE

## Manutenzione del filtro

Questa cappa tratta l'aria che estrae utilizzando due tipi di filtri: alluminio e carbone. Mentre i filtri in alluminio si trovano direttamente all'ingresso dei fumi nella cappa e trattengono il grasso dall'aria, i filtri a carbone, che si trovano sopra i filtri in alluminio, servono per pulire l'aria che viene reimmessa nell'ambiente. È necessario prendersi cura regolarmente di entrambi i tipi di filtri.

### Manutenzione dei filtri in alluminio

- I filtri in alluminio devono essere puliti ogni 60 ore di funzionamento della cappa.
- Quando viene raggiunto questo tempo il pulsante **3** inizia a lampeggiare.
- Estrarre entrambi i filtri premendo il fermo su ciascuno di essi. Pulire entrambi i filtri con un detergente delicato, a mano o in lavastoviglie a bassa temperatura e con un ciclo breve. Durante il lavaggio in lavastoviglie, il filtro potrebbe scolorire leggermente, ma ciò non influirà sulla sua capacità di filtrazione.

### Manutenzione filtri a carbone

- I filtri a carbone devono essere sostituiti con altri nuovi circa ogni 4 mesi.
- I filtri a carbone non possono essere lavati e riutilizzati.

## Pulizia della cappa aspirante

Pulire regolarmente la cappa (almeno tutte le volte che si effettua la manutenzione dei filtri antigrasso in alluminio) dentro e fuori. Pulirla con un panno imbevuto di una soluzione neutra di detergente e acqua. Non utilizzare detersivi abrasivi. **NON USARE ALCOOL!**

Se si necessita di aiuto per una manutenzione o riparazione ampia del prodotto, che richieda l'intervento nelle sue parti interne, il nostro servizio assistenza autorizzato è disponibile all'indirizzo e-mail [siguro@alza.cz](mailto:siguro@alza.cz) oppure è possibile chiamare gli operatori all'infoline del fornitore. Abbiamo unificato questi punti di contatto per comodità degli utenti per la risoluzione di eventuali problemi con il prodotto. I contatti indicati sopra possono essere utilizzati, caso di reclami o assistenza post-garanzia.

# VĂ MULȚUMIM PENTRU ÎNCREDERE

Vă mulțumim că ați achiziționat un aparat SIGURO. Suntem recunoscători pentru încrederea dumneavoastră și suntem încântați să vă prezentăm aparatul în paginile următoare și să vă familiarizăm cu toate funcțiile și utilizările sale.

Dacă aveți nevoie de ajutor pentru întreținerea sau repararea extensivă a produsului, care necesită intervenție la părțile sale interne, service-ul nostru autorizat este disponibil la adresa de e-mail [siguro@alza.cz](mailto:siguro@alza.cz), sau apelați operatorii la linia de informații a vânzătorului. Am unificat aceste puncte de contact pentru confortul dumneavoastră pentru soluționarea oricăror probleme cu produsele, iar contactele de mai sus pot fi utilizate în cazul oricăror reclamații sau oricăror solicitări de service post-garanție.

## INFORMAȚII PRIVIND SIGURANȚA



**Înainte de utilizare, vă rugăm să citiți cu atenție acest manual și să-l păstrați pentru referințe viitoare.**

1. Acest aparat este conceput să poată fi utilizat de copii cu vârsta de 8 ani sau mai mari sau de persoane cu capacități fizice, senzoriale sau mentale reduse sau cu lipsă de experiență și cunoștințe dacă sunt sub supraveghere sau au primit instruire pentru utilizarea în siguranță a aparatului și dacă înțeleg riscurile implicate.
2. Aveți grijă să nu deteriorați cablul de alimentare. Pentru a înlocui un cablu de alimentare deteriorat, contactați un centru de service autorizat sau un electrician autorizat.
3. Aparatul este destinat uzului casnic, deasupra cuptoarelor, aparatelor de tip cooker și altor aparate de gătit similare.
4. **AVERTIZARE:** Componentele care pot fi accesate pot fi foarte fierbinți în timpul utilizării cu aparatele de gătit.
5. Utilizați numai șuruburile de montare furnizate împreună cu aparatul. **Nu utilizați niciodată adezivi pentru a fixa aparatul.**
6. Ventilația trebuie instalată în conformitate cu reglementările locale.
7. Trebuie să se asigure o ventilație bună în camera în care este instalat echipamentul, pentru a evita riscul ca gazele nedorite să revină înapoi în încăperea de la aparatele care ard gaz sau alți combustibili, inclusiv flăcări deschise.
8. Dacă există alte echipamente non-electrice (de exemplu. sobe cu combustibil lichid sau încălzitoare de apă) în funcțiune în cameră, pe lângă hotă, asigurați o ventilație suficientă (alimentare cu aer). Utilizarea sigură este posibilă dacă, în timpul funcționării simultane a dispozitivelor de extracție și de ardere, care depind de aerul din încăperea, presiunea negativă la locul de construcție a acestor dispozitive este de cel mult 0,004 milibari.
9. Asigurați-vă că orificiile de ventilație nu sunt blocate și că aerul aspirat de aparat nu este furnizat conductelor utilizate pentru îndepărtarea fumului și a aburilor din alte aparate (încălzire centrală, încălzitoare de apă etc.).
10. Nu flambați sub aparat.
11. Nu utilizați aparatul pentru a elimina materiale și vapori din materiale periculoase sau explozive.
12. Curățați regulat filtrele de grăsime (cel puțin o dată pe lună) și eliminați depozitele de grăsime din aparat pentru a preveni incendiul. **În niciun caz nu utilizați hota fără filtre.**
13. Scoateți fișa cablului de alimentare a aparatului din priză înainte de orice curățare, înlocuire sau reparare a filtrului.

## INFORMAȚII PRIVIND SIGURANȚA

14. Nu utilizați aparatul cu mâinile ude sau aflate în contact cu apa.
15. Utilizați numai accesoriile furnizate împreună cu aparatul.
16. Urmăriți atent alimentele preparate în grăsimi, deoarece grăsimile încălzite se pot aprinde cu ușurință.
17. Hota nu trebuie utilizată ca zonă de depozitare. Nu puneți obiecte pe hotă și nici nu vă sprijiniți pe ea.
18. Producătorul nu își asumă nicio răspundere pentru nicio daună rezultată din nerespectarea instrucțiunilor și avertizărilor de siguranță.
19. Deteriorările cauzate de conectarea incorectă, asamblarea incorectă sau utilizarea incorectă nu sunt acoperite de garanție.

## INSTRUCȚIUNI DE SIGURANȚĂ PENTRU INSTALARE



**Numai un instalator instruit este autorizat să conecteze dispozitivul.**

**Acest aparat trebuie să fie împământat.**

**Tensiunea, frecvența, sursa de alimentare și alte informații necesare sunt menționate pe plăcuța tehnică a aparatului.**

1. Nu instalați și nu utilizați un aparat deteriorat.
2. Urmați instrucțiunile de instalare furnizate împreună cu dispozitivul.
3. Datorită greutății dispozitivului, aveți întotdeauna grijă când îl deplasați. Purtați întotdeauna mănuși de protecție și încălțăminte completă și durabilă.
4. Îndepărtați integral ambalajele, etichetele și folia de protecție înainte de a instala dispozitivul.
5. Asigurați-vă că specificațiile de pe plăcuța tehnică corespund caracteristicilor sursei de alimentare.
6. Utilizați întotdeauna o priză instalată corect și complet izolată.
7. Nu lăsați cablul de alimentare să atârne. Asigurați-vă că nu este ciupit sau îndoit cablul de alimentare. **Nu conectați aparatul la sursa de alimentare înainte de finalizarea instalării.**
8. Nu utilizați adaptoare cu prize multiple sau cabluri prelungitoare.
9. Nu conectați dispozitivul la priza electrică dacă este aceasta este slăbită.
10. Nu deconectați dispozitivul trăgând de cablul de alimentare. Trageți întotdeauna de fișă.
11. Asigurați-vă că dispozitivul este instalat corect. Un cablu de alimentare slăbit și incorect poate cauza supraîncălzirea contactelor. Asigurați-vă că dispozitivul poate fi deconectat de la sursa de alimentare prin tragerea fișei sau prin trecerea comutatorului cu doi poli în poziția de oprire.
12. Distanța minimă dintre marginea superioară a plitei și partea inferioară a hotei trebuie să fie de cel puțin 55 cm pentru plitele electrice și de cel puțin 65 cm pentru plitele pe gaz sau combinate.

# PREZENTARE GENERALĂ

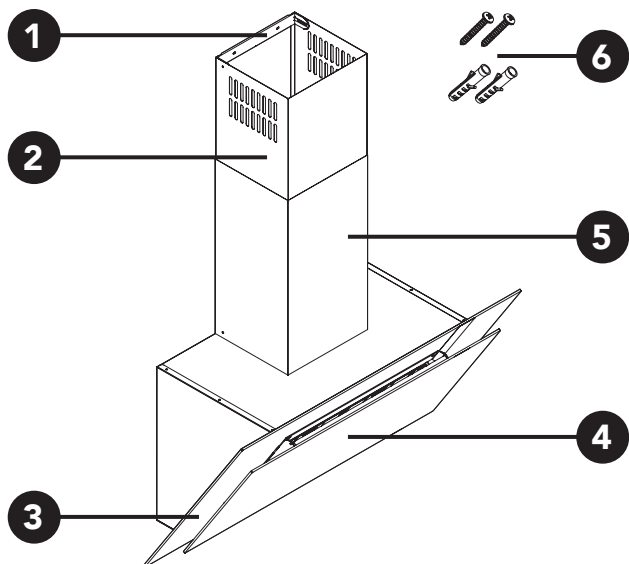

- 1 Suportul capacului superior
- 2 Capacul superior
- 3 Iluminare
- 4 Panou de control
- 5 Capacul inferior
- 6 Șuruburi și ancore din plastic pentru instalare

**Inclus în pachet fără a fi prezentat:** tub de extracție (conexiune coș de fum)

## Panou de control

- ① Buton de oprire a extractorului
- ① Butonul de viteză 1 (viteză mică)
- ② Butonul de viteză 2 (viteză medie)
- ③ Butonul de viteză 3 (viteză mare)
- 💡 Buton de pornire/oprire a luminii



## SPECIFICAȚII

<b>Dimensiuni (Î × L × A)</b>	440 × 660 × 420 mm
<b>Greutate</b>	10,3 kg
<b>Alimentare cu energie electrică</b>	220-240 V ~ 50/60 Hz
<b>Consum de energie</b>	102 W
<b>Putere de evacuare</b>	650 m <sup>3</sup> /oră
<b>Finisaj suprafață</b>	Negru
<b>Tip hotă extractoare</b>	Evacuare, coș de fum
<b>Tipuri de filtre</b>	2 filtre din aluminiu pentru grăsime 1 filtru din carbon pentru purificarea aerului
<b>Diametru evacuare coș de fum</b>	120 mm
<b>Metodă de instalare</b>	Montare pe perete
<b>Zgomot</b>	48–57 dB

# INSTRUCIUNI DE INSTALARE

Această hotă este prevăzută cu conducte. Aceasta înseamnă că fumurile sunt evacuate din bucătărie printr-o conductă conectată printr-o flanșă de conectare în partea superioară a hotei. Conducta este inclusă în pachet.

- Diametrul conductei trebuie să fie identic cu diametrul flanșei de conectare.
- În părțile orizontale, conducta de evacuare trebuie să prezinte o ușoară înclinare (aproximativ 10°) și să fie orientată în sus pentru a extrage ușor aerul din încăpere.
- Trageți filtrul din carbon din hotă înainte de a instala conducta de evacuare.
- Conectați hota și orificiul de evacuare în perete cu același diametru ca orificiul de evacuare a aerului (flanșă de conectare).
- Utilizarea conductelor cu diametru mai mic va reduce puterea de evacuare și va crește semnificativ zgomotul.
- Utilizați conducte cu cea mai mică lungime posibilă.
- Utilizați conducte cu cât mai puține coturi posibil (unghiul maxim al cotului este de 90°).
- Utilizați cele mai netede conducte de evacuare posibile.
- Conductele de evacuare trebuie să fie realizate din material certificat.
- Conectați hota la conducta de ventilație corespunzătoare. Nu conectați la coșul de fum, la horn sau la canalele de fum care sunt în funcțiune. Hota trebuie să aibă o conductă de evacuare montată care suflă aerul în afară. Lungimea conductei (de obicei o conductă de Ø 120 sau 150 mm) nu trebuie să depășească 4-5 m.
- Dacă este posibil, deconectați și îndepărtați mobilierul de dedesubtul și din jurul spațiului de instalare pentru a avea un acces mai bun la peretele pe care urmează să fie instalată hota.

## FUNCȚIONAREA

### Utilizarea hotei

- Vă recomandăm să porniți hota înainte de gătit și să nu o opriți mai devreme de 15 minute după gătit. În acest mod se va asigura extragerea perfectă a tuturor fumurilor din cameră.
- Porniți extragerea fumurilor apăsând butonul **3**. Opriți extragerea fumurilor utilizând același buton.
- Puteți utiliza butoanele + (**4**) și - (**2**) pentru a seta puterea motorului, adică viteza de evacuare după ce porniți hota.
- Această hotă permite 9 setări de viteză. Odată ce ați atins nivelul maxim sau minim de viteză, indicatorul corespunzător de sub butonul **4** sau de sub butonul **2** începe să clipească.

### Iluminarea

Această hotă este echipată cu 2 becuri cu LED. Pentru a porni sau opri iluminarea, utilizați butonul **1**.

## Funcție de înaltă performanță (TURBO)

Hota este echipată cu funcția TURBO, care vă permite să setați o putere de evacuare foarte mare pentru o perioadă scurtă de timp.

- Pentru a activa funcția TURBO, apăsați butonul **5**.
- Hota se oprește automat după 5 minute de funcționare în acest mod. Cu toate acestea, dacă apăsați butonul pentru a micșora sau crește puterea motorului în timp ce funcția TURBO este activă, hota va trece de la funcția TURBO la modul normal de funcționare.

## CURĂȚARE ȘI ÎNTREȚINERE

### Întreținerea filtrelor

Această hotă tratează aerul pe care îl extrage utilizând două tipuri de filtre - din aluminiu și din carbon. În timp ce filtrele din aluminiu sunt amplasate direct la admisia fumului în hotă și captează grăsimea din aer, filtrele din carbon, care sunt situate deasupra filtrelor din aluminiu, sunt utilizate pentru a curăța aerul care este evacuat înapoi în cameră. Este necesar să aveți grijă periodic de ambele tipuri de filtre.

### Întreținerea filtrelor din aluminiu

- Filtrele din aluminiu trebuie curățate după fiecare 60 de ore de funcționare a hotei.
- Când se apropie momentul pentru curățare, butonul **3** începe să clipească.
- Trageți în afară ambele filtre apăsând dispozitivul de blocare de pe fiecare filtru. Curățați ambele filtre cu un detergent neagresiv, manual sau într-o mașină de spălat vase la o temperatură scăzută și pentru un ciclu scurt. La spălarea în mașina de spălat vase, filtrul se poate decolora ușor, dar acest lucru nu va afecta capacitatea de filtrare a acestuia.

### Întreținerea filtrelor din carbon

- Filtrele din carbon trebuie înlocuite cu altele noi aproximativ la fiecare 4 luni.
- Filtrele din carbon nu pot fi spălate și reutilizate.

### Curățarea hotei extractoare

Curățați hota în mod periodic (cel puțin de câte ori întrețineți filtrele din aluminiu pentru grăsime) în interior și în exterior. Curățați-o cu o lavetă înmuiată într-o soluție neutră de detergent și apă. Nu utilizați substanțe de curățare abrazive. **NU UTILIZAȚI ALCOOL!**

Dacă aveți nevoie de ajutor pentru întreținerea sau repararea extensivă a produsului, care necesită intervenție la părțile sale interne, service-ul nostru autorizat este disponibil la adresa de e-mail [siguro@alza.cz](mailto:siguro@alza.cz) sau apăsați operatorii la linia de informații a furnizorului. Am unificat aceste puncte de contact pentru confortul dumneavoastră pentru soluționarea oricăror probleme cu produsul, iar contactele de mai sus pot fi utilizate în cazul oricăror reclamații sau oricăror solicitări de service post-garanție.

## ENGLISH

The use of the WEEE Symbol indicates that this product should not be treated as household waste. By ensuring this product is disposed of correctly, you will help protect the environment. For more detailed information about the recycling of this product, please contact your local authority, your household waste disposal service provider, or the shop where you purchased the item.

This product meets all of the related basic EU regulation requirements. The EU declaration of conformity is available on [www.alzashop.com/doc](http://www.alzashop.com/doc).

This product sold in the European Union meet the requirements of Directive 2011/65/EU on the restriction of the use of certain hazardous substances in electrical and electronic equipment (RoHS).

## DEUTSCH

Das WEEE-Symbol weist darauf hin, dass dieses Produkt nicht als normaler Haushaltsabfall behandelt werden darf. Indem Sie sicherstellen, dass dieses Produkt ordnungsgemäß entsorgt wird, tragen Sie zum Schutz der Umwelt bei. Für detailliertere Informationen zum Recycling dieses Produkts wenden Sie sich bitte an Ihre lokale Behörde, Ihren Hausmüllentsorgungsdienstleister oder das Geschäft, in dem Sie das Produkt erworben haben.

Dieses Produkt erfüllt alle relevanten EU-Vorschriften. Die EU-Konformitätserklärung ist unter [www.alzashop.com/DoC](http://www.alzashop.com/DoC) einsehbar.

Dieses in der Europäischen Union verkaufte Produkt erfüllt die Anforderungen der EU Richtlinie 2011/65/EU zur Beschränkung der Verwendung bestimmter gefährlicher Stoffe in Elektronikgeräten (RoHS)

## ČESKY

Použití symbolu WEEE označuje, že tento výrobek nesmí být považován za domovní odpad. Zajištěním správné likvidace tohoto výrobku pomáháte chránit životní prostředí. Pro podrobnější informace o recyklaci tohoto výrobku se prosím obraťte na místní úřad

zabývající se likvidací domovního odpadu, poskytovatele služby zabývající se likvidací domovního odpadu nebo obchodu, kde jste produkt zakoupili.

Tento výrobek splňuje veškeré základní požadavky směrnic EU. EU prohlášení o shodě je k dispozici na [www.alzashop.com/doc](http://www.alzashop.com/doc).

Tento výrobek prodáváný v Evropské unii splňuje požadavky směrnice 2011/65/EU omezující používání některých nebezpečných látek v elektrických a elektronických zařízeních (RoHS).

## SLOVENSKY

Použitie symbolu WEEE označuje, že tento výrobok sa nesmie likvidovať s komunálnym odpadom. Ak výrobok správne zlikvidujete, prispějete k ochrane životného prostredia. Podrobnejšie informácie o recyklácii výrobku získate na miestnom zastupiteľstve, u poskytovateľov služieb likvidácie domového odpadu alebo v predajni, v ktorej ste výrobok zakúpili.

Tento výrobok spĺňa všetky základné požiadavky smerníc EÚ. EÚ Vyhlásenie o zhode je k dispozícii na [www.alzashop.com/doc](http://www.alzashop.com/doc).

Tento výrobok, predávaný v Európskej únii, spĺňa požiadavky smernice 2011/65/EU obmedzujúce používanie niektorých nebezpečných látok v elektrických a elektronických zariadeniach (RoHS).

## MAGYAR

A WEEE szimbólum azt jelzi, hogy ez a termék nem kezelhető háztartási hulladékként. A termék helyes megsemmisítésének biztosításával segít védeni a környezetet. A termék újrahasznosításával kapcsolatos részletesebb információkért, kérjük, forduljon a helyi hatóságokhoz, a háztartási hulladékkezelő szolgáltatóhoz vagy a bolthoz, ahol a terméket megvásárolta.

Ez a termék megfelel az összes rá vonatkozó EU-s szabályozási követelménynek.

Az EU megfelelőségi nyilatkozata a [www.alzashop.com/DoC](http://www.alzashop.com/DoC) címen érhető el.

Az Európai Unióban értékesített termék

megfelelnek az elektromos és elektronikai berendezésekben való egyes veszélyes anyagok használatának korlátozására vonatkozó 2011/65/EU (RoHS) irányelvnek.

## FRANÇAIS

Ce produit est conforme à l'ensemble des exigences des normes européennes correspondantes. La déclaration de conformité européenne est disponible sur le site [www.alzashop.com/doc](http://www.alzashop.com/doc).

Ce produit, vendu en Union européenne, est conforme aux exigences de la Directive 2011/65/EU relative aux restrictions sur certaines substances dangereuses dans les équipements électriques et électroniques (RoHS).

Le symbole WEEE indique que ce produit ne doit pas être jeté avec les déchets ménagers ordinaires. Vous assurez la protection de l'environnement en éliminant correctement ce produit. Pour davantage d'informations sur le recyclage de ce produit, veuillez contacter les autorités locales, votre prestataire de services de traitement des déchets ou le magasin où vous avez effectué l'achat.

## ITALIANO

Questo prodotto soddisfa tutti i requisiti della normativa UE di base correlata. La dichiarazione di conformità UE è disponibile all'indirizzo [www.alzashop.com/doc](http://www.alzashop.com/doc).

Questo prodotto venduto nell'Unione Europea soddisfa i requisiti della Direttiva 2011/65/UE sulla limitazione dell'uso di determinate sostanze pericolose nelle apparecchiature elettriche ed elettroniche (RoHS).

L'utilizzo del simbolo RAEE indica che questo prodotto non dev'essere trattato come un

normale rifiuto domestico. Assicurandosi che questo prodotto venga smaltito correttamente, si contribuisce a proteggere l'ambiente. Per informazioni più dettagliate sul riciclaggio di questo prodotto, contattare le autorità locali, il fornitore del servizio di smaltimento per i rifiuti domestici o il negozio in cui è stato acquistato l'articolo.

## ROMÂNĂ

Acest produs îndeplinește toate cerințele de reglementare de bază ale UE. Declarația UE de conformitate este disponibilă pe site-ul [www.alzashop.com/doc](http://www.alzashop.com/doc).

Acest produs vândut în Uniunea Europeană îndeplinește cerințele Directivei 2011/65 UE privind restricțiile de utilizare a anumitor substanțe periculoase în echipamentele electrice și electronice (RoHS).

Utilizarea simbolului DEEE indică faptul că acest produs nu trebuie tratat drept deșeu menajer. Asigurându-vă că acest produs este eliminat în mod corect, veți contribui la protejarea mediului. Pentru informații mai detaliate privind reciclarea acestui produs, vă rugăm să contactați autoritățile locale, serviciul local de eliminare a deșeurilor menajere sau magazinul de la care ați achiziționat produsul.







# SIGURO

Alza.cz a.s., Jankovcova 1522/53, 170 00 Prague 7, Czech Republic  
© 2023 Alza.cz, a. s. All Rights Reserved.

[www.siguro.net](http://www.siguro.net)