



Mi Camera 2K

**User Manual • Užívateľský manuál •
Užívateľský manuál • Használati utasítás •
Benutzerhandbuch**

English	3 – 11
Čeština	12 – 20
Slovenčina	21 – 29
Magyar	30 – 38
Deutsch	39 – 47

Dear customer,

Thank you for purchasing our product. Please read the following instructions carefully before first use and keep this user manual for future reference. Pay particular attention to the safety instructions. If you have any questions or comments about the device, please contact the customer line.

✉ www.alza.co.uk/kontakt

☎ +44 (0)203 514 4411

Importer Alza.cz a.s., Jankovcova 1522/53, Holešovice, 170 00 Praha 7, www.alza.cz

Precautions

The operating temperature range for this camera is between -10 °C and 50°C. Do not use this camera in environments with temperatures above or below the specified range.

The camera is a precision electronic product. In Order to ensure its normal operation, do not install the camera in environments with a high humidity nor allow water to get into it.

To improve the camera’s performance, do not place its lens facing or next to reflective surfaces, such as glass windows or white walls, as this will cause the image to appear overly bright in areas close to the camera and darker in areas further away, or cause the camera to produce completely white images.

Make sure the camera is installed in an area with a strong Wi-Fi signal. Do not install the camera near microwave ovens, and other objects or places that affect its Wi-Fi signal.

If the charging cable is damaged or broken, it must be replaced with a genuine charging cable purchased from the manufacturer or after-sales service department to avoid safety hazards.

Product Overview

Package Contents: Camera, magnetic base, charging cable, metallic sticker, and user manual.

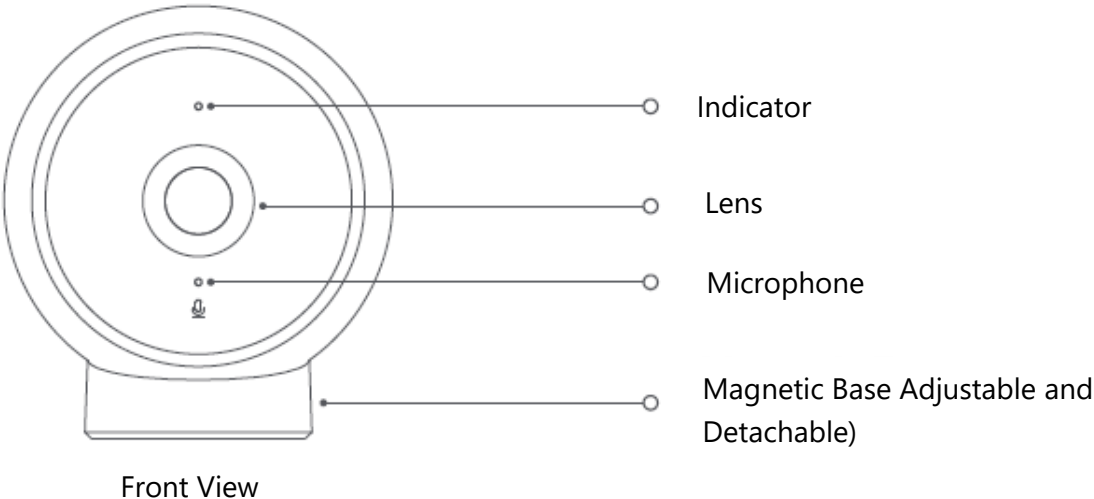

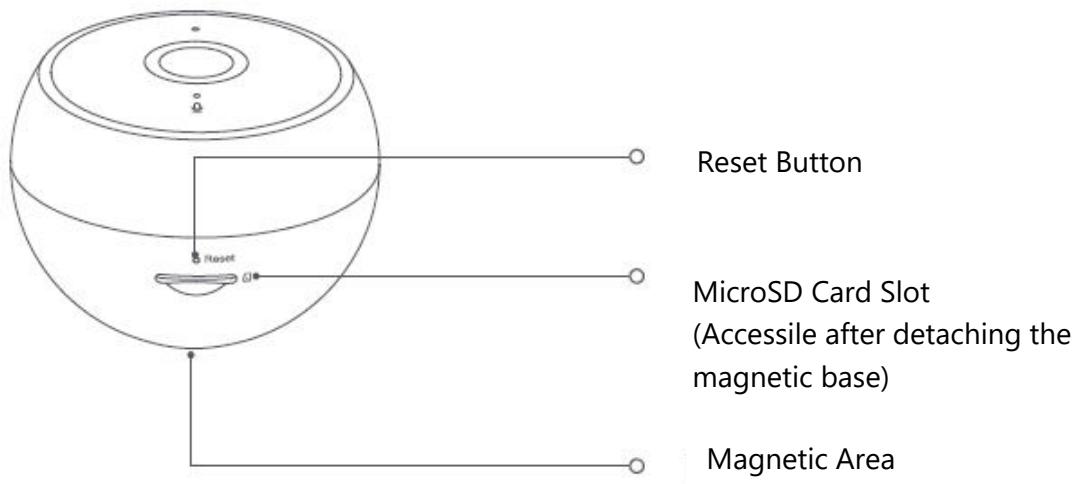
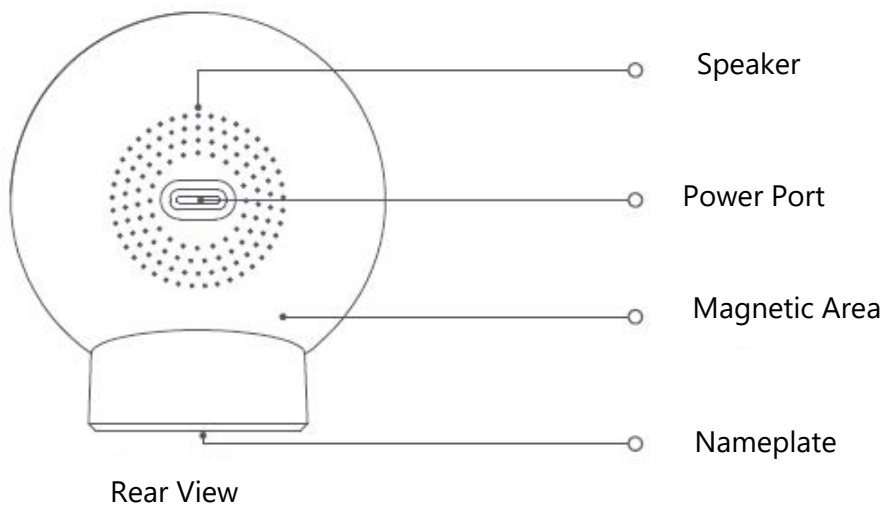

Installation

The camera can be placed on flat surfaces such as desks, dining tables, coffee tables, TV cabinets, etc.

Note: The installation height of the camera should not exceed 2 meters, and ensure it is firmly and securely installed.

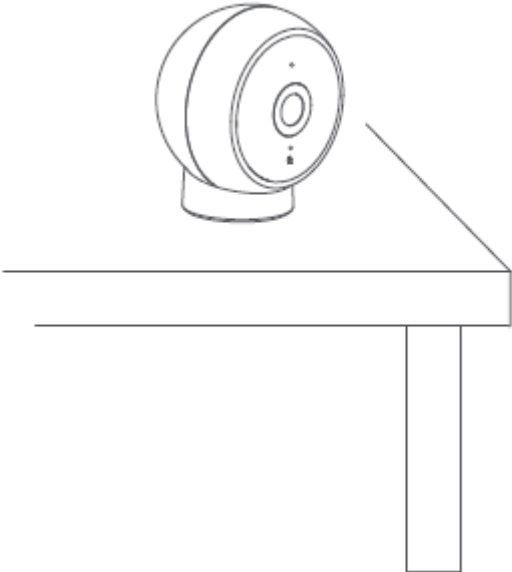

Illustrations of the product, accessories, and user interface in the user manual are for reference purposes only. The actual product and functions may vary due to product enhancements.

Installing a MicroSD card

Ensure that the camera is unplugged and insert the MicroSD card into the slot with its contact side facing up.

Note: Unplug the camera when installing or removing the MicroSD card. Please use a MicroSD card from a well-known brand with reading and writing speed equal to or higher than U1 and Class 10. The camera can be used without a MicroSD card. However, it cannot save videos nor use the playback and time-lapse photography functions without a card. Therefore, it is recommended to install a MicroSD card.

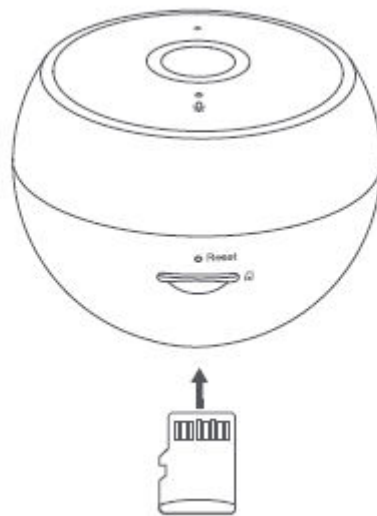

How to Use

Turning On

Connect the charging cable and power adapter, and the camera will turn on automatically after it is plugged in.

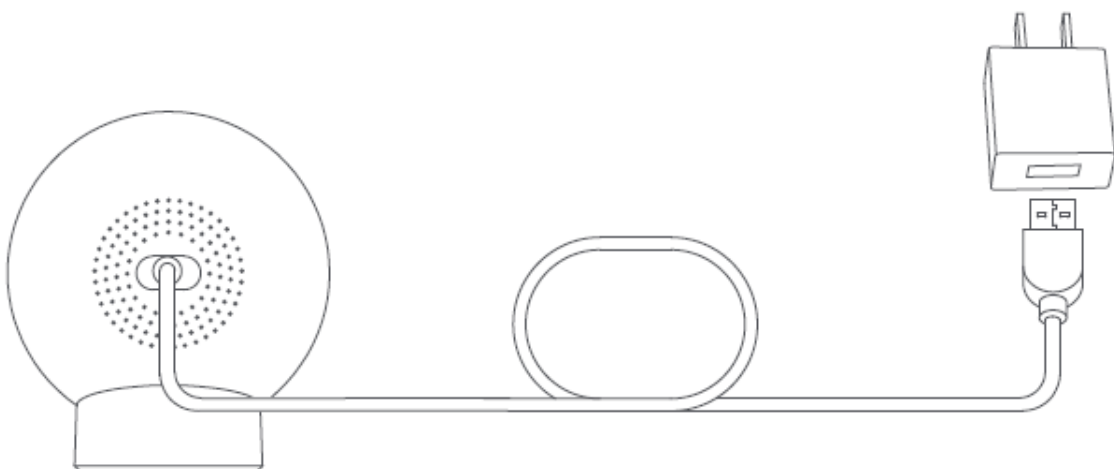

Once the indicator is yellow and you hear a voice notification, the camera is turned on successfully.

Note: Please select a power adapter with an output of 5 V/1 A from a reputable manufacturer.

Indicator status description:

- Yellow: Awaiting connection...
- Blinking yellow: Connecting to a network...
- Blinking Blue: Connecting to a server...
- Blue: Connected successfully

Resetting the Camera

Use a pin or a similar tool to press and hold the reset button. Once you hear a voice notification the camera has been reset successfully.

Note: Resetting the camera will not delete any data from the MicroSD Card.

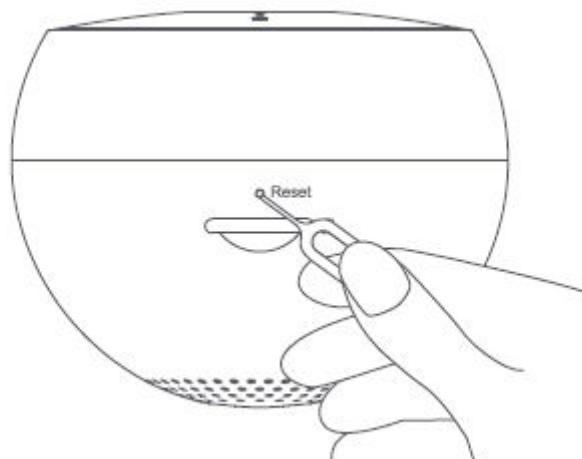

Connect with Mi Home / Xiaomi Home App

This product works with the Mi home / Xiaomi Home App*. Use the Mi Home / Xiaomi Home app to control your device, and to interact with other smart home devices.

Scan the QR code to download and install the app. You will be directed to the connection setup page if the app is installed already. Or search "Mi Home / Xiaomi Home" in the app store to download and install it.

Open Mi Home / Xiaomi Home app, tap "+" on the upper right, and the follow prompts to add your device.

*The app is referred to as Xiaomi Home app int Europe (except for Russia). The name of the app displayed on your device should be taken as the default.

Note: The version of the app might have been update, please follow the instructions based on the current app version.

Make sure the network connections are stable. The indicator is yellow when the camera is turned on, and then charges into blue once the connection between your camera and app is successful.



41D3F858

Specifications

Name	Mi Camera 2K (Magnetic Mount)
Operating Temperature:	-10 °C to 50 °C
Item Dimensions:	60.0 x 48.0 x 67.5 mm
Wireless Connectivity:	Wi-Fi IEEE 802:11 b/g/n 2.4 GHz
Operation Frequency:	2412 – 2472 MHz
Maximum Output Power:	< 20 dBm
Storage Method:	MicroSD card
Compatible with:	Android 6.0 and iOS 11.0 or above
Model:	MJSXJ03HL
Rated Input	5 V; 1 A
Focal Length:	3.3 mm
Video Codec:	H.265
Resolution:	2304 x 1296
Lens Viewing Angle:	125 °

Warranty Conditions

A new product purchased in the Alza.cz sales network is guaranteed for 2 years. If you need repair or other services during the warranty period, contact the product seller directly, you must provide the original proof of purchase with the date of purchase.

The following are considered to be a conflict with the warranty conditions, for which the claimed claim may not be recognized:

- Using the product for any purpose other than that for which the product is intended or failing to follow the instructions for maintenance, operation, and service of the product.
- Damage to the product by a natural disaster, the intervention of an unauthorized person or mechanically through the fault of the buyer (e.g., during transport, cleaning by inappropriate means, etc.).
- Natural wear and aging of consumables or components during use (such as batteries, etc.).
- Exposure to adverse external influences, such as sunlight and other radiation or electromagnetic fields, fluid intrusion, object intrusion, mains overvoltage, electrostatic discharge voltage (including lightning), faulty supply or input voltage and inappropriate polarity of this voltage, chemical processes such as used power supplies, etc.
- If anyone has made modifications, modifications, alterations to the design or adaptation to change or extend the functions of the product compared to the purchased design or use of non-original components.

EU Declaration of Conformity

This product complies with the legal requirements of the following European Union directives: Directive No. 2014/53/EU.



WEEE

This product must not be disposed of as normal household waste in accordance with the EU Directive on Waste Electrical and Electronic Equipment (WEEE - 2012/19 / EU). Instead, it shall be returned to the place of purchase or handed over to a public collection point for the recyclable waste. By ensuring this product is disposed of correctly, you will help prevent potential negative consequences for the environment and human health, which could otherwise be caused by inappropriate waste handling of this product. Contact your local authority or the nearest collection point for further details. Improper disposal of this type of waste may result in fines in accordance with national regulations.

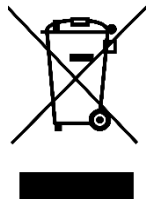

Vážený zákazníku,

Děkujeme vám za zakoupení našeho produktu. Před prvním použitím si prosím pečlivě přečtěte následující pokyny a uschovejte si tento návod k použití pro budoucí použití. Zvláštní pozornost věnujte bezpečnostním pokynům. Pokud máte k přístroji jakékoli dotazy nebo připomínky, obraťte se na zákaznickou linku.

✉ www.alza.cz/kontakt

☎ +420 225 340 111

Dovozce Alza.cz a.s., Jankovcova 1522/53, Holešovice, 170 00 Praha 7, www.alza.cz

Bezpečnostní opatření

Rozsah provozních teplot této kamery je od -10 °C do 50 °C. Nepoužívejte tuto kameru v prostředí s teplotami nad nebo pod uvedeným rozsahem.

Kamera je přesný elektronický výrobek. Abyste zajistili její normální provoz, neinstalujte ji v prostředí s vysokou vlhkostí ani nedovolte, aby se do ní dostala voda.

Chcete-li zlepšit výkon kamery, neumísťujte její objektiv směrem k odrazivým povrchům, jako jsou skleněná okna nebo bílé stěny, nebo vedle nich, protože to způsobí, že obraz bude v oblastech blízko fotoaparátu příliš světlý a ve vzdálenějších oblastech tmavší nebo že kamera bude vytvářet zcela bílé snímky.

Ujistěte se, že je kamera nainstalována v oblasti se silným signálem Wi-Fi. Neinstalujte kameru v blízkosti mikrovlnných trub a jiných předmětů nebo míst, které ovlivňují její signál Wi-Fi.

Pokud je nabíjecí kabel poškozený nebo zlomený, musí být vyměněn za originální nabíjecí kabel zakoupený u výrobce nebo v poprodejním servisu, aby nedošlo k ohrožení bezpečnosti.

Přehled produktů

Obsah balení: Obsahuje: kameru, magnetickou základnu, nabíjecí kabel, kovovou samolepku a uživatelskou příručku.

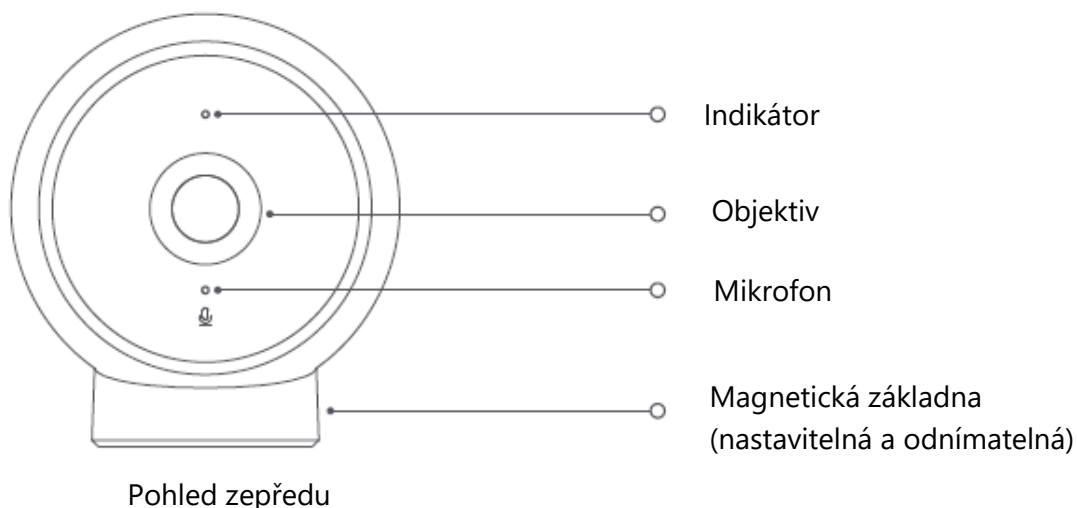

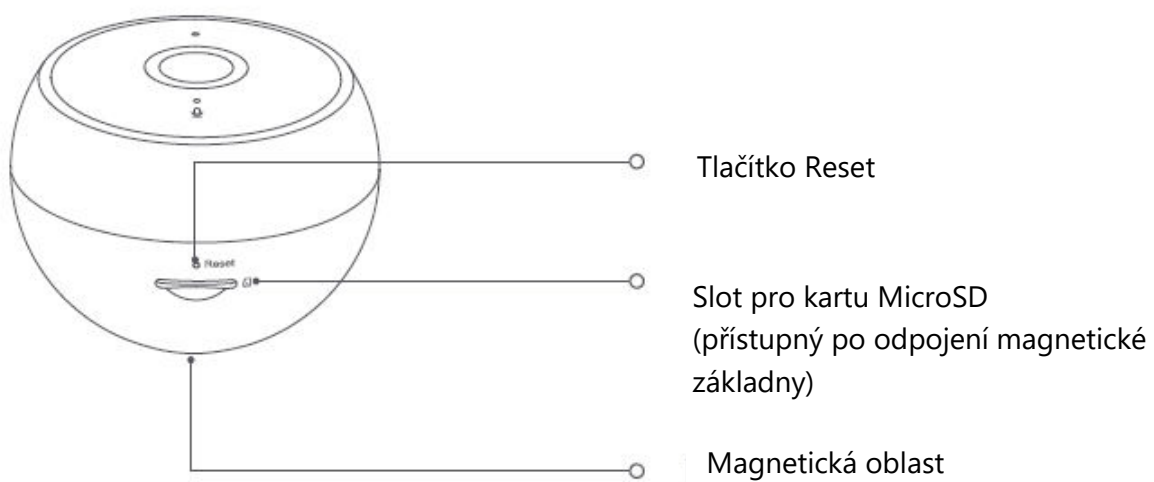
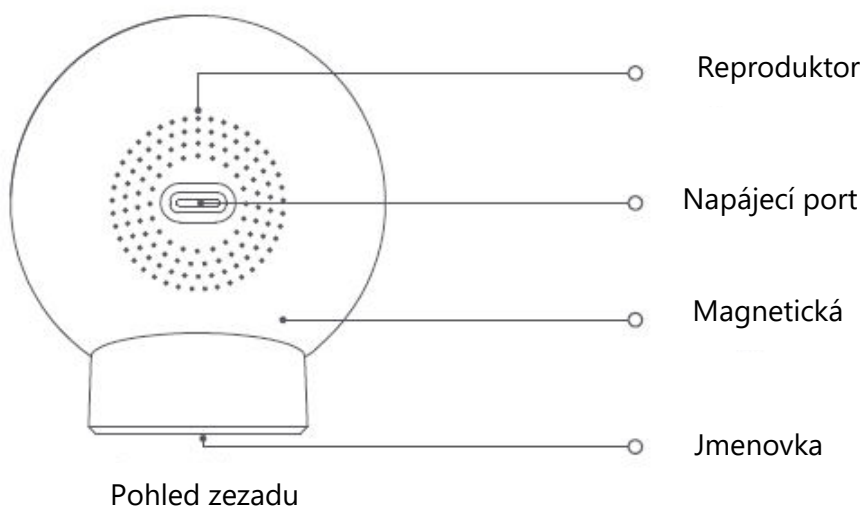

Instalace

Kameru lze umístit na rovné povrchy, jako jsou pracovní stoly, jídelní stoly, konferenční stolky, skříňky pod televizory atd.

Poznámka: Výška instalace kamery by neměla přesáhnout 2 metry. Zajistěte její pevnou a bezpečnou instalaci.

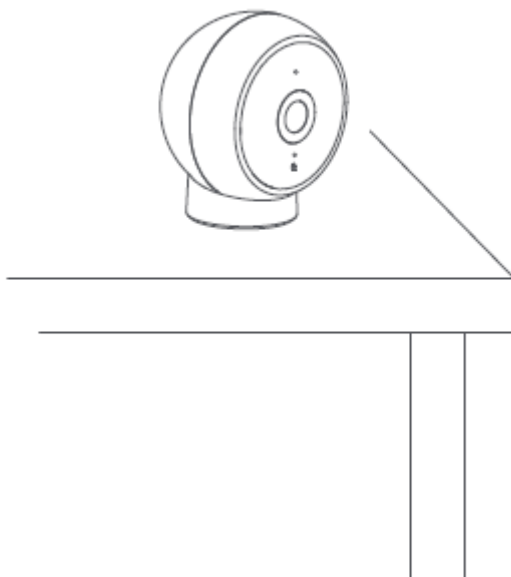

Vyobrazení výrobku, příslušenství a uživatelského rozhraní v uživatelské příručce slouží pouze pro referenční účely. Skutečný výrobek a funkce se mohou lišit v důsledku vylepšení výrobku.

Instalace karty MicroSD

Ujistěte se, že je kamera odpojena, a vložte kartu MicroSD do slotu kontaktní stranou nahoru.

Poznámka: Při instalaci nebo vyjímání karty MicroSD odpojte kameru od sítě. Použijte kartu MicroSD známé značky s rychlostí čtení a zápisu stejnou nebo vyšší než U1 a třídy 10. Kameru lze používat i bez karty MicroSD. Bez karty však nelze ukládat videa ani používat funkce přehrávání a časosběrného fotografování. Proto se doporučuje nainstalovat kartu MicroSD.

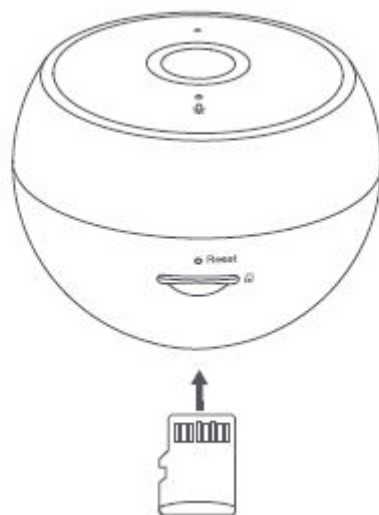

Jak používat

Zapnutí

Připojte nabíjecí kabel a napájecí adaptér a fotoaparát se po zapojení automaticky zapne.

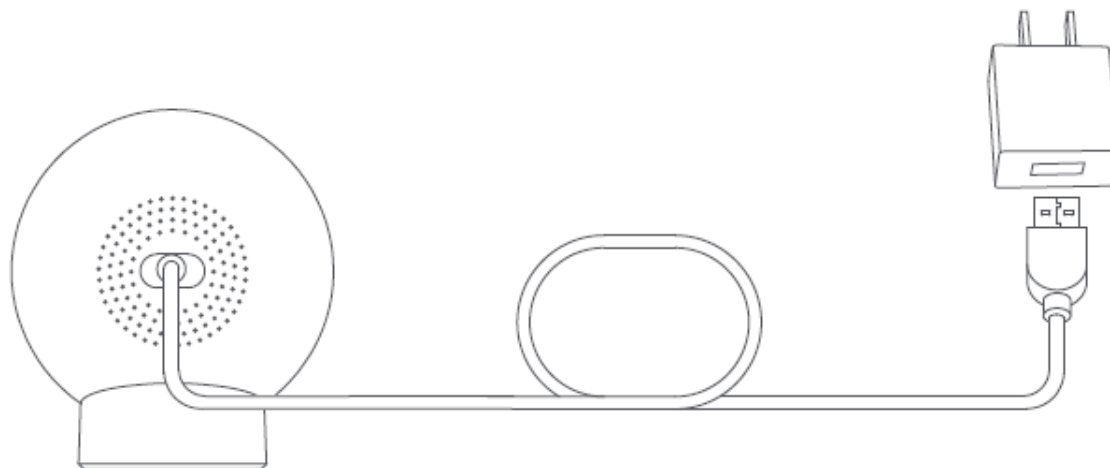

Jakmile se indikátor rozsvítí žlutě a uslyšíte hlasové upozornění, je fotoaparát úspěšně zapnutý.

Poznámka: Vyberte si napájecí adaptér s výstupem 5 V/1 A od renomovaného výrobce.

Popis stavu indikátoru:

- Svítí žlutá barva: Čeká se na připojení...
- Bliká žlutě: Připojování k síti...
- Bliká modře: Připojuje se k serveru...
- Svítí modrá barva: Úspěšně připojeno

Resetování fotoaparátu

Pomocí špendlíku nebo podobného nástroje stiskněte a podržte resetovací tlačítko. Jakmile uslyšíte hlasové oznámení, fotoaparát byl úspěšně resetován.

Poznámka: Resetováním fotoaparátu nedojde k odstranění dat z karty MicroSD.

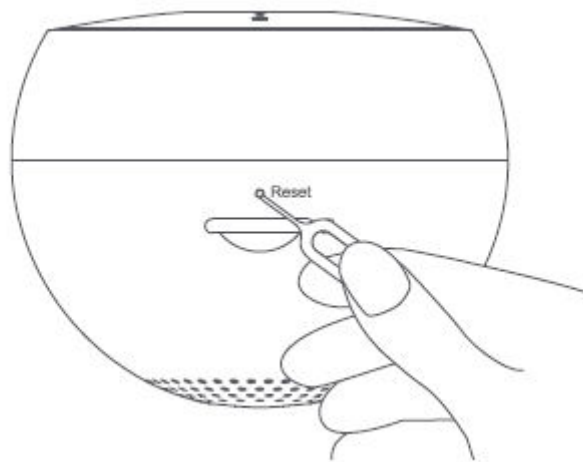

Připojení k aplikaci Mi Home / Xiaomi Home

Tento produkt funguje s aplikací Mi home / Xiaomi Home*. Pomocí aplikace Mi Home / Xiaomi Home můžete zařízení ovládat a komunikovat s dalšími zařízeními chytré domácnosti.

Stáhněte a nainstalujte aplikaci naskenováním kódu QR. Pokud je aplikace již nainstalována, budete přesměrováni na stránku nastavení připojení. Nebo vyhledejte "Mi Home / Xiaomi Home" v obchodě s aplikacemi a stáhněte a nainstalujte ji.

Otevřete aplikaci Mi Home / Xiaomi Home, klepněte na "+" vpravo nahoře a podle pokynů přidejte své zařízení.

*Aplikace je v Evropě (kromě Ruska) označována jako aplikace Xiaomi Home. Název aplikace zobrazený na vašem zařízení by měl být brán jako výchozí.

Poznámka: Verze aplikace mohla být aktualizována, postupujte podle pokynů podle aktuální verze aplikace.

Zkontrolujte, zda jsou síťová připojení stabilní. Při zapnutí fotoaparátu je indikátor žlutý a po úspěšném navázání spojení mezi fotoaparátem a aplikací se změní na modrý.



41D3F858

Specifikace

Název:	Mi Camera 2K (magnetický držák)
Provozní teplota:	-10 °C až 50 °C
Rozměry položky:	60,0 x 48,0 x 67,5 mm
Bezdrátové připojení:	Wi-Fi IEEE 802:11 b/g/n 2,4 GHz
Provozní frekvence:	2412 - 2472 MHz
Maximální výstupní výkon:	< 20 dBm
Způsob skladování:	Karta MicroSD
Kompatibilní s:	Android 6.0 a iOS 11.0 nebo novější
Model:	MJSXJ03HL
Jmenovitý příkon:	5 V; 1 A
Ohnisková vzdálenost:	3,3 mm
Video kodek:	H.265
Usnesení:	2304 x 1296
Zorný úhel objektivu:	125 °

Záruční podmínky

Na nový výrobek zakoupený v prodejní síti Alza.cz se vztahuje záruka 2 roky. V případě potřeby opravy nebo jiného servisu v záruční době se obraťte přímo na prodejce výrobku, je nutné předložit originální doklad o koupi s datem nákupu.

Za rozpor se záručními podmínkami, pro který nelze reklamaci uznat, se považují následující skutečnosti:

- Používání výrobku k jinému účelu, než pro který je výrobek určen, nebo nedodržování pokynů pro údržbu, provoz a servis výrobku.
- Poškození výrobku živelnou pohromou, zásahem neoprávněné osoby nebo mechanicky vinou kupujícího (např. při přepravě, čištění nevhodnými prostředky apod.).
- Přirozené opotřebení a stárnutí spotřebního materiálu nebo součástí během používání (např. baterií atd.).
- Působení nepříznivých vnějších vlivů, jako je sluneční záření a jiné záření nebo elektromagnetické pole, vniknutí kapaliny, vniknutí předmětu, přepětí v síti, elektrostatický výboj (včetně blesku), vadné napájecí nebo vstupní napětí a nevhodná polarita tohoto napětí, chemické procesy, např. použité zdroje atd.
- Pokud někdo provedl úpravy, modifikace, změny konstrukce nebo adaptace za účelem změny nebo rozšíření funkcí výrobku oproti zakoupené konstrukci nebo použití neoriginálních součástí.

EU prohlášení o shodě

Tento výrobek splňuje právní požadavky následujících směrnic Evropské unie: 2014/53/EU.



WEEE

Tento výrobek nesmí být likvidován jako běžný domovní odpad v souladu se směrnicí EU o odpadních elektrických a elektronických zařízeních (WEEE - 2012/19/EU). Místo toho musí být vrácen na místo nákupu nebo předán na veřejné sběrné místo recyklovatelného odpadu. Tím, že zajistíte správnou likvidaci tohoto výrobku, pomůžete předejít možným negativním důsledkům pro životní prostředí a lidské zdraví, které by jinak mohly být způsobeny nevhodným nakládáním s odpadem z tohoto výrobku. Další informace získáte na místním úřadě nebo na nejbližším sběrném místě. Nesprávná likvidace tohoto typu odpadu může mít za následek pokuty v souladu s vnitrostátními předpisy.

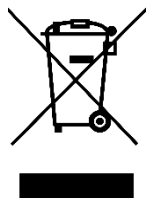

Vážený zákazník,

ďakujeme vám za zakúpenie nášho výrobku. Pred prvým použitím si pozorne prečítajte nasledujúce pokyny a uschovajte si tento návod na použitie pre budúce použitie. Venujte osobitnú pozornosť bezpečnostným pokynom. Ak máte akékoľvek otázky alebo pripomienky k zariadeniu, obráťte sa na zákaznícku linku.

✉ www.alza.sk/kontakt

☎ +421 257 101 800

Dovozca Alza.cz a.s., Jankovcova 1522/53, Holešovice, 170 00 Praha 7, www.alza.cz

Bezpečnostné opatrenia

Rozsah prevádzkových teplôt tohto fotoaparátu je od -10 °C do 50 °C. Nepoužívajte tento fotoaparát v prostredí s teplotami nad alebo pod uvedeným rozsahom.

Fotoaparát je presný elektronický výrobok. Aby sa zabezpečila jeho normálna prevádzka, neinštalujte fotoaparát v prostredí s vysokou vlhkosťou ani nedovoľte, aby sa doň dostala voda.

Ak chcete zlepšiť výkon fotoaparátu, neumiestňujte jeho objektív smerom k reflexným povrchom, ako sú sklenené okná alebo biele steny, alebo vedľa nich, pretože to spôsobí, že obraz bude príliš jasný v oblastiach blízko fotoaparátu a tmavší vo vzdialenejších oblastiach alebo že fotoaparát bude vytvárať úplne biele snímky.

Uistite sa, že je kamera nainštalovaná v oblasti so silným signálom Wi-Fi. Fotoaparát neinštalujte v blízkosti mikrovlnných rúr a iných predmetov alebo miest, ktoré ovplyvňujú jeho signál Wi-Fi.

Ak je nabíjací kábel poškodený alebo zlomený, je potrebné ho vymeniť za originálny nabíjací kábel zakúpený u výrobcu alebo v popredajnom servise, aby sa predišlo ohrozeniu bezpečnosti.

Prehľad produktov

Obsah balenia: Kamera, magnetická základňa, nabíjací kábel, kovová nálepka a návod na použitie.

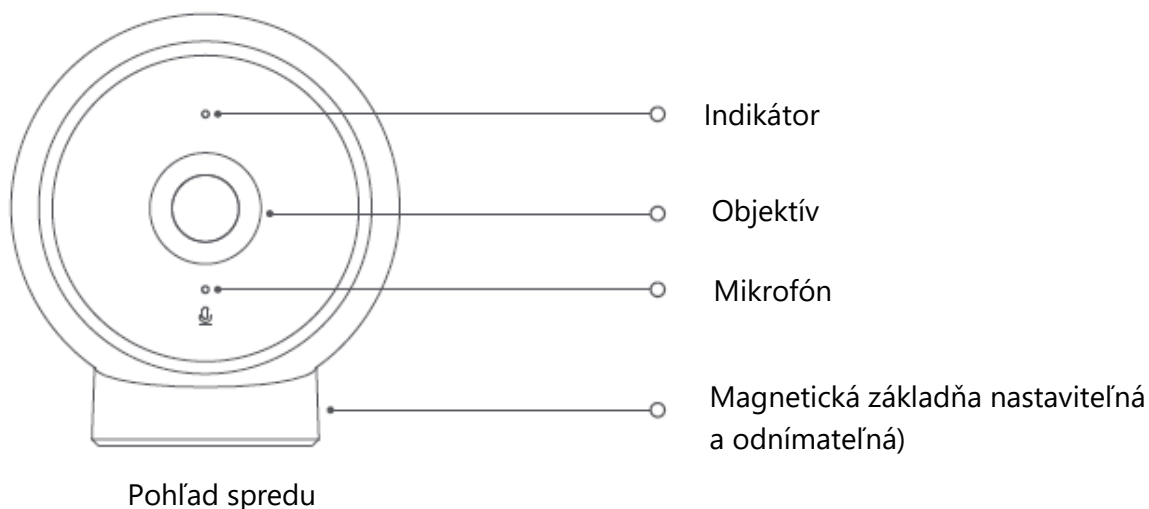

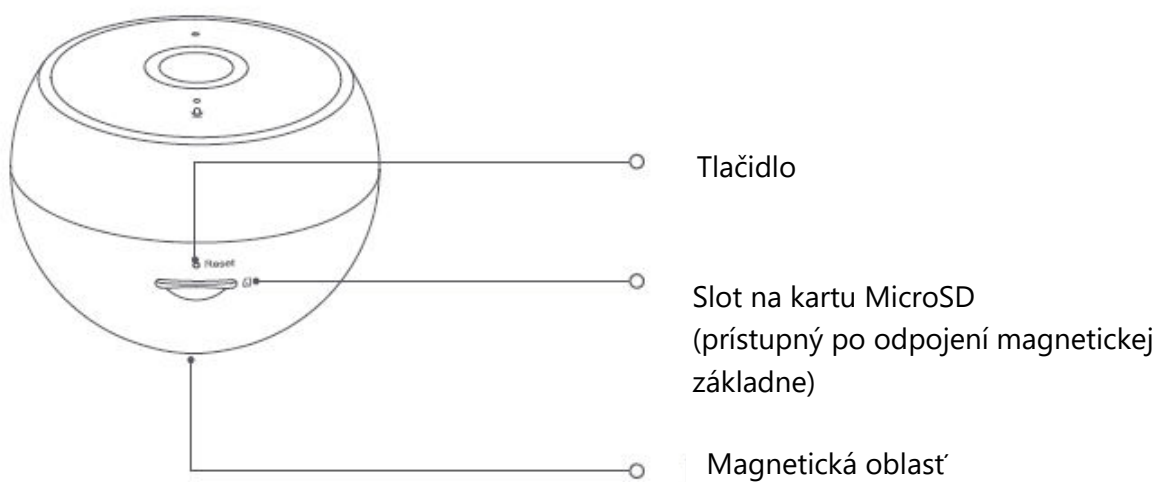
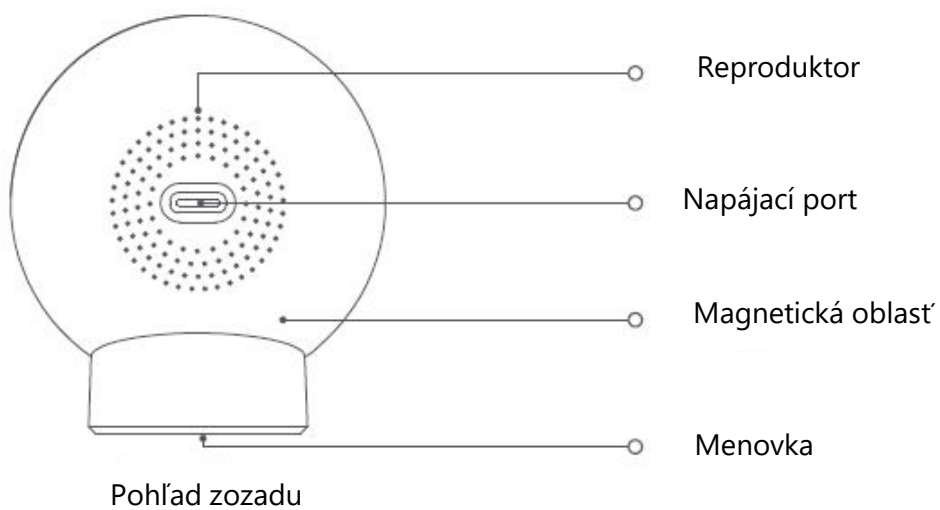

Inštalácia

Kameru možno umiestniť na rovné povrchy, ako sú pracovné stoly, jedálenské stoly, konferenčné stolíky, televízne skrinky atď.

Poznámka: Výška inštalácie kamery by nemala presiahnuť 2 metre a uistite sa, že je pevne a bezpečne nainštalovaná.

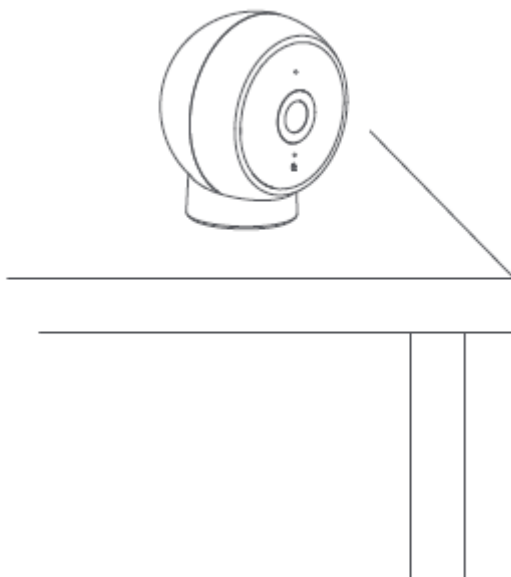

Ilustrácie výrobku, príslušenstva a používateľského rozhrania v používateľskej príručke slúžia len na referenčné účely. Skutočný výrobok a funkcie sa môžu líšiť v dôsledku vylepšení výrobku.

Inštalácia karty MicroSD

Uistite sa, že je fotoaparát odpojený, a vložte kartu MicroSD do zásuvky kontaktnou stranou nahor.

Poznámka: Pri inštalácii alebo vyberaní karty MicroSD odpojte fotoaparát. Použite kartu MicroSD od známej značky s rýchlosťou čítania a zápisu rovnajúcou sa alebo vyššou ako U1 a trieda 10. Fotoaparát je možné používať aj bez karty MicroSD. Bez karty však nemôže ukladať videá ani používať funkcie prehrávania a časozberného fotografovania. Preto sa odporúča nainštalovať kartu MicroSD.

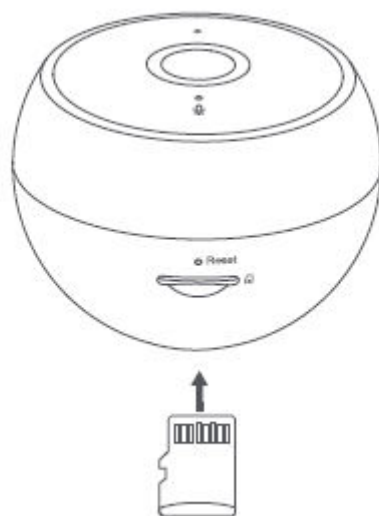

Ako používať

Zapnutie

Pripojte nabíjací kábel a napájací adaptér a fotoaparát sa po pripojení automaticky zapne.

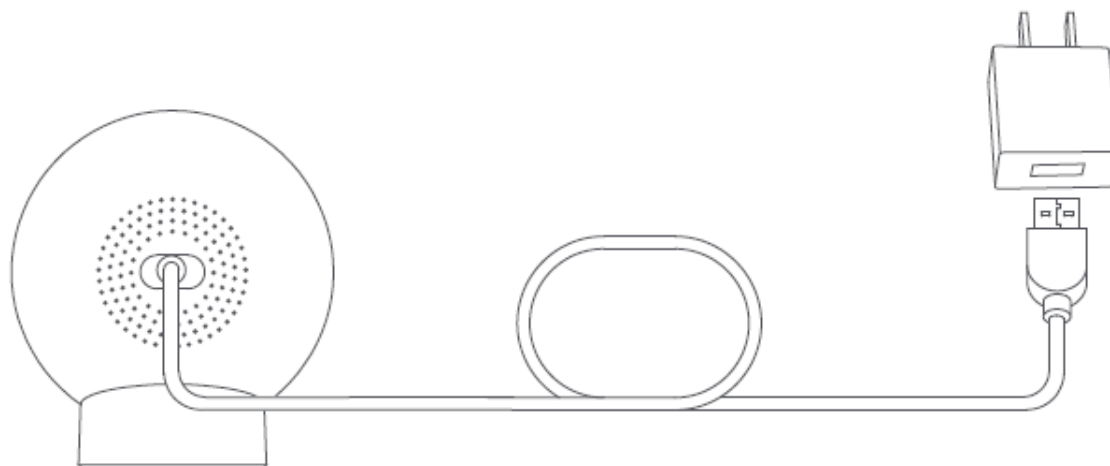

Keď sa indikátor rozsvieti na žltó a počujete hlasové upozornenie, fotoaparát je úspešne zapnutý.

Poznámka: Vyberte si napájací adaptér s výstupom 5 V/1 A od renomovaného výrobcu.

Popis stavu indikátora:

- Žltá farba: Čaká sa na pripojenie...
- Bliká žlto: Pripájanie k sieti...
- Blikajúca modrá: Pripájanie k serveru...
- Modrá farba: Úspešne pripojené

Resetovanie fotoaparátu

Pomocou špendlíka alebo podobného nástroja stlačte a podržte tlačidlo resetovania. Keď počujete hlasové upozornenie, fotoaparát bol úspešne resetovaný.

Poznámka: Resetovaním fotoaparátu sa nevymažú žiadne údaje z karty MicroSD.

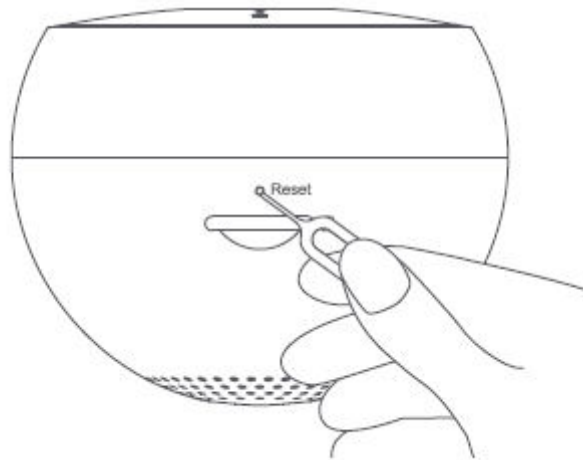

Pripojenie k aplikácii Mi Home/Xiaomi Home

Tento produkt funguje s aplikáciou Mi home/Xiaomi Home*. Aplikáciu Mi Home/Xiaomi Home používajte na ovládanie zariadenia a na interakciu s inými inteligentnými domácimi zariadeniami.

Naskenovaním kódu QR si stiahnite a nainštalujte aplikáciu. Ak je aplikácia už nainštalovaná, budete presmerovaní na stránku nastavenia pripojenia. Alebo vyhľadajte "Mi Home/Xiaomi Home" v obchode s aplikáciami a stiahnite a nainštalujte ju.

Otvorte aplikáciu Mi Home/Xiaomi Home, klepnite na "+" vpravo hore a podľa pokynov pridajte svoje zariadenie.

*Aplikácia sa v Európe (okrem Ruska) označuje ako aplikácia Xiaomi Home. Názov aplikácie zobrazený na vašom zariadení by sa mal považovať za predvolený.

Poznámka: Verzia aplikácie mohla byť aktualizovaná, postupujte podľa pokynov na základe aktuálnej verzie aplikácie.

Skontrolujte, či sú sieťové pripojenia stabilné. Po zapnutí fotoaparátu je indikátor žltý a po úspešnom spojení medzi fotoaparátom a aplikáciou sa zmení na modrý.



41D3F858

Špecifikácia

Názov	Mi Camera 2K (magnetický držiak)
Prevádzková teplota:	-10 °C až 50 °C
Rozmery položky:	60,0 × 48,0 × 67,5 mm
Bezdrôtové pripojenie:	Wi-Fi IEEE 802:11 b/g/n 2,4 GHz
Prevádzková frekvencia:	2412 - 2472 MHz
Maximálny výstupný výkon:	< 20 dBm
Spôsob skladovania:	Karta MicroSD
Kompatibilné s:	Android 6.0 a iOS 11.0 alebo novší
Model:	MJSXJ03HL
Menovitý príkon	5 V; 1 A
Ohnisková vzdialenosť:	3,3 mm
Video kodek:	H.265
Uznesenie:	2 304 × 1 296
Zorný uhol objektívu:	125°

Záručné podmienky

Na nový výrobok zakúpený v predajnej sieti Alza.sk sa vzťahuje záruka 2 roky. V prípade potreby opravy alebo iného servisu v záručnej dobe sa obráťte priamo na predajcu výrobku, je nutné predložiť originálny doklad o kúpe s dátumom nákupu.

Za rozpor so záručnými podmienkami, pre ktorý nemožno reklamáciu uznať, sa považujú nasledujúce skutočnosti:

- Používanie výrobku na iný účel, než na ktorý je výrobok určený alebo nedodržovanie pokynov pre údržbu, prevádzku a servis výrobku.
- Poškodenie výrobku živelnou pohromou, zásahom neoprávnenej osoby alebo mechanicky vinou kupujúceho (napr. pri preprave, čistení nevhodnými prostriedkami a pod.).
- Prírodné opotrebovanie a starnutie spotrebného materiálu alebo súčastí počas používania (napr. batérií atď.).
- Pôsobenie nepriaznivých vonkajších vplyvov, ako je slnečné žiarenie a iné žiarenie alebo elektromagnetické pole, vniknutie kvapaliny, vniknutie predmetu, prepätie v sieti, elektrostatický výboj (vrátane blesku), chybné napájacie alebo vstupné napätie a nevhodná polarita tohto napätia, chemické procesy, napr. použité zdroje atď.
- Ak niekto vykonal úpravy, modifikácie, zmeny konštrukcie alebo adaptácie za účelom zmeny alebo rozšírenia funkcií výrobku oproti zakúpenej konštrukcii alebo použitie neoriginálnych súčastí.

EÚ prehlásenie o zhode

Tento výrobok spĺňa právne požiadavky nasledujúcich smerníc Európskej únie: Smernica č. 2014/53/EÚ.



WEEE

Tento výrobok nesmie byť likvidovaný ako bežný domový odpad v súlade so smernicou EÚ o odpadových elektrických a elektronických zariadeniach (WEEE - 2012/19/EÚ). Namiesto toho musí byť vrátený na miesto nákupu alebo odovzdaný na verejné zberné miesto recyklovateľného odpadu. Tým, že zaistíte správnu likvidáciu tohto výrobku, pomôžete predísť možným negatívnym dôsledkom pre životné prostredie a ľudské zdravie, ktoré by inak mohli byť spôsobené nevhodným nakladaním s odpadom z tohto výrobku. Ďalšie informácie získate na miestnom úrade alebo na najbližšom zbernom mieste. Nesprávna likvidácia tohto typu odpadu môže mať za následok pokuty v súlade s vnútroštátnymi predpismi.

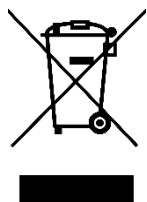

Kedves vásárló,

Köszönjük, hogy megvásárolta termékünket. Kérjük, hogy az első használat előtt figyelmesen olvassa el az alábbi utasításokat, és őrizze meg ezt a használati útmutatót a későbbi használatra. Fordítson különös figyelmet a biztonsági utasításokra. Ha bármilyen kérdése vagy észrevétele van a készülékkel kapcsolatban, kérjük, forduljon az ügyfélvonalhoz.

✉ www.alza.hu/kapcsolat

☎ +36-1-701-1111

Importőr Alza.cz a.s., Jankovcova 1522/53, Holešovice, 170 00 Prága 7, www.alza.cz

Óvintézkedések

A kamera működési hőmérsékleti tartománya -10 °C és 50 °C között van. Ne használja ezt a kamerát a megadott tartományt meghaladó vagy az alatti hőmérsékletű környezetben.

A kamera egy precíziós elektronikus termék. A normál működés biztosítása érdekében ne telepítse a kamerát magas páratartalmú környezetbe, és ne engedje, hogy víz kerüljön bele.

A fényképezőgép teljesítményének javítása érdekében ne helyezze a fényképezőgép objektívjét tükröződő felületekkel szemben vagy mellett, például üveglakokkal vagy fehér falakkal szemben, mivel ez a fényképezőgéphez közeli területeken túl világos, a távolabbi területeken pedig sötétebb képet eredményez, vagy a fényképezőgép teljesen fehér képeket készít.

Győződjön meg róla, hogy a kamera olyan területen van felszerelve, ahol erős Wi-Fi jel van. Ne telepítse a kamerát mikrohullámú sütők és más olyan tárgyak vagy helyek közelébe, amelyek befolyásolják a Wi-Fi jelet.

Ha a töltőkábel sérült vagy eltört, a biztonsági kockázatok elkerülése érdekében azt a gyártótól vagy az értékesítés utáni szerviztől vásárolt eredeti töltőkábellel kell helyettesíteni.

Termék áttekintés

A csomag tartalma: Fényképezőgép, mágneses alap, töltőkábel, fém matrica és használati útmutató.

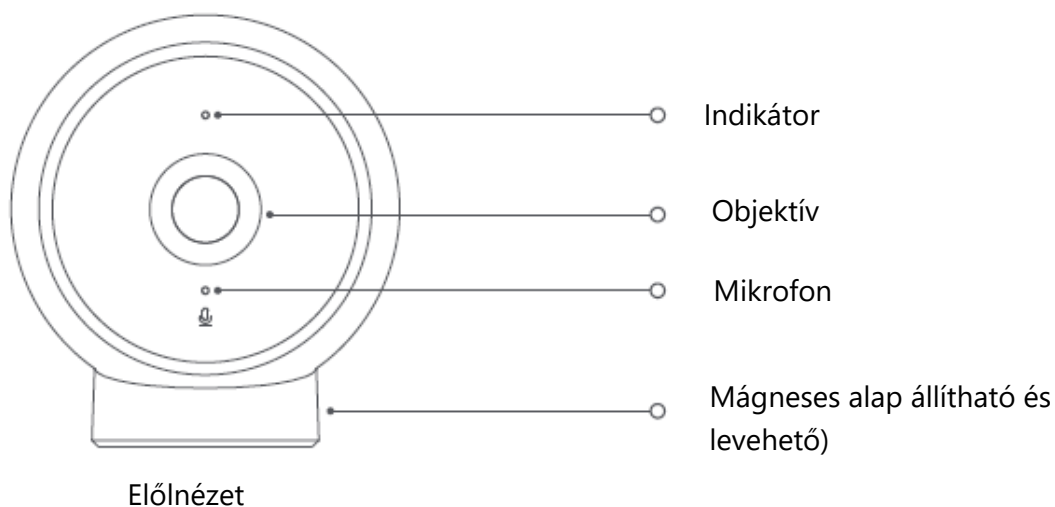

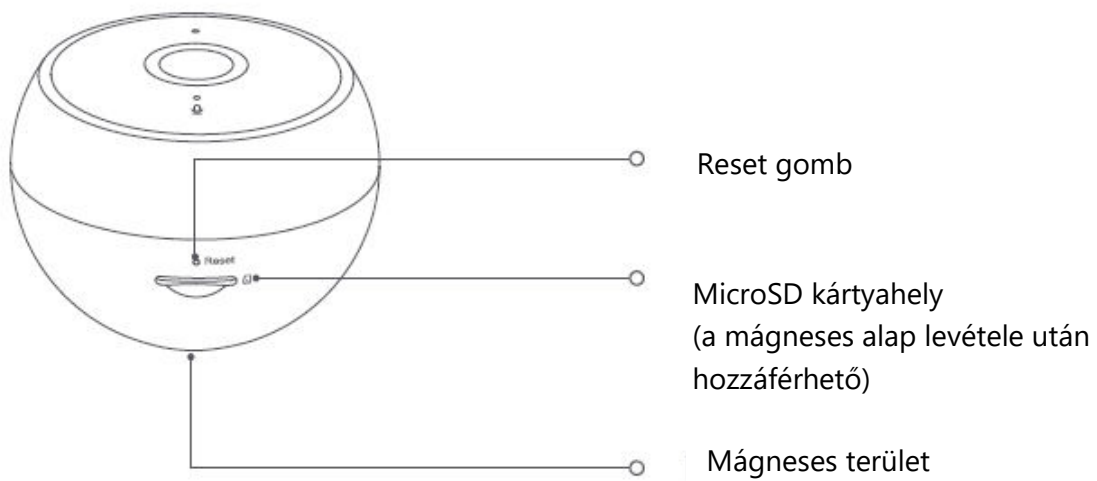
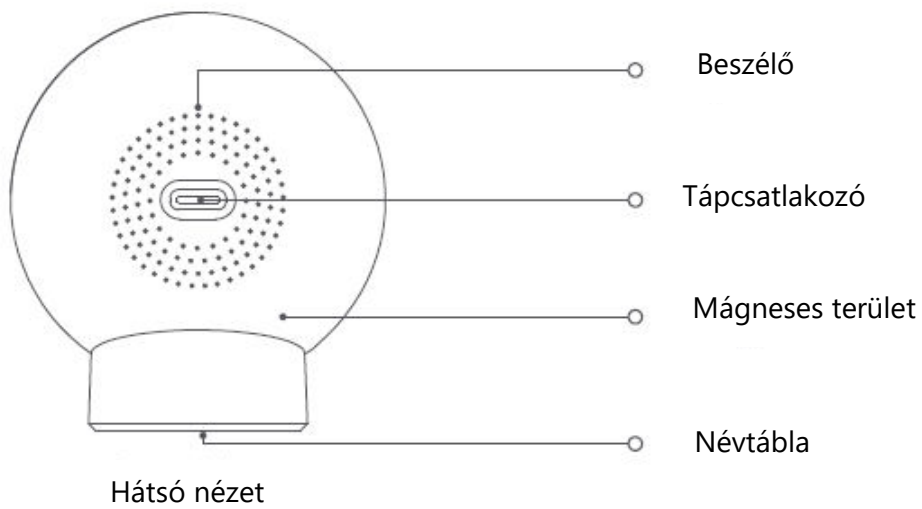

Telepítés

A kamera elhelyezhető sík felületeken, például íróasztalokon, étkezőasztalokon, dohányzóasztalokon, TV-szekrényeken stb.

Megjegyzés: A kamera telepítési magassága nem haladhatja meg a 2 métert, és gondoskodjon arról, hogy szilárdan és biztonságosan legyen felszerelve.

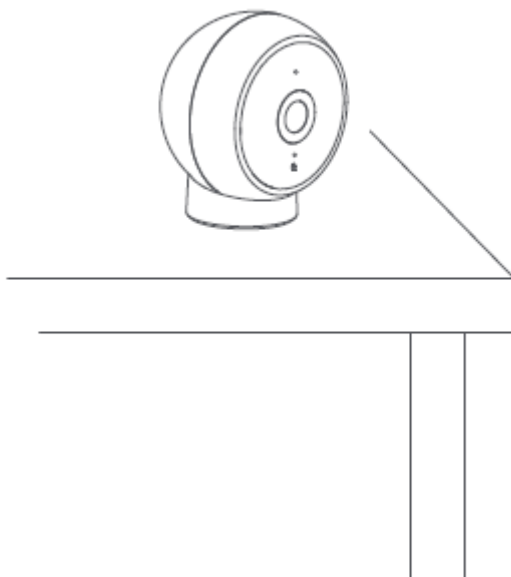

A termék, a tartozékok és a felhasználói felület ábrái a felhasználói kézikönyvben csak referenciaként szolgálnak. A tényleges termék és funkciók a termékfejlesztések miatt eltérhetnek.

MicroSD-kártya telepítése

Győződjön meg róla, hogy a fényképezőgép nincs kihúzva, és helyezze be a MicroSD-kártyát a foglalatba úgy, hogy az érintkező oldala felfelé nézzen.

Megjegyzés: Húzza ki a fényképezőgépet a MicroSD-kártya behelyezésekor vagy eltávolításakor. Kérjük, olyan MicroSD-kártyát használjon, amely ismert márkától származik, és amelynek olvasási és írási sebessége legalább U1 és 10-es osztályú. A kamera MicroSD kártya nélkül is használható. Kártya nélkül azonban nem tud videókat menteni, illetve nem tudja használni a lejátszás és az időzített fényképezés funkciókat. Ezért ajánlott MicroSD-kártyát telepíteni.

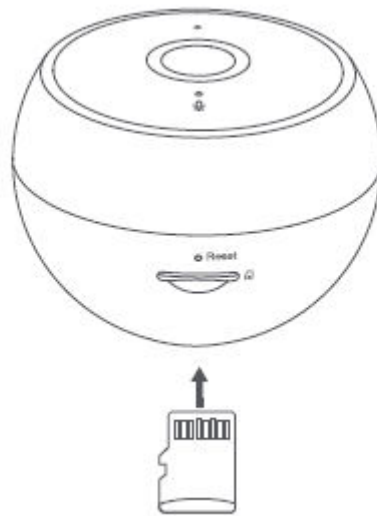

Hogyan kell használni

Bekapcsolás

Csatlakoztassa a töltőkábelt és a hálózati adaptert, és a kamera a csatlakoztatás után automatikusan bekapcsol.

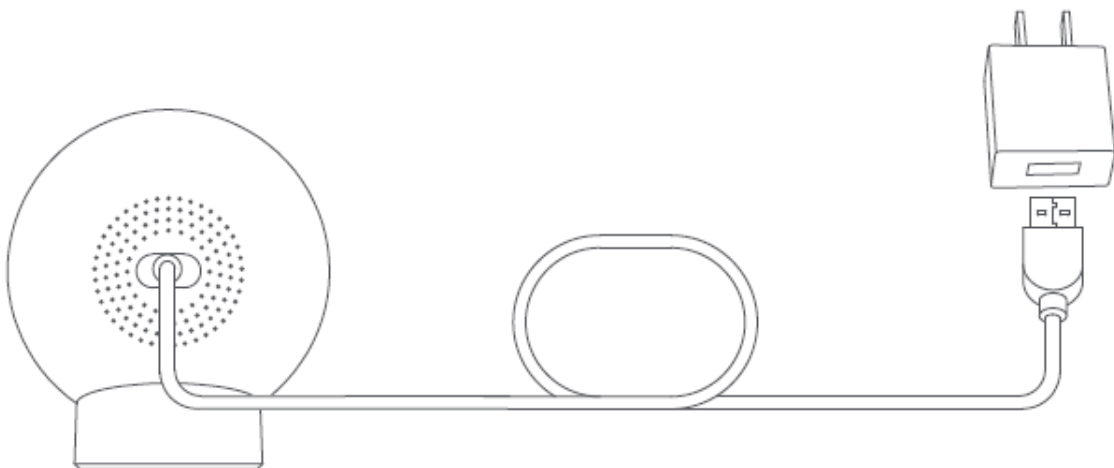

Ha a jelző sárga színűre vált, és hangjelzés hallható, a kamera sikeresen bekapcsolódott.

Megjegyzés: Kérjük, válasszon 5 V/1 A kimenettel rendelkező hálózati adaptert egy jó hírű gyártótól.

A mutató állapotának leírása:

- Sárga: Kapcsolatra vár...
- Sárgán villog: Hálózathoz csatlakozik...
- Kék villogás: Csatlakozás egy szerverhez...
- Kék: Sikeresen csatlakoztatva

A kamera visszaállítása

Egy tűvel vagy hasonló eszközzel nyomja meg és tartsa lenyomva a reset gombot. Amint hangjelzést hall, a kamera sikeresen visszaállt.

Megjegyzés: A fényképezőgép alaphelyzetbe állítása nem törli az adatokat a MicroSD-kártyáról.

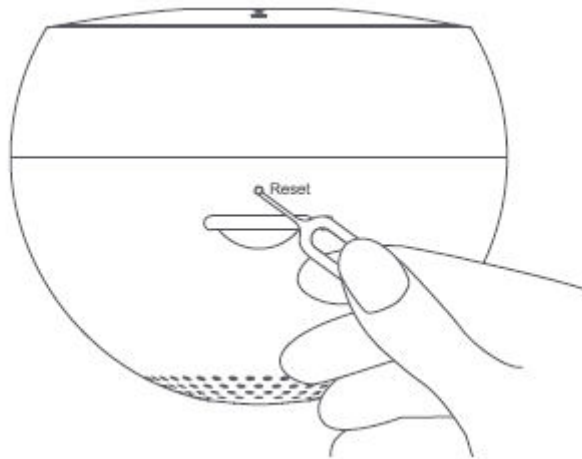

Csatlakozás a Mi Home / Xiaomi Home alkalmazással

Ez a termék a Mi home / Xiaomi Home alkalmazással* működik. Használja a Mi Home / Xiaomi Home alkalmazást a készülék vezérléséhez és más intelligens otthoni eszközökkel való interakcióhoz.

Az alkalmazás letöltéséhez és telepítéséhez szkennelje be a QR-kódot. Ha az alkalmazás már telepítve van, akkor a kapcsolat beállítási oldalra kerül. Vagy keressen rá az alkalmazásboltban a "Mi Home / Xiaomi Home" kifejezésre a letöltéshez és telepítéshez.

Nyissa meg a Mi Home / Xiaomi Home alkalmazást, koppintson a "+" gombra a jobb felső sarokban, és kövesse a felszólításokat a készülék hozzáadásához.

*Az alkalmazást Európában (Oroszország kivételével) Xiaomi Home alkalmazásként emlegetik. A készüléken megjelenő alkalmazás nevét kell alapértelmezettnek tekinteni.

Megjegyzés: Az alkalmazás verziója frissülhetett, kérjük, kövesse az utasításokat az alkalmazás aktuális verziója alapján.

Győződjön meg arról, hogy a hálózati kapcsolatok stabilak. A jelző sárga színű, amikor a kamera be van kapcsolva, majd kékre töltődik, ha a kamera és az alkalmazás közötti kapcsolat sikeres.



41D3F858

Műszaki adatok

Név	Mi Camera 2K (mágneses rögzítés)
Üzemi hőmérséklet:	-10 °C és 50 °C között
Termék méretei:	60,0 x 48,0 x 67,5 mm
Vezeték nélküli kapcsolat:	Wi-Fi IEEE 802:11 b/g/n 2.4 GHz
Működési frekvencia:	2412 - 2472 MHz
Maximális kimeneti teljesítmény:	< 20 dBm
Tárolási módszer:	MicroSD kártya
Kompatibilis a következőkkel:	Android 6.0 és iOS 11.0 vagy magasabb verziószámú operációs rendszer
Modell:	MJSXJ03HL
Névleges bemenet	5 V; 1 A
Gyújtótávolság:	3,3 mm
Videókódolás:	H.265
Felbontás:	2304 x 1296
Objektív látószöge:	125 °

Jótállási feltételek

Az Alza.cz értékesítési hálózatában vásárolt új termékre 2 év garancia vonatkozik. Ha a garanciális időszak alatt javításra vagy egyéb szolgáltatásra van szüksége, forduljon közvetlenül a termék eladójához, a vásárlás dátumával ellátott eredeti vásárlási bizonylatot kell bemutatnia.

Az alábbiak a jótállási feltételekkel való ellentétnek minősülnek, amelyek miatt az igényelt követelés nem ismerhető el:

- A terméknek a termék rendeltetésétől eltérő célra történő használata, vagy a termék karbantartására, üzemeltetésére és szervizelésére vonatkozó utasítások be nem tartása.
- A termék természeti katasztrófa, illetéktelen személy beavatkozása vagy a vevő hibájából bekövetkezett mechanikai sérülése (pl. szállítás, nem megfelelő eszközökkel történő tisztítás stb. során).
- A fogyóeszközök vagy alkatrészek természetes elhasználódása és öregedése a használat során (pl. akkumulátorok stb.).
- Káros külső hatásoknak való kitétség, például napfény és egyéb sugárzás vagy elektromágneses mezők, folyadék behatolása, tárgyak behatolása, hálózati túlfeszültség, elektrosztatikus kisülési feszültség (beleértve a villámlást), hibás táp- vagy bemeneti feszültség és e feszültség nem megfelelő polaritása, kémiai folyamatok, például használt tápegységek stb.
- Ha valaki a termék funkcióinak megváltoztatása vagy bővítése érdekében a megvásárolt konstrukcióhoz képest módosításokat, átalakításokat, változtatásokat végzett a konstrukción vagy adaptációt végzett, vagy nem eredeti alkatrészeket használt.

EU-megfelelőségi nyilatkozat

Ez a termék megfelel az alábbi európai uniós irányelvek jogi követelményeinek: 2014/53/EU irányelv.



WEEE

Ez a termék nem ártalmatlanítható normál háztartási hulladékként az elektromos és elektronikus berendezések hulladékairól szóló uniós irányelvnek (WEEE - 2012/19 / EU) megfelelően. Ehelyett vissza kell juttatni a vásárlás helyére, vagy át kell adni az újrahasznosítható hulladékok nyilvános gyűjtőhelyén. Azzal, hogy gondoskodik a termék megfelelő ártalmatlanításáról, segít megelőzni a környezetre és az emberi egészségre gyakorolt esetleges negatív következményeket, amelyeket egyébként a termék nem megfelelő hulladékkezelése okozhatna. További részletekért forduljon a helyi hatósághoz vagy a legközelebbi gyűjtőponthoz. Az ilyen típusú hulladék nem megfelelő ártalmatlanítása a nemzeti előírásoknak megfelelően pénzbírságot vonhat maga után.

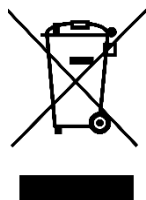

Sehr geehrter Kunde,

vielen Dank für den Kauf unseres Produkts. Bitte lesen Sie die folgenden Anweisungen vor dem ersten Gebrauch sorgfältig durch und bewahren Sie diese Bedienungsanleitung zum späteren Nachschlagen auf. Beachten Sie insbesondere die Sicherheitshinweise. Wenn Sie Fragen oder Kommentare zum Gerät haben, wenden Sie sich bitte an den Kundenservice.

✉ www.alza.de/kontakt

☎ 0800 181 45 44

✉ www.alza.at/kontakt

☎ +43 720 815 999

Lieferant Alza.cz a.s., Jankovcova 1522/53, Holešovice, 170 00 Prag 7, www.alza.cz

Vorsichtsmaßnahmen

Der Betriebstemperaturbereich für diese Kamera liegt zwischen -10 °C und 50 °C. Verwenden Sie diese Kamera nicht in Umgebungen mit Temperaturen über oder unter dem angegebenen Bereich.

Die Kamera ist ein elektronisches Präzisionsprodukt. Um den normalen Betrieb zu gewährleisten, darf die Kamera nicht in Umgebungen mit hoher Luftfeuchtigkeit installiert werden und es darf kein Wasser in die Kamera eindringen.

Um die Leistung der Kamera zu verbessern, sollten Sie das Objektiv nicht gegenüber oder neben spiegelnden Oberflächen wie Glasfenstern oder weißen Wänden aufstellen, da dies dazu führt, dass das Bild in kameranahen Bereichen zu hell und in weiter entfernten Bereichen zu dunkel erscheint oder dass die Kamera komplett weiße Bilder erzeugt.

Stellen Sie sicher, dass die Kamera in einem Bereich mit einem starken Wi-Fi-Signal installiert ist. Installieren Sie die Kamera nicht in der Nähe von Mikrowellenherden und anderen Objekten oder Orten, die das Wi-Fi-Signal beeinträchtigen.

Wenn das Ladekabel beschädigt oder gebrochen ist, muss es durch ein Original-Ladekabel des Herstellers oder des Kundendienstes ersetzt werden, um Sicherheitsrisiken zu vermeiden.

Produktübersicht

Paketinhalt: Kamera, Magnetfuß, Ladekabel, Metallic-Aufkleber und Benutzerhandbuch.

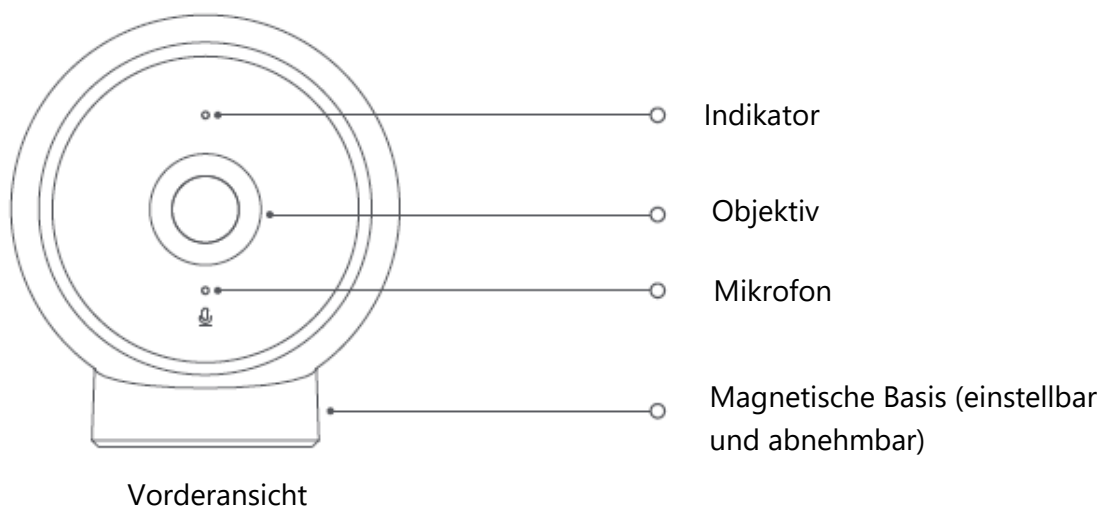

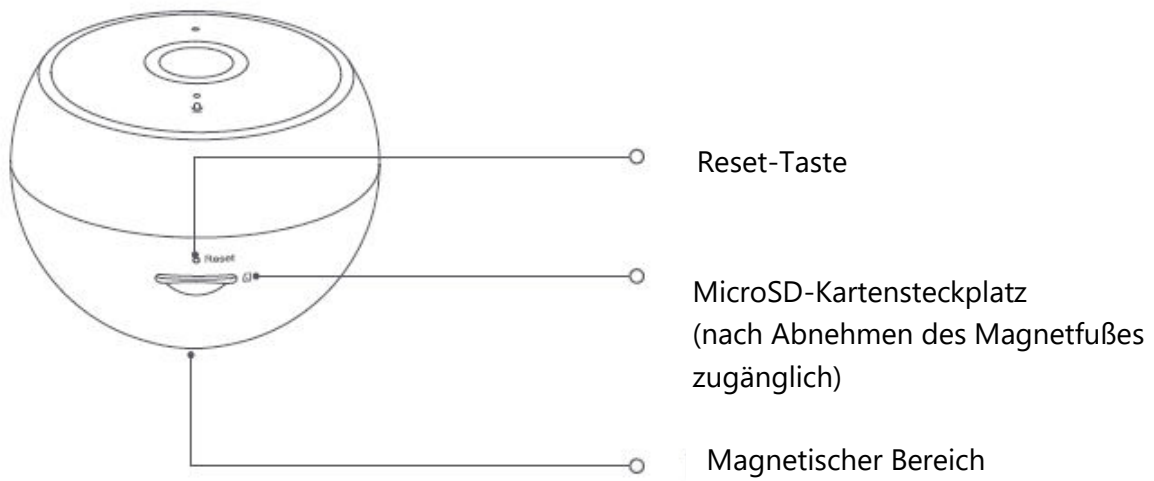
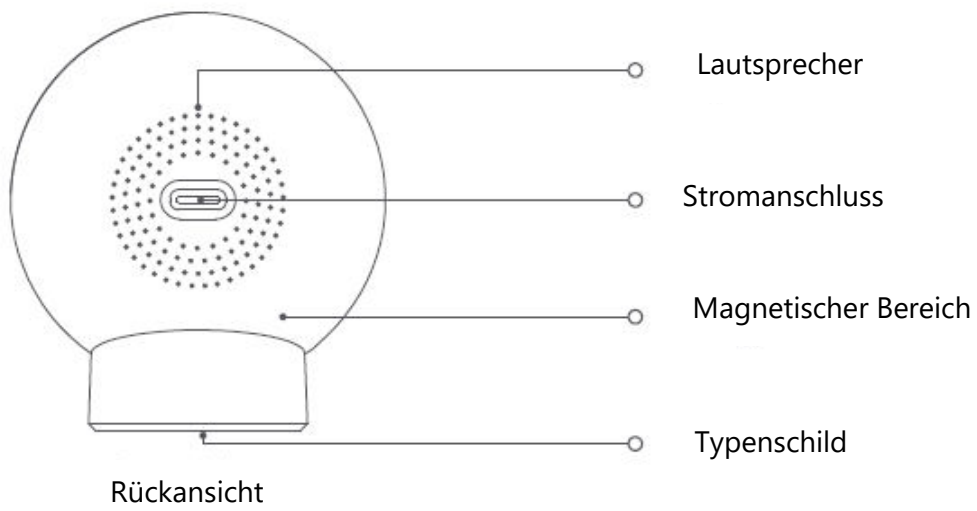

Einrichtung

Die Kamera kann auf flachen Oberflächen wie Schreibtischen, Esstischen, Couchtischen, TV-Schränken usw. aufgestellt werden.

Hinweis: Die Installationshöhe der Kamera sollte 2 Meter nicht überschreiten, und stellen Sie sicher, dass sie fest und sicher installiert ist.

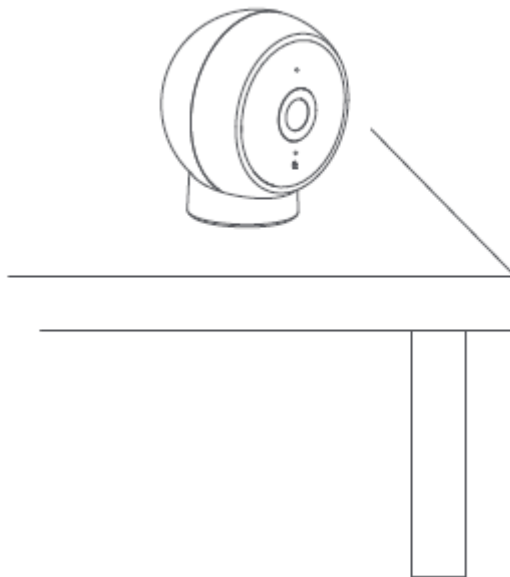

Die Abbildungen des Produkts, des Zubehörs und der Benutzeroberfläche im Benutzerhandbuch dienen nur zu Referenzzwecken. Das tatsächliche Produkt und die Funktionen können aufgrund von Produktverbesserungen abweichen.

Einsetzen einer MicroSD-Karte

Vergewissern Sie sich, dass die Kamera nicht eingesteckt ist, und setzen Sie die MicroSD-Karte mit der Kontaktseite nach oben in den Steckplatz ein.

Hinweis: Trennen Sie die Kamera vom Stromnetz, wenn Sie die MicroSD-Karte einsetzen oder entfernen. Bitte verwenden Sie eine MicroSD-Karte einer bekannten Marke mit einer Lese- und Schreibgeschwindigkeit von mindestens U1 und Klasse 10. Die Kamera kann auch ohne MicroSD-Karte verwendet werden. Sie kann jedoch ohne Karte weder Videos speichern noch die Wiedergabe- und Zeitrafferfunktionen nutzen. Es wird daher empfohlen, eine MicroSD-Karte zu installieren.

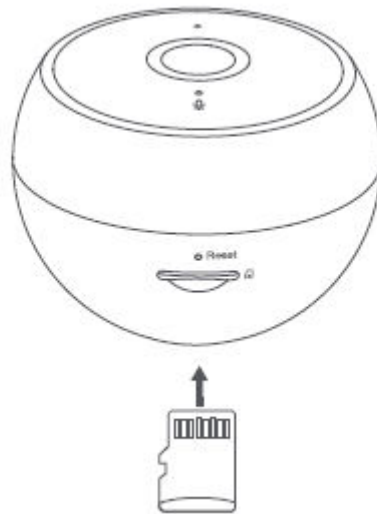

Verwendung

Einschalten

Schließen Sie das Ladekabel und den Netzadapter an, und die Kamera schaltet sich automatisch ein, nachdem sie angeschlossen wurde.

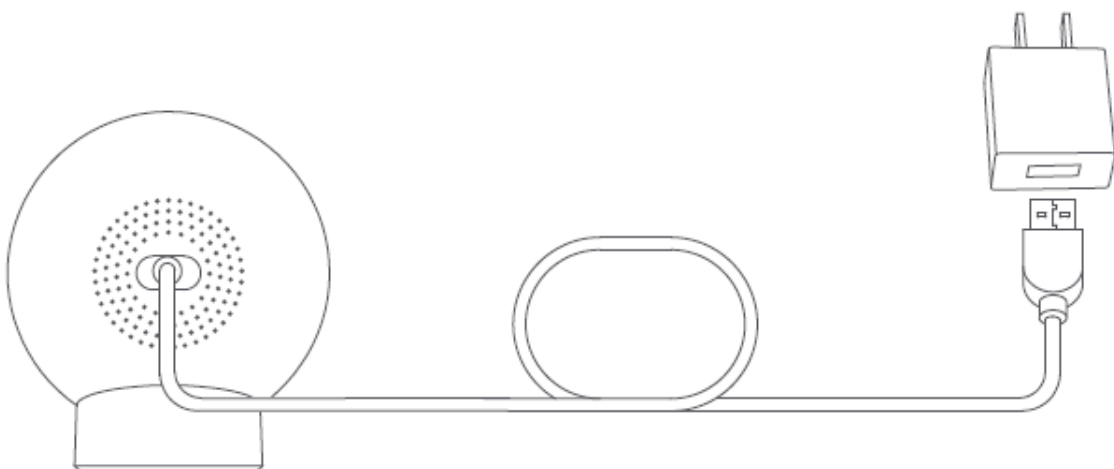

Sobald die Anzeige gelb leuchtet und Sie eine Sprachmeldung hören, ist die Kamera erfolgreich eingeschaltet.

Hinweis: Bitte wählen Sie ein Netzteil mit einem Ausgang von 5 V/1 A von einem namhaften Hersteller.

Beschreibung des Indikatorstatus:

- Gelb: Warten auf Verbindung...
- Blinkt gelb: Verbindung zu einem Netzwerk hergestellt...
- Blinkt blau: Verbindung zu einem Server hergestellt...
- Blau: Verbindung erfolgreich hergestellt

Zurücksetzen der Kamera

Verwenden Sie einen Stift oder ein ähnliches Werkzeug, um die Reset-Taste zu drücken und zu halten. Sobald Sie eine Sprachmeldung hören, wurde die Kamera erfolgreich zurückgesetzt.

Hinweis: Durch das Zurücksetzen der Kamera werden keine Daten von der MicroSD-Karte gelöscht.

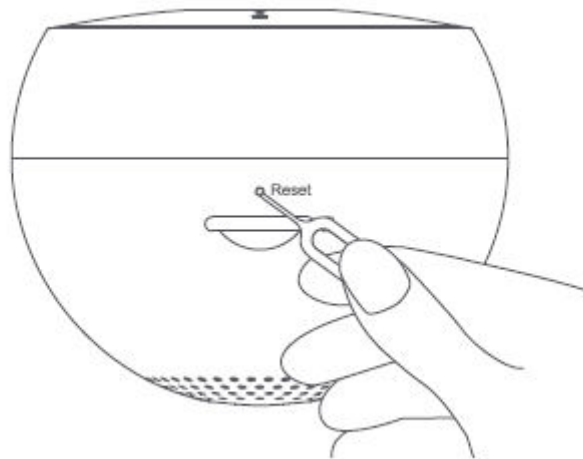

Verbindung mit Mi Home / Xiaomi Home App

Dieses Produkt funktioniert mit der Mi Home / Xiaomi Home App*. Verwenden Sie die Mi Home / Xiaomi Home App zur Steuerung Ihres Geräts und zur Interaktion mit anderen Smart Home-Geräten.

Scannen Sie den QR-Code, um die App herunterzuladen und zu installieren. Wenn die App bereits installiert ist, werden Sie zur Verbindungseinrichtungsseite weitergeleitet. Oder suchen Sie im App Store nach "Mi Home / Xiaomi Home", um sie herunterzuladen und zu installieren.

Öffnen Sie die Mi Home / Xiaomi Home App, tippen Sie oben rechts auf "+" und folgen Sie den Anweisungen, um Ihr Gerät hinzuzufügen.

*Die App wird in Europa (außer in Russland) als Xiaomi Home App bezeichnet. Der Name der App, der auf Ihrem Gerät angezeigt wird, sollte als Standard genommen werden.

Hinweis: Die Version der App könnte aktualisiert worden sein, bitte folgen Sie den Anweisungen basierend auf der aktuellen App-Version.

Stellen Sie sicher, dass die Netzwerkverbindungen stabil sind. Die Anzeige ist gelb, wenn die Kamera eingeschaltet ist, und wird dann blau, wenn die Verbindung zwischen Ihrer Kamera und der App erfolgreich ist.



41D3F858

Spezifikationen

Name	Mi Kamera 2K (Magnetische Befestigung)
Betriebstemperatur:	-10 °C bis 50 °C
Artikel Abmessungen:	60,0 x 48,0 x 67,5 mm
Drahtlose Konnektivität:	Wi-Fi IEEE 802:11 b/g/n 2,4 GHz
Betriebsfrequenz:	2412 - 2472 MHz
Maximale Ausgangsleistung:	< 20 dBm
Aufbewahrungsmethode:	MicroSD-Karte
Kompatibel mit:	Android 6.0 und iOS 11.0 oder höher
Modell:	MJSXJ03HL
Nennleistung	5 V; 1 A
Brennweite:	3,3 mm
Video Codec:	H.265
Auflösung:	2304 x 1296
Betrachtungswinkel des Objektivs:	125 °

Garantiebedingungen

Auf ein neues Produkt, das im Vertriebsnetz von Alza gekauft wurde, wird eine Garantie von 2 Jahren gewährt. Wenn Sie während der Garantiezeit eine Reparatur oder andere Dienstleistungen benötigen, wenden Sie sich direkt an den Produktverkäufer. Sie müssen den Originalkaufbeleg mit dem Kaufdatum vorlegen.

Als Widerspruch zu den Garantiebedingungen, für die der geltend gemachte Anspruch nicht anerkannt werden kann, gelten:

- Verwendung des Produkts für einen anderen Zweck als den, für den das Produkt bestimmt ist, oder Nichtbeachtung der Anweisungen für Wartung, Betrieb und Service des Produkts.
- Beschädigung des Produkts durch Naturkatastrophe, Eingriff einer unbefugten Person oder mechanisch durch Verschulden des Käufers (z. B. beim Transport, Reinigung mit unsachgemäßen Mitteln usw.).
- Natürlicher Verschleiß und Alterung von Verbrauchsmaterialien oder Komponenten während des Gebrauchs (wie Batterien usw.).
- Exposition gegenüber nachteiligen äußeren Einflüssen wie Sonnenlicht und anderen Strahlungen oder elektromagnetischen Feldern, Eindringen von Flüssigkeiten, Eindringen von Gegenständen, Netzüberspannung, elektrostatische Entladungsspannung (einschließlich Blitzschlag), fehlerhafte Versorgungs- oder Eingangsspannung und falsche Polarität dieser Spannung, chemische Prozesse wie verwendet Netzteile usw.
- Wenn jemand Änderungen, Modifikationen, Konstruktionsänderungen oder Anpassungen vorgenommen hat, um die Funktionen des Produkts gegenüber der gekauften Konstruktion zu ändern oder zu erweitern oder nicht originale Komponenten zu verwenden.

EU-Konformitätserklärung

Dieses Produkt entspricht den gesetzlichen Anforderungen der folgenden Richtlinien der Europäischen Union: Richtlinie Nr. 2014/53/EU.



WEEE

Dieses Produkt darf gemäß der EU-Richtlinie über Elektro- und Elektronik-Altgeräte (WEEE - 2012/19 / EU) nicht über den normalen Hausmüll entsorgt werden. Stattdessen muss es an den Ort des Kaufs zurückgebracht oder bei einer öffentlichen Sammelstelle für wiederverwertbare Abfälle abgegeben werden. Indem Sie sicherstellen, dass dieses Produkt ordnungsgemäß entsorgt wird, tragen Sie dazu bei, mögliche negative Folgen für die Umwelt und die menschliche Gesundheit zu vermeiden, die andernfalls durch eine unsachgemäße Abfallbehandlung dieses Produkts verursacht werden könnten. Wenden Sie sich an Ihre örtliche Behörde oder an die nächstgelegene Sammelstelle, um weitere Informationen zu erhalten. Die unsachgemäße Entsorgung dieser Art von Abfall kann gemäß den nationalen Vorschriften zu Geldstrafen führen.

