

# SIGURO

## Upright freezer

Upright freezer  
Simfer Gefrierschrank  
Šuplíkový mrazák  
Skriňová mraznička  
Fiókos fagyasztószeekrény



- EN Translation of the operating instructions from the original language.  
DE Übersetzung der Bedienungsanleitung aus der Originalsprache.  
**CZ Návod k použití v originálním jazyce.**  
SK Preklad návodu na použitie z originálneho jazyka.  
HU A használati utasítás fordítása eredeti nyelvről.

SGR-UF-D310W  
SGR-UF-D310S

# SIGURO

<b>ENGLISH</b>	<b>4</b>
Safety information	4
Transport	8
Before use	8
Use	10
Cleaning and maintenance	12
Troubleshooting	14
Choosing door hinge side	15
<b>DEUTSCH</b>	<b>23</b>
Sicherheitshinweise	23
Transport	27
Vorbereitung vor der verwendung	27
Verwendung	29
Reinigung und wartung	32
Problemlösung	34
Änderung der öffnungsrichtung der tür	36
<b>ČESKY</b>	<b>43</b>
Bezpečnostní informace	43
Přeprava	47
Příprava před použitím	47
Použití	49
Čištění a údržba	51
Řešení problémů	53
Otočení směru otevírání dvířek	54
<b>SLOVENSKY</b>	<b>62</b>
Bezpečnostné informácie	62
Preprava	66
Príprava pred použitím	66
Použitie	68
Čistenie a údržba	71
Riešenie problémov	72
Otočenie smeru otvárania dvierok	74
<b>MAGYAR</b>	<b>81</b>
Biztonsági információk	81
Szállítás	85
Előkészület a használatához	85
Használat	87
Tisztítás és karbantartás	90
Problémamegoldás	91
Az ajtónyitás irányának a megváltoztatása	93

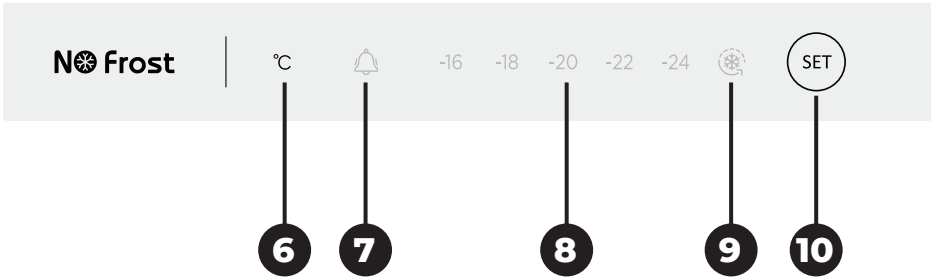
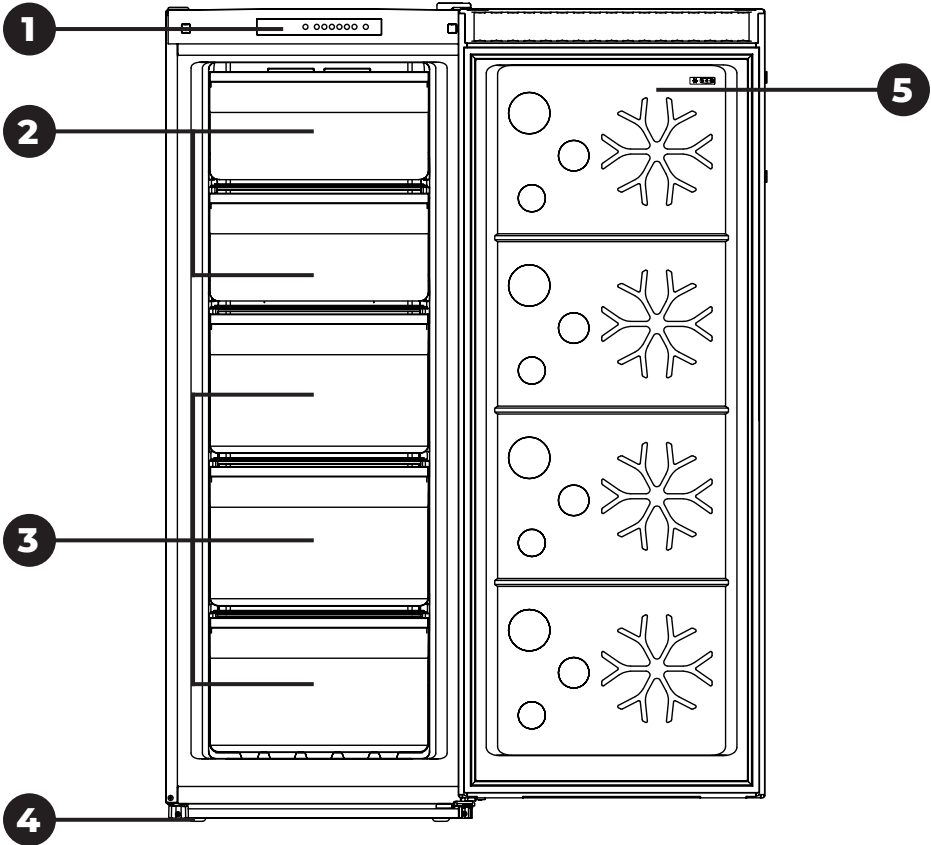

**Thank you for purchasing a SIGURO appliance. We thank you for your trust and are proud to introduce on the following pages the device, its functions and uses.**

We believe in a fair and responsible company, and therefore we only work with suppliers who meet our strict criteria to protect the interests of employees, prevent their abuse and fair working conditions.

If you need help with extensive maintenance or repair of the product's internal workings, contact the vendor's helpline or our authorized service center at [siguro@alza.cz](mailto:siguro@alza.cz). For your convenience in solving any problems with the product, we have unified these contact points and the above contacts can be used in the event of any complaints or post-warranty service.

## **SAFETY INFORMATION**

---



**Please read this manual carefully before use and keep it for future reference.**

1. Children aged at least 8, persons with physical, sensory or mental impairment, and the untrained or inexperienced may use this appliance with instruction or supervision in its safe use, provided they understand the potential dangers.
2. Children must not play with the device.
3. Cleaning and user maintenance should never be performed by unsupervised children.
4. If the power cord is damaged, it must be replaced by the manufacturer, its service agent or similarly qualified persons in order to avoid a dangerous situation.



**WARNING: RISK OF FIRE!**

5. Children aged 3 to 8 may store food in and remove it from the appliance.
6. **WARNING:** Always keep clear all vents found on the appliance body and frame.
7. **WARNING:** Do not use mechanical devices or means other than those recommended by the manufacturer to speed up the defrosting process.
8. **WARNING:** Do not damage the cooling circuit.
9. **WARNING:** Do not operate electrical appliances inside the food storage compartment, except those cleared for such use by the manufacturer.
10. Do not store potentially explosive substances, such as flammable-propellant sprays, in the appliance.
11. This appliance is designed for home and light commercial use, including:

- kitchenettes in stores, offices and other workplaces;
  - guest use in hotels, motels and other residential environments;
  - bed & breakfast establishments;
  - workplace cantinas and similar non-commercial uses.
12. This appliance is designed as free-standing. It is not designed for built-in or mounted use.
  13. For safe food storage, always follow the instructions in this manual when using the appliance.
  14. Follow these recommendations to avoid contamination of stored food:
    - Leaving the door open for long periods of time can significantly warm the storage compartment.
    - Clean food contact surfaces and accessible drainage systems regularly.
    - Clean water containers that have not been used for 48 hours or longer. Flush the appliance's water circuit when the water supply has been dry or disconnected for 5 days or longer.
    - Store raw meat and fish in the refrigerator in suitable containers, so that they do not come into contact with or drip on other foods.
    - Freezer spaces rated two stars are suitable for storing pre-frozen food, storing and making ice cream, and making ice cubes.
    - Spaces rated three stars or less are not suitable for freezing fresh food.
    - Before prolonged disuse, turn off, defrost, clean and dry the appliance, then leave the door open to prevent mold from forming inside.
  15. **WARNING:** Place the appliance so as to keep the power cord from snagging or otherwise becoming damaged.
  16. **WARNING:** Do not keep multi-plug sockets or extension cords immediately behind the appliance.
  17. **WARNING:** Any servicing or repair involving the removal of the outer shroud is dangerous when not performed by a qualified technician. To avoid electrocution, do not attempt to repair the appliance yourself.
  18. Volatile liquids and gases may leak from their containers in low temperatures.
  19. Never place carbonated drinks, bottled or canned, in the freezer.
  20. Ice cream can cause frostbite if consumed immediately upon removal from a freezer. It is recommended to let it thaw for at least 5 minutes.
  21. Touching food in a freezer with wet hands may cause frostbite, or your hands might freeze-stick to the food, damaging your skin on removal.
  22. Keep children away from the appliance's controls.
  23. The appliance is heavy. Take extra care when handling it. Ideally get a second person to help you.
  24. Modifying the appliance in any way is dangerous.
  25. The LED lighting in the food compartment may only be replaced by an authorized service technician. Never replace the light yourself.
  26. **WARNING:** Cooling appliances, particularly class-I combined cooler-freezers, may not work properly (the temperature in the frozen food compartment may rise above freezing) when exterior temperatures remain below the lower limit of the appliance's operating temperature range for prolonged periods.
  27. **WARNING:** If the door or lid is equipped with a lock, the keys to the lock

must be kept away from children and away from the appliance, to avoid the risk of children locking themselves in.

28. **WARNING:** The coolant and insulation materials used in this appliance require special disposal procedures.

## Electrical Connection

This appliance may only be powered from properly grounded mains outlets supplying 220–240 V ~ 50 Hz. Before plugging the appliance in, make sure the outlet voltage matches the values specified on the appliance rating plate.

This appliance may be used with a voltage converter.

The power cord should be routed behind the appliance. It should be out of the way and laid on the floor to prevent accidents.

Do not unplug the appliance by pulling on the power cord. Pull on the plug instead. Avoid using extension cords; these may degrade the appliance's performance. If the supplied power cord is too short for your needs, it is best to have a mains socket installed closer to it (by a professional electrician).

## Climate class

The appliance's climate class is indicated on its rating plate. The climate class determines the ambient temperatures in which the appliance was designed to operate.

Climate class	Ambient temperature range
SN	10 – 32 °C (50 – 90 °F)
N	16 – 32 °C (60 – 90 °F)
ST	16 – 38 °C (60 – 110 °F)
T	16 – 43 °C (60 – 110 °F)



### Note:

The appliance's interior temperature setting should be adapted to the climate class, ambient temperature, opening frequency, etc.

Operating the appliance in conditions outside its rated climate class may degrade its performance.

## Lock

If the door or lid is equipped with a lock, the keys to the lock must be kept away from children and away from the appliance, to avoid the risk of children locking themselves in.

When disposing of the appliance, destroy the lock to prevent its further use.

## R600a Refrigerant

The R600a refrigerant and cyclopentane insulation used in this appliance are safe for the environment and the ozone layer, and have minimal global warming impacts. However, R600a is a flammable substance. When transporting, installing or otherwise handling the appliance, take care not to damage the cooling circuit, to prevent liquid or gaseous refrigerant leaks. In the event the cooling circuit is damaged and liquid or gaseous refrigerant leaks into the environment, immediately douse any open flame in the area and open all available windows.

Appliances containing refrigerants require professional, environmentally safe disposal. Improper disposal may cause injury, fire, or other hazardous situations. Refrigerants

may only be handled by qualified personnel certified to do so. Before disposal, check the cooling circuit for potential damage.

- 1 Control panel
- 2 Dual freezer cover plates
- 3 Trays
- 4 Adjustable feet
- 5 Door
- 6 Temperature units indicator
- 7 Open door warning light
- 8 Temperature indicators
- 9 Quick Freeze indicator
- 10 SET temperature button



**Not pictured:** ice maker

---

## TRANSPORT

---

**The appliance must always be transported upright.** The packaging is meant to protect the appliance in transit; avoid damaging it during transport.

If there is no choice but to transport the appliance on its side, place it so that the door cannot open, to prevent damage to it. Restore the appliance to upright position as soon as possible. After spending time horizontal, the appliance must remain upright for at least 4 hours before being plugged in, to give the refrigerant time to settle. Failing to do so risks permanent damage to the appliance, as well as a hazardous operating situation.

The appliance is heavy; we recommend at least two people handle it. Avoid carrying the appliance by the upper frame, the door, etc.

## BEFORE USE

---

### Unpacking

Carefully unpack the appliance and remove any tape, stickers, foil, etc.

### Selecting a Spot

Place the appliance on a hard, level surface within reach of the mains socket. To avoid excess noise and vibration, do not install on carpets, rugs or similar flooring.

The appliance is designed for domestic, indoor use. Do not install outside or in any spot exposed to rain, snow, moisture or other weather effects.

If necessary, level the appliance using its adjustable feet. Screw the feet in or out to change their height. Leveling the appliance properly is important in preventing excess noise and vibration.

The room in which the appliance is installed should have a volume such that, when the refrigerant mass in the appliance is divided by this volume, the result is less than  $8 \text{ g} / \text{m}^3$  (0.008 oz / cu ft).

The refrigerant mass is specified on the appliance rating plate.

Provide adequate space for air to circulate around the appliance: at least 30 mm (6/5 in) above, at least 100 mm (4 in) to the sides, and at least 50 mm (2 in) behind.



## Dimensions (millimeters)

Width	Depth	Height	A	B	C (°)	E	F
540	590	1443	890	1096	125	50	100

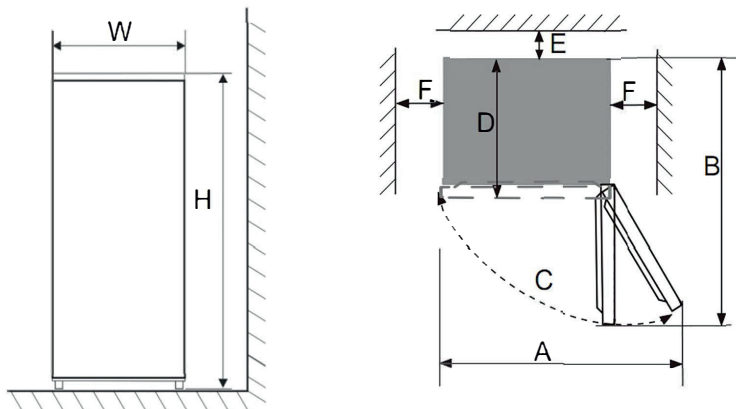

### Note:

The diagram to the right shows the space the appliance requires, for either possible position of the door hinges.

Do not place the appliance near stoves, heaters, or other heat sources. Avoid exposing the appliance to direct sunlight.

Do not install in damp or dusty rooms. Do not cover the vents.

The appliance may interfere with radio and television signal reception; avoid this by placing it at a sufficient distance from such receivers.

### When selecting the spot:

- The appliance must be free-standing. It is not intended for cabinet or column mounting (i.e., mounting above or under another appliance).
- Lay the power cord so as to avoid snagging, tangling, or other damage or deformation.

When installed in unheated spaces (e.g. garage), water may condense on the outer surface of the appliance in low temperatures. This is normal behavior. Wipe the condensate away with a dry towel.

### Cleaning Before Use

Before first use and after prolonged disuse, clean the food compartment and its trays with water, either pure or with some white vinegar. Do not use detergents, solvents, hydrocarbon cleaners, etc. These might irreparably damage the finish.

# USE

---

## Before Power-On

Before powering on the appliance, always check that:

- the appliance does not show signs of damage;
- the door gasket is not cracked, deformed, or otherwise damaged;
- the interior is clean and dry;
- there is adequate space around for air to circulate;
- the appliance is sited in line with the instructions in “**Selecting a Spot**” above.

## Power On / Off

Plug the power cord into a properly grounded mains socket.

All indicators on the control panel will come on for 2 seconds. The freezer will then power on at the default temperature setting of  $-18^{\circ}\text{C}$  ( $0^{\circ}\text{F}$ ). The “ $-18$ ” temperature indicator light will come on.

Wait for the interior to reach the desired temperature before loading the food.



**Note:**

When the appliance is running, it emits a humming noise. This is caused by the compressor and cooling circuit, and is normal.

To power off, unplug the appliance from the mains.



**Note:**

The door may be hard to open, particularly if it was closed recently. This is normal behavior caused by low air pressure in the cold interior. Wait a few minutes; the door should then be easier to open.

## Set temperature

Repeatedly press the set **SET** button to set the desired temperature. Every press of the button causes the indicator light of the currently set temperature on the control panel to come on.

Once you have selected your temperature setting, wait about 5 seconds for it to be stored in memory. The indicator light corresponding to the selected temperature will come on.

If you see frost accumulating inside, try setting the thermostat to warmer.

## Fast Freeze

The Fast Freeze feature rapidly cools down the freezer interior. This may be useful when freezing large amounts of fresh food.

Repeatedly press **SET** to select the Fast Freeze function . The Fast Freeze indicator light will come on.

The freezer will cool down to  $-32^{\circ}\text{C}$  ( $-26^{\circ}\text{F}$ ) and maintain this for up to 26 hours. Thereafter, Fast Freeze will automatically turn off and the freezer will return to the previous temperature setting. The Fast Freeze indicator will turn off and the original temperature setting's indicator will come on instead.

To cancel Fast Freeze, repeatedly press **SET** to select a different temperature setting.

## Open Door Warning

The freezer has a chime to warn the user if the door is left open. The chime will sound if the door remains open for more than 3 minutes.

The Open Door warning light will come on. The chime will keep sounding regularly until the door is closed.

To pause the chiming, press any button. The chime will reactivate after a further 3 minutes.

## Storing Food

The freezer interior is designed for long-term storage of frozen food and freezing fresh food.

Air cooled by the compressor circulates throughout the appliance interior, making different areas of the interior somewhat different temperatures, and therefore better suited for storing different kinds of food.

Store foodstuffs in their original packaging or in airtight containers to prevent odor and contamination of the food.

Do not overload the freezer with too many or too heavy food parcels. Keep some amount of free space between food parcels to allow the cold air to circulate throughout. Packing food tightly may degrade cooling performance.

Overloading the food trays may damage them.

Do not place food packets in direct contact with the interior liner. Do not place water-rich foods close to the back plate to keep them from freezing stuck.

Do not re-freeze defrosted or partly defrosted food.

Defrosted meat should be heat-treated, not eaten raw.

## Freezer interior

Can maintain temperatures of  $-18^{\circ}\text{C}$  ( $0^{\circ}\text{F}$ ) and colder, allowing long-term storage of frozen food. However, the safe shelf life of frozen food is not infinite – observe the manufacturer's instructions on food packaging.

## Trays

Used to store frozen food. Cut meat up into modest-sized pieces, pack each individually, and evenly distribute the packets around the tray.

## Ice maker

Fill with clean potable water and set in the freezer to make ice cubes.



### Warning:

Before closing the door, always check the trays are pushed all the way in and the cover plate is closed, to avoid damage to any or all of these parts.



### Note:

The appliance does best in sustained long-term operation. Operating it in brief bursts may shorten its lifespan.

## Tips for Buying and Storing Food

Packaged frozen foods should be stored in line with the manufacturer's recommendations printed on the packaging.

We recommend saving frozen foods for the last items you take when shopping, and keeping them in insulated bags on the way home. Frozen foods should be out of the freezer for as short a time as possible.

Do not keep frozen foods past their "best before" date printed on the packaging.

Always check the integrity of the packaging on packaged foods.

The sooner food is frozen, the longer it will keep.

The freezer can only freeze a certain weight of fresh food per 24 hours of operation.

You can find this value on its rating plate. Minimize door opening when freezing fresh

foods.

Before loading fresh food to be frozen, and particularly before loading already-frozen food, always check that the interior is sufficiently cold. Otherwise, frozen food might thaw before the interior cools to freezing.

When freezing freshly prepared food, let it cool to room temperature before loading.

Pack fresh foods in packaging sold for the purpose. Label the packages with food name, weight, and date of freezing. Packets should be dry when loaded.

Some foods may be cooked without defrosting first. For example, frozen vegetables or pasta may be dumped directly in hot water or a steam boiler.

Sauces and soups can be defrosted in a pot over low heat.

Buy quality food. Pack fresh food in modest-sized parcels.

Do not load liquid-filled glassware or canned beverages. Water-based liquids increase in volume as they freeze, potentially destroying inflexible containers such as glass or can aluminum.

## Power Outage

The freezer can keep its settings in memory through a power outage. Once power is restored, the freezer will power on with its last settings.

Do not open the freezer when power is out. Under ideal conditions (closed door, cool room, away from heat sources, etc.), the freezer can maintain subzero temperatures without power for up to 20 hours. If the power outage lasts longer, the food should be checked, cooked (if applicable), and consumed if possible to prevent spoilage.

In cases of planned power outage, select the lowest temperature setting or Quick Freeze one to two hours before power is due to go out. Do not load fresh food to be frozen during this time.

To preserve frozen food longer during a power outage, you may periodically place ice (if available) in the freezer while power is out.

## Compressor Safety

To prevent damage, the appliance's compressor is equipped with a safety feature that will prevent its reactivation immediately after power is restored if power was out for less than 5 minutes.

When powering off manually, we recommend also waiting at least 5 minutes before powering back on.

Avoid powering the appliance off and back on again too frequently.

## Malfunction Warning

When the freezer's control unit detects a malfunction, the Open Door indicator light and any one of the temperature setting lights (including the Quick Freeze light) will flash together. In that event, unplug the appliance and contact an authorized service center.

# CLEANING AND MAINTENANCE

---

Keep the appliance clean. Improperly packaged foods may emit a foul odor. The freezer interior needs to be cleaned regularly, ideally about once a month.



### Caution:

Before any cleaning or maintenance work, always unplug the appliance from the mains.

## Routine Maintenance

Unplug the appliance.

Open the door and remove the trays and cover plates. To detach a cover plate, rotate it to vertical so that it aligns with the pinhole on the right side, then pull it outward.

Clean the freezer interior with a clean towel slightly dipped in clean, lukewarm water. Wipe dry. You may add some baking soda to the water (about 2 spoonfuls per liter / 1 spoonful per 17 fl oz).

Clean the trays and cover plates with a clean towel slightly dipped in clean, lukewarm water. Wipe dry.

Regularly scrape built-up ice using a plastic scraper. Extensive icing may degrade cooling performance and increase power consumption.

Wipe the door gasket with a soft cloth slightly dipped in warm water.

Wipe the appliance exterior with a soft cloth slightly dipped in warm water with some dish detergent.

Dust off the vents. You may also use a vacuum cleaner with a brush attachment on low power.

This routine maintenance should not take more than a few minutes. To keep the freezer's contents from defrosting during cleaning, you may wrap it in a towel and temporarily store in the fridge, cellar, or other cool area. However, routine maintenance should not take long enough for food to defrost in the meantime.



### Warning:

Do not clean with harsh detergents, alkali, solvents, hydrocarbon cleaners, etc. Only use a soft sponge or towel. Do not use scrapers or other hard tools that might scratch the finish.

## De-Icing

The freezer has an automatic de-icing feature. If necessary, it can be activated manually:

1. Press and hold **SET** for 15 seconds.
2. All indicator lights on the control panel will come on and the freezer will stop cooling.
3. The de-icing process will begin. Let the de-icing routine finish. Once done, the indicator light for your previously chosen temperature will come on and cooling will resume.
4. De-icing can be cancelled early by pressing and holding SET for 3 seconds.



### Note:

To avoid launching the de-icing routine too often, do not manually launch it when it has already begun in automatic mode. Do not resume de-icing for at least 10 minutes after it has been manually canceled.



### WARNING:

**Do not use steam cleaners, hair driers, or other power appliances when de-icing.**

**Warning:**

Do not immerse the appliance, power cord or plug in water or other liquids.

**Light Replacement**

The LED lighting in the food compartment may only be replaced by an authorized service technician. Never replace the light yourself. Contact an authorized service centre. The light source installed in this appliance is rated F on the EU energy efficiency scale.

**Long-Term Power-Down**

When not using the appliance, keep it unplugged from the mains. Clean the interior as described above. Leave the door open to prevent a stale odor from developing inside. We recommend using a suitable doorstop.

Store the appliance in a dry, airy place out of reach of children and pets.

Do not place any objects on the appliance.

**TROUBLESHOOTING**

<b>Problem</b>	<b>Cause</b>	<b>Solution</b>
Freezer not working	Not plugged in	Plug appliance in.
	Blown fuse	Open door and check interior light comes on. Contact a qualified electrician to replace the fuse.
	Power outage	Open door and check interior light comes on. Contact your power company.
Unusual noises	Poorly leveled	Use adjustable feet to level appliance.
	Touching the wall	Move appliance away from wall.

<b>Problem</b>	<b>Cause</b>	<b>Solution</b>
Poor cooling performance	Hot food or too much food loaded	Let food cool down before loading. Load less food.
	Door opened too often	Open door less often.
	Bad seal on door	Check and remove obstructions between door gasket and appliance body; clean gasket if required.
	Appliance sited in direct sunlight or near heater, stove, or other heat source	Move appliance out of direct sunlight / away from heat source.
	Insufficient air circulation	Provide clearance around appliance at least as specified in " <b>Selecting a Spot</b> " above.
	Thermostat setting too warm	Use <b>SET</b> to set a colder temperature.
Foul odor	Rotten food present in freezer	Dispose of rotten food.
	Freezer needs cleaning	Clean freezer as described in " <b>CLEANING AND MAINTENANCE</b> " above.
	Improperly packaged, pungent food	Package pungent foods more thoroughly, e.g. by double-wrapping.
Door Open light is on and appliance is chiming	Door has been open for more than 3 minutes	Close door, or press any button to pause chiming for 3 more minutes.
All indicator lights are lit and freezer is on	De-icing has been manually launched	Wait for de-icing to finish, or press and hold SET for 3 seconds to cancel it.
Open Door indicator light and any one temperature setting light (including Quick Freeze light) are flashing together	Appliance malfunction	Unplug appliance and contact authorized service center.

If the problem is not listed in the table above or if the problem persists, switch off the appliance, disconnect the plug from the electrical outlet and contact an authorized service center.

## **CHOOSING DOOR HINGE SIDE**

We recommend getting a second person to help with switching the door hinge from one side to the other.

1. Check that the appliance is unplugged.
2. Remove the top hinge cover plate, unbolt the hinge (3 bolts), and carefully remove it.

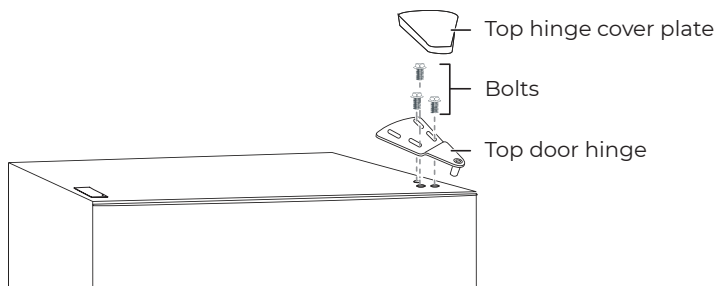

3. Slightly, carefully lift the door off the bottom hinge. Set the door aside.
4. Unbolt the bottom hinge and remove it.

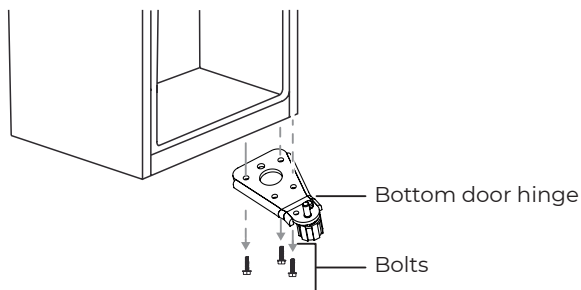

5. Remove the spacer and nut holding the hinge pin in the bottom hinge's flange. Remove the pin.

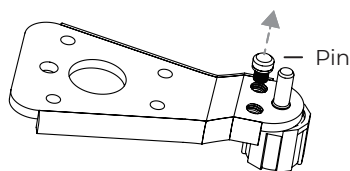

6. Move the pin to the other hole in the flange. Put on the spacer and nut, then tighten.

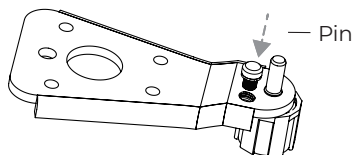

7. Mount the bottom hinge to the other side of the appliance body. Check that all bolts are tight.
8. Loosen and remove the bolt holding the doorstop to the appliance body. Remove the doorstop and mount it on the other side of the body.



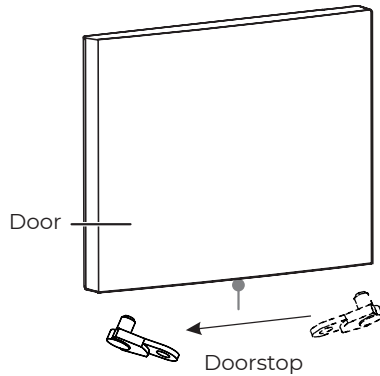

9. Mount the door on its hinge.
10. Move the working shaft seal for the upper hinge to the other side of the door top.

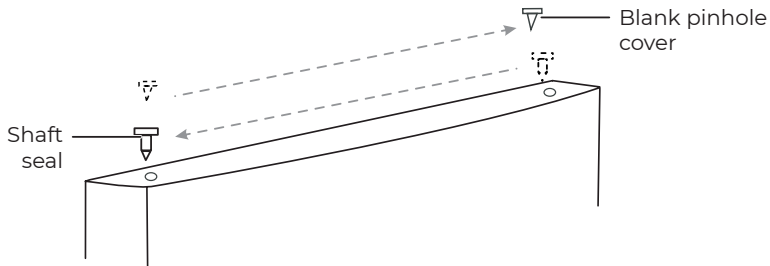

11. Move the blank pinhole cover from that side to the side where the shaft seal was previously.
12. Mount the top hinge on its three bolts. Before tightening these bolts, check that the door aligns well with the body and has a good seal. Attach the top hinge cover plate.

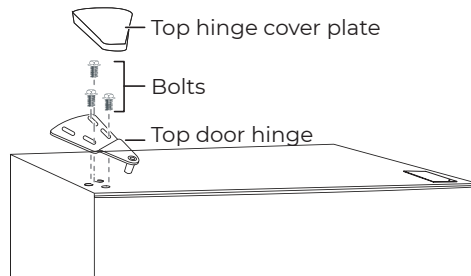

13. **Handle:** Remove the bolt covers on one side and unbolt the handle. Remove the blank thread covers on the other side.
14. Use the blank thread covers to plug the thread holes where you have removed the handle bolts. On the other side, align the handle and bolt it in, then place the bolt covers over the bolts.

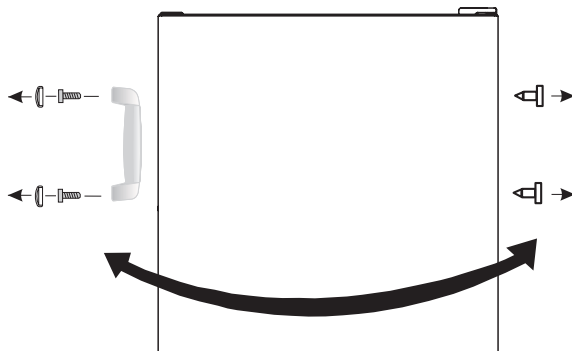
**Note:**

When remounting the door, check that its top edge aligns with the top plate of the appliance body. If the door is mounted poorly aligned, the door gasket is likely to lose its seal, degrading cooling performance.

# Product Information Sheet

COMMISSION DELEGATED REGULATION (EU) 2019/2016 with regard to energy labelling of refrigerating appliances

**Supplier's name or trade mark:** Siguro

**Supplier's address:** PL - SIGURO, Jankovcova 1522/53 17000 Praha Holešovice Česká republika

**Model identifier:** SGR-UF-D310W

**Type of refrigerating appliance:**

Low-noise appliance:	No	Design type:	freestanding
Wine storage appliance:	No	Other refrigerating appliance:	No

**General product parameters:**

Parameter		Value	Parameter	Value
Overall dimensions (millimetre)	Height	1 443	Total volume (dm <sup>3</sup> or l)	166
	Width	540		
	Depth	590		
EEL		100	Energy efficiency class	E
Airborne acoustical noise emissions (dB(A) re 1 pW)		44	Airborne acoustical noise emission class	D
Annual energy consumption (kWh/a)		209	Climate class:	extended temperate, temperate, subtropical
Minimum ambient temperature (°C), for which the refrigerating appliance is suitable		10	Maximum ambient temperature (°C), for which the refrigerating appliance is suitable	38
Winter setting		No		

**Compartment Parameters:**

Compartment type	Compartment parameters and values			
	Compartment Volume (dm <sup>3</sup> or l)	Recommended temperature setting for optimised food storage (°C) These settings shall not contradict the storage conditions set out in Annex IV, Table 3	Freezing capacity (kg/24h)	Defrosting type (auto-defrost=A, manual defrost=M)

Pantry	No	-	-	-	-
Wine storage	No	-	-	-	-
Cellar	No	-	-	-	-
Fresh food	No	-	-	-	-
Chill	No	-	-	-	-
0-star or ice-making	No	-	-	-	-
1-star	No	-	-	-	-
2-star	No	-	-	-	-
3-star	No	-	-	-	-
4-star	Yes	-	-	-	-
2-star section	No	-	-	-	-
Variable temperature compartment	-	-	-	-	-
<b>For 4-star compartments</b>					
Fast freeze facility			Yes		
<b>Light source parameters:</b>					
Type of light source			-		
Energy efficiency class			-		
<b>Minimum duration of the guarantee offered by the manufacturer: 36 months</b>					
<b>Additional information:</b>					
Weblink to the manufacturer's website, where the information in point4(a) Annex of Commission Regulation (EU) 2019/2019 is found: <a href="http://www.alza.cz">www.alza.cz</a>					

# Product Information Sheet

COMMISSION DELEGATED REGULATION (EU) 2019/2016 with regard to energy labelling of refrigerating appliances

**Supplier's name or trade mark:** Siguro

**Supplier's address:** PL - SIGURO, Jankovcova 1522/53 17000 Praha Holešovice Česká republika

**Model identifier:** SGR-UF-D310S

**Type of refrigerating appliance:**

Low-noise appliance:	No	Design type:	freestanding
Wine storage appliance:	No	Other refrigerating appliance:	No

**General product parameters:**

Parameter	Value	Parameter	Value
Overall dimensions (millimetre)	Height	Total volume (dm <sup>3</sup> or l)	166
	Width		
	Depth		
EEL	100	Energy efficiency class	E
Airborne acoustical noise emissions (dB(A) re 1 pW)	44	Airborne acoustical noise emission class	D
Annual energy consumption (kWh/a)	209	Climate class:	extended temperate, temperate, subtropical
Minimum ambient temperature (°C), for which the refrigerating appliance is suitable	10	Maximum ambient temperature (°C), for which the refrigerating appliance is suitable	38
Winter setting	No		

**Compartment Parameters:**

Compartment type	Compartment parameters and values			
	Compartment Volume (dm <sup>3</sup> or l)	Recommended temperature setting for optimised food storage (°C) These settings shall not contradict the storage conditions set out in Annex IV, Table 3	Freezing capacity (kg/24h)	Defrosting type (auto-defrost=A, manual defrost=M)

Pantry	No	-	-	-	-
Wine storage	No	-	-	-	-
Cellar	No	-	-	-	-
Fresh food	No	-	-	-	-
Chill	No	-	-	-	-
0-star or ice-making	No	-	-	-	-
1-star	No	-	-	-	-
2-star	No	-	-	-	-
3-star	No	-	-	-	-
4-star	Yes	-	-	-	-
2-star section	No	-	-	-	-
Variable temperature compartment	-	-	-	-	-
<b>For 4-star compartments</b>					
Fast freeze facility			Yes		
<b>Light source parameters:</b>					
Type of light source			-		
Energy efficiency class			-		
<b>Minimum duration of the guarantee offered by the manufacturer: 36 months</b>					
<b>Additional information:</b>					
Weblink to the manufacturer's website, where the information in point4(a) Annex of Commission Regulation (EU) 2019/2019 is found: <a href="http://www.alza.cz">www.alza.cz</a>					

**Vielen Dank, dass Sie sich für ein Gerät der Marke SIGURO entschieden haben. Wir sind dankbar für Ihr Vertrauen und freuen uns, Ihnen das Gerät auf den folgenden Seiten vorzustellen und Sie mit all seinen Funktionen und Verwendungszwecken vertraut zu machen.**

Wir glauben an ein faires und verantwortungsvolles Unternehmen und arbeiten daher nur mit Lieferanten zusammen, die unsere strengen Kriterien zum Schutz der Interessen der Mitarbeiter, zur Verhinderung von Missbrauch und fairen Arbeitsbedingungen erfüllen.

Wenn Sie Hilfe bei der umfassenden Wartung oder Reparatur des Produkts benötigen, die einen Eingriff in die Innenteile erfordert, stehen Ihnen unser autorisierter Kundendienst unter der E-Mail-Adresse siguro@alza.cz oder die Hotline des Verkäufers zur Verfügung. Bei der Lösung von Problemen mit dem Produkt haben wir diese Kontaktstellen vereinheitlicht. Die oben genannten Kontakte können auch bei Beschwerden oder Nachgarantieservice genutzt werden.

## **SICHERHEITSHINWEISE**

---



**Lesen Sie vor der Anwendung sorgfältig dieses Benutzerhandbuch durch und bewahren Sie es für den künftigen Gebrauch auf.**

1. Dieses Gerät können Kinder im Alter von 8 Jahren und älter sowie Personen mit verminderten physischen, sensorischen und mentalen Fähigkeiten oder mangelnden Erfahrungen und Kenntnissen benutzen, sofern diese beaufsichtigt werden oder über die Anwendung des Gerätes auf eine sichere Weise belehrt wurden und eventuelle Gefahren verstehen.
2. Kinder dürfen nicht mit dem Gerät spielen.
3. Kinder dürfen keine Reinigungs- und Wartungsarbeiten vornehmen, falls diese nicht beaufsichtigt sind.
4. Wenn das Netzkabel beschädigt ist, muss es vom Hersteller, seinem Servicetechniker oder einer ähnlich qualifizierten Person ersetzt werden, um eine gefährliche Situation zu vermeiden.



**HINWEIS: BRANDGEFAHR!**

5. Kinder im Alter von 3 bis 8 Jahren können Lebensmittel in das Gerät geben und herausnehmen.

6. **WARNUNG:** Lüftungsöffnungen im Gehäuse oder in der Konstruktion des Geräts müssen freigehalten werden.
7. **WARNUNG:** Verwenden Sie zur Beschleunigung des Abtauvorgangs nur die vom Hersteller empfohlenen mechanischen Vorrichtungen oder andere Hilfsmittel.
8. **WARNUNG:** Beschädigen Sie nicht den Kühlkreislauf.
9. **WARNUNG:** Benutzen Sie keine elektrischen Geräte in dem Bereich, in dem Lebensmittel gelagert werden, sofern es sich nicht um Modelle handelt, die vom Hersteller empfohlen wurden.
10. Bewahren Sie in diesem Gerät keine explosiven Stoffe, wie z. B. entflammbare Treibgassprays, auf.
11. Dieses Gerät ist für den Gebrauch im Haushalt und in ähnlichen Bereichen vorgesehen, wie z.B.:
  - Küchenzeilen in Geschäften, Büros und anderen Arbeitsplätzen;
  - Geräte, die von Gästen in Hotels, Motels und anderen Beherbergungsbetrieben verwendet werden;
  - Geräte, die in Bed & Breakfast-Betrieben verwendet werden;
  - Geräte, die in der Gastronomie und ähnlichen nicht kommerziellen Umgebungen verwendet werden.
12. Dieses Gerät ist als freistehendes Gerät konzipiert. Es ist nicht zum Einbau oder zur festen Installation bestimmt.
13. Verwenden Sie dieses Gerät nur gemäß den Anweisungen in dieser Anleitung. Dies gewährleistet eine sichere Lebensmittelaufbewahrung.
14. Befolgen Sie die folgenden Empfehlungen, um eine Kontamination von Lebensmitteln zu vermeiden:
  - Das Öffnen der Tür über einen längeren Zeitraum kann zu einem erheblichen Temperaturanstieg im Geräteinnere führen.
  - Reinigen Sie regelmäßig Oberflächen, die mit Lebensmitteln in Berührung kommen können, und zugängliche Abflusssysteme.
  - Reinigen Sie die Wasserbehälter, wenn diese 48 Stunden lang nicht benutzt worden sind. Spülen Sie das an die Wasserversorgung angeschlossene Wassersystem durch, wenn 5 Tage lang kein Wasser dadurch geflossen ist.
  - Lagern Sie rohes Fleisch und Fisch in geeigneten Verpackungen im Gerät, damit sie nicht mit anderen Lebensmitteln in Berührung kommen oder auf diese tropfen.
  - Die Zwei-Sterne-Gefrierfächer sind die Lagerung von Tiefkühlkost, die Aufbewahrung oder Herstellung von Eis und die Herstellung von Eiswürfeln geeignet.
  - Ein-, Zwei- und Drei-Sterne-Fächer sind nicht zum Einfrieren von frischen Lebensmitteln geeignet.
  - Wenn das Kühlgerät längere Zeit leer bleibt, schalten Sie es aus, tauen Sie es ab, reinigen und trocknen Sie es und lassen Sie die Tür offen, um Schimmelbildung im Geräteinneren zu vermeiden.
15. **WARNUNG:** Achten Sie beim Aufstellen des Geräts darauf, dass das Netzkabel nicht eingeklemmt oder beschädigt wird.
16. **WARNUNG:** Platzieren Sie Mehrfachsteckdosen oder tragbare Verlängerungskabel auf der Rückseite des Geräts.



17. **WARNUNG:** Nur qualifizierte Servicetechniker dürfen Service- oder Reparaturarbeiten durchführen, bei denen u. a. die Abdeckung entfernt werden muss. Reparieren Sie das Gerät nicht selbst, um die Stromunfälle zu vermeiden.
18. Behälter mit brennbaren Gasen oder Flüssigkeiten können bei niedrigen Temperaturen entkommen oder auslaufen.
19. Geben Sie niemals in den Gefrierteil kohlenensäurehaltige oder sprudelnde Getränke, Flaschen oder Dosen.
20. Eis am Stiel sowie Eiscreme können Erfrierungen verursachen, wenn sie unmittelbar nach dem Herausnehmen aus dem Gefrierschrank gegessen werden. Warten Sie daher immer mindestens 5 Minuten, bevor Sie sie essen.
21. Berühren Sie die Lebensmittel im Gefrierschrank nicht mit nassen oder feuchten Händen. Es kann zu Hautverletzungen oder Erfrierungen kommen.
22. Sorgen Sie dafür, dass Kinder nicht mit den Bedienelementen manipulieren.
23. Das Gerät ist schwer. Seien Sie bei der Manipulation mit dem Gerät besonders vorsichtig. Wir empfehlen, dass zwei Erwachsene mit dem Gerät manipulieren.
24. Es ist gefährlich, das Gerät in irgendeiner Weise zu ändern oder zu modifizieren.
25. Die LED-Lampe, die das Innere des Geräts beleuchtet, darf nur von einem autorisierten Servicetechniker ausgetauscht werden. Wechseln Sie die Lampe niemals allein aus.
26. **WARNUNG:** Kühlgeräte – insbesondere Kühl- und Gefriergeräte des Typs I – müssen nicht ordnungsgemäß funktionieren (der Inhalt kann auftauen oder die Temperaturen im Gefrierteil können zu hoch sein), wenn sie längere Zeit unter der unteren Grenze des Temperaturbereichs liegen, für den das Kühlgerät vorgesehen ist.
27. **WARNUNG:** Türen und Deckel, die mit einem Schloss versehen sind – es ist wichtig, dass die Schlüssel für das Schloss außerhalb der Reichweite von Kindern und in ausreichender Entfernung vom Gerät aufbewahrt werden, damit sich Kindern nicht im Gerät einschließen können.
28. **WARNUNG:** Das Kältemittel im Gerät und das Isoliermaterial erfordern eine besondere Behandlung bei der Entsorgung des Geräts.

## Stromanschluss

Dieses Gerät muss an eine ordnungsgemäß geerdete 220-240 V ~ 50 Hz Steckdose angeschlossen werden. Vergewissern Sie sich vor dem Anschließen des Geräts an das Stromnetz, dass die Spannung in Ihrer Steckdose, mit der auf dem Typenschild des Geräts angegebenen Spannung übereinstimmt.

Das Gerät ist für die Verwendung mit einem Spannungswandler vorgesehen.

Das Netzkabel muss hinter dem Gerät führen. Es sollte nicht offen liegen oder herunterhängen, um versehentliche Verletzungen zu vermeiden.

Trennen Sie das Gerät niemals durch Ziehen am Netzkabel von der Netzsteckdose.

Ziehen Sie immer am Stecker.

Benutzen Sie kein Verlängerungskabel, da dies die Leistung des Geräts beeinträchtigen könnte. Wenn das Netzkabel zu kurz ist, wenden Sie sich an einen qualifizierten Elektromonteur oder einen Servicetechniker, um eine Steckdose in der Nähe des Geräts zu installieren.

## Klimaklasse

Informationen über die Klimaklasse sind dem Typenschild des Geräts zu entnehmen. Es informiert über die Temperaturen (Temperaturen im Raum, in dem das Gerät steht), die optimal für den Betrieb des Geräts sind.

Klimaklasse	Umgebungstemperaturbereich
SN	Von 10 °C bis 32 °C
N	Von 16 °C bis 32 °C
ST	Von 16 °C bis 38 °C
T	Von 16 °C bis 43 °C



### Bemerkung:

Die Betriebstemperatur des Geräts muss je nach Klimaklasse, Umgebungstemperatur, Häufigkeit des Öffnens der Tür usw. eingestellt werden.

Wenn das Gerät innerhalb der Klimaklasse betrieben wird, für die es nicht vorgesehen ist, funktioniert es möglicherweise nicht richtig.

## Verschluss

Wenn das Gerät mit einem Schloss ausgestattet ist, bewahren Sie den Schlüssel an einem sicheren Ort (nicht in der Nähe des Geräts) außerhalb der Reichweite von Kindern auf, damit Sie sich nicht versehentlich im Gerät einschließen können.

Bevor Sie das Gerät umweltgerecht entsorgen, vernichten oder entswerten Sie das Schloss, so dass es nicht mehr verwendet werden kann.

## Kühlmittel R600a

Das Kältemittel R600a und das Isoliermaterial Cyclopentan, die in Kühlgeräten verwendet werden, sind umweltfreundlich, schädigen die Ozonschicht nicht und haben eine sehr kleine Auswirkung auf die globale Erwärmung. Das im Kühlkreislauf enthaltene Kältemittel R600a ist jedoch brennbar. Seien Sie während des Transports, der Installation oder der anderen Manipulation mit dem Gerät besonders vorsichtig, um den Kühlkreislauf nicht zu beschädigen, wodurch das Kältemittel oder Kältemittelgase entkommen könnten. Wenn der Kühlkreislauf beschädigt ist und Kältemittel oder Kältemittelgase entkommen, löschen Sie sofort jedes offene Feuer und öffnen Sie die Fenster.

Geräte, die Kältemittel und Kältemittelgase enthalten, müssen umweltgerecht und fachgerecht entsorgt werden. Eine unsachgemäße Entsorgung kann zu Verletzungen, Entzündungen oder anderen gefährlichen Situationen führen. Mit Kältemittel und Kältemittelgasen darf nur eine qualifizierte Person mit gültiger Zertifizierung manipulieren. Vergewissern Sie sich vor der Entsorgung, dass der Kühlkreislauf nicht beschädigt ist.



- 1 **Bedienfeld**
- 2 **Abdeckungen für zwei Gefrierabteile**
- 3 **Schubladen**
- 4 **Verstellbare Füße**
- 5 **Tür**
- 6 **Anzeige für Temperatureinheiten**
- 7 **Anzeige für offene Tür**
- 8 **Temperaturanzeigen**
- 9 **Anzeige für Fast Freeze**
- 10 **Taste SET für die Temperatureinstellung**

**Nicht abgebildet:** Eiswürfelform

## TRANSPORT

**Das Gerät darf nur in aufrechter Position transportiert werden.** Das Verpackungsmaterial dient dem Schutz des Geräts während des Transports und muss während des Transports unversehrt bleiben.

Wenn das Gerät unbedingt in horizontaler Lage transportiert werden muss, so ist es so zu platzieren, dass sich die Türen nicht öffnen und somit nicht beschädigt werden. Danach muss das Gerät in aufrechte Position gestellt werden. Das Einstecken des Netzsteckers und das Einschalten des Geräts dürfen frühestens 4 Stunden nach dem Aufstellen des in aufrechte Position Geräts durchgeführt werden, damit sich das Kältemittel im Kühlsystem setzen kann. Andernfalls könnte das Gerät irreversibel beschädigt werden, was zu einer gefährlichen Situation führen könnte.

Das Gerät ist schwer und wir empfehlen daher, dass bei der Manipulation mindestens zwei Personen anwesend sind. Vermeiden Sie es, das Gerät am oberen Rahmen, an der Tür usw. zu tragen.

## VORBEREITUNG VOR DER VERWENDUNG

### Auspacken des Geräts

Packen Sie das Gerät vorsichtig aus und entfernen Sie alle Bänder, Etiketten oder sonstige Folien.

### Auswahl des Installationsortes

Stellen Sie das Gerät auf eine feste und gerade Oberfläche in ausreichender Entfernung von der Netzsteckdose auf. Stellen Sie das Gerät nicht auf Teppichen, Fußmatten oder ähnlichem Material auf, da dies zu unerwünschten Vibrationen und übermäßigen Geräuschen führen kann.

Dieses Gerät ist für den Gebrauch im Haushalt und innerhalb von Gebäuden vorgesehen. Stellen Sie es nicht im Freien oder an einem Ort auf, an dem es Regen, Schnee, Feuchtigkeit oder anderen Witterungsbedingungen ausgesetzt ist.

Falls erforderlich, gleichen Sie das Gerät aus. Hierzu dienen die verstellbaren Füße. Schrauben Sie sie heraus oder hinein, um das Gerät auszugleichen. Es ist wichtig, dass das Gerät waagrecht steht, da es sonst zu unerwünschten Vibrationen und übermäßigen

Bigen Geräuschen kommen kann.

Das Ergebnis des Verhältnisses zwischen der Kältemittelfüllmenge im Gerät und der Gesamtfläche des Raumes, in dem das Gerät aufgestellt ist, muss weniger als  $8 \text{ g/m}^3$  betragen.

Die Menge des Kältemittels ist dem Typenschild zu entnehmen.

Um das Gerät herum muss ein ausreichender Freiraum für eine gute Luftzirkulation gewährleistet werden: mindestens 30 mm oberhalb des Geräts, mehr als 100 mm an den Seiten und mindestens 50 mm hinter dem Gerät.

### Abmessungen in mm

W (Breite)	D (Tiefe)	H (Höhe)	A	B	C (°)	E	F
540	590	1443	890	1096	125	50	100

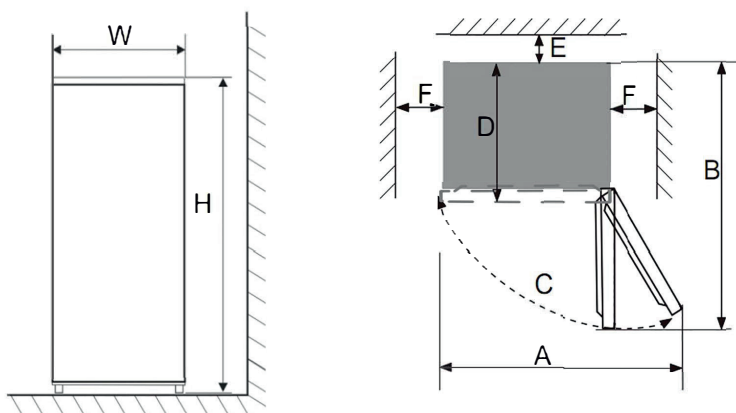

#### Bemerkung:

Die Abbildung rechts zeigt den Platzbedarf des Geräts bei beiden Optionen der Türöffnung.

Stellen Sie das Gerät nicht in der Nähe von Öfen, Heizungen oder anderen Wärmequellen auf. Vermeiden Sie, dass das Gerät direktem Sonnenlicht ausgesetzt wird. Stellen Sie das Gerät nicht in feuchten oder staubigen Räumen auf. Verdecken Sie niemals die Belüftungsöffnungen.

Das Gerät kann Störungen bei Rundfunk- und Fernsehgeräten verursachen. Vergewissern Sie sich, dass es in ausreichender Entfernung zu diesen Geräten aufgestellt wird.

#### Bei der Auswahl des Installationsortes:

- ist es wichtig, dass das Gerät als freistehend installiert wird. Er ist nicht für den Einbau in einen Schrank oder Schornstein, d. h. über oder unter einem anderen Gerät, vorgesehen.
- vergewissern Sie sich, dass das Netzkabel nicht unter dem Gerät eingeklemmt, eingewickelt, beschädigt oder anderswie verformt ist.

Wenn Sie das Gerät in einem unbeheizten Raum aufstellen (z. B. in einer Garage), kann sich bei niedrigen Temperaturen Feuchtigkeit auf der Außenfläche bilden. Es handelt sich um eine normale Erscheinung. Wischen Sie die Feuchtigkeit mit einem trockenen Tuch ab.

## Reinigung vor der Verwendung

Vor der Erstverwendung oder wenn Sie das Gerät längere Zeit nicht benutzt haben, reinigen Sie den Innenraum und die Fächer mit sauberem Wasser, eventuell können Sie etwas weißen Essig ins Wasser geben. Verwenden Sie auf keinen Fall Reinigungsmittel, Lösungsmittel, Benzin usw., da Sie die Oberfläche beschädigen und das Gerät irreparabel beschädigen könnten.

## VERWENDUNG

---

### Vor dem Einschalten

Vergewissern Sie sich immer vor dem ersten oder erneuten Einschalten, dass:

- das Gerät nicht beschädigt ist oder keine Schäden aufweist;
- die Türdichtung nicht beschädigt, durchgeschnitten oder anderswie verformt ist;
- der Innenbereich des Geräts sauber und trocken ist;
- für eine ausreichende Luftzirkulation gewährleistet ist;
- das Gerät gemäß den Hinweisen im Abschnitt „**Auswahl des Installationsortes**“ aufgestellt ist.

### Einschalten/Ausschalten

Stecken Sie den Stecker in eine ordnungsgemäß geerdete Steckdose.

Alle Anzeigen auf dem Bedienfeld leuchten für 2 Sekunden auf. Danach schaltet sich das Gefriergerät mit der Standardeinstellung von  $-18\text{ °C}$  ein. Die Temperaturanzeige  $-18$  leuchtet auf.

Warten Sie, bis der Innenraum ausreichend abgekühlt ist, bevor Sie Lebensmittel hineinlegen.



#### Bemerkung:

Wenn der Gefrierschrank in Betrieb ist, hören Sie ein brummiges Geräusch, das vom Kühlkreislauf abgegeben wird, und den laufenden Kompressor. Es handelt sich um eine normale Erscheinung.

Wenn Sie den Gefrierschrank ausschalten müssen, ziehen Sie den Netzstecker aus der Steckdose.



#### Bemerkung:

Die Tür des Gefrierschranks lässt sich aufgrund des Unterdrucks nur mühsam öffnen, vor allem, wenn Sie sie gerade erst geschlossen haben. Es handelt sich um eine normale Erscheinung. Warten Sie einige Minuten und versuchen Sie die Tür zu öffnen.

### Temperatureinstellung

Die Temperatur kann mit der Taste **SET** eingestellt werden. Drücken Sie die Taste wiederholt, um die gewünschte Temperatur zu wählen. Durch jeden Tastendruck leuchten auf dem Bedienfeld die Anzeige der ausgewählten Temperatur auf.

Sobald Sie eine Temperatur ausgewählt haben, warten Sie etwa 5 Sekunden, bis die Einstellung gespeichert ist. Auf dem Display leuchtet die Anzeige der ausgewählten Temperatur auf.

Wenn Sie Frost feststellen, senken Sie die Temperatur.

## Funktion Fast Freeze

Die Funktion Fast Freeze dient zum schnellen Abkühlen des Innenbereichs des Gefrierschranks. Die Funktion Fast Freeze ist nützlich, wenn Sie größere Mengen frischer Lebensmittel einfrieren möchten.

Wählen Sie die Funktion Fast Freeze durch wiederholtes Drücken der Taste **SET** aus . Die Anzeige für Fast Freeze leuchtet auf.

Die Temperatur im Inneren des Gefrierschranks sinkt auf  $-32^{\circ}\text{C}$  und die Funktion bleibt 26 Stunden (maximal) eingeschaltet. Danach wird die Funktion automatisch ausgeschaltet und der Gefrierschrank schaltet auf die ursprünglich eingestellte Temperatur zurück. Die Anzeige für Fast Freeze erlischt und die Anzeige für die ursprüngliche Temperatureinstellung leuchtet auf.

Wenn Sie die Funktion Fast Freeze widerrufen möchten, drücken Sie wiederholt die Taste **SET**, um die gewünschte Temperatur einzustellen.

## Anzeige für offene Tür

Der Gefrierschrank ist mit einem akustischen Warnsystem ausgestattet, das anzeigt, wenn die Tür geöffnet ist. Das akustische Warnsignal ertönt, wenn der Gefrierschrank feststellt, dass die Tür länger als 3 Minuten geöffnet ist.

Die Anzeige für offene Tür leuchtet auf. In regelmäßigen Abständen ertönt ein akustisches Signal, bis Sie die Tür schließen.

Wenn Sie den Signalton aufschieben möchten, drücken Sie eine beliebige Taste. Nach 3 Minuten ertönt das Warnsignal erneut.

## Aufbewahrung von Lebensmitteln im Gefrierschrank

Der Innenraum des Gefrierschranks ist zur Aufbewahrung von Tiefkühlkost und zum Einfrieren von frischen Lebensmitteln über einen längeren Zeitraum geeignet.

Die kalte Luft zirkuliert im gesamten Bereich des Geräts, und die Temperatur kann an verschiedenen Stellen unterschiedlich sein, so dass verschiedene Arten von Lebensmitteln an verschiedenen Stellen gelagert aufbewahrt werden sollten.

Lagern Sie Lebensmittel im Gefrierschrank in der Originalverpackung oder in luftdichten Behältern, um unangenehme Gerüche oder eine mögliche Kontamination zu vermeiden.

Geben Sie nicht zu viele oder zu schwere Lebensmittel in den Gefrierschrank. Lassen Sie einen Freiraum zwischen den Lebensmitteln, damit kalte Luft ungehindert strömen kann. Andernfalls kann sich dies negativ auf den Gefriereffekt auswirken.

Überlasten Sie die Schubladen nicht, um Sie nicht zu beschädigen.

Halten Sie einen Abstand zur Innenwand ein, wenn Sie Lebensmittel in das Gefrierfach geben. Geben Sie wasserhaltige Lebensmittel nicht zu nah an die Rückwand, damit sie nicht einfrieren.

Aufgetaute oder teilweise aufgetaute Lebensmittel sollten nicht wieder eingefroren werden.

Kochen Sie das aufgetaute Fleisch.

## Gefrierteil

Dient zur langfristigen Aufbewahrung von Lebensmitteln, da die Temperatur hier normalerweise unter  $-18^{\circ}\text{C}$  fällt. Beachten Sie bei der Aufbewahrung von Lebensmitteln jedoch immer die Anweisungen des Herstellers, die der Verpackung zu entnehmen sind.

## Schubladen

Dient zur Aufbewahrung von Gefrierkost; schneiden Sie Fleisch oder Fisch in kleinere Stücke, wickeln Sie sie separat in Frischhaltebeutel und verteilen Sie sie gleichmäßig in der Schublade.

## Eiswürfelform

Füllen Sie die Eiswürfelform mit sauberem Trinkwasser und geben Sie sie in das Gefrierfach.



### Warnung:

Vergewissern Sie sich vor jedem Schließen der Tür des Gefrierschranks, dass die Schubladen richtig eingesetzt sind und die Abdeckung des Gefrierfachs geschlossen ist. Andernfalls könnten die Tür, die Fächer oder die Abdeckung beschädigt werden.



### Bemerkung:

Wir empfehlen, den Gefrierschrank über einen längeren Zeitraum im Dauerbetrieb zu verwenden. Kurzfristiger Gebrauch kann seine Lebensdauer verkürzen.

## Tipps und Ratschläge für den Kauf und die Aufbewahrung von Lebensmitteln

Verpackte Tiefkühlkost muss gemäß den Anweisungen des Herstellers auf der Verpackung gelagert werden.

Wir empfehlen, Tiefkühlkost zuletzt in den Einkaufskorb zu legen und spezielle Beutel für den Transport von Tiefkühlkost zu verwenden. Die Transportzeit für Tiefkühlkost sollte so kurz wie möglich sein.

Verzehren Sie die verpackten Lebensmittel bis zu dem auf der Verpackung angegebenen Datum.

Achten Sie beim Kauf von verpackten Lebensmitteln immer darauf, dass die Verpackung unversehrt ist.

Je schneller die Lebensmittel eingefroren werden, desto länger behalten sie ihre Qualität.

Beachten Sie die maximale Menge an Lebensmitteln, die innerhalb von 24 Stunden eingefroren werden können. Diese Angabe ist dem Typenschild zu entnehmen. Während dieser Zeit sollten Sie die Tür des Gefrierschranks so wenig wie möglich öffnen. Vergewissern Sie sich vor jedem Hineinlegen von eingefrorenen Lebensmitteln oder frischen Lebensmitteln, dass der Innenraum ausreichend abgekühlt ist, vor allem, wenn Sie bereits gefrorene Lebensmittel aufbewahren möchten. Sonst könnten sie auftauen.

Lassen Sie heiße Lebensmittel vor dem Einfrieren vollständig abkühlen.

Verpacken Sie frische Lebensmittel in Tüten, um sie haltbar zu machen. Beschriften Sie sie mit Namen, Gewicht und Datum. Die Beutel sollten trocken sein, bevor Sie sie in den Gefrierschrank geben.

Einige Lebensmittel müssen vor dem Kochen nicht aufgetaut werden. So können beispielsweise Gemüse oder Pasta direkt in heißes Wasser oder einen Dampfaufsatz gegeben werden.

Saucen und Suppen können in einem Topf bei geringer Hitze aufgetaut werden.

Kaufen Sie hochwertige Lebensmittel und teilen Sie frische Lebensmittel in kleinere Portionen auf.

Geben Sie in den Gefrierschrank keine mit Flüssigkeit gefüllten Gläser oder Getränke in Dosen. Es besteht die Gefahr von Schäden, da die Flüssigkeit beim Gefrieren an Volumen zunimmt.

## Unterbrechung der Stromzufuhr

Der Gefrierschrank ist mit einer Speicherfunktion ausgestattet, die die Einstellungen im internen Speicher bei Stromausfall speichert. Wenn die Stromversorgung wiederhergestellt ist, startet der Gefrierschrank mit den ursprünglichen Einstellungen.

Öffnen Sie die Tür nicht, wenn die Stromzufuhr unterbrochen ist. Unter idealen Bedingungen (das Gerät steht in einem kühlen Raum, außerhalb der Reichweite von Wärmequellen, die Tür ist geschlossen usw.) bleiben die Lebensmittel bis zu 20 Stunden lang gefroren. Wenn die Versorgung für mehr als 20 Stunden unterbrochen wird, müssen die Lebensmittel kontrolliert, verzehrt oder gekocht werden.

Wenn Sie über die Stromunterbrechung im Voraus informiert werden, stellen Sie etwa ein bis zwei Stunden vor der geplanten Unterbrechung die niedrigste Temperatur ein oder wählen Sie die Funktion Fast Freeze. Geben Sie während dieser Zeit keine Lebensmittel, die zum Einfrieren bestimmt sind, in den Gefrierschrank.

Sie können die Wirksamkeit des Gefrierschranks während des Stromausfalls erhöhen, indem Sie Eiswürfel im Voraus zubereiten und im Gefrierschrank aufteilen.

## Schutz des Kompressors

Damit der Kompressor des Gefrierschranks bei einem kurzen Stromausfall (d. h. weniger als 5 Minuten) nicht beschädigt wird, ist dieser mit einer Schutzfunktion ausgestattet, die ihn nach Wiederherstellung der Stromversorgung nicht sofort anlaufen lässt.

Wir empfehlen Ihnen, nach dem Ausschalten mindestens 5 Minuten lang warten, bevor Sie den Gefrierschrank wieder einschalten.

Vermeiden Sie ein häufiges Aus- und Einschalten des Gefrierschranks.

## Warnung bei Störung

Wenn die Anzeige für offene Tür zusammen mit einer beliebigen Anzeige für Temperatur oder einer Anzeige für Fast Freeze blinkt, bedeutet dies, dass der Gefrierschrank einen Fehler festgestellt hat. Ziehen Sie das Netzkabel aus der Steckdose und wenden Sie sich an eine autorisierte Kundendienststelle.

# REINIGUNG UND WARTUNG

Halten Sie das Gerät sauber. Unsachgemäß verpackte Lebensmittel können unangenehme Gerüche verursachen. Daher sollte das Innere des Gefrierschranks regelmäßig gereinigt werden. Die routinemäßige Wartung sollte in der Regel einmal im Monat durchgeführt werden.



### Hinweis:

Ziehen Sie vor der Reinigung oder Wartung immer den Netzstecker aus der Steckdose.

## Routinemäßige Wartung

Ziehen Sie den Stecker des Netzkabels aus der Steckdose.

Öffnen Sie die Tür, nehmen Sie die Schubladen und Abdeckungen aus den Gefrierfächern. Entfernen Sie die Abdeckung, indem Sie sie vertikal kippen, so dass sie mit dem Loch der drehbaren Welle auf der rechten Seite ausgerichtet ist, und ziehen Sie sie heraus.

Wischen Sie den Innenraum des Gefrierschranks mit einem sauberen und im sauberen, lauwarmen Wasser angefeuchteten Tuch ab. Wischen Sie sie trocken. Sie können dem Wasser etwas Speisesoda hinzufügen (etwa 1 Teelöffel pro 0,5 Liter Wasser).

Wischen Sie die Schubladen und Abdeckungen mit einem sauberen und im sauberen, lauwarmen Wasser angefeuchteten Tuch ab. Wischen Sie sie trocken.

Entfernen Sie regelmäßig angesammeltes Eis mit Hilfe eines Plastik-Eiskratzers. Große Eismengen können die Leistung des Geräts beeinträchtigen und den Energieverbrauch erhöhen.



Wischen Sie die Türdichtung mit einem weichen mit etwas warmem Wasser angefeuchteten Tuch ab.

Wischen Sie die äußere Oberfläche mit einem weichen mit etwas warmem Wasser mit ein wenig Geschirrspülmittel ab.

Entfernen Sie sämtlichen Staub aus den Lüftungsöffnungen. Sie können einen Staubsauger mit aufgesetzter Bürstendüse benutzen, der auf eine niedrige Leistung eingestellt ist.

Die routinemäßige Wartung sollte nicht länger als ein paar Minuten dauern. Um das Risiko des Auftauens zu vermeiden, wickeln Sie die Lebensmittel in ein Küchentuch ein und lagern Sie sie im Kühlschrank, im Keller oder an einem anderen kühlen Ort. Wenn Sie das Gerät jedoch regelmäßig warten, sollte das Auftauen nicht auftreten.



**Warnung:**

Verwenden zur Reinigung keine groben Reinigungsmittel, alkalische Reiniger, Lösungsmittel, Benzin usw. Verwenden Sie nur einen weichen Schwamm oder Lappen. Verwenden Sie keine Topfkratzer oder andere Materialien, die Kratzer auf der Oberfläche verursachen könnten.

## Abtauen

Der Gefrierschrank ist mit einer automatischen Abtaufunktion ausgestattet. Falls erforderlich, kann die Abtaufunktion jedoch wie folgt aktiviert werden:

1. Drücken und halten Sie die Taste **SET** 15 Sekunden lang.
2. Alle Anzeigen auf dem Bedienfeld leuchten auf und der Gefriervorgang wird unterbrochen.
3. Der Abtauvorgang beginnt. Lassen Sie den Gefrierschrank den Abtauvorgang abschließen. Wenn der Gefriervorgang abgeschlossen ist, leuchtet die Anzeige der eingestellten Temperatur auf und der Gefriervorgang wird fortgesetzt.
4. Wenn Sie den Abtauvorgang beenden möchten, halten Sie die Taste **SET** 3 Sekunden lang gedrückt.



**Bemerkung:**

Um ein häufiges Einschalten des Abtauvorgangs zu vermeiden, schalten Sie das Abtauen nicht während des automatischen Abtauvorgangs ein. Achten Sie darauf, dass Sie den Abtauvorgang nicht innerhalb von 10 Minuten nach dem manuellen Ausschalten wieder einschalten.



**WARNUNG:**

**Verwenden Sie niemals einen Dampfreiniger, einen Haartrockner oder ein anderes elektronisches Gerät, um das Abtauen zu beschleunigen.**



**Warnung:**

Tauchen Sie das Gerät, das Netzkabel oder den Stecker niemals in Wasser oder andere Flüssigkeiten.

## Auswechseln der Beleuchtung

Die LED-Lampe, die den Innenbereich des Gefrierschranks beleuchtet, darf nur von einem autorisierten Servicetechniker ausgetauscht werden. Wechseln Sie die Lampe niemals allein aus. Wenden Sie sich an eine autorisierte Servicestelle. Dieses Produkt enthält eine Lichtquelle der Energieeffizienzklasse F.

## Ausschalten für längere Zeit

Wenn Sie das Gerät nicht benutzen, ziehen Sie den Stecker aus der Steckdose. Reinigen Sie den Innenbereich gemäß den Hinweisen oben. Lassen Sie die Tür offen, um unerwünschte Geruchsbildung zu vermeiden. Wir empfehlen, das Schließen der Tür zu blockieren.

Bewahren Sie das Gerät an einem trockenen, gut belüfteten Ort außerhalb der Reichweite von Kindern und Haustieren auf.

Stellen Sie keine Gegenstände auf das Gerät.

## PROBLEMLÖSUNG

Problem	Ursache	Lösung
Der Gefrierschrank funktioniert nicht.	Der Stecker ist nicht in der Steckdose.	Stecken Sie den Stecker in die Steckdose.
	Der Schutzschalter/die Sicherung ist defekt.	Öffnen Sie die Tür und prüfen Sie, ob die Innenbeleuchtung eingeschaltet ist. Wenden Sie sich an einen qualifizierten Elektromonteur, um den Schutzschalter/die Sicherung zu reparieren.
	Stromausfall/defekte Verkabelung.	Öffnen Sie die Tür und prüfen Sie, ob die Innenbeleuchtung eingeschaltet ist. Wenden Sie sich an Ihren Stromanbieter.
Ungewöhnlicher Lärm	Der Gefrierschrank ist nicht ausgeglichen.	Gleichen Sie den Gefrierschrank mit Hilfe der verstellbaren Füße aus.
	Der Gefrierschrank berührt die Wand.	Stellen Sie den Gefrierschrank weiter von der Wand.

<b>Problem</b>	<b>Ursache</b>	<b>Lösung</b>
Der Gefrierschrank friert nicht ausreichend ein.	Sie haben heißes Essen oder zu viel Essen hineingegeben.	Lassen Sie die Lebensmittel vor dem Einlegen abkühlen. Legen Sie kleinere Mengen an Lebensmitteln ein.
	Sie haben die Tür zu oft geöffnet.	Öffnen Sie die Tür nicht zu oft.
	Die Tür dichtet nicht richtig.	Entfernen Sie Hindernisse zwischen der Türdichtung und dem Gehäuse des Gefrierschranks, oder reinigen Sie die Dichtung.
	Der Gefrierschrank steht in direktem Sonnenlicht, in der Nähe einer Heizung, eines Ofens oder einer anderen Wärmequelle.	Stellen Sie den Gefrierschrank weit weg von der Wärmequelle.
	Eine angemessene Belüftung ist nicht gewährleistet.	Befolgen Sie den minimalen Abstand um den Gefrierschrank – siehe <b>„Auswahl des Installationsortes“</b> .
	Die Temperatur ist hoch eingestellt.	Senken Sie die Temperatur mit der Taste <b>SET</b> .
Der Gefrierschrank riecht unangenehm.	Im Gefrierschrank befinden sich verdorbene Lebensmittel.	Werfen Sie verdorbene Lebensmittel weg.
	Der Gefrierschrank muss gereinigt werden.	Reinigen Sie ihn gemäß den Hinweisen im Abschnitt <b>„REINIGUNG UND WARTUNG“</b> .
	Stark riechende Lebensmittel sind unangemessen verpackt.	Verpacken Sie stark riechende Lebensmittel richtig, z. B. in zwei Beutel.
Die Anzeige für offene Tür leuchtet auf und ein akustisches Signal ertönt.	Die Tür ist länger als 3 Minuten geöffnet.	Schließen Sie die Tür, oder drücken Sie eine beliebige Taste, um den akustischen Alarm für 3 Minuten aufzuheben.
Alle Anzeigen auf dem Bedienfeld leuchten auf und der Gefrierschrank ist eingeschaltet.	Die Abtaufunktion wurde manuell aktiviert.	Warten Sie, bis der Abtauvorgang abgeschlossen ist. Eventuelle können Sie die Taste SET 3 Sekunden lang gedrückt halten.

Problem	Ursache	Lösung
Die Anzeige für offene Tür zusammen mit einer beliebigen Anzeige für Temperatur oder einer Anzeige für Fast Freeze blinkt	Fehlfunktion des Gefrierschranks	Ziehen Sie das Netzkabel aus der Steckdose und wenden Sie sich an eine autorisierte Kundendienststelle.

Wenn das Problem nicht in der obigen Tabelle angeführt ist oder das Problem nicht behoben werden konnte, schalten Sie das Gerät aus, ziehen Sie den Stecker des Netzkabels aus der Steckdose und wenden Sie sich an eine autorisierte Kundendienststelle.

## ÄNDERUNG DER ÖFFNUNGSRICHTUNG DER TÜR

Wir empfehlen, dass zwei Personen die Öffnungsrichtung der Tür ändern.

1. Vergewissern Sie sich, dass der Stecker aus der Steckdose gezogen ist.
2. Entfernen Sie die obere Abdeckung des Scharniers, schrauben Sie die drei oberen Schrauben ab und nehmen Sie sie vorsichtig heraus.

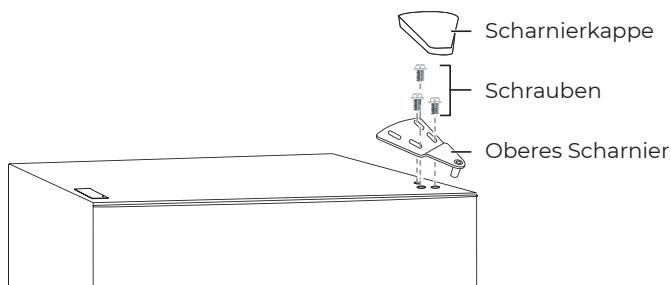

3. Heben Sie die Tür vorsichtig an, um sie aus dem unteren Scharnier zu lösen, und nehmen Sie sie heraus. Legen Sie die Tür beiseite.
4. Schrauben Sie die Schrauben im unteren Scharnier heraus und entfernen Sie das untere Scharnier.

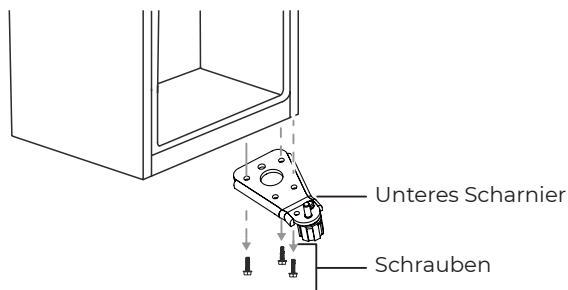

5. Entfernen Sie die Unterlegscheibe und die Mutter, mit denen der Stift im rechten Loch des unteren Scharniers befestigt ist. Nehmen Sie dann den Stift heraus.

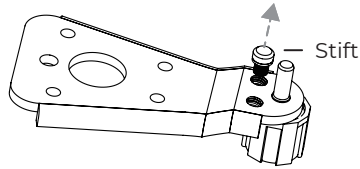

6. Schieben Sie den Stift in das linke Loch des unteren Scharniers. Setzen Sie die Mutter mit der Unterlegscheibe und ziehen Sie sie nach.

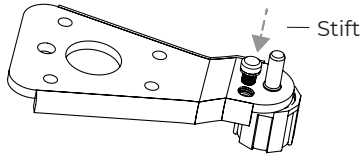

7. Installieren Sie das untere Scharnier auf der anderen Seite. Vergewissern Sie sich, dass die Schrauben richtig angezogen sind.  
8. Lösen und entfernen Sie die Schraube des Türanschlags unten rechts an der Tür. Entfernen Sie den Türanschlag und bringen Sie ihn auf der anderen Seite an.

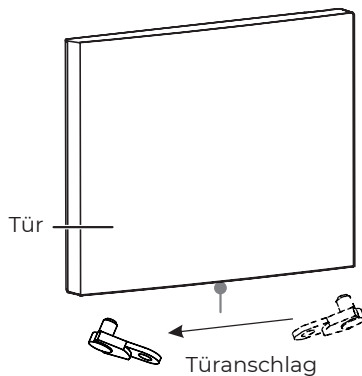

9. Montieren Sie die Tür.  
10. Montieren Sie das Türgehäuse von einer Oberseite der Tür zur anderen Oberseite. Geben Sie die Kappe auf die andere Seite.

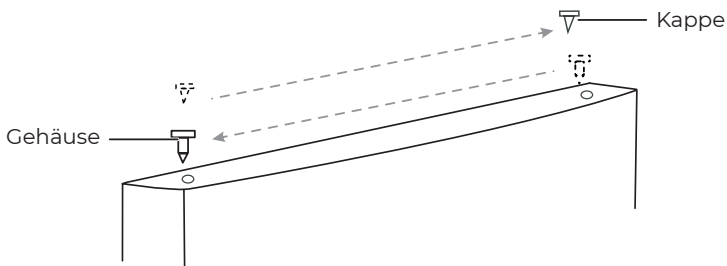

11. Entfernen Sie die Kappe am freien oberen Scharnier und bringen Sie es auf der anderen Seite an.

12. Installieren Sie das obere Scharnier mit den drei Schrauben. Vergewissern Sie sich, dass die Tür ausgerichtet ist und gut abdichtet, bevor Sie die Schrauben anziehen. Setzen Sie die Kappe des oberen Scharniers auf.

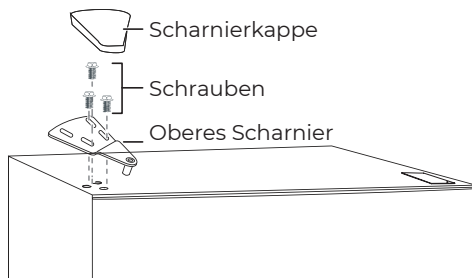

13. **Griff:** Entfernen Sie die Kappen auf der linken Seite der Tür, schrauben Sie die Schrauben ab und entfernen Sie die Kappen auf der rechten Seite der Tür.  
14. Installieren Sie die Kappen von der rechten Seite auf der linken Seite. Legen Sie den Griff auf der rechten Seite an und befestigen Sie ihn mit den Schrauben. Setzen Sie dann die Kappen auf.

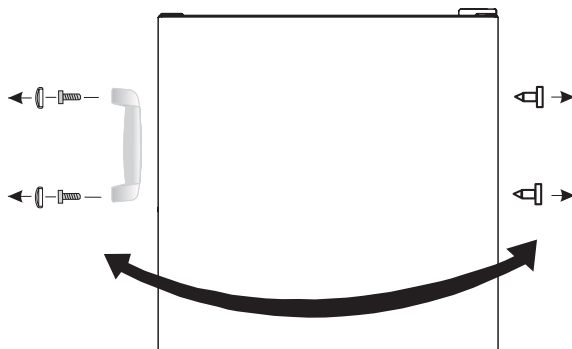

**Bemerkung:**

Vergewissern Sie sich bei der Installation der Tür, dass die Oberseite der Tür mit der Oberseite des Gefrierschranks ausgerichtet ist. Wenn die Tür nicht ausgerichtet ist, kann die Gummidichtung nicht abdichten, was zu Fehlfunktionen des Gefrierschranks führen kann.

# Produktdatenblatt

DELEGIERTE VERORDNUNG (EU) 2019/2016 DER KOMMISSION zur Energieverbrauchskennzeichnung von Kühlgeräten

**Name oder Handelsmarke des Lieferanten:** Siguro

**Anschrift des Lieferanten:** PL - SIGURO, Jankovcova 1522/53 17000 Praha Holešovice Česká republika

**Modellkennung:** SGR-UF-D310W

**Art des Kühlgeräts:**

Geräuscharmes Gerät:	Nein	Bauart:	freistehend
Weinlagerschrank:	Nein	Anderes Kühlgerät:	Nein

**Allgemeine Produktparameter:**

Parameter		Wert	Parameter	Wert
Gesamtabmessungen (in Millimeter)	Höhe	1 443	Gesamtrauminhalt (in dm <sup>3</sup> oder l)	166
	Breite	540		
	Tiefe	590		
EEL	100	Energieeffizienzklasse	E	
Luftschallemissionen (in dB(A) re 1 pW)	44	Luftschallemissionsklasse	D	
Jährlicher Energieverbrauch (in kWh/a)	209	Klimaklasse:	erweiterte gemäßigte Zone, gemäßigte Zone, subtropische Zone	
Mindestumgebungstemperatur (in °C), für die das Kühlgerät geeignet ist	10	Höchstumgebungstemperatur (in °C), für die das Kühlgerät geeignet ist	38	
Winterschaltung	Nein			

**Fachparameter:**

Fachparameter und #werte					
Fachtyp	<table border="1"> <tr> <td>Rauminhalt des Fachs (in dm<sup>3</sup> oder l)</td> <td>Empfohlene Temperatureinstellung für eine optimierte Lebensmittellagerung (in °C) Diese Einstellungen dürfen nicht im Widerspruch zu den Lagerbedingungen nach</td> <td>Gefrierermögen (in kg/24h)</td> <td>Defrosting type (auto-defrost=A, manual defrost=M)</td> </tr> </table>	Rauminhalt des Fachs (in dm <sup>3</sup> oder l)	Empfohlene Temperatureinstellung für eine optimierte Lebensmittellagerung (in °C) Diese Einstellungen dürfen nicht im Widerspruch zu den Lagerbedingungen nach	Gefrierermögen (in kg/24h)	Defrosting type (auto-defrost=A, manual defrost=M)
Rauminhalt des Fachs (in dm <sup>3</sup> oder l)	Empfohlene Temperatureinstellung für eine optimierte Lebensmittellagerung (in °C) Diese Einstellungen dürfen nicht im Widerspruch zu den Lagerbedingungen nach	Gefrierermögen (in kg/24h)	Defrosting type (auto-defrost=A, manual defrost=M)		

				Anhang IV Tabelle 3 stehen		
Speisekammerfach	Nein	-	-	-	-	-
Weinlagerfach	Nein	-	-	-	-	-
Kellerfach	Nein	-	-	-	-	-
Lagerfach für frische Lebensmittel	Nein	-	-	-	-	-
Kaltlagerfach	Nein	-	-	-	-	-
Null-Sterne- oder Eisbereiterfach	Nein	-	-	-	-	-
Ein-Stern-Fach	Nein	-	-	-	-	-
Zwei-Sterne-Fach	Nein	-	-	-	-	-
Drei-Sterne-Fach	Nein	-	-	-	-	-
Vier-Sterne-Fach	Ja	-	-	-	-	-
Zwei-Sterne-Abteil	Nein	-	-	-	-	-
Fach mit variabler Temperatur	-	-	-	-	-	-
<b>Für Vier-Sterne-Fächer</b>						
Schnelleinfrierfunktion				Ja		
<b>Lichtquellenparameter:</b>						
Art der Lichtquelle				-		
Energieeffizienzklasse				-		
<b>Mindestlaufzeit der vom Hersteller angebotenen Garantie:</b> 36 Monate						
<b>Weitere Angaben:</b>						
Weblink zur Website des Herstellers, auf der die Informationen gemäß Nummer 4 Buchstabe a des Anhangs der Verordnung (EU) 2019/2019 der Kommission zu finden sind: <a href="http://www.alza.cz">www.alza.cz</a>						



# Produktdatenblatt

DELEGIERTE VERORDNUNG (EU) 2019/2016 DER KOMMISSION zur Energieverbrauchskennzeichnung von Kühlgeräten

**Name oder Handelsmarke des Lieferanten:** Siguro

**Anschrift des Lieferanten:** PL - SIGURO, Jankovcova 1522/53 17000 Praha Holešovice Česká republika

**Modellkennung:** SGR-UF-D310S

**Art des Kühlgeräts:**

Geräuscharmes Gerät:	Nein	Bauart:	freistehend
Weinlagerschrank:	Nein	Anderes Kühlgerät:	Nein

**Allgemeine Produktparameter:**

Parameter		Wert	Parameter	Wert
Gesamtabmessungen (in Millimeter)	Höhe	1 443	Gesamtrauminhalt (in dm <sup>3</sup> oder l)	166
	Breite	540		
	Tiefe	590		
EEL	100	Energieeffizienzklasse	E	
Luftschallemissionen (in dB(A) re 1 pW)	44	Luftschallemissionsklasse	D	
Jährlicher Energieverbrauch (in kWh/a)	209	Klimaklasse:	erweiterte gemäßigte Zone, gemäßigte Zone, subtropische Zone	
Mindestumgebungstemperatur (in °C), für die das Kühlgerät geeignet ist	10	Höchstumgebungstemperatur (in °C), für die das Kühlgerät geeignet ist	38	
Winterschaltung	Nein			

**Fachparameter:**

Fachparameter und #werte					
Fachtyp	<table border="1"> <tr> <td>Rauminhalt des Fachs (in dm<sup>3</sup> oder l)</td> <td>Empfohlene Temperatureinstellung für eine optimierte Lebensmittellagerung (in °C) Diese Einstellungen dürfen nicht im Widerspruch zu den Lagerbedingungen nach</td> <td>Gefrierermögen (in kg/24h)</td> <td>Defrosting type (auto-defrost=A, manual defrost=M)</td> </tr> </table>	Rauminhalt des Fachs (in dm <sup>3</sup> oder l)	Empfohlene Temperatureinstellung für eine optimierte Lebensmittellagerung (in °C) Diese Einstellungen dürfen nicht im Widerspruch zu den Lagerbedingungen nach	Gefrierermögen (in kg/24h)	Defrosting type (auto-defrost=A, manual defrost=M)
Rauminhalt des Fachs (in dm <sup>3</sup> oder l)	Empfohlene Temperatureinstellung für eine optimierte Lebensmittellagerung (in °C) Diese Einstellungen dürfen nicht im Widerspruch zu den Lagerbedingungen nach	Gefrierermögen (in kg/24h)	Defrosting type (auto-defrost=A, manual defrost=M)		

				Anhang IV Tabelle 3 stehen		
Speisekammerfach	Nein	-	-	-	-	-
Weinlagerfach	Nein	-	-	-	-	-
Kellerfach	Nein	-	-	-	-	-
Lagerfach für frische Lebensmittel	Nein	-	-	-	-	-
Kaltlagerfach	Nein	-	-	-	-	-
Null-Sterne- oder Eisbereiterfach	Nein	-	-	-	-	-
Ein-Stern-Fach	Nein	-	-	-	-	-
Zwei-Sterne-Fach	Nein	-	-	-	-	-
Drei-Sterne-Fach	Nein	-	-	-	-	-
Vier-Sterne-Fach	Ja	-	-	-	-	-
Zwei-Sterne-Abteil	Nein	-	-	-	-	-
Fach mit variabler Temperatur	-	-	-	-	-	-
<b>Für Vier-Sterne-Fächer</b>						
Schnelleinfrierfunktion				Ja		
<b>Lichtquellenparameter:</b>						
Art der Lichtquelle				-		
Energieeffizienzklasse				-		
<b>Mindestlaufzeit der vom Hersteller angebotenen Garantie:</b> 36 Monate						
<b>Weitere Angaben:</b>						
Weblink zur Website des Herstellers, auf der die Informationen gemäß Nummer 4 Buchstabe a des Anhangs der Verordnung (EU) 2019/2019 der Kommission zu finden sind: <a href="http://www.alza.cz">www.alza.cz</a>						

**Děkujeme, že jste si koupili spotřebič značky SIGURO. Jsme vděční za vaši důvěru a je nám radostí vám přístroj na dalších stránkách představit a seznámit vás se všemi jeho funkcemi a způsoby použití.**

Věříme ve spravedlivou a odpovědnou společnost, a proto spolupracujeme pouze s dodavateli, kteří splňují naše přísná kritéria na ochranu zájmu zaměstnanců, prevenci jejich zneužívání a férové pracovní podmínky.

Pokud potřebujete pomoci s rozsáhlou údržbou nebo opravou výrobku, která vyžaduje zásah do jeho vnitřních částí, je vám k dispozici náš autorizovaný servis na e-mailové adrese siguro@alza.cz nebo operátoři na infolinie prodejce. Pro vaše pohodlí při řešení jakýchkoliv problémů s výrobkem jsme tato kontaktní místa sjednotili a výše uvedené kontakty lze využít i v případě veškerých reklamací nebo pozáručního servisu.

## BEZPEČNOSTNÍ INFORMACE



**Před použitím si prosím pozorně přečtěte tento manuál a uschovejte ho pro budoucí použití.**

1. Tento spotřebič mohou používat děti ve věku 8 let a starší a osoby se sníženými fyzickými, smyslovými nebo mentálními schopnostmi nebo nedostatkem zkušeností a znalostí, pokud jsou pod dozorem nebo byly poučeny o používání spotřebiče bezpečným způsobem a rozumí případným nebezpečím.
2. Děti si se spotřebičem nesmějí hrát.
3. Čištění a údržbu prováděnou uživatelem nesmějí provádět děti bez dozoru.
4. Jestliže je napájecí přívod poškozen, musí být nahrazen výrobcem, jeho servisním technikem nebo podobně kvalifikovanou osobou, aby se zabránilo vzniku nebezpečné situace.



**UPOZORNĚNÍ: NEBEZPEČÍ OHNĚ!**

5. Děti ve věku 3 až 8 let mohou vkládat a vyjímat potraviny ze spotřebiče.
6. **VÝSTRAHA:** Větrací otvory v krytu spotřebiče nebo v jeho konstrukci je nutné udržovat volné.
7. **VÝSTRAHA:** K urychlení odmrazovacího procesu nepoužívejte žádná mechanická zařízení nebo jiné prostředky než ty, které výrobce doporučuje.
8. **VÝSTRAHA:** Nepoškozujte chladicí obvod.
9. **VÝSTRAHA:** Nepoužívejte elektrické spotřebiče v prostoru pro uchování

potravín, pokud se nejedná o typy doporučené výrobcem.

10. V tomto spotřebiči neukládejte výbušné látky, jako jsou spreje s hořlavým hnacím plynem.
11. Tento spotřebič je určen pro použití v domácnosti a podobných prostorech, jako jsou:
  - kuchyňské kouty v obchodech, kancelářích a ostatních pracovištích;
  - spotřebiče používané hosty v hotelech, motelech a jiných obytných prostředích;
  - spotřebiče používané v podnicích zajišťujících nocleh se snídaní;
  - spotřebiče používané ve stravovacích a podobných neprodejních prostředích.
12. Tento spotřebič je určen jako volně stojící. Není určen jako zabudovaný ani připevněný.
13. Používejte tento spotřebič pouze podle pokynů uvedených v tomto návodu. Tím zajistíte bezpečné uchování potravin.
14. Aby se zabránilo kontaminaci potravin, dodržujte následující doporučení:
  - Otevření dvírek na dlouhou dobu může způsobit výrazné zvýšení teploty v prostorách spotřebiče.
  - Pravidelně čistěte povrchy, které mohou přijít do styku s potravinami, a přístupné drenážní systémy.
  - Vyčistěte vodní nádobky, pokud nebyly používány po dobu 48 hodin. Propláchněte vodní systém připojený k přívodu vody, pokud voda neprotékala po dobu 5 dnů.
  - Syrové maso a ryby ukládejte do spotřebiče ve vhodných obalech tak, aby nebyly v kontaktu s jinými potravinami nebo na ně nekapaly.
  - Dvouhvězdičkové mrazicí prostory jsou vhodné pro ukládání předem zmrazených potravin, k uložení nebo k výrobě zmrzliny a výrobě kostek ledu.
  - Jedno, dvou a tříhvězdičkové prostory nejsou vhodné pro mrazení čerstvých potravin.
  - Pokud necháváte chladicí spotřebič prázdný po dlouhou dobu, vypněte jej, odmrazte, vyčistěte, vysušte a nechte dvířka otevřená, aby se zabránilo tvorbě plísní uvnitř spotřebiče.
15. **VÝSTRAHA:** Při umístování spotřebiče se musí zajistit, aby napájecí přívod nebyl zachycen nebo poškozen.
16. **VÝSTRAHA:** Neumísťujte vícenásobné přenosné zásuvky nebo přenosné prodlužovací přívody na zadní stranu spotřebiče.
17. **VAROVÁNÍ:** Je nebezpečné pro kohokoli jiného, než je kvalifikovaný servisní technik, provádět servis nebo opravy, které zahrnují odstranění krytu. Abyste zabránili riziku úrazu elektrickým proudem, neopravujte spotřebič sami.
18. Nádoby s hořlavými plyny nebo tekutinami mohou při nízkých teplotách unikat.
19. Do prostoru mrazáku nikdy nekládejte syčené ani perlivé nápoje, lahve ani plechovky.
20. Nanuky i zmrzlina mohou způsobit omrzliny, pokud je budete konzumovat ihned po vyjmutí z mrazáku. Před konzumací vždy vyčkejte alespoň 5 minut.

21. Nedotýkejte se potravin v mrazáku mokřýma nebo vlhkýma rukama. Mohlo by dojít ke zranění pokožky nebo vzniku omrzlin.
22. Zajistěte, aby děti nemanipulovaly s ovládacími prvky.
23. Spotřebič je těžký. Budte zvláště opatrní při manipulaci se spotřebičem. Doporučujeme, aby manipulaci prováděly dvě osoby.
24. Je nebezpečné jakýmkoli způsobem provádět úpravy nebo modifikace spotřebiče.
25. LED zářivku, která osvětluje vnitřní prostor spotřebiče, smí vyměnit pouze technik autorizovaného servisu. Nikdy nevyměňujte zářivku sami.
26. **VÝSTRAHA:** Chladicí spotřebiče – zejména chladnička s mrazničkou typu I – nemusí fungovat správně (může hrozit rozmrazení obsahu nebo příliš vysoké teploty v oddílu pro mražené potraviny), pokud jsou umístěny po delší dobu pod spodní hranicí teplotního rozsahu, pro který je chladicí spotřebič určen.
27. **VÝSTRAHA:** Dvířka a víka, která jsou vybavena zámkem – je důležité, aby byly klíče od zámku uchovávány mimo dosah dětí v dostatečné vzdálenosti od spotřebiče, aby se děti nemohly ve spotřebiči zamknout.
28. **VÝSTRAHA:** Chladivo ve spotřebiči a izolační materiál vyžaduje zvláštní zacházení při likvidaci spotřebiče.

## Elektrické zapojení

Tento spotřebič musí být zapojen do řádně uzemněné zásuvky o napětí 220–240 V ~ 50 Hz. Před zapojením spotřebiče do síťové zásuvky se ujistěte, že napětí v zásuvce odpovídá napětí na typovém štítku.

Spotřebič je určen pro použití s měničem napětí.

Napájecí přívod musí být veden za spotřebičem. Neměl by být odkrytý ani viset, aby se zabránilo náhodnému zranění.

Nikdy neodpojujte spotřebič od síťové zásuvky tahem za napájecí přívod. Vždy jej odpojujte tahem za vidlici.

Nepoužívejte prodlužovací kabel, mohlo by to negativně ovlivnit výkon spotřebiče. Pokud je napájecí přívod krátký, obraťte se na kvalifikovaného elektrikáře nebo servisního technika, aby instaloval síťovou zásuvku do blízkosti spotřebiče.

## Klimatická třída

Informace o klimatické třídě je uvedena na typovém štítku spotřebiče. Informuje o teplotách (teploty místnosti, ve které je spotřebič umístěn), při kterých je provoz spotřebiče optimální.

Klimatická třída	Rozsah okolní teploty
SN	Od 10 °C do 32 °C
N	Od 16 °C do 32 °C
ST	Od 16 °C do 38 °C
T	Od 16 °C do 43 °C



### Poznámka:

Je třeba přizpůsobit nastavení provozní teploty spotřebiče v závislosti na klimatické třídě, okolní teplotě, četnosti otevírání dveří apod.

Pokud budete provozovat spotřebič v klimatické třídě, pro kterou není spotřebič určen, nemusí spotřebič fungovat správně.

## **Zámek**

Pokud je spotřebič vybaven zámkem, uchovávejte klíč na bezpečném místě (ne v blízkosti spotřebiče) mimo dosah dětí, aby nedošlo k jejich náhodnému uvěznění uvnitř spotřebiče.

Před ekologickou likvidací spotřebiče zámek rozbijte nebo znehodnoťte, aby nebylo možné jej více používat.

## **Chladivo R600a**

Chladivo R600a a izolační materiál cyklo pentan, které se používají v chladicích zařízeních, jsou látky šetrné k životnímu prostředí, neškodí ozónové vrstvě a mají velmi malý dopad na globální oteplování. Nicméně chladivo R600a, které je obsaženo v chladicím obvodu, je hořlavé. Během přepravy, instalace nebo jiné manipulace se spotřebičem dbejte zvýšené opatrnosti, abyste nepoškodili chladicí obvod, aby nedošlo k úniku chladiva nebo chladicích plynů. Pokud by došlo k poškození chladicího obvodu a úniku chladiva nebo chladicích plynů, neprodleně uhasťte jakýkoli zdroj otevřeného ohně a otevřete okna.

Spotřebiče, které obsahují chladivo a chladicí plyny, musí být ekologicky a odborně zlikvidovány. Nesprávná likvidace může způsobit poranění, vznícení nebo vznik jiné nebezpečné situace. S chladivem a chladicími plyny může manipulovat pouze kvalifikovaná osoba s platnou certifikací. Před likvidací se ujistěte, že není chladicí obvod poškozený.



- 1 Ovládací panel
- 2 Kryty dvou mrazicích prostorů
- 3 Zásuvky
- 4 Nastavitelné nohy
- 5 Dvířka
- 6 Kontrolka jednotek teploty
- 7 Kontrolka upozornění na otevřená dvířka
- 8 Kontrolky teplot
- 9 Kontrolka rychlého mrazení
- 10 Tlačítko SET k nastavení teploty

**Bez vyobrazení:** tvořítko na led

## PŘEPRAVA

**Spotřebič musí být převážen výhradně ve vzpřímené poloze.** Obalový materiál slouží k ochraně spotřebiče během přepravy a musí být během přepravy neporušený.

Pokud je to nevyhnutelné a spotřebič je nutné přepravovat v horizontální poloze, musí být položen tak, aby se dřívka neotevírala, a nedošlo tak k jejich poškození. Poté musí být spotřebič umístěn do vertikální polohy. Připojení vidlice napájecího přívodu a zapnutí spotřebiče se nesmí provést alespoň 4 hodiny po uvedení do vertikální polohy, aby došlo k ustálení chladiva v chladicím systému. V opačném případě může dojít k nevratnému poškození spotřebiče a vzniku nebezpečné situace.

Spotřebič je těžký a doporučujeme, aby manipulaci prováděly alespoň dvě osoby. Vyvarujte se přenášení spotřebiče za horní rám, dvířka apod.

## PŘÍPRAVA PŘED POUŽITÍM

### Vybalení spotřebiče

Opatrně spotřebič vybalte a odstraňte z něj veškeré pásky, štítky nebo jiné fólie.

### Výběr místa instalace

Spotřebič musí být instalován na pevném a rovném povrchu v dostatečné vzdálenosti od sítové zásuvky. Neinstalujte jej na koberec, rohožky nebo jiný podobný materiál, neboť to může způsobit nežádoucí vibrace a nadměrný hluk.

Spotřebič je určen pro použití v domácnosti a uvnitř budovy. Neinstalujte jej venku nebo na místě, kde by byl vystaven dešti, sněhu, vlhkosti nebo jiným povětrnostním podmínkám.

V případě potřeby spotřebič vyrovnejte. K vyrovnání slouží nastavitelné nohy. Jejich vyšroubováním nebo zašroubováním spotřebič vyrovnejte. Je důležité, aby byl spotřebič vyrovnán, v opačném případě to může způsobit nežádoucí vibrace a nadměrný hluk.

Výsledek podílu množství náplně chladiva ve spotřebiči a celkového prostoru místnosti, ve které je instalován, musí být menší než  $8 \text{ g/m}^3$ .

Množství náplně chladiva naleznete na typovém štítku spotřebiče.

Okolo spotřebiče je třeba zajistit dostatečný volný prostor pro správnou cirkulaci vzdu-

chu: minimálně 30 mm nad spotřebičem, více než 100 mm po jeho stranách a alespoň 50 mm za spotřebičem.

## Rozměry v mm

W (šířka)	D (hloubka)	H (výška)	A	B	C (°)	E	F
540	590	1443	890	1096	125	50	100

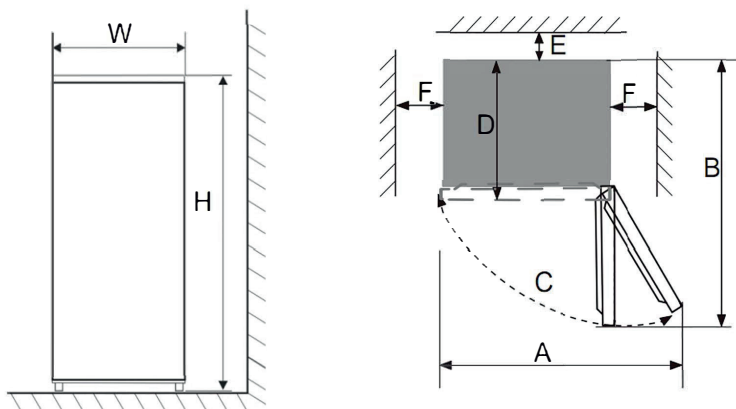

### Poznámka:

Obrázek vpravo znázorňuje prostorové požadavky spotřebiče v obou možnostech otevírání dvířek.

Neinstalujte spotřebič do blízkosti sporáku, topení nebo jiných zdrojů tepla. Zabraňte tomu, aby byl vystaven přímému slunečnímu svitu.

Spotřebič neinstalujte do vlhkých nebo prašných místností. Nikdy nezakrývejte ventilační otvory.

Spotřebič může způsobit rušení rádiových zařízení nebo televize. Ujistěte se, že je umístěn v dostatečné vzdálenosti od těchto zařízení.

### Při výběru místa instalace:

- je důležité, aby byl instalován jako volně stojící. Není určen pro zabudování do skříňky nebo do komínu, tj. umístěn nad nebo pod jiným spotřebičem.
- zajistěte, aby přívodní kabel nebyl zachycen pod spotřebičem, nebyl zamotán, poškozen nebo jinak deformován.

Pokud instalujete spotřebič do nevytápěných prostor (např. do garáže), může se na vnějším povrchu při nízkých teplotách tvořit vlhkost. Jedná se o normální jev. Vlhkost otřete suchou utěrkou.

### Čištění před použitím

Před prvním použitím nebo pokud jste spotřebič nepoužívali delší dobu, vyčistěte vnitřní prostor a koše čistou vodou, příp. do vody přidejte trochu bílého octa. Nikdy nepoužívejte žádné čisticí prostředky, rozpouštědla, benzín apod., neboť byste mohli poškodit povrchovou úpravu a spotřebič nenávratně poškodit.



# POUŽITÍ

## Před zapnutím

Před prvním nebo opětovným zapnutím se vždy ujistěte, že:

- spotřebič není poškozený ani nejeví známky poškození;
- těsnění dvířek není poškozené, proříznuté ani jinak deformované;
- vnitřní prostor spotřebiče je čistý a suchý;
- je zajištěna dostatečná cirkulace vzduchu;
- spotřebič je umístěn na místě podle pokynů v části „**Výběr místa instalace**“.

## Zapnutí/vypnutí

Vložte vidlici napájecího přívodu do řádně uzemněné síťové zásuvky.

Všechny kontrolky na ovládacím panelu se rozsvítí na 2 sekundy. Poté se mrazák zapne ve výchozím nastavení -18 °C. Kontrolka teploty -18 se rozsvítí.

Vyčkejte, až se vnitřní prostor dostatečně vychladí, než do něj vložíte potraviny.



### Poznámka:

Když je mrazák v provozu, je slyšet zurčivý zvuk z chladicího obvodu a chod kompresoru. Jedná se o normální jev.

Pokud potřebujete mrazák vypnout, vytáhněte vidlici napájecího přívodu ze síťové zásuvky.



### Poznámka:

Dvířka mrazáku může být obtížné otevřít z důvodu podtlaku, a to zvláště poté, co jste je právě zavřeli. Jedná se o normální jev. Vyčkejte několik minut a zkuste dvířka otevřít.

## Nastavení teploty

K nastavení teploty slouží tlačítko **SET**. Jeho opakovaným stisknutím zvolte požadovanou teplotu. Každým stisknutím se na ovládacím panelu rozsvítí kontrolka vybrané teploty.

Jakmile vyberete teplotu, vyčkejte asi 5 sekund, než se nastavení uloží do paměti. Kontrolka vybrané teploty se na displeji rozsvítí.

Pokud zaznamenáte tvorbu námrazy, snižte teplotu.

## Funkce rychlého mrazení

Funkce rychlého mrazení slouží k rychlému vychlazení vnitřního prostoru mrazáku. Rychlé vychlazení je vhodné, pokud budete potřebovat zamrazit větší množství čerstvých potravin.

Opakovaným stisknutím tlačítka **SET** vyberte funkci rychlého mrazení . Kontrolka rychlého mrazení se rozsvítí.

Teplota uvnitř mrazáku klesne až na -32 °C a funkce zůstane zapnutá po dobu 26 hodin (maximálně). Poté se funkce automaticky vypne a mrazák se přepne na původní nastavenou teplotu. Kontrolka rychlého mrazení zhasne a rozsvítí se kontrolka původní nastavené teploty.

Pokud potřebujete funkci rychlého mrazení zrušit, opakovaným stisknutím tlačítka **SET** nastavte požadovanou teplotu.

## Upozornění na otevřená dvířka

Mrazák je vybaven zvukovým upozorněním na otevřená dvířka. Zvukové upozornění

zazní, když mrazák zaznamená, že jsou dvířka otevřená déle než 3 minuty. Kontrolka upozornění na otevřená dvířka se rozsvítí. Zvukové upozornění bude v pravidelných intervalech znít, dokud dvířka nezavřete. Pokud potřebujete zvukové upozornění odložit, stiskněte libovolné tlačítko. Po uplynutí 3 minut se zvukové upozornění znovu spustí.

## Skladování potravin v mrazáku

Vnitřní prostor mrazáku je vhodný pro uchovávání zmrazených potravin a k mrazení čerstvých potravin po delší dobu.

Studený vzduch cirkuluje v celém prostoru spotřebiče, a teplota tak může být v různých částech odlišná, a proto by různé druhy potravin měly být umístěny na různých místech.

Potraviny ukládejte do mrazáku v původním obalu nebo ve vzduchotěsných nádobách, aby se zabránilo vzniku nepříjemného zápachu nebo případné kontaminaci.

Nevkládejte do mrazáku příliš mnoho nebo příliš těžké potraviny. Mezi potravinami nechte volný prostor, aby mohl studený vzduch volně proudit. Jinak to může negativně ovlivnit efekt mrazení.

Zásuvky nepřetěžujte, aby nedošlo k jejich poškození.

Při ukládání potravin do mrazicího prostoru dodržujte vzdálenost od vnitřní stěny.

Potraviny bohaté na vodu neumísťujte příliš blízko k zadní stěně, aby nedošlo k jejich přimrznutí.

Rozmrazené nebo částečně rozmrazené potraviny již znovu nezamrazujte.

Rozmrazené maso tepelně zpracujte.

## Mrazicí prostor

Slouží ke dlouhodobému skladování potravin, neboť teplota zde běžně klesá pod  $-18^{\circ}\text{C}$ . Při skladování potravin však vždy dodržujte pokyny výrobce, které jsou uvedeny na obalu.

## Zásuvky

Slouží ke skladování zmrazených potravin; kusy masa nebo ryb nakrájejte na menší části, zabalte je zvlášť do sáčků pro uchování čerstvých potravin a rovnoměrně je rozdělte do zásuvek.

## Tvořítko na led

Napiňte tvořítko na led čistou, pitnou vodou a vložte jej do mrazicího prostoru.



### Varování:

Před zavřením dvířek mrazáku se vždy ujistěte, že jsou zásuvky správně zasunuté a kryt mrazicího prostoru je zavřený. Jinak by mohlo dojít k poškození dvířek, zásuvek nebo krytu.



### Poznámka:

Doporučujeme mrazák používat dlouhodobě v nepřetržitém provozu. Krátkodobým používáním může dojít ke zkrácení jeho životnosti.

## Tipy a rady při nákupu a skladování potravin

Balené mrazené potraviny musí být skladovány v souladu s pokyny výrobce, které jsou uvedeny na obalu.

Doporučujeme vkládat mrazené potraviny do nákupního košíku jako poslední a používat speciální tašky pro převoz mrazených potravin. Doba převozu mrazených potravin by měla být co nejkratší.

Zkonzumujte balené potraviny do data uvedeného na obalu.

Při nákupu balených potravin vždy zkontrolujte, zda je obal neporušený.

Čím rychleji se potraviny zamrazí, tím déle si uchovají svou kvalitu.

Dodržujte maximální množství potravin, které je možné zamrazit během 24 hodin.

Tento údaj je uvedený na typovém štítku. Během této doby otevřete dvířka mrazáku co nejméně.

Před vložením zmrazených potravin nebo čerstvých potravin, které jsou určeny k zamrazení, se vždy ujistěte, že je vnitřní prostor dostatečně vychlazený, a to zvláště pokud budete skladovat již zmrazené potraviny. V opačném případě by mohlo dojít k jejich rozmrazení.

Před zamrazením nechte horké potraviny zcela vychladnout.

Čerstvé potraviny zabalte do sáčků pro uchování čerstvých potravin. Označte si je názvem, hmotností a datem. Sáčky by měly být suché před vložením do mrazáku.

Některé druhy potravin nevyžadují rozmrazení před jejich tepelným zpracováním.

Např. zeleninu nebo těstoviny je možné vložit přímo do horké vody nebo parního nástavce.

Omáčky a polévky je možné rozmrazovat v hrnci na mírném plamenu.

Kupujte kvalitní potraviny a čerstvé potraviny rozdělte na menší porce.

Nevkládejte do mrazáku skleněná dóza naplněná tekutinou ani nápoje v plechovkách.

Hrozí jejich poškození, neboť tekutina při mražení nabývá na svém objemu.

## **Přerušení dodávky elektrické energie**

Mrazák je vybaven paměťovou funkcí, která uloží jeho nastavení před přerušením dodávky do interní paměti. Po obnovení dodávky se mrazák spustí v původním nastavení. Neotevírejte dvířka, pokud dojde k přerušení dodávky elektrické energie. Za ideálních podmínek (spotřebič je umístěn v chladné místnosti mimo dosah zdrojů tepla, dvířka jsou zavřená atd.) zůstanou potraviny zmrazené, a to až po dobu 20 hodin. Pokud je přerušení dodávky delší než 20 hodin, je třeba potraviny zkontrolovat, zkonsumovat nebo tepelně upravit.

Pokud se o přerušení dodávky elektrické energie dozvíte předem, nastavte nejnižší teplotu nebo zvolte funkci rychlého mrazení asi hodinu až dvě před plánovaným přerušením dodávky. Během této doby nevklaďte žádné potraviny určené k zamrazení.

Účinnost mrazáku v době přerušení dodávky elektrické energie můžete zvýšit i tvorbou ledu, který jste předem vyrobili, a jeho rozmístěním v mrazáku.

## **Ochrana kompresoru**

Aby nedošlo k poškození kompresoru mrazáku, pokud dojde ke krátkodobému výpadku napájení (tj. méně než 5 minut), je kompresor vybaven ochrannou funkcí, která jej nespustí ihned po obnovení napájení.

Doporučujeme, abyste po vypnutí vyčkali alespoň 5 minut před opětovným zapnutím mrazáku.

Vyvarujte se častému vypínání a zapínání mrazáku.

## **Upozornění na poruchu**

Pokud kontrolka upozornění na otevřená dvířka bliká společně i s libovolnou kontrolkou teplotu nebo kontrolky rychlého mrazení, znamená to, že mrazák identifikoval chybu. Odpojte napájecí přívod od síťové zásuvky a obraťte se na autorizovaný servis.

## **ČIŠTĚNÍ A ÚDRŽBA**

Udržujte spotřebič čistý. Nesprávně zabalené potraviny mohou způsobit nepříjemný zápach. Je proto třeba vnitřní prostor mrazáku pravidelně čistit. Běžnou údržbu provádějte obvykle jednou za měsíc.

**Upozornění:**

Před čištěním nebo jakoukoli údržbou vždy odpojte vidlici napájecího přívodu od síťové zásuvky.

**Běžná údržba**

Odpojte vidlici napájecího přívodu od síťové zásuvky.

Otevřete dvířka, vyjměte zásuvky a kryty mrazicích prostorů. Kryt vyjměte tak, že jej vyklopíte do vertikální polohy, aby byl zarovnan s otvorem otočné hřídele na pravé straně, a vyjměte jej tahem směrem ven.

Vnitřní prostor mrazáku otřete čistou utěrkou mírně navlhčenou v čisté a vlažné vodě. Otřete dosucha. Do vody můžete přidat trochu jedlé sody (přibližně 1 lžičku na 0,5 l vody).

Zásuvky a kryty otřete čistou utěrkou mírně navlhčenou v čisté a vlažné vodě. Otřete dosucha.

Pravidelně odstraňujte nahromaděný led pomocí plastové škrabky na led. Velké množství ledu může negativně ovlivnit výkon spotřebiče a může zvyšovat spotřebu energie.

Otřete těsnění okolo dvířek měkkou utěrkou mírně navlhčenou v teplé vodě.

Vnější povrch otřete měkkou utěrkou mírně navlhčenou v teplé vodě s trochou kuchyňského saponátu.

Odstraňte prach z ventilačního otvoru. Můžete použít vysavač s nasazenou kartáčovou hubicí a nastaveným nízkým výkonem.

Doba běžné údržby by neměla trvat déle než několik minut. Abyste zabránili riziku rozmrazení potravin, zabalte je do utěrky a uložte např. do chladničky, sklepa nebo jiného chladného místa. Nicméně při pravidelné běžné údržbě by k rozmrazení nemělo zpravidla dojít.

**Varování:**

K čištění nepoužívejte hrubé čisticí prostředky, alkalické prostředky, rozpouštědla, benzín atd. Používejte pouze měkkou houbičku nebo utěrku. Nepoužívejte drátěnky ani jiné materiály, které by mohly způsobit poškrábání povrchu.

**Odmrazování**

Mrazák je vybaven funkcí automatického odmrazování. Nicméně v případě nutnosti je možné aktivovat funkci odmrazování následujícím způsobem:

1. Stiskněte a podržte tlačítko **SET** 15 sekund.
2. Všechny kontrolky na ovládacím panelu se rozsvítí a proces mrazení se zastaví.
3. Spustí se proces odmrazování. Nechte mrazák dokončit proces odmrazování. Po jeho dokončení se rozsvítí kontrolka nastavené teploty a proces mrazení se obnoví.
4. Pokud potřebujete ukončit proces odmrazování dříve, stiskněte a podržte tlačítko **SET** na 3 sekundy.

**Poznámka:**

Abyste zabránili častému zapínání procesu odmrazování, nezapínejte odmrazování během procesu automatického odmrazování. Ujistěte se, že proces odmrazování znovu nezapnete do 10 minut po jeho ručním vypnutí.

**VAROVÁNÍ:**

**Nikdy nepoužívejte parní čistič, vysoušeč vlasů ani jiný elektronický spotřebič k urychlení odmrazování.**

**Varování:**

Nikdy neponořujte spotřebič, napájecí přívod ani vidlici do vody ani jiné tekutiny.

## Výměna osvětlení

LED zářivku, která osvětluje vnitřní prostor chladničky, smí vyměnit pouze technik autorizovaného servisu. Nikdy nevyměňujte zářivku sami. Obratě se na autorizovaný servis. Tento výrobek obsahuje světelný zdroj s třídou energetické účinnosti F.

## Vypnutí na delší dobu

Pokud nebudete spotřebič delší dobu používat, odpojte vidlici od síťové zásuvky. Vyčistěte vnitřní prostor podle pokynů výše. Nechte dvířka otevřená, aby nedošlo k tvorbě nežádoucího pachu. Doporučujeme zablokovat zavírání dvířek.

Uložte spotřebič na suché, dobře větrané místo mimo dosah dětí a domácích mazlíčků.

Na spotřebič nepokládejte žádné předměty.

## ŘEŠENÍ PROBLÉMŮ

Problém	Příčina	Řešení
Mrazák nefunguje.	Vidlice není v zásuvce.	Zapojte vidlici do zásuvky.
	Jistič/pojistka jsou rozbité.	Otevřete dvířka a zkontrolujte, zda se rozsvítí vnitřní osvětlení. Obratě se na kvalifikovaného elektrikáře, který jistič/pojistku opraví.
	Výpadek elektrického proudu/spadlé vedení.	Otevřete dvířka a zkontrolujte, zda se rozsvítí vnitřní osvětlení. Obratě se na svého dodavatele elektrické energie.
Nezvyklý hluk	Mrazák není vyrovnaný.	Vyrovnejte mrazák pomocí nastavitelných nohou.
	Mrazák se dotýká stěny.	Přemístěte mrazák dál od stěny.

Problém	Příčina	Řešení
Mrazák nedostatečně mrazí.	Vložili jste horké potraviny nebo příliš mnoho potravin.	Před vložením nechte potraviny vychladnout. Vkládejte menší množství potravin.
	Otevírali jste dvířka příliš často.	Neotevírejte dvířka příliš často.
	Dvířka nedostatečně těsní.	Odstraňte překážky mezi těsněním dvířek a tělem mrazáku, příp. těsnění vyčistěte.
	Mrazák je umístěn na přímém slunečním svitu, v blízkosti topení, sporáku nebo jiného zdroje tepla.	Přemístěte mrazák do dostatečné vzdálenosti od zdroje tepla.
	Není zajištěna dostatečná ventilace.	Dodržujte minimální volný prostor okolo mrazáku – viz „ <b>Výběr místa instalace</b> “.
	Je nastavena vysoká teplota.	Snižte teplotu pomocí tlačítka <b>SET</b> .
V mrazáku je nepříjemný zápach.	V mrazáku jsou zkažené potraviny.	Vyhod'te zkažené potraviny.
	Mrazák je nutné vyčistit.	Vyčistěte jej podle pokynů v části „ <b>ČISTĚNÍ A ÚDRŽBA</b> “.
	Potraviny se silným aromatem jsou nevhodně zabaleny.	Zabalte potraviny se silným aromatem správně, např. do dvou sáčků.
Kontrolka na otevřená dvířka svítí a zní zvukové upozornění.	Dvířka jsou otevřená déle než 3 minuty.	Zavřete dvířka, příp. stiskněte libovolné tlačítko, abyste odložili zvukové upozornění o 3 minuty.
Všechny kontrolky na ovládacím panelu svítí a mrazák je zapnutý.	Byla ručně zapnuta funkce odmrazování.	Vyčkejte, až se proces odmrazování dokončí. Příp. stiskněte a podržte tlačítko SET na 3 sekundy.
Kontrolka upozornění na otevřená dvířka bliká společně i s libovolnou kontrolkou teplotu nebo kontrolky rychlého mrazení	Porucha mrazáku	Odpojte napájecí přívod od síťové zásuvky a obraťte se na autorizovaný servis.

Pokud problém není uveden v tabulce výše nebo se problém nepodařilo vyřešit, vypněte spotřebič, odpojte zástrčku přívodního kabelu od síťové zásuvky a obraťte se na autorizované servisní středisko.

## OTOČENÍ SMĚRU OTEVÍRÁNÍ DVÍŘEK

Doporučujeme, aby otočení směru otevírání dvířek prováděly dvě osoby.

1. Ujistěte se, že je vidlice napájecího přívodu odpojena od síťové zásuvky.
2. Odstraňte kryt horního závěsu, vyšroubujte tři šrouby horního závěsu a opatrně jej vyjměte.

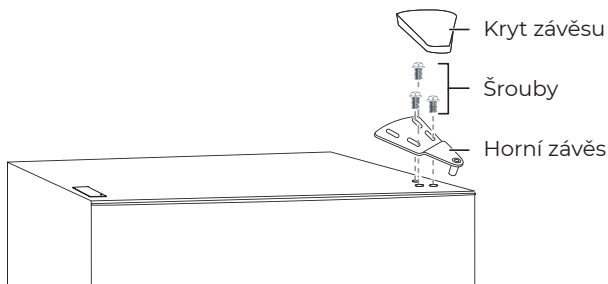

3. Opatrně nadzdvihněte dvířka, abyste je uvolnili z dolního závěsu a vyjměte je. Dvířka uložte stranou.
4. Vyšroubujte šrouby dolního závěsu a odstraňte dolní závěs.

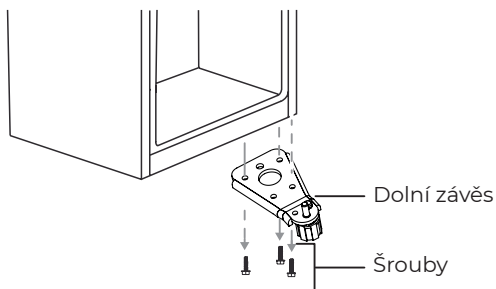

5. Vyjměte podložku a matici, které zajišťují čep v pravém otvoru dolního závěsu. Poté vyjměte čep.

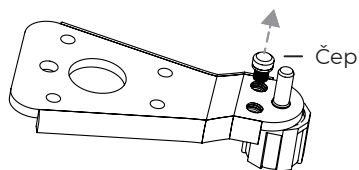

6. Čep přemístěte do levého otvoru dolního závěsu. Nasadte matici s podložkou a dotáhněte.

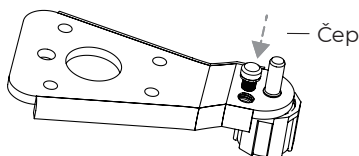

7. Dolní závěs nainstalujte na druhou stranu. Ujistěte se, že jsou šrouby správně dotaženy.
8. Uvolněte a vyjměte šroub zářazky dvířek v pravé dolní části dvířek. Zarážku vyjměte

a nainstalujte ji na druhou stranu.

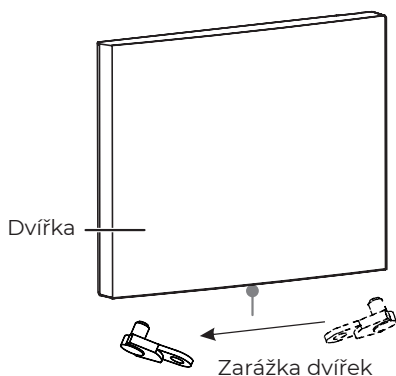

9. Nainstalujte dvířka.
10. Přešuněte pouzdro dveří z jedné horní strany dvířek na druhou horní stranu. A krytku přešuněte na druhou stranu.

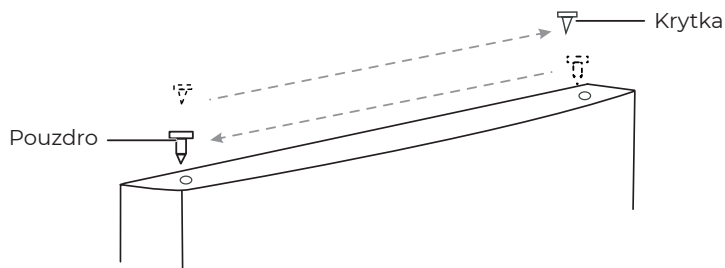

11. Odstraňte krytku volného horního závěsu a přemístěte ji na druhou stranu.
12. Instalujte horní závěs pomocí tří šroubů. Než šrouby dotáhnete, ujistěte se, že jsou dvířka vyrovnána a dobře těsní. Nasadte kryt horního závěsu.

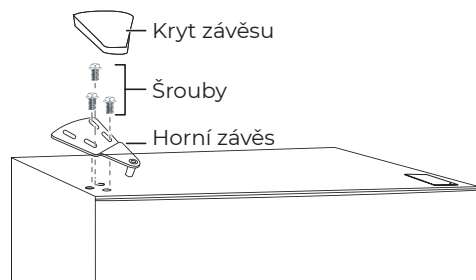

13. **Madlo:** Vyměňte krytky na levé straně dvířek, vyšroubujte šrouby a vyjměte krytky na pravé straně dvířek.
14. Krytky z pravé strany instalujte na levou stranu. Madlo přiložte k pravé straně a zajistěte šrouby. Následně nasadte krytky.

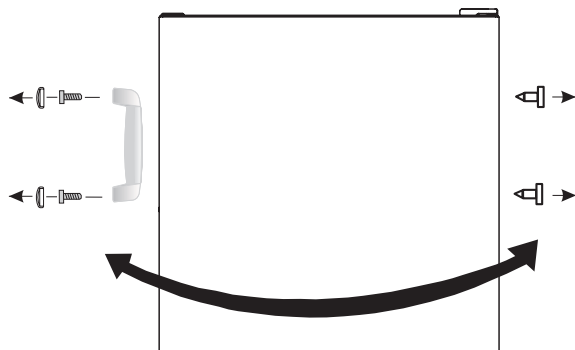

**Poznámka:**

Při instalaci dvířek se ujistěte, že je horní část dvířek zarovnána s horní částí mrazáku. Pokud nebudou dvířka zarovnána, gumové těsnění nebude těsnit, což může způsobit nesprávné fungování mrazáku.

# Informační list výrobku

NAŘÍZENÍ KOMISE V PŘENESENÉ PRÁVOMOCI (EU) 2019/2016 o uvádění spotřeby energie na energetických štítech chladicích spotřebičů

**Název nebo ochranná známka dodavatele:** Siguro

**Adresa dodavatele:** PL - SIGURO, Jankovcova 1522/53 17000 Praha Holešovice Česká republika

**Identifikační značka modelu:** SGR-UF-D310W

## Typ chladicího spotřebiče:

Nízkohlukný spotřebič:	Ne	Konstrukční typ:	volně stojící
Spotřebič pro uchovávání vína:	Ne	Jiný chladicí spotřebič:	Ne

## Obecné parametry výrobku:

Parametr	Hodnota	Parametr	Hodnota
Celkové rozměry (v mm)	Výška	Celkový objem (v dm <sup>3</sup> nebo l)	166
	Šířka		
	Hloubka		
EEL	100	Třída energetické účinnosti	E
Úroveň emisí hluku šířeného vzduchem (v dB(A) re 1 pW)	44	Třída emisí hluku šířeného vzduchem	D
Roční spotřeba energie (v kWh/rok)	209	Klimatická třída:	rozšířené mírné pásmo, mírné pásmo, subtropické pásmo
Minimální teplota okolí (ve °C), pro kterou je chladicí spotřebič vhodný	10	Maximální teplota okolí (ve °C), pro kterou je chladicí spotřebič vhodný	38
Zimní nastavení	Ne		

## Parametry prostorů:

Typ prostoru	Parametry a hodnoty prostorů			
	Objem prostoru (v dm <sup>3</sup> nebo l)	Doporučené nastavení teploty pro optimalizované uchovávání potravin (ve °C) Tato nastavení nesmějí být v rozporu s podmínkami uchovávání stanovenými v příloze IV tabulce 3	Mrazicí výkon (v kg/24h)	Defrosting type (auto-defrost=A, manual defrost=M)

Spíž	Ne	-	-	-	-
Uchovávání vína	Ne	-	-	-	-
S mírnou teplotou	Ne	-	-	-	-
Čerstvé potraviny	Ne	-	-	-	-
Zchlazovací	Ne	-	-	-	-
Bez označení hvězdičkou nebo pro výrobu ledu	Ne	-	-	-	-
Označený jednou hvězdičkou	Ne	-	-	-	-
Označený dvěma hvězdičkami	Ne	-	-	-	-
Označený třemi hvězdičkami	Ne	-	-	-	-
Označený čtyřmi hvězdičkami	Ano	-	-	-	-
Oddíl označený dvěma hvězdičkami	Ne	-	-	-	-
Prostor s nastavitelnou teplotou	-	-	-	-	-
<b>Pro prostory označené čtyřmi hvězdičkami</b>					
Funkce rychlého zmrazení			Ano		
<b>Parametry zdroje světla:</b>					
Typ zdroje světla			-		
Třída energetické účinnosti			-		
<b>Minimální doba trvání záruky nabízená výrobcem: 36 měsíců</b>					
<b>Další informace:</b>					
Odkaz na internetové stránky výrobce, kde lze nalézt informace podle bodu 4 písm. a) přílohy nařízení Komise (EU) 2019/2019: <a href="http://www.alza.cz">www.alza.cz</a>					

# Informační list výrobku

NAŘÍZENÍ KOMISE V PŘENESENÉ PRÁVOMOCI (EU) 2019/2016 o uvádění spotřeby energie na energetických štítech chladicích spotřebičů

**Název nebo ochranná známka dodavatele:** Siguro

**Adresa dodavatele:** PL - SIGURO, Jankovcova 1522/53 17000 Praha Holešovice Česká republika

**Identifikační značka modelu:** SGR-UF-D310S

## Typ chladicího spotřebiče:

Nízkohlukný spotřebič:	Ne	Konstrukční typ:	volně stojící
Spotřebič pro uchovávání vína:	Ne	Jiný chladicí spotřebič:	Ne

## Obecné parametry výrobku:

Parametr		Hodnota	Parametr	Hodnota
Celkové rozměry (v mm)	Výška	1 443	Celkový objem (v dm <sup>3</sup> nebo l)	166
	Šířka	540		
	Hloubka	590		
EEI	100	Třída energetické účinnosti	E	
Úroveň emisí hluku šířeného vzduchem (v dB(A) re 1 pW)	44	Třída emisí hluku šířeného vzduchem	D	
Roční spotřeba energie (v kWh/rok)	209	Klimatická třída:	rozšířené mírné pásmo, mírné pásmo, subtropické pásmo	
Minimální teplota okolí (ve °C), pro kterou je chladicí spotřebič vhodný	10	Maximální teplota okolí (ve °C), pro kterou je chladicí spotřebič vhodný	38	
Zimní nastavení	Ne			

## Parametry prostorů:

Typ prostoru	Parametry a hodnoty prostorů			
	Objem prostoru (v dm <sup>3</sup> nebo l)	Doporučené nastavení teploty pro optimalizované uchovávání potravin (ve °C) Tato nastavení nesmějí být v rozporu s podmínkami uchovávání stanovenými v příloze IV tabulce 3	Mrazicí výkon (v kg/24h)	Defrosting type (auto-defrost=A, manual defrost=M)

Spíž	Ne	-	-	-	-
Uchovávání vína	Ne	-	-	-	-
S mírnou teplotou	Ne	-	-	-	-
Čerstvé potraviny	Ne	-	-	-	-
Zchlazovací	Ne	-	-	-	-
Bez označení hvězdičkou nebo pro výrobu ledu	Ne	-	-	-	-
Označený jednou hvězdičkou	Ne	-	-	-	-
Označený dvěma hvězdičkami	Ne	-	-	-	-
Označený třemi hvězdičkami	Ne	-	-	-	-
Označený čtyřmi hvězdičkami	Ano	-	-	-	-
Oddíl označený dvěma hvězdičkami	Ne	-	-	-	-
Prostor s nastavitelnou teplotou	-	-	-	-	-
<b>Pro prostory označené čtyřmi hvězdičkami</b>					
Funkce rychlého zmrazení			Ano		
<b>Parametry zdroje světla:</b>					
Typ zdroje světla			-		
Třída energetické účinnosti			-		
<b>Minimální doba trvání záruky nabízená výrobcem: 36 měsíců</b>					
<b>Další informace:</b>					
Odkaz na internetové stránky výrobce, kde lze nalézt informace podle bodu 4 písm. a) přílohy nařízení Komise (EU) 2019/2019: <a href="http://www.alza.cz">www.alza.cz</a>					

**Ďakujeme, že ste si kúpili spotrebič značky SIGURO. Sme vďační za vašu dôveru a je nám radosťou predstaviť vám prístroj na ďalších stránkach a oboznámiť vás so všetkými jeho funkciami a spôsobmi použitia.**

Veríme v spravodlivú a zodpovednú spoločnosť, a preto spolupracujeme iba s dodávateľmi, ktorí spĺňajú naše prísne kritériá na ochranu záujmu zamestnancov, prevenciu ich zneužívania a férové pracovné podmienky.

Ak potrebujete pomôcť s rozsiahlou údržbou alebo opravou výrobku, ktorá vyžaduje zásah do jeho vnútorných častí, je vám k dispozícii náš autorizovaný servis na e-mailovej adrese siguro@alza.cz alebo operátori na infolinke predajcu. Pre vaše pohodlie pri riešení akýchkoľvek problémov s výrobkom sme tieto kontaktné miesta zjednotili a vyššie uvedené kontakty je možné využiť aj prípade všetkých reklamácií alebo pozáručného servisu.

## BEZPEČNOSTNÉ INFORMÁCIE



**Pred použitím si, prosím, pozorne prečítajte tento manuál a uschovajte ho na budúce použitie.**

1. Tento spotrebič môžu používať deti vo veku 8 rokov a staršie a osoby so zníženými fyzickými, zmyslovými alebo mentálnymi schopnosťami alebo nedostatkom skúseností a znalostí, ak sú pod dozorom alebo boli poučené o používaní spotrebiča bezpečným spôsobom a rozumejú prípadným nebezpečenstvám.
2. Deti sa so spotrebičom nesmú hrať.
3. Čistenie a údržbu vykonávanú používateľom nesmú vykonávať deti bez dozoru.
4. Ak je napájací prívod poškodený, musí ho nahradiť výrobca, jeho servisný technik alebo podobne kvalifikovaná osoba, aby sa zabránilo vzniku nebezpečnej situácie.



**UPOZORNENIE: NEBEZPEČENSTVO OHŇA!**

5. Deti vo veku 3 až 8 rokov môžu vkladať a vyberať potraviny zo spotrebiča.
6. **VÝSTRAHA:** Vetracie otvory v kryte spotrebiča alebo v jeho konštrukcii je nutné udržiavať voľné.
7. **VÝSTRAHA:** Na urýchlenie odmrazovacieho procesu nepoužívajte žiadne mechanické zariadenia alebo iné prostriedky než tie, ktoré výrobca odporúča.
8. **VÝSTRAHA:** Nepoškodzujte chladiaci obvod.
9. **VÝSTRAHA:** Nepoužívajte elektrické spotrebiče v priestore na uchovanie

potravín, ak nejde o typy odporúčané výrobcom.

10. V tomto spotrebiči neukladajte výbušné látky, ako sú spreje s horľavým hnacím plynom.
11. Tento spotrebič je určený na použitie v domácnosti a podobných priestoroch, ako sú:
  - kuchynské kúty v obchodoch, kanceláriách a ostatných pracoviskách;
  - spotrebiče používané hosťami v hoteloch, motelloch a iných obytných prostrediach;
  - spotrebiče používané v podnikoch zaistujúcich nocľah s raňajkami;
  - spotrebiče používané v stravovacích a podobných nepredajných prostrediach.
12. Tento spotrebič je určený ako voľne stojací. Nie je určený ako zabudovaný ani pripevnený.
13. Používajte tento spotrebič iba podľa pokynov uvedených v tomto návode. Tým zaistíte bezpečné uchovanie potravín.
14. Aby sa zabránilo kontaminácii potravín, dodržujte nasledujúce odporúčania:
  - Otvorenie dvierok na dlhý čas môže spôsobiť výrazné zvýšenie teploty v priestoroch spotrebiča.
  - Pravidelne čistite povrchy, ktoré môžu prísť do styku s potravinami, a prístupné drenážne systémy.
  - Vyčistite vodné nádoby, ak sa nepoužívali 48 hodín. Prepláchnite vodný systém pripojený k prívodu vody, ak voda nepretekala 5 dní.
  - Surové mäso a ryby ukladajte do spotrebiča vo vhodných obaloch tak, aby neboli v kontakte s inými potravinami alebo na ne nekvapkali.
  - Dvojhviezdičkové mraziace priestory sú vhodné na ukladanie vopred zmrazených potravín, uloženie alebo na výrobu zmrzliny a výrobu kociek ľadu.
  - Jedno-, dvoj- a trojhviezdičkové priestory nie sú vhodné na mrazenie čerstvých potravín.
  - Ak nechávate chladiaci spotrebič prázdny dlhý čas, vypnite ho, odmrazte, vyčistite, vysušte a nechajte dvierka otvorené, aby sa zabránilo tvorbe plesní vnútri spotrebiča.
15. **VÝSTRAHA:** Pri umiestňovaní spotrebiča sa musí zaistiť, aby napájací prívod nebol zachytený alebo poškodený.
16. **VÝSTRAHA:** Neumiestňujte viacnásobné prenosné zásuvky alebo prenosné predlžovacie prívody na zadnú stranu spotrebiča.
17. **VAROVANIE:** Je nebezpečné pre kohokoľvek iného, než je kvalifikovaný servisný technik, vykonávať servis alebo opravy, ktoré zahŕňajú odstránenie krytu. Aby ste zabránili riziku úrazu elektrickým prúdom, neopravujte spotrebič sami.
18. Nádoby s horľavými plynmi alebo tekutinami môžu pri nízkych teplotách unikať.
19. Do priestoru mrazničky nikdy nekladajte sýtené ani perlivé nápoje, fľaše ani plechovky.
20. Nanuky aj zmrzlina môžu spôsobiť omrzliny, ak ich budete konzumovať ihneď po vybratí z mrazničky. Pred konzumáciou vždy vyčkejte aspoň 5 minút.

21. Nedotýkajte sa potravín v mrazničke mokrými alebo vlhkými rukami. Mohlo by dôjsť k zraneniu pokožky alebo vzniku omrzlín.
22. Zaistite, aby deti nemanipulovali s ovládacími prvkami.
23. Spotrebič je ťažký. Budte obzvlášť opatrní pri manipulácii so spotrebičom. Odporúčame, aby manipuláciu vykonávali dve osoby.
24. Je nebezpečné akýmkoľvek spôsobom vykonávať úpravy alebo modifikácie spotrebiča.
25. LED žiarivku, ktorá osvetľuje vnútorný priestor spotrebiča, smie vymeniť iba technik autorizovaného servisu. Nikdy nevymieňajte žiarivku sami.
26. **VÝSTRAHA:** Chladiace spotrebiče – najmä chladnička s mrazničkou typu I – nemusia fungovať správne (môže hroziť rozmrazenie obsahu alebo príliš vysoké teploty v oddiele pre mrazené potraviny), ak sú umiestnené dlhší čas pod spodnou hranicou teplotného rozsahu, pre ktorý je chladiaci spotrebič určený.
27. **VÝSTRAHA:** Dvierka a veká, ktoré sú vybavené zámkom – je dôležité, aby sa kľúče od zámky uchovávali mimo dosahu detí v dostatočnej vzdialenosti od spotrebiča, aby sa deti nemohli v spotrebiči zamknúť.
28. **VÝSTRAHA:** Chladivo v spotrebiči a izolčný materiál vyžaduje zvláštne zaobchádzanie pri likvidácii spotrebiča.

## Elektrické zapojenie

Tento spotrebič musí byť zapojený do riadne uzemnenej zásuvky s napätím 220 – 240 V ~ 50 Hz. Pred zapojením spotrebiča do sietovej zásuvky sa uistite, že napätie v zásuvke zodpovedá napätiu na typovom štítku.

Spotrebič je určený na použitie s meničom napätia.

Napájací prívod sa musí viesť za spotrebičom. Nemal by byť odkrytý ani visieť, aby sa zabránilo náhodnému zraneniu.

Nikdy neodpájajte spotrebič od sietovej zásuvky ťahom za napájací prívod. Vždy ho odpájajte ťahom za vidlicu.

Nepoužívajte predlžovací kábel, mohlo by to negatívne ovplyvniť výkon spotrebiča. Ak je napájací prívod krátky, obráťte sa na kvalifikovaného elektrikára alebo servisného technika, aby inštaloval sietovú zásuvku do blízkosti spotrebiča.

## Klimatická trieda

Informácia o klimatickej triede je uvedená na typovom štítku spotrebiča. Udáva informácie o teplotách (teploty miestnosti, v ktorej je spotrebič umiestnený), pri ktorých je prevádzka spotrebiča optimálna.

Klimatická trieda	Rozsah okolitej teploty
SN	Od 10 °C do 32 °C
N	Od 16 °C do 32 °C
ST	Od 16 °C do 38 °C
T	Od 16 °C do 43 °C



### Poznámka:

Je potrebné prispôsobiť nastavenie prevádzkovej teploty spotrebiča v závislosti od klimatickej triedy, okolitej teploty, častosti otvárania dverí a pod.



Ak budete prevádzkovať spotrebič v klimatickej triede, pre ktorú nie je spotrebič určený, nemusí spotrebič fungovať správne.

## **Zámok**

Ak je spotrebič vybavený zámkom, uchovávajte kľúč na bezpečnom mieste (nie v blízkosti spotrebiča) mimo dosahu detí, aby nedošlo k ich náhodnému uväzneniu vnútri spotrebiča.

Pred ekologickou likvidáciou spotrebiča zámku poškodte alebo znehodnotte, aby ju nebolo možné viac používať.

## **Chladivo R600a**

Chladivo R600a a izolačný materiál cyklopentán, ktoré sa používajú v chladiacich zariadeniach, sú látky šetrné k životnému prostrediu, neškodia ozónovej vrstve a majú veľmi malý dopad na globálne otepľovanie. Chladivo R600a, ktoré sa nachádza v chladiacom obvode, je horľavé. Počas prepravy, inštalácie alebo inej manipulácie so spotrebičom dbajte na zvýšenú opatrnosť, aby ste nepoškodili chladiaci obvod, aby nedošlo k úniku chladiva alebo chladiacich plynov. Ak by došlo k poškodeniu chladiaceho obvodu a úniku chladiva alebo chladiacich plynov, bezodkladne uhasťe akýkoľvek zdroj otvoreného ohňa a otvorte okná.

Spotrebiče, ktoré obsahujú chladivo a chladiace plyny, sa musia ekologicky a odborne zlikvidovať. Nesprávna likvidácia môže spôsobiť poranenie, vznietenie alebo vznik inej nebezpečnej situácie. S chladivom a chladiacimi plynmi môže manipulovať iba kvalifikovaná osoba s platnou certifikáciou. Pred likvidáciou sa uistite, že nie je chladiaci obvod poškodený.



- 1 Ovládací panel
- 2 Kryty dvoch mraziacich priestorov
- 3 Zásuvky
- 4 Nastaviteľné nohy
- 5 Dvierka
- 6 Kontrolka jednotiek teploty
- 7 Kontrolka upozornenia na otvorené dvierka
- 8 Kontrolky teplôt
- 9 Kontrolka rýchleho mrazenia
- 10 Tlačidlo SET na nastavenie teploty

**Bez vyobrazenia:** formička na ľad

## PREPRAVA

**Spotrebič sa musí prevážať výhradne vo vzpriamenej polohe.** Obalový materiál slúži na ochranu spotrebiča počas prepravy a musí byť počas prepravy neporušený. Ak je to nevyhnutné a spotrebič je nutné prepravovať v horizontálnej polohe, musí byť položený tak, aby sa dvierka neotvárali, a nedošlo tak k ich poškodeniu. Potom sa musí spotrebič umiestniť do vertikálnej polohy. Pripojenie vidlice napájacieho prívodu a zapnutie spotrebiča sa nesmie vykonať aspoň 4 hodiny po uvedení do vertikálnej polohy, aby došlo k ustáleniu chladiva v chladiacom systéme. V opačnom prípade môže dôjsť k nevratnému poškodeniu spotrebiča a vzniku nebezpečnej situácie. Spotrebič je ťažký a odporúčame, aby s ním manipulovali aspoň dve osoby. Vyvarujte sa prenášania spotrebiča za horný rám, dvierka a pod.

## PRÍPRAVA PRED POUŽITÍM

### Vybalenie spotrebiča

Opatrne spotrebič vybalte a odstráňte z neho všetky pásky, štítky alebo iné fólie.

### Výber miesta inštalácie

Spotrebič musí byť inštalovaný na pevnom a rovnom povrchu v dostatočnej vzdialenosti od sieťovej zásuvky. Neinštalujte ho na koberce, rohožky alebo iný podobný materiál, pretože to môže spôsobiť nežiaduce vibrácie a nadmerný hluk.

Spotrebič je určený na použitie v domácnosti a vnútri budovy. Neinštalujte ho vonku alebo na mieste, kde by bol vystavený dažďu, snehu, vlhkosti alebo iným poveternostným podmienkam.

V prípade potreby spotrebič vyrovnajte. Na vyrovanie slúžia nastaviteľné nohy. Ich vyskrutkovaním alebo zaskrutkovaním spotrebič vyrovnajte. Je dôležité, aby bol spotrebič vyrovaný, v opačnom prípade to môže spôsobiť nežiaduce vibrácie a nadmerný hluk.

Výsledok podielu množstva náplne chladiva v spotrebiči a celkového priestoru miestnosti, v ktorej je inštalovaný, musí byť menší než  $8 \text{ g/m}^3$ .

Množstvo náplne chladiva nájdete na typovom štítku spotrebiča.

Okolo spotrebiča je potrebné zaistiť dostatočný voľný priestor na správnu cirkuláciu

vzduchu: minimálne 30 mm nad spotrebičom, viac než 100 mm po jeho stranách a aspoň 50 mm za spotrebičom.

## Rozmery v mm

W (šírka)	D (hĺbka)	H (výška)	A	B	C (°)	E	F
540	590	1443	890	1096	125	50	100

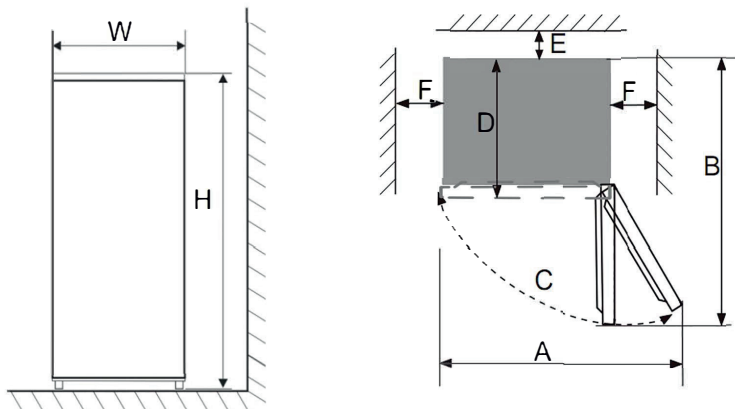

### Poznámka:

Obrázok vpravo znázorňuje priestorové požiadavky spotrebiča v oboch možnostiach otvárania dverí.

Neinštalujte spotrebič do blízkosti sporáka, kúrenia alebo iných zdrojov tepla. Zabráňte tomu, aby bol vystavený priamemu slnečnému svitu.

Spotrebič neinštalujte do vlhkých alebo prašných miestností. Nikdy nezakrývajte ventilačné otvory.

Spotrebič môže spôsobiť rušenie rádiových zariadení alebo televízie. Uistite sa, že je umiestnený v dostatočnej vzdialenosti od týchto zariadení.

### Pri výbere miesta inštalácie:

- je dôležité, aby bol inštalovaný ako voľne stojaci. Nie je určený na zabudovanie do skrinky alebo do komína, t. j. umiestnený nad alebo pod iným spotrebičom.
- zaistite, aby prívodný kábel nebol zachytený pod spotrebičom, nebol zamotaný, poškodený alebo inak deformovaný.

Ak inštalujete spotrebič do nevykurovaných priestorov (napr. do garáže), môže sa na vonkajšom povrchu pri nízkych teplotách tvoriť vlhkosť. Ide o normálny jav. Vlhkosť utrite suchou utierkou.

### Čistenie pred použitím

Pred prvým použitím alebo ak ste spotrebič nepoužívali dlhší čas, vyčistite vnútorný priestor a koše čistou vodou, príp. do vody pridajte trochu bieleho octu. Nikdy nepoužívajte žiadne čistiace prostriedky, rozpúšťadlá, benzín a pod., pretože by ste mohli poškodiť povrchovú úpravu a spotrebič nenávratne poškodiť.

# POUŽITIE

## Pred zapnutím

Pred prvým alebo opätovným zapnutím sa vždy uistite, že:

- spotrebič nie je poškodený ani nejaví známky poškodenia;
- tesnenie dvierok nie je poškodené, prerezané ani inak deformované;
- vnútorný priestor spotrebiča je čistý a suchý;
- je zaistená dostatočná cirkulácia vzduchu;
- spotrebič je umiestnený na mieste podľa pokynov v časti „**Výber miesta inštalácie**“.

## Zapnutie/vypnutie

Vložte vidlicu napájacieho prívodu do riadne uzemnenej sieťovej zásuvky.

Všetky kontrolky na ovládacom paneli sa rozsvietia na 2 sekundy. Potom sa mraznička zapne vo východiskovom nastavení -18 °C. Kontrolka teploty -18 sa rozsvieti.

Vyčkajte, až sa vnútorný priestor dostatočne vychladí, než doň vložíte potraviny.



### Poznámka:

Keď je mraznička v prevádzke, je počuť zurčivý zvuk z chladiaceho obvodu a chod kompresora. Ide o normálny jav.

Ak potrebujete mrazničku vypnúť, vytiahnite vidlicu napájacieho prívodu zo sieťovej zásuvky.



### Poznámka:

Dvierka mrazničky môže byť ťažké otvoriť z dôvodu podtlaku, a to obzvlášť po tom, čo ste ich práve zavreli. Ide o normálny jav. Vyčkajte niekoľko minút a skúste dvierka otvoriť.

## Nastavenie teploty

Na nastavenie teploty slúži tlačidlo **SET**. Jeho opakovaným stlačením zvolíte požadovanú teplotu. Každým stlačením sa na ovládacom paneli rozsvieti kontrolka vybranej teploty.

Hneď ako vyberiete teplotu, vyčkajte asi 5 sekúnd, než sa nastavenie uloží do pamäte. Kontrolka vybranej teploty sa na displeji rozsvieti.

Ak zaznamenáte tvorbu námrazy, znížte teplotu.

## Funkcia rýchleho mrazenia

Funkcia rýchleho mrazenia slúži na rýchle vychladenie vnútorného priestoru mrazničky. Rýchle vychladenie je vhodné, ak budete potrebovať zamraziť väčšie množstvo čerstvých potravín.

Opakovaným stlačením tlačidla **SET** vyberte funkciu rýchleho mrazenia . Kontrolka rýchleho mrazenia sa rozsvieti.

Teplota vnútri mrazničky klesne až na -32 °C a funkcia zostane zapnutá 26 hodín (maximálne). Potom sa funkcia automaticky vypne a mraznička sa prepne na pôvodnú nastavenú teplotu. Kontrolka rýchleho mrazenia zhasne a rozsvieti sa kontrolka pôvodnej nastavenej teploty.

Ak potrebujete funkciu rýchleho mrazenia zrušiť, opakovaným stlačením tlačidla **SET** nastavte požadovanú teplotu.

## Upozornenie na otvorené dverka

Mraznička je vybavená zvukovým upozornením na otvorené dverka. Zvukové upozornenie zaznie, keď mraznička zaznamená, že sú dverka otvorené dlhšie než 3 minúty. Kontrolka upozornenia na otvorené dverka sa rozsvieti. Zvukové upozornenie bude v pravidelných intervaloch znieť, kým dverka nezavriete.

Ak potrebujete zvukové upozornenie odložiť, stlačte ľubovoľné tlačidlo. Po uplynutí 3 minút sa zvukové upozornenie znovu spustí.

## Skladovanie potravín v mrazničke

Vnútorňý priestor mrazničky je vhodný na uchovávanie zmrazených potravín a na mrazenie čerstvých potravín na dlhší čas.

Studený vzduch cirkuluje v celom priestore spotrebiča, a teplota tak môže byť v rôznych častiach odlišná, a preto rôzne druhy potravín by mali byť umiestnené na rôznych miestach.

Potraviny ukladajte do mrazničky v pôvodnom obale alebo vo vzduchotesných nádobách, aby sa zabránilo vzniku nepríjemného zápachu alebo prípadnej kontaminácii. Nevkladajte do mrazničky príliš mnoho alebo príliš ťažké potraviny. Medzi potravinami nechajte voľný priestor, aby mohol studený vzduch voľne prúdiť. Inak to môže negatívne ovplyvniť efekt mrazenia.

Zásuvky nepreťažujte, aby nedošlo k ich poškodeniu.

Pri ukladaní potravín do mraziaceho priestoru dodržujte vzdialenosť od vnútornej steny. Potraviny bohaté na vodu neumiestňujte príliš blízko k zadnej stene, aby nedošlo k ich primrznutiu.

Rozmrazené alebo čiastočne rozmrazené potraviny už znovu nezamrazujte.

Rozmrazené mäso tepelne spracujte.

## Mraziaci priestor

Slúži na dlhodobé skladovanie potravín, pretože teplota tu bežne klesá pod  $-18\text{ }^{\circ}\text{C}$ . Pri skladovaní potravín však vždy dodržujte pokyny výrobcu, ktoré sú uvedené na obale.

## Zásuvky

Slúži na skladovanie zmrazených potravín; kusy mäsa alebo rýb nakrájajte na menšie časti, zabalte ich zvlášť do vrecúšok na uchovanie čerstvých potravín a rovnomerne ich rozdeľte do zásuvky.

## Formička na ľad

Naplňte formičku na ľad čistou, pitnou vodou a vložte ju do mraziaceho priestoru.



### Varovanie:

Pred zatvorením dverok mrazničky sa vždy uistite, že sú zásuvky správne zasunuté a kryt mraziaceho priestoru je zatvorený. Inak by mohlo dôjsť k poškodeniu dverok, zásuviek alebo krytu.



### Poznámka:

Odporúčame mrazničku používať dlhodobo v nepretržitej prevádzke. Krátkodobým používaním môže dôjsť ku skráteniu jeho životnosti.

## Tipy a rady pri nákupe a skladovaní potravín

Balené mrazené potraviny sa musia skladovať v súlade s pokynmi výrobcu, ktoré sú uvedené na obale.

Odporúčame vkladať mrazené potraviny do nákupného košíka ako posledné a používať špeciálne tašky na prevoz mrazených potravín. Čas prevozu mrazených potravín by mal byť čo najkratší.

Skonzumujte balené potraviny do dátumu uvedeného na obale.

Pri nákupe balených potravín vždy skontrolujte, či je obal neporušený.

Čím rýchlejšie sa potraviny zamrazia, tým dlhšie si uchovajú svoju kvalitu.

Dodržiujte maximálne množstvo potravín, ktoré je možné zamraziť počas 24 hodín.

Tento údaj je uvedený na typovom štítku. Za tento čas otvárajte dvierka mrazničky čo najmenej.

Pred vložením zmrazených potravín alebo čerstvých potravín, ktoré sú určené na zamrazenie, sa vždy uistite, že je vnútorný priestor dostatočne vychladený, a to obzvlášť ak budete skladovať už zmrazené potraviny. V opačnom prípade by mohlo dôjsť k ich rozmrazeniu.

Pred zamrazením nechajte horúce potraviny celkom vychladnúť.

Čerstvé potraviny zabalte do vrecúšok na uchovanie čerstvých potravín. Označte si ich názvom, hmotnosťou a dátumom. Vrecúška by mali byť suché pred vložením do mrazničky.

Niektoré druhy potravín nevyžadujú rozmrazenie pred ich tepelným spracovaním.

Napr. zelenina alebo cestoviny je možné vložiť priamo do horúcej vody alebo parného nadstavca.

Omáčky a polievky je možné rozmrazovať v hrnci na miernom plameni.

Kupujte kvalitné potraviny a čerstvé potraviny rozdeľte na menšie porcie.

Nevkladajte do mrazničky sklenené dózy naplnené tekutinou ani nápoje v plechovkách. Hrozí ich poškodenie, pretože tekutina pri mrazení zväčšuje svoj objem.

## **Prerušenie dodávky elektrickej energie**

Mraznička je vybavená pamäťovou funkciou, ktorá uloží jeho nastavenie pred prerušením dodávky do internej pamäte. Po obnovení dodávky sa mraznička spustí v pôvodnom nastavení.

Neotvárajte dvierka, ak dôjde k prerušeniu dodávky elektrickej energie. Za ideálnych podmienok (spotrebič je umiestnený v chladnej miestnosti mimo dosahu zdrojov tepla, dvierka sú zatvorené atď.) zostanú potraviny zmrazené, a to až 20 hodín. Ak je prerušenie dodávky dlhšie než 20 hodín, je potrebné potraviny skontrolovať, skonzumovať alebo tepelne upraviť.

Ak sa o prerušení dodávky elektrickej energie dozviete vopred, nastavte najnižšiu teplotu alebo zvolte funkciu rýchleho mrazenia asi hodinu až dve pred plánovaným prerušením dodávky. Za tento čas nevkladajte žiadne potraviny určené na zamrazenie. Účinnosť mrazničky v čase prerušenia dodávky elektrickej energie môžete zvýšiť aj tvorbou ľadu, ktorý ste vopred vyrobili, a jeho rozmiestnením v mrazničke.

## **Ochrana kompresora**

Aby nedošlo k poškodeniu kompresora mrazničky, ak dôjde ku krátkodobému výpadku napájania (t. j. menej než 5 minút), je kompresor vybavený ochrannou funkciou, ktorá ho nespustí ihneď po obnovení napájania.

Odporúčame, aby ste po vypnutí vyčkali aspoň 5 minút pred opätovným zapnutím mrazničky.

Vyvarujte sa častého vypínania a zapínania mrazničky.

## **Upozornenie na poruchu**

Ak kontrolka upozornenia na otvorené dvierka blíkajú spolu aj s ľubovoľnou kontrolkou teploty alebo kontrolkou rýchleho mrazenia, znamená to, že mraznička identifikovala chybu. Odpojte napájací prívod od sieťovej zásuvky a obráťte sa na autorizovaný servis.

# ČISTENIE A ÚDRŽBA

Udržujte spotrebič čistý. Nesprávne zabalené potraviny môžu spôsobiť nepríjemný zápach. Je preto potrebné vnútorný priestor mrazničky pravidelne čistiť. Bežnú údržbu vykonávajte obvykle raz za mesiac.



## Upozornenie:

Pred čistením alebo akoukoľvek údržbou vždy odpojte vidlicu napájacieho prívodu od sieťovej zásuvky.

## Bežná údržba

Odpojte vidlicu napájacieho prívodu od sieťovej zásuvky.

Otvorte dvierka, vyberte zásuvky a kryty mraziacich priestorov. Kryt vyberte tak, že ho vyklopíte do vertikálnej polohy, aby bol zarovnaný s otvorom otočného hriadeľa na pravej strane, a vyberte ho ťahom smerom von.

Vnútorný priestor mrazničky utrite čistou utierkou mierne navlhčenou v čistej a vlažnej vode. Utrite dosucha. Do vody môžete pridať trochu jedlej sódy (približne 1 lyžičku na 0,5 l vody).

Zásuvky a kryty utrite čistou utierkou mierne navlhčenou v čistej a vlažnej vode. Utrite dosucha.

Pravidelne odstraňujte nahromadený ľad pomocou plastovej škrabky na ľad. Veľké množstvo ľadu môže negatívne ovplyvniť výkon spotrebiča a môže zvyšovať spotrebu energie.

Utrite tesnenie okolo dvierok mäkkou utierkou mierne navlhčenou v teplej vode.

Vonkajší povrch utrite mäkkou utierkou mierne navlhčenou v teplej vode s trochou kuchynského saponátu.

Odstráňte prach z ventilačného otvoru. Môžete použiť vysávač s nasadenou kefovou hubicou a nastaveným nízkym výkonom.

Čas bežnej údržby by nemal trvať dlhšie než niekoľko minút. Aby ste zabránili riziku rozmrazenia potravín, zabalte ich do utierky a uložte napr. do chladničky, pivnice alebo iného chladného miesta. Pri pravidelnej bežnej údržbe by však k rozmrazeniu nemalo spravidla dôjsť.



## Varovanie:

Na čistenie nepoužívajte hrubé čistiace prostriedky, alkalické prostriedky, rozpúšťadlá, benzín atď. Používajte iba mäkkú hubku alebo utierku. Nepoužívajte drôtenky ani iné materiály, ktoré by mohli spôsobiť poškriabanie povrchu.

## Odmrazovanie

Mraznička je vybavená funkciou automatického odmrázovania. V prípade nutnosti je však možné aktivovať funkciu odmrázovania nasledujúcim spôsobom:

1. Stlačte a podržte tlačidlo **SET** 15 sekúnd.
2. Všetky kontrolky na ovládacom paneli sa rozsvietia a proces mrazenia sa zastaví.
3. Spustí sa proces odmrázovania. Nechajte mrazničku dokončiť proces odmrázovania. Po jeho dokončení sa rozsvieti kontrolka nastavenej teploty a proces mrazenia sa obnoví.
4. Ak potrebujete ukončiť proces odmrázovania skôr, stlačte a podržte tlačidlo SET na 3 sekundy.

**Poznámka:**

Aby ste zabránili častému zapínaniu procesu odmrazovania, nezapínajte odmrazovanie počas procesu automatického odmrazovania. Uistite sa, že proces odmrazovania znovu nezapnete do 10 minút po jeho ručnom vypnutí.

**VAROVANIE:**

**Nikdy nepoužívajte parný čistič, sušič vlasov ani iný elektronický spotrebič na urýchlenie odmrazovania.**

**Varovanie:**

Nikdy neponárajte spotrebič, napájací prívod ani vidlicu do vody ani inej tekutiny.

**Výmena osvetlenia**

LED žiarivku, ktorá osvetľuje vnútorný priestor chladničky, smie vymeniť iba technik autorizovaného servisu. Nikdy nevymieňajte žiarivku sami. Obráťte sa na autorizovaný servis. Tento výrobok obsahuje svetelný zdroj s triedou energetickej účinnosti F.

**Vypnutie na dlhší čas**

Ak nebudete spotrebič dlhší čas používať, odpojte vidlicu od sieťovej zásuvky. Vyčistite vnútorný priestor podľa pokynov vyššie. Nechajte dvierka otvorené, aby nedošlo k tvorbe nežiaduceho pachu. Odporúčame zablokovat zatváranie dvierok.

Uložte spotrebič na suché, dobre vetrané miesto mimo dosahu detí a domácich maznáčikov.

Na spotrebič nekladte žiadne predmety.

**RIEŠENIE PROBLÉMOV**

Problém	Príčina	Riešenie
Mraznička nefunguje.	Vidlica nie je v zásuvke.	Zapojte vidlicu do zásuvky.
	Istič/poistka sú pokazené.	Otvorte dvierka a skontrolujte, či sa rozsvieti vnútorné osvetlenie. Obráťte sa na kvalifikovaného elektrikára, ktorý istič/poistku opraví.
	Výpadok elektrického prúdu/spadnuté vedenie.	Otvorte dvierka a skontrolujte, či sa rozsvieti vnútorné osvetlenie. Obráťte sa na svojho dodávateľa elektrickej energie.
Nezvyklý hluk	Mraznička nie je vyrovnaná.	Vyrovnajzte mrazničku pomocou nastaviteľných nôh.
	Mraznička sa dotýka steny.	Premiestnite mrazničku ďalej od steny.



Problém	Príčina	Riešenie
Mraznička nedostatočne mrazí.	Vložili ste horúce potraviny alebo príliš mnoho potravín.	Pred vloženíím nechajte potraviny vychladnúť. Vkladajte menšie množstvo potravín.
	Otvárali ste dvierka príliš často.	Neotvárajte dvierka príliš často.
	Dvierka nedostatočne tesnia.	Odstráňte prekážky medzi tesnením dvierok a telom mrazničky, príp. tesnenie vyčistite.
	Mraznička je umiestnená na priamom slnečnom svite, v blízkosti kúrenia, sporáka alebo iného zdroja tepla.	Premiestnite mrazničku do dostatočnej vzdialenosti od zdroja tepla.
	Nie je zaistená dostatočná ventilácia.	Dodržujte minimálny voľný priestor okolo mrazničky – pozrite „ <b>Výber miesta inštalácie</b> “.
	Je nastavená vysoká teplota.	Znížte teplotu pomocou tlačidla <b>SET</b> .
V mrazničke je nepríjemný zápach.	V mrazničke sú skazené potraviny.	Vyhodte skazené potraviny.
	Mrazničku je nutné vyčistiť.	Vyčistite ju podľa pokynov v časti „ <b>ČISTENIE A ÚDRŽBA</b> “.
	Potraviny so silnou arómou sú nevhodne zabalené.	Zabaľte potraviny so silnou arómou správne, napr. do dvoch vrecúšok.
Kontrolka na otvorené dvierka svieti a znie zvukové upozornenie.	Dvierka sú otvorené dlhšie než 3 minúty.	Zavrite dvierka, príp. stlačte ľubovoľné tlačidlo, aby ste odložili zvukové upozornenie o 3 minúty.
Všetky kontrolky na ovládacom paneli svietia a mraznička je zapnutá.	Bola ručne zapnutá funkcia odmrazovania.	Vyčkajte, až sa proces odmrazovania dokončí. Príp. stlačte a podržte tlačidlo SET na 3 sekundy.
Kontrolka upozornenia na otvorené dvierka bliká spolu aj s ľubovoľnou kontrolkou teploty alebo kontrolkou rýchleho mrazenia	Porucha mrazničky	Odpojte napájací prívod od sieťovej zásuvky a obráťte sa na autorizovaný servis.

Ak problém nie je uvedený v tabuľke vyššie alebo sa problém nepodarilo vyriešiť, vypnite spotrebič, odpojte zástrčku prírodného kábla od sieťovej zásuvky a obráťte sa na autorizované servisné stredisko.

# OTOČENIE SMERU OTVÁRANIA DVIEROK

Odporúčame, aby otočenie smeru otvárania dveriek vykonávali dve osoby.

1. Uistite sa, že je vidlica napájacieho prívodu odpojená od sieťovej zásuvky.
2. Odstráňte kryt horného závesu, vyskrutkujte tri skrutky horného závesu a opatrne ho vyberte.

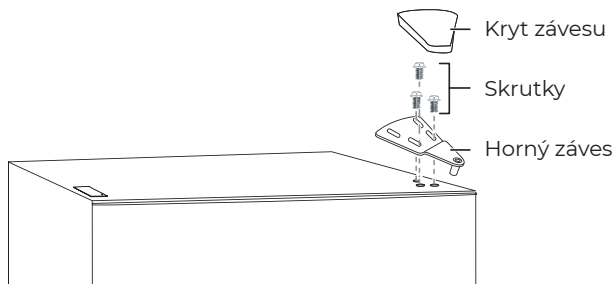

3. Opatrne nadvihnite dverka, aby ste ich uvoľnili z dolného závesu a vyberte ich. Dverka uložte nabok.
4. Vyskrutkujte skrutky dolného závesu a odstráňte dolný záves.

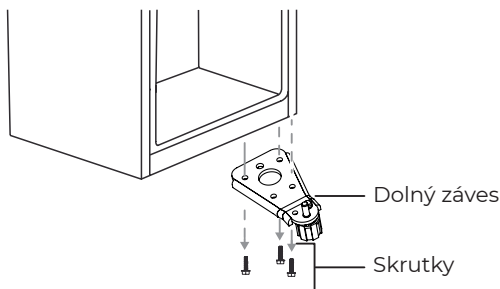

5. Vyberte podložku a maticu, ktoré zaistujú čap v pravom otvore dolného závesu. Potom vyberte čap.

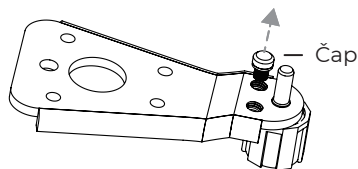

6. Čap premiestnite do ľavého otvoru dolného závesu. Nasadte maticu s podložkou a dotiahnite.

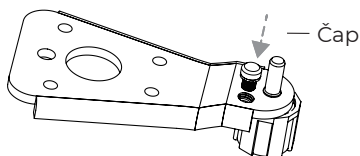

7. Dolný záves nainštalujte na druhú stranu. Uistite sa, že sú skrutky správne dotiahnuté.
8. Uvoľnite a vyberte skrutku zarážky dvierok v pravej dolnej časti dvierok. Zarážku vyberte a nainštalujte ju na druhú stranu.

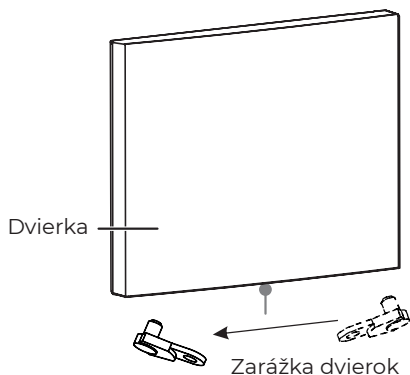

9. Nainštalujte dvierka.
10. Presuňte puzdro dverí z jednej hornej strany dvierok na druhú hornú stranu. A krytku presuňte na druhú stranu.

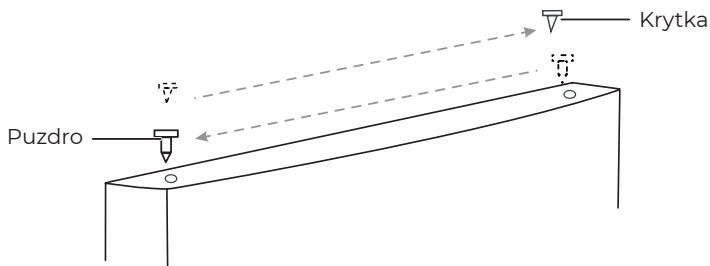

11. Odstráňte krytku voľného horného závesu a premiestnite ju na druhú stranu.
12. Inštalujte horný záves pomocou troch skrutiek. Skôr ako skrutky dotiahnete, uistite sa, že sú dvierka vyrovnané a dobre tesnia. Nasadte kryt horného závesu.

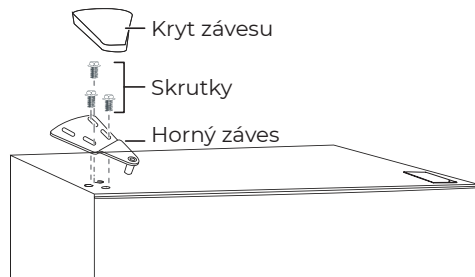

13. **Držadlo:** Vyberte krytky na ľavej strane dvierok, vyskrutkujte skrutky a vyberte krytky na pravej strane dvierok.
14. Krytky z pravej strany inštalujte na ľavú stranu. Držadlo priložte k pravej strane a zaistite skrutkami. Následne nasadte krytky.

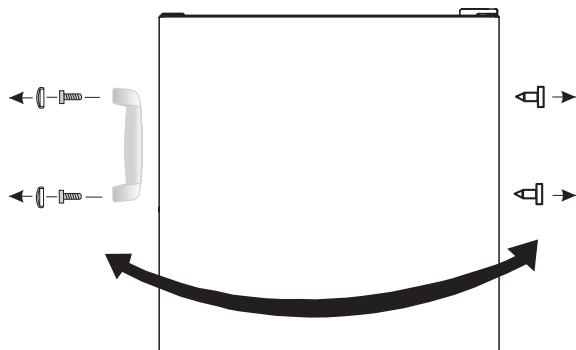
**Poznámka:**

Pri inštalácii dvierok sa uistite, že je horná časť dvierok zarovnaná s hornou časťou mrazničky. Ak nebudú dvierka zarovnané, gumové tesnenie nebude tesniť, čo môže spôsobiť nesprávne fungovanie mrazničky.

# Informačný list výrobku

DELEGOVANÉ NARIADENIE KOMISIE (EÚ) 2019/2016, pokiaľ ide o energetické označovanie chladiacich spotrebičov

**Názov dodávateľa alebo jeho ochranná známka:** Siguro

**Adresa dodávateľa:** PL - SIGURO, Jankovcova 1522/53 17000 Praha Holešovice Česká republika

**Identifikačný kód modelu:** SGR-UF-D310W

## Typ chladiaceho spotrebiča:

Spotrebič s nízkou hlučnosťou:	Nie	Dizajn:	Vofne stojaci
Spotrebič na uchovávanie vína:	Nie	Iný chladiaci spotrebič:	Nie

## Všeobecné parametre výrobku:

Parameter	Hodnota	Parameter	Hodnota
Celkové rozmery (v milimetroch)	Výška	Celkový objem (v dm <sup>3</sup> alebo l)	166
	Šírka		
	Hĺbka		
EEL	100	Trieda energetickej účinnosti	E
Úroveň vydávaného hluku prenášaného vzduchom [dB(A) re 1 pW]	44	Úroveň vydávaného hluku prenášaného vzduchom	D
Ročná spotreba energie (kWh/a)	209	Klimatická trieda:	rozšírená mierna, mierna, subtropická
Minimálna teplota okolia (°C), pre ktorú je chladiaci spotrebič vhodný	10	Maximálna teplota okolia (°C), pre ktorú je chladiaci spotrebič vhodný	38
Zimné nastavenie	Nie		

## Parametre oddelení:

Typ oddelenia	Parametre a hodnoty oddelení			
	Objem oddelenia (v dm <sup>3</sup> alebo l)	Odporúčané nastavenie teploty pre optimalizované skladovanie potravín (°C) Tieto nastavenia nesmú odporovať podmienkam skladovania stanoveným v tabuľke 3 prílohy IV	Mraziaci výkon (kg/24 h)	Defrosting type (auto-defrost=A, manual defrost=M)

Oddelenie s podmienkami komory	Nie	-	-	-	-
Oddelenie na uchovávanie vína	Nie	-	-	-	-
Oddelenie s podmienkami pivnice	Nie	-	-	-	-
Oddelenie na čerstvé potraviny	Nie	-	-	-	-
Oddelenie na uchovávanie rýchlo sa kaziacich potravín	Nie	-	-	-	-
Bez hviezdičkové alebo výroba ľadu	Nie	-	-	-	-
1-hviezdičkové	Nie	-	-	-	-
2-hviezdičkové	Nie	-	-	-	-
3-hviezdičkové	Nie	-	-	-	-
4-hviezdičkové	Áno	-	-	-	-
2-hviezdičkový oddiel	Nie	-	-	-	-
Oddelenie s premenlivou teplotou	-	-	-	-	-
<b>Pri štvorhviezdičkových oddeleniach</b>					
Funkcia rýchleho mrazenia			Áno		
<b>Parametre zdroja svetla:</b>					
Typ zdroja svetla			-		
Trieda energetickej účinnosti			-		
<b>Minimálne trvanie záruky, ktorú ponúka výrobca: 36 mesiacov</b>					
<b>Doplňujúce informácie:</b>					
Odkaz na webovú stránku výrobcu, kde možno nájsť údaje podľa bodu 4 písm. a) prílohy k nariadeniu Komisie (EÚ) 2019/2019: <a href="http://www.alza.cz">www.alza.cz</a>					

# Informačný list výrobku

DELEGOVANÉ NARIADENIE KOMISIE (EÚ) 2019/2016, pokiaľ ide o energetické označovanie chladiacich spotrebičov

**Názov dodávateľa alebo jeho ochranná známka:** Siguro

**Adresa dodávateľa:** PL - SIGURO, Jankovcova 1522/53 17000 Praha Holešovice Česká republika

**Identifikačný kód modelu:** SGR-UF-D310S

## Typ chladiaceho spotrebiča:

Spotrebič s nízkou hlučnosťou:	Nie	Dizajn:	Vofne stojaci
Spotrebič na uchovávanie vína:	Nie	Iný chladiaci spotrebič:	Nie

## Všeobecné parametre výrobku:

Parameter	Hodnota	Parameter	Hodnota
Celkové rozmery (v milimetroch)	Výška	Celkový objem (v dm <sup>3</sup> alebo l)	166
	Šírka		
	Hĺbka		
EEL	100	Trieda energetickej účinnosti	E
Úroveň vydávaného hluku prenášaného vzduchom [dB(A) re 1 pW]	44	Úroveň vydávaného hluku prenášaného vzduchom	D
Ročná spotreba energie (kWh/a)	209	Klimatická trieda:	rozšírená mierna, mierna, subtropická
Minimálna teplota okolia (°C), pre ktorú je chladiaci spotrebič vhodný	10	Maximálna teplota okolia (°C), pre ktorú je chladiaci spotrebič vhodný	38
Zimné nastavenie	Nie		

## Parametre oddelení:

Typ oddelenia	Parametre a hodnoty oddelení			
	Objem oddelenia (v dm <sup>3</sup> alebo l)	Odporúčané nastavenie teploty pre optimalizované skladovanie potravín (°C) Tieto nastavenia nesmú odporovať podmienkam skladovania stanoveným v tabuľke 3 prílohy IV	Mraziaci výkon (kg/24 h)	Defrosting type (auto-defrost=A, manual defrost=M)

Oddelenie s podmienkami komory	Nie	-	-	-	-
Oddelenie na uchovávanie vína	Nie	-	-	-	-
Oddelenie s podmienkami pivnice	Nie	-	-	-	-
Oddelenie na čerstvé potraviny	Nie	-	-	-	-
Oddelenie na uchovávanie rýchlo sa kaziacich potravín	Nie	-	-	-	-
Bez hviezdíčkové alebo výroba ľadu	Nie	-	-	-	-
1-hviezdíčkové	Nie	-	-	-	-
2-hviezdíčkové	Nie	-	-	-	-
3-hviezdíčkové	Nie	-	-	-	-
4-hviezdíčkové	Áno	-	-	-	-
2-hviezdíčkový oddiel	Nie	-	-	-	-
Oddelenie s premenlivou teplotou	-	-	-	-	-
<b>Pri štvorhviezdíčkových oddeleniach</b>					
Funkcia rýchleho mrazenia			Áno		
<b>Parametre zdroja svetla:</b>					
Typ zdroja svetla			-		
Trieda energetickej účinnosti			-		
<b>Minimálne trvanie záruky, ktorú ponúka výrobca: 36 mesiacov</b>					
<b>Doplňujúce informácie:</b>					
Odkaz na webovú stránku výrobcu, kde možno nájsť údaje podľa bodu 4 písm. a) prílohy k nariadeniu Komisie (EÚ) 2019/2019: <a href="http://www.alza.cz">www.alza.cz</a>					



**Köszönjük, hogy a SIGURO márka termékét választotta! Köszönjük, hogy megtisztelt bennünket a bizalmával! Örömmel mutatjuk be Önnek a készülékünket, a készülék funkcióit és a készülék használatát.**

Hiszünk abban, hogy tisztességes és felelős vállalat vagyunk, ezért csak olyan beszállítókkal dolgozunk együtt, akik megfelelnek a munkavállalók érdekeinek a védelmére, a munkavállalói visszaélések megelőzésére, továbbá a tisztességes munkakörülmények biztosítására vonatkozó szigorú kritériumainknak.

Amennyiben a készüléken olyan karbantartást vagy javítást kíván végrehajtani, amelyhez a készüléket meg kell bontani, akkor forduljon a márkaszervizhez a [siguro@alza.cz](mailto:siguro@alza.cz) e-mailen, vagy hívja fel a vevőszolgálatunkat. A kényelmesebb ügyintézés érdekében egybevontuk a kapcsolati helyeinket, így a fenti kapcsolatokat nem csak a javítások és karbantartások megrendeléséhez, hanem a reklamációk benyújtásához vagy a garancia utáni szervizeléshez is fel lehet használni.

## BIZTONSÁGI INFORMÁCIÓK



**A használatba vétel előtt figyelmesen olvassa el a jelen útmutatót, és azt későbbi felhasználásokhoz is őrizze meg.**

1. A készüléket 8 évnél idősebb gyerekek, idős, testi és szellemi fogyatékos személyek, illetve a készülék használatát nem ismerő és hasonló készülék üzemeltetéseihez tapasztalataival nem rendelkező személyek csak a készülék használati utasítását ismerő és a készülék használatáért felelősséget vállaló személy felügyelete mellett használhatják.
2. A készülék nem játék, azzal gyerekek nem játszhatnak.
3. A készüléket gyerekek csak felnőtt személy felügyelete mellett tisztíthatják.
4. Az áramütések megelőzése érdekében, a készülék sérült hálózati vezetékét csak márkaszerviz, vagy villanyszerelő szakember cserélheti ki.



**FIGYELMEZTETÉS! TŰZVESZÉLY!**

5. 3 és 8 év közötti gyerekek használhatják a készüléket, abból élelmiszereket vehetnek ki, vagy abba élelmiszereket rakhatnak be.
6. **FIGYELMEZTETÉS!** A készülék szellőzőnyílásait letakarni tilos.
7. **FIGYELMEZTETÉS!** A kiolvasztáshoz és a jég eltávolításához csak a készülék gyártója által ajánlott eszközöket használjon.
8. **FIGYELMEZTETÉS!** Előzze meg a hűtőkör sérülését.

9. **FIGYELMEZTETÉS!** A készüléken belül más elektromos készüléket használni tilos (kivéve, ha ezt a készülék gyártója engedélyezte).
10. A készülékben robbanékony anyagokat (pl. gyúlékony hajtógázzal töltött spray) tárolni tilos.
11. A készüléket háztartásokban, illetve a következő helyeken lehet használni:
  - konyhák, irodai és egyéb munkahelyi kiskonyhák;
  - szállodai és motelszobák, munkásszállások konyhái,
  - turistaszállások és egyéb jellegű szállások,
  - étkezdék, kifőzdék és egyéb nem üzleti jellegű ételkiadók.
12. Ez a készülék szabadon álló készülék. A készüléket nem lehet beépíteni vagy rögzíteni.
13. A készüléket csak a jelen útmutatóban leírt módon és célokra használja. Csak így biztosítható a tárolt élelmiszerek biztonsága.
14. Az élelmiszerek tisztasága és eltarthatósága érdekében tartsa be a következőket.
  - Az ajtó gyakori nyitogatása vagy nyitva tartása következtében a készülék belső hőmérséklete jelentős mértékben nőhet.
  - Az élelmiszerekkel kapcsolatba kerülő felületeket, és hozzáférhető vízelvezető felületeket gyakran tisztítsa meg.
  - Tisztítsa meg a víztartályt, ha legalább 48 órán keresztül nem használta. Öblítse át a vízrendszert, ha legalább 5 napon keresztül nem használta.
  - A nyers húst és halakat csomagolja be megfelelő csomagolóanyagba (edénybe), hogy azok ne kerüljenek közvetlenül kapcsolatba az egyéb élelmiszerekkel, illetve azokról a lé ne csöpögjön le.
  - A két csillaggal megjelölt fagyasztó szekrényekbe előre lefagyasztott (mirelit) alapanyagokat és ételeket lehet berakni, illetve a fagyasztóban jégkockát és fagyaltot lehet készíteni.
  - Az egy, két vagy három csillaggal megjelölt fagyasztókban nem lehet friss alapanyagokat és élelmiszereket lefagyasztani.
  - Amennyiben a készüléket hosszabb ideig üresen kívánja hagyni, akkor a készüléket kapcsolja le, olvassza ki, tisztítsa ki, szárítsa meg, és az ajtót hagyja kissé nyitva (a penészképződés megelőzése érdekében).
15. **FIGYELMEZTETÉS!** Ügyeljen arra, hogy a hálózati vezeték ne sérüljön meg és ne akadályozza a szabad mozgást.
16. **FIGYELMEZTETÉS!** A készüléket ne csatlakoztassa aljzatba dugott elosztóhoz vagy hosszabbító vezetékhez.
17. **FIGYELMEZTETÉS!** A készülék burkolatának a leszerelésével járó javításokat csak márkaszerviz hajthat végre a készüléken. A készüléket ne próbálja megjavítani, áramütés érheti.
18. A készülékből gyúlékony gáz áramolhat ki, a hűtőközeg halmazállapot változás közben fagsérülést okozhat.
19. A fagyasztóba palackos vagy dobozos szénsavas italokat ne tegyen be.
20. A fagyasztóból kivett és azonnal elfogyasztott fagyalt fagyási sérüléseket okozhat. A fagyalt elfogyasztása előtt várjon legalább 5 percet.
21. A fagyasztóból kivett élelmiszert nedves és vizes kézzel ne fogja meg. Ellenkező esetben fagyási sérülés érheti.

22. Ügyeljen arra, hogy a gyerekek ne kezeljék a készülék működtető elemeit.
23. A készülék nehéz. Legyen óvatos a készülék mozgatása közben.  
A készüléket két személy mozgassa.
24. A készüléket megváltoztatni vagy átalakítani tilos.
25. A hűtőszekrény belsejét világító LED lámpát csak márkaszerviz vagy villanyszerelő szakember cserélheti ki. A lámpát ne cserélje ki saját erőből.
26. **FIGYELMEZTETÉS!** A hűtőkészülékek - különösen az I. típusú hűtő-fagyasztó készülékek - nem működnek megfelelően (a tartalom felolvadhat, vagy a fagyasztott élelmiszerek rekeszében a hőmérséklet túl magas lehet), ha hosszabb időre a hűtőkészülék tervezése szerinti hőmérsékleti tartomány felső határát meghaladó hőmérsékleten üzemeltetik.
27. **FIGYELMEZTETÉS!** A zárral szerelt ajtók és fedelek kulcsait gyerekeknek elérhetetlen helyen kell elhelyezni, hogy véletlenül se tudják a játszó gyerekek egymásra zárni ezeket az ajtókat (fedeleket).
28. **FIGYELMEZTETÉS!** A készülékben felhasznált hűtőközeget és a hőszigetelő anyagokat veszélyes hulladékként kell kezelni a készülék megsemmisítése során.

## Elektromos bekötés

A készüléket 220-240 V~, 50 Hz feszültségű fali aljzathoz kell csatlakoztatni. A készüléket csak a típuscímkén feltüntetett tápfeszültség értékeivel megegyező hálózathoz szabad csatlakoztatni.

A készüléket nem szabad feszültségátalakítóról üzemeltetni.

A hálózati vezetéket a készülék mögött vezesse el. Ügyeljen arra, hogy a hálózati vezetékben senki se akadjon el vagy botoljon el.

A hálózati vezetéket a vezetéknél megfogva nem szabad a fali aljzathoz kihúzni. A művelethez mindig a csatlakozódugót fogja meg.

A készüléket ne üzemeltesse hosszabbító vezetékről. Ha a hálózati vezeték túl rövid, akkor forduljon a márkaszervizhez vagy villanyszerelő szakemberhez a vezeték meghosszabbítása vagy a fali aljzat közelebbi szerelése érdekében.

## Klímaosztály

A klímaosztályra vonatkozó információkat a készülék típuscímkéje tartalmazza. Itt találja meg a helyiség hőmérsékletére vonatkozó adatokat, amelyek betartása esetén a készülék optimálisan tud működni.

Klímaosztály	Környezeti hőmérséklet
SN	10 °C és 32 °C között
N	16 °C és 32 °C között
ST	16 °C és 38 °C között
T	16 °C és 43 °C között



### Megjegyzés:

A készülék üzemeltetési hőmérsékletét a klímaosztálytól, a környezeti hőmérséklettől, az ajtónyitogatás gyakoriságától stb. függően kell beállítani.

Ha a készüléket a klímaosztály paramétereitől eltérő körülmények között használja, akkor előfordulhat, hogy a készülék nem fog megfelelően hűteni.

## **Zár**

Ha a készülék zárral van ellátva, akkor a kulcsot tárolja biztonságos helyen (nem a készülék közelében), hogy gyerekek véletlenül se zárhassák be egymást a készülékbe. A készülék környezetbarát megsemmisítése előtt ezt a zárat ki kell szerelni, vagy úgy kell átalakítani, hogy a zárat és az ajtót ne lehessen bezárni.

## **R600a hűtőközeg**

A hűtőberendezésekben használt R600a hűtőközeg és a ciklo-pentán szigetelőanyag környezetbarát, nem károsítja az ózonréteget, és nagyon kis hatással van a globális felmelegedésre. A hűtőkörben található R600a hűtőközeg azonban gyúlékony. A hűtőközeg vagy a hűtőgázok szivárgásának az elkerülése érdekében fokozottan ügyeljen arra, hogy a készülék szállítása, telepítése vagy egyéb kezelése során ne sérüljön meg a hűtőkör. Ha a hűtőkör megsérül és hűtőközeg vagy hűtőgáz kiszivárog, akkor azonnal oltsa el a közelben található nyílt lángot és nyissa ki az ablakokat.

A hűtőközeget és hűtőgázt tartalmazó készülékeket környezetbarát és szakszerű módon kell ártalmatlanítani. A nem megfelelő ártalmatlanítás sérülést, gyulladást vagy más veszélyes helyzeteket okozhat. A hűtőközeget és a hűtőgázokat csak érvényes képesítéssel rendelkező, szakképzett személy kezelheti. Az ártalmatlanítás előtt győződjön meg arról, hogy a hűtőkör nem sérült-e meg.

- 1 Működtető panel
- 2 Két fagyasztó tér fedél
- 3 Fiókok
- 4 Beállítható láb
- 5 Ajtó
- 6 Hőmérséklet mértékegység kijelző
- 7 Nyitott ajtóra figyelmeztető jel
- 8 Hőmérséklet kijelzők
- 9 Gyors fagyasztás kijelző
- 10 SET gomb a hőmérséklet beállításához



Ábrázolás nélkül: jégkocka készítő

## SZÁLLÍTÁS

**A készüléket csak álló helyzetben szabad szállítani.** A csomagolóanyag szállítás közben védi meg a készüléket az esetleges sérülésektől, ezért a csomagolóanyagot csak a telepítés helyén távolítsa el.

Amennyiben nincs más lehetőség, és a készüléket vízszintes állapotban kell szállítani, akkor a készüléket úgy kell elhelyezni, hogy az ajtó ne nyíljon ki és a készülék ne sérüljön meg. A telepítés helyén a készüléket függőleges helyzetbe kell állítani. A függőleges helyzetbe állítás után várjon legalább 4 órát a készülék elektromos hálózathoz való csatlakoztatásával, hogy a hűtőközeg stabilizálódjon a hűtőrendszerben. Ellenkező esetben a készülék meghibásodhat és veszélyes helyzeteket okozhat.

A készüléket mindig legalább két ember mozgassa. A készüléket a felső lapnál, az ajtónál stb. megfogva nem szabad emelni és mozgatni.

## ELŐKÉSZÜLET A HASZNÁLATHOZ

### A készülék kicsomagolása

A készüléket óvatosan csomagolja ki, arról távolítson el minden csomagolóanyagot, szalagot, címkét és fóliát.

### A telepítési hely kiválasztása

A készüléket síma és szilárd, valamint vízszintes helyre, egy fali aljzathoz közel állítsa fel. A készüléket ne állítsa fel szőnyegre vagy más puha alátételre, mert ez a készülék berezegését, illetve zavaró hangok keletkezését okozhatja.

A készülék csak háztartásokban és fedett helyen használható. A készüléket szabadban nem szabad használni, és a készüléket nem érheti eső, hó, nedvesség vagy más időjárási hatás.

A készüléket állítsa vízszintes és függőleges helyzetbe. A beállításához használja az állítható lábakat. A lábak megfelelő ki- és becsavarásával a készülék vízszintes helyzetét be tudja állítani. Fontos, hogy a készülék pontosan vízszintes helyzetben álljon, ellenkező esetben a készülék berezeghet vagy kellemetlen zajokat bocsáthat ki.

A hűtőközeg tömeg / helyiség térfogat arány legyen kisebb, mint  $8 \text{ g/m}^3$ . Ezt vegye figyelembe a telepítéshez.

A hűtőközeg tömegét a készülék típuscímkéje tartalmazza.

A készülék körül biztosítani kell a levegő szabad áramlásához szükséges minimális teret: felül 30 mm-t, oldalt 100 mm-t és hátul 50 mm-t.

### Méret (mm)

W (szélesség)	D (mélység)	H (magasság)	A	B	C (°)	E	F
540	590	1443	890	1096	125	50	100

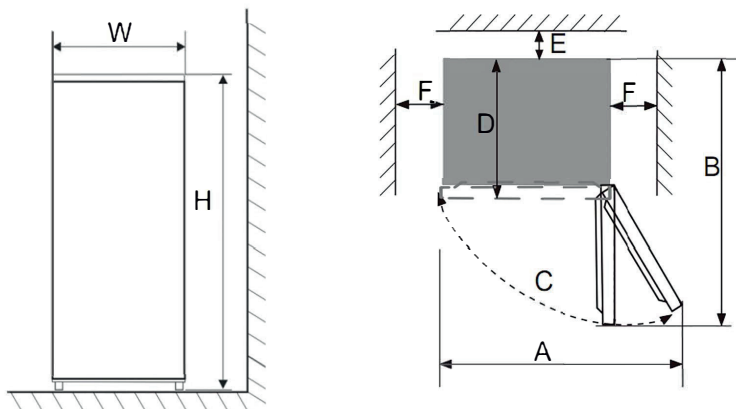

#### Megjegyzés:

A jobb oldali ábra mutatja a készülék minimális helyigényét (az ajtó bármelyik oldalra való felszerelése esetén).

A készüléket ne állítsa fel nyílt láng vagy más hőforrás közelébe (fűtés, gáztűzhely stb.). Ügyeljen arra, hogy a készüléket ne érje közvetlen napsütés.

A készüléket ne telepítse nedves és poros környezetbe. A szellőzőnyílásokat ne takarja le.

A készülék zavarhatja a tévék és rádiók vételét. A készüléket a tévéktől és rádióktól telepítse távol.

#### A telepítési hely kiválasztása

- A készülék szabadon álló készülék. A készüléket nem lehet szekrénybe, más készülék alá vagy fölé beépíteni.
- A hálózati vezetékét úgy vezesse el, hogy az ne legyen a készülék alatt, és arra semmilyen tárgyat ne tegyen rá.

Ha a készüléket fűtetlen helyiségbe telepíti (pl. garázsba), akkor előfordulhat, hogy alacsonyabb hőmérsékletek esetén a készülék felületére nedvesség csapódik le. Ez normális jelenség. Konyhai törőpapírral törölje szárazra.

#### Használatba vétel előtti tisztítás

Az első használatba vétel előtt, vagy ha a készüléket hosszabb ideig nem használta, akkor a belső felületeket és a tartozékokat (fiókokat stb.) tiszta vízbe vagy ecetes vízbe mártott puha ruhával tisztítsa meg. A tisztításhoz ne használjon tisztítószerket, oldószerket, benzint stb., mert ezek maradandó sérüléseket okozhatnak a műanyag felületekben.

# HASZNÁLAT

## Bekapcsolás előtt

Az első bekapcsolás (vagy a későbbi bekapcsolások) előtt ellenőrizze le, hogy:

- a készüléken nincsenek-e sérülések;
- az ajtó tömitése nem sérült-e meg, illetve nem deformálódott-e el;
- a készülék belseje tiszta és száraz-e;
- a készülék körül biztosítva van-e levegő szabad áramlása;
- a készülék „**A telepítési hely kiválasztása**” fejezetben leírtak szerint van-e elhelyezve.

## Be- és kikapcsolás

A hálózati vezetékét csatlakoztassa egy szabályszerűen leföldelt fali aljzathoz.

A működtető panelen minden kijelző 2 másodpercre bekapcsol. A készülék alapértelmezett hőmérséklettel (-18 °C) kapcsol be. A -18 kijelző világít.

A tárolandó élelmiszereket csak azután tegye a készülékbe, ha a készülék belsejében már üzemi hőmérséklet uralkodik.



### Megjegyzés:

Amikor a készülék működik, akkor a hűtőközeg és a kompresszor különböző furcsa (csobogó, csepegő, folyó, bugyborékoló stb.) hangokat ad ki. Ez normális jelenség.

A készülék kikapcsolásához a csatlakozódugót húzza ki a fali aljzathoz.



### Megjegyzés:

Az ajtó kinyitása a belső térben uralkodó kisebb nyomás miatt nehéz lehet, különösen a kinyitás és becsukás után. Ez normális jelenség. Várjon néhány percet, ezt követően könnyebb lesz az ajtó kinyitása.

## Hőmérséklet beállítása

A hőmérséklet beállításához a **SET** gombot kell használni. A gomb nyomogatásával válassza ki a beállítandó hőmérsékletet. A hőmérséklet kijelzők egymás után kapcsolnak. A kiválasztás után várjon körülbelül 5 másodpercet, amíg a beállítás elmentődnek a memóriába. A kiválasztott hőmérséklet kijelző világít.

Ha a készülékben jéglerakódást, vastagabb zúzmarát észlel, akkor állítson be valamivel magasabb hőmérsékletet.

## Gyors fagyasztás funkció

A gyors fagyasztás funkcióval a belső tér gyorsabban lehűthető. Amennyiben nagyobb mennyiségű alapanyagot szeretne fagyasztani, akkor a készülék belső terét előbb alaposan hűtse le.

A **SET** gomb nyomogatásával válassza ki a gyorsfagyasztás funkciót . A gyors fagyasztás kijelző bekapcsol.

A készülék belső terének a hőmérséklete -32 °C-ra csökken és a funkció (maximum) 26 órán keresztül bekapcsolva marad. Ezt követően a funkció kikapcsol, a fagyasztó a korábban beállított hőmérséklettel működik tovább. A gyorsfagyasztás kijelző elalszik, bekapcsol a korábban beállított üzemi hőmérséklet kijelző.

Ha szeretné korábban kikapcsolni a gyorsfagyasztás funkciót, akkor a **SET** gomb nyomogatásával állítsa be a kívánt hőmérsékletet.

## Nyitott ajtóra figyelmeztető jel

A készülék hangjelzéssel figyelmezteti a nyitott ajtóra. A hangjelzés akkor kapcsol be, ha az ajtó 3 percnél hosszabb ideig nyitva van.

A nyitott ajtó kijelző is bekapcsol. A hangjelzés rendszeresen ismétlődik addig, amíg az ajtót be nem csukja.

Ha szeretné ideiglenesen kikapcsolni a hangjelzést, akkor nyitott ajtó mellett nyomja meg a gombot. 3 perc eltelte után azonban a hangjelzés ismét bekapcsol.

## Alapanyagok tárolása a fagyasztóban

A készülék belső terében fagyasztott alapanyagokat lehet tárolni, és friss alapanyagokat lehet lefagyasztani.

A levegő a fagyasztóban cirkulál, emiatt a fagyasztó egyes részein eltérő lehet a hőmérséklet. A különböző élelmiszereket és alapanyagokat ezért a fagyasztó különböző részein kell tárolni.

A fagyasztóba csak eredeti csomagolásukban, vagy más, fagyasztásra és tárolásra alkalmas csomagolásban rakja be az élelmiszereket és italokat, így megelőzheti a szagok beszívódását és az élelmiszerek szennyeződését.

A készülékbe ne tegyen túl nagy mennyiségű vagy túl nagy darab alapanyagot. Az élelmiszerek között legyen szabad hely a levegő áramlásához. Ellenkező esetben a fagyasztás nem lesz hatékony.

A fiókokat ne terhelje túl, ellenkező esetben azok megsérülhetnek.

Az alapanyagokat ne tegye túl közel a hátsó falhoz. A túl sok vizet tartalmazó alapanyagok hozzáfagyhatnak a hátsó falhoz.

A kiolvasztott élelmiszereket ismét megfagyasztani tilos.

A kiolvasztott húst főzze vagy süssze meg.

### Fagyasztó rész

A fagyasztó térben hosszabb ideig lehet mirelit alapanyagokat tárolni, mivel itt a hőmérséklet általában  $-18\text{ °C}$  alatt van. A vásárolt mirelit termékek esetében tartsa be a csomagoláson található gyártói előírásokat.

### Fiókok

A fiókokban mélyhűtőkben használható zacskókba és edényekbe csomagolt élelmiszer alapanyagokat lehet tárolni, egymástól elkülönítve és egyenletesen elhelyezve.

### Jégkocka készítő

A jégkocka készítőbe tiszta vizet töltsön be és tegye a készülék fagyasztó részébe.



#### Figyelmeztetés!

A készülék ajtajának a becsukása előtt ellenőrizze le a fiókok szabályszerű betolását és a fagyasztó rész fedelének a becsukását. Ellenkező esetben a fedél vagy a fiók megsérülhet.



#### Megjegyzés:

Javasoljuk a készülék folyamatos üzemeltetését. A készülék rövid idejű használata csökkenti a készülék élettartamát.

## Tipppek és tanácsok az alapanyagok vásárlásához és tárolásához

A csomagolt mirelit alapanyagokat a gyártó utasításait betartva kell tárolni (útmutató a csomagoláson).

A fagyasztott élelmiszereket vásárolja meg legutoljára, és ezeket hőszigetelő táskában tárolja a fagyasztóba rakás előtt. Lehetőleg csak rövid ideig szállítsa a fagyasztott



alapanyagokat.

A mirelit termékeket a csomagoláson található időpontig használja fel.

A vásárláskor még az üzletben ellenőrizze le a mirelit alapanyag csomagolásának a sérülékenységét.

Minél gyorsabban történik meg az alapanyag fagyasztása, annál hosszabb ideig lehet azokat tárolni.

Tartsa be az alapanyag maximális tömegére vonatkozó előírást (amit 24 órán belül fagyasztani lehet). Ezt az adatot általában a típuscímké is tartalmazza. A fagyasztás ideje alatt lehetőleg minél ritkábban nyissa ki az ajtót.

A fagyasztott alapanyagok behelyezése előtt ellenőrizze le, hogy a készülék belső terében a hőmérséklet már elérte-e a kívánt fagyasztási hőmérsékletet (különösen akkor, ha mirelit termékeket kíván tárolni). Ellenkező esetben a behelyezett mirelit termék felolvadhat és megromolhat.

A készülékbe helyezés előtt a meleg alapanyagokat hűtse le.

A friss alapanyagokat tegye zacskókba. A zacskókon tüntesse fel az alapanyag nevét, tömegét és a tárolás kezdeti dátumát. A zacskó felülete legyen teljesen száraz.

Bizonyos alapanyagokat nem kell kiolvasztani a felhasználás előtt. Például zöldségféléket vagy tésztaakat közvetlenül a forró vízbe lehet tenni, vagy a gőzölő betétre lehet adagolni.

Leveseket vagy főzelékeket a tűzhelyre helyezett edényben, alacsony fokozaton lehet kiolvasztani majd felmelegíteni.

Vásároljon minőségi alapanyagokat és kisebb adagokra szétosztva tárolja.

A mélyhűtőbe ne tegyen folyadékokat tartalmazó üvegpalackokat vagy fém dobozokat. A palack vagy doboz tartalmának a térfogata a fagyasztás közben nagyobb lesz, ami a palack vagy doboz szétrobbanásához vezethet.

## Áramkimaradás

A készülék memóriája megőrzi az áramkimaradás előtti beállításokat. Az áramkimaradás helyreállása után a készülék a korábbi beállításokkal működik tovább.

Áramkimaradás alatt lehetőleg ne nyitogassa az ajtót. Ideális esetben (a készülék aránylag hideg helyiségben található, a helyiségben nincs fűtés, az ajtót nem nyitogatja stb.) a készülékben tárolt alapanyagok körülbelül 20 órán keresztül fagyasztott állapotban maradnak. Ha az áramkimaradás 20 óránál hosszabb, akkor az alapanyagok fagyasztott állapotát ellenőrizze le, az alapanyagokat használja fel vagy dobja ki.

Ha előre tudja, hogy áramkimaradás várható, akkor az áramellátás kikapcsolása előtt kb. két órával állítsa be a legalacsonyabb hőmérsékletet, vagy a gyorsfagyasztás funkciót. Ezután már ne nyitogassa az ajtót és ne tegyen be újabb alapanyagot a készülékbe. Az áramellátás előtt készített jéggel hatékonyabbá lehet tenni a hűtést az áramkimaradás ideje alatt.

## Kompresszor védelem

A kompresszor védve van rövid idejű áramkimaradásokkal szemben (ha az áramkimaradás 5 percnél rövidebb). A funkció az áramellátás helyreállítása után nem engedi azonnal bekapcsolni a készüléket.

A kikapcsolás után mindig várjon legalább 5 percet az újabb bekapcsolással.

Kerülje el a készülék gyakori ki- és bekapcsolását.

## Hiba kijelzés

Ha a nyitott ajtó figyelmeztető kijelző valamelyik hőmérséklet kijelzővel vagy a gyorsfagyasztás kijelzővel együtt villog, akkor a készülék meghibásodott. A hálózati vezetékét húzza ki a fali aljzatból és forduljon a márkaszervizhez.

# TISZTÍTÁS ÉS KARBANTARTÁS

A készüléket tartsa rendben és tisztán. A rosszul becsomagolt élelmiszerek kellemetlen szagot hagynak a készülék belsejében. Ezért a készülék belső részét rendszeresen tisztítani kell. A készüléken havonta egyszer hajtson végre normál karbantartást.



## Figyelmeztetés!

A tisztítás vagy karbantartás megkezdése előtt a készüléket kapcsolja le, és hálózati csatlakozódugót is húzza ki a fali aljzatból.

## Rendszeres karbantartás

Húzza ki a csatlakozódugót a fali aljzatból.

Nyissa ki az ajtót, a fiókokat húzza ki és a fedeleket vegye ki a készülékből. A fedelet fordítsa vízszintes helyzetbe, hogy a jobb oldalon a tengely a nyílással szemben legyen, majd a fedelet húzza ki.

A készülék belső részét tiszta és langyos vízbe mártott puha ruhával törölje meg. Majd törölje szárazra. A vízbe tehet szódadikarbónát (1 kiskanál 0,5 l vízhez).

A fiókokat és a fedelet tiszta és langyos vízbe mártott puha ruhával törölje meg. Majd törölje szárazra.

A jeget (zúsmarát) a műanyag kaparóval rendszeresen távolítsa el. A vastag jég (zúsmara) csökkenti a fagyasztás hatékonyságát, a készülék energiafogyasztása nagyobb lesz.

Az ajtó szigetelését meleg vízbe mártott és jól kicsavart puha ruhával törölje meg.

A készülék külső felületét enyhén benedvesített (szükség esetén mosogatószeres vízbe mártott) ruhával törölje meg.

A szellőzőnyílásokból távolítsa el a szennyeződések. A por és egyéb szennyeződések eltávolításához használhatja a porszívót is (kefés szívófejjel és kis szívási teljesítménnyel).

A normál karbantartás ideje ne legyen pár percnél hosszabb. A fagyasztott alapanyagokat a tisztítás ideje alatt törülközőbe csavarja be, tegye hűtőtáskába vagy a hűtőszekrénybe. Ha a tisztítást gyorsan végrehajtja, akkor az alapanyagok nem olvadnak ki.



## Figyelmeztetés!

A tisztításhoz ne használjon durva tisztítószereket, oldó- és higítószereket, benzint stb. A készüléket csak puha ruhával vagy szivaccsal tisztítsa.

A készüléket drótszivaccsal, vagy más hasonló eszközzel ne tisztítsa, ezek maradandó sérülést okozhatnak a felületekben.

## Leolvasztás

A készülék rendelkezik automatikus leolvasztás funkcióval. Ennek ellenére, a leolvasztás kézzel is aktiválható, a következő módon:

1. 15 másodpercig tartsa benyomva a **SET** gombot.
2. A működtető panelen minden kijelző rövid időre bekapcsol a fagyasztási folyamat lekapcsol.
3. Megkezdődik a leolvasztás. Várja meg a leolvasztási folyamat befejezését. A folyamat végét a beállított hőmérséklet kijelző bekapcsolása jelzi ki, a készülék ismét fagyasztani fog.
4. Ha szeretné korábban kikapcsolni a leolvasztási folyamatot, akkor 3 másodpercig tartsa benyomva a SET gombot.

**Megjegyzés:**

Az automatikus leolvasztás közben ne kapcsolja kézzel is a leolvasztási folyamatot. A leolvasztási folyamat befejezése után legalább 10 percre ne kapcsolja be ismét a leolvasztást.

**FIGYELMEZTETÉS!**

**A kiolvasztáshoz gőzképző készüléket, hajszárítót, hőszugárzót stb. használni tilos.**

**Figyelmeztetés!**

A terméket és a hálózati vezetéket vízbe vagy más folyadékba mártani, vagy folyóvíz alatt elmosni tilos.

**A belső világítás cseréje**

A hűtőszekrény belső részét világító LED lámpát csak márkaszerviz vagy villanyszerelő szakember cserélheti ki. A lámpát ne cserélje ki saját erőből. Forduljon a márkaszervizhez. A termékbe épített fényforrás energiahatékonysági osztályba sorolása „F”.

**A készülék hosszabb ideig tartó kikapcsolása**

Ha a készüléket hosszabb ideig nem fogja használni, akkor a hálózati csatlakozódugót húzza ki a fali aljzathoz. A fentiek szerint tisztítsa meg a készülék belsejét és külső felületét. Az ajtót hagyja nyitva, hogy ne legyen szagos a készülék belseje. Valamilyen ütközővel előzze meg az ajtó becsukódását.

A készüléket száraz és jól szellőző, gyerekektől és háziállatoktól elzárt helyen tárolja. A készülékre ne helyezzen rá tárgyakat.

**PROBLÉMAMEGOLDÁS**

Probléma	Ok	Megoldás
A mélyhűtő nem működik.	A csatlakozódugó nincs az elektromos aljzathoz csatlakoztatva.	Csatlakoztassa a dugaszt az aljzathoz.
	A kismegszakító lekapcsolt.	Nyissa ki az ajtót és ellenőrizze le, hogy a világítás bekapcsol-e. Forduljon villanyszerelő szakemberhez, aki végrehajtja a javítást.
	Áramkimaradás.	Nyissa ki az ajtót és ellenőrizze le, hogy a világítás bekapcsol-e. Forduljon az áramellátó céghez.
Furcsa zaj a készülékből.	A készülék nincs vízszintbe állítva.	Az állítható lábakkal állítsa vízszintes helyzetbe a készüléket.
	A készülék hozzáér a falhoz.	A készüléket húzza el a faltól.

Probléma	Ok	Megoldás
A készülék rosszul hűt.	Túl sok alapanyagot vagy meleg alapanyagot rakott a készülékbe.	Az alapanyagokat a berakás előtt hűtse le. Kisebb mennyiségű alapanyagot rakjon csak be.
	Az ajtót túl gyakran nyitogatta.	Ne nyitogassa túl gyakran az ajtót.
	Az ajtó nem tömít megfelelő módon.	Távolítsa el az ajtó tömítését és a készülék háza közé került tárgyat, a tömítést tisztítsa meg.
	A készülék napsütötte helyen áll, vagy valamilyen hőforrás van a közelben (hősugárzó, radiátor, tűzhely stb.).	A készüléket tegye távolabb a hőforrásoktól.
	A készülék szellőztetése nem megfelelő.	Tartsa be a telepítés minimális méreteit: lásd <b>A telepítési hely kiválasztása</b> fejezetben.
	Túl magas hőmérséklet van beállítva.	Csökkentse a hőmérsékletet a <b>SET</b> gombbal.
A készülékben kellemetlen szag van.	A készülékben romlott élelmiszer van.	A romlott élelmiszereket dobja ki.
	A készüléket tisztítsa meg.	A készüléket a <b>tisztítással és karbantartással foglalkozó fejezetben</b> leírtak szerint tisztítsa meg.
	Az erős illatú élelmiszereket nem csomagolta be.	Az erős illatú élelmiszereket jobban csomagolja be (pl. két zacskóba).
A nyitott ajtó kijelző világít és hangjelzés hallatszik.	Az ajtó 3 percnél hosszabb ideje van nyitva.	Csukja be az ajtót, vagy nyomja meg a gombot (az ismételt figyelmeztetés 3 perccel későbbre halasztásához).
Minden kijelző világít a működtető panelen és a készülék működik.	Aktiválva lett a kézi leolvasztás funkció.	Várja meg a leolvasztás funkció befejezését. 3 másodpercig tartsa benyomva a SET gombot.
A nyitott ajtó figyelmeztető kijelző valamelyik hőmérséklet kijelzővel vagy a gyorsfagyasztás kijelzővel együtt villog.	A készülék meghibásodott.	A hálózati vezetékét húzza ki a fali aljzatból és forduljon a márkaszervizhez.

Ha a problémát a táblázatban leírtak szerint nem tudta megszüntetni, akkor a készüléket kapcsolja le és húzza ki a hálózati vezetékét a fali aljzatból, majd forduljon a vevőszolgálatunkhoz vagy a márkaszervizhez.

## AZ AJTÓNYITÁS IRÁNYÁNAK A MEGVÁLTOZTATÁSA

Javasoljuk, hogy az ajtónyitás irányának a megfordítását két személy hajtsa végre.

1. A készüléket kapcsolja le és az elektromos hálózatról is válassza le.
2. Vegye le a felső pánt burkolatot, csavarozza ki a három csavart, és vegye le a felső pántot.

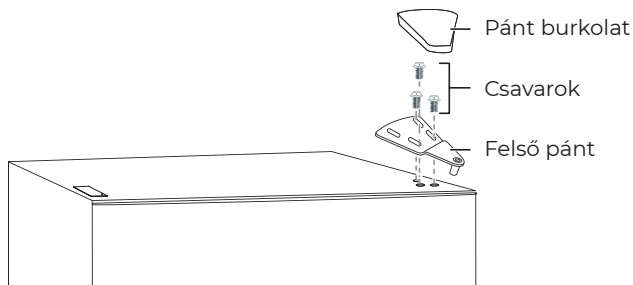

3. Az ajtót óvatosan emelje ki az alsó pántból. Az ajtót tegye félre.
4. Az alsó pántot rögzítő csavarokat csavarozza ki és vegye le az alsó pántot.

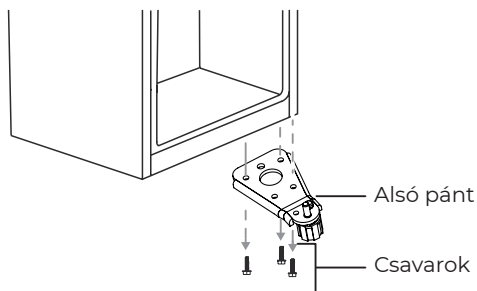

5. Az alsó pánt jobb furatában található menetes csapról csavarozza le az anyát és az alátétet. Húzza ki a menetes csapot.

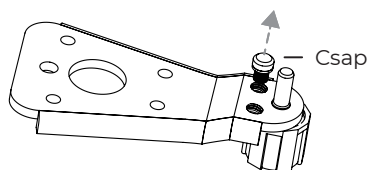

6. A menetes csapot dugja a bal furatba. Az alátétet és az anyát csavarozza vissza a csapra.

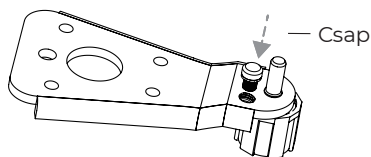

7. Az alsó pántot rögzítse a másik oldalon. A csavarokat jól húzza meg.
8. Az ajtó jobb oldalán alul található ütközőt rögzítő csavart csavarozza ki, Vegye le az ütközőt és szerelje át a másik oldalra.

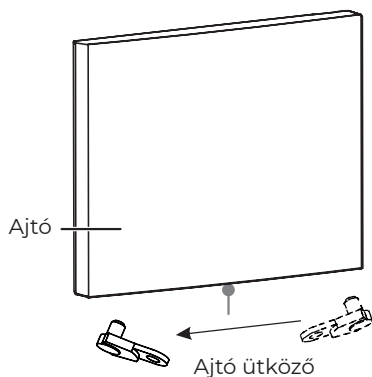

9. Az ajtó felszerelése
10. A perselyt és a dugót az ajtó felső részén cserélje fel. Mindkettőt dugja az ajtóban található furatba.

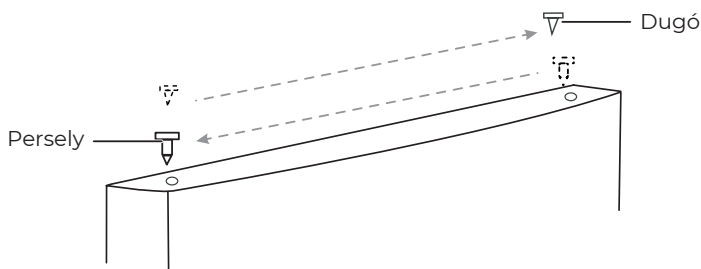

11. A felső pánt furatok takarólemezt vegye le és tegye át a másik oldalra.
12. A felső pántot három csavarral rögzítse. A csavarok végleges meghúzása előtt ellenőrizze le az ajtó nyitását és az ajtó megfelelő zárását (tömítését). A pántra tegye fel a burkolatot.

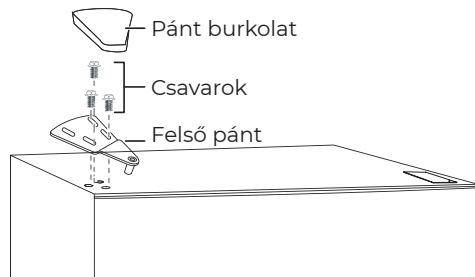

13. **Fogantyú:** A dugókat húzza ki a fogantyúból és csavarozza ki a csavarokat, a másik oldalon is húzza ki a dugókat.
14. Ezeket a dugókat dugja az ajtó másik oldalán található furatokba. A fogantyút tegye a másik oldalon található menetes furatok fölé és csavarokkal rögzítse.

A csavarokat a dugókkal rejtse el.

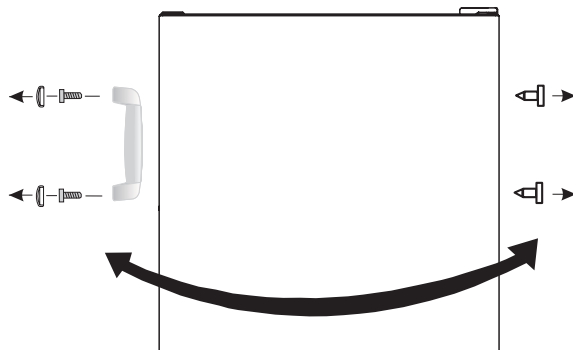

**Megjegyzés:**

Az ajtó felső része legyen egy vonalban a szekrény felső részével. ha az ajtó nincs helyesen beállítva, akkor a tömítés nem fog megfelelő módon tömíteni (nem lesz hatékony a hűtés).

# Termékinformációs adatlap

A BIZOTTSÁG (EU) 2019/2016 FELHATALMAZÁSON ALAPULÓ RENDELETE a hűtőkészülékek energiacímkezéséről

**A szállító neve vagy védjegye:** Siguro

**A szállító címe:** PL - SIGURO, Jankovcova 1522/53 17000 Praha Holešovice Česká republika

**Modellazonosító:** SGR-UF-D310W

**A hűtőkészülék típusa:**

Alacsony zajkibocsátású készülék:	Nem	Kialakítás típusa:	szabadon álló
Bortároló készülék:	Nem	Egyéb hűtőkészülék:	Nem

**Általános termékparaméterek:**

Paraméter		Érték	Paraméter	Érték
Teljes méret (milliméter)	Magasság	1 443	Teljes térfogat (dm <sup>3</sup> vagy liter)	166
	Szélesség	540		
	Mélység	590		
EEI		100	Energiahatékonysági osztály	E
Levegőben terjedő akusztikus zajkibocsátás [1 pW-ra vonatkoztatott dB(A)]		44	A levegőben terjedő akusztikus zajkibocsátás osztálya	D
Éves energiafogyasztás (kWh/év)		209	Klímaosztály:	bővített mérsékelt, mérsékelt, szubtrópusi
Az a környezeti hőmérsékleti minimum (°C), amelyre a hűtőkészülék alkalmas		10	Az a környezeti hőmérsékleti maximum (°C), amelyre a hűtőkészülék alkalmas	38
Téli üzemmód		Nem		

**Rekeszparaméterek:**

Rekeszparaméterek és -értékek				
Rekesztípus	Rekesztérfogat (dm <sup>3</sup> vagy liter)	Az élelmiszerek optimális tárolására szolgáló ajánlott hőmérséklet-beállítás (°C) Ezek a beállítások nem lehet-	Fagyasztókapacitás (kg/24 óra)	Defrosting type (auto-defrost=A, manual defrost=M)



			nek ellen- tmondás- ban a IV. melléklet 3. táblázatában előírt tárolási fel- tételekkel.		
Kamra	Nem	-	-	-	-
Bortároló	Nem	-	-	-	-
Pincerekesz	Nem	-	-	-	-
Frissentartó	Nem	-	-	-	-
Hűtőrekesz	Nem	-	-	-	-
0-csillagos vagy jégké- szítés	Nem	-	-	-	-
1-csillagos	Nem	-	-	-	-
2-csillagos	Nem	-	-	-	-
3-csillagos	Nem	-	-	-	-
4-csillagos	Igen	-	-	-	-
2-csillagos rész	Nem	-	-	-	-
Változtatható hőmér- sékletű rekesz	-	-	-	-	-
<b>4-csillagos rekeszek esetében</b>					
Gyorsfagyasztási lehetőség			Igen		
<b>A fényforrás paraméterei:</b>					
A fényforrás típusa			-		
Energiahatékonysági osztály			-		
<b>A gyártó által vállalt jótállás minimális időtartama: 36 hónap</b>					
<b>Kiegészítő információk:</b>					
Internetes hivatkozás a gyártó honlapjára, ahol az (EU) 2019/2019 bizottsági rendelet mellékletének 4. a) pontjában foglalt információ megtalálható: <a href="http://www.alza.cz">www.alza.cz</a>					

# Termékinformációs adatlap

A BIZOTTSÁG (EU) 2019/2016 FELHATALMAZÁSON ALAPULÓ RENDELETE a hűtőkészülékek energiacímkezéséről

**A szállító neve vagy védjegye:** Siguro

**A szállító címe:** PL - SIGURO, Jankovcova 1522/53 17000 Praha Holešovice Česká republika

**Modellazonosító:** SGR-UF-D310S

**A hűtőkészülék típusa:**

Alacsony zajkibocsátású készülék:	Nem	Kialakítás típusa:	szabadon álló
Bortároló készülék:	Nem	Egyéb hűtőkészülék:	Nem

**Általános termékparaméterek:**

Paraméter		Érték	Paraméter	Érték
Teljes méret (milliméter)	Magasság	1 443	Teljes térfogat (dm <sup>3</sup> vagy liter)	166
	Szélesség	540		
	Mélység	590		
EEI		100	Energiahatékonysági osztály	E
Levegőben terjedő akusztikus zajkibocsátás [1 pW-ra vonatkoztatott dB(A)]		44	A levegőben terjedő akusztikus zajkibocsátás osztálya	D
Éves energiafogyasztás (kWh/év)		209	Klímaosztály:	bővített mérsékelt, mérsékelt, szubtrópusi
Az a környezeti hőmérsékleti minimum (°C), amelyre a hűtőkészülék alkalmas		10	Az a környezeti hőmérsékleti maximum (°C), amelyre a hűtőkészülék alkalmas	38
Téli üzemmód		Nem		

**Rekeszparaméterek:**

Rekeszparaméterek és -értékek				
Rekesztípus	Rekesztérfogat (dm <sup>3</sup> vagy liter)	Az élelmiszerek optimális tárolására szolgáló ajánlott hőmérséklet-beállítás (°C) Ezek a beállítások nem lehet-	Fagyasztókapacitás (kg/24 óra)	Defrosting type (auto-defrost=A, manual defrost=M)

			nek ellen- tmondás- ban a IV. melléklet 3. táblázatában előírt tárolási fel- tételekkel.		
Kamra	Nem	-	-	-	-
Bortároló	Nem	-	-	-	-
Pincerekesz	Nem	-	-	-	-
Frissentartó	Nem	-	-	-	-
Hűtőrekesz	Nem	-	-	-	-
0-csillagos vagy jégké- szítés	Nem	-	-	-	-
1-csillagos	Nem	-	-	-	-
2-csillagos	Nem	-	-	-	-
3-csillagos	Nem	-	-	-	-
4-csillagos	Igen	-	-	-	-
2-csillagos rész	Nem	-	-	-	-
Változtatható hőmér- sékletű rekesz	-	-	-	-	-
<b>4-csillagos rekeszek esetében</b>					
Gyorsfagyasztási lehetőség			Igen		
<b>A fényforrás paraméterei:</b>					
A fényforrás típusa			-		
Energiahatékonysági osztály			-		
<b>A gyártó által vállalt jótállás minimális időtartama: 36 hónap</b>					
<b>Kiegészítő információk:</b>					
Internetes hivatkozás a gyártó honlapjára, ahol az (EU) 2019/2019 bizottsági rendelet mellékletének 4. a) pontjában foglalt információ megtalálható: <a href="http://www.alza.cz">www.alza.cz</a>					



## ENGLISH

The use of the WEEE Symbol indicates that this product should not be treated as household waste. By ensuring this product is disposed of correctly, you will help protect the environment. For more detailed information about the recycling of this product, please contact your local authority, your household waste disposal service provider, or the shop where you purchased the item.

This product meets all of the related basic EU regulation requirements. The EU declaration of conformity is available on [www.alzashop.com/doc](http://www.alzashop.com/doc).

This product sold in the European Union meet the requirements of Directive 2011/65/EU on the restriction of the use of certain hazardous substances in electrical and electronic equipment (RoHS).

## DEUTSCH

Das WEEE-Symbol weist darauf hin, dass dieses Produkt nicht als normaler Haushaltsabfall behandelt werden darf. Indem Sie sicherstellen, dass dieses Produkt ordnungsgemäß entsorgt wird, tragen Sie zum Schutz der Umwelt bei. Für detailliertere Informationen zum Recycling dieses Produkts wenden Sie sich bitte an Ihre lokale Behörde, Ihren Hausmüllentsorgungsdienstleister oder das Geschäft, in dem Sie das Produkt erworben haben. Dieses Produkt erfüllt alle relevanten EU-Vorschriften. Die EU-Konformitätserklärung ist unter [www.alzashop.com/DoC](http://www.alzashop.com/DoC) einsehbar.

Dieses in der Europäischen Union verkaufte Produkt erfüllt die Anforderungen der EU Richtlinie 2011/65/EU zur Beschränkung der Verwendung bestimmter gefährlicher Stoffe in Elektronikgeräten (RoHS)

## ČESKY

Použití symbolu WEEE označuje, že tento výrobek nesmí být považován za domovní odpad. Zajištěním správné likvidace tohoto výrobku pomůžete chránit životní prostředí. Pro podrobnější informace o recyklaci tohoto výrobku se prosím obraťte na místní úřad zabývající se likvidací domovního odpadu, poskytovatele služby zabývající se likvidací domovního odpadu

nebo obchodu, kde jste produkt zakoupili. Tento výrobek splňuje veškeré základní požadavky směrnic EU. EU prohlášení o shodě je k dispozici na [www.alzashop.com/doc](http://www.alzashop.com/doc).

Tento výrobek prodávaný v Evropské unii splňuje požadavky směrnice 2011/65/EU omezující používání některých nebezpečných látek v elektrických a elektronických zařízeních (RoHS).

## SLOVENSKY

Použitie symbolu WEEE označuje, že tento výrobok sa nesmie likvidovať s komunálnym odpadom. Ak výrobok správne zlikvidujete, prispějete k ochrane životného prostredia. Podrobnejšie informácie o recyklácii výrobku získate na miestnom zastupiteľstve, u poskytovateľov služieb likvidácie domového odpadu alebo v predajni, v ktorej ste výrobok zakúpili.

Tento výrobok spĺňa všetky základné požiadavky smerníc EÚ. EÚ Vyhlásenie o zhode je k dispozícii na [www.alzashop.com/doc](http://www.alzashop.com/doc).

Tento výrobok, predávaný v Európskej únii, spĺňa požiadavky smernice 2011/65/EU obmedzujúce používanie niektorých nebezpečných látok v elektrických a elektronických zariadeniach (RoHS).

## MAGYAR

A WEEE szimbólum azt jelzi, hogy ez a termék nem kezelhető háztartási hulladékként. A termék helyes megsemmisítésének biztonságával segít védeni a környezetet. A termék újrahasznosításával kapcsolatos részletesebb információkért, kérjük, forduljon a helyi hatóságokhoz, a háztartási hulladékkezelő szolgáltatóhoz vagy a bolthoz, ahol a terméket megvásárolta. Ez a termék megfelel az összes rá vonatkozó EU-s szabályozási követelménynek. Az EU megfeleléségi nyilatkozata a [www.alzashop.com/DoC](http://www.alzashop.com/DoC) címen érhető el. Az Európai Unióban értékesített termékek megfelelnek az elektromos és elektronikai berendezésekben való egyes veszélyes anyagok használatának korlátozására vonatkozó 2011/65/EU (RoHS) irányelvnek.

CE





R20221128

**SIGURO**

Alza.cz, a. s., Jankovcova 1522/53, 170 00 Prague 7, Czech Republic  
© 2022 Alza.cz, a. s. All Rights Reserved.

[www.siguro.net](http://www.siguro.net)