

SIGURO

Refrigerator

Chladnička
Chladnička
Hűtőszekrény



- CZ** **Návod k použití v originálním jazyce.**
SK Preklad návodu na použitie z originálneho jazyka.
HU A használati utasítás fordítása eredeti nyelvről.

SGR-MB-A160W

SIGURO

| | |
|---|-----------|
| ČESKY | 4 |
| Bezpečnostní informace | 4 |
| Příprava před použitím | 8 |
| Použití | 9 |
| Čištění a údržba | 10 |
| Otočení směru otevírání dvířek | 12 |
| Řešení problémů | 13 |
| SLOVENSKY | 17 |
| Bezpečnostné informácie | 17 |
| Príprava pred použitím | 21 |
| Použitie | 22 |
| Čistenie a údržba | 23 |
| Otočenie smeru otvárania dvierok | 25 |
| Riešenie problémov | 26 |
| MAGYAR | 30 |
| Biztonsági információk | 30 |
| Előkészület a használatához | 34 |
| Használat | 35 |
| Tisztítás és karbantartás | 36 |
| Az ajtónyitás irányának a megváltoztatása | 38 |
| Problémamegoldás | 39 |

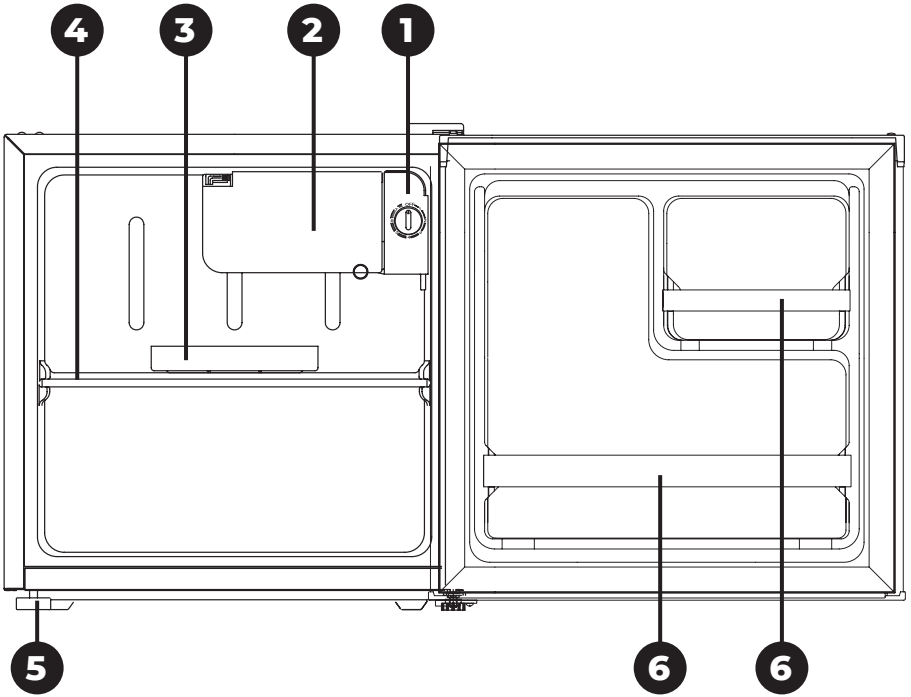

Děkujeme za koupi spotřebiče značky SIGURO. Jsme vděční za vaši důvěru a je nám radostí vám přístroj na dalších stránkách představit a seznámit vás se všemi jeho funkcemi a způsoby použití.

Věříme ve spravedlivou a odpovědnou společnost, a proto spolupracujeme pouze s dodavateli, kteří splňují naše přísná kritéria ochrany zájmu zaměstnanců, prevence jejich zneužívání a férové pracovní podmínky.

Pokud potřebujete pomoci s rozsáhlou údržbou nebo opravou výrobku, která vyžaduje zásah do jeho vnitřních částí, je vám k dispozici náš autorizovaný servis na emailové adrese siguro@alza.cz nebo operátoři na infolince prodejce. Pro vaše pohodlí při řešení jakýchkoliv problémů s výrobkem jsme tato kontaktní místa sjednotili a výše uvedené kontakty lze využít i případě veškerých reklamací nebo pozáručního servisu.

BEZPEČNOSTNÍ INFORMACE



Před použitím si prosím pozorně přečtete tento manuál a uschovejte ho pro budoucí použití.

1. Tento spotřebič mohou používat děti ve věku 8 let a starší a osoby se sníženými fyzickými, smyslovými nebo mentálními schopnostmi nebo nedostatkem zkušeností a znalostí, pokud jsou pod dozorem nebo byly poučeny o používání spotřebiče bezpečným způsobem a rozumí případným nebezpečím.
2. Děti si se spotřebičem nesmějí hrát.
3. Čištění a údržbu prováděnou uživatelem nesmějí provádět děti bez dozoru.
4. Jestliže je napájecí přívod poškozen, musí být nahrazen výrobcem, jeho servisním technikem nebo podobně kvalifikovanou osobou, aby se zabránilo vzniku nebezpečné situace.



UPOZORNĚNÍ: NEBEZPEČÍ OHNĚ!

5. Děti ve věku 3 až 8 let mohou vkládat a vyjímat potraviny ze spotřebiče.
6. **VÝSTRAHA:** Větrací otvory v krytu spotřebiče nebo v jeho konstrukce je nutné udržovat volné.
7. **VÝSTRAHA:** K urychlení odmrazovacího procesu nepoužívejte žádná mechanická zařízení nebo jiné prostředky než ty, které výrobce doporučuje.
8. **VÝSTRAHA:** Nepoškozujte chladicí obvod.
9. **VÝSTRAHA:** Nepoužívejte elektrické spotřebiče v prostoru pro uchování potravin, pokud se nejedná o typy doporučené výrobcem.
10. V tomto spotřebiči neukládejte výbušné látky, jako jsou spreje s hořlavým

hnacím plynem.

11. Tento spotřebič je určen pro použití v domácnosti a podobných prostorech, jako jsou:
 - kuchyňské kouty v obchodech, kancelářích a ostatních pracovištích;
 - spotřebiče používané hosty v hotelích, motelech a jiných obytných prostředích;
 - spotřebiče používané v podnicích zajišťujících nocleh se snídaní;
 - spotřebič používané ve stravovacích a podobných neprodejních prostředích.
12. Tento spotřebič je určen jako volně stojící. Není určen jako zabudovaný ani připevněný.
13. Používejte tento spotřebič pouze podle pokynů uvedených v tomto návodu. Tím zajistíte bezpečné uchování potravin.
14. Aby se zabránili kontaminaci potravin, dodržujte následující doporučení:
 - Otevření dvírek na dlouhou dobu může způsobit výrazné zvýšení teploty v prostorách spotřebiče.
 - Pravidelně čistěte povrchy, které mohou přijít do styku s potravinami a přístupné drenážní systémy.
 - Vyčistěte vodní nádobky, pokud nebyly používány po dobu 48 hodin. Propláchněte vodní systém připojený k přívodu vody, pokud voda neprotékala po dobu 5 dnů.
 - Syrové maso a ryby ukládejte do chladničky ve vhodných obalech, tak aby nebyly v kontaktu s jinými potravinami nebo na ně nekapaly.
 - Dvouhvězdičkové mrazicí prostory jsou vhodné pro ukládání předem zmrazených potravin, uložení nebo k výrobě zmrzliny a výrobě kostek ledu.
 - Jedno, dvou a tříhvězdičkové prostory nejsou vhodné pro mražení čerstvých potravin.
 - Pokud necháváte chladicí spotřebič prázdný po dlouhou dobu, vypněte jej, odmrazte, vyčistěte, vysušte a nechte dvířka otevřená, aby se zabránili tvorbě plísní uvnitř spotřebiče.
15. **VÝSTRAHA:** Při umísťování spotřebiče se musí zajistit, aby napájecí přívod nebyl zachycen nebo poškozen.
16. **VÝSTRAHA:** Neumísťujte vícenásobné přenosné zásuvky nebo přenosné prodlužovací přívody na zadní stranu spotřebiče.
17. **VAROVÁNÍ:** Je nebezpečné pro kohokoli jiného, než je kvalifikovaný servisní technik, provádět servis nebo opravy, které zahrnují odstranění krytu. Abyste zabránili riziku úrazu elektrickým proudem, neopravujte spotřebič sami.
18. Nádobky s hořlavými plyny nebo tekutinami mohou při nízkých teplotách unikat.
19. Do prostoru mrazáku nikdy nevkládejte sycené ani perlivé nápoje, lahve ani plechovky.
20. Nanuky i zmrzlina mohou způsobit omrzliny, pokud je budete konzumovat ihned po vyjmutí z mrazáku. Před konzumací vždy vyčkejte alespoň 5 minut.
21. Nedotýkejte se potravin v mrazáku mokřýma nebo vlhkýma rukama. Mohlo by dojít ke zranění pokožky nebo vzniku omrzlin.

22. Zajistěte, aby děti nemanipulovali s ovládacími prvky.
23. Spotřebič je těžký. Budte zvláště opatrní při manipulaci se spotřebičem. Doporučujeme, aby manipulaci prováděli dvě osoby.
24. Je nebezpečné jakýmkoli způsobem provádět úpravy nebo modifikace spotřebiče.
25. **VÝSTRAHA:** Chladicí spotřebiče – zejména chladnička s mrazničkou typu I – nemusí fungovat správně (může hrozit rozmrazení obsahu nebo příliš vysoké teploty v oddílu pro mražené potraviny), pokud jsou umístěny po delší dobu pod spodní hranicí teplotního rozsahu, pro který je chladicí spotřebič určen.
26. **VÝSTRAHA:** Dvířka a víka, která jsou vybavena zámkem, je důležité, aby byly klíče od zámku uchovávány mimo dosah dětí v dostatečné vzdálenosti od spotřebiče, aby se děti nemohly ve spotřebiči zamknout.
27. **VÝSTRAHA:** Chladivo ve spotřebiči a izolační materiál vyžaduje zvláštní zacházení při likvidaci spotřebiče.

Elektrické zapojení

1. Tento spotřebič musí být zapojen do řádně uzemněné zásuvky o napětí 220–240 V ~ 50 Hz. Před zapojením spotřebiče do síťové zásuvky se ujistěte, že napětí v zásuvce odpovídá napětí na typovém štítku.
2. Spotřebič je určen pro použití s měničem napětí.
3. Napájecí přívod musí být veden za spotřebičem. Neměl by být odrytý ani viset, aby se zabránili vzniku náhodnému zranění.
4. Nikdy neodpojujte spotřebič od síťové zásuvky tahem na napájecí přívod. Vždy jej odpojujte tahem za vidlici.
5. Nepoužívejte prodlužovací kabel, mohlo by to negativně ovlivnit výkon spotřebiče. Pokud je napájecí přívod krátký, obraťte se na kvalifikovaného elektrikáře nebo servisního technika, aby instaloval síťovou zásuvku do blízkosti spotřebiče.

Klimatická třída

Informace o klimatické třídě je uvedena na typovém štítku spotřebiče. Udává informace o teplotách (teploty místnosti, ve které je spotřebič umístěn), při kterých je provoz spotřebiče optimální.

| Klimatická třída | Rozsah okolní teploty |
|------------------|-----------------------|
| SN | Od + 10 °C do 32 °C |
| N | Od + 16 °C do 32 °C |
| ST | Od + 16 °C do 38 °C |
| T | Od + 16 °C do 43 °C |

Je třeba přizpůsobit nastavení provozní teploty spotřebiče v závislosti na klimatické třídě, okolní teplotě, četnosti otevírání dveří apod. Pokud budete provozovat spotřebič v klimatické třídě, pro kterou není spotřebič určen, nemusí spotřebič fungovat správně.

Chladivo R600a

Chladivo R600a a izolační materiál cyklo pentan, které se používají v chladicích zařízeních, jsou látky šetrné k životnímu prostředí, neškodí ozónové vrstvě a mají velmi malý dopad na globální oteplování. Nicméně chladivo R600a, které je obsaženo v chladicím obvodu, je hořlavé. Během přepravy, instalaci nebo jinou manipulací se spotřebičem dbejte zvýšené opatrnosti, abyste nepoškodili chladicí obvod, aby nedošlo k úniku chladiva nebo chladicích plynů. Pokud by došlo k poškození chladicího obvodu a úniku chladiva nebo chladicích plynů, neprodleně uhasťte jakýkoli zdroj otevřeného ohně a otevřete okna.

Spotřebiče, které obsahují chladivo a chladicí plyny, musí být ekologicky a odborně zlikvidovány. Nesprávná likvidace může způsobit poranění, vznícení nebo vznik jiné nebezpečné situace. S chladivem a chladicími plyny může manipulovat pouze kvalifikovaná osoba s platnou certifikací. Před likvidací se ujistěte, že není chladicí obvod poškozený.

- 1 Termostat
- 2 Mrazicí přihrádka
- 3 Odkapávací tácek
- 4 Police
- 5 Zásuvka
- 6 Nastavitelné nohy
- 7 Dveřní přihrádky



| | |
|--|--------------------|
| Jmenovité napětí | 220–240 V ~ |
| Jmenovitá frekvence | 50 Hz |
| Jmenovitý proud | 0,5 A |
| Spotřeba energie E16 | 0,092 kWh/24 h |
| Spotřeba energie E32 | 0,344 kWh/24 h |
| Celkový užitečný objem | 46 l |
| Klimatická třída | N/ST |
| Typ chladiva / hmotnost chladiva | R600a/17 g |
| Třída ochrany proti úrazu elektrickým proudem | I třída |
| Pěnová izolace | Cyklo pentan |
| Rozměry | 496 x 470 x 447 mm |
| Hmotnost | 14 kg |

PŘÍPRAVA PŘED POUŽITÍM

Vybalení spotřebiče

Opatrně chladničku vybalte a odstraňte z ní veškeré pásky, štítky nebo jiné fólie.

Výběr místa instalace

Chladnička musí být instalována na pevném a rovném povrchu v dostatečné vzdálenosti od síťové zásuvky. Neinstalujte chladničku na koberce, rohožky nebo jiný podobný materiál, to může způsobit nežádoucí vibrace a nadměrný hluk.

V případě potřeby chladničku vyrovnejte. K vyrovnání slouží nastavitelné nohy. Jejich vyšroubováním nebo zašroubováním chladničku vyrovnejte. Je důležité, aby byla chladnička vyrovnaná, neboť to může způsobit nežádoucí vibrace a nadměrný hluk. Okolo chladničky je třeba zajistit dostatečný volný prostor pro správnou cirkulaci vzduchu (5 cm vzadu a 10 cm po stranách).

Neinstalujte chladničku do blízkosti sporáku, topení nebo jiných zdrojů tepla. Zabraňte tomu, aby byla chladnička vystavena přímému slunečnímu svitu.

Chladničku neinstalujte do vlhkých nebo prašných místností. Nikdy nezakrývejte ventilační otvory.

Chladnička může způsobit rušení rádiových zařízení nebo televize. Ujistěte se, že je chladnička umístěna v dostatečné vzdálenosti od těchto zařízení.

Čištění před použitím

Před prvním použitím, nebo pokud jste chladničku nepoužívali delší dobu, vyčistěte vnitřní prostor a veškeré police a přihrádky čistou vodou, příp. do vody přidejte trochu bílého octa. Nikdy nepoužívejte žádné čisticí prostředky, rozpouštědla, benzín apod., neboť byste mohli poškodit povrchovou úpravu a chladničku nenávratně poškodit.

Doba stání

Po instalaci a vyčištění vyčkejte alespoň 1 hodinu před zapojením vidlice do síťové zásuvky, abyste zajistili její správný provoz. Během této doby se chladivo rovnoměrně v obvodu rozloží.

Připojení ke zdroji napájení

Vložte vidlici napájecího přívodu do řádné uzemněné síťové zásuvky. Termostat nastavte na hodnotu 4 a zavřete dvířka. Vyčkejte asi 1 hodinu a zkontrolujte, zdali teplota uvnitř chladničky klesla. Vyčkejte asi 3 až 4 hodiny, než do chladničky vložíte potraviny.

POUŽITÍ

Nastavení teploty

Teplotu nastavujete pomocí termostatu v rozmezí 1 až 7, kde hodnota „1“ představuje nejvyšší teplotu a hodnota „7“ nejnižší teplotu. Doporučené nastavení je 4.

Pokud chcete chladničku vypnout, otočte termostatem na hodnotu „OFF“.

Teplota uvnitř chladničky je ovlivněna okolní teplotou, četností otevírání dvířek a množstvím uložených potravin.

Pokud se ve vnitřním prostoru chladničky tvoří ledová křusta, zvyšte teplotu.

Skladování potravin

Studený vzduch cirkuluje v celém prostoru chladničky, a teplota je tak různých částech chladničky odlišná, a proto různé druhy potravin by měly být umístěny na různých místech.

Potraviny ukládejte do chladničky v původním obalu nebo ve vzduchotěsných nádobách, aby se zabránilo vzniku nepříjemného zápachu nebo případné kontaminaci.

V prostoru chladničky skladujte čerstvé potraviny, jako jsou vařená jídla, nápoje, vejce, mléčné výrobky apod. V zásuvce skladujte zeleninu a ovoce. V prostoru mrazicí přihrádky skladujte zmrzlinu, nanuky, led, příp. mražené potraviny ke krátkodobému skladování.

Umístění potravin v chladničce

| | |
|-----------------------------|---|
| Přihrádky ve dveřích | Nápoje, džemy, dochucovadla (např. hořčice) |
| Horní police | Maso, drůbež nebo ryby, masné výrobky, hotová jídla apod. |

Při nákupu potravin:

- Abyste zabránili plýtvání, vytvořte si nákupní seznam a nakupujte pouze přiměřené množství.
- Kontrolujte vždy datum spotřeby uvedený na obale.
- Kontrolujte stav obalu, aby nebyl poškozený.
- Zvláště u ovoce a zeleniny kontrolujte jejich vzhled a vůni. Nakupujte pouze „bezvadné“ ovoce a zeleninu.
- Mražené potraviny vkládejte do nákupního košíku jako poslední a použijte speciální tašky pro převoz mražených potravin.

Při skladování potravin:

- Pravidelně kontrolujte stav skladovaných potravin a včas je zkonsumujte.
- Potraviny, které pravidelně konzumujete nebo používáte, umístěte dopředu. Zkrátíte tím dobu, po kterou jsou dvířka otevřená.
- Rozmražené nebo částečně rozmražené potraviny již znovu nezamrazujte.
- Rozmražené maso tepelně zpracujte.
- V chladničce neskladujte příliš mnoho potravin. Zajistěte okolo potravin volný prostor, aby mohl studený vzduch volně proudit.
- Teplé potraviny nechte před jejich vložením do chladničky vychladnout.
- Neotevírejte dvířka chladničky příliš často.
- Skladujte v chladničce pouze ty potraviny, které jsou určeny ke skladování v chladničce. Některé potraviny, zvláště ovoce nebo zelenina, nevyžadují skladování v chladničce.

ČIŠTĚNÍ A ÚDRŽBA

Udržujte chladničku v čistotě. Zbytky jídel nebo potravin mohou v chladničce způsobit nepříjemný zápach. Doporučujeme police, zásuvku a přihrádky čistit alespoň jednou za měsíc.

Běžná údržba

Z prostoru chladničky, s výjimkou mrazicí přihrádky, vyjměte všechny potraviny a poté police, zásuvku a přihrádky. Omyjte tyto části v teplé vodě s trochou kuchyňského saponátu, opláchněte a otřete dosucha.

Vnitřní prostor chladničky otřete čistou utěrkou mírně navlhčenou v čisté a vlažné vodě. Otřete dosucha.

Otřete těsnění okolo dvířek chladničky měkkou utěrkou mírně navlhčenou v teplé vodě.

Vnější povrch chladničky otřete měkkou utěrkou mírně navlhčenou v teplé vodě s trochou kuchyňského saponátu.

Odstraňte prach ze zadní stěny chladničky. Můžete použít vysavač s nasazenou kartáčovou hubicí a nastaveným nízkým výkonem.

**Varování:**

K čištění nepoužívejte hrubé čisticí prostředky, alkalické prostředky, rozpouštědla, benzín atd. Používejte pouze měkkou houbičku nebo utěrku. Nepoužívejte drátěnky ani jiné materiály, které by mohly způsobit poškrábání povrchu.

Odmrazování

Otočte termostat do pozice OFF a odpojte vidlici od síťové zásuvky.

Vyjměte všechny potraviny z mrazicí přihrádky i z chladničky. Nechte dvířka přihrádky otevřená. Potraviny doporučujeme zabalit do utěrky a vložit do nákupních tašek určených pro přepravu mražených potravin. Uložte potraviny do nejchladnější místnosti v bytě nebo domě, příp. ven do stínu, pokud jsou teploty venku nízké.

Opatrně odstraňte námrazu. Můžete použít plastovou škrabku k odstranění námrazy.

Nepoužívejte žádné ostré předměty. Otřete vnitřní prostor přihrádky dosucha.

Opatrně vyjměte odkapávací táce a vylijte z něj vodu. Opláchněte čistou vodou a otřete dosucha.

Vložte zpět potraviny, zapojte vidlici do síťové zásuvky a nastavte termostat.

Doba odmrazování by měla být co nejkratší, aby nedošlo k úplnému nebo částečnému rozmrazení potravin.

**Varování:**

Nikdy neponořujte spotřebič, napájecí přívod ani vidlici od vody ani jiné tekutiny.

Vypnutí chladničky na delší dobu

Pokud nebudete chladničku delší dobu používat, otočte termostat do pozice OFF a odpojte vidlici od síťové zásuvky. Vyčistěte vnitřní prostor, včetně mrazicí přihrádky, podle pokynů výše.

Nechte dvířka otevřená, aby nedošlo k tvorbě nežádoucího pachu.

OTOČENÍ SMĚRU OTEVÍRÁNÍ DVÍŘEK

Doporučujeme, aby otočení směru otevírání dvířek prováděli dvě osoby.

1. Ujistěte se, že je chladnička vypnutá a vidlice napájecího přívodu je odpojena od síťové zásuvky.
2. Odstraňte plastovou krytku horního závěsu
3. Vyšroubujte šrouby horního závěsu dvířek a opatrně jej vyjměte.
4. Opatrně zdvihněte dvířka, abyste je uvolnili z dolního závěsu. Dvířka uložte stranou. Vyšroubujte šrouby dolního závěsu, odstraňte dolní závěs a vyjměte nastavitelnou nohu.
5. Dolní závěs nainstalujte na druhou stranu. Ujistěte se, že jsou šrouby správně dotaženy, a poté instalujte nastavitelnou nohu.
6. Vyjměte dveřní průchodku a krytku otvoru ve dvířkách a prohodte je mezi sebou.
7. Ze spodní části dvířek opatrně odstraňte krytku otvoru pro čep závěsu. Krytku nasadte na otvor na druhé straně (tam, co byl původně čep spodního závěsu).
8. Opatrně nasadte dvířka chladničky na spodní závěs. Pomocí šroubů zajistěte horní závěs. Než šrouby dotáhnete, ujistěte se, že jdou dvířka správně dovírat a jsou vyrovnaná. Nasadte plastovou krytku.

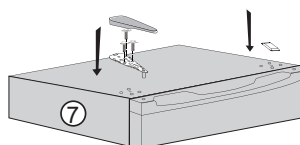
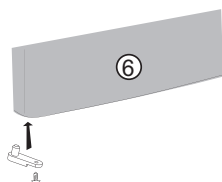
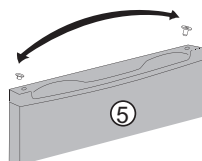
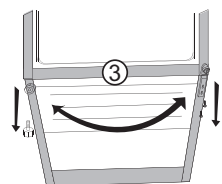
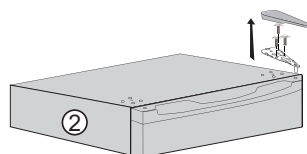
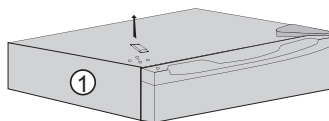

ŘEŠENÍ PROBLÉMŮ

| Problém | Příčina | Řešení |
|----------------------------------|--|---|
| Chladnička nechladí. | Vidlice není zapojena v síťové zásuvce nebo je špatně zapojena. | Zapojte správně vidlici do síťové zásuvky. |
| | Je spadlý jistič nebo vyhořelá pojistka. | Zkontrolujte jistič a pojistky. |
| | Došlo k přerušení dodávky elektrické energie. | Omezte otevírání dvířek a vyčkejte na obnovu dodávky. |
| | Chladnička je instalována na nevhodném místě. | Ujistěte se, že chladnička není vystavena přímému slunečnímu světlu, zdroji tepla. Pokud bude instalována na místě, kde teplota klesá pod 10 °C, poté nemusí vnitřní chladicí obvod fungovat správně. |
| Chladnička vydává nezvyklý hluk. | Chladnička není vyrovnaná. | Vyrovnejte chladničku pomocí nohou. |
| | Chladnička se dotýká stěny. | Odtáhněte chladničku od stěny. |
| Chladnička nedostatečně chladí. | V chladničce je příliš mnoho potravin nebo jste vložili horké potraviny. | Zkontrolujte, zda všechny potraviny jsou určeny ke skladování v chladničce. Teplé potraviny nechte vychladnout před vložením do chladničky. |
| | Otevíráte příliš často dvířka. | Omezte otevírání dvířek. |
| | Chladnička je vystavena přímému slunečnímu svítu nebo jinému zdroji tepla. | Přemístěte chladničku. |
| | Okolo chladničky není dostatečný prostor na dostatečnou cirkulaci vzduchu. | Přemístěte chladničku. |
| | Nastavili jste příliš vysokou teplotu. | Snižte nastavenou teplotu. |

| Problém | Příčina | Řešení |
|------------------------------------|---|---|
| V chladničce je nepříjemný zápach. | V chladničce jsou zkažené potraviny. | Vyhodte zkažené potraviny. |
| | Chladničku je třeba vyčistit. | Vyčistěte vnitřní prostor chladničky. |
| | Potraviny se silným aroma-tem jsou nedostatečně zabaleny. | Zkontrolujte takové potraviny a vložte je do vzduchotěsné nádoby. |

Pokud problém není uveden v tabulce výše nebo se problém nepodařilo vyřešit, vypněte spotřebič, odpojte zástrčku přívodního kabelu od síťové zásuvky a obraťte se na autorizované servisní středisko.

Informační list výrobku

NAŘÍZENÍ KOMISE V PŘENESENÉ PRÁVOMOCI (EU) 2019/2016 o uvádění spotřeby energie na energetických štítcích chladicích spotřebičů

Název nebo ochranná známka dodavatele: Siguro

Adresa dodavatele: Alza a.s., Jankovcova 1522/53 17000 Praha Holešovice Česká republika

Identifikační značka modelu: SGR-MB-A160W

Typ chladicího spotřebiče:

| | | | |
|--------------------------------|----|--------------------------|---------------|
| Nízkohlučný spotřebič: | Ne | Konstrukční typ: | volně stojící |
| Spotřebič pro uchovávání vína: | Ne | Jiný chladicí spotřebič: | Ne |

Obecné parametry výrobku:

| Parametr | Hodnota | Parametr | Hodnota |
|--|-------------|--|--------------------------------|
| Celkové rozměry (v mm) | Výška 496 | Celkový objem (v dm ³ nebo l) | 46 |
| | Šířka 470 | | |
| | Hloubka 447 | | |
| EEL | 100 | Třída energetické účinnosti | E |
| Úroveň emisí hluku šířeného vzduchem (v dB(A) re 1 pW) | 39 | Třída emisí hluku šířeného vzduchem | C |
| Roční spotřeba energie (v kWh/rok) | 80 | Klimatická třída: | mírné pásmo, subtropické pásmo |
| Minimální teplota okolí (ve °C), pro kterou je chladicí spotřebič vhodný | 16 | Maximální teplota okolí (ve °C), pro kterou je chladicí spotřebič vhodný | 38 |
| Zimní nastavení | Ne | | |

Parametry prostorů:

| | | Parametry a hodnoty prostorů | | | |
|-----------------|----|---|--|--------------------------|--|
| Typ prostoru | | Objem prostoru (v dm ³ nebo l) | Doporučené nastavení teploty pro optimalizované uchovávání potravin (ve °C) Tato nastavení nesmějí být v rozporu s podmínkami uchovávání stanovenými v příloze IV tabulce 3 | Mrazicí výkon (v kg/24h) | Defrosting type (auto-defrost=A, manual defrost=M) |
| Spíž | Ne | - | - | - | - |
| Uchovávání vína | Ne | - | - | - | - |

| | | | | | |
|---|-----|---|---|---|---|
| S mírnou teplotou | Ne | - | - | - | - |
| Čerstvé potraviny | Ano | - | - | - | - |
| Zchlazovací | Ne | - | - | - | - |
| Bez označení hvězdičkou nebo pro výrobu ledu | Ne | - | - | - | - |
| Označený jednou hvězdičkou | Ne | - | - | - | - |
| Označený dvěma hvězdičkami | Ne | - | - | - | - |
| Označený třemi hvězdičkami | Ne | - | - | - | - |
| Označený čtyřmi hvězdičkami | Ne | - | - | - | - |
| Oddíl označený dvěma hvězdičkami | Ne | - | - | - | - |
| Prostor s nastavitelnou teplotou | - | - | - | - | - |
| Parametry zdroje světla: | | | | | |
| Typ zdroje světla | | | - | | |
| Třída energetické účinnosti | | | - | | |
| Minimální doba trvání záruky nabízená výrobcem: 36 měsíců | | | | | |
| Další informace: | | | | | |
| Odkaz na internetové stránky výrobce, kde lze nalézt informace podle bodu 4 písm. a) přílohy nařízení Komise (EU) 2019/2019: www.siguro.cz | | | | | |

Ďakujeme za kúpu spotrebiča značky SIGURO. Sme vdáční za vašu dôveru a je nám radosťou vám prístroj na ďalších stránkach predstaviť a oboznámiť vás so všetkými jeho funkciami a spôsobmi použitia.

Veríme v spravodlivú a zodpovednú spoločnosť, a preto spolupracujeme iba s dodávateľmi, ktorí spĺňajú naše prísne kritériá ochrany záujmu zamestnancov, prevencie ich zneužívania a férové pracovné podmienky.

Ak potrebujete pomôcť s rozsiahlou údržbou alebo opravou výrobku, ktorá vyžaduje zásah do jeho vnútorných častí, je vám k dispozícii náš autorizovaný servis na e-mailovej adrese siguro@alza.cz alebo operátori na infolinke predajcu. Pre vaše pohodlie pri riešení akýchkoľvek problémov s výrobkom sme tieto kontaktné miesta zjednotili a vyššie uvedené kontakty je možné využiť aj prípade všetkých reklamácií alebo pozáručného servisu.

BEZPEČNOSTNÉ INFORMÁCIE



Pred použitím si, prosím, pozorne prečítajte tento manuál a uschovajte ho na budúce použitie.

1. Tento spotrebič môžu používať deti vo veku 8 rokov a staršie a osoby so zníženými fyzickými, zmyslovými alebo mentálnymi schopnosťami alebo nedostatkom skúseností a znalostí, ak sú pod dozorom alebo boli poučené o používaní spotrebiča bezpečným spôsobom a rozumejú prípadným nebezpečenstvám.
2. Deti sa so spotrebičom nesmú hrať.
3. Čistenie a údržbu vykonávanú používateľom nesmú vykonávať deti bez dozoru.
4. Ak je napájací prívod poškodený, musí ho nahradiť výrobca, jeho servisný technik alebo podobne kvalifikovaná osoba, aby sa zabránilo vzniku nebezpečnej situácie.



UPOZORNENIE: NEBEZPEČENSTVO OHŇA!

5. Deti vo veku 3 až 8 rokov môžu vkladať a vyberať potraviny zo spotrebiča.
6. **VÝSTRAHA:** Vetracie otvory v kryte spotrebiča alebo v jeho konštrukcii je nutné udržiavať voľné.
7. **VÝSTRAHA:** Na urýchlenie odmrázovacieho procesu nepoužívajte žiadne mechanické zariadenia alebo iné prostriedky než tie, ktoré výrobca odporúča.
8. **VÝSTRAHA:** Nepoškodzuje chladiaci obvod.
9. **VÝSTRAHA:** Nepoužívajte elektrické spotrebiče v priestore na uchovanie potravín, ak nejde o typy odporúčané výrobcom.
10. V tomto spotrebiči neukladajte výbušné látky, ako sú spreje s horľavým

hnacím plynom.

11. Tento spotrebič je určený na použitie v domácnosti a podobných priestoroch, ako sú:
 - kuchynské kúty v obchodoch, kanceláriách a ostatných pracoviskách;
 - spotrebiče používané hosťami v hoteloch, motelloch a iných obytných prostrediach;
 - spotrebiče používané v podnikoch zaistujúcich nocľah s raňajkami;
 - spotrebiče používané v stravovacích a podobných nepredajných prostrediach.
12. Tento spotrebič je určený ako voľne stojaci. Nie je určený ako zabudovaný ani pripevnený.
13. Používajte tento spotrebič iba podľa pokynov uvedených v tomto návode. Tým zaistíte bezpečné uchovanie potravín.
14. Aby sa zabránilo kontaminácii potravín, dodržujte nasledujúce odporúčania:
 - Otvorenie dvierok na dlhý čas môže spôsobiť výrazné zvýšenie teploty v priestoroch spotrebiča.
 - Pravidelne čistite povrchy, ktoré môžu prísť do styku s potravinami a prístupné drenážne systémy.
 - Vyčistite vodné nádoby, ak sa nepoužívali 48 hodín. Prepláchnite vodný systém pripojený k prívodu vody, ak voda nepretekala 5 dní.
 - Surové mäso a ryby ukladajte do chladničky vo vhodných obaloch tak, aby neboli v kontakte s inými potravinami alebo na ne nekvapkali.
 - Dvojhviezdičkové mraziace priestory sú vhodné na ukladanie vopred zmrazených potravín, uloženie alebo na výrobu zmrzliny a výrobu kociek ľadu.
 - Jedno-, dvoj- a trojhviezdičkové priestory nie sú vhodné na mrazenie čerstvých potravín.
 - Ak nechávate chladiaci spotrebič prázdny na dlhý čas, vypnite ho, odmrzte, vyčistite, vysušte a nechajte dvierka otvorené, aby sa zabránilo tvorbe plesní vnútri spotrebiča.
15. **VÝSTRAHA:** Pri umiestňovaní spotrebiča sa musí zaistiť, aby napájací prívod nebol zachytený alebo poškodený.
16. **VÝSTRAHA:** Neumiestňujte viacnásobné prenosné zásuvky alebo prenosné predlžovacie prívody na zadnú stranu spotrebiča.
17. **VAROVANIE:** Je nebezpečné pre kohokoľvek iného, než je kvalifikovaný servisný technik, vykonávať servis alebo opravy, ktoré zahŕňajú odstránenie krytu. Aby ste zabránili riziku úrazu elektrickým prúdom, neopravujte spotrebič sami.
18. Nádoby s horľavými plynmi alebo tekutinami môžu pri nízkych teplotách unikať.
19. Do priestoru mrazničky nikdy nekladajte sýtené ani perlivé nápoje, fľaše ani plechovky.
20. Nanuky aj zmrzlina môžu spôsobiť omrzliny, ak ich budete konzumovať ihneď po vybratí z mrazničky. Pred konzumáciou vždy vyčkejte aspoň 5 minút.
21. Nedotýkajte sa potravín v mrazničke mokkými alebo vlhkými rukami. Mohlo by dôjsť k zraneniu pokožky alebo vzniku omrzlín.

22. Zaistite, aby deti nemanipulovali s ovládacími prvkami.
23. Spotrebič je ťažký. Buďte obzvlášť opatrní pri manipulácii so spotrebičom. Odporúčame, aby manipulovali dve osoby.
24. Je nebezpečné akýmkoľvek spôsobom vykonávať úpravy alebo modifikácie spotrebiča.
25. **VÝSTRAHA:** Chladiace spotrebiče – najmä chladnička s mrazničkou typu I – nemusia fungovať správne (môže hroziť rozmrazenie obsahu alebo príliš vysoké teploty v oddiele na mrazené potraviny), ak sú umiestnené dlhší čas pod spodnou hranicou teplotného rozsahu, pre ktorý je chladiaci spotrebič určený.
26. **VÝSTRAHA:** Pri dvierkach a vekách, ktoré sú vybavené zámkom, je dôležité, aby sa kľúče od zámku uchovávali mimo dosahu detí v dostatočnej vzdialenosti od spotrebiča, aby sa deti nemohli v spotrebiči zamknúť.
27. **VÝSTRAHA:** Chladivo v spotrebiči a izolačný materiál vyžaduje zvláštne zaobchádzanie pri likvidácii spotrebiča.

Elektrické zapojenie

1. Tento spotrebič musí byť zapojený do riadne uzemnenej zásuvky s napätím 220 – 240 V ~ 50 Hz. Pred zapojením spotrebiča do sieťovej zásuvky sa uistite, že napätie v zásuvke zodpovedá napätiu na typovom štítku.
2. Spotrebič je určený na použitie s meničom napätia.
3. Napájací prívod sa musí viesť za spotrebičom. Nemal by byť odkrytý ani visieť, aby sa zabránilo vzniku náhodného zranenia.
4. Nikdy neodpájajte spotrebič od sieťovej zásuvky ťahom za napájací prívod. Vždy ho odpájajte ťahom za vidlicu.
5. Nepoužívajte predlžovací kábel, mohlo by to negatívne ovplyvniť výkon spotrebiča. Ak je napájací prívod krátky, obráťte sa na kvalifikovaného elektrikára alebo servisného technika, aby inštaloval sieťovú zásuvku do blízkosti spotrebiča.

Klimatická trieda

Informácia o klimatickej triede je uvedená na typovom štítku spotrebiča. Udáva informácie o teplotách (teploty miestnosti, v ktorej je spotrebič umiestnený), pri ktorých je prevádzka spotrebiča optimálna.

| Klimatická trieda | Rozsah okolitej teploty |
|-------------------|-------------------------|
| SN | Od +10 °C do 32 °C |
| N | Od 16 °C do 32 °C |
| ST | Od 16 °C do 38 °C |
| T | Od 16 °C do 43 °C |

Je potrebné prispôbiť nastavenie prevádzkovej teploty spotrebiča v závislosti od klimatickej triedy, okolitej teploty, častosti otvárania dverí a pod. Ak budete prevádzkovať spotrebič v klimatickej triede, pre ktorú nie je spotrebič určený, nemusí spotrebič fungovať správne.

Chladivo R600a

Chladivo R600a a izolačný materiál cyklopentán, ktoré sa používajú v chladiacich zariadeniach, sú látky šetrné k životnému prostrediu, neškodia ozónovej vrstve a majú veľmi malý dopad na globálne otepľovanie. Chladivo R600a, ktoré sa nachádza v chladiacom obvode, je horľavé. Počas prepravy, inštalácie alebo inej manipulácie so spotrebičom dbajte na zvýšenú opatrnosť, aby ste nepoškodili chladiaci obvod, aby nedošlo k úniku chladiva alebo chladiacich plynov. Ak by došlo k poškodeniu chladiaceho obvodu a úniku chladiva alebo chladiacich plynov, bezodkladne uhasťe akýkoľvek zdroj otvoreného ohňa a otvorte okná.

Spotrebiče, ktoré obsahujú chladivo a chladiace plyny, sa musia ekologicky a odborne zlikvidovať. Nesprávna likvidácia môže spôsobiť poranenie, vznietenie alebo vznik inej nebezpečnej situácie. S chladivom a chladiacimi plynmi môže manipulovať iba kvalifikovaná osoba s platnou certifikáciou. Pred likvidáciou sa uistite, že nie je chladiaci obvod poškodený.

- 1 Termostat
- 2 Mraziaca priehradka
- 3 Odkvapkovávací tácka
- 4 Police
- 5 Zásuvka
- 6 Nastaviteľné nohy
- 7 Dverné priehradky



| | |
|--|--------------------|
| Menovité napätie | 220 – 240 V ~ |
| Menovitá frekvencia | 50 Hz |
| Menovitý prúd | 0,5 A |
| Spotreba energie E16 | 0,092 kWh/24 h |
| Spotreba energie E32 | 0,344 kWh/24 h |
| Celkový úžitkový objem | 46 l |
| Klimatická trieda | N/ST |
| Typ chladiva/hmotnosť chladiva | R600a/17 g |
| Trieda ochrany proti úrazu elektrickým prúdom | Trieda I |
| Penová izolácia | Cyklopentán |
| Rozmery | 496 × 470 × 447 mm |
| Hmotnosť | 14 kg |

PRÍPRAVA PRED POUŽITÍM

Vybalenie potrebiča

Opatrne chladničku vybalte a odstráňte z nej všetky pásky, štítky alebo iné fólie.

Výber miesta inštalácie

Chladnička musí byť inštalovaná na pevnom a rovnom povrchu v dostatočnej vzdialenosti od sieťovej zásuvky. Neinštalujte chladničku na koberce, rohožky alebo iný podobný materiál, to môže spôsobiť nežiaduce vibrácie a nadmerný hluk.

V prípade potreby chladničku vyrovnajte. Na vyrovanie slúžia nastaviteľné nohy. Ich vyskrutkovaním alebo zaskrutkovaním chladničku vyrovnajte. Je dôležité, aby bola chladnička vyrovaná, pretože to môže spôsobiť nežiaduce vibrácie a nadmerný hluk. Okolo chladničky je potrebné zaistiť dostatočný voľný priestor na správnu cirkuláciu vzduchu (5 cm vzadu a 10 cm po stranách).

Neinštalujte chladničku do blízkosti sporáka, kúrenia alebo iných zdrojov tepla. Zabráňte tomu, aby bola chladnička vystavená priamemu slnečnému svitu.

Chladničku neinštalujte do vlhkých alebo prašných miestností. Nikdy nezakrývajte ventilačné otvory.

Chladnička môže spôsobiť rušenie rádiových zariadení alebo televízora. Uistite sa, že je chladnička umiestnená v dostatočnej vzdialenosti od týchto zariadení.

Čistenie pred použitím

Pred prvým použitím, alebo ak ste chladničku nepoužívali dlhší čas, vyčistite vnútorný priestor a všetky police a priehradky čistou vodou, príp. do vody pridajte trochu bieleho octu. Nikdy nepoužívajte žiadne čistiace prostriedky, rozpúšťadlá, benzín a pod., pretože by ste mohli poškodiť povrchovú úpravu a chladničku nenávratne poškodiť.

Čas státia

Po inštalácii a vyčistení vyčakajte aspoň 1 hodinu pred zapojením vidlice do sieťovej zásuvky, aby ste zaistili jej správnu prevádzku. Za tento čas sa chladivo rovnomerne v obvode rozloží.

Pripojenie k zdroju napájania

Vložte vidlicu napájacieho prívodu do riadne uzemnenej sieťovej zásuvky. Termostat nastavte na hodnotu 4 a zavrite dverka. Vyčakajte asi 1 hodinu a skontrolujte, či teplota vnútri chladničky klesla. Vyčakajte asi 3 až 4 hodiny, než do chladničky vložíte potraviny.

POUŽITIE

Nastavenie teploty

Teplotu nastavujte pomocou termostatu v rozmedzí 1 až 7, kde hodnota „1“ predstavuje najvyššiu teplotu a hodnota „7“ najnižšiu teplotu. Odporúčané nastavenie je 4.

Ak chcete chladničku vypnúť, otočte termostatom na hodnotu „OFF“.

Teplota vnútri chladničky je ovplyvnená okolitou teplotou, častotou otvárania dveriek a množstvom uložených potravín.

Ak sa vo vnútornom priestore chladničky tvorí námraza, zvýšte teplotu.

Skladovanie potravín

Studený vzduch cirkuluje v celom priestore chladničky, a teplota je tak v rôznych častiach chladničky odlišná, a preto rôzne druhy potravín by mali byť umiestnené na rôznych miestach.

Potraviny ukladajte do chladničky v pôvodnom obale alebo vo vzduchotesných nádobách, aby sa zabránilo vzniku nepríjemného zápachu alebo prípadnej kontaminácii.

V priestore chladničky skladujte čerstvé potraviny, ako sú varené jedlá, nápoje, vajcia, mliečne výrobky a pod. V zásuvke skladujte zeleninu a ovocie. V priestore mraziacej priehradky skladujte zmrzlinu, nanuky, ľad, príp. mrazené potraviny na krátkodobé skladovanie.

Umiestnenie potravín v chladničke

| | |
|------------------------------|--|
| Priehradky vo dverách | Nápoje, džemy, dochucovadlá (napr. horčice) |
| Horná polica | Mäso, hydina alebo ryby, mäsové výrobky, hotové jedlá a pod. |

Spodná polica

Mliečne výrobky, vajcia

Pri nákupe potravín:

- Aby ste zabránili plytvaniu, vytvorte si nákupný zoznam a nakupujte iba primerané množstvo.
- Kontrolujte vždy dátum spotreby uvedený na obale.
- Kontrolujte stav obalu, aby nebol poškodený.
- Obzvlášť pri ovocí a zelenine kontrolujte ich vzhľad a vôňu. Nakupujte iba „bezchybné“ ovocie a zeleninu.
- Mrazené potraviny vkladajte do nákupného košíka ako posledné a používajte špeciálne tašky na prevoz mrazených potravín.

Pri skladovaní potravín:

- Pravidelne kontrolujte stav skladovaných potravín a včas ich skonzumujte.
- Potraviny, ktoré pravidelne konzumujete alebo používate, umiestnite dopredu. Skrátite tým čas, keď sú dvierka otvorené.
- Rozmrazené alebo čiastočne rozmrazené potraviny už znovu nezamrazujte.
- Rozmrazené mäso tepelne spracujte.
- V chladničke neskladujte príliš mnoho potravín. Zaistíte okolo potravín voľný priestor, aby mohol studený vzduch voľne prúdiť.
- Teplé potraviny nechajte pred ich vloženíím do chladničky vychladnúť.
- Neotvárajte dvierka chladničky príliš často.
- Skladujte v chladničke iba tie potraviny, ktoré sú určené na skladovanie v chladničke. Niektoré potraviny, obzvlášť ovocie alebo zelenina, nevyžadujú skladovanie v chladničke.

ČISTENIE A ÚDRŽBA

Udržujte chladničku v čistote. Zvyšky jedál alebo potravín môžu v chladničke spôsobiť nepríjemný zápach. Odporúčame police, zásuvku a priehradky čistiť aspoň raz za mesiac.

Bežná údržba

Z priestoru chladničky, s výnimkou mraziacej priehradky, vyberte všetky potraviny a potom police, zásuvku a priehradky. Umyte tieto časti v teplej vode s trochou kuchynského saponátu, opláchnite a utrite dosucha.

Vnútrotný priestor chladničky utrite čistou utierkou mierne navlhčenou v čistej a vlažnej vode. Utrite dosucha.

Utrite tesnenie okolo dvierok chladničky mäkkou utierkou mierne navlhčenou v teplej vode.

Vonkajší povrch chladničky utrite mäkkou utierkou mierne navlhčenou v teplej vode s trochou kuchynského saponátu.

Odstráňte prach zo zadnej steny chladničky. Môžete použiť vysávač s nasadenou kefovou hubicou a nastaveným nízkym výkonom.

**Varovanie:**

Na čistenie nepoužívajte hrubé čistiace prostriedky, alkalické prostriedky, rozpúšťadlá, benzín atď. Používajte iba mäkkú hubku alebo utierku. Nepoužívajte drôtenky ani iné materiály, ktoré by mohli spôsobiť poškriabanie povrchu.

Odmrazovanie

Otočte termostat do pozície OFF a odpojte vidlicu od sieťovej zásuvky.

Vyberte všetky potraviny z mraziacej priehradky aj z chladničky. Nechajte dvierka priehradky otvorené. Potraviny odporúčame zabaliť do utierky a vložiť do nákupných tašiek určených na prepravu mrazených potravín. Uložte potraviny do najchladnejšej miestnosti v byte alebo dome, príp. von do tieňa, ak sú teploty vonku nízke.

Opatrne odstráňte námrazu. Môžete použiť plastovú škrabku na odstránenie námrazy.

Nepoužívajte žiadne ostré predmety. Utrite vnútorný priestor priehradky dosucha.

Opatrne vyberte odkvapkávaciú tácku a vylejte z neho vodu. Opláchnite čistou vodou a utrite dosucha.

Vložte späť potraviny, zapojte vidlicu do sieťovej zásuvky a nastavte termostat.

Čas odmrazovania by mal byť čo najkratší, aby nedošlo k úplnému alebo čiastočnému rozmrazeniu potravín.

**Varovanie:**

Nikdy neponárajte spotrebič, napájací prívod ani vidlicu do vody ani inej tekutiny.

Vypnutie chladničky na dlhší čas

Ak nebudete chladničku dlhší čas používať, otočte termostat do pozície OFF a odpojte vidlicu od sieťovej zásuvky. Vyčistite vnútorný priestor, vrátane mraziacej priehradky, podľa pokynov vyššie.

Nechajte dvierka otvorené, aby nedošlo k tvorbe nežiaduceho pachu.

OTOČENIE SMERU OTVÁRANIA DVIEROK

Odporúčame, aby otočenie smeru otvárania dveriek vykonávali dve osoby.

1. Uistite sa, že je chladnička vypnutá a vidlica napájacieho prívodu je odpojená od sieťovej zásuvky.
2. Odstráňte plastovú krytku horného závesu
3. Vyskrutkujte skrutky horného závesu dveriek a opatrne ho vyberte.
4. Opatrne zdvihnite dvierka, aby ste ich uvoľnili z dolného závesu. Dvierka uložte nabok. Vyskrutkujte skrutky dolného závesu, odstráňte dolný záves a vyberte nastaviteľnú nohu.
5. Dolný záves nainštalujte na druhú stranu. Uistite sa, že sú skrutky správne dotiahnuté, a potom inštalujte nastaviteľnú nohu.
6. Vyberte dvernú priechodku a krytku otvoru vo dvierkach a prehodte ich medzi sebou.
7. Zo spodnej časti dveriek opatrne odstráňte krytku otvoru pre čap závesu. Krytku nasadte na otvor na druhej strane (tam, kde bol pôvodne čap spodného závesu).
8. Opatrne nasadte dvierka chladničky na spodný záves. Pomocou skrutiek zaistite horný záves. Skôr ako skrutky dotiahnete, uistite sa, že sa dajú dvierka správne dovierať a sú vyrovnané. Nasadte plastovú krytku.

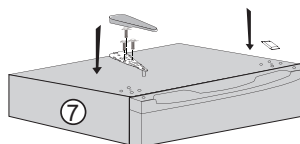
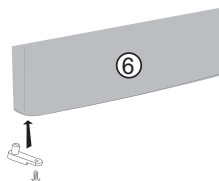
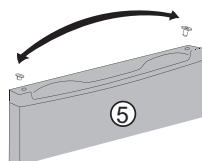
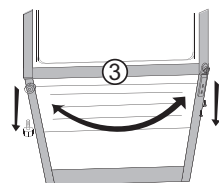
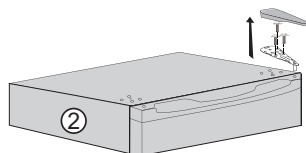
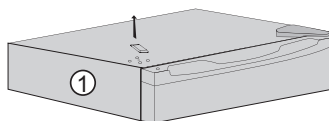

RIEŠENIE PROBLÉMOV

| Problém | Príčina | Riešenie |
|----------------------------------|---|---|
| Chladnička nechladí. | Vidlica nie je zapojená v sieťovej zásuvke alebo je zle zapojená. | Zapojte správne vidlicu do sieťovej zásuvky. |
| | Je spadnutý istič alebo vyhoretá poistka. | Skontrolujte istič a poistky. |
| | Došlo k prerušeniu dodávky elektrickej energie. | Obmedzte otváranie dvierok a vyčkajte na obnovu dodávky. |
| | Chladnička je inštalovaná na nevhodnom mieste. | Uistite sa, že chladnička nie je vystavená priamemu slnečnému svetlu, zdroju tepla. Ak bude inštalovaná na mieste, kde teplota klesá pod 10 °C, potom nemusí vnútorný chladiaci obvod fungovať správne. |
| Chladnička vydáva nezvyklý hluk. | Chladnička nie je vyrovnaná. | Vyrovnajzte chladničku pomocou nôh. |
| | Chladnička sa dotýka steny. | Odtiahnite chladničku od steny. |
| Chladnička nedostatočne chladí. | V chladničke je príliš mnoho potravín alebo ste vložili horúce potraviny. | Skontrolujte, či všetky potraviny sú určené na skladovanie v chladničke. Teplé potraviny nechajte vychladnúť pred vložením do chladničky. |
| | Otvárate príliš často dvierka. | Obmedzte otváranie dvierok. |
| | Chladnička je vystavená priamemu slnečnému svitu alebo inému zdroju tepla. | Premiestnite chladničku. |
| | Okolo chladničky nie je dostatočný priestor na dostatočnú cirkuláciu vzduchu. | Premiestnite chladničku. |
| | Nastavili ste príliš vysokú teplotu. | Znížte nastavenú teplotu. |

| Problém | Príčina | Riešenie |
|------------------------------------|--|---|
| V chladničke je nepríjemný zápach. | V chladničke sú skazené potraviny. | Vyhodte skazené potraviny. |
| | Chladničku je potrebné vyčistiť. | Vyčistite vnútorný priestor chladničky. |
| | Potraviny so silnou arómou sú nedostatočne zabalené. | Skontrolujte takéto potraviny a vložte ich do vzduchotesnej nádoby. |

Ak problém nie je uvedený v tabuľke vyššie alebo sa problém nepodarilo vyriešiť, vypnite spotrebič, odpojte zástrčku prírodného kábla od sieťovej zásuvky a obráťte sa na autorizované servisné stredisko.

Informačný list výrobku

DELEGOVANÉ NARIADENIE KOMISIE (EÚ) 2019/2016, pokiaľ ide o energetické označovanie chladiacich spotrebičov

Názov dodávateľa alebo jeho ochranná známka: Siguro

Adresa dodávateľa: Alza a.s., Jankovcova 1522/53 17000 Praha Holešovice Česká republika

Identifikačný kód modelu: SGR-MB-A160W

Typ chladiaceho spotrebiča:

| | | | |
|--------------------------------|-----|--------------------------|---------------|
| Spotrebič s nízkou hlučnosťou: | Nie | Dizajn: | Voľne stojaci |
| Spotrebič na uchovávanie vína: | Nie | Iný chladiaci spotrebič: | Nie |

Všeobecné parametre výrobku:

| Parameter | | Hodnota | Parameter | Hodnota |
|--|-------|--|---|---------|
| Celkové rozmery (v milimetroch) | Výška | 496 | Celkový objem (v dm ³ alebo l) | 46 |
| | Šírka | 470 | | |
| | Hĺbka | 447 | | |
| EEL | 100 | Trieda energetickej účinnosti | E | |
| Úroveň vydávaného hluku prenášaného vzduchom [dB(A) re 1 pW] | 39 | Úroveň vydávaného hluku prenášaného vzduchom | C | |
| Ročná spotreba energie (kWh/a) | 80 | Klimatická trieda: | mierna, subtropická | |
| Minimálna teplota okolia (°C), pre ktorú je chladiaci spotrebič vhodný | 16 | Maximálna teplota okolia (°C), pre ktorú je chladiaci spotrebič vhodný | 38 | |
| Zimné nastavenie | Nie | | | |

Parametre oddelení:

| Parametre a hodnoty oddelení | | | | |
|------------------------------|---|---|--------------------------|--|
| Typ oddelenia | Objem oddelenia (v dm ³ alebo l) | Odporúčané nastavenie teploty pre optimalizované skladovanie potravín (°C) Tieto nastavenia nesmú odporovať podmienkam skladovania stanoveným v tabuľke 3 prílohy IV | Mraziaci výkon (kg/24 h) | Defrosting type (auto-defrost=A, manual defrost=M) |

| | | | | | |
|--|-----|---|---|---|---|
| Oddelenie s podmienkami komory | Nie | - | - | - | - |
| Oddelenie na uchovávanie vína | Nie | - | - | - | - |
| Oddelenie s podmienkami pivnice | Nie | - | - | - | - |
| Oddelenie na čerstvé potraviny | Áno | - | - | - | - |
| Oddelenie na uchovávanie rýchlo sa kaziacich potravín | Nie | - | - | - | - |
| Bez hviezdičkové alebo výroba ľadu | Nie | - | - | - | - |
| 1-hviezdičkové | Nie | - | - | - | - |
| 2-hviezdičkové | Nie | - | - | - | - |
| 3-hviezdičkové | Nie | - | - | - | - |
| 4-hviezdičkové | Nie | - | - | - | - |
| 2-hviezdičkový oddiel | Nie | - | - | - | - |
| Oddelenie s premenlivou teplotou | - | - | - | - | - |
| Parametre zdroja svetla: | | | | | |
| Typ zdroja svetla | - | | | | |
| Trieda energetickej účinnosti | - | | | | |
| Minimálne trvanie záruky, ktorú ponúka výrobca: 36 mesiacov | | | | | |
| Doplňujúce informácie: | | | | | |
| Odkaz na webovú stránku výrobcu, kde možno nájsť údaje podľa bodu 4 písm. a) prílohy k nariadeniu Komisie (EÚ) 2019/2019: www.siguro.cz | | | | | |

Köszönjük, hogy megvásárolta a SIGURO márka termékét. Köszönjük, hogy megtisztelt bennünket a bizalmával! Örömmel mutatjuk be Önnek a készülékünket, a készülék funkcióit és a készülék használatát.

Hiszünk abban, hogy tisztességes és felelős vállalat vagyunk, ezért csak olyan beszállítókkal dolgozunk együtt, akik megfelelnek a munkavállalók érdekeinek a védelmére, a munkavállalói visszaélések megelőzésére, továbbá a tisztességes munkakörülmények biztosítására vonatkozó szigorú kritériumainknak.

Amennyiben a készüléken olyan karbantartást vagy javítást kíván végrehajtani, amelyhez a készüléket meg kell bontani, akkor forduljon a márkaszervizhez siguro@alza.cz, vagy hívja fel a vevőszolgálatunkat. A kényelmesebb ügyintézés érdekében egybevontuk a kapcsolati helyeinket, így a fenti kapcsolatokat nem csak a javítások és karbantartások megrendeléséhez, hanem a reklamációk benyújtásához vagy a garancia utáni szervizeléshez is fel lehet használni.

BIZTONSÁGI INFORMÁCIÓK



A használatba vétel előtt figyelmesen olvassa el a jelen útmutatót, és azt későbbi felhasználásokhoz is őrizze meg.

1. A készüléket 8 évnél idősebb gyerekek, idős, testi és szellemi fogyatékos személyek, illetve a készülék használatát nem ismerő és hasonló készülék üzemeltetéseinek a tapasztalataival nem rendelkező személyek csak a készülék használati utasítását ismerő és a készülék használatáért felelősséget vállaló személy felügyelete mellett használhatják.
2. A készülék nem játék, azzal gyerekek nem játszhatnak.
3. A készüléket gyerekek csak felnőtt személy felügyelete mellett tisztíthatják.
4. Az áramütések megelőzése érdekében, a készülék sérült hálózati vezetékét csak márkaszerviz, vagy villanyszerelő szakember cserélheti ki.



FIGYELMEZTETÉS! TŰZVESZÉLY!

5. 3 és 8 év közötti gyerekek használhatják a készüléket, abból élelmiszereket vehetnek ki, vagy abba élelmiszereket rakhatnak be.
6. FIGYELMEZTETÉS! A készülék szellőzőnyílásait letakarni tilos.
7. FIGYELMEZTETÉS! A kiolvasztáshoz és a jég eltávolításához csak a készülék gyártója által ajánlott eszközöket használjon.
8. FIGYELMEZTETÉS! Előzze meg a hűtőkör sérülését.
9. FIGYELMEZTETÉS! A készüléken belül más elektromos készüléket

- használni tilos (kivéve, ha ezt a készülék gyártója engedélyezte).
10. A készülékben robbanékony anyagokat (pl. gyúlékony hajtógázzal töltött spray) tárolni tilos.
 11. A készüléket háztartásokban, illetve a következő helyeken lehet használni:
 - konyhák, irodai és egyéb munkahelyi kiskonyhák;
 - szállodai és motelszobák, munkásszállások konyhái,
 - turistaszállások és egyéb jellegű szállások,
 - étkezdék, kifőzdék és egyéb nem üzleti jellegű ételkiadók.
 12. Ez a készülék szabadon álló készülék. A készüléket nem lehet beépíteni vagy rögzíteni.
 13. A készüléket csak a jelen útmutatóban leírt módon és célokra használja. Csak így biztosítható a tárolt élelmiszerek biztonsága.
 14. Az élelmiszerek tisztasága és eltarthatósága érdekében tartsa be a következőket.
 - Az ajtó gyakori nyitogatása vagy nyitva tartása következtében a készülék belső hőmérséklete jelentős mértékben nőhet.
 - Az élelmiszerekkel kapcsolatba kerülő felületeket, és hozzáférhető vízelvezető felületeket gyakran tisztítsa meg.
 - Tisztítsa meg a víztartályt, ha legalább 48 órán keresztül nem használta. Öblítse át a vízrendszert, ha legalább 5 napon keresztül nem használta.
 - A nyers húst és halakat csomagolja be megfelelő csomagolóanyagba (edénybe), hogy azok ne kerüljenek közvetlenül kapcsolatba az egyéb élelmiszerekkel, illetve azokról a lé ne csöpögjön le.
 - A két csillaggal megjelölt fagyasztó szekrényekbe előre lefagyasztott (mirelit) alapanyagokat és ételeket lehet berakni, illetve a fagyasztóban jégkockát és fagyaltot lehet készíteni.
 - Az egy, két vagy három csillaggal megjelölt fagyasztókban nem lehet friss alapanyagokat és élelmiszereket lefagyasztani.
 - Amennyiben a készüléket hosszabb ideig üresen kívánja hagyni, akkor a készüléket kapcsolja le, olvassza ki, tisztítsa ki, szárítsa meg, és az ajtót hagyja kissé nyitva (a penészképződés megelőzése érdekében).
 15. **FIGYELMEZTETÉS!** Ügyeljen arra, hogy a hálózati vezeték ne sérüljön meg és ne akadályozza a szabad mozgást.
 16. **FIGYELMEZTETÉS!** A készüléket ne csatlakoztassa aljzatba dugott elosztóhoz vagy hosszabbító vezetékhez.
 17. **FIGYELMEZTETÉS!** A készülék burkolatának a leszerelésével járó javításokat csak márkaszerviz hajthat végre a készüléken. A készüléket ne próbálja megjavítani, áramütés érheti.
 18. A készülékből gyúlékony gáz áramolhat ki, a hűtőközeg halmazállapot változás közben fagsérülést okozhat.
 19. A fagyasztóba palackos vagy dobozos szénsavas italokat ne tegyen be.
 20. A fagyasztóból kivett és azonnal elfogyasztott fagyalt fagyási sérüléseket okozhat. A fagyalt elfogyasztása előtt várjon legalább 5 percet.
 21. A fagyasztóból kivett élelmiszert nedves és vizes kézzel ne fogja meg. Ellenkező esetben fagyási sérülés érheti.
 22. Ügyeljen arra, hogy a gyerekek ne kezeljék a készülék működtető

elemeit.

23. A készülék nehéz. Legyen óvatos a készülék mozgatása közben. A készüléket két személy mozgassa.
24. A készüléket megváltoztatni vagy átalakítani tilos.
25. FIGYELMEZTETÉS! A hűtőkészülékek - különösen az I. típusú hűtő-fagyasztó készülékek - nem működnek megfelelően (a tartalom felolvadhat, vagy a fagyasztott élelmiszerek rekeszében a hőmérséklet túl magas lehet), ha hosszabb időre a hűtőkészülék tervezése szerinti hőmérsékleti tartomány felső határát meghaladó hőmérsékleten üzemeltetik.
26. FIGYELMEZTETÉS! A zárral szerelt ajtók és fedelek kulcsait gyerekeknek elérhetetlen helyen kell elhelyezni, hogy véletlenül se tudják a játszó gyerekek egymásra zárni ezeket az ajtókat (fedeleket).
27. FIGYELMEZTETÉS! A készülékben felhasznált hűtőközeget és a hőszigetelő anyagokat veszélyes hulladékként kell kezelni a készülék megsemmisítése során.

Elektromos bekötés

1. A készüléket 220-240 V~, 50 Hz feszültségű fali aljzathoz kell csatlakoztatni. A készüléket csak a típuscímkén feltüntetett tápfeszültség értékeivel megegyező hálózathoz szabad csatlakoztatni.
2. A készüléket nem szabad feszültségátalakítóról üzemeltetni.
3. A hálózati vezetéket a készülék mögött vezesse el. Ügyeljen arra, hogy a hálózati vezetékben senki se akadjon el vagy botoljon el.
4. A hálózati vezetéket a vezetéknél megfogva nem szabad a fali aljzathoz kihúzni. A művelethez mindig a csatlakozódugót fogja meg.
5. A készüléket ne üzemeltesse hosszabbító vezetékről. Ha a hálózati vezeték túl rövid, akkor forduljon a márkaszervizhez vagy villanyszerelő szakemberhez a vezeték meghosszabbítása vagy a fali aljzat közelebb szerelése érdekében.

Klímaosztály

A klímaosztályra vonatkozó információkat a készülék típuscímkéje tartalmazza. Itt találja meg a helyiség hőmérsékletére vonatkozó adatokat, amelyek betartása esetén a készülék optimálisan tud működni.

| Klímaosztály | Környezeti hőmérséklet |
|--------------|------------------------|
| SN | +10°C és 32°C között |
| N | 16°C és 32°C között |
| ST | 16°C és 38°C között |
| T | 16°C és 43°C között |

A készülék üzemeltetési hőmérsékletét a klímaosztálytól, a környezeti hőmérséklettől, az ajtónyitogatás gyakoriságától stb. függően kell beállítani. Ha a készüléket a klímaosztály paramétereitől eltérő körülmények között használja, akkor előfordulhat, hogy a készülék nem fog megfelelően hűteni.

R600a hűtőközeg

A hűtőberendezésekben használt R600a hűtőközeg és a ciklo-pentán szigetelőanyag környezetbarát, nem károsítja az ózonréteget, és nagyon kis hatással van a globális felmelegedésre. A hűtőkörben található R600a hűtőközeg azonban gyúlékony. A hűtőközeg vagy a hűtőgázok szivárgásának az elkerülése érdekében fokozottan ügyeljen arra, hogy a készülék szállítása, telepítése vagy egyéb kezelése során ne sérüljön meg a hűtőkör. Ha a hűtőkör megsérül és hűtőközeg vagy hűtőgáz kiszivárog, akkor azonnal oltsa el a közelben található nyílt lángot és nyissa ki az ablakokat.

A hűtőközeget és hűtőgázt tartalmazó készülékeket környezetbarát és szakszerű módon kell ártalmatlanítani. A nem megfelelő ártalmatlanítás sérülést, gyulladást vagy más veszélyes helyzeteket okozhat. A hűtőközeget és a hűtőgázokat csak érvényes képesítéssel rendelkező, szakképzett személy kezelheti. Az ártalmatlanítás előtt győződjön meg arról, hogy a hűtőkör nem sérült-e meg.

- 1 Termosztát
- 2 Fagyasztó rész
- 3 Cseppgyűjtő tálca
- 4 Polc
- 5 Fiók
- 6 Beállítható láb
- 7 Ajtópolc



| | |
|--|--------------------|
| Névleges feszültség | 220–240 V ~ |
| Névleges frekvencia | 50 Hz |
| Névleges áramfelvétel | 0,5 A |
| Teljesítményfelvétel E16 | 0,092 kWh/24 óra |
| Teljesítményfelvétel E32 | 0,344 kWh/24 óra |
| Teljes hasznos térfogat | 46 l |
| Klímaosztály | N/ST |
| Hűtőközeg típusa / hűtőközeg tömege | R600a/17g |
| Érintésvédelmi osztály | I. osztály |
| Hőszigetelő hab | Ciklo-pentán |
| Méreték | 496 × 470 × 447 mm |
| Tömeg | 14 kg |

ELŐKÉSZÜLET A HASZNÁLATHOZ

A készülék kicsomagolása

A hűtőszekrényt óvatosan csomagolja ki, arról távolítson el minden csomagolóanyagot, szalagot, címkét és fóliát.

A telepítési hely kiválasztása

A hűtőszekrényt sima és szilárd, valamint vízszintes helyre, egy fali aljzathoz közel állítsa fel. A hűtőszekrényt ne állítsa fel szőnyegre vagy más puha alátételre, mert ez a készülék berezgését, illetve zavaró hangok keletkezését okozhatja.

A hűtőszekrényt állítsa vízszintes helyzetbe. A beállításhoz használja az állítható lábakat. A lábak megfelelő ki- és becsavarásával a hűtőszekrényt vízszintes helyzetbe tudja állítani. Fontos, hogy a hűtőszekrény vízszintes helyzetben álljon, ellenkező esetben a hűtőszekrény berezgezhet vagy kellemetlen zajokat bocsáthat ki.

A hűtőszekrény körül biztosítani kell a levegő szabad áramlásához szükséges teret, oldalt 10 cm-t, hátul 5 cm-t.

A hűtőszekrényt ne állítsa fel nyílt láng vagy más hőforrás közelébe (fűtés, gáztűzhely stb.). Ügyeljen arra, hogy a hűtőszekrényt ne érje közvetlen napsütés.

A hűtőszekrényt ne telepítse nedves és poros környezetbe. A szellőzőnyílásokat ne takarja le.

A hűtőszekrény zavarhatja a tévék és rádiók vételét. A hűtőszekrényt a tévétől és rádióktól telepítse távol.

Használatba vétel előtti tisztítás

Az első használatba vétel előtt, vagy ha a hűtőszekrényt régóta nem használta, akkor a belső felületeket és a tartozékokat (polcokat, fiókokat stb.) tiszta vízbe vagy ecetes vízbe mártott puha ruhával tisztítsa meg. A tisztításhoz ne használjon tisztítószereket, oldószereket, benzint stb., mert ezek maradandó sérüléseket okozhatnak a műanyag felületekben.

Stabilitási idő

A telepítés vagy tisztítás után várjon legalább 1 órát a készülék bekapcsolásával. Eközben a hűtőközeg egyenletesen kitölti a hűtőrendszert.

Csatlakoztatás az elektromos hálózathoz

A hálózati vezeték csatlakoztassa egy szabályszerűen leföldelt fali aljzathoz. A termosztátot állítsa be 4-es fokozatra, majd az ajtót csukja be. Várjon 1 órát, és ellenőrizze le, hogy a hűtőszekrény belsejében érezhető-e a hűtés. Várjon további 3-4 órát, az élelmiszerek hűtőszekrénybe rakodásával.

HASZNÁLAT

Hőmérséklet beállítása

A hőmérsékletet a termosztát segítségével állítsa be, 1 és 7 között (az 1 a legnagyobb a 7 a legkisebb hőmérséklet). Az ajánlott beállítás: 4.

A hűtőszekrény lekapcsolásához a termosztátot állítsa OFF állásba.

A hűtőszekrény belső hőmérséklete függ a környezeti hőmérséklettől, az ajtónyitás gyakoriságától és a hűtőszekrénybe rakott ételek hőmérsékletétől.

Ha a hűtőszekrényben zúzmara vagy jég réteg képződik, akkor növelje a hőmérsékletet.

Az élelmiszerek tárolása

A levegő a hűtőszekrényben cirkulál, emiatt a hűtőszekrény egyes részein eltérő a hőmérséklet. A különböző élelmiszereket és alapanyagokat ezért a hűtőszekrény különböző részein kell tárolni.

A hűtőszekrénybe csak eredeti csomagolásukban, vagy más, hűtésre és tárolásra alkalmas csomagolásban rakja be az élelmiszereket és italokat, így megelőzheti a szagok beszívódását és az élelmiszerek szennyeződését.

A hűtőszekrény polcokon tárolja a főtt ételeket, az italokat, a tojást, a tejtermékeket stb. A fiókban tárolja a zöldségeket és gyümölcsöket. A fagyasztó részben tárolja a fagyaltot és jégkrémet, illetve a mirelit termékeket (csak a rövid ideig).

Az élelmiszerek elhelyezése a hűtőszekrényben

| | |
|-------------------|--|
| Ajtópolcok | Italok, dzsemek, ízesítők (pl. mustár) |
|-------------------|--|

| | |
|-------------------|--|
| Felső polc | Húsfélék, szárnyasok, halak, hústermékek, kész ételek stb. |
| Alsó polc | Tejtermékek, tojás |

Élelmiszerek és alapanyagok vásárlása

- Ne pazaroljon. Készítsen bevásárlási listát és csak kisebb mennyiségű alapanyagot vásároljon.
- Mindig ellenőrizze le a fogyaszthatóság dátumát.
- Ellenőrizze le a csomagolást, azon nem lehet sérülés.
- Gyümölcsöket és zöldségeket illat, tapintás és szemrevételezés, valamint a frissesség ellenőrzése nélkül ne vásároljon. Csak hibamentes zöldségeket és gyümölcsöket vásároljon.
- A fagyasztott élelmiszereket vásárolja meg legutoljára, és ezeket hőszigetelő táskában tárolja a fagyasztóba rakás előtt.

Az élelmiszerek tárolása

- Rendszeresen ellenőrizze le és időben használja fel a tárolt élelmiszereket.
- A gyakran fogyasztott élelmiszereket a polc elejére tegye. Így rövidebb ideig lesz nyitva az ajtó.
- A kiolvasztott élelmiszereket ismét megfagyasztani tilos.
- A kiolvasztott húst főzze vagy süsse meg.
- A hűtőszekrényben ne tároljon túl sok élelmiszert. Az élelmiszerek között legyen szabad hely a levegő áramlásához.
- A meleg ételeket hűtse le, mielőtt a hűtőszekrénybe rakná.
- Ne nyitogassa túl gyakran az ajtót.
- Csak hűtőszekrényben tárolható élelmiszereket tároljon a hűtő részben. Bizonyos gyümölcsöket és zöldségeket nem kell a hűtőszekrényben tárolni (pl. citrusfélék, paradicsom stb.).

TISZTÍTÁS ÉS KARBANTARTÁS

A hűtőszekrényt tartsa rendben és tisztán. Az ételmaradványok a hűtőszekrényben kellemetlen szagokat képeznek. A polcokat és fiókokat havonta legalább egyszer törölje meg.

Rendszeres karbantartás

A hűtőszekrényből (a fagyasztó kivételével) vegyen ki minden tárolt élelmiszert, majd vegye ki a polcokat és fiókokat. A polcokat és fiókokat mosogatószeres meleg vízben kézzel mosogassa el, majd öblítse le, végül szárítsa meg.

A hűtőszekrény belsejét mosogatószeres vízbe mártott puha ruhával törölje meg. Majd törölje szárazra.

Az ajtószigetelést és az ajtó belsejét mosogatószeres meleg vízbe mártott és jól kicsavart puha ruhával törölje meg.

A hűtőszekrény külső felületét enyhén benedvesített (szükség esetén mosogatószeres vízbe mártott) ruhával törölje meg.

A hűtőszekrény hátsó részéről a port távolítsa el. A por és egyéb szennyeződések eltávolításához használhatja a porszívót is (kefés szívófejjel és kis szívási teljesítménnyel).



Figyelmeztetés!

A tisztításhoz ne használjon durva tisztítószereket, oldó- és hígítószereket, benzint stb. A készüléket csak puha ruhával vagy szivaccsal tisztítsa. A készüléket drótszivaccsal, vagy más hasonló eszközzel ne tisztítsa, ezek maradandó sérülést okozhatnak a felületekben.

Leolvasztás

A termosztátot állítsa OFF állásba és a hálózati vezetékét is húzza a fali aljzatból.

A hűtőszekrényből és a fagyasztóból vegyen ki minden élelmiszert és alapanyagot. Az ajtókat hagyja nyitva. A kivett élelmiszereket csavarja törülközőbe és tegye hűtőtáskába. A hűtőtáskát tegye hideg helyre (pl. télen az erkélyre).

Óvatosan távolítsa el a zúzmarát és a jég lerakódásokat. Ehhez a művelethez használja a műanyag kaparót. Ne használjon fém és éles eszközöket. A belső felületeket törölje szárazra.

A cseppgyűjtő tálcát óvatosan vegye ki és a tartalmát öntse ki. Majd tiszta vízzel öblítse le és törölje szárazra.

Az élelmiszereket tegye vissza a hűtőszekrénybe, a hálózati vezetékét csatlakoztassa a fali aljzathoz, majd állítsa be a termosztátot.

Ügyeljen arra, hogy minél gyorsabban hajtsa végre a leolvasztást és a tisztítást, hogy a kivett alapanyagok ne olvadjanak fel.



Figyelmeztetés!

A készüléket és a hálózati vezetékét vízbe vagy más folyadékba mártani, vagy folyóvíz alatt elmosni tilos.

A hűtőszekrény hosszabb ideig tartó kikapcsolása

Ha a hűtőszekrényt hosszabb ideig nem kívánja használni, akkor a termosztátot állítsa OFF állásba és a hálózati vezetékét is húzza a fali aljzatból. A fentiek szerint tisztítsa meg a készülék belsejét és külsejét, valamint a tartozékokat.

Az ajtót hagyja nyitva, hogy ne legyen szagos a készülék belseje.

AZ AJTÓNYITÁS IRÁNYÁNAK A MEGVÁLTOZTATÁSA

Javasoljuk, hogy az ajtónyitás irányának a megfordítását két személy hajtsa végre.

1. A készüléket kapcsolja le és az elektromos hálózatról is válassza le.
2. Távolítsa el a felső pánt műanyag burkolatát.
3. A felső pántot rögzítő csavarokat csavarozza ki és vegye ki a felső pántot.
4. Az ajtót óvatosan emelje ki az alsó pántból. Az ajtót tegye félre. Csavarozza ki az alsó pántot rögzítő csavarokat és az állítható lábat, majd az alsó pántot vegye le.
5. Az alsó pántot szerelje át a másik oldalra. Húzza meg az alsó pántot rögzítő csavarokat és szerelje vissza az állítható lábat.
6. Az ajtó másik oldalán húzza ki a furatból a dugót, és dugja arra az oldalra, ahol a felső pánt volt.
7. Az ajtó alsó részéből óvatosan húzza ki a dugót. Ezt a dugót is szerelje át az ajtó másik oldalára (ahol a pánt volt).
8. Az ajtót dugja az alsó pánt tengelyére. Csavarokkal rögzítse a felső pántot is. A csavarok végleges meghúzása előtt ellenőrizze le az ajtó nyitását és az ajtó megfelelő zárását. A műanyag burkolatot tegye a felső pántra.

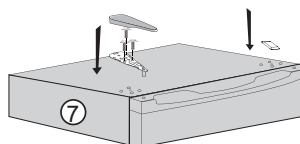
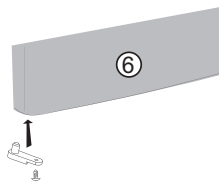
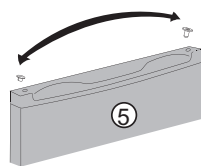
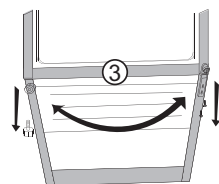
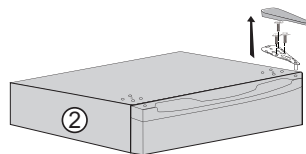
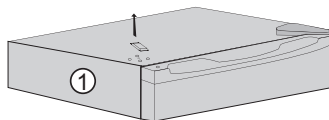

PROBLÉMAMEGOLDÁS

| Probléma | Ok | Megoldás |
|-------------------------------------|---|--|
| A hűtőszekrény nem hűt. | A hálózati vezeték nincs a fali aljzathoz csatlakoztatva. | Dugja a csatlakozódugót ütközésig a fali aljzatba. |
| | A kismegszakító vagy az áramvédő kapcsoló lekapcsolt. | Ellenőrizze le a kismegszakítót és az áramvédő kapcsolót. |
| | Áramkimaradás van. | Ne nyitogassa feleslegesen a hűtőszekrény ajtaját. |
| | A hűtőszekrény nem megfelelő helyre van telepítve. | A hűtőszekrényt nem érheti közvetlen napsütés és nem lehet közel hőforrásokhoz. Ha a környezeti hőmérséklet 10°C alatt van, akkor a hűtőkör működése nem lesz megfelelő. |
| A hűtőszekrény furcsa hangot ad ki. | A hűtőszekrény nem áll vízszintes helyzetben. | A lábakkal állítsa be a hűtőszekrényt. |
| | A hűtőszekrény hozzáér a falhoz. | A hűtőszekrényt húzza el a faltól. |
| A hűtő nem hűt megfelelő módon. | A hűtőszekrényben túl sok az élelmiszer, vagy meleg élelmiszert rakott be. | Ellenőrizze le a berakott élelmiszereket. A meleg ételeket hűtse le, mielőtt a hűtőszekrénybe rakná. |
| | Túl gyakran nyitogatja az ajtót. | Ne nyitogassa feleslegesen az ajtót. |
| | A hűtőszekrényt közvetlenül sűti a nap, vagy a közelben valamilyen hőforrás üzemel. | A hűtőszekrényt állítsa másik helyre. |
| | A hűtőszekrény körül nincs szabad hely a levegő áramlásához. | A hűtőszekrényt állítsa másik helyre. |
| | Túl magas hőmérsékletet állított be. | Csökkentse a beállított hőmérsékletet. |

| Probléma | Ok | Megoldás |
|---|--|--|
| A hűtőszekrényben kellemetlen szag van. | A hűtőszekrényben romlott élelmiszer van. | A romlott élelmiszereket dobja ki. |
| | A hűtőszekrény belsejét ki kell tisztítani. | A hűtőszekrényt tisztítsa ki. |
| | Az erős illatú élelmiszereket nem csomagolta be. | Az ilyen élelmiszereket tegye légmentesen záró csomagolásba. |

Ha a problémát a táblázatban leírtak szerint nem tudta megszüntetni, akkor a készüléket kapcsolja le és húzza ki a hálózati vezetékét a fali aljzatból, majd forduljon a vevőszolgálatunkhoz vagy a márkaszervizhez.

Termékinformációs adatlap

A BIZOTTSÁG (EU) 2019/2016 FELHATALMAZÁSON ALAPULÓ RENDELETE a hűtőkészülékek energiacímkzéséről

A szállító neve vagy védjegye: Siguro

A szállító címe: Alza a.s., Jankovcova 1522/53 17000 Praha Holešovice Česká republika

Modellazonosító: SGR-MB-A160W

A hűtőkészülék típusa:

| | | | |
|-----------------------------------|-----|---------------------|---------------|
| Alacsony zajkibocsátású készülék: | Nem | Kialakítás típusa: | szabadon álló |
| Bortároló készülék: | Nem | Egyéb hűtőkészülék: | Nem |

Általános termékparaméterek:

| Paraméter | Érték | Paraméter | Érték |
|--|-------------|--|------------------------|
| Teljes méret (milliméter) | Magass 496 | Teljes térfogat (dm ³ vagy liter) | 46 |
| | Széless 470 | | |
| | Mélység 447 | | |
| EEl | 100 | Energiahatékonysági osztály | E |
| Levegőben terjedő akusztikus zajkibocsátás [1 pW-ra vonatkoztatott dB(A)] | 39 | A levegőben terjedő akusztikus zajkibocsátás osztálya | C |
| Éves energiafogyasztás (kWh/év) | 80 | Klímaosztály: | mérsékelt, szubtrópusi |
| Az a környezeti hőmérsékleti minimum (°C), amelyre a hűtőkészülék alkalmas | 16 | Az a környezeti hőmérsékleti maximum (°C), amelyre a hűtőkészülék alkalmas | 38 |
| Téli üzemmód | Nem | | |

Rekeszparaméterek:

| Rekesztípus | Rekeszparaméterek és -értékek | | |
|-------------|---|--|--------------------------------|
| | Rekesztérfogat (dm ³ vagy liter) | Az élelmiszerek optimális tárolására szolgáló ajánlott hőmérséklet-beállítás (°C) Ezek a beállítások nem lehetnek ellentmondásba a IV. melléklet 3. | Fagyasztókapacitás (kg/24 óra) |

| | | | táblázatában előírt tárolási feltételekkel. | | |
|---|------|---|--|---|---|
| Kamra | Nem | - | - | - | - |
| Bortároló | Nem | - | - | - | - |
| Pincerekesz | Nem | - | - | - | - |
| Frissentartó | Igen | - | - | - | - |
| Hűtőrekesz | Nem | - | - | - | - |
| 0-csillagos vagy jégkészítés | Nem | - | - | - | - |
| 1-csillagos | Nem | - | - | - | - |
| 2-csillagos | Nem | - | - | - | - |
| 3-csillagos | Nem | - | - | - | - |
| 4-csillagos | Nem | - | - | - | - |
| 2-csillagos rész | Nem | - | - | - | - |
| Változtatható hőmérsékletű rekesz | - | - | - | - | - |
| A fényforrás paramétere: | | | | | |
| A fényforrás típusa | | | - | | |
| Energiahatékonysági osztály | | | - | | |
| A gyártó által vállalt jótállás minimális időtartama: 36 hónap | | | | | |
| Kiegészítő információk: | | | | | |
| Internetes hivatkozás a gyártó honlapjára, ahol az (EU) 2019/2019 bizottsági rendelet mellékletének 4. a) pontjában foglalt információ megtalálható: www.siguro.cz | | | | | |

ČESKY

Použití symbolu WEEE označuje, že tento výrobek nesmí být považován za domovní odpad. Zajištěním správné likvidace tohoto výrobku pomůžete chránit životní prostředí. Pro podrobnější informace o recyklaci tohoto výrobku se prosím obraťte na místní úřad zabývající se likvidací domovního odpadu, poskytovatele služby zabývající se likvidací domovního odpadu nebo obchodu, kde jste produkt zakoupili. Tento výrobek splňuje veškeré základní požadavky směrnic EU.

EU prohlášení o shodě je k dispozici na www.alzashop.com/doc.

Tento výrobek prodáváný v Evropské unii splňuje požadavky směrnice 2011/65/EU omezující používání některých nebezpečných látek v elektrických a elektronických zařízeních (RoHS).

SLOVENSKY

Použitie symbolu WEEE označuje, že tento výrobok sa nesmie likvidovať s komunálnym odpadom. Ak výrobok správne zlikvidujete, prispějete k ochrane životného prostredia. Podrobnejšie informácie o recyklácii výrobku získate na miestnom zastupiteľstve, u poskytovateľov služieb likvidácie domového odpadu alebo v predajni, v ktorej ste výrobok zakúpili.

Tento výrobok spĺňa všetky základné požiadavky smerníc EÚ. EÚ Vyhlásenie o zhode je k dispozícii na www.alzashop.com/doc.

Tento výrobok, predávaný v Európskej únii, spĺňa požiadavky smernice 2011/65/EU obmedzujúce používanie niektorých nebezpečných látok v elektrických a elektronických zariadeniach (RoHS).

MAGYAR

A WEEE szimbólum azt jelzi, hogy ez a termék nem kezelhető háztartási hulladékként. A termék helyes megsemmisítésének biztosításával segít védeni a környezetet. A termék újrahasznosításával kapcsolatos részletesebb információért, kérjük, forduljon a helyi hatóságokhoz, a háztartási hulladékkezelő szolgáltatóhoz vagy

a bolthoz, ahol a terméket megvásárolta. Ez a termék megfelel az összes rá vonatkozó EU-s szabályozási követelménynek.

Az EU megfelelőségi nyilatkozata a www.alzashop.com/DoC címen érhető el.

Az Európai Unióban értékesített termékek megfelelnek az elektromos és elektronikai berendezésekben való egyes veszélyes anyagok használatának korlátozására vonatkozó 2011/65/EU (RoHS) irányelvnek.



20220124

SIGURO

Alza.cz, a. s., Jankovcova 1522/53, 170 00 Prague 7, Czech Republic
© 2022 Alza.cz, a. s. All Rights Reserved.

www.siguro.net