

SIGURO

Electric knife sharpener

Electric knife sharpener
Elektrischer Messerschleifer
Elektrická bruska na nože
Elektrická brúska na nože
Elektromos késélező

EN Translation of the operating instructions from the original language.

DE Übersetzung der Bedienungsanleitung aus der Originalsprache.

CZ Návod k použití v originálním jazyce.

SK Preklad návodu na použitie z originálneho jazyka.

HU A használati utasítás fordítása eredeti nyelvről.

SGR-KG-E720Y

SIGURO

ENGLISH	4
Safety information	4
Technical parameters	6
Use	6
Cleaning and maintenance	8
DEUTSCH	9
Sicherheitshinweise	9
Technische parameter	11
Verwendung	11
Reinigung und wartung	13
ČESKY	14
Bezpečnostní informace	14
Technické parametry	16
Použití	16
Čištění a údržba	18
SLOVENSKY	19
Bezpečnostné informácie	19
Technické parametre	21
Použitie	21
Čistenie a údržba	23
MAGYAR	24
Biztonsági információk	24
Műszaki paraméterek	26
Használat	26
Tisztítás és karbantartás	28

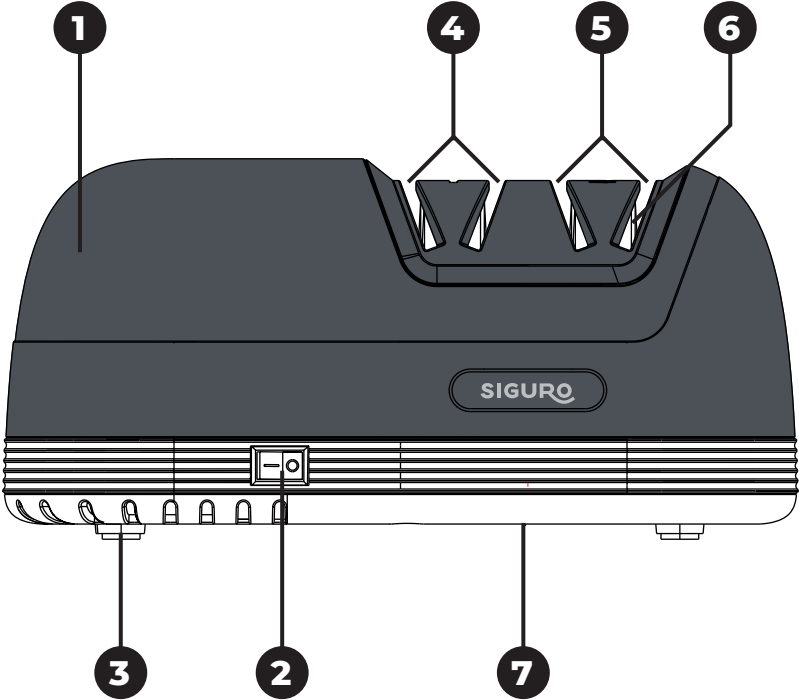

Thank you for purchasing a SIGURO appliance. We thank you for your trust in purchasing this appliance and are proud to introduce it, along with its functions and uses, on the following pages.

We believe in a fair and responsible company, and therefore we only work with suppliers who meet our strict criteria to protect the interests of employees, prevent their abuse and fair working conditions.

If you need help with extensive maintenance or repair of the product that requires intervention in its internal parts, our authorized service center is available at siguro@alza.cz. You may also contact the vendor's helpline. For your convenience in solving potential issues with the product, the unified contact points above can also be used for any complaints or post-warranty service.

SAFETY INFORMATION



Please read this manual carefully before use and keep it for future reference.

1. This appliance is not intended for use by children. Keep the appliance and its power cord out of the reach of children.
2. This appliance is intended for use by persons with reduced physical, sensory or mental capabilities, or lack of experience and knowledge, provided they have been given supervision or instruction concerning use of the appliance in a safe manner and understand the potential hazards.
3. Children must not play with the device.
4. Cleaning and user maintenance must not be done by children.
5. If the power cord is damaged, it must be replaced by the manufacturer, its service agent or similarly qualified persons in order to avoid a dangerous situation.
6. **WARNING:** Improper use may cause severe injury.
7. Always unplug the appliance if it is left unattended and before assembly, disassembly or cleaning.
8. This appliance is designed for home use in sharpening knives. Do not use it for any purpose other than that for which it is intended. Do not use it for commercial and laboratory purposes. Do not use it outdoors.
9. Before plugging the appliance into the mains, check that the voltage indicated on the rating plate matches the voltage in your socket.
10. Only connect the appliance to properly grounded mains sockets. Do not use adapters or extension cords.
11. To avoid electrocution, do not immerse the appliance, its power cord or plug in water or other liquids.
12. When turning off the appliance, first set the power switch to 0 (off),

then unplug from the mains. Never turn the appliance off by only unplugging from the mains.

13. When unplugging the appliance, pull on the plug, not on the power cord. Pulling on the cord may damage it or the socket.
14. The socket should remain accessible to allow easy unplugging later on.
15. Do not let the power cord hang over the edge of a table or worktop.
16. Make sure the power cord does not touch a hot surface (e.g. cooking top).
17. Route the power cord so as to prevent tripping. Tripping on the power cord might additionally tip the appliance over or send it flying while powered on, potentially causing severe injury.
18. Do not use the appliance near water (e.g. sink). Keep water away from the appliance.
19. Do not use the appliance in a wet or dusty environment. Do not use open flame or other ignition sources, or explosives, flammables or volatiles, near the appliance.
20. Always set the appliance on a dry, level, firm surface. Provide adequate clearance around the appliance.
21. Do not set the appliance on hot surfaces (e.g. cooking top, stove, etc.) or near heat sources.
22. To avoid potentially severe injury, do not touch the whetstones. Keep fingers, hands, hair, loose clothing, jewelry etc. at a safe distance from the whetstones, particularly while the appliance is running.
23. **WARNING:** Knife blades can be very sharp, and present a risk of severe injury when handled improperly.
24. **WARNING:** Never insert the knife blade into the appliance point-first. Contact of the point with the moving whetstones may cause the blade to recoil, potentially damaging the appliance or injuring the operator.
25. If the appliance overheats during use, set the power switch to 0 (off), then unplug the appliance and let it cool down before further use.
26. Do not modify the appliance or change its technical specifications in any way.
27. If the appliance does not work as advertised and / or it or its power cord appear damaged, set the power switch to 0 (off), then unplug the appliance. Then contact an authorized service center for repair. Never repair the appliance yourself. It does not contain any parts that the user can fix himself.

Overview

- 1 Housing
- 2 I / O (on / off) power switch
- 3 Anti-slip silicone feet
- 4 Rough whetting aperture
- 5 Fine whetting and polish aperture
- 6 Diamond-coated whetstones (inside apertures)
- 7 Filings bin cover (bottom)



TECHNICAL PARAMETERS

Mains power	220–240 V~, 50-60 Hz
Input power	40 W
Dimensions	9 × 21 × 10 cm
Weight	1 kg

USE

Before First Use

Unpack the appliance. Before disposing of the packaging, be sure to remove all components. Check for damage.

Wipe the outside of the appliance with a soft sponge slightly moistened with warm water.

Intended Use

This sharpener is designed for thin-bladed knives, such as carbon and stainless steel kitchen knives.

Do not use it for hunting, serrated, ceramic or power knives, scissors or any blades that will not fit in the whetstone shroud apertures.

Grinding

The appliance features two-stage sharpening, consisting of rough whetting (stage 1) and fine whetting and polish (stage 2).

Stage 1

Stage 1 removes notches and warp from the blade.

Stage 2

Stage 2 produces a sharp, precise edge.

Procedure

1. Set the appliance on a dry, clean, firm surface such as a table or

worktop.

2. Make sure the filings bin is empty and clean. Empty and clean it otherwise. The bin should be emptied and cleaned before each use.
3. Wipe the blade to be sharpened with a clean cloth. Only sharpen dry, clean blades.



Warning:

Always make sure blades are clean and dry and filing bin is clean and empty before sharpening.

4. Slide the blade through all apertures while the appliance is off, to find points of contact with the whetstones.
5. Plug the power cord into a properly grounded mains outlet.
6. Set the power switch to I (on) to power on the appliance.



Warning:

Always power on the appliance before inserting the blade. Inserting blades into a running appliance may damage it or the blade or severely injure the operator.

7. Hold the appliance with one hand; hold the knife in the other.
8. Insert the blade into the left rough whetting (stage 1) aperture, starting with the handle-side end. Then slowly pull the knife towards you. Do not press down too hard on the knife. Pressure should be moderate and constant. Keep the blade in contact with the whetstones throughout the sharpening process.
9. Insert the blade into the right rough whetting (stage 1) aperture, starting with the handle-side end. Then slowly pull the knife towards you.
10. Repeat steps 8 and 9 several times for an even, solid edge. Each pass of the blade through the whetstones should take 5 to 10 seconds, depending on blade length.



Warning:

Never insert a blade point-first. Doing so may damage it or the appliance or severely injure the operator.

11. Now insert the blade into the left fine whetting (stage 2) aperture, starting with the handle-side end. Then slowly pull the knife towards you. Repeat with the right aperture.
12. Check the edge and repeat steps 8 through 11 as needed. Cut some soft food or a piece of paper to check the edge. The edge is sharp if using the knife requires minimal pressure.



Warning:

To avoid potentially severe injury, do not check the edge with a finger.

**Note:**

When sharpening carbon steel knives, sparks may occasionally fly off the blade. This is normal to an extent, but if there seem to be too many sparks, turn off and unplug the appliance.

**Note:**

Pressing down excessively on the knife when sharpening may actually dull the blade. If that occurs, restart the sharpening process from the beginning, using less pressure.

13. Once done, turn off the appliance by setting the power switch to 0 (off) and unplug it from the mains.

CLEANING AND MAINTENANCE

Always switch off the appliance, unplug it from the mains and let it cool down completely before any cleaning or maintenance.

**Warning:**

Never immerse the appliance, the power cord or the plug in water or other liquids.

Do not use plastic or metal scrapers, harsh cleaners, chemicals, petrol, solvents, or other similar substances to clean any parts of the appliance. The surface finish could be seriously damaged.

Wipe the appliance exterior with a soft cloth slightly wet with warm water. Wipe with dry dish towel.

Regularly clean the filings bin located at the bottom of the appliance.

Open the bin cover and wipe the interior with a soft cloth slightly wet with warm water. Wipe with dry dish towel. Replace the cover.

Storage

Make sure the appliance is clean before storing it. Keep it in a dry and well-ventilated place out of the reach of children or pets. Do not place any objects on top of it.

Vielen Dank, dass Sie sich für ein Gerät der Marke SIGURO entschieden haben. Wir sind dankbar für Ihr Vertrauen und freuen uns, Ihnen das Gerät auf den folgenden Seiten vorzustellen und Sie mit all seinen Funktionen und Verwendungszwecken vertraut zu machen.

Wir glauben an ein faires und verantwortungsvolles Unternehmen und arbeiten daher nur mit Lieferanten zusammen, die unsere strengen Kriterien zum Schutz der Interessen der Mitarbeiter, zur Verhinderung von Missbrauch und fairen Arbeitsbedingungen erfüllen.

Wenn Sie Hilfe bei der umfassenden Wartung oder Reparatur des Produkts benötigen, die einen Eingriff in die Innenteile erfordert, stehen Ihnen unser autorisierter Kundendienst unter der E-Mail-Adresse siguro@alza.cz oder die Hotline des Verkäufers zur Verfügung. Bei der Lösung von Problemen mit dem Produkt haben wir diese Kontaktstellen vereinheitlicht. Die oben genannten Kontakte können auch bei Beschwerden oder Nachgarantierservice genutzt werden.

SICHERHEITSHINWEISE



Lesen Sie vor der Anwendung sorgfältig dieses Benutzerhandbuch durch und bewahren Sie es für den künftigen Gebrauch auf.

1. Dieses Gerät darf nicht von Kindern bedient werden. Bewahren Sie das Gerät und das Netzkabel außerhalb der Reichweite von Kindern auf.
2. Dieses Gerät kann von Personen mit verminderten physischen und mentalen Fähigkeiten oder mangelnden Erfahrungen und Kenntnissen verwendet werden, sofern diese beaufsichtigt sind oder über die sichere Anwendung des Geräts belehrt wurden und mögliche Gefahren verstehen.
3. Kinder dürfen nicht mit dem Gerät spielen.
4. Die Reinigung und Wartung durch den Benutzer darf nicht von Kindern durchgeführt werden.
5. Wenn das Netzkabel beschädigt ist, muss es vom Hersteller, seinem Servicetechniker oder einer ähnlich qualifizierten Person ersetzt werden, um eine gefährliche Situation zu vermeiden.
6. **WARNUNG:** Bei unsachgemäßer Verwendung besteht die Gefahr einer schweren Verletzung.
7. Trennen Sie das Gerät immer vom Netz, wenn es unbeaufsichtigt ist und bevor Sie es montieren, demontieren oder reinigen.
8. Dieses Gerät ist für das Schleifen von Messerklingen im Haushalt vorgesehen. Verwenden Sie es nicht für andere Zwecke als die, für die es bestimmt ist. Verwenden Sie es nicht für kommerzielle Zwecke oder Laborzwecke. Verwenden Sie es nicht im Freien.
9. Vergewissern Sie sich vor dem Einstecken des Steckers in die Steckdose, dass die auf dem Geräteschild angegebene Spannung mit

der Spannung in Ihrer Steckdose übereinstimmt.

10. Stecken Sie den Netzstecker nur in eine ordnungsgemäß geerdete Steckdose. Benutzen Sie keine Adapter oder Verlängerungskabel.
11. Um das Risiko eines Stromschlags zu vermeiden, tauchen Sie das Gerät, das Netzkabel oder den Stecker nicht in Wasser oder andere Flüssigkeiten.
12. Schalten Sie das Gerät aus, indem Sie den Schalter in die Position 0 (aus) versetzen und dann den Stecker des Netzkabels aus der Steckdose ziehen. Schalten Sie das Gerät niemals aus, indem Sie den Netzstecker aus der Steckdose ziehen.
13. Ziehen Sie den Stecker des Netzkabels immer am Stecker aus der Steckdose, nicht am Netzkabel. Andernfalls besteht die Gefahr, dass das Netzkabel oder die Netzsteckdose beschädigt wird.
14. Die Netzsteckdose muss frei zugänglich bleiben, damit das Gerät im Notfall vom Stromnetz getrennt werden kann.
15. Lassen Sie das Netzkabel nicht über die Kante eines Tisches oder einer Arbeitsplatte hängen.
16. Achten Sie darauf, dass das Netzkabel nicht mit einer heißen Oberfläche (z. B. Kochplatte) in Berührung kommt.
17. Führen Sie das Netzkabel so, damit es nicht im Weg ist. Dies könnte dazu führen, dass der Messerschleifer beim Schleifen umkippt und schwere Verletzungen verursacht.
18. Benutzen Sie das Gerät nicht in der Nähe von Wasser, z. B. in einem Waschbecken oder Spülbecken. Achten Sie darauf, dass kein Wasser in das Gerät eindringt.
19. Verwenden Sie das Gerät nicht in einer staubigen oder feuchten Umgebung. Verwenden Sie kein offenes Feuer, eine Zündquelle oder explosive, entflammbare oder flüchtige Stoffe in der Nähe des Geräts.
20. Stellen Sie das Gerät immer an einem trockenen, geraden und festen Ort auf. Achten Sie darauf, dass um das Gerät herum genügend Platz vorhanden ist.
21. Stellen Sie das Gerät nicht auf eine heiße Oberfläche (z. B. auf eine Herdplatte, einen Ofen usw.) oder in die Nähe von Wärmequellen.
22. Berühren Sie die Schleifscheiben nicht. Es besteht die Gefahr von schweren Verletzungen. Halten Sie Finger, Hände, Haare, lose Kleidungsstücke, Schmuck usw. von den Schleifscheiben fern, insbesondere wenn das Gerät in Betrieb ist.
23. **WARNUNG:** Die Messerklingen sind sehr scharf. Bei unsachgemäßer Handhabung besteht die Gefahr von schweren Verletzungen.
24. **WARNUNG:** Führen Sie die Messerspitze niemals zuerst in die Schleifscheiben ein. Es besteht die Gefahr eines Rückschlags, der das Gerät beschädigen oder schwere Verletzungen verursachen kann.
25. Wenn das Gerät während des Gebrauchs übermäßig heiß wird, schalten Sie es aus, indem Sie den Schalter in die Position 0 (aus) versetzen und den Stecker aus der Steckdose ziehen. Lassen Sie das Gerät vor der weiteren Verwendung abkühlen.
26. Es ist verboten, das Gerät zu modifizieren, seine technischen Parameter zu verändern oder es anderweitig zu modifizieren.
27. Wenn das Gerät nicht richtig funktioniert, kaputt ist oder das Netzteil oder der Stecker beschädigt ist, schalten Sie das Gerät aus, indem Sie den Schalter in die Position 0 (aus) versetzen und den Stecker aus der Steckdose ziehen. Wenden Sie sich an eine autorisierte Kundendienststelle, um ihn reparieren zu lassen. Reparieren Sie das Gerät niemals selbst. Er enthält keine Teile, die der Benutzer selbst reparieren kann.

Übersicht

- 1 Körper des Messerschleifers
- 2 I/O-Schalter (ein/aus)
- 3 Rutschfeste Silikonfüße
- 4 Löcher für Grobschliff (Grad 1)
- 5 Löcher für Feinschliff und Polieren (Grad 2)
- 6 Diamantbeschichtete Schleifscheiben (in jedem Loch)
- 7 Abdeckung des Behälters für Metallabfall (unten)



TECHNISCHE PARAMETER

Stromversorgung	220–240 V~, 50-60 Hz
Stromverbrauch	40 W
Abmessungen	9 × 21 × 10 cm
Gewicht	1 kg

VERWENDUNG

Vor der Erstverwendung

Nehmen Sie den Messerschleifer aus der Verpackung heraus. Vergewissern Sie sich, dass alle Komponenten entfernt wurden, bevor Sie die Verpackung entsorgen. Überprüfen Sie ihn auf Schäden.

Wischen Sie die Außenfläche des Geräts mit einem weichen, mit etwas warmem Wasser angefeuchteten Schwamm ab.

Verwendungszweck

Der Messerschleifer ist zum Schleifen von Messern mit dünnen Klingen geeignet. Er ist zum Schleifen von Küchenmessern mit Klingen aus Kohlenstoffstahl oder Edelstahl vorgesehen.

Verwenden Sie den Messerschleifer nicht zum Schleifen von Sport-, Wellenschliff-, Keramik- oder Elektromessern, Scheren oder Klingen, die nicht in die Schleiflöcher passen.

Schleifen

Das Schleifen ist in zwei Stufen eingeteilt: Grobschliff und Feinschliff und Polieren.

Grad 1

Bei Grad 1 werden die Unebenheiten und Krümmungen der Klinge beseitigt.

Grad 2

In Schritt 2 wird das Schleifen beendet, wodurch eine scharfe und präzise Klinge entsteht.

Vorgehensweise beim Schleifen

1. Stellen Sie den MesserMesserschleifer auf eine trockene, saubere und feste Tischplatte oder eine Küchenarbeitsplatte.
2. Vergewissern Sie sich, dass der Behälter für Metallabfall leer und sauber ist. Falls erforderlich, leeren und reinigen Sie ihn. Es ist wichtig, dass der Behälter vor jedem Schleifen leer und sauber ist.
3. Wischen Sie das Messer, das Sie schleifen wollen, mit einem sauberen Tuch ab. Die Klinge muss vor dem Schleifen trocken und sauber sein.



Warnung:

Vergewissern Sie sich immer, dass das Messer trocken und sauber und der Metallabfallbehälter leer und sauber ist, bevor Sie das Messer schleifen.

4. Ziehen Sie das Messer durch alle Löcher, damit Sie feststellen, wo das Messer die Schleifscheiben berührt.
5. Stecken Sie den Stecker in eine ordnungsgemäß geerdete Steckdose.
6. Versetzen Sie den Schalter in die Position I (ein), um den Messerschleifer einzuschalten.



Warnung:

Schalten Sie den Messerschleifer immer ein, bevor Sie das Messer schleifen. Andernfalls kann die Klinge oder der Messerschleifer beschädigt werden, was zu schweren Verletzungen führen kann.

7. Halten Sie den Messerschleifer mit einer Hand fest und fassen Sie die Klinge mit der anderen Hand.
8. Stecken Sie das Messer mit dem breiten Ende in der Nähe des Griffes in das linke Loch für das Grobschliff (Grad 1) und ziehen Sie es langsam zu sich heran. Üben Sie keinen übermäßigen Druck auf das Messer aus. Der Druck sollte konstant und angemessen sein. Achten Sie darauf, dass das Messer während des Schleifens in Kontakt mit den Schleifscheiben bleibt.
9. Führen Sie dann die Klinge mit dem breiten Ende in der Nähe des Griffes in das rechte Loch für den Grobschliff (Grad 1) ein und ziehen Sie sie langsam zu sich heran.
10. Wiederholen Sie die Schritte 8 und 9 mehrmals, um das Messer gut und gleichmäßig zu schleifen. Das Schleifen jeder Seite der Klinge sollte 5 bis 10 Sekunden dauern, je nach Länge der Klinge.



Warnung:

Stecken Sie das Messer niemals mit der Spitze zuerst in die Löcher. Dies kann zu Schäden am Messer, dem Messerschleifer und zu schweren Verletzungen führen.

11. Führen Sie das Messer nun zuerst in das linke Loch für den Feinschliff und dann in das rechte Loch (Grad 2) mit dem breiten Ende in der Nähe des Griffes ein und ziehen Sie es langsam zu sich hin, um die Klinge sanft zu schleifen und zu polieren.

12. Überprüfen Sie den Zustand der Klinge und wiederholen Sie eventuell die Schritte 8 bis 11. Überprüfen Sie den Zustand der Klinge, indem Sie Lebensmittel (z. B. Tomaten) schneiden oder ein Blatt Papier durchschneiden. Das Messer ist gut geschärft, wenn Sie bei der Benutzung nur minimalen Druck auf das Messer ausüben.



Warnung:

Prüfen Sie den Zustand der Klinge nicht, indem Sie mit dem Finger über die Klinge fahren. Es besteht die Gefahr von schwerwiegenden Verletzungen.



Bemerkung:

Beim Schleifen von Messern aus Kohlenstoffstahl können während des Schleifens Funken entstehen. Es handelt sich um eine normale Erscheinung. Wenn die Funkenbildung jedoch zu stark ist, schalten Sie den Messerschleifer aus und ziehen Sie den Stecker aus der Steckdose.



Bemerkung:

Wenn Sie beim Schleifen zu viel Druck auf die Klinge ausüben, kann die Klinge stumpf werden. Starten Sie in diesem Fall erneut und reduzieren Sie den Druck beim Schleifen.

13. Wenn Sie mit dem Schleifen fertig sind, schalten Sie den Messerschleifer aus, indem Sie den Schalter in die Position 0 (aus) versetzen, und ziehen Sie den Stecker aus der Steckdose.

REINIGUNG UND WARTUNG

Schalten Sie das Messerschleifer immer aus, ziehen Sie den Stecker aus der Steckdose und lassen Sie es vollständig abkühlen, bevor Sie es reinigen oder warten.



Warnung:

Tauchen Sie den Messerschleifer, das Netzkabel oder den Stecker niemals in Wasser oder andere Flüssigkeiten.

Verwenden Sie keine Topfkratzer aus Kunststoff oder Metall, grobe Reinigungsmittel, Chemikalien, Benzin, Lösungsmittel oder ähnliche Stoffe, um irgendwelche Teile zu reinigen. Es könnte zu ernsthaften Schäden an der Oberfläche kommen.

Wischen Sie die äußere Oberfläche des Messerschleifers mit einem weichen, mit etwas warmem Wasser angefeuchteten Tuch ab. Wischen Sie ihn mit einem trockenen Tuch ab.

Reinigen Sie regelmäßig den Metallabfallbehälter an der Unterseite des Messerschleifers. Öffnen Sie den Deckel des Behälters und wischen Sie das Innere mit einem weichen, leicht mit warmem Wasser angefeuchteten Tuch ab. Wischen Sie ihn mit einem trockenen Tuch ab. Setzen Sie den Deckel wieder auf.

Lagerung

Vergewissern Sie sich, dass der Messerschleifer sauber und abgekühlt ist, bevor Sie ihn lagern. Bewahren Sie ihn an einem trockenen und gut belüfteten Ort außerhalb der Reichweite von Kindern und Haustieren auf. Stellen Sie auf ihn keine Gegenstände.

Děkujeme, že jste si koupili spotřebič značky SIGURO. Jsme vděční za vaši důvěru a je nám radostí vám přístroj na dalších stránkách představit a seznámit vás se všemi jeho funkcemi a způsoby použití.

Věříme ve spravedlivou a odpovědnou společnost, a proto spolupracujeme pouze s dodavateli, kteří splňují naše přísná kritéria na ochranu zájmu zaměstnanců, prevenci jejich zneužívání a férové pracovní podmínky.

Pokud potřebujete pomoci s rozsáhlou údržbou nebo opravou výrobku, která vyžaduje zásah do jeho vnitřních částí, je vám k dispozici náš autorizovaný servis na e-mailové adrese siguro@alza.cz nebo operátoři na infolince prodejce. Pro vaše pohodlí při řešení jakýchkoliv problémů s výrobkem jsme tato kontaktní místa sjednotili a výše uvedené kontakty lze využít i v případě veškerých reklamací nebo pozáručního servisu.

BEZPEČNOSTNÍ INFORMACE



Před použitím si prosím pozorně přečtete tento manuál a uschovejte ho pro budoucí použití.

1. Tento spotřebič nesmějí používat děti. Udržujte spotřebič a jeho přívod mimo dosah dětí.
2. Tento spotřebič mohou používat osoby se sníženými fyzickými, smyslovými nebo mentálními schopnostmi nebo nedostatkem zkušeností a znalostí, pokud jsou pod dozorem nebo byly poučeny o používání spotřebiče bezpečným způsobem a rozumí případným nebezpečím.
3. Děti si se spotřebičem nesmějí hrát.
4. Čištění a údržbu prováděnou uživatelem nesmějí provádět děti.
5. Jestliže je napájecí přívod poškozen, musí být nahrazen výrobcem, jeho servisním technikem nebo podobně kvalifikovanou osobou, aby se zabránilo vzniku nebezpečné situace.
6. **VAROVÁNÍ:** Při nesprávném používání hrozí vážné poranění.
7. Vždy odpojte spotřebič od napájení, pokud ho necháváte bez dozoru a před montáží, demontáží nebo čištěním.
8. Tento spotřebič je určen k broušení čepelí nožů v domácnosti. Nepoužívejte jej k jinému účelu, než ke kterému je určen. Nepoužívejte jej ke komerčním nebo laboratorním účelům. Nepoužívejte jej venku.
9. Před zapojením zástrčky napájecího přívodu do síťové zásuvky se ujistěte, že napětí na typovém štítku odpovídá napětí ve vaší síťové zásuvce.
10. Zapojte zástrčku napájecího přívodu pouze do řádně uzemněné zásuvky. Nepoužívejte adaptéry ani prodlužovací přívody.
11. Abyste zabránili riziku úrazu elektrickým proudem, neponořujte

- spotřebič, napájecí přívod ani zástrčku do vody nebo jiné tekutiny.
12. Spotřebič vypínejte přepnutím vypínače do polohy 0 (vypnuto) a poté vytáhněte zástrčku napájecího přívodu ze síťové zásuvky. Nikdy nevypínejte spotřebič vytažením zástrčky napájecího přívodu ze síťové zásuvky.
 13. Vždy vytahujte zástrčku napájecího přívodu ze síťové zásuvky uchopením za zástrčku, nikoli tahem za napájecí přívod. Jinak hrozí poškození napájecího přívodu nebo síťové zásuvky.
 14. Síťová zásuvka musí zůstat volně přístupná, aby bylo možné spotřebič odpojit od napájení v případě nutnosti.
 15. Nenechávejte napájecí přívod viset přes okraj stolu nebo pracovní desky.
 16. Zajistěte, aby se napájecí přívod nedotýkal horkého povrchu (např. plotýnky).
 17. Vedte napájecí přívod tak, aby nebylo možné o něj zavazit. Mohlo by dojít k převrácení brousku při broušení a ke vzniku vážného zranění.
 18. Nepoužívejte spotřebič v blízkosti vody, např. dřezu nebo umyvadla. Zajistěte, aby do něj nevnikla voda.
 19. Nepoužívejte spotřebič v prašném nebo vlhkém prostředí. V blízkosti spotřebiče nepoužívejte otevřený oheň, zdroj zapalování ani výbušné, hořlavé či těkavé látky.
 20. Spotřebič vždy pokládejte na suché, rovné a pevné místo. Zajistěte okolo spotřebiče volný manipulační prostor.
 21. Nepokládejte spotřebič na rozehřátý povrch (např. na plotýnku, kamna apod.) nebo do blízkosti zdrojů tepla.
 22. Nedotýkejte se brusných kotoučů. Hrozí riziko vážného zranění. Prsty, ruce, vlasy, volné kusy oblečení, šperky apod. uchovávejte v dostatečné vzdálenosti od brusných kotoučů, zvláště když je spotřebič v provozu.
 23. **VAROVÁNÍ:** Čepele nožů jsou velmi ostré. Hrozí vážné zranění při nesprávné manipulaci.
 24. **VAROVÁNÍ:** Nikdy nevkládejte do brusných kotoučů čepel špičkou napřed. Hrozí zpětný ráz, který může způsobit poškození spotřebiče nebo vážné zranění.
 25. Pokud se spotřebič během používání nadměrně zahřívá, vypněte jej vypínačem do polohy 0 (vypnuto) a vytáhněte zástrčku ze síťové zásuvky. Nechte spotřebič vychladnout před dalším použitím.
 26. Je zakázáno spotřebič upravovat, měnit jeho technické parametry či jinak modifikovat.
 27. Pokud spotřebič nefunguje správně, je rozbitý, je poškozený nebo je poškozený napájecí přívod či zástrčka, vypněte jej vypínačem do polohy 0 (vypnuto) a vytáhněte zástrčku ze síťové zásuvky. Obratě se na autorizovaný servis, kde jej opraví. Nikdy neopravujte spotřebič sami. Neobsahuje žádné části, které by mohl uživatel sám opravit.

Přehled

- 1 Tělo brusky
- 2 Vypínač I/O (zapnutí/vypnutí)
- 3 Protiskluzové silikonové nohy
- 4 Otvory pro hrubé broušení (stupeň č. 1)
- 5 Otvory pro jemné broušení a leštění (stupeň č. 2)
- 6 Brusné kotouče pokryté diamantovou vrstvou (umístěny v každém otvoru)
- 7 Kryt schránky na kovový odpad (vespodu)



TECHNICKÉ PARAMETRY

Napájení	220–240 V~, 50-60 Hz
Příkon	40 W
Rozměry	9 × 21 × 10 cm
Hmotnost	1 kg

POUŽITÍ

Před prvním použitím

Vyjměte brusku z obalu. Před likvidací obalu se ujistěte, že jste vyjmuli všechny komponenty. Zkontrolujte, zdali není poškozená. Otřete vnější povrch spotřebiče měkkou houbičkou, mírně navlhčenou v teplé vodě.

Účel použití

Bruska je vhodná pro broušení nožů s tenkým ostřím. Je vhodná pro broušení kuchyňských nožů s čepeli z uhlíkové nebo nerezové oceli. Nepoužívejte brusku k broušení sportovních, zoubkatých, keramických nebo elektrických nožů, nůžek nebo čepelí, které nepasují do otvorů pro brus.

Broušení

Broušení je rozděleno do dvou stupňů: hrubé broušení a jemné broušení a leštění.

Stupeň č. 1

Při stupni č. 1 dochází k odstranění nerovností a zakřivení na čepeli.

Stupeň č. 2

Během stupně č. 2 dochází k dokončení procesu broušení, vytváří se ostrá a přesná čepel.

Postup broušení

1. Postavte brusku na suchou, čistou a pevnou desku stolu nebo kuchyňskou linku.
2. Ujistěte se, že je schránka na kovový odpad prázdná a čistá. V případě nutnosti ji vyprázdněte a vyčistěte. Je důležité, aby byla schránka prázdná a čistá před každým brusem.
3. Nůž, který budete brousit, otřete čistou utěrkou. Čepel musí být suchá a čistá před broušením.



Varování:

Vždy se ujistěte, že je nůž suchý a čistý a schránka na kovový odpad je prázdná a čistá, než budete nůž brousit.

4. Protáhněte nůž všemi otvory, abyste zjistili, kde se bude čepel dotýkat brusných kotoučů.
5. Zapojte zástrčku napájecího přívodu do řádně uzemněné síťové zásuvky.
6. Přepněte vypínač do polohy I (zapnuto), abyste brusku zapnuli.



Varování:

Brusku zapínejte vždy předtím, než budete nůž brousit. V opačném případě může dojít k poškození nože, brusky či ke vzniku vážného zranění.

7. Jednou rukou přidržíte brusku a druhou rukou uchopíte nůž.
8. Nůž vložte do levého otvoru pro hrubé broušení (stupeň č. 1) širokým koncem v blízkosti rukojeti a pomalu táhněte směrem k sobě. Na nůž nadměrně netlačte. Tlak by měl být stálý a přiměřený. Zajistěte, aby po celou dobu broušení zůstala čepel v kontaktu s brusnými kotouči.
9. Poté nůž vložte do pravého otvoru pro hrubé broušení (stupeň č. 1) širokým koncem v blízkosti rukojeti a pomalu táhněte směrem k sobě.
10. Opakujte kroky 8 a 9 několikrát, abyste dosáhli kvalitního a rovnoměrného nabroušení. Broušení každé strany čepele by mělo trvat 5 až 10 sekund v závislosti na délce čepele.



Varování:

Nikdy nevkládejte nůž do otvorů špičkou napřed. Může dojít k poškození nože, brusky i k vážnému zranění.

11. Nyní nůž vložte nejdříve do levého otvoru pro jemné broušení a poté do pravého otvoru (stupeň č. 2) širokým koncem v blízkosti rukojeti a pomalu táhněte směrem k sobě, abyste čepel jemně zbrusili a naleštili.
12. Zkontrolujte stav ostří a v případě potřeby opakujte kroky 8 až 11. Stav ostří zkontrolujte nakrájením potravin (např. rajčat) nebo říznutím do listu papíru. Nůž je správně ostrý, pokud vyvíjíte minimální tlak na nůž při jeho použití.



Varování:

Nekontrolujte stav ostří prstem, kterým byste projížděli po ostří. Hrozí riziko vážného poranění.

**Poznámka:**

Při broušení nožů z uhlíkové oceli můžete zaznamenat jiskření během broušení. Jedná se o normální jev. Pokud je však jiskření příliš intenzivní, vypněte brusku a odpojte zástrčku od síťové zásuvky.

**Poznámka:**

Pokud při broušení vyvíjíte příliš velký tlak na čepel, může dojít k jejímu ztupení. V takovém případě začněte znovu a snižte tlak při broušení.

13. Po dokončení broušení vypněte brusku přepnutím vypínače do polohy 0 (vypnuto) a odpojte zástrčku přívodního kabelu od síťové zásuvky.

ČIŠTĚNÍ A ÚDRŽBA

Před čištěním nebo jakoukoli údržbou vždy brusku vypněte, odpojte zástrčku napájecího přívodu od síťové zásuvky a nechte ji zcela vychladnout.

**Varování:**

Nikdy neponožujte brusku, napájecí přívod ani zástrčku přívodního kabelu do vody ani jiné tekutiny.

K čištění žádných částí nepoužívejte umělohmotné nebo kovové drátěnky, hrubé čisticí prostředky, chemikálie, benzín, rozpouštědla ani jiné podobné látky. Mohlo by dojít k vážnému narušení povrchové úpravy.

Vnější povrch brusky otřete měkkým hadříkem mírně navlhčeným v teplé vodě. Otřete suchou utěrkou.

Pravidelně čistěte schránku na kovový odpad, která je umístěna ve spodní části brusky. Otevřete kryt schránky a otřete vnitřní prostor měkkým hadříkem mírně navlhčeným v teplé vodě. Otřete suchou utěrkou. Nasadte kryt zpět.

Uložení

Před uložením se ujistěte, že je bruska čistá a vychladlá. Uložte ji na suché a dobře větrané místo mimo dosah dětí nebo domácích mazlíčků. Nepokládejte na ni žádné předměty.

Ďakujeme, že ste si kúpili spotrebič značky SIGURO. Sme vďační za vašu dôveru a je nám radosťou predstaviť vám prístroj na ďalších stránkach a oboznámiť vás so všetkými jeho funkciami a spôsobmi použitia.

Veríme v spravodlivú a zodpovednú spoločnosť, a preto spolupracujeme iba s dodávateľmi, ktorí spĺňajú naše prísne kritériá na ochranu záujmu zamestnancov, prevenciu ich zneužívania a férové pracovné podmienky.

Ak potrebujete pomocť s rozsiahlou údržbou alebo opravou výrobku, ktorá vyžaduje zásah do jeho vnútorných častí, je vám k dispozícii náš autorizovaný servis na e-mailovej adrese siguro@alza.cz alebo operátori na infolinke predajcu. Pre vaše pohodlie pri riešení akýchkoľvek problémov s výrobkom sme tieto kontaktné miesta zjednotili a vyššie uvedené kontakty je možné využiť aj v prípade všetkých reklamácií alebo pozáručného servisu.

BEZPEČNOSTNÉ INFORMÁCIE



Pred použitím si, prosím, pozorne prečítajte tento manuál a uschovajte ho na budúce použitie.

1. Tento spotrebič nesmú používať deti. Udržujte spotrebič a jeho prívod mimo dosahu detí.
2. Tento spotrebič môžu používať osoby so zníženými fyzickými, zmyslovými alebo mentálnymi schopnosťami alebo nedostatkom skúseností a znalostí, ak sú pod dozorom alebo boli poučené o používaní spotrebiča bezpečným spôsobom a rozumejú prípadným nebezpečenstvám.
3. Deti sa so spotrebičom nesmú hrať.
4. Čistenie a údržbu vykonávanú používateľom nesmú vykonávať deti.
5. Ak je napájací prívod poškodený, musí ho nahradiť výrobca, jeho servisný technik alebo podobne kvalifikovaná osoba, aby sa zabránilo vzniku nebezpečnej situácie.
6. VAROVANIE: Pri nesprávnom používaní hrozí vážne poranenie.
7. Vždy odpojte spotrebič od napájania, ak ho nechávate bez dozoru a pred montážou, demontážou alebo čistením.
8. Tento spotrebič je určený na brúsenie čepelí nožov v domácnosti. Nepoužívajte ho na iný účel, než na ktorý je určený. Nepoužívajte ho na komerčné alebo laboratórne účely. Nepoužívajte ho vonku.
9. Pred zapojením zástrčky napájacieho prívodu do sieťovej zásuvky sa uistite, že napätie na typovom štítku zodpovedá napätiu vo vašej sieťovej zásuvke.
10. Zapájajte zástrčku napájacieho prívodu iba do riadne uzemnenej zásuvky. Nepoužívajte adaptéry ani predĺžovacie prívody.
11. Aby ste zabránili riziku úrazu elektrickým prúdom, neponárajte spotrebič, napájací prívod ani zástrčku do vody alebo inej tekutiny.

12. Spotřebič vypínajte prepnutím vypínača do polohy 0 (vypnuté) a potom vytiahnite zástrčku napájacieho prívodu zo sieťovej zásuvky. Nikdy nevypínajte spotřebič vytiahnutím zástrčky napájacieho prívodu zo sieťovej zásuvky.
13. Vždy vyťahujte zástrčku napájacieho prívodu zo sieťovej zásuvky uchopením za zástrčku, nie ťahom za napájací prívod. Inak hrozí poškodenie napájacieho prívodu alebo sieťovej zásuvky.
14. Sieťová zásuvka musí zostať voľne prístupná, aby bolo možné spotřebič odpojiť od napájania v prípade nutnosti.
15. Nenechávajte napájací prívod visieť cez okraj stola alebo pracovnej dosky.
16. Zaisťte, aby sa napájací prívod nedotýkal horúceho povrchu (napr. platne).
17. Vedzte napájací prívod tak, aby nebolo možné oň zavadiť. Mohlo by dôjsť k prevráteniu brúsika pri brúsení a k vzniku vážneho zranenia.
18. Nepoužívajte spotřebič v blízkosti vody, napr. drezu alebo umývadla. Zaisťte, aby doň nevnikla voda.
19. Nepoužívajte spotřebič v prašnom alebo vlhkom prostredí. V blízkosti spotřebiča nepoužívajte otvorený oheň, zdroj zapalovania ani výbušné, horľavé či prchavé látky.
20. Spotřebič vždy ukladajte na suché, rovné a pevné miesto. Zaisťte okolo spotřebiča voľný manipulačný priestor.
21. Nekladte spotřebič na rozohriaty povrch (napr. na platňu, kachle a pod.) alebo do blízkosti zdrojov tepla.
22. Nedotýkajte sa brúsnych kotúčov. Hrozí riziko vážneho zranenia. Prsty, ruky, vlasy, voľné kusy oblečenia, šperky a pod. uchovávajte v dostatočnej vzdialenosti od brúsnych kotúčov, obzvlášť keď je spotřebič v prevádzke.
23. **VAROVANIE:** Čepele nožov sú veľmi ostré. Hrozí vážne zranenie pri nesprávnej manipulácii.
24. **VAROVANIE:** Nikdy nekladajte do brúsnych kotúčov čepel špičkou napred. Hrozí spätný ráz, ktorý môže spôsobiť poškodenie spotřebiča alebo vážne zranenie.
25. Ak sa spotřebič počas používania nadmerne zahrieva, vypnite ho vypínačom do polohy 0 (vypnuté) a vytiahnite zástrčku zo sieťovej zásuvky. Nechajte spotřebič vychladnúť pred ďalším použitím.
26. Je zakázané spotřebič upravovať, meniť jeho technické parametre či inak modifikovať.
27. Ak spotřebič nefunguje správne, je pokazený, je poškodený alebo je poškodený napájací prívod či zástrčka, vypnite ho vypínačom do polohy 0 (vypnuté) a vytiahnite zástrčku zo sieťovej zásuvky. Obráťte sa na autorizovaný servis, kde ho opraví. Nikdy neopravujte spotřebič sami. Neobsahuje žiadne časti, ktoré by mohol používateľ sám opraviť.

Prehľad

- 1 Telo brúsky
- 2 Vypínač I/O (zapnutie/vypnutie)
- 3 Protišmykové silikónové nohy
- 4 Otvory na hrubé brúsenie (stupeň č. 1)
- 5 Otvory na jemné brúsenie a leštenie (stupeň č. 2)
- 6 Brúsne kotúče pokryté diamantovou vrstvou (umiestnené v každom otvore)
- 7 Kryt schránky na kovový odpad (naspodku)



TECHNICKÉ PARAMETRE

Napájanie	220 – 240 V~, 50 – 60 Hz
Príkion	40 W
Rozmery	9 × 21 × 10 cm
Hmotnosť	1 kg

POUŽITIE

Pred prvým použitím

Vyberte brúsku z obalu. Pred likvidáciou obalu sa uistite, že ste vybrali všetky komponenty. Skontrolujte, či nie je poškodená. Utrite vonkajší povrch spotrebiča mäkkou hubkou, mierne navlhčenou v teplej vode.

Účel použitia

Brúska je vhodná na brúsenie nožov s tenkým ostrím. Je vhodná na brúsenie kuchynských nožov s čepeľami z uhlíkovej alebo nehrdzavejúcej ocele. Nepoužívajte brúsku na brúsenie športových, zúbkatých, keramických alebo elektrických nožov, nožníc alebo čepeľí, ktoré nepasujú do otvorov pre brúsik.

Brúsenie

Brúsenie je rozdelené do dvoch stupňov: hrubé brúsenie a jemné brúsenie a leštenie.

Stupeň č. 1

Pri stupni č. 1 dochádza k odstráneniu nerovností a zakrivenia na čepeľi.

Stupeň č. 2

Počas stupňa č. 2 dochádza k dokončeniu procesu brúsenia, vytvára sa ostrá a presná čepeľ.

Postup brúsenia

1. Postavte brúsku na suchú, čistú a pevnú dosku stola alebo kuchynskú linku.
2. Uistite sa, že je schránka na kovový odpad prázdna a čistá. V prípade nutnosti ju vyprázdňte a vyčistite. Je dôležité, aby bola schránka prázdna a čistá pred každým brúsením.
3. Nôž, ktorý budete brúsiť, utrite čistou utierkou. Čepel' musí byť suchá a čistá pred brúsením.



Varovanie:

Vždy sa uistite, že je nôž suchý a čistý a schránka na kovový odpad je prázdna a čistá, než budete nôž brúsiť.

4. Pretiahnite nôž všetkými otvormi, aby ste zistili, kde sa bude čepel' dotýkať brúsnych kotúčov.
5. Zapojte zástrčku napájacieho prívodu do riadne uzemnenej sieťovej zásuvky.
6. Prepnite vypínač do polohy I (zapnuté), aby ste brúsku zapli.



Varovanie:

Brúsku zapínajte vždy pred tým, než budete nôž brúsiť. V opačnom prípade môže dôjsť k poškodeniu noža, brúsky či k vzniku vážneho zranenia.

7. Jednou rukou pridržiavajte brúsku a druhou rukou uchopte nôž.
8. Nôž vložte do ľavého otvoru na hrubé brúsenie (stupeň č. 1) širokým koncom v blízkosti rukoväti a pomaly ťahajte smerom k sebe. Na nôž nadmerne netlačte. Tlak by mal byť stály a primeraný. Zaisťte, aby po celý čas brúsenia zostala čepel' v kontakte s brúsnyimi kotúčmi.
9. Potom nôž vložte do pravého otvoru na hrubé brúsenie (stupeň č. 1) širokým koncom v blízkosti rukoväti a pomaly ťahajte smerom k sebe.
10. Opakujte kroky 8 a 9 niekoľkokrát, aby ste dosiahli kvalitné a rovnomerné nabrúsenie. Brúsenie každej strany čepele by malo trvať 5 až 10 sekúnd v závislosti od dĺžky čepele.



Varovanie:

Nikdy nekladajte nôž do otvorov špičkou napred. Môže dôjsť k poškodeniu noža, brúsky aj k vážnemu zraneniu.

11. Teraz nôž vložte najskôr do ľavého otvoru na jemné brúsenie a potom do pravého otvoru (stupeň č. 2) širokým koncom v blízkosti rukoväti a pomaly ťahajte smerom k sebe, aby ste čepel' jemne zbrúsili a naleštili.
12. Skontrolujte stav ostria a v prípade potreby opakujte kroky 8 až 11. Stav ostria skontrolujte nakrájaním potravín (napr. paradajok) alebo zarezaním do listu papiera. Nôž je správne ostrý, ak vyvíjate minimálny tlak na nôž pri jeho použití.



Varovanie:

Nekontrolujte stav ostria prstom, ktorým by ste prechádzali po ostrí. Hrozí riziko vážneho poranenia.

**Poznámka:**

Pri brúsení nožov z uhlíkovej ocele môžete zaznamenať iskrenie počas brúsenia. Ide o normálny jav. Ak je však iskrenie príliš intenzívne, vypnite brúsku a odpojte zástrčku od sieťovej zásuvky.

**Poznámka:**

Ak pri brúsení vyvíjate príliš veľký tlak na čepeľ, môže dôjsť k jej otupeniu. V takom prípade začnite znovu a znížte tlak pri brúsení.

13. Po dokončení brúsenia vypnite brúsku prepnutím vypínača do polohy 0 (vypnuté) a odpojte zástrčku prírodného kábla od sieťovej zásuvky.

ČISTENIE A ÚDRŽBA

Pred čistením alebo akoukoľvek údržbou vždy brúsku vypnite, odpojte zástrčku napájacieho prívodu od sieťovej zásuvky a nechajte ju celkom vychladnúť.

**Varovanie:**

Nikdy neponárajte brúsku, napájací prívod ani zástrčku prírodného kábla do vody ani inej tekutiny.

Na čistenie žiadnych častí nepoužívajte umelohmotné alebo kovové drôtenky, hrubé čistiace prostriedky, chemikálie, benzín, rozpúšťadlá ani iné podobné látky. Mohlo by dôjsť k vážnemu narušeniu povrchovej úpravy.

Vonkajší povrch brúsky utrite mäkkou handričkou mierne navlhčenou v teplej vode. Utrite suchou utierkou.

Pravidelne čistite schránku na kovový odpad, ktorá je umiestnená v spodnej časti brúsky. Otvorte kryt schránky a utrite vnútorný priestor mäkkou handričkou mierne navlhčenou v teplej vode. Utrite suchou utierkou. Nasadte kryt späť.

Uloženie

Pred uložením sa uistite, že je brúska čistá a vychladnutá. Uložte ju na suché a dobre vetrané miesto mimo dosahu detí alebo domácich maznáčikov. Nekladte na ňu žiadne predmety.

**Köszönjük, hogy a SIGURO márka termékét választotta!
Köszönjük, hogy megtisztelt bennünket a bizalmával!
Örömmel mutatjuk be Önnek a készülékünket, a készülék funkcióit és a készülék használatát.**

Hiszünk abban, hogy tisztességes és felelős vállalat vagyunk, ezért csak olyan beszállítókkal dolgozunk együtt, akik megfelelnek a munkavállalók érdekeinek a védelmére, a munkavállalói visszaélések megelőzésére, továbbá a tisztességes munkakörülmények biztosítására vonatkozó szigorú kritériumainknak.

Amennyiben a készüléken olyan karbantartást vagy javítást kíván végrehajtani, amelyhez a készüléket meg kell bontani, akkor forduljon a márkaszervizhez a siguro@alza.cz e-mailen, vagy hívja fel a vevőszolgálatunkat. A kényelmesebb ügyintézés érdekében egybevitük a kapcsolati helyeinket, így a fenti kapcsolatokat nem csak a javítások és karbantartások megrendeléséhez, hanem a reklamációk benyújtásához vagy a garancia utáni szervizeléshez is fel lehet használni.

BIZTONSÁGI INFORMÁCIÓK



A használatba vétel előtt figyelmesen olvassa el a jelen útmutatót, és azt későbbi felhasználásokhoz is őrizze meg.

1. A készüléket gyerekek nem használhatják. A készüléket és a hálózati vezetékét tartsa távol a gyerekektől.
2. A készüléket idős, testi és szellemi fogyatékos személyek, illetve a készülék használatát nem ismerő és hasonló készülék üzemeltetéseinek a tapasztalataival nem rendelkező személyek csak a készülék használati utasítását ismerő és a készülék használatáért felelősséget vállaló személy felügyelete mellett használhatják.
3. A készülék nem játék, azzal gyerekek nem játszhatnak.
4. A felhasználó által végzett tisztítási és karbantartási műveleteket gyermekek nem végezhetik el.
5. Az áramütések megelőzése érdekében, a készülék sérült hálózati vezetékét csak márkaszerviz, vagy villanyszerelő szakember cserélheti ki.
6. FIGYELMEZTETÉS! A helytelen használat személyi sérülésekhez vezethet.
7. Össze- vagy szétszerelés, tisztítás, illetve felügyelet nélkül hagyás előtt mindig feszültségmentesítse a készüléket, a hálózati csatlakozódugó kihúzásával.
8. A készülék csak háztartásokban használható, kések élezéséhez. A készüléket a rendeltetésétől eltérő célokra használni tilos. A készüléket kereskedelmi, ipari és laboratóriumi célokra nem lehet használni. A készüléket ne használja kültéren.

9. A készüléket csak a típuscímkén feltüntetett tápfeszültség értékeivel megegyező hálózathoz szabad csatlakoztatni.
10. A hálózati vezetékét csatlakoztassa egy szabályszerűen leföldelt fali aljzathoz. Ne használjon elosztót vagy hosszabbító vezetékét.
11. A készüléket, a hálózati vezetékét és a csatlakozódugót vízbe vagy más folyadékba mártani tilos, ellenkező esetben áramütés érheti.
12. A kapcsolót állítsa „0” (kikapcsolva) állásba, és húzza ki a hálózati vezetékét a fali aljzathoz. A készüléket soha ne kapcsolja le a hálózati csatlakozódugó kihúzásával.
13. A csatlakozódugót nem szabad a vezetéknél megfogva kihúzni a fali aljzathoz, ehhez a művelethez a csatlakozódugót fogja meg. Ellenkező esetben a csatlakozódugó vagy a fali aljzat megsérülhet.
14. A hálózati aljzat és vezeték legyen könnyen elérhető, hogy veszély esetén a csatlakozódugót azonnal ki tudja húzni.
15. A hálózati vezeték nem lóghat le a konyhai munkalap, vagy az asztal szélére.
16. Ügyeljen arra, hogy a hálózati vezeték ne érjen hozzá forró felületekhez (pl. főzőlaphoz).
17. A hálózati vezetékét úgy helyezze el, hogy abban senki se botoljon meg. A hálózati vezeték hirtelen megrántása a készülék leesését és személyi sérülést okozhat.
18. A készüléket ne használja víz (pl. mosogató) közelében. Ügyeljen arra, hogy a készülékbe ne kerüljön víz vagy más nedvesség.
19. A készüléket poros vagy nedves környezetben ne használja. A készülék közelében ne használjon nyílt lángot, és ne tároljon gyúlékony vagy robbanékony anyagokat.
20. A készüléket száraz, vízszintes és szilárd felületre állítsa fel. A készülék körül hagyjon elegendő szabad helyet a készülék használatához.
21. A készüléket ne tegye forró felületekre (pl. tűzhelyre) vagy hőforrások közelébe.
22. Az élező tárcsákat megérinteni tilos! A forgó tárcsák súlyos sérülést okozhatnak. A kezét, az ékszereit (pl. nyaklánc) vagy más lógó tárgyat (pl. nyakkendő) tartsa távol a készüléktől és a forgó tárcsáktól.
23. **FIGYELMEZTETÉS!** Az élezett kések nagyon élesek. A kés súlyos vágási sérülést okozhat.
24. **FIGYELMEZTETÉS!** A kést ne dugja a hegyével a készülékbe. A forgó tárcsa a kést kidobhatja a készülékből, ami a készülék sérülését, vagy személyi sérülést okozhat.
25. Ha a készülék használat közben erősen felmelegszik, akkor a készüléket a kapcsoló 0 (kikapcsolva) állásba billentésével kapcsolja le és a hálózati vezetékét is húzza ki a fali aljzathoz. Az újabb bekapcsolás előtt várja meg a készülék lehűlését.
26. A készüléket más célokra átalakítani vagy a rendeltetésétől eltérő célokra használni tilos.
27. Ha a készülék meghibásodott vagy megsérült, akkor a készüléket a kapcsoló 0 (kikapcsolva) állásba billentésével kapcsolja le és a hálózati vezetékét is húzza ki a fali aljzathoz. Forduljon a márkaszervizhez, ahol a készüléket megjavítják. Ne próbálja megjavítani a meghibásodott készüléket. A készülékben nincsenek olyan alkatrészek, amelyeket a felhasználó is megjavíthat.

A készülék részei

- 1 Készülékház
- 2 Működtető I/O kapcsoló (be/ki)
- 3 Csúszásgátló szilikon lábak
- 4 Durva élező nyílások (1. fokozat)
- 5 Finom élező nyílások (2. fokozat)
- 6 Gyémántpor bevonatú élező tárcsák (mindkét oldalon)
- 7 Hulladék gyűjtő (alul)



MŰSZAKI PARAMÉTEREK

Tápellátás	220–240 V~, 50-60 Hz
Teljesítményfelvétel	40 W
Méretek	9 × 21 × 10 cm
Tömeg	1 kg

HASZNÁLAT

Az első használatba vétel előtt

A készüléket vegye ki a csomagolásból. A csomagolóanyag megsemmisítése előtt ellenőrizze le, hogy abból kivett-e minden tartozékot. Ellenőrizze le a készülék sérülésmentességét.

A készülék házát meleg vízbe mártott és jól kicsavart puha ruhával törölje meg.

Rendeltetés

A készülékkel vékony pengéjű késeket lehet élezni. A készülékkel szénacélból vagy rozsdamentes acélból készült konyhai késeket lehet élezni. A készüléket nem lehet sportkések, fogazott kések, kerámia vagy elektromos kések, ollók és túl vastag pengéjű kések élezéséhez használni.

Csiszolás

A késélezést két lépésben kell végrehajtani: durva és finom élezés.

1. fokozat

Az első fokozatban a tárcsa eltávolítja az él egyenetlenségeit és a deformációkat.

2. fokozat

A második fokozatban megtörténik az él finom csiszolása és a kés élesítése.

Az élezés lépései

1. A készüléket helyezze tiszta, száraz és szilárd felületű munkalapra vagy asztalra.
2. A hulladék gyűjtő (alul) legyen tiszta. Szükség esetén a hulladékot öntse ki. A hulladék gyűjtőt a készülék minden használatba vétele előtt ürítse ki.
3. Az élezendő kést előbb tiszta ruhával törölje meg. Az élezés megkezdése előtt a penge legyen tiszta és száraz.



Figyelmeztetés!

Az élezés előtt a kést tisztítsa és szárítsa meg, a hulladék gyűjtőt ürítse ki.

4. A kés pengéjét dugja mindegyik nyílásba, ellenőrizze le, hogy az él hozzáér-e a tárcsához.
5. A hálózati vezetékét csatlakoztassa egy szabályszerűen leföldelt fali aljzathoz.
6. A készülék bekapcsolásához a kapcsolót billentse „I” (bekapcsolva) állásba.



Figyelmeztetés!

A készüléket közvetlenül csak az élezés megkezdése előtt kapcsolja be. Ellenkező esetben a készülék meghibásodhat, a kés megsérülhet.

7. Az egyik kezével a késélezőt, a másik kezével a kést fogja meg.
8. A kést dugja az 1. fokozat bal oldali nyílásába. A kést a nyélhez közel kell a nyílásba dugni, majd a kést húzza maga felé a nyílásban. Ne nyomja nagy erővel a kést. A kést folyamatosan és finoman húzza a nyílásban. A kés éle folyamatosan érjen hozzá az élező tárcsához.
9. A kést dugja az 1. fokozat jobb oldali nyílásába. A kést a nyélhez közel kell a nyílásba dugni, majd a kést húzza maga felé a nyílásban.
10. A 8. és 9. lépéseket többször ismételje meg, a kés éle legyen egyenletesen lecsiszolva. A kés élét mindkét oldalon 5-10 másodpercig élezze (a kés pengéjének a hosszától függően).



Figyelmeztetés!

A kést nem szabad a csúcsával a késélező nyílásába dugni. Ellenkező esetben a készülék meghibásodhat, a kés megsérülhet.

11. A kést dugja a 2. fokozat bal oldali majd jobb oldali nyílásába. A kést a nyélhez közel kell a nyílásba dugni, majd a kést húzza maga felé a nyílásban. Ebben a fokozatban a finomabb szemcsészetű tárcsa megélezi és fényesíti a kés élét.
12. Ellenőrizze le a kés élét, szükség esetén ismételje meg a 8-11. lépéseket. A kés élességét valamilyen alapanyag (pl. paradicsom) szeletelésével ellenőrizze le. A kés akkor van helyesen megélelve, ha az alapanyag szeleteléséhez csak kis erőt kell kifejteni.



Figyelmeztetés!

A kés élezését az ujjával ne ellenőrizze le. Súlyos vágási sérülés érheti.

**Megjegyzés:**

Szénacél pengéjű kések élezése közben szikrák is keletkezhetnek. Ez normális jelenség. Ha a szikrázás túl erős, akkor a készüléket kapcsolja le és a hálózati vezetéket is húzza ki a fali aljzatból.

**Megjegyzés:**

Ha élezés közben túl nagy erővel nyomja a kést a tárcsának, akkor az élet a tárcsa lecsiszolhatja (a kés még életlenebb lesz). Ilyen esetben kezdje előlről az élezést és a kést ne nyomja nagy erővel.

13. A kések élezésének a befejezése után a kapcsolót billentse 0 (kikapcsolva) állásba, majd a hálózati csatlakozódugót is húzza ki a fali aljzatból.

TISZTÍTÁS ÉS KARBANTARTÁS

Bármilyen karbantartási vagy tisztítási munka megkezdése előtt a készüléket kapcsolja le, és a hálózati csatlakozódugót is húzza ki a fali aljzatból.

**Figyelmeztetés!**

A készüléket, a hálózati vezetéket, vagy a csatlakozódugót vízbe vagy más folyadékba mártani tilos.

A tisztításhoz ne használjon karcoló szemcséket tartalmazó tisztítószerket, drótszivacsot vagy fém eszközöket, illetve agresszív anyagokat (pl. benzint) tartalmazó készítményeket. Ezek a készülék felületén maradandó sérüléseket okozhatnak.

A készülék külső felületét meleg vízbe mártott és jól kicsavart puha ruhával törölje meg. Majd törölje szárazra.

A készülék alján található hulladék gyűjtőt (amely a fém és egyéb porokat gyűjti össze) rendszeresen ki kell tisztítani. A fedelet nyissa ki és a belső részt puha, valamint enyhén benedvesített ruhával törölje ki. Majd törölje szárazra. A fedelet tegye vissza.

Tárolás

A tárolás előtt győződjön meg arról, hogy a készülék teljesen lehűlt-e. A készüléket száraz és jól szellőző, gyerekektől és háziállatoktól elzárt helyen tárolja. A készülékre ne tegyen semmilyen tárgyat.

ENGLISH

The use of the WEEE Symbol indicates that this product should not be treated as household waste. By ensuring this product is disposed of correctly, you will help protect the environment. For more detailed information about the recycling of this product, please contact your local authority, your household waste disposal service provider, or the shop where you purchased the item.

This product meets all of the related basic EU regulation requirements. The EU declaration of conformity is available on www.alzashop.com/doc. This product sold in the European Union meet the requirements of Directive 2011/65/EU on the restriction of the use of certain hazardous substances in electrical and electronic equipment (RoHS).

DEUTSCH

Das WEEE-Symbol weist darauf hin, dass dieses Produkt nicht als normaler Haushaltsabfall behandelt werden darf. Indem Sie sicherstellen, dass dieses Produkt ordnungsgemäß entsorgt wird, tragen Sie zum Schutz der Umwelt bei. Für detailliertere Informationen zum Recycling dieses Produkts wenden Sie sich bitte an Ihre lokale Behörde, Ihren Hausmüllentsorgungsdienstleister oder das Geschäft, in dem Sie das Produkt erworben haben. Dieses Produkt erfüllt alle relevanten EU-Vorschriften. Die EU-Konformitätserklärung ist unter www.alzashop.com/DoC einsehbar. Dieses in der Europäischen Union verkaufte Produkt erfüllt die Anforderungen der EU Richtlinie 2011/65/EU zur Beschränkung der Verwendung bestimmter gefährlicher Stoffe in Elektronikgeräten (RoHS).

ČESKY

Použití symbolu WEEE označuje, že tento výrobek nesmí být považován za domovní odpad. Zajištěním správné likvidace tohoto výrobku pomáháte chránit životní prostředí. Pro podrobnější informace o recyklaci tohoto výrobku se prosím obraťte na místní úřad zabývající se likvidací domovního odpadu, poskytovatele služby zabývající se likvidací domovního odpadu nebo obchodu, kde jste produkt zakoupili.

Tento výrobek splňuje veškeré základní požadavky směrnic EU. EU prohlášení o shodě je k dispozici na www.alzashop.com/doc.

Tento výrobek prodáváný v Evropské unii splňuje požadavky směrnice 2011/65/EU omezující používání některých nebezpečných látek v elektrických a elektronických zařízeních (RoHS).

SLOVENSKY

Použitie symbolu WEEE označuje, že tento výrobok sa nesmie likvidovať s komunálnym odpadom. Ak výrobok správne zlikvidujete, prispějete k ochrane životného prostredia. Podrobnejšie informácie o recyklácii výrobku získate na miestnom zastupiteľstve, u poskytovateľov služieb likvidácie domového odpadu alebo v predajni, v ktorej ste výrobok zakúpili.

Tento výrobok spĺňa všetky základné požiadavky smerníc EÚ. EÚ Vyhlásenie o zhode je k dispozícii na www.alzashop.com/doc.

Tento výrobok, predávaný v Európskej únii, spĺňa požiadavky smernice 2011/65/EU obmedzujúce používanie niektorých nebezpečných látok v elektrických a elektronických zariadeniach (RoHS).

MAGYAR

A WEEE szimbólum azt jelzi, hogy ez a termék nem kezelhető háztartási hulladékként. A termék helyes megsemmisítésének biztosításával segít védeni a környezetet. A termék újrahasznosításával kapcsolatos részletesebb információkért, kérjük, forduljon a helyi hatóságokhoz, a háztartási hulladékkezelő szolgáltatóhoz vagy a bolthoz, ahol a terméket megvásárolta.

Ez a termék megfelel az összes rá vonatkozó EU-s szabályozási követelménynek.

Az EU megfelelési nyilatkozata a www.alzashop.com/DoC címen érhető el.

Az Európai Unióban értékesített termékek megfelelnek az elektromos és elektronikai berendezésekben való egyes veszélyes anyagok használatának korlátozására vonatkozó 2011/65/EU (RoHS) irányelvnek.



R20230118

SIGURO

Alza.cz a.s., Jankovcova 1522/53, 170 00 Prague 7, Czech Republic

© 2023 Alza.cz a.s. All Rights Reserved.

www.siguro.net