

# COSHARE

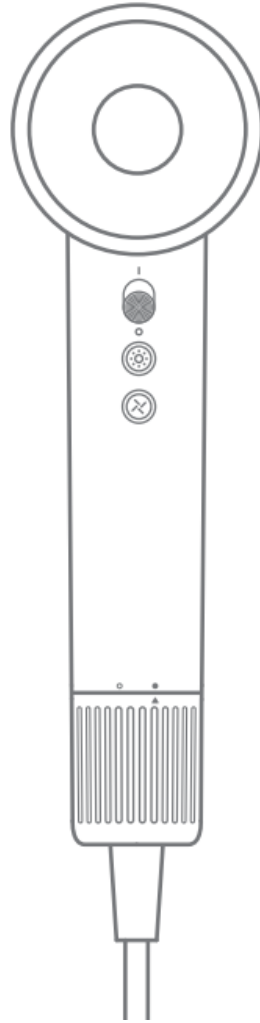

## **SuperFlow1**

User Manual • Užívateľský manuál •  
Užívateľský manuál • Használati utasítás •  
Benutzerhandbuch

<b>English</b>	3 – 11
<b>Čeština</b>	12 – 21
<b>Slovenčina</b>	22 – 30
<b>Magyar</b>	31 – 39
<b>Deutsch</b>	40 – 49

Dear customer,

Thank you for purchasing our product. Please read the following instructions carefully before first use and keep this user manual for future reference. Pay particular attention to the safety instructions. If you have any questions or comments about the device, please contact the customer line.

✉ [www.alza.co.uk/kontakt](http://www.alza.co.uk/kontakt)

☎ +44 (0)203 514 4411

*Importer* Alza.cz a.s., Jankovcova 1522/53, Holešovice, 170 00 Prague 7, [www.alza.cz](http://www.alza.cz)

## Product Instruction

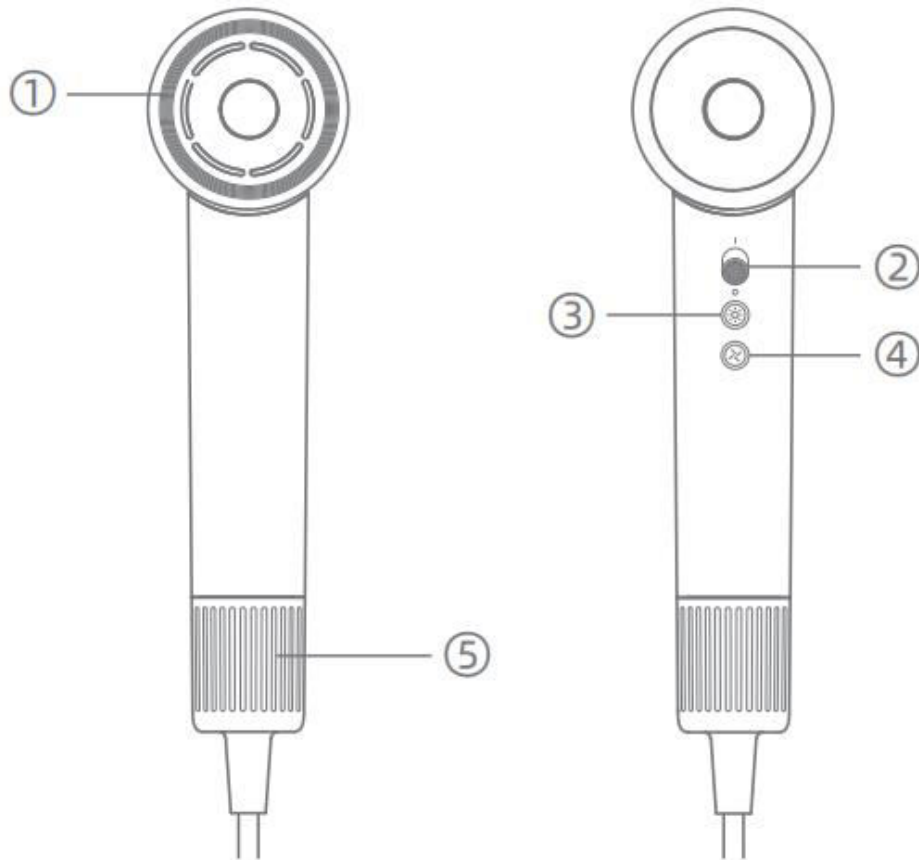

1. Air outlet: the air outlet is equipped with a magnetic iron ring that can be magnetically fixed to the air nozzle.
2. Sliding switch: slide up to turn it on; side down to turn it off.
3. Air temperature button: there are 4 settings to switch among by gently pressing:

- Cool air (blue)
- Warm air (orange)
- Hot air (red)
- Circulating mode (red and blue flashing alternately)

4. Air speed button: a total of 3 modes for you to switch among by gently pressing:

- Low speed mode (blue)
- Medium speed mode (orange)
- High speed mode (red)

5. Detachable protective cover/inlet air filter: the plastic protective cover may be rotated off, revealing the interior stainless steel air intake filter.

## Function

### Mode switch for air temperature

- Tap the air temperate button to switch the temperature in the following sequence: "cool air, warm air, hot air, cool air..."
- Press the air temperature button for 2 seconds to enter the automatic air circulation mode. At tis mode, gently press the air temperature button to return to the cool aur mode.

STATUS	MODES	TEMPERATURE
Blue light is always on	Cool air mode	The natural wind blows at room temperature.
Orange light is always on	Warm air mode	The air temperature is kept constant at 57°C at 10cm from the air outlet, which does not harm the hair.
Red light is always on	Hot air mode	The air temperature is kept constant at 75°C at 10cm from the air outlet, which is fast drying hair.
Red and blue alternately flashing	Circulating mode	Automatic circulation of cold and hot air every 5 seconds.

### Mode switch for air speed

Tap the air speed button to switch the speed modes in the following sequence: "low speed, medium speed, high speed, low speed..."

STATUS	MODES	Applicable scene
Blue light is always on	Low speed mode	Suitable for children, pets or styling
Orange light is always on	Medium speed mode	Suitable for scenes with sufficient time
Red light is always on	Hight-speed mode	Suitable for quick drying scenes

### One-key dust removal function

While the hair dryer is on and at low speed mode, press the air speed button for 5 seconds to activate the reverse dust removal function. The motor fan gradually stops and start reverse rotation. The dust removal is complete after 10 seconds of reverse rotation, and the motor automatically stop to prevent damage to the equipment.

**Note:**

1. When the hair is moist after shampoo, the hot air mode is ideal. When the hair is going to dry, as the humidity is low, it is better to switch to the cool/warm air or circulating mode to avoid hair damage brought by the high temperature from the hot air.
2. At the hot air mode, the temperature at the air outlet will be more than 100°C, so please keep away from the air outlet when you use it.
3. According to scientific experiments, the critical temperature for hair scales to start damaging is 60°C. The warm air mode keeps a constant temperature at 57°C, which aims to care your hair to the fullest.

## Product Specification

<b>Product Name:</b>	Hair Dryer
<b>Model Number:</b>	HD10E
<b>Rated Voltage:</b>	230V~
<b>Rated Frequency:</b>	50Hz
<b>Rated Power:</b>	1600W
<b>Product Size:</b>	249x85x69mm
<b>Cable Length:</b>	2m

## Features

### Super high air speed

At a maximum air speed of 22m/s, the 110,000 rpm three-phase high-speed brushless motor provides strong airflow for efficient hair drying.

### Intelligent constant temperature control

The built-in temperature sensor is installed at the air outlet. To prevent from hair damage due to overheating, the sensor controls temperature nicely at the frequency of the temperature calibration of 100 times per second according to different temperature modes.

### Hair care with negative ions

With a concentration of 300 million negative ions, the built-in negative ion generator reduces static amount in hair to prevent frizz and flyaways caused by static electricity.

### Hot and cold circulating air

Thanks to the automatic circulation of cold and hot air every 5 seconds, the hair dryer would not blow hot air on one area continuously, which prevents hair burn efficiently. Whether you are styling your hair or drying long hair, you can concentrate on one area without worry.

## One-key dust removal function

The motor fan supports reversing and one-key dust removal. It automatically cleans particles accumulated in the air duct and filter after extended periods of use, ensuring that the product always perform well.

## Instructions

1. Tear off the plastic and take out the shine ring and bracket.
2. Combine the shine ring and bracket together correspondingly.
3. Rotate to tighten the two into one.
4. Attach the shine ring and bracket to Coshare hair dryer with magnetic adsorption, and it can be used normally.

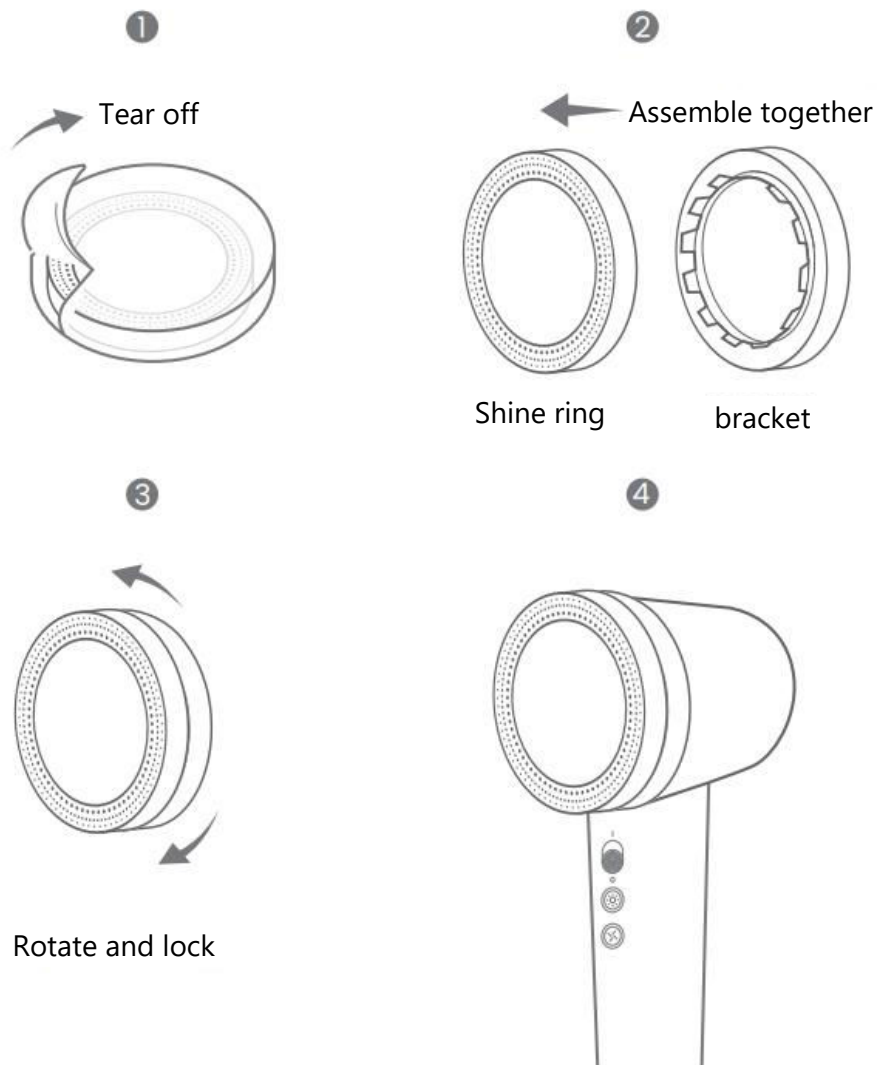

## Cleating and Maintenance

1. To remove the protective cover, turn it contraclockwise.
2. After removing the protective cover, set the hair dryer's air speed to low, then press the air speed button for 5 seconds to activate the reverse dust removal function; the hair dryer will gradually stop and start reverse rotation for 10 seconds to remove the fine rubbish and dust from the air duct.
3. After cleaning, turn off the blower by depressing the sliding switch and return the protective cover to its original position.
4. After turning off and on again, the hair dryer will revert to regular operation and blow out air normally.

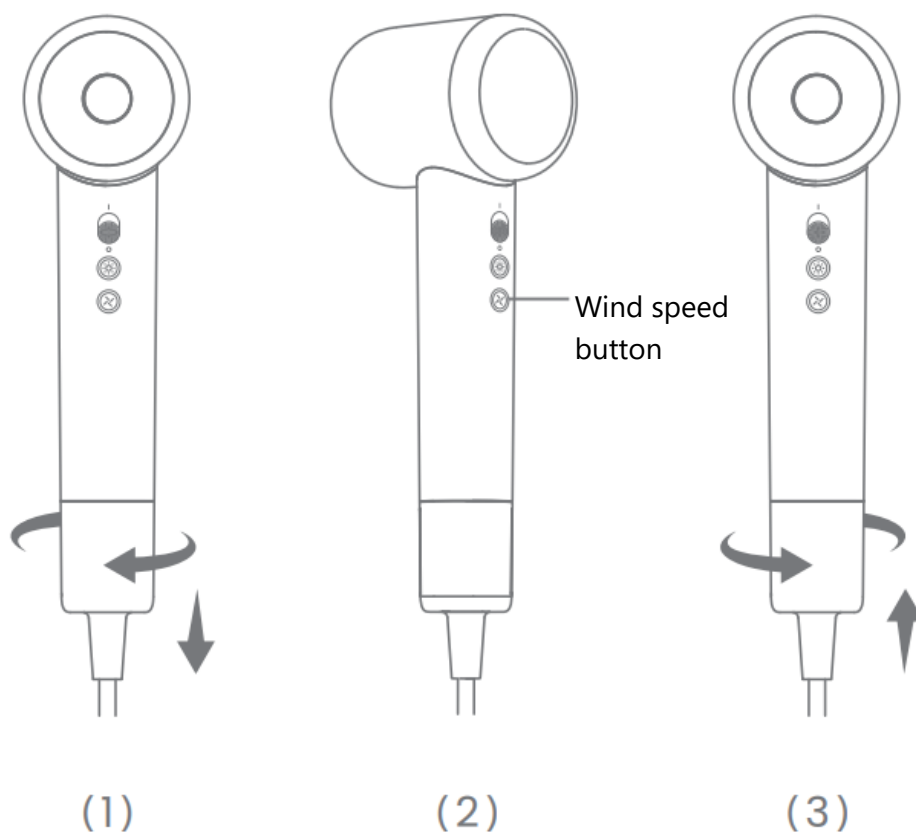

## Important

This appliance can be used by children aged from 8 years and above and personal with reduced physical, sensory or mental capabilities or lack of experience and knowledge if they have been given supervision or instruction concerning use of the appliance in a safe way and understand the hazard involved. Children shall not play with the appliance. Cleaning and user maintenance shall not be made by children without supervision.

- When the hairdryer is used in a bathroom, unplug it after use since the proximity of water presents a hazard even when the hairdryer is switched off.
- For additional protection, the installation of a residual current device (RCD) having a rated residual operating current not exceeding 30mA is advisable in the electrical circuit supplying the bathroom. Ask your installer for advice.
- **WARNING:** Do not use this appliance near bathtubs, showers, basins or other vessels containing water.
- Keep away from water! Do not use this product near or over water contained in baths washbasins, sinks, etc. If, for some reason, the product has fallen into water: first unplug immediately. Then, dispose of the product. It must not be used again.
- If the supply cord is damaged, it must be replaced by the manufacturer, its service agent or similarly qualified persons in order to avoid a hazard.
- Even when the hair dryer is switched off, the power is still on.
- Never obstruct the air grills.
- This product is equipped with an automatic overheating protection device. If the appliance overheats, it will switch off. Unplug the appliance. After cooling down for a few minutes, the appliance can be used again. Before reusing, check the inlet and outlet grilles for possible blockage by fluff, hair, etc. If in doubt, consult your dealer or a COSHARE Service Centre.
- If the mains cord of this appliance is damaged, it must only be replaced by COSHARE or their service representative, as special tools and/or parts are required.
- For examination or repairs always return the appliance to an authorized COSHARE service centre.  
Unqualified repair work can lead to extreme hazards for the user.

## Warning

Do not use this appliance near bathtubs, showers, basins or other vessels containing water.



## FAQ

Q: What's the function of ShineRing?

A: The ShineRing contains a hair conditioner enriched with nourishing ingredients like amino, acid squalene, to help repair damaged hair cuticles, smoothen roughness, and deeply nourish hair.

Q: The hair dryer doesn't work, or the red/white indicator flash quickly.

A:1) The hair dryer may be overheated, please keep it rest for about 10 minutes before using it again.

2) The voltage may be unstable it is recommended to replace another wall socket to try again.

3) The filter is blocked, it is recommended to clean the filter.

## EU Declaration of Conformity

This equipment is in compliance with the essential requirements and other relevant provisions of Directive 2014/35/EU, 2014/30/EU and Directive 2011/65/EU amended (EU) 2015/863.



## WEEE

This product must not be disposed of as normal household waste in accordance with the EU Directive on Waste Electrical and Electronic Equipment (WEEE - 2012/19 / EU). Instead, it shall be returned to the place of purchase or handed over to a public collection point for the recyclable waste. By ensuring this product is disposed of correctly, you will help prevent potential negative consequences for the environment and human health, which could otherwise be caused by inappropriate waste handling of this product. Contact your local authority or the nearest collection point for further details. Improper disposal of this type of waste may result in fines in accordance with national regulations.

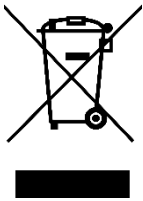

Vážený zákazníku,

Děkujeme vám za zakoupení našeho produktu. Před prvním použitím si prosím pečlivě přečtěte následující pokyny a uschovejte si tento návod k použití pro budoucí použití. Zvláštní pozornost věnujte bezpečnostním pokynům. Pokud máte k přístroji jakékoli dotazy nebo připomínky, obraťte se na zákaznickou linku.

✉ [www.alza.cz/kontakt](http://www.alza.cz/kontakt)

☎ +420 225 340 111

*Dovozce* Alza.cz a.s., Jankovcova 1522/53, Holešovice, 170 00 Praha 7, [www.alza.cz](http://www.alza.cz)

## Pokyny k výrobku

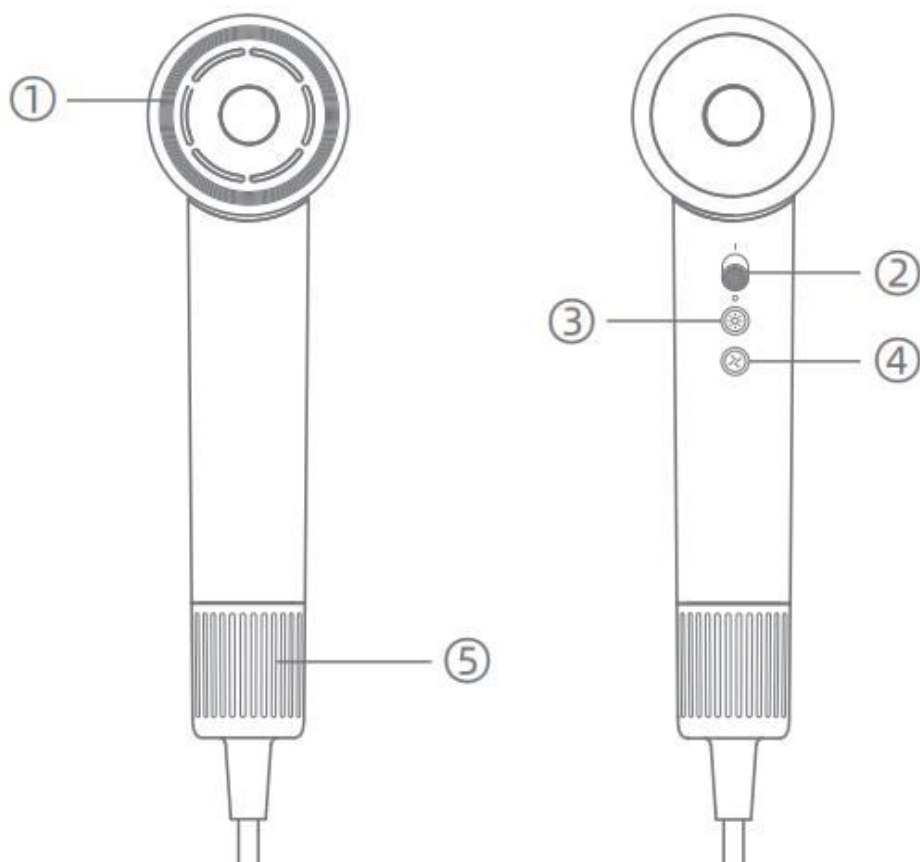

1. Výstup vzduchu: výstup vzduchu je vybaven magnetickým železným kroužkem, který lze magneticky připevnit ke vzduchové trysce.
2. Posuvný spínač: posunutím nahoru jej zapnete, posunutím dolů jej vypnete.
3. Tlačítko teploty vzduchu: jemným stisknutím lze přepínat mezi 4 nastaveními:

- Chladný vzduch (modrá)
- Teplý vzduch (oranžová)
- Horký vzduch (červená)
- Režim cirkulace (střídavě bliká červená a modrá)

4. Tlačítko rychlosti vzduchu: celkem 3 režimy, mezi kterými můžete přepínat jemným stisknutím:

- Režim nízké rychlosti (modrá)
- Režim střední rychlosti (oranžová)
- Režim vysoké rychlosti (červená)

5. Odnímatelný ochranný kryt/vzduchový filtr: plastový ochranný kryt lze odklopit a odhalit tak vnitřní nerezový filtr nasávaného vzduchu.

## Funkce

### Přepínač režimu pro teplotu vzduchu

- Klepnutím na tlačítko teploty vzduchu přepnete teplotu v následujícím pořadí: "chladný vzduch, teplý vzduch, horký vzduch, chladný vzduch..."
- Stisknutím tlačítka teploty vzduchu na 2 sekundy přejdete do režimu automatické cirkulace vzduchu. V tomto režimu jemně stiskněte tlačítko teploty vzduchu, abyste se vrátili do režimu chladného vzduchu.

STATUS	REŽIMY	TEPLOTA
Modrá kontrolka stále svítí	Režim chladného vzduchu	Přirozený vítr vane při pokojové teplotě.
Oranžová kontrolka stále svítí	Režim teplého vzduchu	Teplota vzduchu je udržována na konstantní hodnotě 57 °C ve vzdálenosti 10 cm od výstupu vzduchu, což vlasům neškodí.
Červené světlo stále svítí	Režim horkého vzduchu	Teplota vzduchu je udržována na konstantní hodnotě 75 °C ve vzdálenosti 10 cm od výstupu vzduchu, což je rychlé vysoušení vlasů.
Střídavě blikající červená a modrá	Oběhový režim	Automatická cirkulace studeného a teplého vzduchu každých 5 sekund.

### Přepínač režimu pro rychlost vzduchu

Klepnutím na tlačítko rychlosti vzduchu přepínáte režimy rychlosti v následujícím pořadí: "nízká rychlost, střední rychlost, vysoká rychlost, nízká rychlost..."

STATUS	REŽIMY	Použitelná scéna
Modrá kontrolka stále svítí	Režim nízké rychlosti	Vhodné pro děti, domácí zvířata nebo styling
Oranžová kontrolka stále svítí	Režim střední rychlosti	Vhodné pro scény s dostatkem času
Červené světlo stále svítí	Vysokorychlostní režim	Vhodné pro rychleschnoucí scény

## **Funkce odstraňování prachu jedním tlačítkem**

Když je vysoušeč zapnutý a v režimu nízkých otáček, stiskněte na 5 sekund tlačítko rychlosti vzduchu, abyste aktivovali funkci zpětného odstraňování prachu. Ventilátor motoru se postupně zastaví a zahájí zpětné otáčení. Odstraňování prachu je dokončeno po 10 sekundách zpětného otáčení a motor se automaticky zastaví, aby nedošlo k poškození zařízení.

### **Poznámka:**

1. Když jsou vlasy po šamponu vlhké, je ideální režim horkého vzduchu. Když se vlasy chystají uschnout, protože vlhkost je nízká, je lepší přepnout na režim chladného/teplého vzduchu nebo cirkulační režim, aby se zabránilo poškození vlasů vysokou teplotou horkého vzduchu.
2. V režimu horkého vzduchu bude teplota na výstupu vzduchu vyšší než 100 °C, proto se při používání držte stranou od výstupu vzduchu.
3. Podle vědeckých experimentů je kritická teplota, při které se šupiny vlasů začnou poškozovat, 60 °C. Režim teplého vzduchu udržuje konstantní teplotu 57 °C, což má za cíl maximálně pečovat o vaše vlasy.

## **Specifikace produktu**

<b>Název produktu:</b>	Fén na vlasy
<b>Číslo modelu:</b>	HD10E
<b>Jmenovité napětí:</b>	230 V~
<b>Jmenovitá frekvence:</b>	50 Hz
<b>Jmenovitý výkon:</b>	1600 W
<b>Velikost produktu:</b>	249x85x69mm
<b>Délka kabelu:</b>	2 m

## Funkce

### **Super vysoká rychlost vzduchu**

Třífázový bezkartáčový motor s maximální rychlostí vzduchu 22 m/s a 110 000 otáčkami za minutu zajišťuje silný proud vzduchu pro účinné vysoušení vlasů.

### **Inteligentní řízení konstantní teploty**

Vestavěný teplotní senzor je instalován na výstupu vzduchu. Aby se zabránilo poškození vlasů v důsledku přehřátí, kontroluje čidlo teplotu pěkně s frekvencí kalibrace teploty 100krát za sekundu podle různých teplotních režimů.

### **Péče o vlasy s negativními ionty**

Vestavěný generátor záporných iontů s koncentrací 300 milionů záporných iontů snižuje množství statické elektřiny ve vlasech a zabraňuje tak jejich krepatění a poletování způsobenému statickou elektřinou.

### **Cirkulace teplého a studeného vzduchu**

Díky automatické cirkulaci studeného a horkého vzduchu každých 5 sekund nefouká fén nepřetržitě horký vzduch na jednu oblast, což účinně zabraňuje spálení vlasů. Ať už si upravujete vlasy nebo sušíte dlouhé vlasy, můžete se bez obav soustředit na jednu oblast.

### **Funkce odstraňování prachu jedním tlačítkem**

Ventilátor motoru podporuje zpětný chod a odstraňování prachu jedním tlačítkem. Automaticky čistí částice nahromaděné ve vzduchovém kanálu a filtru po delší době používání, čímž zajišťuje, že výrobek vždy dobře funguje.

## Pokyny

1. Strhněte plast a vyjměte lesklý kroužek a držák.
2. Spojte odpovídajícím způsobem lesklý kroužek a držák.
3. Otočením je spojte v jeden celek.
4. Připojte lesklý kroužek a držák k fénu Coshare s magnetickou adsorpcí a můžete jej normálně používat.

1

Odtrhněte

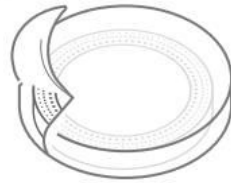

2

Sestavte dohromady

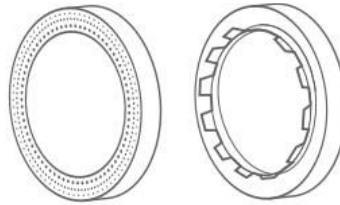

Lesklý prsten

Držák

3

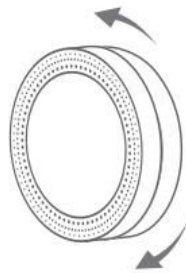

Otočte a uzamčete

4

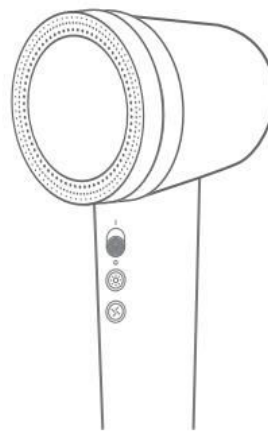

## Čištění a údržba

1. Chcete-li ochranný kryt sejmout, otočte jím proti směru hodinových ručiček.
2. Po sejmutí ochranného krytu nastavte rychlost vzduchu fénu na nízkou a poté stisknutím tlačítka rychlosti vzduchu na 5 sekund aktivujte funkci zpětného odstraňování prachu; fén se postupně zastaví a začne se 10 sekund otáčet zpět, aby se ze vzduchového kanálu odstranily jemné nečistoty a prach.
3. Po čištění vypněte fén stisknutím posuvného spínače a vraťte ochranný kryt do původní polohy.
4. Po vypnutí a opětovném zapnutí se fén vrátí do běžného provozu a normálně vyfukuje vzduch.

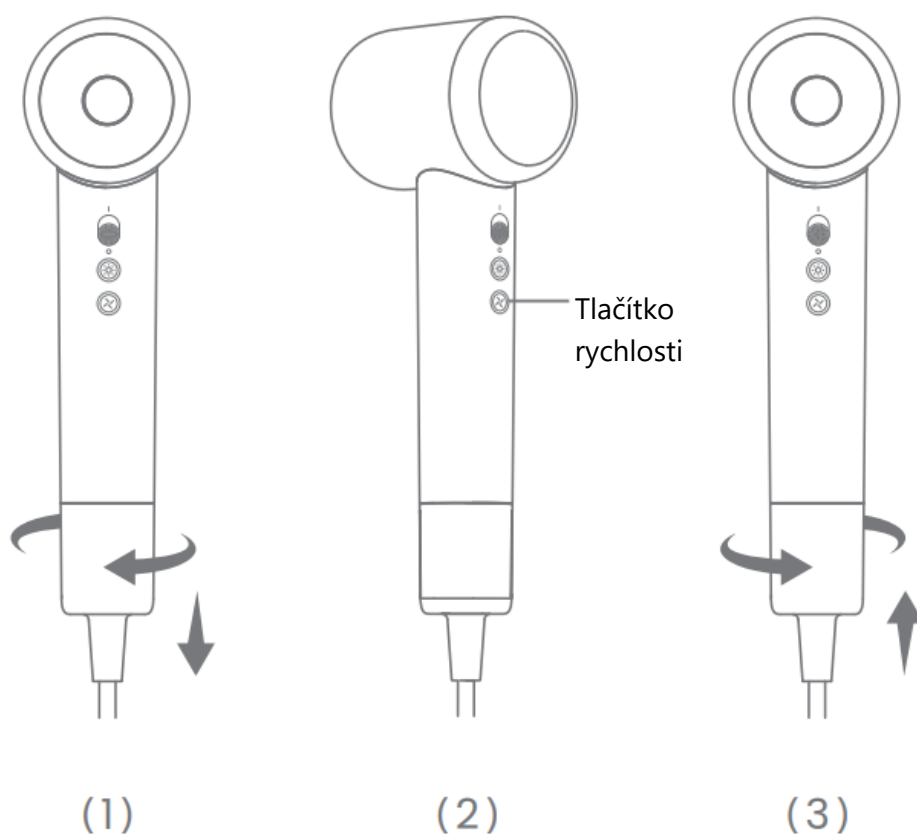

## Důležité

Tento spotřebič mohou používat děti od 8 let a starší a osoby se sníženými fyzickými, smyslovými nebo duševními schopnostmi nebo s nedostatkem zkušeností a znalostí, pokud jsou pod dohledem nebo byly poučeny o bezpečném používání spotřebiče a rozumí souvisejícímu nebezpečí. Děti si se spotřebičem nesmí hrát. Čištění a uživatelskou údržbu nesmí provádět děti bez dozoru.

- Pokud fén používáte v koupelně, odpojte jej po použití ze zásuvky, protože blízkost vody představuje nebezpečí, i když je fén vypnutý.
- Pro dodatečnou ochranu se doporučuje instalovat do elektrického obvodu napájejícího koupelnu proudový chránič (RCD) se jmenovitým reziduálním provozním proudem nepřesahujícím 30 mA. O radu požádejte svého instalatéra.
- **VAROVÁNÍ:** Nepoužívejte tento spotřebič v blízkosti van, sprch, umyvadel nebo jiných nádob obsahujících vodu.
- Nepřibližujte se k vodě! Nepoužívejte tento výrobek v blízkosti nebo nad vodou obsaženou v umyvadlech, dřezu apod. Pokud výrobek z nějakého důvodu spadl do vody: nejprve jej ihned odpojte ze zásuvky. Poté výrobek zlikvidujte. Nesmí být znovu použit.
- Pokud je přívodní kabel poškozen, musí jej vyměnit výrobce, jeho servisní zástupce nebo podobně kvalifikované osoby, aby se předešlo nebezpečí.
- I když je vysoušeč vlasů vypnutý, stále je v něm elektřina.
- Nikdy nezakrývejte vzduchové mřížky.
- Tento výrobek je vybaven automatickým ochranným zařízením proti přehřátí. Pokud se spotřebič přehřeje, vypne se. Odpojte spotřebič ze zásuvky. Po několikaminutovém ochlazení lze spotřebič opět používat. Před opětovným použitím zkontrolujte vstupní a výstupní mřížky, zda nejsou ucpané chmýřím, vlasy apod. V případě pochybností se obraťte na svého prodejce nebo servisní středisko COSHARE.
- Pokud dojde k poškození síťové šňůry tohoto spotřebiče, smí ji vyměnit pouze společnost COSHARE nebo její servisní zástupce, protože jsou k tomu zapotřebí speciální nástroje a/nebo díly.
- Pro kontrolu nebo opravu spotřebič vždy odevzdejte v autorizovaném servisním středisku COSHARE.  
Nekvalifikované opravy mohou vést k extrémnímu ohrožení uživatele.

## Varování

Nepoužívejte tento spotřebič v blízkosti van, sprch, umyvadel nebo jiných nádob obsahujících vodu.



## ČASTO KLADENÉ DOTAZY

Otázka: Jaká je funkce kroužku ShineRing?

Odpověď: Kroužek ShineRing obsahuje kondicionér na vlasy obohacený o vyživující složky, jako je aminokyselina, která pomáhá opravovat poškozené vlasové kutikuly, vyhlazuje drsnost a hloubkově vyživuje vlasy.

Otázka: Fén nefunguje nebo červený/bílý indikátor rychle bliká.

Odpověď:

- 1) Fén může být přehřátý, před dalším použitím jej nechte asi 10 minut odpočívat.
- 2) Napětí může být nestabilní, doporučujeme vyměnit jinou zásuvku a zkusit to znovu.
- 3) Filtr je ucpaný, doporučuje se filtr vyčistit.

## EU prohlášení o shodě

Toto zařízení je v souladu se základními požadavky a dalšími příslušnými ustanoveními směrnice 2014/35/EU, 2014/30/EU a směrnice 2011/65/EU ve znění (EU) 2015/863.



## WEEE

Tento výrobek nesmí být likvidován jako běžný domovní odpad v souladu se směrnicí EU o odpadních elektrických a elektronických zařízeních (WEEE - 2012/19/EU). Místo toho musí být vrácen na místo nákupu nebo předán na veřejné sběrné místo recyklovatelného odpadu. Tím, že zajistíte správnou likvidaci tohoto výrobku, pomůžete předejít možným negativním důsledkům pro životní prostředí a lidské zdraví, které by jinak mohly být způsobeny nevhodným nakládáním s odpadem z tohoto výrobku. Další informace získáte na místním úřadě nebo na nejbližším sběrném místě. Nesprávná likvidace tohoto typu odpadu může mít za následek pokuty v souladu s vnitrostátními předpisy.



Vážený zákazník,

ďakujeme vám za zakúpenie nášho výrobku. Pred prvým použitím si pozorne prečítajte nasledujúce pokyny a uschovajte si tento návod na použitie pre budúce použitie. Venujte osobitnú pozornosť bezpečnostným pokynom. Ak máte akékoľvek otázky alebo pripomienky k zariadeniu, obráťte sa na zákaznícku linku.

✉ [www.alza.sk/kontakt](http://www.alza.sk/kontakt)

☎ +421 257 101 800

*Dovozca* Alza.cz a.s., Jankovcova 1522/53, Holešovice, 170 00 Praha 7, [www.alza.cz](http://www.alza.cz)

## Pokyny k výrobku

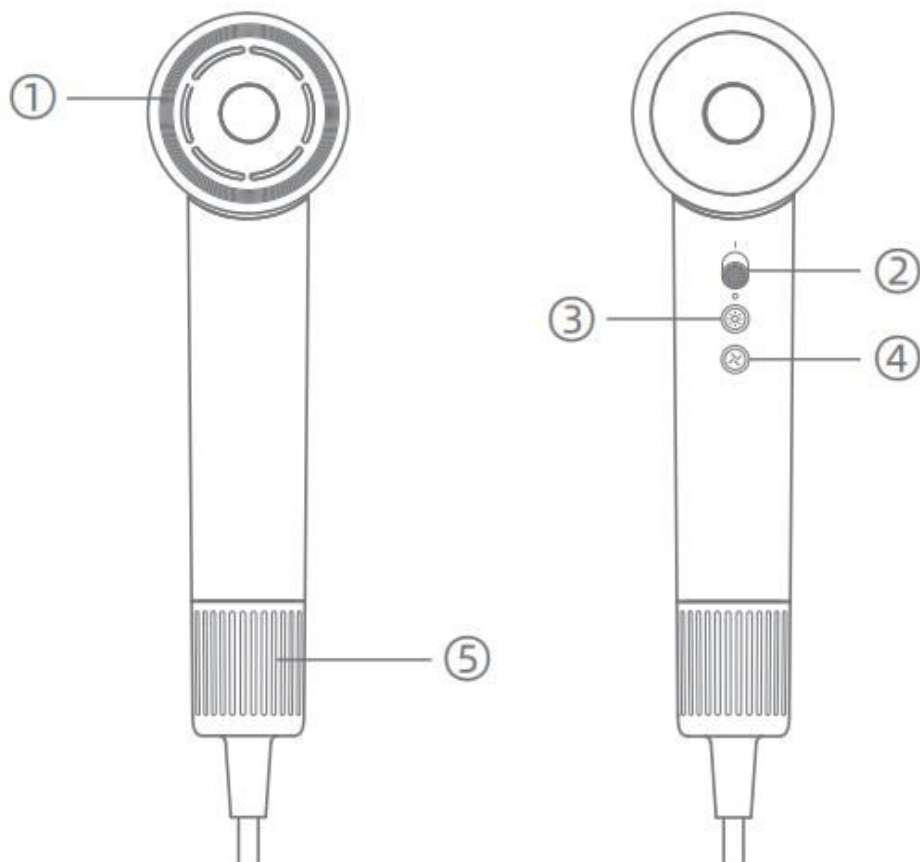

1. Výstup vzduchu: Výstup vzduchu je vybavený magnetickým železným krúžkom, ktorý možno magneticky pripevniť k vzduchovej dýze.
2. Posuvný spínač: posunutím nahor ho zapnete, posunutím nadol ho vypnete.
3. Tlačidlo teploty vzduchu: jemným stlačením môžete prepínať medzi 4 nastaveniami:

- Chladný vzduch (modrý)
- Teplý vzduch (oranžová)
- Horúci vzduch (červená)
- Režim cirkulácie (striedavo bliká červená a modrá farba)

4. Tlačidlo rýchlosti vzduchu: celkom 3 režimy, medzi ktorými môžete prepínať jemným stlačením:

- Režim nízkej rýchlosti (modrý)
- Režim strednej rýchlosti (oranžová)
- Režim vysokej rýchlosti (červená)

5. Odnímateľný ochranný kryt/vstupný vzduchový filter: plastový ochranný kryt sa dá odklopiť, čím sa odhalí vnútorný vzduchový filter z nehrdzavejúcej ocele.

## Funkcia

### Prepínač režimu pre teplotu vzduchu

- Ťuknutím na tlačidlo teploty vzduchu prepnete teplotu v nasledujúcom poradí: "studený vzduch, teplý vzduch, horúci vzduch, studený vzduch..."
- Stlačením tlačidla teploty vzduchu na 2 sekundy vstúpíte do režimu automatickej cirkulácie vzduchu. V tomto režime jemne stlačte tlačidlo teploty vzduchu, aby ste sa vrátili do režimu chladného vzduchu.

STATUS	REŽIMY	TEPLOTA
Modré svetlo je vždy zapnuté	Režim chladného vzduchu	Prirodzený vietor fúka pri izbovej teplote.
Oranžová kontrolka je vždy zapnutá	Režim teplého vzduchu	Teplota vzduchu sa udržiava na konštantnej úrovni 57 °C vo vzdialenosti 10 cm od výstupu vzduchu, čo nepoškodzuje vlasy.
Červené svetlo je vždy zapnuté	Režim horúceho vzduchu	Teplota vzduchu sa udržiava na konštantnej hodnote 75 °C vo vzdialenosti 10 cm od výstupu vzduchu, čo je rýchle sušenie vlasov.
Červená a modrá farba striedavo blikajú	Režim cirkulácie	Automatická cirkulácia studeného a teplého vzduchu každých 5 sekúnd.

### Prepínač režimu pre rýchlosť vzduchu

Ťuknutím na tlačidlo rýchlosti vzduchu prepínate režimy rýchlosti v nasledujúcom poradí: "nízka rýchlosť, stredná rýchlosť, vysoká rýchlosť, nízka rýchlosť..."

STATUS	REŽIMY	Uplatniteľná scéna
Modré svetlo je vždy zapnuté	Režim nízkej rýchlosti	Vhodné pre deti, domáce zvieratá alebo styling
Oranžová kontrolka je vždy zapnutá	Režim strednej rýchlosti	Vhodné pre scény s dostatočným časom
Červené svetlo je vždy zapnuté	Režim vysokej rýchlosti	Vhodné na rýchloschnúce scény

### Funkcia odstraňovania prachu jedným tlačidlom

Keď je sušič vlasov zapnutý a v režime nízkej rýchlosti, stlačte tlačidlo rýchlosti vzduchu na 5 sekúnd, aby ste aktivovali funkciu spätného odstraňovania prachu. Ventilátor motora sa postupne zastaví a spustí sa reverzný otáčanie. Odstraňovanie prachu sa dokončí po 10 sekundách reverzného otáčania a motor sa automaticky zastaví, aby sa zabránilo poškodeniu zariadenia.

### **Poznámka:**

1. Keď sú vlasy po šampóne vlhké, je ideálny režim horúceho vzduchu. Keď sa vlasy budú sušiť, pretože vlhkosť je nízka, je lepšie prepnúť na režim chladného/teplého vzduchu alebo cirkulácie, aby sa zabránilo poškodeniu vlasov spôsobenému vysokou teplotou horúceho vzduchu.
2. V režime horúceho vzduchu bude teplota na výstupe vzduchu vyššia ako 100 °C, preto sa pri používaní držte ďalej od výstupu vzduchu.
3. Podľa vedeckých experimentov je kritická teplota, pri ktorej sa šupiny vlasov začnú poškodzovať, 60 °C. Režim teplého vzduchu udržiava konštantnú teplotu 57 °C, ktorá sa stará o vlasy v maximálnej miere.

## **Špecifikácia produktu**

<b>Názov produktu:</b>	Fén na vlasy
<b>Číslo modelu:</b>	HD10E
<b>Menovité napätie:</b>	230V~
<b>Menovitá frekvencia:</b>	50 Hz
<b>Menovitý výkon:</b>	1600W
<b>Veľkosť výrobku:</b>	249 × 85 × 69mm
<b>Dĺžka kábla:</b>	2m

## **Funkcie**

### **Super vysoká rýchlosť vzduchu**

Trojfázový bezkartáčový motor s maximálnou rýchlosťou vzduchu 22 m/s a 110 000 otáčkami za minútu poskytuje silný prúd vzduchu na účinné sušenie vlasov.

### **Inteligentné riadenie konštantnej teploty**

Zabudovaný snímač teploty je nainštalovaný na výstupe vzduchu. Aby sa zabránilo poškodeniu vlasov v dôsledku prehriatia, snímač pekne kontroluje teplotu pri frekvencii kalibrácie teploty 100-krát za sekundu podľa rôznych teplotných režimov.

### **Starostlivosť o vlasy s negatívnymi iónmi**

Zabudovaný generátor záporných iónov s koncentráciou 300 miliónov záporných iónov znižuje množstvo statickej elektriny vo vlasoch a zabraňuje tak ich krepovateniu a poletovaniu spôsobenému statickou elektrinou.

### **Cirkulácia teplého a studeného vzduchu**

Vďaka automatickej cirkulácii studeného a horúceho vzduchu každých 5 sekúnd nebude fén fúkať horúci vzduch na jednu oblasť nepretržite, čo účinne zabraňuje spáleniu vlasov. Či už si upravujete vlasy alebo sušíte dlhé vlasy, môžete sa bez obáv sústrediť na jednu oblasť.

## Funkcia odstraňovania prachu jedným tlačidlom

Ventilátor motora podporuje spätný chod a odstraňovanie prachu jedným tlačidlom. Automaticky čistí častice nahromadené vo vzduchovom kanáli a filtri po dlhšom používaní, čím zabezpečuje, že výrobok vždy dobre funguje.

## Pokyny

1. Odtrhnite plast a vyberte lesklý krúžok a držiak.
2. Spojte lesklý krúžok a konzolu zodpovedajúcim spôsobom.
3. Otáčaním ich spojíte do jedného celku.
4. Pripojte lesklý krúžok a držiak k sušiču vlasov Coshare s magnetickou adsorpciou a môžete ho normálne používať.

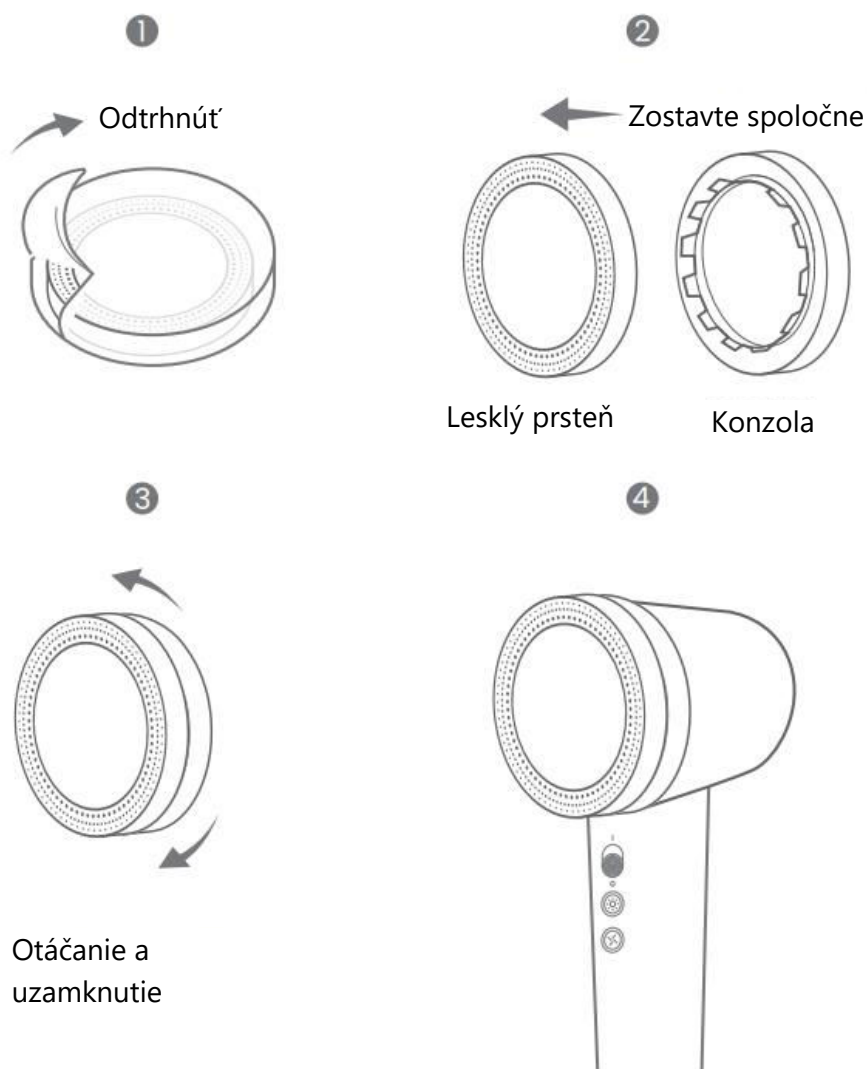

## Čistenie a údržba

1. Ak chcete odstrániť ochranný kryt, otočte ním proti smeru hodinových ručičiek.
2. Po odstránení ochranného krytu nastavte rýchlosť vzduchu fénu na nízku, potom stlačte tlačidlo rýchlosti vzduchu na 5 sekúnd, aby sa aktivovala funkcia spätného odstraňovania prachu; fén sa postupne zastaví a začne sa 10 sekúnd otáčať opačným smerom, aby sa odstránili jemné nečistoty a prach zo vzduchového kanála.
3. Po čistení vypnite dúchadlo stlačením posuvného spínača a vráťte ochranný kryt do pôvodnej polohy.
4. Po vypnutí a opätovnom zapnutí sa fén vráti do bežnej prevádzky a normálne vyfukuje vzduch.

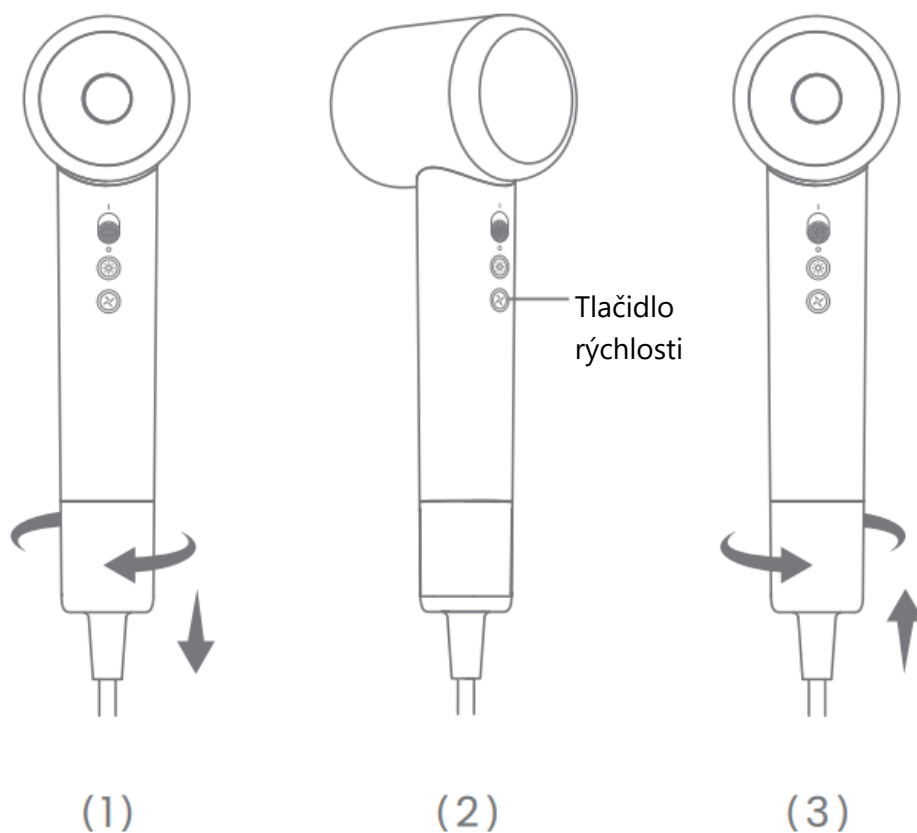

## Dôležité

Tento spotrebič môžu používať deti od 8 rokov a staršie a osoby so zníženými fyzickými, zmyslovými alebo mentálnymi schopnosťami alebo s nedostatočnými skúsenosťami a znalosťami, ak boli pod dohľadom alebo boli poučené o používaní spotrebiča bezpečným spôsobom a rozumejú nebezpečenstvu, ktoré s tým súvisí. Deti sa so spotrebičom nesmú hrať. Čistenie a užívateľskú údržbu nesmú vykonávať deti bez dozoru.

- Ak sa fén používa v kúpeľni, po použití ho odpojte zo zásuvky, pretože blízkosť vody predstavuje nebezpečenstvo, aj keď je fén vypnutý.
- Pre dodatočnú ochranu sa odporúča inštalovať do elektrického obvodu, ktorý napája kúpeľňu, prúdový chránič (RCD) s menovitým zvyškovým prevádzkovým prúdom nepresahujúcim 30 mA. O radu požiadajte svojho inštalatéra.
- VAROVANIE: Nepoužívajte tento spotrebič v blízkosti vaní, prehliadok, umývadiel alebo iných nádob obsahujúcich vodu.
- Držte sa ďalej od vody! Nepoužívajte tento výrobok v blízkosti alebo nad vodou obsiahnutou v umývadlách, dreze atď. Ak výrobok z nejakého dôvodu spadol do vody: najprv ho ihneď odpojte zo zásuvky. Potom výrobok zlikvidujte. Nesmie sa znovu používať.
- Ak je prírodný kábel poškodený, musí ho vymeniť výrobca, jeho servisný zástupca alebo podobne kvalifikované osoby, aby sa predišlo nebezpečenstvu.
- Aj keď je sušič vlasov vypnutý, napájanie je stále zapnuté.
- Nikdy nezakrývajte vzduchové mriežky.
- Tento výrobok je vybavený automatickým ochranným zariadením proti prehriatiu. Ak sa spotrebič prehreje, vypne sa. Odpojte spotrebič zo zásuvky. Po niekoľkominútovom ochladení môžete spotrebič opäť používať. Pred opätovným použitím skontrolujte vstupné a výstupné mriežky, či nie sú prípadne upchaté chuchvalcami, vlasmi atď. V prípade pochybností sa obráťte na svojho predajcu alebo servisné stredisko COSHARE.
- Ak je sieťový kábel tohto spotrebiča poškodený, môže ho vymeniť iba spoločnosť COSHARE alebo jej servisný zástupca, pretože sú na to potrebné špeciálne nástroje a/alebo diely.
- Na preskúmanie alebo opravu spotrebič vždy odovzdajte autorizovanému servisnému stredisku COSHARE.  
Nekvalifikované opravy môžu viesť k mimoriadnemu nebezpečenstvu pre používateľa.

## Varovanie

Nepoužívajte tento spotrebič v blízkosti vane, sprchy, umývadla alebo iných nádob obsahujúcich vodu.



## ČASTO KLADENÉ OTÁZKY

Otázka: Aká je funkcia krúžku ShineRing?

Odpoveď: Krúžok ShineRing obsahuje kondicionér na vlasy obohatený o vyživujúce zložky, ako je aminokyselina skvalén, ktorá pomáha opraviť poškodené vlasové kutikuly, vyhladiť drsnosť a hĺbkovo vyživiť vlasy.

Otázka: Fén nefunguje alebo červený/biely indikátor rýchlo bliká.

Odpoveď: 1) Fén môže byť prehriaty, pred ďalším použitím ho nechajte približne 10 minút odpočívať.

2) Napätie môže byť nestabilné, odporúča sa vymeniť inú zásuvku a skúsiť to znova.

3) Filter je zablokovaný, odporúča sa filter vyčistiť.

## EÚ prehlásenie o zhode

Toto zariadenie je v súlade so základnými požiadavkami a ďalšími príslušnými ustanoveniami smernice 2014/35/EÚ, 2014/30/EÚ a smernice 2011/65/EÚ v znení zmien (EÚ) 2015/863.



## WEEE

Tento výrobok nesmie byť likvidovaný ako bežný domový odpad v súlade so smernicou EÚ o odpadových elektrických a elektronických zariadeniach (WEEE - 2012/19/EÚ). Namiesto toho musí byť vrátený na miesto nákupu alebo odovzdaný na verejné zberné miesto recyklovateľného odpadu. Tým, že zaistíte správnu likvidáciu tohto výrobku, pomôžete predísť možným negatívnym dôsledkom pre životné prostredie a ľudské zdravie, ktoré by inak mohli byť spôsobené nevhodným nakladaním s odpadom z tohto výrobku. Ďalšie informácie získate na miestnom úrade alebo na najbližšom zbernom mieste. Nesprávna likvidácia tohto typu odpadu môže mať za následok pokuty v súlade s vnútroštátnymi predpismi.



Kedves vásárló,

Köszönjük, hogy megvásárolta termékünket. Kérjük, hogy az első használat előtt figyelmesen olvassa el az alábbi utasításokat, és őrizze meg ezt a használati útmutatót a későbbi használatra. Fordítson különös figyelmet a biztonsági utasításokra. Ha bármilyen kérdése vagy észrevétele van a készülékkel kapcsolatban, kérjük, forduljon az ügyfélvonalhoz.

✉ [www.alza.hu/kapcsolat](http://www.alza.hu/kapcsolat)

☎ +36-1-701-1111

*Importőr* Alza.cz a.s., Jankovcova 1522/53, Holešovice, 170 00 Prága 7, [www.alza.cz](http://www.alza.cz)

## Termék utasítás

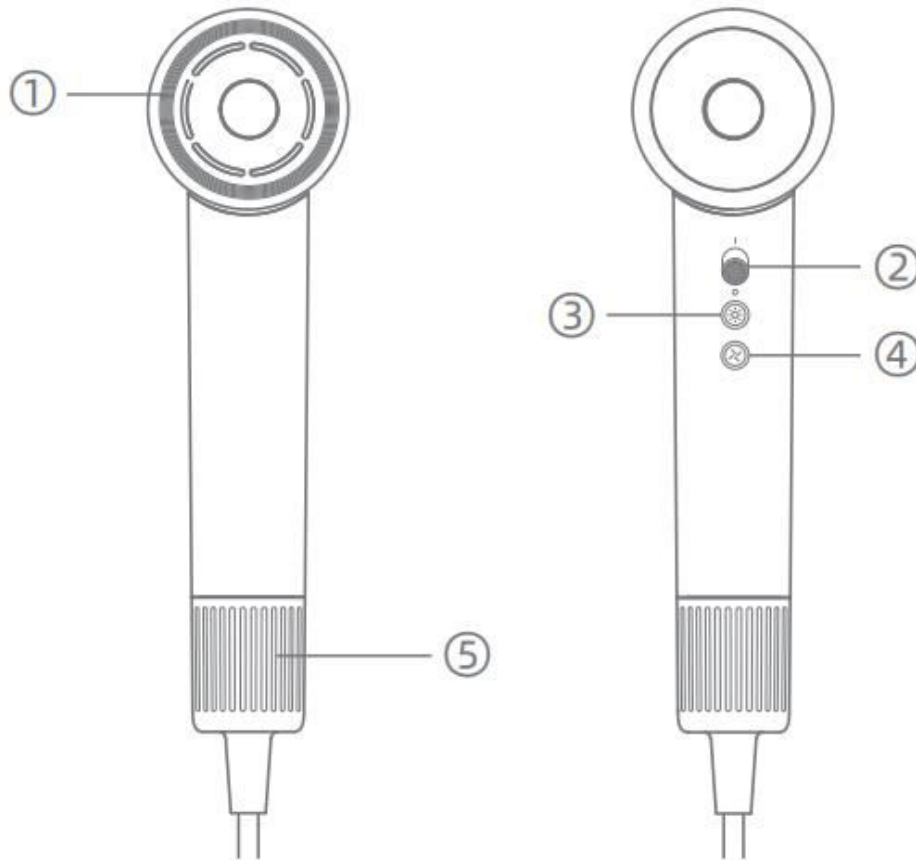

1. Légekivezetés: a légekivezetés mágneses vasgyűrűvel van ellátva, amely mágnesesen rögzíthető a légfúvókához.
2. Csúszókapcsoló: felfelé csúsztatva bekapcsolja; oldalra lefelé csúsztatva kikapcsolja.
3. Léghőmérséklet gomb: 4 beállítás van, amelyek között óvatos megnyomással válthat:

- Hűvös levegő (kék)
- Meleg levegő (narancssárga)
- Forró levegő (piros)
- Cirkulációs üzemmód (piros és kék villogás felváltva)

4. Légsebesség gomb: összesen 3 üzemmód, amelyek között óvatos megnyomással válthat:

- Alacsony sebességű üzemmód (kék)
- Közepes sebességű üzemmód (narancssárga)
- Nagy sebességű üzemmód (piros)

5. Levehető védőburkolat/beszívott levegőszűrő: a műanyag védőburkolat levehető, így láthatóvá válik a belső rozsdamentes acél légbeszívó szűrő.

## Funkció

### A levegő hőmérsékletének üzemmódkapcsolója

- Érintse meg a léghőmérséklet gombot a hőmérséklet váltásához a következő sorrendben: "hideg levegő, meleg levegő, forró levegő, hideg levegő...".
- Nyomja meg a léghőmérséklet gombot 2 másodpercig az automatikus légkeringetés üzemmódba való belépéshez. Ebben az üzemmódban óvatosan nyomja meg a léghőmérséklet gombot, hogy visszatérjen a hűvös aur üzemmódba.

ÁLLAPOT	MÓDOK	HŐMÉRSÉKLET
A kék fény mindig ég	Hűvös levegő üzemmód	A természetes szél szobahőmérsékleten fúj.
A narancssárga fény mindig ég	Meleg levegő üzemmód	A levegő hőmérséklete állandó 57°C-on tartható a légkivezetéstől 10 cm-re, ami nem károsítja a haját.
A piros lámpa mindig ég	Forró levegő üzemmód	A levegő hőmérséklete állandóan 75°C-on van tartva a légkivezetéstől 10 cm-re, ami gyorsan szárítja a haját.
Vörös és kék színű felváltva villog	Keringtető üzemmód	A hideg és meleg levegő automatikus keringetése 5 másodpercenként.

### A légsebesség üzemmódkapcsoló

Érintse meg a légsebesség gombot a sebességmódok váltásához a következő sorrendben: "alacsony sebesség, közepes sebesség, magas sebesség, alacsony sebesség...".

ÁLLAPOT	MÓDOK	HŐMÉRSÉKLET
A kék fény mindig ég	Alacsony sebességű üzemmód	Alkalmas gyermekek, háziállatok vagy styling számára
A narancssárga fény mindig ég	Közepes sebességű üzemmód	Alkalmas a megfelelő idővel rendelkező esetekhez
A piros lámpa mindig ég	Nagy sebességű üzemmód	Gyorsan száradó esetekhez alkalmas

### Egygombos poreltávolítási funkció

Miközben a hajszárító be van kapcsolva és alacsony sebességű üzemmódban van, nyomja meg a légsebesség gombot 5 másodpercig a fordított poreltávolítás funkció aktiválásához. A motor ventilátora fokozatosan leáll, és elindul a fordított forgás. A poreltávolítás 10 másodperc fordított forgás után befejeződik, és a motor automatikusan leáll, hogy megakadályozza a berendezés károsodását.

### Megjegyzés:

1. Ha a haj nedves a samponozás után, a forrólevegős üzemmód ideális. Amikor a haj száradni kezd, mivel a páratartalom alacsony, jobb, ha átvált a hideg/meleg vagy a

keringtető módra, hogy elkerülje a forró levegő magas hőmérséklete által okozott hajkárosodást.

2. Forrólevegő üzemmódban a hőmérséklet a légkivezetésnél több mint 100°C lesz, ezért használat közben tartsa távol magát a légkivezetéstől.
3. Tudományos kísérletek szerint a hajszálak károsodásának kritikus hőmérséklete 60°C. A meleglevegő üzemmód 57°C-on tartja az állandó hőmérsékletet, amelynek célja, hogy a haját a lehető legjobban kímélje.

## Termék specifikáció

<b>Termék neve:</b>	Hajszárító
<b>Modellszám:</b>	HD10E
<b>Névleges feszültség:</b>	230V~
<b>Névleges frekvencia:</b>	50Hz
<b>Névleges teljesítmény:</b>	1600W
<b>Termék mérete:</b>	249x85x69mm
<b>Kábel hossza:</b>	2m

## Jellemzők

### Szuper magas légsebesség

A 110 000 fordulat/perc maximális 22 m/s légsebességű, háromfázisú, nagy sebességű, kefe nélküli motor erős légáramlást biztosít a hatékony hajszárításhoz.

### Intelligens állandó hőmérséklet-szabályozás

A beépített hőmérséklet-érzékelő a levegő kimeneténél van elhelyezve. A haj túlmelegedés miatti károsodásának megelőzése érdekében az érzékelő a hőmérsékletet szépen szabályozza a hőmérséklet kalibrálásának másodpercenként 100-szoros frekvenciájával a különböző hőmérsékleti üzemmódoknak megfelelően.

### Hajápolás negatív ionokkal

A 300 millió negatív ion koncentrációjával a beépített negatív iongenerátor csökkenti a statikus mennyiséget a hajban, hogy megakadályozza a statikus elektromosság okozta göndörödést és a hajszálak kirepülését.

### Forró és hideg keringtetett levegő

A hideg és meleg levegő 5 másodpercenkénti automatikus keringetésének köszönhetően a hajszárító nem fúj folyamatosan forró levegőt egy területre, ami hatékonyan megakadályozza a haj leégését. Akár a hajadat formázod, akár a hosszú hajadat szárítod, aggodalom nélkül koncentrálhatsz egy területre.

### Egygombos poreltávolítási funkció

A motoros ventilátor támogatja a visszafordítást és az egygombos poreltávolítást. Hosszabb használat után automatikusan megtisztítja a légcsatornában és a szűrőben felhalmozódott részecskéket, így biztosítva, hogy a termék mindig jól teljesítsen.

## Utasítások

1. Tépje le a műanyagot, és vegye ki a csillogó gyűrűt és a konzolt.
2. Kombinálja össze a fénygyűrűt és a konzolt ennek megfelelően.
3. Forgassa el, hogy a kettőt egybe húzza.
4. Csatlakoztassa a fénygyűrűt és a konzolt a Coshare hajszárítóhoz mágneses adszorpcióval, és általánosan használható.

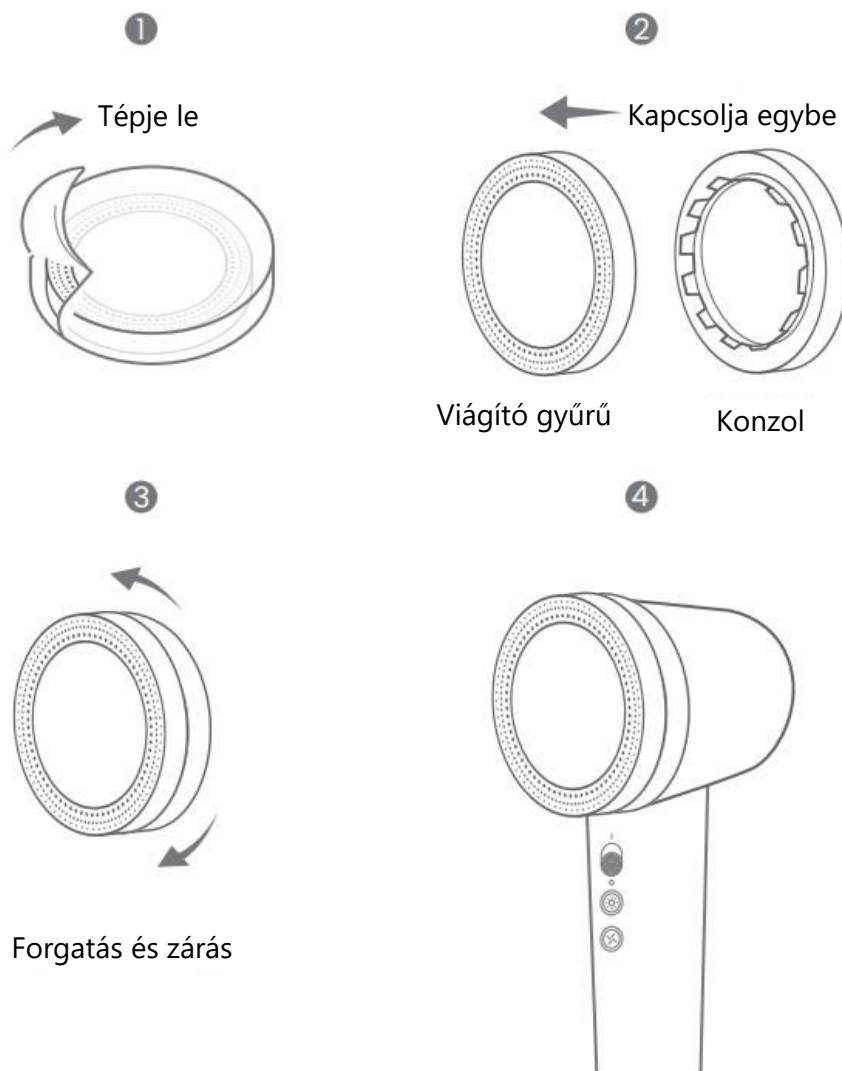

## Tisztítás és karbantartás

1. A védőburkolat eltávolításához fordítsa el az óramutató járásával ellentétes irányba.
2. A védőburkolat eltávolítása után állítsa a hajszárító légsebességét alacsonyra, majd nyomja meg a légsebesség gombot 5 másodpercig a fordított poreltávolítási funkció aktiválásához; a hajszárító fokozatosan leáll, majd 10 másodpercig fordított forgásba kezd, hogy eltávolítsa a finom szemetet és port a légcsatornából.
3. A tisztítás után kapcsolja ki a fűvót a csúszókapcsoló lenyomásával, és helyezze vissza a védőburkolatot az eredeti helyzetébe.
4. Kikapcsolás és újra bekapcsolás után a hajszárító visszatér a normál működéshez, és normálisan fújja ki a levegőt.

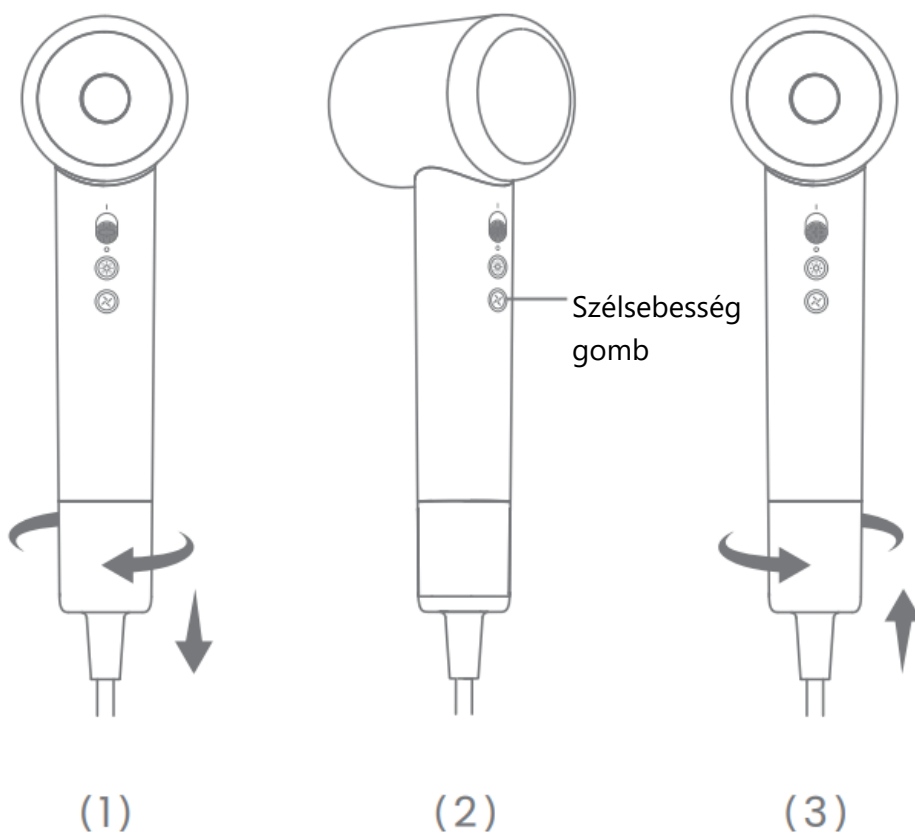

## Fontos

Ezt a készüléket 8 éves és idősebb gyermekek, valamint csökkent fizikai, érzékszervi vagy szellemi képességekkel rendelkező, illetve tapasztalat és ismeretek hiányában nem rendelkező személyek is használhatják, ha felügyeletet kaptak, vagy a készülék biztonságos használatára vonatkozó utasításokat kaptak, és megértették a készülékkel járó veszélyt. A gyermekek nem játszhatnak a készülékkel. A tisztítást és a felhasználói karbantartást gyermekek felügyelet nélkül nem végezhetik.

- Ha a hajszárítót a fürdőszobában használja, használat után húzza ki a konnektorból, mivel a víz közelsége még akkor is veszélyt jelent, ha a hajszárító ki van kapcsolva.
- A további védelem érdekében a fürdőszobát ellátó elektromos áramkörbe olyan hibásáramú készüléket (RCD) célszerű beszerezni, amelynek névleges hibásáramú üzemi árama nem haladja meg a 30 mA-t. Kérjen tanácsot a szerelőjétől.
- **FIGYELMEZTETÉS:** Ne használja ezt a készüléket fürdőkádak, zuhanyzók, medencék vagy más vizet tartalmazó edények közelében.
- Tartsa távol a víztől! Ne használja ezt a terméket a kádakban, mosdókagylókban, mosdókagylókban stb. lévő víz közelében vagy felett. Ha a termék valamilyen oknál fogva vízbe került: először azonnal húzza ki a készüléket a konnektorból. Ezután ártalmatlanítsa a terméket. Nem szabad újra használni.
- Ha a tápkábel megsérül, a veszély elkerülése érdekében a gyártónak, szervizének vagy hasonlóan képzett személynek kell kicserélnie.
- A hajszárító kikapcsolt állapotban is bekapcsolva van.
- Soha ne takarja el a légrostélyokat.
- Ez a termék automatikus túlmelegedés elleni védelemmel van felszerelve. Ha a készülék túlmelegszik, kikapcsol. Húzza ki a készüléket a hálózatról. Néhány perces lehűlés után a készülék újra használható. Újbóli használat előtt ellenőrizze a be- és kimeneti rácsokat, hogy nem tömíti-e el azt szőszök, hajszálak stb. Kétség esetén forduljon a kereskedőhöz vagy a COSHARE szervizközpontjához.
- Ha a készülék hálózati vezetéke megsérül, azt csak a COSHARE vagy szervizképviselője cserélheti ki, mivel ehhez speciális szerszámok és/vagy alkatrészecskék szükségesek.
- Vizsgálat vagy javítás céljából mindig küldje vissza a készüléket a COSHARE hivatalos szervizközpontjába.  
A szakszerűtlen javítási munkák rendkívüli veszélyeket jelenthetnek a felhasználó számára.

## Figyelmeztetés

Ne használja ezt a készüléket fürdőkádak, zuhanyzók, mosdókagylók vagy más vizet tartalmazó edények közelében.



## GYIK

K: Mi a ShineRing funkciója?

V: A ShineRing tápláló összetevőkkel, például aminosavval, szkvalénnel dúsított hajkondicionálót tartalmaz, amely segít helyreállítani a sérült hajszálatokat, kisimítja a haj érdességét és mélyen táplálja a haját.

K: A hajszáritó nem működik, vagy a piros/fehér jelzés gyorsan villog.

V: 1) A hajszáritó túlmelegedhet, kérjük, hagyja pihenni körülbelül 10 percig, mielőtt újra használná.

2) A feszültség instabil lehet, ajánlott egy másik fali aljzatot cserélni, hogy újra megpróbálhassa.

3) A szűrő eltömődött, ajánlott a szűrőt megtisztítani.

## EU-megfelelőségi nyilatkozat

Ez a berendezés megfelel a 2014/35/EU, a 2014/30/EU és a 2011/65/EU módosított (EU) 2015/863 irányelv alapvető követelményeinek és egyéb vonatkozó rendelkezéseinek.



## WEEE

Ezt a terméket nem szabad normál háztartási hulladékként ártalmatlanítani az elektromos és elektronikus berendezések hulladékairól szóló uniós irányelvnek (WEEE - 2012/19 / EU) megfelelően. Ehelyett vissza kell juttatni a vásárlás helyére, vagy át kell adni az újrahasznosítható hulladékok nyilvános gyűjtőhelyén. Azzal, hogy gondoskodik a termék megfelelő ártalmatlanításáról, segít megelőzni a környezetre és az emberi egészségre gyakorolt esetleges negatív következményeket, amelyeket egyébként a termék nem megfelelő hulladékkezelése okozhatna. További részletekért forduljon a helyi hatósághoz vagy a legközelebbi gyűjtőhelyhez. Az ilyen típusú hulladék nem megfelelő ártalmatlanítása a nemzeti előírásoknak megfelelően pénzbírságot vonhat maga után.

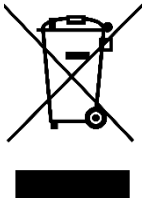

Sehr geehrter Kunde,

vielen Dank für den Kauf unseres Produkts. Bitte lesen Sie die folgenden Anweisungen vor dem ersten Gebrauch sorgfältig durch und bewahren Sie diese Bedienungsanleitung zum späteren Nachschlagen auf. Beachten Sie insbesondere die Sicherheitshinweise. Wenn Sie Fragen oder Kommentare zum Gerät haben, wenden Sie sich bitte an den Kundenservice.

✉ [www.alza.de/kontakt](http://www.alza.de/kontakt)

☎ 0800 181 45 44

✉ [www.alza.at/kontakt](http://www.alza.at/kontakt)

☎ +43 720 815 999

*Lieferant* Alza.cz a.s., Jankovcova 1522/53, Holešovice, 170 00 Prag 7, [www.alza.cz](http://www.alza.cz)

## Anleitung zum Produkt

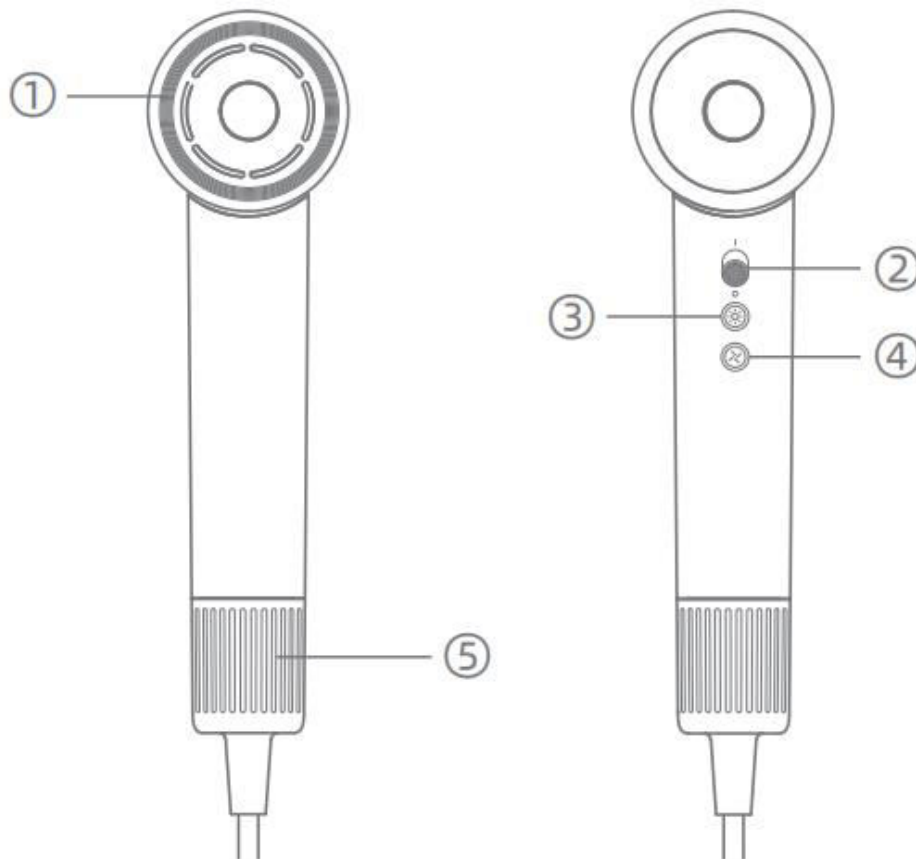

1. Luftauslass: Der Luftauslass ist mit einem magnetischen Eisenring ausgestattet, der magnetisch an der Luftdüse befestigt werden kann.
2. Schiebeschalter: Zum Einschalten nach oben schieben, zum Ausschalten nach unten.
3. Taste für die Lufttemperatur: Es gibt 4 Einstellungen, zwischen denen durch leichtes Drücken gewechselt werden kann:

- Kühle Luft (blau)
- Warme Luft (orange)
- Heiße Luft (rot)
- Umluftbetrieb (rot und blau blinken abwechselnd)

4. Taste für die Luftgeschwindigkeit: insgesamt 3 Modi, zwischen denen Sie durch leichtes Drücken wechseln können:

- Modus für niedrige Geschwindigkeit (blau)
- Modus für mittlere Geschwindigkeit (orange)
- Modus "Hohe Geschwindigkeit" (rot)

5. Abnehmbare Schutzabdeckung/Ansaugluftfilter: Die Schutzabdeckung aus Kunststoff kann abgenommen werden, so dass der innere Ansaugluftfilter aus Edelstahl sichtbar wird.

## Funktion

### Betriebsartenschalter für Lufttemperatur

- Tippen Sie auf die Taste für die Lufttemperatur, um die Temperatur in der folgenden Reihenfolge zu ändern: "Kühle Luft, warme Luft, heiße Luft, kühle Luft ..."
- Drücken Sie die Lufttemperaturtaste 2 Sekunden lang, um in den automatischen Umluftmodus zu gelangen. Drücken Sie in diesem Modus leicht auf die Lufttemperaturtaste, um in den Modus für kühle Luft zurückzukehren.

STATUS	MODUS	TEMPERATUR
Blaues Licht ist immer an	Modus "Kühle Luft	Der natürliche Wind weht bei Raumtemperatur.
Das orangefarbene Licht ist immer an	Warmluftbetrieb	Die Lufttemperatur wird in einem Abstand von 10 cm vom Luftaustritt konstant auf 57 °C gehalten, was für das Haar nicht schädlich ist.
Rotes Licht ist immer an	Heißluft-Modus	Die Lufttemperatur wird im Abstand von 10 cm vom Luftauslass konstant auf 75 °C gehalten, wodurch das Haar schnell trocknet.
Rot und Blau blinken abwechselnd	Zirkulationsbetrieb	Automatische Zirkulation von Kalt- und Warmluft alle 5 Sekunden.

### Betriebsartenschalter für Luftgeschwindigkeit

Tippen Sie auf die Taste für die Luftgeschwindigkeit, um die Geschwindigkeitsmodi in der folgenden Reihenfolge zu wechseln: "Niedrige Geschwindigkeit, mittlere Geschwindigkeit, hohe Geschwindigkeit, niedrige Geschwindigkeit..."

STATUS	MODUS	Anwendbare Szene
Blaues Licht ist immer an	Modus für niedrige Geschwindigkeit	Geeignet für Kinder, Haustiere oder Styling
Das orangefarbene Licht ist immer an	Modus "Mittlere Geschwindigkeit	Geeignet für Szenen mit ausreichend Zeit
Rotes Licht ist immer an	Hochgeschwindigkeitsmodus	Geeignet für schnell trocknende Szenen

## **Staubentfernungsfunktion mit einer Taste**

Drücken Sie bei eingeschaltetem Haartrockner im Niedriggeschwindigkeitsmodus 5 Sekunden lang die Luftgeschwindigkeitstaste, um die Rückwärtsstaubentfernungsfunktion zu aktivieren. Das Motorgebläse stoppt allmählich und beginnt mit der Rückwärtsrotation. Die Staubentfernung ist nach 10 Sekunden Rückwärtsdrehung abgeschlossen, und der Motor schaltet sich automatisch ab, um Schäden am Gerät zu vermeiden.

### **Anmerkung:**

1. Wenn das Haar nach der Haarwäsche feucht ist, ist der Heißluftmodus ideal. Wenn das Haar trocknen soll und die Luftfeuchtigkeit niedrig ist, ist es besser, in den Kühl-/Warmluft- oder Umluftmodus zu wechseln, um Haarschäden durch die hohe Temperatur der heißen Luft zu vermeiden.
2. Im Heißluftmodus beträgt die Temperatur am Luftaustritt mehr als 100°C, halten Sie sich also bitte vom Luftaustritt fern, wenn Sie das Gerät benutzen.
3. Wissenschaftlichen Experimenten zufolge liegt die kritische Temperatur, bei der die Haarschuppen anfangen, Schaden zu nehmen, bei 60 °C. Der Warmluftmodus hält eine konstante Temperatur von 57°C, um Ihr Haar optimal zu pflegen.

## **Produkt-Spezifikation**

<b>Produktname:</b>	Haartrockner
<b>Modellnummer:</b>	HD10E
<b>Nennspannung:</b>	230V~
<b>Nennfrequenz:</b>	50Hz
<b>Nennleistung:</b>	1600W
<b>Produktgröße:</b>	249x85x69mm
<b>Kabellänge:</b>	2m

## **Eigenschaften**

### **Superhohe Fluggeschwindigkeit**

Mit einer maximalen Luftgeschwindigkeit von 22 m/s sorgt der bürstenlose Drehstrommotor mit 110.000 Umdrehungen pro Minute für einen starken Luftstrom zum effizienten Haartrocknen.

### **Intelligente konstante Temperaturregelung**

Der eingebaute Temperatursensor ist am Luftauslass installiert. Um Haarschäden durch Überhitzung zu vermeiden, kontrolliert der Sensor die Temperatur mit einer Frequenz von 100 Mal pro Sekunde entsprechend den verschiedenen Temperaturmodi.

### **Haarpflege mit negativen Ionen**

Mit einer Konzentration von 300 Millionen negativen Ionen reduziert der eingebaute Negativ-Ionen-Generator die statische Aufladung des Haares und verhindert so durch statische Elektrizität verursachtes Kräuseln und Fliegen.

### **Heiße und kalte Umluft**

Dank der automatischen Zirkulation von kalter und heißer Luft alle 5 Sekunden bläst der Haartrockner nicht ununterbrochen heiße Luft auf eine Stelle, wodurch Haarverbrennungen wirksam verhindert werden. Egal, ob Sie Ihr Haar stylen oder lange Haare trocknen, Sie können sich unbesorgt auf einen Bereich konzentrieren.

### **Staubentfernungsfunktion mit einer Taste**

Der Motorlüfter unterstützt die Reversierung und die Staubentfernung mit nur einer Taste. Er reinigt automatisch die Partikel, die sich nach längerem Gebrauch im Luftkanal und im Filter angesammelt haben, und stellt so sicher, dass das Produkt immer gut funktioniert.

## **Anweisungen**

1. Reißen Sie den Kunststoff ab und nehmen Sie den Glanzring und die Halterung heraus.
2. Kombinieren Sie den Glanzring und den Bügel entsprechend miteinander.
3. Durch Drehen werden die beiden zu einer Einheit verschmolzen.
4. Befestigen Sie den Glanzring und die Halterung am Coshare Haartrockner mit magnetischer Haftung, und er kann normal verwendet werden.

1

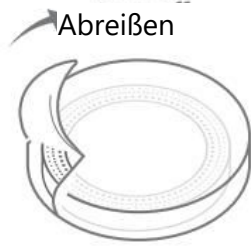

Abreißen

2

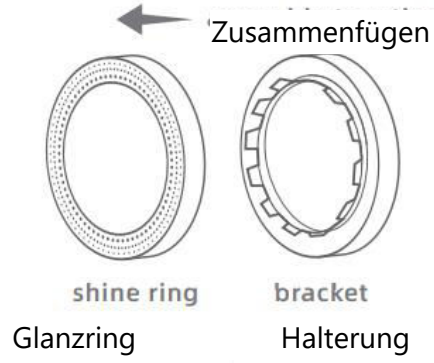

Zusammenfügen

shine ring

bracket

Glanzring

Halterung

3

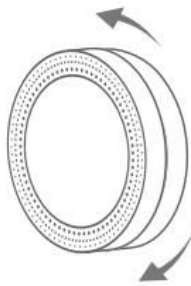

rotate and lock

Drehen und Sperren

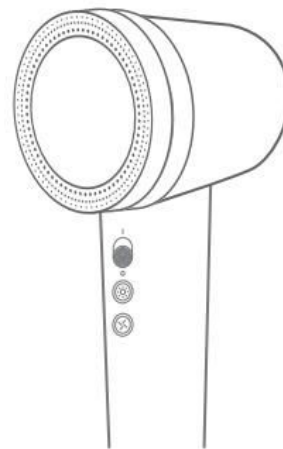

## Reinigung und Wartung

1. Um die Schutzabdeckung zu entfernen, drehen Sie sie gegen den Uhrzeigersinn.
2. Nachdem Sie die Schutzabdeckung entfernt haben, stellen Sie die Luftgeschwindigkeit des Haartrockners auf niedrig, drücken Sie dann 5 Sekunden lang die Luftgeschwindigkeitstaste, um die Rückwärtsstaubentfernungsfunktion zu aktivieren; der Haartrockner stoppt allmählich und beginnt 10 Sekunden lang mit der Rückwärtsrotation, um den feinen Schmutz und Staub aus dem Luftkanal zu entfernen.
3. Schalten Sie das Gebläse nach der Reinigung durch Betätigen des Schiebeschalters aus und bringen Sie die Schutzabdeckung wieder in ihre ursprüngliche Position.
4. Nach dem Aus- und Wiedereinschalten kehrt der Haartrockner zum normalen Betrieb zurück und bläst normal Luft aus.

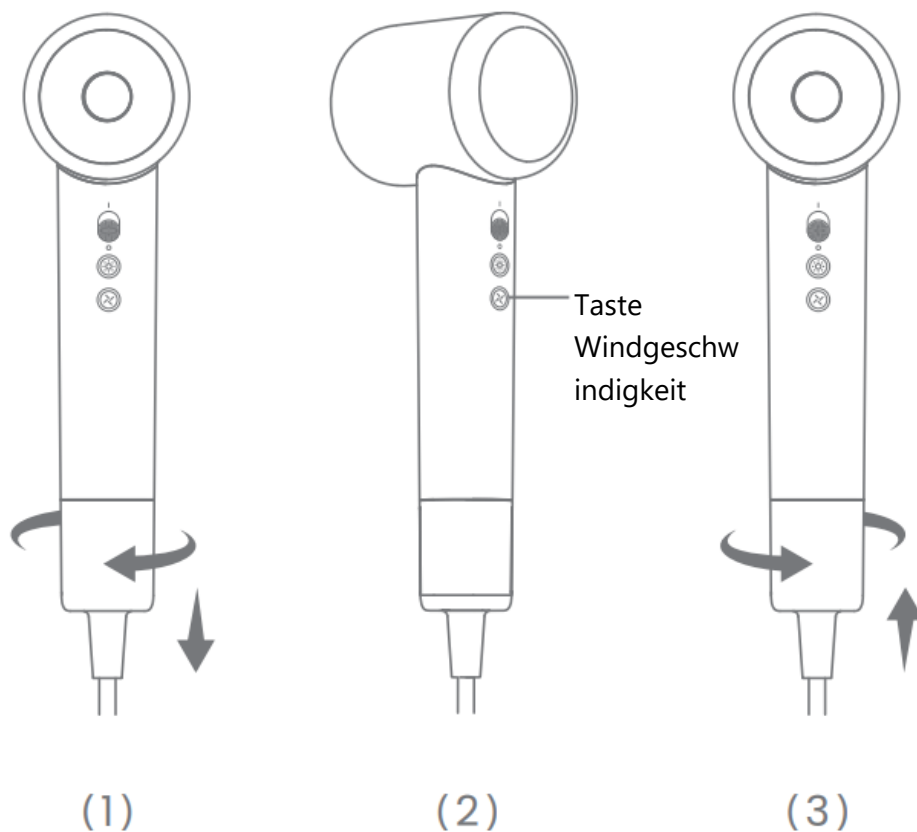

## Wichtig

Dieses Gerät kann von Kindern ab 8 Jahren und darüber sowie von Personen mit eingeschränkten physischen, sensorischen oder geistigen Fähigkeiten oder mangelnder Erfahrung und Kenntnis benutzt werden, wenn sie beaufsichtigt oder in den sicheren Gebrauch des Geräts eingewiesen wurden und die damit verbundenen Gefahren verstehen. Kinder dürfen nicht mit dem Gerät spielen. Reinigungs- und Wartungsarbeiten dürfen von Kindern nicht ohne Aufsicht durchgeführt werden.

- Wenn der Haartrockner in einem Badezimmer verwendet wird, ziehen Sie nach dem Gebrauch den Stecker, da die Nähe von Wasser eine Gefahr darstellt, auch wenn der Haartrockner ausgeschaltet ist.
- Als zusätzlichen Schutz empfiehlt sich die Installation eines Fehlerstromschutzschalters (RCD) mit einem Bemessungsfehlerstrom von höchstens 30 mA in dem Stromkreis, der das Badezimmer versorgt. Fragen Sie Ihren Installateur um Rat.
- **WARNUNG:** Verwenden Sie dieses Gerät nicht in der Nähe von Badewannen, Duschen, Waschbecken oder anderen Gefäßen, die Wasser enthalten.
- Von Wasser fernhalten! Benutzen Sie dieses Produkt nicht in der Nähe von oder über Wasser, das sich in Waschbecken, Spülen, etc. befindet. Wenn das Gerät aus irgendeinem Grund ins Wasser gefallen ist: Ziehen Sie sofort den Netzstecker. Entsorgen Sie dann das Gerät. Es darf nicht wieder verwendet werden.
- Wenn das Netzkabel beschädigt ist, muss es durch den Hersteller, seinen Kundendienst oder ähnlich qualifizierte Personen ersetzt werden, um eine Gefährdung zu vermeiden.
- Auch wenn der Haartrockner ausgeschaltet ist, bleibt der Strom eingeschaltet.
- Verstopfen Sie niemals die Lüftungsgitter.
- Dieses Produkt ist mit einer automatischen Überhitzungsschutzvorrichtung ausgestattet. Wenn das Gerät überhitzt, schaltet es sich aus. Ziehen Sie den Stecker des Geräts. Nachdem das Gerät einige Minuten abgekühlt ist, kann es wieder verwendet werden. Überprüfen Sie vor der Wiederverwendung die Einlass- und Auslassgitter auf mögliche Verstopfung durch Flusen, Haare usw. Wenden Sie sich im Zweifelsfall an Ihren Händler oder ein COSHARE-Servicezentrum.
- Wenn das Netzkabel dieses Geräts beschädigt ist, darf es nur von COSHARE oder einem seiner Kundendienstmitarbeiter ausgetauscht werden, da dafür Spezialwerkzeuge und/oder -teile erforderlich sind.
- Bringen Sie das Gerät zur Überprüfung oder Reparatur immer zu einer autorisierten COSHARE-Servicestelle.  
Unqualifizierte Reparaturen können zu extremen Gefährdungen für den Benutzer führen.

## Warnung

Verwenden Sie das Gerät nicht in der Nähe von Badewannen, Duschen, Waschbecken oder anderen Gefäßen, die Wasser enthalten.



## FAQ

F: Was ist die Funktion von ShineRing?

A: Der ShineRing enthält eine Haarspülung, die mit nährenden Inhaltsstoffen wie Aminosäure-Squalen angereichert ist, um beschädigte Haarkutikula zu reparieren, Rauheit zu glätten und das Haar tiefgehend zu nähren.

F: Der Haartrockner funktioniert nicht, oder die rot/weiße Anzeige blinkt schnell.

A:1) Der Haartrockner kann überhitzt sein, bitte lassen Sie ihn für etwa 10 Minuten ruhen, bevor Sie ihn wieder benutzen.

2) Die Spannung kann instabil sein, es wird empfohlen, eine andere Steckdose zu verwenden.

3) Der Filter ist verstopft. Es wird empfohlen, den Filter zu reinigen.

## EU-Konformitätserklärung

Dieses Gerät entspricht den grundlegenden Anforderungen und anderen einschlägigen Bestimmungen der Richtlinien 2014/35/EU, 2014/30/EU und der Richtlinie 2011/65/EU, geändert (EU) 2015/863.



## WEEE

Dieses Produkt darf gemäß der EU-Richtlinie über Elektro- und Elektronik-Altgeräte (WEEE - 2012/19 / EU) nicht über den normalen Hausmüll entsorgt werden. Stattdessen muss es an den Ort des Kaufs zurückgebracht oder bei einer öffentlichen Sammelstelle für wiederverwertbare Abfälle abgegeben werden. Indem Sie sicherstellen, dass dieses Produkt ordnungsgemäß entsorgt wird, tragen Sie dazu bei, mögliche negative Folgen für die Umwelt und die menschliche Gesundheit zu vermeiden, die andernfalls durch eine unsachgemäße Abfallbehandlung dieses Produkts verursacht werden könnten. Wenden Sie sich an Ihre örtliche Behörde oder an die nächstgelegene Sammelstelle, um weitere Informationen zu erhalten. Die unsachgemäße Entsorgung dieser Art von Abfall kann gemäß den nationalen Vorschriften zu Geldstrafen führen.

