

choetech

TC0009

User Manual • Užívateľský manuál •
Užívateľský manuál • Használati utasítás •
Benutzerhandbuch

English	3 – 7
Čeština	8 – 12
Slovenčina	13 – 17
Magyar	18 – 22
Deutsch	23 – 27

Dear customer,

Thank you for purchasing our product. Please read the following instructions carefully before first use and keep this user manual for future reference. Pay particular attention to the safety instructions. If you have any questions or comments about the device, please contact the customer line.

✉ www.alza.co.uk/kontakt

☎ +44 (0)203 514 4411

Importer Alza.cz a.s., Jankovcova 1522/53, Holešovice, 170 00 Praha 7, www.alza.cz

Specifications

Model	TC0009
Capacity	16000 mAh (59.2Wh)
Input	5V=3A
Output 1	5V=3A, 9V=2A, 12V=1.5A (Max.)
Output 2	5V=2.1A
Peak current	2000A
DC output	12-16.8V=10A

Product Diagram

1. Power indicator button
2. Power button
3. DC output port
4. Smart jump clamps port
5. Output 1
6. Output 2
7. Power input / output
8. LED torch light / SOS / warning light

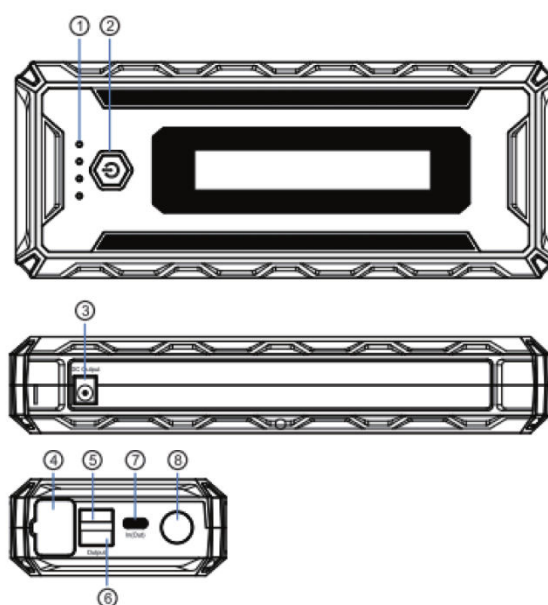

Jumpstarting a Car

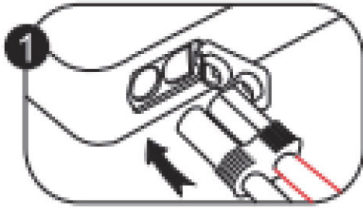

First, plug the jumper cable into the battery pack.

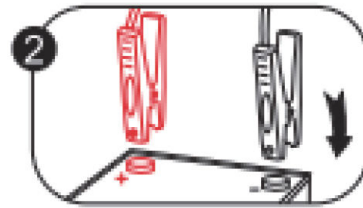

Next, connect the jumper clamps to the car battery. Red is positive, and black is negative.

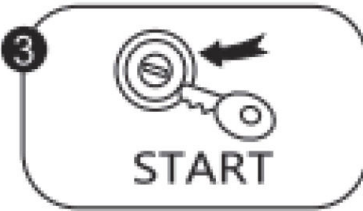

Start the car by turning on the ignition key.

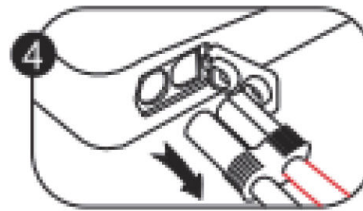

Finally, after the car has been started, remove the plug from the battery pack and remove the clamps from the car battery.

Note: Ensure the jump starter power level is 50% or more before jumping your car. Connect the positive (+, red) clamp from the jump starter to the positive terminal of the car battery, and connect the negative (-, black) clamp to the negative terminal of the car battery.

Charging Cell Phones and Other Digital Devices

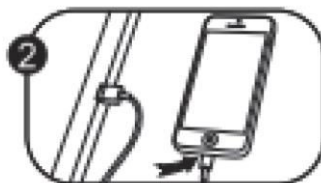
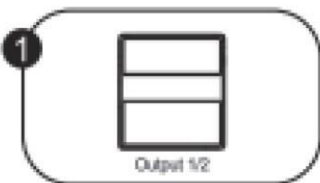

First, plug the USB port of the charging cable into the product USB interface. Then, insert the other side into the input port of the mobile phone or other digital device. Finally, after pressing the power button, you can charge your device.

Using LED Emergency Light

Hold the power button for three seconds to turn the light on. Then press the power button lightly, the LED light switches to SOS mode. Pressing the power button again for three seconds turns the light off.

Recharging the Device

First, plug the charging cable into Type-C input (out). Then connect the other end into an adapter and connect it into the power socket. The indicator light will be flicking, which shows it is charging.

Attention

Dangers, Warnings, and Cautions in handling the battery

- Please charge 3 hours or more before the first use. If the battery is stored for more than 3 months, the product needs to be charged once to ensure the normal performance of the product.
- Please make sure the battery power of the jump starter is above 50% before use.
- Do not crank the engine for more than 3 seconds. There should be at least 30 seconds between starting twice.
- Never short-circuit the jump starter by connecting the red and black clips. (In case of reverse polarity connection by mistake, the product comes with related protection measurements to avoid injury and property loss.)
- After the car starts, please unplug the plug from the product first, and then remove the clip on the battery.
- Do not disassemble the jump starter.
- When children use this product, please operate under the guidance of parents or other guardians.
- Store in a dry place, do not expose to wet conditions or nearby corrosive materials.
- If the jump starter swells and a leak or peculiar smell is found, stop using it immediately.

Warranty Conditions

A new product purchased in the Alza.cz sales network is guaranteed for 2 years. If you need repair or other services during the warranty period, contact the product seller directly, you must provide the original proof of purchase with the date of purchase.

The following are considered to be a conflict with the warranty conditions, for which the claimed claim may not be recognized:

- Using the product for any purpose other than that for which the product is intended or failing to follow the instructions for maintenance, operation, and service of the product.
- Damage to the product by a natural disaster, the intervention of an unauthorized person or mechanically through the fault of the buyer (e.g., during transport, cleaning by inappropriate means, etc.).
- Natural wear and aging of consumables or components during use (such as batteries, etc.).
- Exposure to adverse external influences, such as sunlight and other radiation or electromagnetic fields, fluid intrusion, object intrusion, mains overvoltage, electrostatic discharge voltage (including lightning), faulty supply or input voltage and inappropriate polarity of this voltage, chemical processes such as used power supplies, etc.
- If anyone has made modifications, modifications, alterations to the design or adaptation to change or extend the functions of the product compared to the purchased design or use of non-original components.

EU Declaration of Conformity

This equipment is in compliance with the essential requirements and other relevant provisions of EU directives.



WEEE

This product must not be disposed of as normal household waste in accordance with the EU Directive on Waste Electrical and Electronic Equipment (WEEE - 2012/19 / EU). Instead, it shall be returned to the place of purchase or handed over to a public collection point for the recyclable waste. By ensuring this product is disposed of correctly, you will help prevent potential negative consequences for the environment and human health, which could otherwise be caused by inappropriate waste handling of this product. Contact your local authority or the nearest collection point for further details. Improper disposal of this type of waste may result in fines in accordance with national regulations.



Vážený zákazníku,

Děkujeme vám za zakoupení našeho produktu. Před prvním použitím si prosím pečlivě přečtěte následující pokyny a uschovejte si tento návod k použití pro budoucí použití. Zvláštní pozornost věnujte bezpečnostním pokynům. Pokud máte k přístroji jakékoli dotazy nebo připomínky, obraťte se na zákaznickou linku.

✉ www.alza.cz/kontakt

☎ +420 225 340 111

Dovozce Alza.cz a.s., Jankovcova 1522/53, Holešovice, 170 00 Praha 7, www.alza.cz

Specifikace

Model	TC0009
Kapacita	16000 mAh (59,2 Wh)
Vstup	5 V=3 A
Výstup 1	5 V=3 A, 9 V=2 A, 12 V=1,5 A (max.)
Výstup 2	5 V=2,1 A
Špičkový proud	2000 A
Stejnoseměrný výstup	12-16,8 V=10 A

Schéma produktu

1. Tlačítko indikátoru napájení
2. Tlačítko napájení
3. Výstupní port stejnosměrného proudu
4. Chytré skokové svorky
5. Výstup 1
6. Výstup 2
7. Příkon / výstup
8. LED svítidla / SOS / výstražné světlo

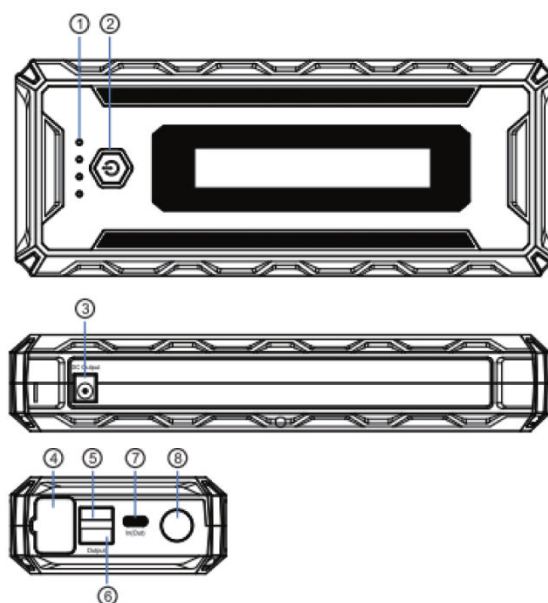

Nastartování vozu

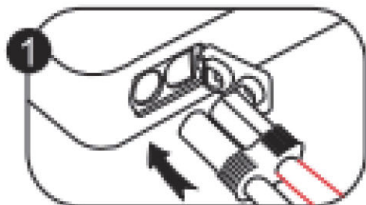

Nejprve zapojte propojovací kabel do akumulátoru.

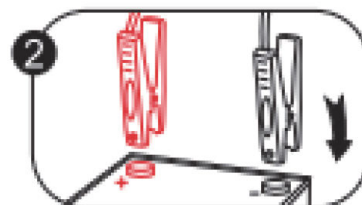

Poté připojte propojovací svorky k autobaterii. Červená je kladná a černá záporná.

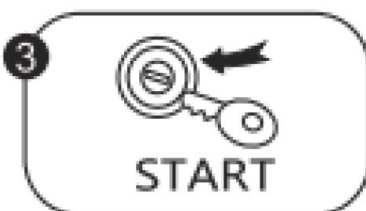

Nastartujte vozidlo zapnutím klíčku v zapalování.

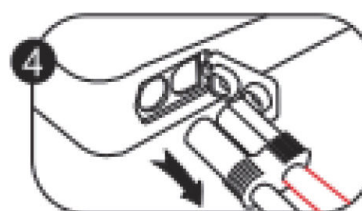

Nakonec po nastartování vozidla vyjměte zástrčku z akumulátoru a odstraňte svorky z autobaterie.

Poznámka: Před startováním vozidla se ujistěte, že je úroveň výkonu startéru 50 % nebo vyšší. Připojte kladnou (+, červenou) svorku startéru ke kladnému pólu autobaterie a zápornou (-, černou) svorku k zápornému pólu autobaterie.

Nabíjení mobilních telefonů a dalších digitálních zařízení

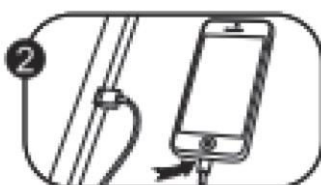
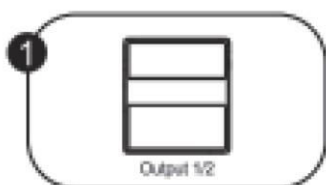

Nejprve zapojte port USB nabíjecího kabelu do rozhraní USB výrobku. Poté zasuňte druhou stranu do vstupního portu mobilního telefonu nebo jiného digitálního zařízení. Nakonec po stisknutí tlačítka napájení můžete zařízení nabíjet.

Použití nouzového světla LED

Podržení tlačítka napájení po dobu tří sekund rozsvítí světlo. Poté lehce stiskněte tlačítko napájení a kontrolka LED se přepne do režimu SOS. Opětovným stisknutím tlačítka napájení na tři sekundy světlo vypnete.

Dobíjení zařízení

Nejprve zapojte nabíjecí kabel do vstupu (výstupu) typu C. Poté připojte druhý konec k adaptéru a zapojte jej do zásuvky. Kontrolka bude blikat, což znamená, že se nabíjí.

Pozor

Nebezpečí, varování a upozornění při manipulaci s baterií

- Před prvním použitím nabíjejte nejméně 3 hodiny. Pokud je baterie skladována déle než 3 měsíce, je třeba výrobek jednou za čas nabít, aby byl zajištěn normální výkon výrobku.
- Před použitím se ujistěte, že je baterie startéru nabitá na více než 50 %.
- Motor nevytácejte déle než 3 sekundy. Mezi dvojitým nastartováním by mělo uplynout alespoň 30 sekund.
- Nikdy nezkratujte startér spojením červené a černé svorky. V případě chybného zapojení opačné polarity je výrobek vybaven příslušnými ochrannými opatřeními, aby se zabránilo zranění a ztrátám na majetku.
- Po nastartování vozu nejprve odpojte zástrčku od výrobku a poté odstraňte svorku na baterii.
- Startér nerozebírejte.
- Pokud tento výrobek používají děti, používejte jej pod dohledem rodičů nebo jiných opatrovníků.
- Skladujte na suchém místě, nevystavujte vlhku ani žíravým materiálům v blízkosti.
- Pokud startér nabobtná a objeví se netěsnost nebo zvláštní zápach, okamžitě jej přestaňte používat.

Záruční podmínky

Na nový výrobek zakoupený v prodejní síti Alza.cz se vztahuje záruka 2 roky. V případě potřeby opravy nebo jiného servisu v záruční době se obraťte přímo na prodejce výrobku, je nutné předložit originální doklad o koupi s datem nákupu.

Za rozpor se záručními podmínkami, pro který nelze reklamaci uznat, se považují následující skutečnosti:

- Používání výrobku k jinému účelu, než pro který je výrobek určen, nebo nedodržování pokynů pro údržbu, provoz a servis výrobku.
- Poškození výrobku živelnou pohromou, zásahem neoprávněné osoby nebo mechanicky vinou kupujícího (např. při přepravě, čištění nevhodnými prostředky apod.).
- Přirozené opotřebení a stárnutí spotřebního materiálu nebo součástí během používání (např. baterií atd.).
- Působení nepříznivých vnějších vlivů, jako je sluneční záření a jiné záření nebo elektromagnetické pole, vniknutí kapaliny, vniknutí předmětu, přepětí v síti, elektrostatický výboj (včetně blesku), vadné napájecí nebo vstupní napětí a nevhodná polarita tohoto napětí, chemické procesy, např. použité zdroje atd.
- Pokud někdo provedl úpravy, modifikace, změny konstrukce nebo adaptace za účelem změny nebo rozšíření funkcí výrobku oproti zakoupené konstrukci nebo použití neoriginálních součástí.

EU prohlášení o shodě

Toto zařízení je v souladu se základními požadavky a dalšími příslušnými ustanoveními směrnic EU.



WEEE

Tento výrobek nesmí být likvidován jako běžný domovní odpad v souladu se směrnicí EU o odpadních elektrických a elektronických zařízeních (WEEE - 2012/19/EU). Místo toho musí být vrácen na místo nákupu nebo předán na veřejné sběrné místo recyklovatelného odpadu. Tím, že zajistíte správnou likvidaci tohoto výrobku, pomůžete předejít možným negativním důsledkům pro životní prostředí a lidské zdraví, které by jinak mohly být způsobeny nevhodným nakládáním s odpadem z tohoto výrobku. Další informace získáte na místním úřadě nebo na nejbližším sběrném místě. Nesprávná likvidace tohoto typu odpadu může mít za následek pokuty v souladu s vnitrostátními předpisy.



Vážený zákazník,

Ďakujeme vám za zakúpenie nášho výrobku. Pred prvým použitím si pozorne prečítajte nasledujúce pokyny a uschovajte si tento návod na použitie pre budúce použitie. Venujte osobitnú pozornosť bezpečnostným pokynom. Ak máte akékoľvek otázky alebo pripomienky k zariadeniu, obráťte sa na zákaznícku linku.

✉ www.alza.sk/kontakt

☎ +421 257 101 800

Dovozca Alza.cz a.s., Jankovcova 1522/53, Holešovice, 170 00 Praha 7, www.alza.cz

Špecifikácia

Model	TC0009
Kapacita	16 000 mAh (59,2 Wh)
Vstup	5 V=3 A
Výstup 1	5 V=3 A, 9 V=2 A, 12 V=1,5 A (max.)
Výstup 2	5 V=2,1 A
Špičkový prúd	2 000 A
Výstup jednosmerného prúdu	12 – 16,8 V=10 A

Schéma produktu

1. Tlačidlo indikátora napájania
2. Tlačidlo napájania
3. Výstupný port DC
4. Inteligentný port skokových svoriek
5. Výstup 1
6. Výstup 2
7. Príkion/výstup
8. LED svietidlo/SOS/výstražné svetlo

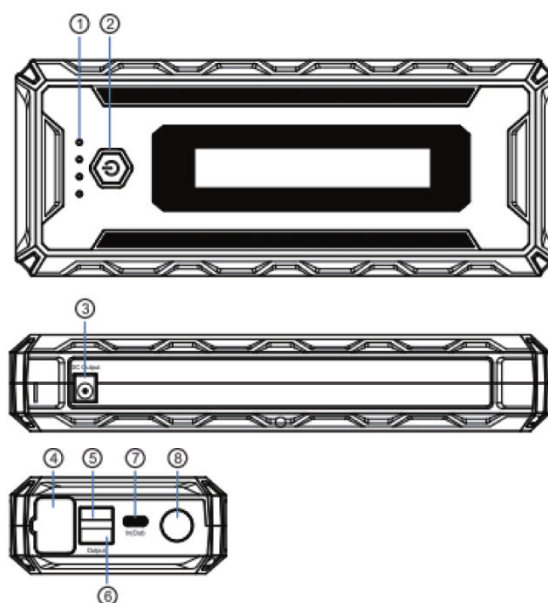

Štartovanie auta

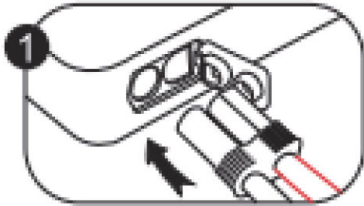

Najprv pripojte prepojovací kábel k akumulátoru.

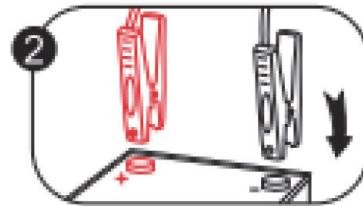

Potom pripojte prepojovacie svorky k autobatérii. Červená je kladná a čierna záporná.

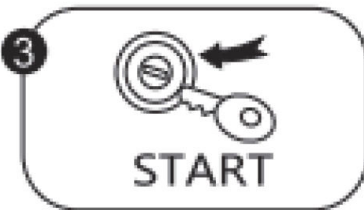

Vozidlo naštartujte zapnutím kľúča zapalovania.

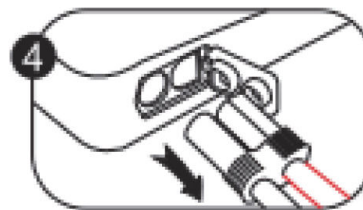

Nakoniec po naštartovaní vozidla vyťahnite zástrčku z akumulátora a odstráňte svorky z autobatérie.

Poznámka: pred spustením štartéra sa uistite, že je úroveň energie štartéra 50 % alebo viac. Kladnú (+, červenú) svorku štartéra pripojte ku kladnému pólu autobatérie a zápornú (-, čiernu) svorku pripojte k zápornému pólu autobatérie.

Nabíjanie mobilných telefónov a iných digitálnych zariadení

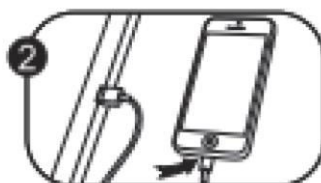
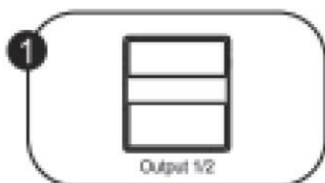

Najprv pripojte port USB nabíjacieho kábla k rozhraniu USB výrobku. Potom vložte druhú stranu do vstupného portu mobilného telefónu alebo iného digitálneho zariadenia. Nakoniec po stlačení tlačidla napájania môžete zariadenie nabíjať.

Používanie núdzového svetla LED

Podržaním tlačidla napájania na tri sekundy zapnete svetlo. Potom zľahka stlačte tlačidlo napájania, indikátor LED sa prepne do režimu SOS. Opätovným stlačením tlačidla napájania na tri sekundy sa svetlo vypne.

Nabíjanie zariadenia

Najprv pripojte nabíjací kábel do vstupu (výstupu) typu C. Potom pripojte druhý koniec do adaptéra a zapojte ho do elektrickej zásuvky. Indikátor bude blikať, čo znamená, že sa nabíja.

Pozor

Nebezpečenstvá, upozornenia a opatrenia pri manipulácii s batériou

- Pred prvým použitím nabíjajte 3 hodiny alebo dlhšie. Ak je batéria skladovaná dlhšie ako 3 mesiace, je potrebné výrobok raz nabiť, aby sa zabezpečila normálna funkčnosť výrobku.
- Pred použitím sa uistite, či je energia batérie štartéra vyššia ako 50 %.
- Motor neotáčajte dlhšie ako 3 sekundy. Medzi dvojitým naštartovaním by malo uplynúť aspoň 30 sekúnd.
- Nikdy neskratujte štartér spojením červenej a čiernej svorky (v prípade chybného zapojenia opačnej polarita je výrobok vybavený príslušnými ochrannými opatreniami, aby sa zabránilo zraneniam a materiálnym stratám).
- Po naštartovaní vozidla najprv odpojte zástrčku od výrobku a potom odstráňte svorku na batérii.
- Nerozoberajte štartér.
- Ak tento výrobok používajú deti, používajte ho pod dohľadom rodičov alebo iných opatrovníkov.
- Skladujte na suchom mieste, nevystavujte vlhku ani blízkym korozívnym materiálom.
- Ak štartér napučí a objaví sa netesnosť alebo zvláštny zápach, okamžite ho prestaňte používať.

Záručné podmienky

Na nový výrobok zakúpený v predajnej sieti Alza.cz sa vzťahuje záruka 2 roky. V prípade potreby opravy alebo iných služieb počas záručnej doby sa obráťte priamo na predajcu výrobku, je potrebné predložiť originálny doklad o kúpe s dátumom nákupu.

Za rozpor so záručnými podmienkami, pre ktorý nemožno uznať uplatnenú reklamáciu, sa považujú nasledujúce skutočnosti:

- Používanie výrobku na iný účel, než na aký je výrobok určený, alebo nedodržiavanie pokynov na údržbu, prevádzku a servis výrobku.
- Poškodenie výrobku živelnou pohromou, zásahom neoprávnenej osoby alebo mechanicky vinou kupujúceho (napr. pri preprave, čistení nevhodnými prostriedkami atď.).
- Prirodzené opotrebovanie a starnutie spotrebného materiálu alebo komponentov počas používania (napr. batérie atď.).
- Pôsobenie nepriaznivých vonkajších vplyvov, ako je slnečné žiarenie a iné žiarenie alebo elektromagnetické polia, vniknutie tekutín, vniknutie predmetov, prepätie v sieti, elektrostatické výbojové napätie (vrátane blesku), chybné napájacie alebo vstupné napätie a nevhodná polarita tohto napätia, chemické procesy, ako sú použité napájacie zdroje atď.
- Ak niekto vykonal úpravy, modifikácie, zmeny dizajnu alebo adaptácie s cieľom zmeniť alebo rozšíriť funkcie výrobku v porovnaní so zakúpeným dizajnom alebo použitím neoriginálnych komponentov.

Vyhlásenie o zhode EÚ

Toto zariadenie je v súlade so základnými požiadavkami a ďalšími príslušnými ustanoveniami smerníc EÚ.



WEEE

Tento výrobok sa nesmie likvidovať ako bežný domový odpad v súlade so smernicou EÚ o odpade z elektrických a elektronických zariadení (OEEZ – 2012/19/EU). Namiesto toho sa musí vrátiť na miesto nákupu alebo odovzdať na verejnom zbernom mieste recyklovateľného odpadu. Zabezpečením správnej likvidácie tohto výrobku pomôžete predísť možným negatívnym dôsledkom pre životné prostredie a ľudské zdravie, ktoré by inak mohlo spôsobiť nevhodné nakladanie s odpadom z tohto výrobku. Ďalšie informácie získate na miestnom úrade alebo na najbližšom zbernom mieste. Nesprávna likvidácia tohto druhu odpadu môže mať za následok pokuty v súlade s vnútroštátnymi predpismi.

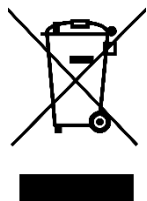

Kedves vásárló,

Köszönjük, hogy megvásárolta termékünket. Kérjük, az első használat előtt figyelmesen olvassa el az alábbi utasításokat, és őrizze meg ezt a használati útmutatót a későbbi használatra. Fordítson különös figyelmet a biztonsági utasításokra. Ha bármilyen kérdése vagy észrevétele van a készülékkel kapcsolatban, kérjük, forduljon az ügyfélszolgálatunkhoz.

✉ www.alza.hu/kapcsolat

☎ +36-1-701-1111

Importőr Alza.cz a.s., Jankovcova 1522/53, Holešovice, 170 00 Prága 7, www.alza.cz

Műszaki adatok

Modell	TC0009
Kapacitás	16000 mAh (59,2Wh)
Bemenet	5V=3A
1. kimenet	5V=3A, 9V=2A, 12V=1.5A (Max.)
2. kimenet	5V=2.1A
Csúcsáram	2000A
DC kimenet	12-16.8V=10A

Termék diagram

1. Bekapcsolás jelzőgomb
2. Bekapcsológomb
3. DC kimeneti port
4. Intelligens ugró bilincsek port
5. 1. kimenet
6. 2. kimenet
7. Teljesítmény bemenet / kimenet
8. LED lámpa fény / SOS / figyelmeztető fény

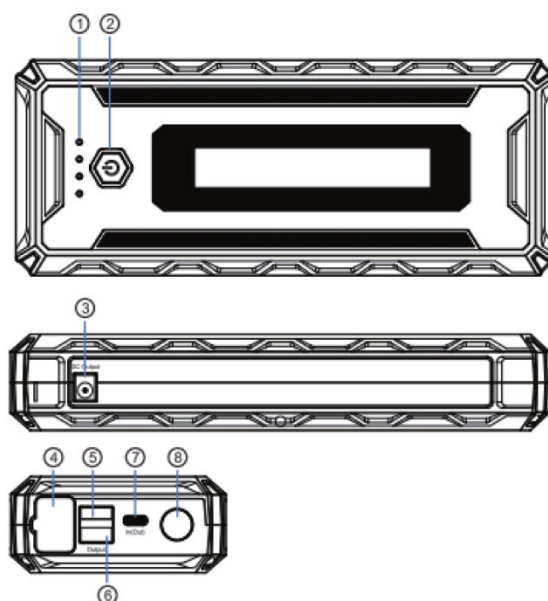

Autó indítása

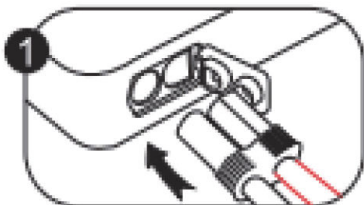

Először csatlakoztassa az átkötőkábelt az akkumulátorhoz.

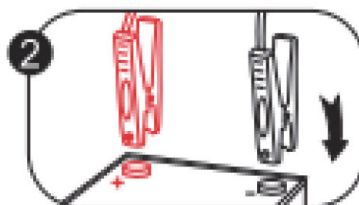

Ezután csatlakoztassa az átkötő bilincseket az autó akkumulátorához. A piros a pozitív, a fekete pedig a negatív.



Indítsa el az autót a gyújtáskulcs bekapcsolásával.

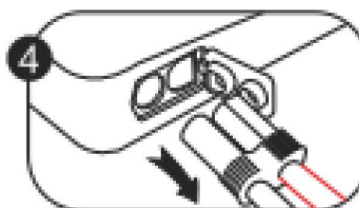

Végül az autó beindítása után húzza ki a dugót az akkumulátorból, és távolítsa el a bilincseket az autó akkumulátoráról.

Megjegyzés: Győződjön meg róla, hogy az indítótöltő teljesítményszintje legalább 50%-os, mielőtt az autóját bestartolja. Csatlakoztassa az ugróbiztosító pozitív (+, piros) bilincset az autó akkumulátorának pozitív pólusához, a negatív (-, fekete) bilincset pedig az autó akkumulátorának negatív pólusához.

Mobiltelefonok és egyéb digitális eszközök töltése

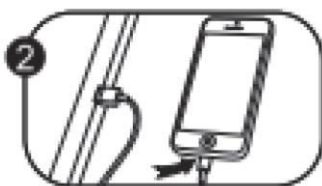
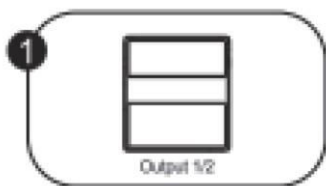

Először csatlakoztassa a töltőkábel USB-portját a termék USB-csatlakozójához. Ezután dugja be a másik oldalát a mobiltelefon vagy más digitális eszköz bemeneti portjába. Végül a bekapcsológomb megnyomása után töltheti a készüléket.

LED vészvilágítás használata

Tartsa lenyomva a bekapcsológombot három másodpercig a világítás bekapcsolásához. Ezután nyomja meg enyhén a bekapcsológombot, a LED-lámpa SOS üzemmódba kapcsol. A bekapcsológomb ismételt három másodperces megnyomásával a fény kikapcsol.

A készülék újratöltése

Először csatlakoztassa a töltőkábelt a Type-C bemenethez (kimenet). Ezután csatlakoztassa a másik végét egy adapterbe, majd csatlakoztassa azt a hálózati aljzatba. A jelzőfény villogni fog, ami azt mutatja, hogy töltődik.

Figyelem

Veszélyek, figyelmeztetések és óvintézkedések az akkumulátor kezelésével kapcsolatban

- Az első használat előtt legalább 3 óráig töltsen fel a készüléket. Ha az akkumulátort több mint 3 hónapig tárolják, a termék normál teljesítményének biztosítása érdekében a terméket egyszer fel kell tölteni.
- Kérjük, használat előtt győződjön meg arról, hogy az akkumulátor töltöttségi szintje 50% felett van.
- Ne indítsa el a motort 3 másodpercnél tovább. A kétszeri indítás között legalább 30 másodpercnek kell eltelnie.
- Soha ne zárja rövidre az indítót a piros és fekete kapcsok összekapcsolásával. (A fordított polaritás tévedésből történő csatlakoztatása esetén a termék a sérülések és a vagyonszétes elkerülése érdekében védelmi rendszerekkel van ellátva).
- Miután az autó elindult, kérjük, először húzza ki a dugót a termékből, majd távolítsa el az akkumulátoron lévő klipszet.
- Ne szerelje szét az ugróindítót.
- Ha gyermekek használják ezt a terméket, kérjük, hogy a szülők vagy más gyámok felügyelete mellett működtesse.
- Száraz helyen tárolja, ne tegye ki nedves körülményeknek vagy a közelben lévő maró anyagoknak.
- Ha az ugróindító megduzzad, és szivárgást vagy furcsa szagot észlel, azonnal hagyja abba a használatát.

Jótállási feltételek

Az Alza.cz értékesítési hálózatában vásárolt új termékre 2 év garancia vonatkozik. Ha a garanciális időszak alatt javításra vagy egyéb szolgáltatásra van szüksége, forduljon közvetlenül a termék eladójához, a vásárlás dátumával ellátott eredeti vásárlási bizonylatot kell bemutatnia.

Az alábbiak a jótállási feltételekkel való ellentétnek minősülnek, amelyek miatt az igényelt követelés nem ismerhető el:

- A terméknek a termék rendeltetésétől eltérő célra történő használata, vagy a termék karbantartására, üzemeltetésére és szervizelésére vonatkozó utasítások be nem tartása.
- A termék természeti katasztrófa, illetéktelen személy beavatkozása vagy a vevő hibájából bekövetkezett mechanikai sérülése (pl. szállítás, nem megfelelő eszközökkel történő tisztítás stb. során).
- A fogyóeszközök vagy alkatrészek természetes elhasználódása és öregedése a használat során (pl. akkumulátorok stb.).
- Káros külső hatásoknak való kitétség, például napfény és egyéb sugárzás vagy elektromágneses mezők, folyadék behatolása, tárgyak behatolása, hálózati túlfeszültség, elektrosztatikus kisülési feszültség (beleértve a villámlást), hibás táp- vagy bemeneti feszültség és e feszültség nem megfelelő polaritása, kémiai folyamatok, például használt tápegységek stb.
- Ha valaki a termék funkcióinak megváltoztatása vagy bővítése érdekében a megvásárolt konstrukcióhoz képest módosításokat, átalakításokat, változtatásokat végzett a konstrukción vagy adaptációt végzett, vagy nem eredeti alkatrészeket használt.

EU-megfelelőségi nyilatkozat

Ez a berendezés megfelel az alapvető követelményeknek és az uniós irányelvek egyéb vonatkozó rendelkezéseinek.



WEEE

Ez a termék nem ártalmatlanítható normál háztartási hulladékként az elektromos és elektronikus berendezések hulladékairól szóló uniós irányelvvel (WEEE - 2012/19 / EU) összhangban. Ehelyett vissza kell juttatni a vásárlás helyére, vagy át kell adni az újrahasznosítható hulladékok nyilvános gyűjtőhelyén. Azzal, hogy gondoskodik a termék megfelelő ártalmatlanításáról, segít megelőzni a környezetre és az emberi egészségre gyakorolt esetleges negatív következményeket, amelyeket egyébként a termék nem megfelelő hulladékkezelése okozhatna. További részletekért forduljon a helyi hatósághoz vagy a legközelebbi gyűjtőhelyhez. Az ilyen típusú hulladék nem megfelelő ártalmatlanítása a nemzeti előírásoknak megfelelően pénzbírságot vonhat maga után.



Sehr geehrter Kunde,

vielen Dank für den Kauf unseres Produkts. Bitte lesen Sie die folgenden Anweisungen vor dem ersten Gebrauch sorgfältig durch und bewahren Sie diese Bedienungsanleitung zum späteren Nachschlagen auf. Beachten Sie insbesondere die Sicherheitshinweise. Wenn Sie Fragen oder Kommentare zum Gerät haben, wenden Sie sich bitte an den Kundenservice.

✉ www.alza.de/kontakt

☎ 0800 181 45 44

✉ www.alza.at/kontakt

☎ +43 720 815 999

Lieferant Alza.cz a.s., Jankovcova 1522/53, Holešovice, 170 00 Prag 7, www.alza.cz

Spezifikationen

Modell	TC0009
Kapazität	16000 mAh (59,2Wh)
Eingang	5V=3A
Ausgang 1	5V=3A, 9V=2A, 12V=1,5A (Max.)
Ausgang 2	5V=2.1A
Spitzenstrom	2000A
DC-Ausgang	12-16.8V=10A

Produkt-Diagramm

1. Taste für die Betriebsanzeige
2. Einschalttaste
3. DC-Ausgangsanschluss
4. Startkabeln-Anschluss
5. Ausgang 1
6. Ausgang 2
7. Leistungsaufnahme / -abgabe
8. LED-Taschenlampenlicht / SOS / Warnlicht

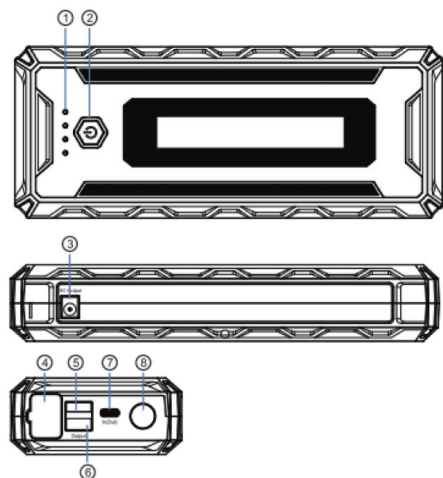

Starthilfe

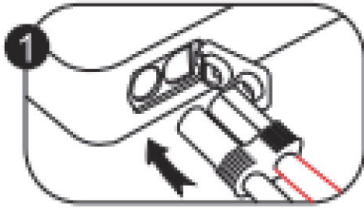

Schließen Sie zunächst das Überbrückungskabel an den Akku an.

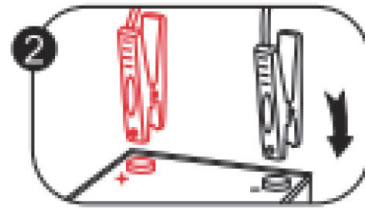

Schließen Sie nun die Überbrückungsklemmen an die Autobatterie an. Rot ist positiv und schwarz ist negativ.

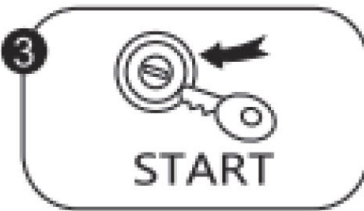

Starten Sie das Fahrzeug, indem Sie den Zündschlüssel einschalten.

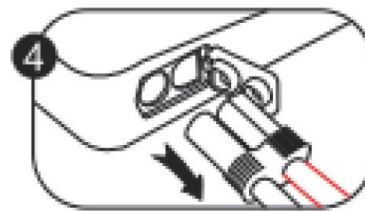

Ziehen Sie schließlich nach dem Starten des Fahrzeugs den Stecker vom Batteriepack ab und lösen Sie die Klemmen von der Autobatterie.

Hinweis: Vergewissern Sie sich, dass die Leistung der Starthilfe mindestens 50 % beträgt, bevor Sie Ihr Fahrzeug starten. Schließen Sie die positive (+, rot) Klemme der Starthilfe an den positiven Pol der Autobatterie und die negative (-, schwarz) Klemme an den negativen Pol der Autobatterie an.

Aufladen von Mobiltelefonen und anderen digitalen Geräten

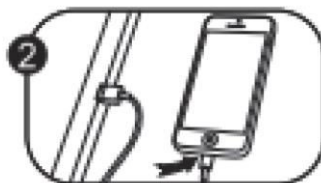
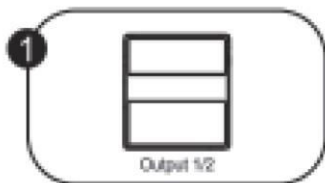

Stecken Sie zunächst den USB-Anschluss des Ladekabels in die USB-Schnittstelle des Produkts. Stecken Sie dann die andere Seite in den Eingangsanschluss des Mobiltelefons oder eines anderen digitalen Geräts. Schließlich, nach dem Drücken der Power-Taste, können Sie Ihr Gerät aufladen.

Verwendung von LED-Notlicht

Halten Sie die Einschalttaste drei Sekunden lang gedrückt, um das Licht einzuschalten. Drücken Sie dann leicht auf den Einschaltknopf, die LED-Leuchte schaltet in den SOS-Modus. Wenn Sie die Einschalttaste erneut drei Sekunden lang drücken, wird das Licht ausgeschaltet.

Aufladen des Geräts

Stecken Sie zunächst das Ladekabel in den Typ-C-Eingang (Ausgang). Verbinden Sie dann das andere Ende mit einem Adapter und schließen Sie ihn an die Steckdose an. Die Anzeigeleuchte blinkt, um anzuzeigen, dass das Gerät geladen wird.

Wichtige Hinweise

Gefahren, Warnungen und Vorsichtsmaßnahmen im Umgang mit der Batterie

- Bitte laden Sie den Akku vor dem ersten Gebrauch mindestens 3 Stunden auf. Wenn der Akku länger als 3 Monate gelagert wird, muss das Produkt einmal aufgeladen werden, um die normale Leistung des Produkts zu gewährleisten.
- Bitte vergewissern Sie sich, dass die Batterieleistung der Starthilfe vor der Verwendung über 50% liegt.
- Lassen Sie den Motor nicht länger als 3 Sekunden laufen. Zwischen zwei Startvorgängen sollten mindestens 30 Sekunden vergehen.
- Schließen Sie die Starthilfe niemals kurz, indem Sie die roten und schwarzen Klemmen verbinden. (Für den Fall eines versehentlichen Verpolungsanschlusses verfügt das Produkt über entsprechende Schutzmaßnahmen, um Verletzungen und Sachschäden zu vermeiden).
- Nach dem Starten des Fahrzeugs ziehen Sie bitte zuerst den Stecker vom Produkt ab und entfernen Sie dann den Clip an der Batterie.
- Zerlegen Sie die Starthilfe nicht.
- Wenn Kinder dieses Produkt benutzen, sollten sie es unter der Aufsicht von Eltern oder anderen Erziehungsberechtigten benutzen.
- An einem trockenen Ort aufbewahren, nicht in der Nähe von Nässe oder korrosiven Materialien aufbewahren.
- Wenn die Starthilfe anschwillt und ein Leck oder ein merkwürdiger Geruch festgestellt wird, stellen Sie die Verwendung sofort ein.

Garantiebedingungen

Auf ein neues Produkt, das im Vertriebsnetz von Alza gekauft wurde, wird eine Garantie von 2 Jahren gewährt. Wenn Sie während der Garantiezeit eine Reparatur oder andere Dienstleistungen benötigen, wenden Sie sich direkt an den Produktverkäufer. Sie müssen den Originalkaufbeleg mit dem Kaufdatum vorlegen.

Als Widerspruch zu den Garantiebedingungen, für die der geltend gemachte Anspruch nicht anerkannt werden kann, gelten:

- Verwendung des Produkts für einen anderen Zweck als den, für den das Produkt bestimmt ist, oder Nichtbeachtung der Anweisungen für Wartung, Betrieb und Service des Produkts.
- Beschädigung des Produkts durch Naturkatastrophe, Eingriff einer unbefugten Person oder mechanisch durch Verschulden des Käufers (z. B. beim Transport, Reinigung mit unsachgemäßen Mitteln usw.).
- Natürlicher Verschleiß und Alterung von Verbrauchsmaterialien oder Komponenten während des Gebrauchs (wie Batterien usw.).
- Exposition gegenüber nachteiligen äußeren Einflüssen wie Sonnenlicht und anderen Strahlungen oder elektromagnetischen Feldern, Eindringen von Flüssigkeiten, Eindringen von Gegenständen, Netzüberspannung, elektrostatische Entladungsspannung (einschließlich Blitzschlag), fehlerhafte Versorgungs- oder Eingangsspannung und falsche Polarität dieser Spannung, chemische Prozesse wie verwendet Netzteile usw.
- Wenn jemand Änderungen, Modifikationen, Konstruktionsänderungen oder Anpassungen vorgenommen hat, um die Funktionen des Produkts gegenüber der gekauften Konstruktion zu ändern oder zu erweitern oder nicht originale Komponenten zu verwenden.

EU-Konformitätserklärung

Dieses Gerät entspricht den grundlegenden Anforderungen und anderen relevanten Bestimmungen der EU-Richtlinien.



WEEE

Dieses Produkt darf gemäß der EU-Richtlinie über Elektro- und Elektronik-Altgeräte (WEEE - 2012/19 / EU) nicht über den normalen Hausmüll entsorgt werden. Stattdessen muss es an den Ort des Kaufs zurückgebracht oder bei einer öffentlichen Sammelstelle für wiederverwertbare Abfälle abgegeben werden. Indem Sie sicherstellen, dass dieses Produkt ordnungsgemäß entsorgt wird, tragen Sie dazu bei, mögliche negative Folgen für die Umwelt und die menschliche Gesundheit zu vermeiden, die andernfalls durch eine unsachgemäße Abfallbehandlung dieses Produkts verursacht werden könnten. Wenden Sie sich an Ihre örtliche Behörde oder an die nächstgelegene Sammelstelle, um weitere Informationen zu erhalten. Die unsachgemäße Entsorgung dieser Art von Abfall kann gemäß den nationalen Vorschriften zu Geldstrafen führen.

