

# SIGURO

## Top-Load Washing Machine

Top-Load Washing Machine  
Toplader-Waschmaschine  
Práčka s vrchním plněním  
Práčka s vrchným plnením  
Felültöltős mosógép



- EN Translation of the operating instructions from the original language.  
DE Übersetzung der Bedienungsanleitung aus der Originalsprache.  
**CZ Návod k použití v originálním jazyce.**  
SK Preklad návodu na použitie z originálneho jazyka.  
HU A használati utasítás fordítása eredeti nyelvről.

SGR-WM-T711W

# SIGURO

<b>ENGLISH</b>	<b>8</b>
Safety information	8
Installation	10
Before washing	13
Use	15
Cleaning and maintenance	21
Troubleshooting	24
<b>DEUTSCH</b>	<b>28</b>
Sicherheitshinweise	28
Installation	31
Vorbereitung vor dem waschen	34
Verwendung	37
Reinigung und wartung	43
Problemlösung	46
<b>ČESKY</b>	<b>51</b>
Bezpečnostní informace	51
Instalace	54
Příprava před praním	57
Použití	59
Čištění a údržba	65
Řešení problémů	67
<b>SLOVENSKY</b>	<b>71</b>
Bezpečnostné informácie	71
Inštalácia	74
Príprava pred praním	77
Použitie	79
Čistenie a údržba	85
Riešenie problémov	87
<b>MAGYAR</b>	<b>92</b>
Biztonsági információk	92
Telepítés	95
Előkészületek a mosáshoz	98
Használat	100
Tisztítás és karbantartás	106
Problémamegoldás	108



**A**

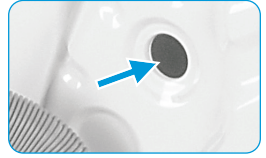
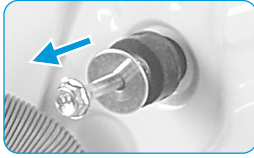

**B**

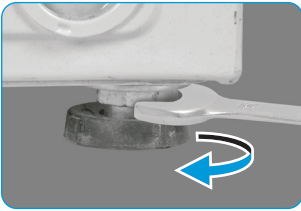

**C1**

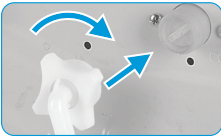

**C2**



**D1**

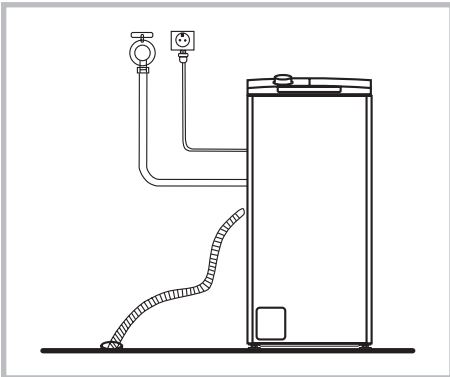

**D2**

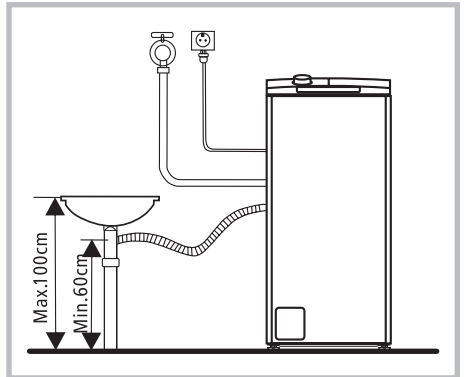

**D3**

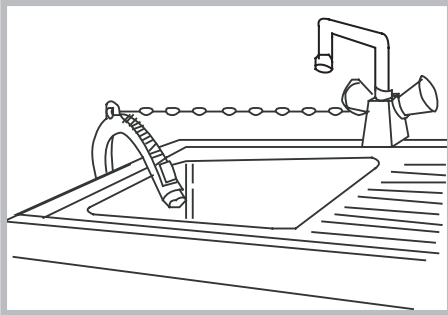

**D4**

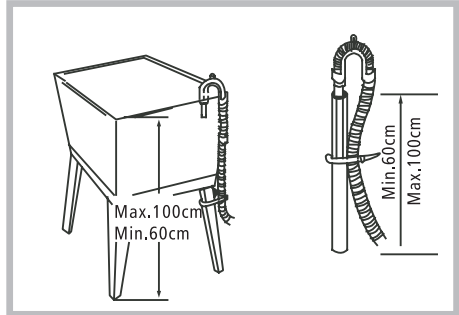

**E**

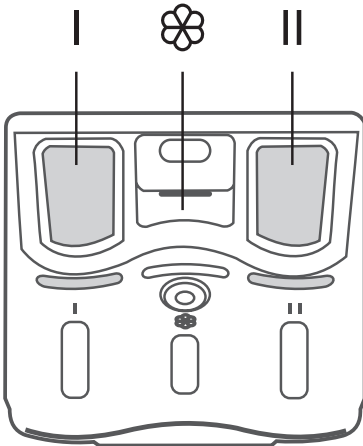

**F1**

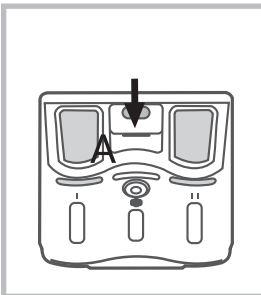

**F2**

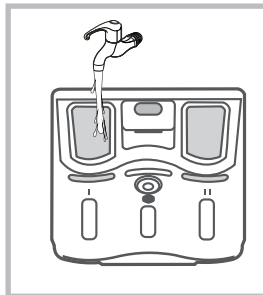

**F3**

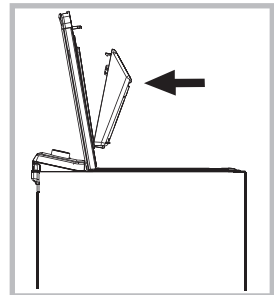

**G1**

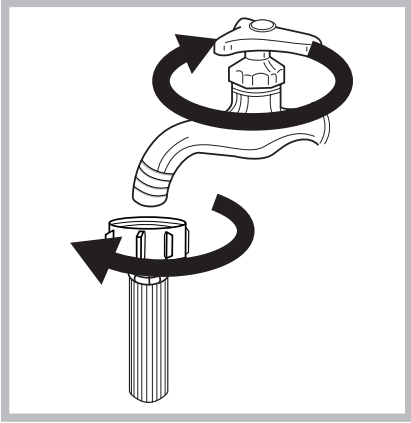

**G2**

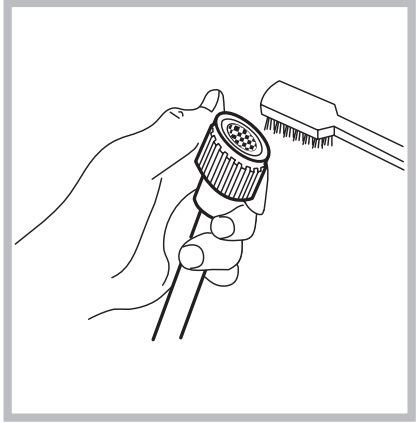

**G3**



**G4**

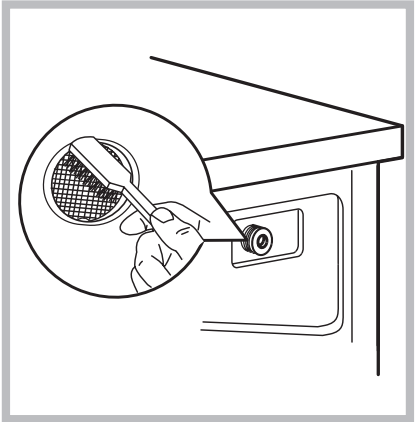

**H1**

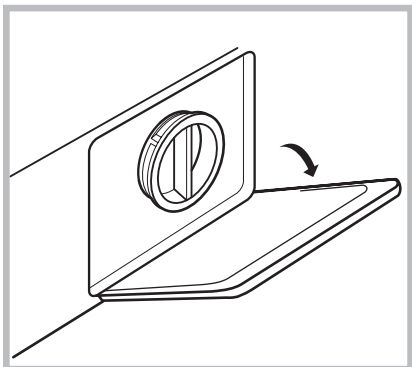

**H2**

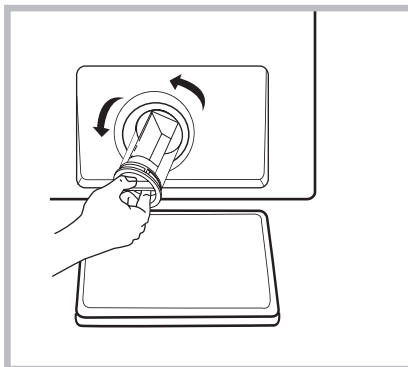

**H3**

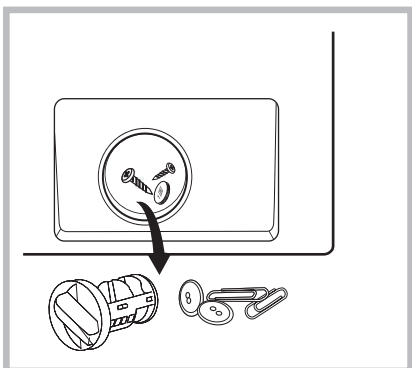

**H4**

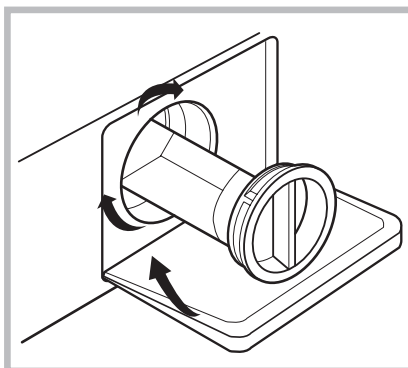

**Thank you for purchasing a SIGURO appliance. We are grateful for your trust and are pleased to introduce on the following pages the device, its functions and uses.**

We believe in a fair and responsible company, and therefore we only work with suppliers who meet our strict criteria to protect the interests of employees, prevent their abuse and fair working conditions.

If you need help with extensive maintenance or repair of the product that requires intervention in its internal parts, our authorized service center is available at siguro@alza.cz. You may also contact the vendor's helpline. For your convenience in solving potential issues with the product, the unified contact points above can also be used for any complaints or post-warranty service.

## **SAFETY INFORMATION**

---



**Please read this manual carefully before use and keep it for future reference.**

1. Children aged at least 8, persons with physical, sensory or mental impairment, and the untrained or inexperienced may use this appliance with instruction or supervision in its safe use, provided they understand the potential dangers.
2. Children must not play with the device.
3. Cleaning and user maintenance may not be performed by unsupervised children.
4. Children under the age of 3 should be denied access unless they are constantly supervised.
5. If the power cord is damaged, it must be replaced by the manufacturer, its service agent or similarly qualified persons in order to avoid a dangerous situation.
6. This appliance is designed for use in households and by non-expert users in similar spaces such as:
  - kitchenettes in shops, offices and other workplaces;
  - In agriculture;
  - hotels, motels and other residential environments;
  - bed and breakfast establishments;
  - spaces for communal use in residential houses.
7. This appliance is intended for indoor use only. Do not use it outdoors, in rooms where temperature may drop below freezing point, in garages etc.
8. This appliance is intended for washing clothes. Do not use it for purposes other than those for which it is intended. Do not use it for commercial or laboratory purposes.
9. The maximum weight of a full laundry load for this appliance is 7 kg. Do not exceed the maximum weight of the load. Follow the instructions in this manual.



10. Before connecting the plug of the washing machine power cable, make sure that the voltage indicated on the type plate corresponds to the voltage in your electrical outlet.
11. The appliance must be plugged into a properly grounded outlet only. The washing machine must be grounded. We recommend connecting the washing machine to a separate electrical circuit.
12. The plug of the power cord must correspond to the type of the electrical outlet. In case of doubt, please consult a qualified electrician.
13. Do not use adapters, extension cords, multiple outlets etc. when connecting.
14. Do not touch the washing machine with wet or damp hands/feet.
15. To avoid the risk of electric shock, do not immerse the washing machine, the power cord or the plug in water or any other liquid. Do not expose the washing machine, the power cord or the plug to dripping or splashing water.
16. Do not unplug the appliance by pulling on the power cord. Pull on the plug instead.
17. The washing machine must be placed on a flat, dry and firm floor within reach of the electrical outlet, water supply and discharge and at least 5 cm and at a minimum distance of 5 cm from walls or other solid objects.
18. Do not place the washing machine on an uneven or fragile floor, on a mat, carpet, parquet or wooden floor.
19. Do not place the washing machine in damp or dusty areas, in areas where flammable, volatile or explosive substances are stored or used.
20. Do not place the washing machine in direct sunlight or close to heat sources.
21. The detergent drawer must be duly inserted in the washing machine to avoid water leakage. Never pull out the detergent drawer while the washing machine is running. Do not use the washing machine without a duly inserted detergent drawer.
22. Open the door only after the lock is released. Do not attempt to open the door by force. You may damage the lock security system.
23. Before loading laundry into the washing machine drum, always make sure that it is clean and empty.
24. The washing machine heats up when in use. This is a normal occurrence. Be careful not to get burnt.
25. Leave the door open after washing is finished so there is no accumulation of moisture, presence of undesirable microorganisms and formation of unpleasant odours
26. Keep the washing machine clean. Follow the instructions in this manual.
27. We recommend two adults to handle the washing machine in case you want to move it.
28. If the washing machine or any its part is damaged or does not work properly, turn it off, unplug it from power supply and contact authorized service centre. Never repair the washing machine yourself. It does not contain parts repairable by the user.
29. Do not modify or reconstruct the washing machine for another purpose. There is high risk of electric shock.

## Overview

- 1 Power cord
- 2 Control panel
- 3 Drain hose
- 4 Washing machine door
- 5 Detergent and fabric softener dispenser
- 6 Drum
- 7 Service cover
- 8 Adjustable feet



## Control panel

- 9 Washing programme LEDs
- 10 Program selector
- 11 Display
- 12 Temp. button
- 13 Speed button
- 14 Function button
- 15 Delay button
- 16 SpaCare button
- 17 ▷|| button
- 18 ⓘ button

**Not pictured:** supply hose (1 pc), drain hose holder (1 pc), plastic covers (4 pc), wrench for loosening the security screws (1 pc)

## INSTALLATION

---

Please follow all the instructions provided here during installation. We recommend that the installation is carried out by an experienced and trained person.

### Unpacking

Place the washing machine on flat and firm surface and carefully remove all wrapping material, stickers and advertising labels. Dispose of the wrapping material in an ecological manner.

Check the washing machine for damage.

Remove the four safety screws and washers located at the rear of the washing machine - see pictures A. The safety screws ensure the stability of the drum during transport and protect it from damage.

Insert the supplied plastic caps into the holes.



#### Warning:

Never use the washing machine with installed security screws and pads. There is a risk of damage to the washing machine and of a dangerous situation.

**Note:**

We recommend keeping the security screws and pads for future transporting of the washing machine.

**Location**

The washing machine must be placed on a flat, dry and firm floor within reach of the electrical outlet, water supply and discharge and at least 5 cm and at a minimum distance of 5 cm from walls or other solid objects.

Do not place the washing machine on an uneven or fragile floor, on a mat, carpet, parquet or wooden floor. Otherwise, the washing machine will be excessively noisy and excessive vibrations may damage the floor or floor covering.

Do not place the washing machine in damp or dusty areas, garages, outdoors or anywhere it could be exposed to dripping or splashing water. There is a risk of electric shock.

Do not place the washing machine in a place where the temperature could drop below freezing. Water in hoses and residual water in the washing machine may freeze and cause irreversible damage.

Do not place the washing machine in direct sunlight or close to heat sources. We recommend that two adults move the washing machine.

**Stabilization**

The washing machine must be placed horizontally and stabilized if needed. Otherwise there may be excessive noise during its operation.

The washing machine is equipped with adjustable feet and by extending or retracting them you can level the washing machine - see picture B.

1. Loosen the lock nut using the wrench.
2. Push the adjustable foot out or in, make sure that the washing machine is stabilized and then tighten the lock nut using the wrench.

**Connection to water supply**

Before connecting to water supply, make sure that the water is clean. We recommend to drain some water into a bucket and make sure the water does not contain any visible contamination.

The water pressure must correspond to the parameters of the washing machine (0.03 to 1.0 MPa).

Before connecting to water supply, make sure that the water supply is closed, or that the water supply tap to the washing machine is closed. After connecting, open the water supply again.

1. Screw one end of the supply hose onto the valve at the back of the washing machine – see image C1.
2. Screw the other end of the supply hose to the water supply tap with a  $\frac{3}{4}$  thread – see image C2.

Make sure that the supply hose is not bent or broken.

**Warning:**

If the supply hose is too short, it is necessary to purchase a new longer one with the same parameters. Do not extend the supply hose, do not use supply hoses with other parameters or used supply hoses, do not use adapters or other appliances under any circumstances.

**Note:**

Regularly check the connection of the supply hose and its condition for water leakage.

## Installation of the drain hose

The drain hose must be placed at least 60 cm and at most 100 cm above the floor to ensure constant and effective water drainage.

The drain hose must be straightened, it must not be bent or broken.

The drain hose can be installed into a separate drain, into a sink siphon, or freely into a sink or a tub.

### Installation into a separate drain – see image D1

In case of installation into a separate drain, it is important that the distance between the washing machine and the drain does not exceed 2.5 m.

### Installation into a sink siphon – see image D2

In case of installation into a siphon, always make sure to remove caps and removable ends. It is important to use a corresponding transition coupling for installation into a siphon.

### Installation freely into a sink or a tub – see images D3, D4

In case of installation freely into a sink or a tub, it is important to attach the end of the drain hose so that it does not come loose when the water is drained. We recommend using the provided drain hose holder as displayed in images D3 and D4.

**Warning:**

The drain hose must not be placed in water to prevent reverse suction of water.

**Warning:**

If the drain hose is too short, it is necessary to purchase a new longer one with the same parameters. Do not extend the drain hose, do not use drain hoses with other parameters or used supply hoses, do not use adapters or other appliances under any circumstances. If the drain hose is too long, do not push it into the washing machine.

**Note:**

Regularly check the installation of the drain hose and its condition for water leakage.

## Electrical connection

- Plug the washing machine into a properly grounded outlet only. The washing machine must be grounded. We recommend connecting the washing machine to a separate electrical circuit.
- The washing machine requires 220-240 VAC, 50 Hz mains power. The power cord of your washing machine is equipped with a grounded plug. This plug should always be plugged into a grounded 10 A socket.
- Before connecting the plug of the washing machine power cable, make sure that

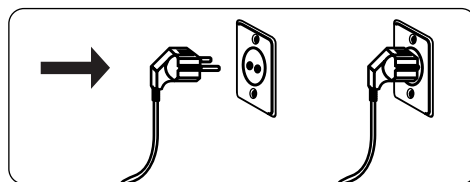

the voltage indicated on the type plate corresponds to the voltage in your electrical outlet.

- The plug of the power cord must correspond to the type of the electrical outlet. In case of doubt, please consult a qualified electrician.
- Do not use adapters, extension cords, multiple outlets etc. when connecting.
- We are not liable for any damage caused by connecting the appliance to an ungrounded socket.



**Note:**

Operating the washing machine at low voltage leads to shortened life and reduced performance.

## BEFORE WASHING

### Laundry sorting











Correct sorting of laundry is a key step to properly and efficiently washed laundry, prolonging its lifespan, preventing the occurrence of lint, as well as undesirable colouring. The laundry must be sorted according to material, colour and recommended washing temperature. Relevant information can be found on the labels of each piece of clothing which contain information on the textile composition and recommended method of washing and cleaning.

























Separate white laundry from coloured laundry, delicate laundry from regular cotton laundry etc.

Also divide the sorted laundry into individual loads, in particular if you are going to wash a large amount. Always load only the recommended amount of laundry for the selected washing program into the washing machine drum. Otherwise, the laundry will not be washed effectively and may even be considerably wrinkled.

It is also advisable to divide the laundry according to the level of dirtiness. We do not recommend washing very dirty laundry together with slightly dirty laundry.

### Basic symbols of recommended method of washing and cleaning

<b>Type of laundry</b>	 Regular cotton or linen laundry suitable for washing in the washing machine	 Laundry suitable for gentle cycle washing	 Delicate laundry suitable for washing in the washing machine	 Laundry suitable for hand washing	 Laundry unsuitable for washing in the washing machine	 Laundry unsuitable for centrifugation
<b>Water temperature</b>	 Water temperature of 30 °C	 Water temperature of 40 °C	 Water temperature of 50 °C	 Water temperature of 60 °C	 Water temperature of 70 °C	 Water temperature of 95 °C

<b>Bleaching</b>	 Regular bleach	 Chlorine-free bleach	 Chlorine bleach	 Do not bleach	
<b>Drying in a dryer</b>	 Regular cotton, durable laundry	 Wrinkle-resistant laundry	 Delicate and special laundry	 Do not dry in a dryer	
<b>Drying temperature</b>	 High temperature	 Medium temperature	 Low temperature	 Cold drying	
<b>Type of drying</b>	 Dry on a line	 Let drain	 Dry on a flat surface	 Dry in shade	
<b>Ironing</b>	 High temperature ironing	 Medium temperature ironing	 Low temperature ironing	 Do not iron	
<b>Dry cleaning</b>	 Regular dry cleaning	 Special dry cleaning	 Special dry cleaning	 Unsuitable for dry cleaning	

## Before loading into the washing machine

Check all pockets if they are actually empty. Hairpins, coins, keys, nails etc. can damage the washing machine.

Close the zips and hooks, tie the strings to prevent any snagging of the laundry.

Combine larger and smaller pieces of clothes in a single load. First load larger pieces, then the smaller ones.

Check the inner space of the drum and its rubber seal for any foreign objects.

We recommend placing smaller pieces of delicate laundry into a special bag or pillowcase to prevent them from being damaged during washing.



### Warning:

Do not exceed the maximum load of laundry for the selected program.

## Detergent and conditioner drawer

The result of the washing depends on the correct use and dose of the detergent, as well. A higher dose of the detergent may not result in greater effect of the washing; on the contrary, it may lead to excessive formation of sediments inside the washing machine and contribute to environmental pollution.

Always dose the detergent in accordance with the instructions of the respective detergent's manufacturer.

Choose the detergent according to the type of laundry, fabric, colour, degree of dirtiness and washing temperature.

Do not use detergents for hand washing. These form a larger amount of foam compared with washing machine detergents which may negatively affect the result of washing.

Open the washing machine door and load the detergent and fabric softener as follows (see Figure E):

**Compartment I:** Detergent compartment for pre-washing

**Compartment II:** Detergent compartment for the main programme

**Compartment III:** Compartment for fabric softener, bleach, etc.



**Warning:**

Never exceed the maximum dosage line for detergent and fabric softener.



**Note:**

Only add washing detergent to compartment I when you select the additional prewash programme.

## USE

---

### First washing

After installing and connecting the washing machine, we recommend running the **Cotton** programme at 60 °C with no laundry loaded. Let the washing machine finish the program and check whether the connection of the supply hose and the drain hose did not come loose.

### Basic control of the washing machine







1. Open the washing machine door and the drum door. Put the laundry in the drum. Load the laundry loosely, large pieces one at a time. Always respect the maximum load corresponding to the selected washing program – see the program chart further in the manual. Close the drum.
2. Place the desired amount of detergent and fabric softener in the dispenser - see "**Detergent and fabric softener dispenser**".
3. Close the washing machine door.
4. Switch on the washing machine with the button ①.
5. Use the program selector to select the required washing program – see the program chart below.
6. Adjust the washing program as required – see more further in the manual.
7. Press the ▷|| button and the washing machine starts running. The door lock is activated and the display shows the lock symbol (🔒) and the total washing time.
8. If you need to open the door while the washing machine is running, press and hold the ▷|| button. Once the lock symbol (🔒) disappears from the display, the door can be opened safely. To continue washing, press the ▷|| button again.

9. Once the washing cycle is completed, the display shows **"End"**.
10. Once the lock symbol disappears from the display, the door lock is released and the door can be opened.
11. Open the washing machine door, the drum door and remove the laundry.
12. If you need to cancel the current cycle, press the **(I)** button. The washing cycle is cancelled and the washing machine turns off.
13. Take the laundry out of the washing machine and leave the washing machine door and drum open to prevent moisture and unpleasant odours from accumulating inside.

**Note:**

In the event of a power interruption, the washing machine is equipped with a backup memory and, when the power supply is restored, it starts the programme from the point where it was interrupted.

## Program chart

Washing program	Temperature in °C (max)	Maximum load (kg)	Description	Detergent and conditioner			Washing program duration
				Detergent		Conditioner	
				Pre-wash	Main		
 My program	40	7		○	●	○	
 Cotton	40	7	Washing of regularly to very dirty cotton laundry	○	●	○	2:40
 Synthetics	40	3.5	Washing coloured linen made of easy-care fibres or synthetic materials	○	●	○	2:20
 Mix	40	7	Washing cotton and synthetic laundry	○	●	○	1:20
 Bed linen (duvets)	40	7	Washing of bed linen, bed sheets, drapes etc.	○	●	○	1:48
 Anti-allergenic (baby clothes)	60	7	Washing child laundry	○	●	○	2:01



Washing program	Temperature in °C (max)	Maximum load (kg)	Description	Detergent and conditioner			Washing program duration
				Detergent		Conditioner	
				Pre-wash	Main		
<b>20°C</b> Washing programme 20 °C	20	3.5	Special program for washing laundry at lower temperature and reduced energy consumption	--	●	○	1:01
Quick 15'	Cold	2	Washing of slightly dirty laundry in a short time; saves time and energy	--	●	○	0:15
Intensive	40	7	Suitable for soiled laundry, the wash cycle time is extended to ensure efficient washing	--	●	○	3:48
<b>40-60</b> ECO 40-60 °C	--	7	The washing program is longer, yet the energy and water consumption is lower compared to other programs	--	●	○	3:28
Wool	40	2	Washing of delicate wool laundry suitable for both hand and machine washing	--	●	○	1:07
Rinse and centrifugation	--	7	Additional rinse and centrifugation, suitable for resistant fabric	--	--	○	0:20
Centrifugation	--	7	Centrifugation of the laundry and water drainage, suitable for resistant fabric If you select no centrifugation, the washing machine only drains the water	--	--	--	0:12
Cleaning the drum	90	--	Special drum cleaning washing program	--	--	--	1:18

● = Mandatory item; ○ = Optional item







**Note:**







The wool wash cycle in this washing machine has been approved by The Woolmark Company for machine washable wool products, provided the products are washed in accordance with the instructions on the garment label and the instructions issued by the manufacturer of this washing machine.

**Note:**

The accompanying documentation includes programme selector labels in the national languages. It is possible to stick them on the programme selector for better visibility of the washing programmes.

## Table of additional functions

Washing program	Default speed	Delayed end	Extra rinse	Pre-wash	Steam feature
 My program	800	Yes	Yes	Yes	Yes
 Cotton	800	Yes	Yes	Yes	Yes
 Synthetics	800	Yes	Yes	Yes	--
 Mix	800	Yes	Yes	Yes	Yes
 Bed linen (duvets)	1000	Yes	Yes	Yes	Yes
 Anti-allergenic (baby clothes)	1000	Yes	Yes	Yes	Yes
<b>20°C</b> Washing programme 20 °C	1000	Yes	Yes	--	--
 Quick 15'	800	Yes	--	--	--

Washing program	Default speed	Delayed end	Extra rinse	Pre-wash	Steam feature
 Intensive	800	Yes	--	--	--
 <b>40-60</b> ECO 40-60 °C	1200	Yes	--	--	--
 Wool	600	Yes	Yes	--	--
 Rinse and centrifugation	1000	Yes	Yes	--	--
 Centrifugation	1000	Yes	--	--	--
 Cleaning the drum	--	Yes	--	--	--

## Setting the Temperature

Use the rotary selector to select the washing program. Adjust the temperature as required by repeatedly pressing the **Temp** button. The selected temperature changes with each press in a cycle from a maximum to a minimum.

## Setting the centrifugation rotation speed

Use the rotary selector to select the washing program. Adjust the centrifugation rotation speed by repeatedly pressing the **Speed** button. The selected rotation speed changes with each press in a cycle from a maximum to a minimum. If you set the speed to "0", spinning is completely cancelled and the machine will drain the water after the soak cycle, leaving the clothes damp. Repeated pressing will show the maximum rotation speed for the selected washing program again.

## Pre-wash

Pre-washing allows for extra washing the laundry before the main wash. This function is suitable for washing more soiled laundry that requires longer and more intensive washing times. The total washing time is extended by a predetermined amount of time.

Use the **Funct.** button to select the pre-wash function. The  symbol appears on the display. Place the detergent in compartment I of the dispenser.

The pre-wash feature is only available for some programs – see the **Table of additional functions** above.

## Extra rinse

The laundry will go through one more cycle of rinsing. Extra rinse is suitable for fabrics

where it is important that the detergent is properly removed. The total washing time is extended by a predetermined amount of time.

Use the **Funct.** button to select the extra rinse function. The  symbol appears on the display.

The extra rinse feature is only available for some programs – see the **Table of additional functions** above.

## Child Lock

The child lock feature locks down the control panel to prevent changing the washing program by accidental pressing.

Once the washing programme has started, press the **Funct.** and **Delay** buttons simultaneously until an audible warning sounds and the child lock symbol lights up on the display . The display will show "CL" and the time remaining until the wash cycle is complete. If you press any button, "CL" will flash on the display.

Once the cycle is complete, the display will alternate between "CL" and "End". We recommend that you cancel the child lock before removing the laundry from the washing machine.

If you need to cancel the child lock, press and hold the **Funct.** and **Delay** buttons until the child lock symbol () disappears from the display.



### Note:

When the child lock is activated, all buttons are inoperative, except for .

## Steam feature

Press the **SpaCare** button to add the steam feature to the washing program. The  symbol appears on the display.

The steam helps reduce wrinkling of laundry during washing, ensure ideal humidity of the laundry and to achieve smooth laundry that is easy to iron. The steam also helps to remove unpleasant odour from laundry.

The steam function is only available for selected programmes - see "**Table of additional functions**" and the control panel above.

## Delayed end

1. Use the rotary selector to select the washing program and adjust its configuration.
2. Press the **Delay** button. By repeatedly pressing the button, set the time of delayed end from 0 to 24 hours (in 1 hour intervals).
3. The display shows the  symbol and the set time of delayed end. It is the total time including the time of the washing cycle itself, therefore it indicates the time when the washing machine will complete the washing program.

If you need to cancel the delayed end before starting the washing machine, press the **Delay** button repeatedly until "OH" appears.

If you need to cancel the delayed end after starting the washing machine, switch it off using the  button and select the washing programme and its settings again.



### Note:

If the power supply is interrupted during the countdown of the delayed end time, the washing machine will start counting down from the time of the interruption, thanks to the built-in backup memory.

## My program

Save the settings for the most frequently used washing programme in the washing machine's memory.

Select a program and adjust it as needed. Then press and hold the **Temp.** button for 3 seconds to save the settings to memory. Only then start the washing machine.

If you start the washing machine before pressing the **Temp.** button, the washing programme settings will not be saved in the memory.

The default setting of "My program" is Cotton.

## Sound alert

If you need to turn off the audible alert, first select the washing programme and then press the **Speed** button for 3 seconds. The audible alert will be switched off.

To activate the audible alert, press the Speed button for 3 seconds.

## Usage counter

1. Unplug the mains plug from the mains socket for 10 seconds and then plug it back in.
2. Switch on the washing machine and within 10 seconds of switching it on, simultaneously press the **Temp.** and **SpaCare** buttons for 5 seconds until the display shows a number indicating the number of times the washing machine has been used. It is an informative indicator.
3. Repeat step 1 to resume normal use of the washing machine.

# CLEANING AND MAINTENANCE

---

Always switch off the appliance, disconnect the power cord plug from the electrical outlet prior to cleaning or any maintenance.

Proper maintenance extends the life of your washing machine, so it should be done regularly.



### Warning:

Never immerse the appliance, the power cord or the plug of the power cord in water or any other liquid. Do not clean the washing machine with a pressure washer or steam cleaner.

Do not use plastic or metal scrapers, harsh cleaners, chemicals, petrol, solvents or other similar substances to clean any parts of the appliance. The surface finish could be seriously damaged.

## Cleaning the outer surface of the washing machine and the control panel

To clean the outer surface of the washing machine and the control panel, use a soft cloth and warm water with a little neutral detergent. Wipe with dry dish towel.

Immediately wipe any residues of detergent or conditioner.

## Cleaning the drum

Metallic residue left in the drum can cause rust spots on the drum. Use a chlorine-free detergent and follow the manufacturer's instructions. Do not use steel wool or other similar items.

## Cleaning the door and the seal

Wipe the door and seal with a soft cloth slightly dampened in warm water with a little neutral detergent. Wipe with dry dish towel.

Leave the washing machine door slightly open to avoid the accumulation of moisture inside the drum which could cause the formation of unwanted microorganisms and unpleasant odours.

## Cleaning the drum and the internal components of the washing machine

From time to time, it is necessary to run a washing program to clean the drum and use a special product for washing machine cleaning in order to remove dirt, limescale, unpleasant odours and other deposits that may form and settle on the internal pipes during the use of the washing machine.

Always use exclusively a special product for washing machine cleaning and proceed in accordance with instructions on the packing. Do not load any laundry into the washing machine drum.



### Warning:

Do not use products for drum cleaning for laundry washing. They contain substances which may damage the laundry.

## Cleaning the detergent drawer

If residues of detergent or conditioner accumulate in the drawer, it is necessary to remove and clean the drawer. We recommend cleaning the detergent dispenser once every three months, depending on how often the machine is used.

1. Press the spot on the tray cover that is marked with an arrow in Figure F1.
2. Lift the stop up and remove the dispenser cover. Wash all grooves under running water - see Figure F2. Remove the residue of detergent using a soft sponge. Then wipe the drawer with dry dish towel.
3. Insert the dispenser cover bottom first and press the top until you hear a click.



### Warning:

Do not turn the washing machine on without a duly inserted detergent drawer. Do not use harsh or caustic detergents to clean the detergent tank.

## Water supply cleaning

Clean the water supply regularly, at least once every six months. If you have hard water, we recommend cleaning the water supply more often. In case of water leakage, we recommend placing a bucket or a rag under the water supply valve.

1. Turn off the water supply. Disconnect the supply hose from the water supply - see figure G1.
2. Use the brush to clean the strainer - see figure G2.
3. Disconnect the supply hose from the washing machine - see figure G3. Use pliers to remove the strainer from the hose and rinse it under running water.
4. Use the brush to clean the strainer - see figure G4.
5. Check if the strainers are clean and undamaged. Replace if necessary. Check the condition of the supply hose.
6. Screw the supply hose onto the water supply.
7. Use pliers to place the strainer back into the hose and screw the hose onto the water supply valve at the back of the washing machine.

- Open the water supply and check if there is no water leakage.

**Important: Regularly check the condition of the supply hose for any damage. Replace if necessary.**

## Cleaning the drain pump

It is necessary to clean the drain pump filter if you notice that the washing machine drains the water from the drum poorly or not at all. In such case you cannot hear the sound of the drain pump after the rinse phase.

The filter can clog with released dirt, very small objects that get stuck in the pump etc.



### **Warning! Risk of scalding!**

Water running out of the pump may be hot. It is therefore necessary to let it cool down, so do not clean the drain pump immediately after completing the washing cycle, in particular if the water temperature was higher than 40 °C.

- Close the water supply, turn the washing machine off and disconnect the power cord from power.
- Open the service cover in the bottom part of the washing machine – see image H1.
- A small amount of water can flow out of the washing machine; we recommend placing a container under the washing machine or a rag to wipe the water.
- Screw the filter counterclockwise and take it out of the washing machine – see image H2. Remove any foreign objects from inside the pump - see image H3 - and wipe it with a clean soft sponge.
- Remove any dirt, hair etc. from the filter and rinse the filter under clean running water.
- Screw the clean filter back into the washing machine – see image H4. Make sure the filter is tightened properly to prevent any water leakage.
- Fit the service cover.

## Storage

Before storing, make sure that the appliance and its accessories are cool and clean. Disconnect the washing machine from the water supply and disconnect the drain hose. To prevent water from freezing in the hoses and inside the washing machine, leave it in the room at room temperature for a few days to dry out.

Store the appliance and its accessories in a dry and well-ventilated place out of the reach of children or pets.

Do not place any objects on or in the washing machine.

## TROUBLESHOOTING

Problem	Cause	Solution
The washing machine did not turn on.	The power cord is not plugged into an electrical outlet.	Plug the power cord into the electrical outlet.
	The outlet is not under voltage, a circuit breaker has tripped or a fuse has blown.	Check the outlet voltage, tripped circuit breaker or fuses.
The washing program did not start.	The door is not closed properly.	Close the door properly.
	You did not choose a washing program.	Use the program selector to select the washing program.
	You did not press the ▶   button.	Press the ▶   button to start the washing program.
	Water supply is closed.	Open the water supply.
	A delayed end is set up.	Wait until the set time has elapsed or switch off the washing machine and select the washing programme again.
The door cannot be opened.	The door lock is active.	Wait until the door lock is released and the lock symbol (🔒) on the display disappears.
The washing machine is leaking water.	The supply hose has come loose.	Fasten the supply hose connection.
	The supply hose seal is worn out/missing completely.	Change the supply hose seal.
	The drain hose is not installed properly.	Install the drain hose properly.
There is detergent residue in the detergent drawer.	The detergent has become wet or you have used too much detergent.	Clean the detergent dispenser.
The washing machine makes excessive noise.	The transport screws are still installed.	Remove the transport screws before using the washing machine for the first time.
	The washing machine is placed on an uneven surface.	Stabilize the washing machine.
Error message E30	The door is not closed properly.	Check that the area around the door is clean and close it.



<b>Problem</b>	<b>Cause</b>	<b>Solution</b>
Error message E10	Problem with the water supply when washing	Check the water supply pressure, it may be low.
		Straighten the supply hose.
		Check the supply hose filter and clean it as necessary.
Error message E21	Too long water extraction time	Check that the drain hose is not clogged, blocked or excessively kinked.
Error message E12	Water overflow	Switch the washing machine on again.
Other error message EXX	Other malfunction	Switch the washing machine off and on again. If the problem persists, contact an authorised service centre.

## **Error messages**

<b>Error message</b>	<b>Meaning</b>	<b>Solution</b>
E02	No water supply	Check whether: <ul style="list-style-type: none"> <li>• the water supply is open;</li> <li>• there is water supply interruption;</li> <li>• supply hoses and filters are dirty;</li> <li>• the supply hose is frozen.</li> </ul> Contact a qualified technician.
E03	Unusual water drainage	Clean the pump filter.
		Check whether the drain hose is not bent, curled or blocked.
U4	Door lock error	Close the door and press the ►   button to start the program. If the problem persists, contact an authorized service centre.
EXX	Other malfunctions	Turn the washing machine off and disconnect the power cord from the outlet. Contact an authorized service centre.

If the problem is not listed in the table above or if the problem persists, switch off the appliance, disconnect the plug from the electrical outlet and contact an authorized service centre.

# Product Information Sheet

COMMISSION DELEGATED REGULATION (EU) 2019/2014 with regard to energy labelling of household washing machines and household washer-dryers

**Supplier's name or trade mark:** Siguro

**Supplier's address:** PL - SIGURO, Jankovcova 1522/53 17000 Praha Holešovice Česká republika

**Model identifier:** SGR-WM-T711W

## General product parameters:

Parameter	Value		Parameter	Value	
Rated capacity <sup>(a)</sup> (kg)	7,0		Dimensions in cm	Height	88
				Width	40
				Depth	61
Energy Efficiency Index <sup>(a)</sup> (EEL <sub>w</sub> )	51,5		Energy efficiency class <sup>(a)</sup>	A	
Washing efficiency index <sup>(a)</sup>	1,031		Rinsing effectiveness (g/kg) <sup>(a)</sup>	5,0	
Energy consumption in kWh per cycle, based on the eco 40-60 programme at a combination of full and partial loads. Actual energy consumption will depend on how the appliance is used.	0,444		Water consumption in litre per cycle, based on the eco 40-60 programme at a combination of full and partial loads. Actual water consumption will depend on how the appliance is used and on the hardness of the water.	45	
Maximum temperature inside the treated textile <sup>(a)</sup> (°C)	Rated capacity	35	Weighted remaining moisture content <sup>(a)</sup> (%)	53,9	
	Half	31			
	Quarter	23			
Spin speed <sup>(a)</sup> (rpm)	Rated capacity	1 200	Spin-drying efficiency class <sup>(a)</sup>	B	
	Half	1 200			
	Quarter	1 200			
Programme duration <sup>(a)</sup> (h:min)	Rated capacity	3:28	Type	Free-standing	
	Half	2:42			
	Quarter	2:42			
Airborne acoustical noise emissions in the spinning phase <sup>(a)</sup> (dB(A) re 1 pW)	78		Airborne acoustical noise emission class <sup>(a)</sup> (spinning phase)	C	

Off-mode (W) (if applicable)	0,50	Standby mode (W) (if applicable)	-
Delay start (W) (if applicable)	4,00	Networked standby (W) (if applicable)	N/A
<b>Minimum duration of the guarantee offered by the supplier:</b> 36 months			
<b>This product has been designed to release silver ions during the washing cycle</b>		<b>NO</b>	
<b>Additional information:</b>			
Weblink to the supplier's website, where the information in point 9 of Annex II to Commission Regulation (EU) 2019/2023 is found: <a href="http://www.siguro.cz">www.siguro.cz</a>			

(a) for the eco 40-60 programme.

**Vielen Dank, dass Sie sich für ein Gerät der Marke SIGURO entschieden haben. Wir sind dankbar für Ihr Vertrauen und freuen uns, Ihnen das Gerät auf den folgenden Seiten vorzustellen und Sie mit all seinen Funktionen und Verwendungszwecken vertraut zu machen.**

Wir glauben an ein faires und verantwortungsvolles Unternehmen und arbeiten daher nur mit Lieferanten zusammen, die unsere strengen Kriterien zum Schutz der Interessen der Mitarbeiter, zur Verhinderung von Missbrauch und fairen Arbeitsbedingungen erfüllen.

Wenn Sie Hilfe bei der umfassenden Wartung oder Reparatur des Produkts benötigen, die einen Eingriff in die Innenteile erfordert, stehen Ihnen unser autorisierter Kundendienst unter der E-Mail-Adresse siguro@alza.cz oder die Hotline des Verkäufers zur Verfügung. Bei der Lösung von Problemen mit dem Produkt haben wir diese Kontaktstellen vereinheitlicht. Die oben genannten Kontakte können auch bei Beschwerden oder Nachgarantieservice genutzt werden.

## **SICHERHEITSHINWEISE**

---



**Lesen Sie vor der Anwendung sorgfältig dieses Benutzerhandbuch durch und bewahren Sie es für den künftigen Gebrauch auf.**

1. Dieses Gerät kann von Kindern ab 8 Jahren und von Personen mit verminderten physischen, sensorischen und mentalen Fähigkeiten oder mangelnden Erfahrungen und Kenntnissen benutzt werden, sofern sie beaufsichtigt werden oder über die Anwendung des Geräts auf eine sichere Weise belehrt wurden und eventuelle Gefahren verstehen.
2. Kinder dürfen nicht mit dem Gerät spielen.
3. Kinder dürfen keine Reinigungs- und Wartungsarbeiten vornehmen, falls diese nicht beaufsichtigt sind.
4. Kindern unter 3 Jahren sollte der Zugang verwehrt werden, es sei denn, sie werden ständig beaufsichtigt.
5. Wenn das Netzkabel beschädigt ist, muss es vom Hersteller, seinem Servicetechniker oder einer ähnlich qualifizierten Person ersetzt werden, um eine gefährliche Situation zu vermeiden.
6. Dieses Gerät ist für den Gebrauch im Haushalt und für nicht fachkundige Benutzer, in ähnlichen Räumen vorgesehen wie z. B.:
  - Küchenzeilen in Geschäften, Büros und anderen Arbeitsplätzen,
  - in der Landwirtschaft;
  - Hotels, Motels und andere Wohnbereiche;
  - Bed-and-Breakfast-Betriebe;

- Räume zur gemeinschaftlichen Nutzung in Wohnhäusern.
- 7. Dieses Gerät ist nur für den Gebrauch innerhalb von Gebäuden vorgesehen. Verwenden Sie es nicht im Freien, in Räumen, in denen die Temperatur unter den Gefrierpunkt fallen kann, in Garagen usw.
- 8. Dieses Gerät ist für Wäsche bestimmt. Verwenden Sie das Gerät nicht für andere Zwecke als die, für die es bestimmt ist. Verwenden Sie es nicht für kommerzielle Zwecke oder Laborzwecke.
- 9. Das maximale Gewicht einer vollen Wäscheladung für dieses Gerät beträgt 7 kg. Das maximale Füllgewicht darf nicht überschritten werden. Befolgen Sie die Anweisungen in dieser Bedienungsanleitung.
- 10. Bevor Sie den Stecker des Netzkabels in die Steckdose stecken, vergewissern Sie sich, dass die auf dem Typenschild angegebene Spannung mit der Spannung Ihrer Steckdose übereinstimmt.
- 11. Schließen Sie das Gerät nur an eine ordnungsgemäß geerdete Netzsteckdose an. Die Waschmaschine muss geerdet sein. Wir empfehlen, die Waschmaschine an einen separaten Stromkreis anzuschließen.
- 12. Der Stecker des Netzkabels muss mit dem Typ der Steckdose übereinstimmen. Wenn Sie Zweifel haben, wenden Sie sich an einen qualifizierten Elektromonteur.
- 13. Verwenden Sie beim Anschluss keine Adapter, Verlängerungskabel, Mehrfachsteckdosen usw.
- 14. Berühren Sie die Waschmaschine nicht mit nassen oder feuchten Händen/Füßen.
- 15. Um das Risiko eines Stromschlags zu vermeiden, tauchen Sie die Waschmaschine, das Netzkabel oder den Stecker nicht in Wasser oder andere Flüssigkeiten. Setzen Sie die Waschmaschine, das Netzkabel und den Stecker keinem tropfenden oder spitzenden Wasser aus.
- 16. Trennen Sie das Gerät niemals durch Ziehen am Netzkabel von der Netzsteckdose. Ziehen Sie immer am Stecker.
- 17. Die Waschmaschine muss auf einem ebenen, trockenen und festen Boden in Reichweite der Steckdose, des Wasserein- und -auslasses und mindestens 5 cm von Wänden oder anderen festen Gegenständen platziert werden.
- 18. Stellen Sie die Waschmaschine nicht auf unebene oder zerbrechliche Böden, auf Matten, Teppiche, Parkett- oder Holzböden.
- 19. Stellen Sie die Waschmaschine nicht auf einem feuchten oder staubigen Ort oder an Orten auf, in denen brennbare, flüchtige oder explosive Stoffe gelagert oder verwendet werden.
- 20. Stellen Sie die Waschmaschine nicht in direkter Sonneneinstrahlung oder in der Nähe von Wärmequellen auf.
- 21. Das Waschmittelfach muss richtig in die Waschmaschine eingesetzt sein, damit kein Wasser ausläuft. Nehmen Sie das Waschmittelfach niemals während des Betriebs der Waschmaschine heraus. Benutzen Sie die Waschmaschine nicht, wenn das Waschmittelfach nicht richtig eingesetzt ist.
- 22. Öffnen Sie die Tür erst, wenn das Schloss freigegeben wird. Versuchen Sie nicht, die Tür gewaltsam zu öffnen. Das Sicherheitssystem des

Schlusses könnte beschädigt werden.

23. Vergewissern Sie vor jedem Hineinlegen der Wäsche, dass die Trommel der Waschmaschine sauber und leer ist.
24. Die Waschmaschine wird während des Betriebs heiß. Es handelt sich um eine normale Erscheinung. Achten Sie darauf, sich nicht zu verbrühen.
25. Lassen Sie die Tür nach dem Waschen offen, um Feuchtigkeit, die Bildung unerwünschter Mikroorganismen und unangenehme Gerüche zu vermeiden.
26. Halten Sie die Waschmaschine sauber. Befolgen Sie die Anweisungen in diesem Handbuch.
27. Wenn Sie die Waschmaschine umstellen, empfehlen wir, dass die Manipulation zwei Erwachsene durchführen.
28. Wenn die Waschmaschine oder irgendein Teil der Waschmaschine beschädigt ist oder nicht richtig funktioniert, schalten Sie sie aus, trennen Sie sie vom Stromnetz und wenden Sie sich an eine autorisierte Kundendienststelle. Reparieren Sie die Waschmaschine niemals selbst. Sie enthält keine Teile, die der Benutzer selbst reparieren kann.
29. Die Waschmaschine darf nicht modifiziert oder für andere Zwecke umgebaut werden. Es besteht ein hohes Risiko eines Stromschlags.

## Übersicht



- 1 Netzkabel
- 2 Bedienfeld
- 3 Ablaufschlauch
- 4 Waschmaschinentür
- 5 Waschmittel- und Weichspülerfach
- 6 Waschmaschinentrommel
- 7 Filterklappe
- 8 Verstellbare Füße

## Bedienfeld

- 9 Waschprogramm-Anzeigen
- 10 Programmwähler
- 11 Display
- 12 Taste Temp.
- 13 Taste Speed
- 14 Taste Funct.
- 15 Taste Delay
- 16 Taste SpaCare
- 17 Taste ▶||
- 18 Taste ①

**Nicht abgebildet:** Zulaufschlauch (1 Stück), Halterung für Ablaufschlauch (1 Stück), Kunststoffkappen (4 Stück), Schlüssel zum Entfernen der Transportsicherung (1 Stück)

## INSTALLATION

Bitte beachten Sie alle hier aufgeführten Hinweise zur Installation. Wir empfehlen, dass die Installation von einer erfahrenen und geschulten Person durchgeführt wird.

### Auspacken

Stellen Sie die Waschmaschine auf eine ebene und feste Oberfläche auf und entfernen Sie vorsichtig das Verpackungsmaterial, die Aufkleber und Werbeetiketten. Entsorgen Sie das Verpackungsmaterial auf umweltfreundliche Weise.

Überprüfen Sie die Waschmaschine auf Beschädigungen.

Entfernen Sie die vier Sicherheitsschrauben und Unterlegscheiben, die sich auf der Rückseite der Waschmaschine befinden – siehe Abbildung A. Die Sicherheitsschrauben gewährleisten die Stabilität der Trommel beim Transport und schützen sie vor Beschädigungen.

Setzen Sie die mitgelieferten Kunststoffkappen in die Löcher ein.



#### Warnung:

Benutzen Sie die Waschmaschine niemals mit installierter Transportsicherung und Unterlegscheiben. Es besteht die Gefahr einer Beschädigung der Waschmaschine und einer gefährlichen Situation.



### **Bemerkung:**

Wir empfehlen die Transportsicherung und die Unterlegscheiben für den Fall eines Transports der Waschmaschine aufzubewahren.

## **Aufstellen**

Die Waschmaschine muss auf einem ebenen, trockenen und festen Boden in Reichweite der Steckdose, des Wasserein- und -auslasses und mindestens 5 cm von Wänden oder anderen festen Gegenständen platziert werden.

Stellen Sie die Waschmaschine nicht auf unebene oder zerbrechliche Böden, auf Matten, Teppiche, Parkett- oder Holzböden. Andernfalls wird die Waschmaschine übermäßig laut und übermäßige Vibrationen können den Boden oder den Bodenbelag beschädigen.

Stellen Sie die Waschmaschine nicht an feuchten oder staubigen Orten auf, in Garagen, im Freien oder an Orten auf, an denen sie tropfendem oder spritzendem Wasser ausgesetzt sein könnte. Es besteht die Gefahr eines Stromschlags.

Stellen Sie die Waschmaschine nicht an einem Ort auf, an dem die Temperatur unter den Gefrierpunkt fallen könnte. Wasser in den Schläuchen und Wasserreste in der Waschmaschine könnten einfrieren und die Maschine irreparabel beschädigen.

Stellen Sie die Waschmaschine nicht in direkter Sonneneinstrahlung oder in der Nähe von Wärmequellen auf.

Wir empfehlen, dass zwei Erwachsene die Waschmaschine umstellen.

## **Ausrichten**

Die Waschmaschine muss horizontal aufgestellt und im Bedarfsfall ausgerichtet werden. Andernfalls könnte es während des Betriebs zu übermäßigem Lärm kommen.

Die Waschmaschine verfügt über verstellbare Füße, mit der Sie die Höhe der Waschmaschine erhöhen oder reduzieren, um sie auszugleichen – siehe Abbildung B.

1. Lösen Sie die Sicherungsmutter mit einem Schraubenschlüssel.
2. Erhöhen oder reduzieren Sie die Höhe der Waschmaschine über die verstellbaren Füße, überprüfen Sie, ob die Waschmaschine waagrecht steht, und ziehen Sie dann die Sicherungsmutter mit dem Schraubenschlüssel fest.

## **Anschluss an die Wasserversorgung**

Vergewissern Sie sich vor dem Anschluss an die Wasserversorgung, dass das Wasser sauber ist. Wir empfehlen ein wenig Wasser in einen Eimer ablaufen zu lassen, um sich zu vergewissern, dass das Wasser frei von sichtbaren Verunreinigungen ist.

Der Wasserdruck muss innerhalb der Parameter der Waschmaschine liegen (0,03 bis 1,0 MPa).

Vergewissern Sie sich vor dem Anschluss an die Wasserversorgung, dass die Wasserzufuhr geschlossen ist, eventuell der Wasserhahn für das zulaufende Wasser geschlossen ist. Nach dem Anschluss ist die Wasserzufuhr wieder zu öffnen.

1. Schrauben Sie ein Ende des Zulaufschlauchs auf das Ventil auf der Rückseite der Waschmaschine – siehe Abbildung C1.
2. Schrauben Sie das andere Ende des Zulaufschlauchs an den Wasserzulaufhahn mit  $\frac{3}{4}$ -Gewinde – siehe Abbildung C2.

Vergewissern Sie sich, dass der Zulaufschlauch nicht gebogen oder geknickt ist.



**Warnung:**

Wenn der Zulaufschlauch zu kurz ist, muss ein neuer und längerer Schlauch mit denselben Parametern gekauft werden. Sie sollten auf keinen Fall den Zulaufschlauch modifizieren, Zulaufschläuche mit anderen Parametern, bereits verwendete Schläuche, Adapter oder andere Mittel verwenden.

**Bemerkung:**

Überprüfen Sie regelmäßig den Anschluss des Zulaufschlauchs und seinen Zustand, um Wasserverluste zu vermeiden.

## Montage des Ablaufschlauchs

Der Ablaufschlauch muss in einer Höhe von mindestens 60 cm und höchstens 100 cm über dem Boden angebracht werden, um einen kontinuierlichen und effizienten Wasserabfluss zu gewährleisten.

Der Ablaufschlauch muss gerade sein und er darf nicht gebogen oder geknickt sein. Der Ablaufschlauch kann in einem separaten Abfluss, in einem Beckensiphon, frei in einem Becken oder einer Badewanne installiert werden.

### Montage in einen separaten Abfluss – siehe Abbildung D1

Bei der Montage in einen separaten Abfluss ist zu beachten, dass der Abstand zwischen der Waschmaschine und dem Abfluss höchstens 2,5 m beträgt.

### Montage in den Beckensiphon – siehe Abbildung D2

Achten Sie bei der Montage in den Siphon immer darauf, dass Sie die Kappen und abnehmbaren Endkappen entfernen. Es ist wichtig, dass für die Montage in den Siphon der passende Übergangsteil verwendet wird.

### Lose Montage in das Becken oder die Badewanne – siehe Abbildungen D3, D4

Bei der losen Montage in ein Becken oder eine Badewanne ist es wichtig, das Ende des Ablaufschlauchs zu sichern, damit er sich beim Abfließen des Wassers nicht löst. Wir empfehlen, die mitgelieferte Halterung für den Ablaufschlauch zu verwenden, siehe Abbildungen D3 und D4.

**Warnung:**

Der Ablaufschlauch darf nicht ins Wasser gelegt werden, um einen Wasserrückfluss zu verhindern.

**Warnung:**

Wenn der Ablaufschlauch zu kurz ist, muss ein neuer, längerer Schlauch mit denselben Parametern gekauft werden. Sie sollten auf keinen Fall den Ablaufschlauch modifizieren, Ablaufschläuche mit anderen Parametern, bereits verwendete Schläuche, Adapter oder andere Mittel verwenden. Wenn der Ablaufschlauch lang ist, drücken Sie ihn nicht in die Waschmaschine zurück.

**Bemerkung:**

Überprüfen Sie regelmäßig den angebrachten Ablaufschlauch, damit kein Wasser ausfließt.

## Stromanschluss

- Schließen Sie die Waschmaschine nur an eine ordnungsgemäß geerdete Netzsteckdose an. Die Waschmaschine muss geerdet sein. Wir empfehlen, die Waschmaschine an einen separaten Stromkreis anzuschließen.
- Die Waschmaschine benötigt eine Netzspannung von 220-240 VAC, 50 Hz. Das Netzkabel Ihrer Waschmaschine ist mit einem geerdeten Stecker ausgestattet. Dieser Stecker sollte immer in eine geerdete 10-A-Steckdose eingesteckt werden.
- Bevor Sie den Stecker des Netzkabels in die Steckdose stecken, vergewissern Sie sich, dass die auf dem Typenschild angegebene Spannung mit der Spannung Ihrer Steckdose übereinstimmt.
- Der Stecker des Netzkabels muss mit dem Typ der Steckdose übereinstimmen. Wenn Sie Zweifel haben, wenden Sie sich an einen qualifizierten Elektromonteur.
- Verwenden Sie beim Anschluss keine Adapter, Verlängerungskabel, Mehrfachsteckdosen usw.
- Wir haften nicht für Schäden, die auf den Anschluss des Geräts an eine nicht geerdete Steckdose zurückzuführen sind.

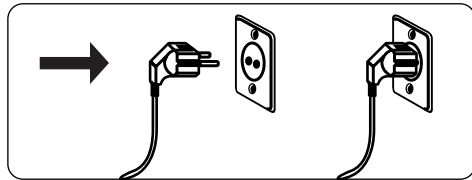

### Bemerkung:

Der Betrieb der Waschmaschine bei niedriger Spannung führt zu einer verkürzten Lebensdauer und verminderter Leistung.

## VORBEREITUNG VOR DEM WASCHEN

### Wäsche sortieren

Das richtige Sortieren der Wäsche ist ein wichtiger Schritt, um die Wäsche richtig und effizient zu waschen, ihre Lebensdauer zu verlängern, Fusseln sowie Verfärbungen zu vermeiden.

































Die Wäsche sollte nach Material, Farbe und empfohlener Waschtemperatur sortiert werden. Wichtige Informationen sind den jeweiligen Kleideretiketten zu entnehmen, die über die Zusammensetzung des Textils und die empfohlene Wasch- und Reinigungsmethode informieren.

Trennen Sie weiße Wäsche von farbiger Wäsche, feine Wäsche von normaler Baumwollwäsche, usw.

Trennen Sie die sortierte Wäsche weiter nach einzelnen Ladungen, vor allem, wenn Sie größere Menge Wäsche waschen. Geben Sie immer nur die für das jeweilige Waschprogramm empfohlene Wäschemenge in die Trommel. Andernfalls wird die Wäsche nicht effizient gewaschen und kann stark verknittert sein.

Wir empfehlen auch, die Wäsche nach dem Verschmutzungsgrad aufzuteilen. Es wird nicht empfohlen, stark verschmutzte Wäsche zusammen mit leicht verschmutzter Wäsche zu waschen.

## Grundlegende Symbole für empfohlene Wasch- und Reinigungsmethoden

<b>Art der Wäsche</b>	 Normale Baumwoll- oder Leinenkleidung, die für die Maschinenwäsche geeignet ist	 Wäsche, die im Schonwaschgang gewaschen werden sollte	 Feine Wäsche, die für die Maschinenwäsche geeignet ist	 Wäsche, die für Handwäsche geeignet ist	 Wäsche, die nicht für die Maschinenwäsche geeignet ist	 Wäsche, die nicht zum Schleudern geeignet ist
<b>Wassertemperatur</b>	 Wassertemperatur 30 °C	 Wassertemperatur 40 °C	 Wassertemperatur 50 °C	 Wassertemperatur 60 °C	 Wassertemperatur 70 °C	 Wassertemperatur 95 °C
<b>Bleichen</b>	 Normales Bleichmittel	 Chlorfreies Bleichmittel	 Bleichmittel mit Chlor	 Nicht bleichen		
<b>Trocknen im Trockner</b>	 Normale, strapazierfähige Baumwollwäsche	 Knitterfreie Wäsche	 Feine und besondere Wäsche	 Nicht im Trockner trocknen		
<b>Trocknungstemperatur</b>	 Hohe Temperatur	 Mittlere Temperatur	 Niedrige Temperatur	 Kaltprogramm		
<b>Art der Trocknung</b>	 Trocknen auf einer Leine	 Abtropfen	 Auf einer ebenen Fläche trocknen	 Im Schatten trocknen		
<b>Bügeln</b>	 Bügeln bei hoher Temperatur	 Bügeln bei mittlerer Temperatur	 Bügeln bei niedriger Temperatur	 Nicht bügeln.		

<b>Chemische Reinigung</b>	<b>(A)</b>	<b>(P)</b>	<b>(F)</b>		
	Normale chemische Reinigung	Spezielle chemische Reinigung	Spezielle chemische Reinigung	Nicht für die chemische Reinigung geeignet	

## Vor dem Einlegen in die Waschmaschine

Überprüfen Sie alle Taschen, ob sie leer sind. Haarnadeln, Münzen, Schlüssel, Nägel usw. können die Waschmaschine beschädigen.

Schließen Sie Reißverschlüsse und Haken, binden Sie Schnüre zu, damit sich die Wäsche nicht verheddert.

Kombinieren Sie große und kleine Wäschestücke in einer Ladung. Geben Sie zuerst die größeren Wäschestücke hinein, dann die kleineren.

Überprüfen Sie das Innere der Trommel und die Gummidichtung auf Fremdkörper.

Wir empfehlen, kleinere feine Wäschestücke in einen speziellen Beutel oder Kopfkissenbezug zu geben, damit sie beim Waschen nicht beschädigt werden.



### Warnung:

Überschreiten Sie nicht die maximale Wäscheladung für das gewählte Programm.

## Fach für Waschmittel und Weichspüler

Das Waschergebnis hängt auch von der richtigen Verwendung und Dosierung des Waschmittels ab. Mehr Waschmittel bedeutet nicht unbedingt ein besseres Waschergebnis, sondern kann zu übermäßigen Ablagerungen in der Waschmaschine führen und zur Umweltverschmutzung beitragen.

Beachten Sie bei der Dosierung des Waschmittels immer die Anweisungen des Herstellers.

Wählen Sie das Waschmittel je nach Wäscheart, Gewebe, Farbe, Verschmutzungsgrad und Waschtemperatur.

Verwenden Sie keine Handwaschmittel. Diese erzeugen im Vergleich zu Waschmitteln, die für die Waschmaschine vorgesehen sind, mehr Schaum, was sich negativ auf die Waschwirkung auswirken kann.

Öffnen Sie das Waschmittelfach und dosieren Sie Waschmittel und Weichspüler wie folgt (siehe Abbildung E):

**Fach |:** Waschmittelfach für Waschpulver beim Vorwaschen

**Fach ||:** Waschmittelfach für Waschpulver für das Hauptprogramm

**Fach **: Waschmittelfach für Weichspüler, Bleichmittel usw.



### Warnung:

Überschreiten Sie niemals die maximale MAX-Markierung für Waschmittel und Weichspüler.



### Bemerkung:







Füllen Sie das Waschpulver in das Fach I nur, wenn Sie das zusätzliche Vorwaschprogramm wählen.

# VERWENDUNG

## Erste Wäsche

Nach dem Aufstellen und Anschließen der Waschmaschine empfehlen wir, das Programm **Baumwolle** bei 60 °C ohne Wäsche zu starten. Lassen Sie die Waschmaschine das Programm beenden und überprüfen Sie den Anschluss des Zulauf- und Ablaufschlauchs, ob diese nicht lose sind.

## Grundlegende Bedienelemente der Waschmaschine









1. Öffnen Sie die Waschmaschinentür und die Trommeltür. Legen Sie die Wäsche in die Trommel. Geben Sie die Wäsche frei in die Waschmaschine, große Stücke eins nach dem anderen. Beachten Sie immer die maximale Beladung entsprechend dem gewünschten Waschprogramm – siehe Programmtabelle weiter unten in der Anleitung. Schließen Sie die Trommel.
2. Öffnen Sie das Fach und geben Sie die gewünschte Menge an Waschmittel und Weichspüler hinein – siehe mehr im Abschnitt „**Waschmittel- und Weichspülerfach**“.
3. Schließen Sie die Waschmaschinentür.
4. Schalten Sie die Waschmaschine mit der Taste  ein.
5. Wählen Sie mit dem Programmwahlschalter das gewünschte Waschprogramm – siehe Programmtabelle unten.
6. Stellen Sie das Waschprogramm nach Bedarf ein – siehe weitere Anweisungen.
7. Drücken Sie die Taste , um die Waschmaschine zu starten. Die Türsperre ist aktiviert und das Schloss-Symbol  und die Gesamtwaschzeit leuchten auf dem Display auf.
8. Wenn Sie die Tür öffnen möchten, während die Waschmaschine läuft, halten Sie die Taste  kurz gedrückt. Sobald das Schloss-Symbol  auf dem Display verschwindet, kann die Tür sicher geöffnet werden. Drücken Sie die Taste  erneut, um den Waschvorgang fortzusetzen.
9. Wenn der Arbeitszyklus abgeschlossen ist, wird auf dem Display „**End**“ angezeigt.
10. Sobald das Schloss-Symbol im Display verschwindet, ist die Türsperre gelöst und die Tür kann geöffnet werden.
11. Öffnen Sie die Waschmaschinentür und die Trommeltür und nehmen Sie die Wäsche heraus.
12. Wenn Sie den aktuellen Zyklus abbrechen möchten, drücken Sie die Taste . Der Waschgang wird beendet und die Waschmaschine schaltet sich aus.
13. Nehmen Sie die Wäsche aus der Waschmaschine und lassen Sie die Tür der Waschmaschine und der Trommel ein wenig offen, um zu verhindern, dass sich im Inneren Feuchtigkeit ansammelt und ein unangenehmer Geruch entsteht.







### Bemerkung:

Für den Fall einer Stromunterbrechung ist die Waschmaschine mit einem Sicherungsspeicher ausgestattet. Sobald die Stromversorgung wiederhergestellt ist, startet sie das Programm an der Stelle, an der es unterbrochen wurde.

## Tabelle mit Programmen

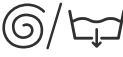
Waschprogramm	Temperatur °C (max.)	Max. Wäscheladung (kg)	Beschreibung	Waschmittel- und Weichspülerfach			Programmlänge
				Waschmittel		Weichspüler	
				Vorwäsche	Hauptprogramm		
 Mein Programm	40	7		<input type="radio"/>	<input checked="" type="radio"/>	<input type="radio"/>	
 Baumwolle	40	7	Waschen von normal bis stark verschmutzter Baumwollwäsche	<input type="radio"/>	<input checked="" type="radio"/>	<input type="radio"/>	2:40
 Kunststoffe	40	3,5	Waschen von Buntwäsche aus pflegeleichten Fasern oder synthetischen Materialien	<input type="radio"/>	<input checked="" type="radio"/>	<input type="radio"/>	2:20
 Mischwäsche	40	7	Waschen von Baumwoll- und Synthetikwäsche	<input type="radio"/>	<input checked="" type="radio"/>	<input type="radio"/>	1:20
 Bettwäsche (Duvets)	40	7	Waschen von Bettwäsche, Bettbezügen, Vorhängen usw.	<input type="radio"/>	<input checked="" type="radio"/>	<input type="radio"/>	1:48
 Antiallergisch (Kinderunterwäsche)	60	7	Waschen von Kinderwäsche	<input type="radio"/>	<input checked="" type="radio"/>	<input type="radio"/>	2:01
<b>20°C</b> Waschprogramm 20 °C	20	3,5	Spezialprogramm für Wäsche mit niedriger Temperatur und reduziertem Energieverbrauch	--	<input checked="" type="radio"/>	<input type="radio"/>	1:01
 Kurzprogramm 15'	Kalt	2	Waschen leicht verschmutzter Wäsche in kurzer Zeit; spart Zeit und Energie	--	<input checked="" type="radio"/>	<input type="radio"/>	0:15
 Intensives Programm	40	7	Geeignet für verschmutzte Wäsche, die Waschzeit wird verlängert, um ein effizientes Waschen zu gewährleisten	--	<input checked="" type="radio"/>	<input type="radio"/>	3:48

Waschprogramm	Temperatur °C (max.)	Max. Wäsche- ladung (kg)	Beschreibung	Waschmittel- und Weichspülerfach			Programmlänge
				Waschmittel		Weichspüler	
				Vorwäsche	Hauptprogramm		
 <b>40-60</b> Eco 40-60 °C	--	7	Das Waschprogramm ist länger, aber der Energie- und Wasserverbrauch ist im Vergleich zu anderen Programmen geringer	--	●	○	3:28
 Wolle	40	2	Waschen von Feinwollwäsche für Hand- und Maschinenwäsche	--	●	○	1:07
 Spülen und Schleudern	--	7	Extra Spülen und Schleudern, geeignet für strapazierfähige Stoffe	--	--	○	0:20
 Schleudern	--	7	Schleudern von Wäsche und Ablassen von Wasser, geeignet für strapazierfähige Stoffe. Wenn Sie keinen Schleudergang wählen, lässt die Waschmaschine nur das Wasser ab.	--	--	--	0:12
 Reinigung der Trommel	90	--	Spezielles Waschprogramm zur Reinigung der Trommel	--	--	--	1:18

● = Obligatorisch; ○ = optional

### Bemerkung:













Der Wollwaschgang in dieser Waschmaschine wurde von The Woolmark Company für maschinenwaschbare Wollprodukte genehmigt, sofern die Produkte gemäß den Anweisungen auf dem Kleidungsetikett und den Anweisungen des Herstellers dieser Waschmaschine gewaschen werden.





### Bemerkung:

Die Begleitdokumentation enthält Aufkleber mit Programmen in den Landessprachen. Sie können sie auf den Programmwähler kleben, damit die Waschprogramme mehr übersichtlich sind.

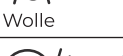
## Tabelle der Zusatzfunktionen

Waschprogramm	Standard-Drehzahl	Verzögertes Ende	Extra Spülen	Vorwäsche	Dampffunktion
 Mein Programm	800	Ja	Ja	Ja	Ja
 Baumwolle	800	Ja	Ja	Ja	Ja
 Kunststoffe	800	Ja	Ja	Ja	--
 Mischwäsche	800	Ja	Ja	Ja	Ja
 Bettwäsche (Duvets)	1000	Ja	Ja	Ja	Ja
 Antiallergisch (Kinderunterwäsche)	1000	Ja	Ja	Ja	Ja
<b>20°C</b> Waschprogramm 20 °C	1000	Ja	Ja	--	--
 Kurzprogramm 15'	800	Ja	--	--	--
 Intensives Programm	800	Ja	--	--	--
 <b>40-60</b> Eco 40-60 °C	1200	Ja	--	--	--
 Wolle	600	Ja	Ja	--	--
 Spülen und Schleudern	1000	Ja	Ja	--	--



Waschprogramm	Standard-Drehzahl	Verzögertes Ende	Extra Spülen	Vorwäsche	Dampffunktion
 Schleudern	1000	Ja	--	--	--
 Reinigung der Trommel	--	Ja	--	--	--

## Temperatureinstellung

Wählen Sie mit dem Programmwähler das Waschprogramm. Drücken Sie mehrmals die Taste **Temp**, um die Temperatur wie gewünscht einzustellen. Mit jedem Tastendruck wird die gewählte Temperatur geändert, und zwar in einem Zyklus von der höchsten zur niedrigsten Temperatur.

## Einstellung der Schleuderdrehzahl

Wählen Sie mit dem Programmwähler das Waschprogramm. Drücken Sie wiederholt die Taste **Speed**, um die Schleuderdrehzahl einzustellen. Mit jedem Tastendruck wird die gewählte Drehzahl geändert, und zwar in einem Zyklus von der höchsten zur niedrigsten Drehzahl. Wenn Sie die Geschwindigkeit auf „0“ einstellen, wird das Schleudern vollständig aufgehoben und die Waschmaschine lässt das Wasser nach dem Spülzyklus ab, so dass die Wäsche feucht bleibt. Drücken Sie die Taste erneut, um die maximale Drehzahl für das gewählte Waschprogramm wieder anzuzeigen.

## Vorwäsche

Beim Vorwaschen wird die Wäsche zusätzlich vor der Hauptwäsche gewaschen. Diese Funktion eignet sich für stärker verschmutzte Wäsche, die längere und intensivere Waschzeiten erfordert. Die Gesamtwaschzeit wird um eine voreingestellte Zeitspanne verlängert.

Wählen Sie mit der Taste **Funct.** die Vorwaschfunktion aus. Auf dem Display wird das Symbol  angezeigt. Geben Sie das Waschmittel in das Fach I der Waschmittelschublade.

Die Vorwäsche ist nur bei ausgewählten Programmen möglich – siehe „**Tabelle mit Zusatzfunktionen**“ oben.

## Extra Spülen

Die Wäsche durchläuft einen weiteren Spülzyklus. Die Funktion Extra Spülen eignet sich für Textilien, bei denen es wichtig ist, dass das Waschmittel richtig ausgespült wird. Die Gesamtwaschzeit wird um eine vorher festgelegte Zeitspanne verlängert.

Wählen Sie mit der Taste **Funkt.** die Funktion Extra Spülen. Auf dem Display wird das Symbol  angezeigt.

Die Funktion Extra Spülen ist nur bei ausgewählten Programmen möglich – siehe „**Tabelle mit Zusatzfunktionen**“ oben.

## Kindersicherung

Dank der Kindersicherung kann das Bedienfeld gesperrt werden, um versehentliche Änderungen am Waschprogramm zu verhindern.

Wenn das Waschprogramm gestartet ist, halten Sie die Tasten **Funct.** und **Delay** gleichzeitig so lange gedrückt, bis ein akustisches Signal ertönt und das Symbol für die Kindersicherung  auf dem Display aufleuchtet. Auf dem Display wird „CL“ und die verbleibende Zeit bis zum Ende des Waschzyklus angezeigt. Wenn Sie eine beliebige

ge Taste drücken, blinkt „CL“ auf dem Display.

Sobald der Zyklus abgeschlossen ist, werden abwechselnd die Anzeigen „CL“ und „End“ angezeigt. Wir empfehlen Ihnen, die Kindersicherung aufzuheben, bevor Sie die Wäsche aus der Waschmaschine nehmen.

Wenn Sie die Kindersicherung aufheben möchten, halten Sie die Taste **Funct.** und **Delay** so lange gedrückt, bis das Symbol für Kindersicherung  auf dem Display verschwindet.



**Bemerkung:**

Wenn die Kindersicherung aktiviert ist, sind alle Tasten außer der Taste  funktionsunfähig.

## Dampffunktion

Drücken Sie die Taste **SpaCare**, um die Dampffunktion zum Waschprogramm hinzuzufügen. Auf dem Display wird das Symbol  angezeigt.

Dampf hilft, die Faltenbildung beim Waschen zu reduzieren, die ideale Feuchtigkeitssbalance der Wäsche zu gewährleisten und glatte, bügelleichte Wäsche zu erhalten.

Der Dampf hilft auch, unangenehme Gerüche aus der Wäsche zu entfernen.

Die Dampffunktion ist nur bei ausgewählten Programmen möglich – siehe **Tabelle der Zusatzfunktionen** und Bedienfeld oben.

## Verzögertes Ende

1. Wählen Sie mit dem Programmwähler das Waschprogramm und passen Sie die Einstellungen an.
2. Drücken Sie die Taste **Delay**. Drücken Sie die Taste wiederholt, um die Zeit für das verzögerte Ende zwischen 0 und 24 Stunden (in Schritten von 1 Stunde) einzustellen.
3. Auf dem Display werden das Symbol  und die eingestellte Zeit der Startverzögerung angezeigt. Es handelt sich dabei um die Gesamtzeit einschließlich der Zeit für den Waschgang selbst, d. h. es wird der Zeitpunkt angegeben, zu dem die Waschmaschine das Waschprogramm beendet hat.

Wenn Sie das verzögerte Ende vor dem Start der Waschmaschine aufheben möchten, drücken Sie die Taste **Delay** wiederholt, bis „OH“ erscheint.

Wenn Sie das verzögerte Ende nach dem Start der Waschmaschine aufheben möchten, schalten Sie sie mit der Taste  aus und wählen Sie das Waschprogramm und seine Einstellungen erneut.



**Bemerkung:**

Wenn die Stromversorgung während des Countdowns der verzögerten Endzeit unterbrochen wird, beginnt die Waschmaschine dank des integrierten Sicherungsspeichers an der Stelle, an der sie unterbrochen wurde.

## Mein Programm

Speichern Sie die Einstellungen für das am häufigsten verwendete Waschprogramm im Speicher der Waschmaschine.

Wählen Sie ein Programm und passen Sie es nach Bedarf an. Halten Sie dann die Taste **Temp.** 3 Sekunden lang gedrückt, um die Einstellungen im Speicher zu speichern. Starten Sie dann die Waschmaschine.

Wenn Sie die Waschmaschine starten, bevor Sie die Taste **Temp.** gedrückt haben, werden die Einstellungen des Waschprogramms nicht im Speicher gespeichert.

Die Standardeinstellung von „Mein Programm“ ist Baumwolle.

## Akustisches Signal

Wenn Sie das akustische Signal ausschalten möchten, wählen Sie zuerst das Waschprogramm und halten Sie dann 3 Sekunden lang die Taste **Speed** gedrückt. Das akustische Signal wird ausgeschaltet.

Um das akustische Signal zu aktivieren, halten Sie die Taste Speed 3 Sekunden lang gedrückt.

## Verwendungszähler

1. Ziehen Sie den Netzstecker für 10 Sekunden aus der Steckdose und stecken Sie ihn dann wieder ein.
2. Schalten Sie die Waschmaschine ein und halten Sie innerhalb von 10 Sekunden nach dem Einschalten gleichzeitig die Tasten **Temp.** und **SpaCare** 5 Sekunden lang gedrückt, bis auf dem Display eine Zahl erscheint, die angibt, wie oft die Waschmaschine benutzt wurde. Er ist ein informativer Indikator.
3. Wiederholen Sie Schritt 1, um die Waschmaschine wieder normal benutzen zu können.

# REINIGUNG UND WARTUNG

Schalten Sie das Gerät immer aus, ziehen Sie den Stecker aus der Steckdose, bevor Sie es reinigen oder warten.

Eine ordnungsgemäße Wartung verlängert die Lebensdauer Ihrer Waschmaschine und sollte regelmäßig durchgeführt werden.



### Warnung:

Tauchen Sie das Gerät, das Netzkabel oder den Stecker niemals in Wasser oder andere Flüssigkeiten. Reinigen Sie die Waschmaschine nicht mit einem Hochdruckreiniger oder einem Dampfreiniger.

Verwenden Sie keine Topfkratzer aus Kunststoff oder Metall, grobe Reinigungsmittel, Chemikalien, Benzin, Lösungsmittel oder ähnliche Stoffe, um einzelne Teile des Geräts zu reinigen. Es könnte zu ernsthaften Schäden an der Oberfläche kommen.

## Reinigung der Außenseite der Waschmaschine und des Bedienfelds

Verwenden Sie ein weiches Tuch und warmes Wasser mit etwas neutralem Reinigungsmittel, um die Außenseite der Waschmaschine und das Bedienfeld zu reinigen. Wischen Sie sie mit einem trockenen Tuch nach.

Wischen Sie eventuelle Waschmittel- oder Weichspülerreste sofort ab.

## Reinigung der Trommel

In der Trommel bleiben Metallreste zurück, die Rostflecken auf der Trommel verursachen können. Verwenden Sie einen chlorfreien Reiniger und beachten Sie die Anweisungen des Herstellers. Verwenden Sie keine Stahlwolle oder ähnliche Gegenstände.

## Reinigung von Türen und Dichtungen

Wischen Sie die Tür und die Dichtungen mit einem weichen Tuch ab, das Sie leicht mit warmem Wasser und etwas neutralem Reinigungsmittel angefeuchtet haben. Wischen Sie sie mit einem trockenen Tuch nach.

Lassen Sie die Tür der Waschmaschine ein wenig geöffnet, damit sich in der Trommel keine Feuchtigkeit ansammelt, was zur Bildung von unerwünschten Mikroorganismen und unangenehmen Gerüchen führen könnte.

## Reinigung der Trommel und der Innenteile der Waschmaschine

Lassen Sie von Zeit zu Zeit das Trommelreinigungsprogramm laufen und verwenden Sie ein Reinigungsmittel, das für Waschmaschinen bestimmt ist, um Schmutz, Kalk, unangenehme Gerüche und andere Ablagerungen zu entfernen, die sich im Laufe des Gebrauchs an den inneren Leitungen bilden und festsetzen können.

Verwenden Sie stetes einen speziellen Waschmaschinenreiniger und beachten Sie die Anweisungen auf der Verpackung. Geben Sie keine Wäsche in die Waschmaschinentrommel.



### Warnung:

Verwenden Sie keine Trommelreiniger, um die Wäsche zu waschen. Sie enthalten Substanzen, welche die Wäsche beschädigen können.

## Reinigung des Waschmittelfachs

Wenn sich im Fach Waschmittel- oder Weichspülerreste angesammelt haben, muss das Fach herausgenommen und gereinigt werden. Wir empfehlen, die Waschmittelschublade alle drei Monate zu reinigen, je nachdem, wie oft die Waschmaschine benutzt wird.

1. Drücken Sie auf die in Abbildung F1 mit einem Pfeil markierte Stelle auf der Abdeckung der Waschmittelschublade.
2. Heben Sie den Anschlag an und entfernen Sie die Abdeckung der Waschmittelschublade. Waschen Sie alle Rillen unter fließendem Wasser – siehe Abbildung F2. Verwenden Sie einen weichen Schwamm, um Waschmittelreste zu entfernen. Wischen Sie dann das Fach mit einem trockenen Tuch ab.
3. Setzen Sie die Abdeckung der Waschmittelschublade zuerst unten ein und drücken Sie sie oben an, bis Sie einen Klickton hören.



### Warnung:

Schalten Sie die Waschmaschine nicht ein, wenn das Waschmittelfach nicht richtig eingesetzt ist. Verwenden Sie keine scharfen oder ätzenden Reinigungsmittel, um die Waschmittelschublade zu reinigen.

## Reinigung des Wasserzulaufs

Reinigen Sie den Wasserzulauf regelmäßig mindestens einmal alle sechs Monate. Wenn Sie hartes Wasser haben, empfehlen wir, die Wasserzufuhr häufiger zu reinigen. Wir empfehlen, einen Eimer oder Lappen unter das Wassereinlassventil zu stellen, um austretendes Wasser aufzufangen.

1. Stellen Sie die Wasserzufuhr ab. Trennen Sie den Zulaufschlauch von der Wasserversorgung – siehe Abbildung G1.
2. Verwenden Sie eine Bürste, um das Sieb zu reinigen – siehe Abbildung G2.
3. Trennen Sie den Zulaufschlauch von der Waschmaschine ab – siehe Abbildung G3. Verwenden Sie eine Zange, um das Sieb aus dem Schlauch zu entfernen und spülen Sie es unter fließendem Wasser ab.
4. Verwenden Sie eine Bürste, um das Sieb zu reinigen – siehe Abbildung G4.
5. Überprüfen Sie, ob die Siebe sauber und unbeschädigt sind. Tauschen Sie sie gegebenenfalls aus. Überprüfen Sie den Zustand des Zulaufschlauchs.
6. Schrauben Sie den Zulaufschlauch an den Wasserzulauf.
7. Verwenden Sie die Zange, um das Sieb erneut in den Schlauch einzusetzen, und schrauben Sie den Schlauch auf das Wasserzulaufventil an der Rückseite der Waschmaschine.
8. Öffnen Sie den Wasserzulauf und vergewissern Sie sich, dass kein Wasser austritt.

**Wichtig: Überprüfen Sie regelmäßig den Zustand des Zulaufschlauchs auf Beschädigungen. Tauschen Sie ihn gegebenenfalls aus.**

## Reinigung der Ablaufpumpe

Die Ablaufpumpe sollte gereinigt werden, sobald Sie feststellen, dass die Waschmaschine das Wasser nicht richtig oder gar nicht aus der Trommel abpumpt. In diesem Fall ist das Geräusch der Ablaufpumpe nach dem Spülen nicht zu hören.

Der Filter kann durch losen Schmutz, sehr kleine Gegenstände, die in der Pumpe stecken geblieben sind, usw. verstopft werden.



### Warnung! Verbrühungsgefahr!

Wasser, das aus der Pumpe austritt, kann heiß sein. Es ist daher wichtig, es abkühlen zu lassen. Reinigen Sie daher die Ablaufpumpe nicht sofort nach Beendigung des Waschzyklus, insbesondere wenn die Wassertemperatur über 40 °C lag.

1. Schließen Sie die Wasserzufuhr, schalten Sie die Waschmaschine aus und trennen Sie sie vom Stromnetz.
2. Öffnen Sie die Filterklappe im unteren Teil der Waschmaschine – siehe Abbildung H1.
3. Es kann eine kleine Menge Wasser aus der Waschmaschine austreten. Wir empfehlen daher, einen Behälter oder ein Tuch unter die Waschmaschine zu stellen, um das Wasser abzuwischen.
4. Schrauben Sie den Filter gegen den Uhrzeigersinn ab und nehmen Sie ihn aus der Waschmaschine heraus – siehe Abbildung H2. Entfernen Sie alle Fremdkörper aus dem Inneren der Pumpe – siehe Abbildung H3; und wischen Sie sie mit einem sauberen, weichen Schwamm ab.
5. Entfernen Sie Schmutz, Haare usw. aus dem Filter und waschen Sie den Filter unter fließendem Wasser ab.
6. Schrauben Sie den sauberen Filter wieder in die Waschmaschine – siehe Abbildung H4. Vergewissern Sie sich, dass er gut angezogen ist, damit kein Wasser ausläuft.
7. Setzen Sie die Serviceklappe auf.

## Lagerung

Vergewissern Sie sich vor der Lagerung, dass das Gerät und sein Zubehör abgekühlt und sauber sind. Trennen Sie die Waschmaschine von der Wasserversorgung und trennen Sie den Ablaufschlauch. Damit das Wasser in den Schläuchen und im Inneren der Waschmaschine nicht einfriert, lassen Sie sie einige Tage bei Raumtemperatur zum Trocknen stehen.

Bewahren Sie das Gerät und sein Zubehör an einem trockenen und gut belüfteten Ort außer Reichweite von Kindern und Haustieren auf.

Stellen Sie keine Gegenstände auf oder in die Waschmaschine.

## PROBLEMLÖSUNG

Problem	Ursache	Lösung
Die Waschmaschine schaltete sich nicht ein.	Das Netzkabel wurde nicht in die Steckdose gesteckt.	Stecken Sie das Netzkabel in die Steckdose.
	Die Steckdose steht nicht unter Spannung, der Schutzschalter ist rausgeflogen oder die Sicherung ist durchgebrannt.	Überprüfen Sie die Spannung in der Steckdose, den rausgeflogenen Schutzschalter oder die Sicherungen.
Das Waschprogramm hat nicht begonnen.	Die Tür ist nicht richtig geschlossen.	Schließen Sie die Tür richtig.
	Sie haben kein Waschprogramm gewählt.	Wählen Sie mit dem Programmwahlschalter ein Waschprogramm aus.
	Sie haben nicht die Taste  gedrückt.	Drücken Sie die Taste  , um das Waschprogramm zu starten.
	Die Wasserzufuhr ist geschlossen.	Öffnen Sie die Wasserzufuhr.
	Verzögertes Ende ist eingestellt.	Warten Sie, bis die eingestellte Zeit abgelaufen ist, oder schalten Sie die Waschmaschine aus und wählen Sie das Waschprogramm erneut.
Die Tür lässt sich nicht öffnen.	Die Türsperre ist aktiv.	Warten Sie, bis die Sperre aufgehoben ist und das Sperrsymbol  auf dem Display erlischt.
Aus der Waschmaschine tritt Wasser aus.	Der Zulaufschlauch ist lose.	Ziehen Sie den Anschluss des Zulaufschlauchs fest.
	Die Dichtung des Zulaufschlauchs ist abgenutzt/ fehlt ganz.	Ersetzen Sie die Dichtung des Zulaufschlauchs.
	Der Ablaufschlauch ist nicht richtig montiert.	Montieren Sie den Ablaufschlauch richtig.
In der Waschmittelschublade befinden sich Waschmittelreste.	Das Waschmittel ist nass geworden oder Sie haben zu viel Waschmittel verwendet.	Reinigen Sie die Waschmittelschublade.
Die Waschmaschine macht übermäßigen Lärm.	Die Transportsicherung ist immer noch montiert.	Entfernen Sie die Transportsicherung, bevor Sie die Waschmaschine zum ersten Mal benutzen.
	Die Waschmaschine steht auf einer unebenen Fläche.	Gleichen Sie die Waschmaschine aus.

<b>Problem</b>	<b>Ursache</b>	<b>Lösung</b>
Fehlermeldung E30	Die Tür ist nicht richtig geschlossen.	Prüfen Sie, ob der Bereich um die Tür herum sauber ist, und schließen Sie sie.
Fehlermeldung E10	Probleme mit der Wasserversorgung beim Waschen	Prüfen Sie den Druck der Wasserversorgung, er könnte zu niedrig sein.
		Richten Sie den Zulaufschlauch gerade.
		Prüfen Sie den Filter des Versorgungsschlauchs und reinigen Sie ihn bei Bedarf.
Fehlermeldung E21	Zu lange Wasserentnahmezeit	Vergewissern Sie sich, dass der Ablaufschlauch nicht verstopft, blockiert oder übermäßig geknickt ist.
Fehlermeldung E12	Wasserüberlauf	Schalten Sie die Waschmaschine wieder ein.
Andere Fehlermeldung EXX	Andere Störung	Schalten Sie die Waschmaschine aus und wieder ein. Wenn das Problem weiterhin besteht, wenden Sie sich an eine autorisierte Kundendienststelle.

## Fehlermeldungen

<b>Fehlermeldung</b>	<b>Bedeutung</b>	<b>Lösung</b>
E02	Ohne Wasserversorgung	Überprüfen Sie, ob: <ul style="list-style-type: none"> <li>• die Wasserversorgung geöffnet ist;</li> <li>• das Wasser nicht abgestellt wurde;</li> <li>• die Zulaufschläuche und Filter nicht verschmutzt sind;</li> <li>• der Zulaufschlauch nicht eingefroren ist.</li> </ul> Wenden Sie sich an einen qualifizierten Servicetechniker.
E03	Ungewöhnliche Wasserabgabe	Reinigen Sie den Pumpenfilter.
		Überprüfen Sie, ob der Ablaufschlauch nicht geknickt, verdreht oder verstopft ist.
U4	Fehler im Türschloss	Schließen Sie die Tür und drücken Sie die Taste  , um das Programm zu starten. Wenn das Problem weiterhin besteht, wenden Sie sich an eine autorisierte Kundendienststelle.

<b>Fehlermeldung</b>	<b>Bedeutung</b>	<b>Lösung</b>
EXX	Andere Fehler	Schalten Sie die Waschmaschine aus und ziehen Sie den Netzstecker aus der Steckdose. Wenden Sie sich an eine autorisierte Kundendienststelle.

Wenn das Problem nicht in der obigen Tabelle angeführt ist oder das Problem nicht behoben werden konnte, schalten Sie das Gerät aus, ziehen Sie den Stecker des Netzkabels aus der Steckdose und wenden Sie sich an eine autorisierte Servicestelle.



# Produktdatenblatt

DELEGIERTE VERORDNUNG (EU) 2019/2014 DER KOMMISSION zur  
Energieverbrauchskennzeichnung von Haushaltswaschmaschinen und Haushaltswaschtrocknern

**Name oder Handelsmarke des Lieferanten:** Siguro

**Anschrift des Lieferanten:** PL - SIGURO, Jankovcova 1522/53 17000 Praha Holešovice Česká republika

**Modellkennung:** SGR-WM-T711W

## Allgemeine Produktparameter:

Parameter	Wert	Parameter	Wert	
Nennkapazität <sup>(a)</sup> (kg)	7,0	Abmessungen in cm	Höhe	88
			Breite	40
			Tiefe	61
Energieeffizienzindex <sup>(a)</sup> (EEI <sub>w</sub> )	51,5	Energieeffizienzklasse <sup>(a)</sup>	A	
Wascheffizienzindex <sup>(a)</sup>	1,031	Spülwirkung (g/kg) <sup>(a)</sup>	5,0	
Energieverbrauch in kWh pro Betriebszyklus für das Programm „eco 40-60“ bei einer Kombination aus Voll- und Teilbefüllung. Der tatsächliche Energieverbrauch hängt von der jeweiligen Nutzung des Geräts ab.	0,444	Wasserverbrauch in Litern pro Betriebszyklus für das Programm „eco 40-60“ bei einer Kombination aus vollständiger Befüllung und Teilbefüllung. Der tatsächliche Wasserverbrauch hängt von der jeweiligen Nutzung des Geräts und vom Härtegrad des Wassers ab.	45	
Höchste Temperatur innerhalb der behandelten Textilien <sup>(a)</sup> (°C)	Nennkapazität	35	Gewichtete Restfeuchte <sup>(a)</sup> (%)	53,9
	Halbe Nennkapazität	31		
	Viertel der Nennkapazität	23		
Schleuderdrehzahl <sup>(a)</sup> (U/min)	Nennkapazität	1 200	Schleudereffizienzklasse <sup>(a)</sup>	B
	Halbe Nennkapazität	1 200		
	Viertel der	1 200		

	Nennkapazität			
Programmdauer <sup>(a)</sup> (h:min)	Nennkapazität	3:28	Art	Freistehend
	Halbe Nennkapazität	2:42		
	Viertel der Nennkapazität	2:42		
Luftschallemissionen im Schleudergang <sup>(a)</sup> (dB (A) re 1 pW)		78	Luftschallemissionsklasse <sup>(a)</sup> (Schleudergang)	C
Aus-Zustand (W) (falls zutreffend)		0,50	Bereitschaftszustand (W) (falls zutreffend)	-
Zeitvorwahl (W) (falls zutreffend)		4,00	Vernetzter Bereitschaftsbetrieb (W) (falls zutreffend)	Entfällt
<b>Mindestlaufzeit der vom Lieferanten angebotenen Garantie: 36 Monate</b>				
<b>Dieses Produkt ist so konzipiert, dass es während des Waschzyklus Silberionen freisetzt</b>			<b>NEIN</b>	
<b>Weitere Angaben:</b>				
Weblink zur Website des Lieferanten, auf der die Informationen gemäß Anhang II Nummer 9 der Verordnung (EU) 2019/2023 der Kommission zu finden sind: <a href="http://www.siguro.cz">www.siguro.cz</a>				

(a) für das Programm „eco 40-60“.

**Děkujeme, že jste si koupili spotřebič značky SIGURO. Jsme vděční za vaši důvěru a je nám radostí vám přístroj na dalších stránkách představit a seznámit vás se všemi jeho funkcemi a způsoby použití.**

Věříme ve spravedlivou a odpovědnou společnost, a proto spolupracujeme pouze s dodavateli, kteří splňují naše přísná kritéria na ochranu zájmu zaměstnanců, prevenci jejich zneužívání a férové pracovní podmínky.

Pokud potřebujete pomoci s rozsáhlou údržbou nebo opravou výrobku, která vyžaduje zásah do jeho vnitřních částí, je vám k dispozici náš autorizovaný servis na e-mailové adrese siguro@alza.cz nebo operátoři na infolince prodejce. Pro vaše pohodlí při řešení jakýchkoliv problémů s výrobkem jsme tato kontaktní místa sjednotili a výše uvedené kontakty lze využít i v případě veškerých reklamací nebo pozáručního servisu.

## BEZPEČNOSTNÍ INFORMACE



**Před použitím si prosím pozorně přečtete tento manuál a uschovejte ho pro budoucí použití.**

1. Tento spotřebič mohou používat děti ve věku 8 let a starší a osoby se sníženými fyzickými, smyslovými nebo mentálními schopnostmi nebo nedostatkem zkušeností a znalostí, pokud jsou pod dozorem nebo byly poučeny o používání spotřebiče bezpečným způsobem a rozumí případným nebezpečím.
2. Děti si se spotřebičem nesmějí hrát.
3. Čištění a údržbu prováděnou uživatelem nesmějí provádět děti bez dozoru.
4. Dětem mladším 3 let by mělo být zabráněno v přístupu, pokud nejsou trvale pod dozorem.
5. Jestliže je napájecí přívod poškozen, musí být nahrazen výrobcem, jeho servisním technikem nebo podobně kvalifikovanou osobou, aby se zabránilo vzniku nebezpečné situace.
6. Tento spotřebič je určen pro použití v domácnosti a uživateli, kteří nejsou experti, v podobných prostorách, jako jsou:
  - kuchyňské kouty v obchodech, kancelářích a ostatních pracovních prostředích;
  - v zemědělství;
  - hotely, motely a jiné obytné prostředí;
  - podniky zajišťujících nocleh se snídaní;
  - prostory pro komunální používání v obytných domech.
7. Tento spotřebič je určen pouze pro použití uvnitř budovy. Nepoužívejte jej venku, v místnostech, kde by teplota mohla klesnout pod bod mrazu, v

garážích apod.

8. Tento spotřebič je určen k praní prádla. Nepoužívejte jej k jiným účelům, než pro které je určen. Nepožívejte jej ke komerčním nebo laboratorním účelům.
9. Maximální hmotnost plné náplně prádla pro tento spotřebič je 7 kg. Nepřekračujte maximální hmotnost náplně. Dodržujte pokyny uvedené v tomto návodu.
10. Před zapojením vidlice přívodního kabelu pračky se ujistěte, že napětí uvedené na typovém štítku je shodné s napětím ve vaší síťové zásuvce.
11. Spotřebič musí být zapojen pouze do řádně uzemněné síťové zásuvky. Pračka musí být uzemněna. Doporučujeme zapojit pračku do samostatného elektrického obvodu.
12. Vidlice přívodního kabelu musí odpovídat typu síťové zásuvky. V případě pochybností se obraťte na kvalifikovaného elektrikáře.
13. Při zapojení nepoužívejte adaptéry, prodlužovací kabely, vícenásobné zásuvky apod.
14. Nedotýkejte se pračky mokřýma nebo vlhkýma rukama/nohama.
15. Abyste zabránili riziku úrazu elektrickým proudem, neponořujte pračku, přívodní kabel ani vidlici do vody či jiné tekutiny. Nevystavujte pračku, přívodní kabel ani vidlici kapající nebo stříkající vodě.
16. Nikdy neodpojujte spotřebič od síťové zásuvky tahem za napájecí přívod. Vždy jej odpojujte tahem za vidlici.
17. Pračka musí být umístěna na rovné, suché a pevné podlaze v dosahu síťové zásuvky, přívodu a odtoku vody a v minimální vzdálenosti 5 cm od stěn či jiných pevných předmětů.
18. Neumísťujte pračku na nerovnou nebo křehkou podlahu, na podložky, koberec, parkety nebo dřevěnou podlahu.
19. Neumísťujte pračku do vlhkých nebo prašných prostor, do prostor, kde se skladují nebo používají hořlavé, těkavé nebo výbušné látky.
20. Neumísťujte pračku na přímé sluneční světlo nebo ke zdrojům tepla.
21. Zásuvka na prací prostředek musí být řádně zasunuta v pračce, aby nedošlo k úniku vody. Nikdy zásuvku na prací prostředek nevytahujte, zatímco je pračka v provozu. Nepoužívejte pračku bez řádně vložené zásuvky na prací prostředek.
22. Dvířka otevírejte, až po uvolnění zámku. Nepokoušejte se dvířka otevírat násilím. Hrozí poškození bezpečnostního systému zámku.
23. Před vložením prádla do bubnu pračky se vždy ujistěte, že je čistý a prázdný.
24. Během používání se pračka zahřívá. Jedná se o normální jev. Buďte opatrní, abyste se nespálili.
25. Po dokončení praní nechte dvířka otevřená, aby nedošlo k hromadění vlhkosti, tvorbě nežádoucích mikroorganismů a tvorbě nepříjemného zápachu.
26. Udržujte pračku čistou. Dodržujte pokyny v tomto návodu.
27. Pokud budete pračku přesouvat, doporučujeme, aby manipulaci prováděly dvě dospělé osoby.
28. Pokud je pračka nebo některá její část poškozená či nefunguje správně, vypněte ji, odpojte od napájení a obraťte se na autorizovaný servis. Nikdy

neopravujte pračku sami. Neobsahuje části, které by mohl uživatel sám opravit.

29. Pračku neopravujte ani nepřestavujte k jinému účelu. Hrozí vysoké riziko úrazu elektrickým proudem.



## Přehled

- 1 Přívodní kabel
- 2 Ovládací panel
- 3 Vypouštěcí hadice
- 4 Dvířka pračky
- 5 Zásobník na prací prostředek a aviváž
- 6 Buben
- 7 Servisní kryt
- 8 Nastavitelné nohy

## Ovládací panel

- 9 Diody pracích programů
- 10 Volič programů
- 11 Displej
- 12 Tlačítko Temp.
- 13 Tlačítko Speed
- 14 Tlačítko Funct.
- 15 Tlačítko Delay
- 16 Tlačítko SpaCare
- 17 Tlačítko  ||
- 18 Tlačítko 

**Bez vyobrazení:** přívodní hadice (1 ks), držák odtokové hadice (1 ks), plastové krytky (4 ks), klíč k uvolnění bezpečnostních šroubů (1 ks)

## INSTALACE

Při instalaci dodržujte veškeré pokyny, které jsou zde uvedeny. Doporučujeme, aby instalaci prováděla zkušená a proškolená osoba.

### Rozbalení

Umístěte pračku na rovný a pevný povrch a opatrně z ní odstraňte obalový materiál, nálepky a reklamní štítky. Obalový materiál ekologicky zlikvidujte. Zkontrolujte, zda není pračka poškozená.

Odstraňte čtyři bezpečnostní šrouby a podložky, které se nacházejí v zadní části pračky – viz obrázky A. Bezpečnostní šrouby zajišťují stabilitu bubnu během přepravy a chrání jej před poškozením.

Do otvorů vložte dodávané plastové krytky.



#### Varování:

Nikdy nepoužívejte pračku s instalovanými bezpečnostními šrouby a podložkami. Hrozí poškození pračky a vznik nebezpečné situace.



#### Poznámka:

Doporučujeme uschovat bezpečnostní šrouby a podložky v případě převozu pračky.

## Umístění

Pračka musí být umístěna na rovné, suché a pevné podlaze v dosahu síťové zásuvky, přívodu a odtoku vody a v minimální vzdálenosti 5 cm od stěn či jiných pevných předmětů.

Neumísťujte pračku na nerovnou nebo křehkou podlahu, na podložky, koberec, parkety nebo dřevěnou podlahu. V opačném případě bude pračka nadměrně hlučná a nadměrné vibrace mohou poškodit podlahu nebo podlahovou krytinu.

Neumísťujte pračku do vlhkých nebo prašných prostor, garáží, venku ani tam, kde by mohla být vystavena kapající nebo stříkající vodě. Hrozí riziko úrazu elektrickým proudem.

Neumísťujte pračku na místo, kde by mohla teplota klesnout pod bod mrazu. Voda v hadicích a zbytky vody v pračce by mohly zmrznout a nenávratně ji poškodit.

Neumísťujte pračku na přímé sluneční světlo nebo ke zdrojům tepla.

Doporučujeme, aby pračku přenášely dvě dospělé osoby.

## Vyrovnaní

Pračka musí být umístěna v horizontální poloze a musí být vyrovnaná v případě potřeby. Jinak může docházet k nadměrnému hluku během jejího provozu.

Pračka je vybavena nastavitelnými nohama a jejich vysunutím nebo zasunutím pračku vyrovnáte – viz obrázek B.

1. Uvolněte zajišťovací matici pomocí klíče.
2. Nastavitelnou nohu vysuňte nebo zasuňte, zkontrolujte, že je pračka vyrovnaná a poté dotáhněte zajišťovací matici pomocí klíče.

## Připojení k přívodu vody

Než provedete připojení k přívodu vody, zkontrolujte, že je voda čistá. Doporučujeme ji trochu odtočit do kbelíku a ujistit se, že voda neobsahuje viditelné nečistoty.

Tlak vody musí odpovídat parametrům pračky (0,03 až 1,0 MPa).

Před připojením k přívodu vody se ujistěte, že je přívod vody uzavřen, příp. je zavřen kohout přívodu vody do pračky. Po připojení přívod vody znovu otevřete.

1. Jeden konec přívodní hadice našroubujte na ventil v zadní části pračky – viz obrázek C1.
2. Druhý konec přívodní hadice našroubujte k přívodnímu kohoutu vody s  $\frac{3}{4}$  závitem – viz obrázek C2.

Zkontrolujte, zda není přívodní hadice ohnutá nebo přelomená.

### Varování:



Pokud je přívodní hadice krátká, je nutné zakoupit novou a delší o stejných parametrech. V žádném případě přívodní hadici nenastavujte, nepoužívejte přívodní hadice s jinými parametry, již používané hadice ani nepoužívejte adaptéry nebo jiné prostředky.



### Poznámka:

Pravidelně kontrolujte připojení přívodní hadice a její stav, aby nedošlo k úniku vody.

## Montáž odtokové hadice

Odtoková hadice musí být umístěna ve výšce minimálně 60 cm a maximálně 100 cm nad podlahou, aby byl zajištěn stálý a efektivní odtok vody.

Odtoková hadice musí být narovnaná, nesmí být ohnutá nebo přelomená.

Odtokovou hadici může instalována do samostatného odtoku, do umyvadlového sifo-

nu, volně do umyvadla nebo vany.

### Montáž do samostatného odtoku – viz obrázek D1

Při montáži do samostatného odtoku je důležité, aby vzdálenost mezi pračkou a odtokem byla maximálně 2,5 m.

### Montáž do umyvadlového sifonu – viz obrázek D2

Při montáži do sifonu se vždy ujistěte, že jste odstranili záslepky a odnímatelné koncovky. K montáži do sifonu je důležité použít odpovídající přechodovou spojku.

### Montáž volně do umyvadla nebo vany – viz obrázky D3, D4

Při instalaci volně do umyvadla nebo vany je důležité konec odtokové hadice připevnit tak, aby nedošlo k jejímu uvolnění při odtoku vody. Doporučujeme používat dodávaný držák odtokové hadice, jak je znázorněno na obrázcích D3 a D4.



#### Varování:

Odtoková hadice nesmí být umístěna do vody, aby nedošlo ke zpětnému nasávání vody.



#### Varování:

Pokud je odtoková hadice krátká, je nutné zakoupit novou a delší o stejných parametrech. V žádném případě odtokovou hadici nenastavujte, nepoužívejte odtokové hadice s jinými parametry, již používané hadice ani nepoužívejte adaptéry nebo jiné prostředky. Pokud je odtoková hadice dlouhá, nezatlačujte ji do pračky.



#### Poznámka:

Pravidelně kontrolujte montáž odtokové hadice a její stav, aby nedošlo k úniku vody.

## Elektrické připojení

- Pračku zapojujete pouze do řádné uzemněné síťové zásuvky. Pračka musí být uzemněna. Doporučujeme zapojit pračku do samostatného elektrického obvodu.
- Pračka vyžaduje síťové napájení 220–240 V~, 50 Hz. Napájecí kabel vaší pračky je vybaven uzemněnou zástrčkou. Tato zástrčka by měla být vždy zasunuta do uzemněné zásuvky 10 A.
- Před zapojením vidlice přívodního kabelu pračky se ujistěte, že napětí uvedené na typovém štítku je shodné s napětím ve vaší síťové zásuvce.
- Vidlice přívodního kabelu musí odpovídat typu síťové zásuvky. V případě pochybností se obraťte na kvalifikovaného elektrikáře.
- Při zapojení nepoužívejte adaptéry, prodlužovací kabely, vícenásobné zásuvky apod.
- Neodpovídáme za škody, které vzniknou v důsledku připojení spotřebiče k neuzemněné zásuvce.

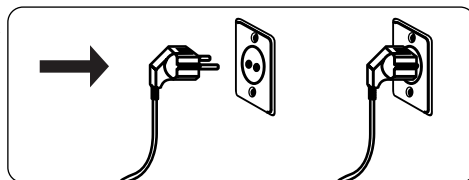

#### Poznámka:

Provoz pračky při nízkém napětím vede ke zkrácení životnosti a omezení výkonu.



# PŘÍPRAVA PŘED PRANÍM

## Třídění prádla

Správné roztrídění prádla je klíčovým krokem ke správně a efektivně vypranému prádlu, prodloužení jeho životnosti, zabránění tvorby žmolků a v neposlední řadě i nežádoucímu obarvení.

























Prádlo je nutné roztrdídit podle materiálu, barvy a doporučené teploty praní. Důležité informace naleznete na štítcích každého oblečení, které obsahují informace o složení textilu a doporučeném způsobu praní a čištění.

Oddělte bílé prádlo od barevného prádla, jemné prádlo od běžného bavlněného prádla apod.

Roztríděné prádlo dále rozdělte na jednotlivé dávky, a to zvláště pokud budete prát větší množství. Do bubnu pračky vždy vkládejte pouze doporučené množství prádla pro daný prací program. Jinak by prádlo nebude efektivně vyprané a může být i značně pomačkané.

Prádlo je rovněž vhodné rozdělit o podle míry zašpinění. Nedoručujeme prát silně znečištěné prádlo s mírně znečištěným prádlem.

## Základní symboly doporučeného způsobu praní a čištění

<b>Typ prádla</b>	 Běžné bavlněné nebo lněné prádlo vhodné pro praní v pračce	 Prádlo vhodné k praní na šetrný program	 Jemné prádlo vhodné pro praní v pračce	 Prádlo určené pro praní v ruce	 Prádlo nevhodné pro praní v pračce	 Prádlo nevhodné pro odstředění
<b>Teplota vody</b>	 Teplota vody 30 °C	 Teplota vody 40 °C	 Teplota vody 50 °C	 Teplota vody 60 °C	 Teplota vody 70 °C	 Teplota vody 95 °C
<b>Bělení</b>	 Běžné bělidlo	 Bělidlo bez chlóru	 Chlorové bělidlo	 Nebělit		
<b>Sušení v sušičce</b>	 Běžné bavlněné, odolné prádlo	 Prádlo odolné proti pomačkání	 Jemné a speciální prádlo	 Nesušit v sušičce		
<b>Teplota při sušení</b>	 Vysoká teplota	 Střední teplota	 Nízká teplota	 Sušení zastudena		

<b>Typ sušení</b>	 Sušení na šňůře	 Nechat okapat	 Sušit na rovné ploše	 Sušit ve stínu	
<b>Žehlení</b>	 Žehlení na vysokou teplotu	 Žehlení na střední teplotu	 Žehlení na nízkou teplotu	 Nežehlit	
<b>Chemické čištění</b>	 Běžné chemické čištění	 Speciální chemické čištění	 Speciální chemické čištění	 Není vhodné pro chemické čištění	

## Před vložením do pračky

Zkontrolujte všechny kapsy, zda jsou opravdu prázdné. Vlasové sponky, mince, klíče, hřebíky apod. mohou pračku poškodit.

Zapněte zipy a háčky, zavažte šňůrky, aby nedošlo k zatrhnutí s prádlem.

Kombinujte velké a menší kusy prádla v jedné dávce. Nejdříve vložte větší kusy a poté ty menší.

Zkontrolujte vnitřní prostor bubny a gumové těsnění, zdali se tam nenacházejí cizí předměty.

Menší kousky jemného prádla doporučujeme vložit do speciálního sáčku nebo povlaku od polštáře, aby nedošlo k jejich poškození během praní.



### Varování:

Nepřekračujte maximální náplň prádla pro zvolený program.

## Zásuvka na prací prostředek a aviváž

Výsledek praní rovněž závisí i na správném použití a dávkování pracího prostředku.

Větší množství pracího prostředku nemusí znamenat vyšší efekt praní, naopak může způsobit nadměrnou tvorbu usazenin uvnitř pračky a může přispívat ke znečištění životního prostředí.

Při dávkování pracího prostředky vždy dodržujte pokyny výrobce daného pracího prostředku.

Prací prostředek zvolte podle druhu prádla, tkaniny, barvy, mírně znečištění a teploty praní.

Nepoužívejte prací prostředky pro praní v ruce. Tyto tvoří větší množství pěny v porovnání s pracími prostředky do pračky, a to může negativně ovlivnit účinek praní.

Otevřete dvířka pračky a vložte prací prostředek a aviváž následovně (viz obrázek E):

**Oddíl |:** Oddíl pro prací prášek při předpírce

**Oddíl ||:** Oddíl pro prací prášek pro hlavní program

**Oddíl ☼:** Oddíl pro aviváž, bělidlo apod.

**Varování:**

Nikdy nepřekračujte rysku maxima při dávkování pracího prostředku a aviváže.

**Poznámka:**

Do oddílu I vkládejte prací prášek jen, když zvolíte doplňující program předpírka.



## POUŽITÍ

---

### První praní

Po instalaci a zapojení pračky doporučujeme spustit program **Bavlna** na teplotu 60 °C bez vloženého prádla. Nechte program pračku dokončit, zkontrolujte připojení přívodní hadice a odtokové hadice, zda nedošlo k jejich uvolnění.









### Základní ovládání pračky





1. Otevřete dvířka pračky a dvířka bubnu. Vložte prádlo do bubnu. Prádlo vkládejte volně, velké kusy jeden po druhém. Vždy dodržujte maximální náplň, která odpovídá požadovanému pracímu programu – viz tabulka programů dále v návodu. Zavřete buben.
2. Do zásobníku vložte požadované množství pracího prostředku a aviváže – více v části „**Zásobník na prací prostředek a aviváž**“.
3. Zavřete dvířka pračky.
4. Zapněte pračku tlačítkem ①.
5. Voličem programů zvolte požadovaný prací program – viz tabulka programů níže.
6. Podle potřeby upravte prací program podle potřeby – více dále v návodu.
7. Stiskněte tlačítko ▷|| a pračka se spustí. Aktivuje se zámek dvířek a na displeji se rozsvítí symbol zámku  a celková doba praní.
8. Pokud potřebujete dvířka otevřít, zatímco je pračka v provozu, stiskněte krátce tlačítko ▷||. Jakmile z displeje zmizí symbol zámku , je možné dvířka bezpečně otevřít. Pro pokračování v praní stiskněte znovu tlačítko ▷||.
9. Jakmile je prací cyklus dokončený, na displeji se zobrazí „End“.
10. Jakmile z displeje zmizí symbol zámku, je zámek dvířek uvolněn a dvířka bude možné otevřít.
11. Otevřete dvířka pračky, dvířka bubnu a vyjměte prádlo.
12. Pokud potřebujete zrušit probíhající prací cyklus, stiskněte tlačítko ①. Prací cyklus se ukončí a pračka se vypne.
13. Vyjměte prádlo z pračky a nechte dvířka pračky a bubnu pootevřená, aby se uvnitř nehromadila vlhkost a tvorba nepříjemného zápachu.

**Poznámka:**

Pro případ přerušení dodávky elektrické energie je pračka vybavena záložní pamětí a po obnově dodávky spustí program od místa, ve kterém byla přerušena.

## Tabulka programů

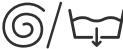
Prací program	Teplota °C (max)	Max. náplň (kg)	Popis	Prací prostředek a aviváž			Doba pracího programu
				Prací prostředek		Aviváž	
				Předpírka	Hlavní program		
 Můj program	40	7		○	●	○	
 Bavlna	40	7	Praní normálně až silně špinavého bavlněného prádla	○	●	○	2:40
 Syntetika	40	3,5	Praní barevného prádla vyrobeného ze snadno udržovatelných vláken nebo syntetických materiálů	○	●	○	2:20
 Mix	40	7	Praní prádla z bavlny a syntetiky	○	●	○	1:20
 Ložní prádlo (peřiny)	40	7	Praní ložního prádla, prostěradel, závěsů apod.	○	●	○	1:48
 Antialergický (dětské prádlo)	60	7	Praní dětského prádla	○	●	○	2:01
<b>20°C</b> Prací program 20 °C	20	3,5	Speciální program pro praní prádla při nízké teplotě a snížené spotřebě energie	--	●	○	1:01
 Rychlý 15'	Studená	2	Praní mírně zašpiněného prádla v krátkém čase; šetří čas a energii	--	●	○	0:15
 Intenzivní	40	7	Program vhodný pro zašpiněné prádlo, doba pracího cyklu je prodloužena, aby byl zajištěna efektivita praní	--	●	○	3:48

Prací program	Tep- lota °C (max)	Max. náplň (kg)	Popis	Prací prostředek a aviváž			Doba pracího programu
				Prací prostředek		Avi- váž	
				Před- pírka	Hlav- ní pro- gram		
 <b>40-60</b> Eko 40-60 °C	--	7	Prací program je delší, ale spotřeba energie a vody je nižší v porovnání s jinými programy	--	●	○	3:28
 Vlna	40	2	Praní jemného vlněného prádla určeného pro praní v ruce i pro praní v pračce	--	●	○	1:07
 Máčení a odstředění	--	7	Extra máčení a odstředění, vhodné pro odolné tkaniny	--	--	○	0:20
 Odstředění	--	7	Odstředění prádla a vypouštění vody, vhodné pro odolné tkaniny. Pokud zvolíte bez odstředění, pračka pouze vypustí vodu.	--	--	--	0:12
 Čištění bubnu	90	--	Speciální prací program k čištění bubnu	--	--	--	1:18

● = Povinná položka; ○ = Volitelná položka



#### Poznámka:











Cyklus praní vlny v této pračce byl schválen společností The Woolmark Company pro praní vlněných výrobků, které lze prát v pračce, za předpokladu, že jsou výrobky prány v souladu s pokyny uvedenými na štítku oděvu a pokyny vydanými výrobcem této pračky.





#### Poznámka:

Součástí doprovodné dokumentace jsou štítky voliče programů v národních jazycích. Je možné je na volič programů nalepit pro lepší přehlednost pracích programů pračky.

## Tabulka doplňkových funkcí

Prací program	Výchozí otáčky odstředění	Odložený konec	Extra máchání	Předpírka	Funkce páry
 Můj program	800	Ano	Ano	Ano	Ano
 Bavlna	800	Ano	Ano	Ano	Ano
 Syntetika	800	Ano	Ano	Ano	--
 Mix	800	Ano	Ano	Ano	Ano
 Ložní prádlo (peřiny)	1000	Ano	Ano	Ano	Ano
 Antialergický (dětské prádlo)	1000	Ano	Ano	Ano	Ano
<b>20°C</b> Prací program 20 °C	1000	Ano	Ano	--	--
 Rychlý 15´	800	Ano	--	--	--
 Intenzivní	800	Ano	--	--	--
 <b>40-60</b> Eko 40-60 °C	1200	Ano	--	--	--
 Vlna	600	Ano	Ano	--	--
 Máchání a odstředění	1000	Ano	Ano	--	--

Prací program	Výchozí otáčky odstředění	Odložený konec	Extra máchání	Předpírka	Funkce páry
 Odstředění	1000	Ano	--	--	--
 Čištění bubnu	--	Ano	--	--	--

## Nastavení teploty

Otočným voličem zvolte prací program. Opakovaným stisknutím tlačítka **Temp** upravte teplotu podle potřeby. Každým stisknutím se zvolená teplota bude měnit, a to v cyklu směrem od maximální po nejnižší.

## Nastavení otáček odstředění

Otočným voličem zvolte prací program. Opakovaným stisknutím tlačítka **Speed** upravte otáčky při odstředění. Každým stisknutím se zvolené otáčky budou měnit, a to v cyklu směrem od maximálních po nejnižší. Pokud nastavíte otáčky na „0“, je odstředění zcela zrušené a po cyklu máchání pračka vypustí vodu a prádlo zůstane vlhké. Opětovným stisknutím se rozsvítí znovu maximální otáčky pro zvolený prací program.

## Předpírka

Předpírka umožňuje extra praní prádla před hlavními praním. Tato funkce je vhodná pro praní více znečištěného prádla, u kterého je třeba delší a intenzivní doba praní. Celková doba praní se prodlouží o předem stanovenou dobu.

Tlačítkem **Funct.** zvolte funkci předpírka. Na displeji se zobrazí symbol . Vložte prací prostředek do oddílu I v zásobníku.

Funkce předpírka je dostupná pouze u vybraných programů – viz „**Tabulka doplňkových funkcí**“ výše.

## Extra máchání

Prádlo projde ještě jedním cyklem máchání. Extra máchání je vhodné u tkanin, u kterých je důležité, aby byl řádně odstraněn prací prostředek. Celková doba praní se prodlouží o předem stanovenou dobu.

Tlačítkem **Funct.** zvolte funkci extra máchání. Na displeji se zobrazí symbol .

Funkce extra máchání je dostupná pouze u vybraných programů – viz „**Tabulka doplňkových funkcí**“ výše.

## Dětský zámek

Dětský zámek umožňuje zamknout ovládací panel, aby nedošlo k úpravě pracího programu náhodným stisknutím.

Jakmile se prací program spustí, stiskněte dlouze současně tlačítka **Funct.** a **Delay**, až zazní zvukové upozornění a na displeji se rozsvítí symbol dětského zámku . Na displeji se zobrazí „CL“ a zbývající doba do dokončení pracího cyklu. Pokud stisknete libovolné tlačítko, na displeji se rozblíká „CL“.

Jakmile prací cyklus skončí, na displeji se budou střídavě zobrazovat „CL“ a „End“. Před vyjmutím prádla z pračky doporučujeme dětský zámek zrušit.

Pokud potřebujete dětský zámek zrušit, stiskněte dlouze současně tlačítka **Funct.** a **Delay**, až symbol dětského zámku  z displeje zmizí.

**Poznámka:**

Když je aktivován dětský zámek, jsou všechna tlačítka nefunkční, s výjimkou tlačítka ①.

**Funkce páry**

Stiskněte tlačítko **SpaCare** pro přidání funkce páry k pracímu programu. Na displeji se zobrazí symbol .

Pára pomáhá snižovat pomačkání prádla během praní, zajistit ideální vlhkost prádla, dosáhnout hladkého prádla snadného k žehlení. Pára rovněž pomůže odstranit nepříjemný zápach z prádla.

Funkce páry je dostupná pouze u vybraných programů – viz „**Tabulka doplňkových funkcí**“ a ovládací panel výše.

**Odložený konec**

1. Otočným voličem zvolte prací program a upravte jeho nastavení.
2. Stiskněte tlačítko **Delay**. Jeho opakovaným stisknutím nastavte dobu odloženého konce od 0 do 24 hodin (v krocích po 1 hodině).
3. Na displeji se zobrazí symbol  a nastavená doba odloženého konce. Jedná se o celkovou dobu včetně doby samotného pracího cyklu, proto označuje čas, kdy pračka prací program dokončí.

Pokud potřebujete odložený konec zrušit před spuštěním pračky, stiskněte opakovaně tlačítko **Delay**, dokud se nezobrazí „OH“.

Pokud potřebujete odložený konec zrušit po spuštění pračky, vypněte ji tlačítkem ① a znovu vyberte prací program a jeho nastavení.

**Poznámka:**

Pokud dojde k přerušení dodávky elektrické energie během odpočítávání doby odloženého konce, pračka spustí odpočítávání od doby, ve které došlo k přerušení, a to díky zabudované záložní paměti.

**Můj program**

Uložte si do paměti pračky nastavení nejčastěji používaného pracího programu.

Vyberte program a upravte jej podle potřeby. Poté stiskněte tlačítko **Temp.** 3 sekundy, abyste nastavení uložili do paměti. Teprve poté spustte pračku.

Pokud spustíte pračku před stisknutím tlačítka **Temp.**, nastavení pracího programu se neuloží do paměti.

Výchozí nastavení „Můj program“ je bavlna.

**Zvukové upozornění**

Pokud potřebujete vypnout zvukové upozornění, nejdříve vyberte prací program a poté stiskněte tlačítko **Speed** 3 sekundy. Zvukové upozornění se vypne.

Pro zapnutí zvukového upozornění, stiskněte tlačítko **Speed** 3 sekundy.

**Počítadlo používání**

1. Odpojte zástrčku přívodního kabelu od síťové zásuvky na 10 sekund a poté ji znovu zapojte.
2. Zapněte pračku a do 10 sekund od zapnutí stiskněte současně tlačítka **Temp.** a **SpaCare** na 5 sekund, dokud se na displeji nezobrazí číslice, která označuje počet použití pračky. Jedná se o informativní ukazatel.
3. Opakujte krok 1, abyste mohli pokračovat v běžném používání pračky.



# ČIŠTĚNÍ A ÚDRŽBA

Před čištěním nebo jakoukoli údržbou vždy spotřebič vypněte a odpojte zástrčku pří-  
vodního kabelu od síťové zásuvky.  
Správná údržba prodlouží životnost vaší pračky, a proto je třeba ji pravidelně provádět.



## Varování:

Nikdy neponořujte spotřebič, přívodní kabel ani zástrčku přívodního kabe-  
lu do vody ani jiné tekutiny. Nečistěte pračku tlakovým čisticím přístrojem  
ani parním čističem.

K čištění žádných částí spotřebiče nepoužívejte umělohmotné nebo kovové drátěnky,  
hrubé čisticí prostředky, chemikálie, benzín, rozpouštědla ani jiné podobné látky. Moh-  
lo by dojít k vážnému narušení povrchové úpravy.

## Čištění vnějšího povrchu pračky a ovládacího panelu

K čištění vnějšího povrchu pračky a ovládacího panelu použijte měkký hadřík a tep-  
lou vodu s trochou neutrálního čisticího prostředku. Otřete suchou utěrkou.  
Zbytky pracího prostředku nebo aviváže okamžitě otřete.

## Čištění bubnu

Kovové zbytky ponechané v bubnu mohou způsobit vznik rezavých skvrn na bubnu.  
Používejte čisticí prostředek bez chlóru a dodržujte pokyny výrobce. Nepoužívejte oce-  
lovou vlnou ani jiné podobné předměty.

## Čištění dvířek a těsnění

Otřete dvířka a těsnění měkkým hadříkem mírně navlhčeným v teplé vodě s trochou  
neutrálního čisticího prostředku. Otřete suchou utěrkou.  
Dvířka pračky nechte otevřená, aby nedošlo k nahromadění vlhkosti uvnitř bub-  
nu, což by mohl způsobit tvorbu nežádoucích mikroorganismů a tvorbu nepříjemného  
zápachu.

## Čištění bubnu a vnitřních komponent pračky

Čas od času je třeba spustit prací program čištění bubnu a použít speciální přípravek k  
čištění pračky, abyste odstranili nečistoty, vodní kámen, nepříjemný zápach a jiné usa-  
zeniny, které se mohou během používání pračky vytvořit a usadit na vnitřním potrubí.  
Používejte vždy jen speciální přípravek k čištění pračky a postupujte podle instrukcí na  
obalu. Nevkládejte žádné prádlo do bubnu pračky.



## Varování:

Přípravky k čištění bubnu nepoužívejte k praní prádla. Obsahují látky, kte-  
ré mohou prádlo poškodit.

## Čištění zásobníku na prací prostředek

Pokud se v zásuvce nahromadí zbytky pracího prostředku nebo aviváže, je nutné zá-  
sobník vyjmout a vyčistit. Doporučujeme čistit zásobník na prací prostředek jednou za  
tři měsíce v závislosti na četnosti používání pračky.

1. Stiskněte místo na krytu zásobníku, které je označené šipkou na obrázku F1.
2. Zdvihněte záračku nahoru a vyjměte kryt zásobníku. Omyjte všechny drážky pod  
tekoucí vodou – viz obrázek F2. Pomocí měkké houbičky odstraňte zbytky pracího  
prostředku. Poté otřete zásuvku suchou utěrkou.
3. Vložte kryt zásobníku spodní částí napřed a horní část přitiskněte, až uslyšíte  
cvaknutí.

**Varování:**

Nezapínejte pračku bez řádně vloženého zásobníku na prací prostředek. Nepoužívejte hrubé ani žíravé prostředky k čištění zásobníku na prací prostředek.

**Čištění přívodu vody**

Přívod vody čistěte pravidelně alespoň jednou za půl roku. Pokud máte tvrdou vodu, doporučujeme čistit přívod vody častěji. Doporučujeme postavit pod ventil přívodu vody kbelík či hadr v případě uniku vody.

1. Vypněte přívod vody. Odpojte přívodní hadici od přívodu vody – viz obrázek G1.
2. Pomocí kartáče vyčistěte sítko – viz obrázek G2.
3. Odpojte přívodní hadici od pračky – viz obrázek G3. Pomocí kleští vyjměte sítko z hadice a opláchněte jej pod tekoucích vodou.
4. Pomocí kartáče vyčistěte sítko – viz obrázek G4.
5. Zkontrolujte, zda jsou sítko čistá a nepoškozená. V případě potřeby je vyměňte. Zkontrolujte stav přívodní hadice.
6. K přívodu vody našroubujte přívodní hadici.
7. Pomocí kleští vložte sítko zpět do hadice a našroubujte hadici na ventil přívodu vody v zadní části pračky.
8. Otevřete přívod vody a zkontrolujte, zda nikde voda neuniká.

**Důležité: Pravidelně kontrolujte stav přívodní hadice, zdali není poškozená. V případě potřeby ji vyměňte.**

**Čištění vypouštěcího čerpadla**

Filtr vypouštěcího čerpadla je třeba čistit, pokud zaznamenáte, že pračka špatně odčerpává vodu z bubny nebo vůbec neodčerpává. V takovém případě není slyšet zvuk vypouštěcího čerpadla po máchání.

Filtr se může ucpat uvolněnými nečistotami, velmi drobnými předměty, které uvíznou v čerpadle apod.

**Varování! Riziko opaření!**

Voda, které může unikat z čerpadla, může být horká. Je proto důležité ji nechat vychladnout, a proto neprovádějte čištění vypouštěcího čerpadla ihned po dokončení pracovního cyklu, zvláště byla-li teplota vody vyšší než 40 °C.

1. Zavřete přívod vody, vypněte pračku a odpojte přívodní kabel od napájení.
2. Otevřete servisní kryt v dolní části pračky – viz obrázek H1.
3. Z pračky může vytéci malé množství vody, proto doporučujeme pod pračku umístit nádobu nebo hadr, kterým vodu otřete.
4. Vyšroubujte filtr protisměru hodinových ručiček a vyjměte jej z pračky – viz obrázek H2. Z vnitřního prostoru čerpadla vyjměte cizí předměty – viz obrázek H3; a otřete jej čistou měkkou houbičkou.
5. Z filtru odstraňte nečistoty, vlasy, chlupy apod. a omyjte filtr po čistou tekoucí vodou.
6. Čistý filtr našroubujte zpět do pračky – viz obrázek H4. Ujistěte se, že je řádně dotažený, aby nedošlo k úniku vody.
7. Nasadte servisní kryt.



## Uložení

Před uložením se ujistěte, že jsou spotřebič i jeho příslušenství vychladlé a čisté. Odpojte pračku od přívodu vody a odpojte vypouštěcí hadici. Aby nedošlo k zamrznutí vody v hadicích a ve vnitřním prostoru pračky nechte ji v místnosti při pokojové teplotě pár dní vyschnout.

Spotřebič a jeho příslušenství uložte na suché a dobře větrané místo mimo dosah dětí nebo domácích mazlíčků.

Na ani do pračky neukládejte žádné předměty.

## ŘEŠENÍ PROBLÉMŮ

Problém	Příčina	Řešení
Pračka se nezapnula.	Přívodní kabel není zapojený v zásuvce.	Zapojte přívodní kabel do zásuvky.
	Zásuvka není pod napětím, je spadlý jistič nebo vyhořelá pojistka.	Zkontrolujte napětí v zásuvce, spadlý jistič nebo pojistky.
Prací program se nespustil.	Dvířka nejsou správně zavřená.	Zavřete správně dvířka.
	Nezvolili jste prací program.	Voličem programů zvolte prací program.
	Nestiskli jste tlačítko  .	Stiskněte tlačítko  ke spuštění pracího programu.
	Přívod vody je zavřený.	Otevřete přívod vody.
	Je nastaven odložený konec.	Vyčkejte, až uplyne nastavená doba, nebo pračku vypněte a znovu vyberte prací program.
Dvířka nejdou otevřít.	Zámek dvířek je aktivní.	Vyčkejte, až se zámek uvolní a na displeji zhasne symbol zámku  .
Z pračky uniká voda.	Přívodní hadice je uvolněná.	Dotáhněte připojení přívodní hadice.
	Těsnění přívodní hadice je opotřebované/zcela chybí.	Vyměňte těsnění přívodní hadice.
	Vypouštěcí hadice není správně namontovaná.	Namontujte vypouštěcí hadici správně.
V zásuvce na prací prostředek je zbytek pracího prostředku.	Prací prostředek zvlhnul nebo jste použili příliš mnoho pracího prostředku.	Vyčistěte zásobník na prací prostředek.
Pračka vydává nadměrný hluk.	Jsou stále nainstalované transportní šrouby.	Odstraňte transportní šrouby před prvním použitím pračky.
	Pračka je umístěna na nerovném povrchu.	Vyrovnejte pračku.

Problém	Příčina	Řešení
Chybové hlášení E30	Dvířka nejsou správně zavřena.	Zkontrolujte, zdali je oblast okolo dvířek čistá a zavřete je.
Chybové hlášení E10	Problém s přívodem vody při praní	Zkontrolujte tlak přívodu vody, může být nízký.
		Narovnejte přívodní hadici.
		Zkontrolujte filtr přívodní hadice a vyčistěte jej podle potřeby.
Chybové hlášení E21	Příliš dlouhá doba odčerpávání vody	Zkontrolujte, zdali není vypouštění hadice ucpaná, zablokovaná nebo nadměrně přehnutá.
Chybové hlášení E12	Přetečení vody	Zapněte pračku znovu.
Jiné chybové hlášení EXX	Jiná závada	Vypněte a znovu zapněte pračku. Pokud problém přetrvává, obraťte se na autorizované servisní středisko.

## Chybová hlášení

Chybové hlášení	Význam	Řešení
E02	Bez přívodu vody	Zkontrolujte, zdali: <ul style="list-style-type: none"> <li>• je přívod vody otevřený;</li> <li>• neprobíhá odstávka vody;</li> <li>• nejsou přívodní hadice a filtry znečištěné;</li> <li>• není přívodní hadice zmrzlá.</li> </ul> Obrat'te se na kvalifikovaného technika.
E03	Nezvyklé vypouštění vody	Vyčistěte filtr čerpadla. Zkontrolujte, zdali není vypouštěcí hadice ohnutá, stočená nebo zablokovaná.
U4	Chyba zámku dvířek	Zavřete dvířka a stiskněte tlačítko  pro spuštění programu. Pokud problém přetrvává, obraťte se na autorizovaný servis.
EXX	Jiné závady	Vypněte pračku a odpojte přívodní kabel od zásuvky. Obrat'te se na autorizovaný servis.

Pokud problém není uveden v tabulce výše nebo se problém nepodařilo vyřešit, vypněte spotřebič, odpojte zástrčku přívodního kabelu od síťové zásuvky a obraťte se na autorizované servisní středisko.

# Informační list výrobku

NAŘÍZENÍ KOMISE V PŘENESENÉ PRÁVOMOCI (EU) 2019/2014 o uvádění spotřeby energie na energetických štítech praček pro domácnost a praček se sušičkou pro domácnost

**Název nebo ochranná známka dodavatele:** Siguro

**Adresa dodavatele:** PL - SIGURO, Jankovcova 1522/53 17000 Praha Holešovice Česká republika

**Identifikační značka modelu:** SGR-WM-T711W

## Obecné parametry výrobku:

Parametr	Hodnota		Parametr	Hodnota	
Jmenovitá kapacita <sup>(a)</sup> (kg)	7,0		Rozměry v cm	Výška	88
				Šířka	40
				Hloubka	61
Index energetické účinnosti <sup>(a)</sup> (EEl <sub>w</sub> )	51,5		Třída energetické účinnosti <sup>(a)</sup>	A	
Index prací účinnosti <sup>(a)</sup>	1,031		Účinnost máchání (v g/kg) <sup>(a)</sup>	5,0	
Spotřeba energie v kWh na cyklus na základě programu eco 40–60 při kombinaci plné a částečné náplně. Skutečná spotřeba energie bude záviset na tom, jak je spotřebič používán.	0,444		Spotřeba vody v litrech na cyklus na základě programu eco 40–60 při kombinaci plné a částečné náplně. Skutečná spotřeba vody bude záviset na tom, jak je spotřebič používán, a na tvrdosti vody.	45	
Maximální teplota uvnitř zpracovávaných textilních výrobků <sup>(a)</sup> (°C)	Jmenovitá kapacita	35	Vážený zbytkový obsah vlhkosti <sup>(a)</sup> (%)	53,9	
	Polovina	31			
	Čtvrtina	23			
Otáčky při odstředování <sup>(a)</sup> (ot/min)	Jmenovitá kapacita	1 200	Třída účinnosti sušení odstředování <sup>(a)</sup>	B	
	Polovina	1 200			
	Čtvrtina	1 200			
Doba trvání programu <sup>(a)</sup> (h:min)	Jmenovitá kapacita	3:28	Typ	volně stojící	
	Polovina	2:42			
	Čtvrtina	2:42			

Úroveň emisí hluku šířeného vzduchem ve fázi odstředování <sup>(a)</sup> (dB(A) re 1 pW)	78	Třída emisí hluku šířeného vzduchem <sup>(a)</sup> (fáze odstředování)	C
Vypnutý stav (W) (v příslušných případech)	0,50	Pohotovostní režim (W) (v příslušných případech)	-
Odložený start (W) (v příslušných případech)	4,00	Pohotovostní režim při připojení na síť (W) (v příslušných případech)	neuveдено
<b>Minimální doba trvání záruky nabízená dodavatelem: 36 měsíců</b>			
<b>Tento výrobek byl navržen tak, aby během pracovního cyklu uvolňoval ionty stříbra</b>	<b>NE</b>		
<b>Další informace:</b>			
Odkaz na internetové stránky dodavatele, kde jsou uvedeny informace podle přílohy II části 9 nařízení Komise (EU) 2019/2023: <a href="http://www.siguro.cz">www.siguro.cz</a>			

(a) pro program eco 40-60.

**Ďakujeme, že ste si kúpili spotrebič značky SIGURO. Sme vďační za vašu dôveru a je nám radosťou predstaviť vám prístroj na ďalších stránkach a oboznámiť vás so všetkými jeho funkciami a spôsobmi použitia.**

Veríme v spravodlivú a zodpovednú spoločnosť, a preto spolupracujeme iba s dodávateľmi, ktorí spĺňajú naše prísne kritériá na ochranu záujmu zamestnancov, prevenciu ich zneužívania a férové pracovné podmienky.

Ak potrebujete pomôcť s rozsiahlou údržbou alebo opravou výrobku, ktorá vyžaduje zásah do jeho vnútorných častí, je vám k dispozícii náš autorizovaný servis na e-mailovej adrese siguro@alza.cz alebo operátori na infolinke predajcu. Pre vaše pohodlie pri riešení akýchkoľvek problémov s výrobkom sme tieto kontaktné miesta zjednotili a vyššie uvedené kontakty je možné využiť aj v prípade všetkých reklamácií alebo pozáručného servisu.

## **BEZPEČNOSTNÉ INFORMÁCIE**



**Pred použitím si, prosím, pozorne prečítajte tento manuál a uschovajte ho na budúce použitie.**

1. Tento spotrebič môžu používať deti vo veku 8 rokov a staršie a osoby so zníženými fyzickými, zmyslovými alebo mentálnymi schopnosťami alebo nedostatkom skúseností a znalostí, ak sú pod dozorom alebo boli poučené o používaní spotrebiča bezpečným spôsobom a rozumejú prípadným nebezpečenstvám.
2. Deti sa so spotrebičom nesmú hrať.
3. Čistenie a údržbu vykonávanú používateľom nesmú vykonávať deti bez dozoru.
4. Deťom mladším ako 3 roky by sa malo zabrániť v prístupe, ak nie sú trvale pod dozorom.
5. Ak je napájací prívod poškodený, musí ho nahradiť výrobca, jeho servisný technik alebo podobne kvalifikovaná osoba, aby sa zabránilo vzniku nebezpečnej situácie.
6. Tento spotrebič je určený na použitie v domácnosti a používateľmi, ktorí nie sú experti, v podobných priestoroch, ako sú:
  - kuchynské kúty v obchodoch, kanceláriách a ostatných pracovných prostrediach;
  - v poľnohospodárstve;
  - hotely, motely a iné obytné prostredia;
  - podniky zaistujúce nocľah (s raňajkami);
  - priestory na komunálne používanie v obytných domoch.
7. Tento spotrebič je určený iba na použitie vnútri budovy. Nepoužívajte ho vonku, v miestnostiach, kde by teplota mohla klesnúť pod bod mrazu, v

garážach a pod.

8. Tento spotrebič je určený na pranie bielizne. Nepoužívajte ho na iné účely, než na ktoré je určený. Nepožívajte ho na komerčné alebo laboratórne účely.
9. Maximálna hmotnosť plnej náplne bielizne pre tento spotrebič je 7 kg. Neprekračujte maximálnu hmotnosť náplne. Dodržujte pokyny uvedené v tomto návode.
10. Pred zapojením vidlice prírodného kábla práčky sa uistite, že napätie uvedené na typovom štítku je zhodné s napätím vo vašej sieťovej zásuvke.
11. Spotrebič musí byť zapojený iba do riadne uzemnenej sieťovej zásuvky. Práčka musí byť uzemnená. Odporúčame zapojiť práčku do samostatného elektrického obvodu.
12. Vidlica prírodného kábla musí zodpovedať typu sieťovej zásuvky. V prípade pochybností sa obráťte na kvalifikovaného elektrikára.
13. Pri zapojení nepoužívajte adaptéry, predlžovacie káble, viacnásobné zásuvky a pod.
14. Nedotýkajte sa práčky mokkými alebo vlhkými rukami/nohami.
15. Aby ste zabránili riziku úrazu elektrickým prúdom, neponárajte práčku, prírodný kábel ani vidlicu do vody či inej tekutiny. Nevystavujte práčku, prírodný kábel ani vidlicu kvapkajúcej alebo striekajúcej vode.
16. Nikdy neodpájajte spotrebič od sieťovej zásuvky ťahom za napájací prívod. Vždy ho odpájajte ťahom za vidlicu.
17. Práčka musí byť umiestnená na rovnej, suchej a pevnej podlahe v dosahu sieťovej zásuvky, prívodu a odtoku vody a v minimálnej vzdialenosti 5 cm od stien či iných pevných predmetov.
18. Neumiestňujte práčku na nerovnú alebo krehkú podlahu, na podložky, koberec, parkety alebo drevenú podlahu.
19. Neumiestňujte práčku do vlhkých alebo prašných priestorov, do priestorov, kde sa skladujú alebo používajú horľavé, prchavé alebo výbušné látky.
20. Neumiestňujte práčku na priame slnečné svetlo alebo k zdrojom tepla.
21. Zásuvka na prací prostriedok musí byť riadne zasunutá v práčke, aby nedošlo k úniku vody. Nikdy zásuvku na prací prostriedok nevyťahujte, zatiaľ čo je práčka v prevádzke. Nepoužívajte práčku bez riadne vloženéj zásuvky na prací prostriedok.
22. Dvierka otvárajte až po uvoľnení zámky. Nepokúšajte sa dvierka otvárať násilím. Hrozí poškodenie bezpečnostného systému zámky.
23. Pred vložením bielizne do bubna práčky sa vždy uistite, že je čistý a prázdny.
24. Počas používania sa práčka zahrieva. Ide o normálny jav. Buďte opatrní, aby ste sa nespálili.
25. Po dokončení prania nechajte dvierka otvorené, aby nedošlo k hromadeniu vlhkosti, tvorbe nežiaducich mikroorganizmov a tvorbe nepríjemného zápachu.
26. Udržujte práčku čistú. Dodržujte pokyny v tomto návode.
27. Ak budete práčku presúvať, odporúčame, aby manipuláciu vykonávali dve dospelé osoby.



28. Ak je práčka alebo niektorá jej časť poškodená či nefunguje správne, vypnite ju, odpojte od napájania a obráťte sa na autorizovaný servis. Nikdy neopravujte práčku sami. Neobsahuje časti, ktoré by mohol používateľ sám opraviť.
29. Práčku neopravujte ani neprestavujte na iný účel. Hrozí vysoké riziko úrazu elektrickým prúdom.

## Prehľad

- 1 Prívodný kábel
- 2 Ovládací panel
- 3 Vypúšťacia hadica
- 4 Dvierka práčky
- 5 Zásobník na prací prostriedok a aviváž
- 6 Bubon
- 7 Servisný kryt
- 8 Nastaviteľné nohy



## Ovládací panel

- 9 Diódy pracích programov
- 10 Volič programov
- 11 Displej
- 12 Tlačidlo Temp.
- 13 Tlačidlo Speed
- 14 Tlačidlo Funct.
- 15 Tlačidlo Delay
- 16 Tlačidlo SpaCare
- 17 Tlačidlo ▶||
- 18 Tlačidlo ①

**Bez vyobrazenia:** prívodná hadica (1 ks), držiak odtokovej hadice (1 ks), plastové krytky (4 ks), kľúč na uvoľnenie bezpečnostných skrutiek (1 ks)

## INŠTALÁCIA

Pri inštalácii dodržujte všetky pokyny, ktoré sú tu uvedené. Odporúčame, aby inštaláciu vykonávala skúsená a preškolená osoba.

### Rozbalenie

Umiestnite práčku na rovný a pevný povrch a opatrne z nej odstráňte obalový materiál, nálepky a reklamné štítky. Obalový materiál ekologicky zlikvidujte.

Skontrolujte, či nie je práčka poškodená.

Odstráňte štyri bezpečnostné skrutky a podložky, ktoré sa nachádzajú v zadnej časti práčky – pozrite obrázky A. Bezpečnostné skrutky zaisťujú stabilitu bubna počas prepravy a chránia ho pred poškodením.

Do otvorov vložte dodávané plastové krytky.



#### Varovanie:

Nikdy nepoužívajte práčku s inštalovanými bezpečnostnými skrutkami a podložkami. Hrozí poškodenie práčky a vznik nebezpečnej situácie.

**Poznámka:**

Odporúčame uschovať bezpečnostné skrutky a podložky v prípade prevozu práčky.

**Umiestnenie**

Práčka musí byť umiestnená na rovnej, suchej a pevnej podlahe v dosahu sieťovej zásuvky, prívodu a odtoku vody a v minimálnej vzdialenosti 5 cm od stien či iných pevných predmetov.

Neumiestňujte práčku na nerovnú alebo krehkú podlahu, na podložky, koberec, parkety alebo drevenú podlahu. V opačnom prípade bude práčka nadmerne hlučná a nadmerné vibrácie môžu poškodiť podlahu alebo podlahovú krytinu.

Neumiestňujte práčku do vlhkých alebo prašných priestorov, garáží, vonku ani tam, kde by mohla byť vystavená kvapkajúcej alebo striekajúcej vode. Hrozí riziko úrazu elektrickým prúdom.

Neumiestňujte práčku na miesto, kde by mohla teplota klesnúť pod bod mrazu. Voda v hadiciach a zvyšky vody v práčke by mohli zmrznúť a nenávratne ju poškodiť.

Neumiestňujte práčku na priame slnečné svetlo alebo k zdrojom tepla.

Odporúčame, aby práčku prenášali dve dospelé osoby.

**Vyrovnanie**

Práčka musí byť umiestnená v horizontálnej polohe a musí byť vyrovnaná v prípade potreby. Inak môže dochádzať k nadmernému hluku počas jej prevádzky.

Práčka je vybavená nastaviteľnými nôžkami a ich vysunutím alebo zasunutím práčku vyrovnáte – pozrite obrázok B.

1. Uvoľníte zaistovaciu maticu pomocou kľúča.
2. Nastaviteľnú nôžku vysuňte alebo zasuňte, skontrolujte, či je práčka vyrovnaná a potom dotiahnite zaistovaciu maticu pomocou kľúča.

**Pripojenie k prívodu vody**

Skôr ako pripojíte k prívodu vody, skontrolujte, či je voda čistá. Odporúčame ju trochu vypustiť do vedra a uistiť sa, že voda neobsahuje viditeľné nečistoty.

Tlak vody musí zodpovedať parametrom práčky (0,03 až 1,0 MPa).

Pred pripojením k prívodu vody sa uistite, že je prívod vody uzatvorený, príp. je zatvorený kohútik prívodu vody do práčky. Po pripojení prívod vody znovu otvorte.

1. Jeden koniec prívodnej hadice naskrutkujte na ventil v zadnej časti práčky – pozrite obrázok C1.
2. Druhý koniec prívodnej hadice naskrutkujte k prívodnému kohútiku vody s  $\frac{3}{4}$  závitom – pozrite obrázok C2.

Skontrolujte, či nie je prívodná hadica ohnutá alebo prelomená.

**Varovanie:**

Ak je prívodná hadica krátka, je nutné kúpiť novú a dlhšiu s rovnakými parametrami. V žiadnom prípade prívodnú hadicu nenastavujte, nepoužívajte prívodné hadice s inými parametrami, už používané hadice ani nepoužívajte adaptéry alebo iné prostriedky.

**Poznámka:**

Pravidelne kontrolujte pripojenie prívodnej hadice a jej stav, aby nedošlo k úniku vody.

## Montáž odtokovej hadice

Odtoková hadica musí byť umiestnená vo výške minimálne 60 cm a maximálne 100 cm nad podlahou, aby bol zaistený stály a efektívny odtok vody.

Odtoková hadica musí byť narovnaná, nesmie byť ohnutá alebo prelomená.

Odtokovú hadicu je možné inštalovať do samostatného odtoku, do umývadlového sifónu, voľne do umývadla alebo vane.

### Montáž do samostatného odtoku – pozrite obrázok D1

Pri montáži do samostatného odtoku je dôležité, aby vzdialenosť medzi práčkou a odtokom bola maximálne 2,5 m.

### Montáž do umývadlového sifónu – pozrite obrázok D2

Pri montáži do sifónu sa vždy uistite, že ste odstránili záslepky a odnímateľné koncovky.

Na montáž do sifónu je dôležité použiť zodpovedajúcu prechodovú spojku.

### Montáž voľne do umývadla alebo vane – pozrite obrázky D3, D4

Pri inštalácii voľne do umývadla alebo vane je dôležité koniec odtokovej hadice pripevniť tak, aby nedošlo k jej uvoľneniu pri odtoku vody. Odporúčame používať dodávaný držiak odtokovej hadice, ako je znázornené na obrázkoch D3 a D4.



#### Varovanie:

Odtoková hadica nesmie byť umiestnená do vody, aby nedošlo k spätnému nasávaniu vody.



#### Varovanie:

Ak je odtoková hadica krátka, je nutné kúpiť novú a dlhšiu s rovnakými parametrami. V žiadnom prípade odtokovú hadicu nenastavujte, nepoužívajte odtokové hadice s inými parametrami, už používané hadice ani nepoužívajte adaptéry alebo iné prostriedky. Ak je odtoková hadica dlhá, nezatláčajte ju do práčky.



#### Poznámka:

Pravidelne kontrolujte montáž odtokovej hadice a jej stav, aby nedošlo k úniku vody.

## Elektrické pripojenie

- Práčku zapájajte iba do riadne uzemnenej sieťovej zásuvky. Práčka musí byť uzemnená. Odporúčame zapojiť práčku do samostatného elektrického obvodu.
- Práčka vyžaduje sieťové napájanie 220 – 240 V~, 50 Hz. Napájací kábel vašej práčky je vybavený uzemnenou zástrčkou. Táto zástrčka by mala byť vždy zasunutá do uzemnenej zásuvky 10 A.
- Pred zapojením vidlice prírodného kábla práčky sa uistite, že napätie uvedené na typovom štítku je zhodné s napätím vo vašej sieťovej zásuvke.
- Vidlice prírodného kábla musí zodpovedať typu sieťovej zásuvky. V prípade pochybností sa obráťte na kvalifikovaného elektrikára.
- Pri zapojení nepoužívajte adaptéry, predlžovacie káble, viacnásobné zásuvky a pod.
- Nezodpovedáme za škody, ktoré vzniknú v dôsledku pripojenia spotrebiča k neuzemnenej zásuvke.

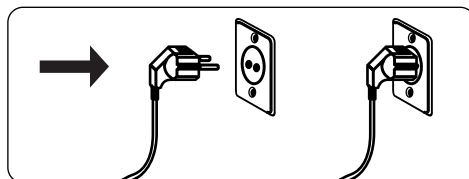



### Poznámka:

Prevádzka práčky pri nízkom napätí vedie ku skráteniu životnosti a obmedzeniu výkonu.

## PRÍPRAVA PRED PRANÍM

### Triedenie bielizne

Správne roztriedenie bielizne je kľúčovým krokom k správne a efektívne vypranej bielizni, predĺženiu jej životnosti, zabráneniu tvorby hrčiek a v neposlednom rade aj nežiaducej farbeniu.

Bielizeň je nutné roztriediť podľa materiálu, farby a odporúčanej teploty prania. Dôležité informácie nájdete na štítkoch každého oblečenia, ktoré obsahujú informácie o zložení textilu a odporúčanom spôsobe prania a čistenia.

















Oddelte bielu bielizeň od farebnej bielizne, jemnú bielizeň od bežnej bavlnenej bielizne a pod.

Roztriedenú bielizeň ďalej rozdeľte na jednotlivé dávky, a to obzvlášť ak budete prať väčšie množstvo. Do bubna práčky vždy vkladajte iba odporúčané množstvo bielizne pre daný prací program. Inak bielizeň nebude efektívne vypraná a môže byť aj značne pokrčená.

Bielizeň je takisto vhodné rozdeliť podľa miery zašpinenia. Neodporúčame prať silne znečistenú bielizeň s mierne znečistenou bielizňou.

### Základné symboly odporúčaného spôsobu prania a čistenia

<b>Typ bielizne</b>						
	Bežná bavlnená alebo ľanová bielizeň vhodná na pranie v práčke	Bielizeň vhodná na pranie na šetrný program	Jemná bielizeň vhodná na pranie v práčke	Bielizeň určená na pranie v ruke	Bielizeň nevhodná na pranie v práčke	Bielizeň nevhodná na odstredenie
<b>Teplota vody</b>						
	Teplota vody 30 °C	Teplota vody 40 °C	Teplota vody 50 °C	Teplota vody 60 °C	Teplota vody 70 °C	Teplota vody 95 °C
<b>Bielenie</b>						
	Bežné bieliadlo	Bielidlo bez chlóru	Chlórové bieliadlo	Nebieliť		
<b>Sušenie v sušičke</b>						
	Bežná bavlnená, odolná bielizeň	Bielizeň odolná proti pokrčeniu	Jemná a špeciálna bielizeň	Nesušiť v sušičke		

<b>Teplota pri sušení</b>	 Vysoká teplota	 Stredná teplota	 Nízka teplota	 Sušenie za studena	
<b>Typ sušenia</b>	 Sušenie na šnúre	 Nechať odkvapkať	 Sušiť na rovnej ploche	 Sušiť v tieni	
<b>Žehlenie</b>	 Žehlenie na vysokú teplotu	 Žehlenie na strednú teplotu	 Žehlenie na nízku teplotu	 Nežehliť	
<b>Chemické čistenie</b>	 Bežné chemické čistenie	 Špeciálne chemické čistenie	 Špeciálne chemické čistenie	 Nie je vhodné na chemické čistenie	

## Pred vložením do práčky

Skontrolujte všetky vrecká, či sú naozaj prázdne. Vlasové sponky, mince, kľúče, klince a pod. môžu práčku poškodiť.

Zapnite zipsy a háčiky, zaviažte šnúrky, aby nedošlo k zatrhnutiu s bielizňou.

Kombinujte veľké a menšie kusy bielizne v jednej dávke. Najskôr vložte väčšie kusy a potom tie menšie.

Skontrolujte vnútorný priestor bubna a gumové tesnenie, či sa tam nenachádzajú cudzie predmety.

Menšie kúsky jemnej bielizne odporúčame vložiť do špeciálneho vrecúška alebo povlaku od vankúša, aby nedošlo k ich poškodeniu počas prania.



### Varovanie:

Neprekračujte maximálnu náplň bielizne pre zvolený program.

## Zásuvka na prací prostriedok a aviváž

Výsledok prania takisto závisí aj od správneho použitia a dávkovania pracieho prostriedku. Väčšie množstvo pracieho prostriedku nemusí znamenať vyšší efekt prania, naopak, môže spôsobiť nadmernú tvorbu usadenín vnútri práčky a môže prispievať k znečisteniu životného prostredia.

Pri dávkovaní pracieho prostriedku vždy dodržujte pokyny výrobcu daného pracieho prostriedku.

Prací prostriedok zvolte podľa druhu bielizne, tkaniny, farby, miery znečistenia a teploty prania.

Nepoužívajte pracie prostriedky na pranie v ruke. Tieto tvoria väčšie množstvo peny v porovnaní s pracími prostriedkami do práčky, a to môže negatívne ovplyvniť účinok prania.

Otvorte dverka práčky a vložte prací prostriedok a aviváž nasledovne (pozrite obrázok E):

- Oddiel I:** Oddiel na prací prášok pri predpierce
- Oddiel II:** Oddiel na prací prášok pre hlavný program
- Oddiel III:** Oddiel na aviváž, bieliadlo a pod.



**Varovanie:**

Nikdy neprekračujte rysku maxima pri dávkovaní pracieho prostriedku a aviváže.



**Poznámka:**



Do oddielu I vkladajte prací prášok len vtedy, keď zvolíte doplňujúci program „predpierka“.

## POUŽITIE

### Prvé pranie

Po inštalácii a zapojení práčky odporúčame spustiť program **Bavlna** na teplotu 60 °C bez vložených bielizne. Nechajte program práčku dokončiť, skontrolujte pripojenie prírodnej hadice a odtokovej hadice, či nedošlo k ich uvoľneniu.







### Základné ovládanie práčky

- Otvorte dvierka práčky a dvierka bubna. Vložte bielizeň do bubna. Bielizeň vkladajte voľne, veľké kusy jeden po druhom. Vždy dodržujte maximálnu náplň, ktorá zodpovedá požadovanému praciemu programu – pozrite tabuľku programov ďalej v návode. Zavrite bubon.
- Do zásobníka vložte požadované množstvo pracieho prostriedku a aviváže – viac v časti „**Zásobník na prací prostriedok a aviváž**“.
- Zavrite dvierka práčky.
- Zapnite práčku tlačidlom ①.
- Voličom programov zvolte požadovaný prací program – pozrite tabuľku programov nižšie.
- Podľa potreby upravte prací program podľa potreby – viac ďalej v návode.
- Stlačte tlačidlo ▷|| a práčka sa spustí. Aktivuje sa zámka dvierok a na displeji sa rozsvieti symbol zámky  a celkový čas prania.
- Ak potrebujete dvierka otvoriť, zatiaľ čo je práčka v prevádzke, stlačte krátko tlačidlo ▷||. Hneď ako z displeja zmizne symbol zámky , je možné dvierka bezpečne otvoriť. Na pokračovanie v praní stlačte znovu tlačidlo ▷||.
- Hneď ako je prací cyklus dokončený, na displeji sa zobrazí „**End**“.
- Hneď ako z displeja zmizne symbol zámky, je zámka dvierok uvoľnená a dvierka bude možné otvoriť.
- Otvorte dvierka práčky, dvierka bubna a vyberte bielizeň.
- Ak potrebujete zrušiť prebiehajúci prací cyklus, stlačte tlačidlo ①. Prací cyklus sa ukončí a práčka sa vypne.
- Vyberte bielizeň z práčky a nechajte dvierka práčky a bubna pootvorené, aby sa vnútri nehromadila vlhkosť a tvorba nepríjemného zápachu.







**Poznámka:**

Pre prípad prerušenia dodávky elektrickej energie je práčka vybavená záložnou pamäťou a po obnove dodávky spustí program od miesta, v ktorom sa prerušil.

**Tabuľka programov**

Prací program	Teplota °C (max.)	Max. náplň (kg)	Popis	Prací prostriedok a aviváž			Čas pracieho programu
				Prací prostriedok		Aviváž	
				Pred-pierka	Hlav-ný		
 Môj program	40	7		<input type="radio"/>	<input checked="" type="radio"/>	<input type="radio"/>	
 Bavlna	40	7	Pranie normálne až silne špinavej bavlnenej bielizne	<input type="radio"/>	<input checked="" type="radio"/>	<input type="radio"/>	2:40
 Syntetika	40	3,5	Pranie farebnej bielizne vyrobenej z ľahko udržiavateľných vlákien alebo syntetických materiálov	<input type="radio"/>	<input checked="" type="radio"/>	<input type="radio"/>	2:20
 Mix	40	7	Pranie bielizne z bavlny a syntetiky	<input type="radio"/>	<input checked="" type="radio"/>	<input type="radio"/>	1:20
 Posteľná bielizeň (periny)	40	7	Pranie posteľnej bielizne, prestieradiel, závesov a pod.	<input type="radio"/>	<input checked="" type="radio"/>	<input type="radio"/>	1:48
 Antialergický (detská bielizeň)	60	7	Pranie detskej bielizne	<input type="radio"/>	<input checked="" type="radio"/>	<input type="radio"/>	2:01
<b>20°C</b> Prací program 20 °C	20	3,5	Špeciálny program na pranie bielizne pri nízkej teplote a zníženej spotrebe energie	--	<input checked="" type="radio"/>	<input type="radio"/>	1:01
 Rýchly 15'	Studená	2	Pranie mierne zašpinenej bielizne v krátkom čase; šetrí čas a energiu	--	<input checked="" type="radio"/>	<input type="radio"/>	0:15



Prací program	Teplota °C (max.)	Max. náplň (kg)	Popis	Prací prostriedok a aviváž			Čas pracieho programu
				Prací prostriedok		Aviváž	
				Pred-pierka	Hlav-ný		
 Intenzívny	40	7	Program vhodný pre zašpinenú bielizeň, čas pracieho cyklu je predĺžený, aby sa zaistila efektívnosť prania	--	●	○	3:48
 <b>40-60</b> Eko 40 – 60 °C	--	7	Prací program je dlhší, ale spotreba energie a vody je nižšia v porovnaní s inými programami	--	●	○	3:28
 Vlna	40	2	Pranie jemnej vlnenej bielizne určenej na pranie v ruke aj na pranie v práčke	--	●	○	1:07
 Plákanie a odstredenie	--	7	Extra plákanie a odstredenie, vhodné pre odolné tkaniny	--	--	○	0:20
 Odstredenie	--	7	Odstredenie bielizne a vypúšťanie vody, vhodné pre odolné tkaniny. Ak zvolíte bez odstredenia, práčka iba vypustí vodu.	--	--	--	0:12
 Čistenie bubna	90	--	Špeciálny prací program na čistenie bubna	--	--	--	1:18

● = Povinná položka; ○ = Voliteľná položka

### Poznámka:



Cyklus prania vlny v tejto práčke bol schválený spoločnosťou The Woolmark Company pre pranie vlnených výrobkov, ktoré je možné prať v práčke, za predpokladu, že sa výrobky perú v súlade s pokynmi uvedenými na štítku odevu a pokynmi vydanými výrobcem tejto práčky.















### Poznámka:



Súčasnou sprievodnej dokumentácie sú štítky voliča programov v národných jazykoch. Je možné ich na volič programov nalepiť pre lepšiu prehľadnosť pracích programov práčky.

## Tabuľka doplnkových funkcií

Prací program	Východiskové otáčky odstredenia	Odložený koniec	Extra plákanie	Predpierka	Funkcia pary
 Môj program	800	Áno	Áno	Áno	Áno
 Bavlna	800	Áno	Áno	Áno	Áno
 Syntetika	800	Áno	Áno	Áno	--
 Mix	800	Áno	Áno	Áno	Áno
 Posteľná bielizeň (periny)	1000	Áno	Áno	Áno	Áno
 Antialergický (detská bielizeň)	1000	Áno	Áno	Áno	Áno
<b>20°C</b> Prací program 20 °C	1000	Áno	Áno	--	--
 Rýchly 15'	800	Áno	--	--	--
 Intenzívny	800	Áno	--	--	--
 <b>40-60</b> Eko 40 – 60 °C	1200	Áno	--	--	--
 Vlna	600	Áno	Áno	--	--
 Plákanie a odstredenie	1000	Áno	Áno	--	--

Prací program	Východiskové otáčky odstredenia	Odložený koniec	Extra plákanie	Predpierka	Funkcia pary
 Odstredenie	1000	Áno	--	--	--
 Čistenie bubna	--	Áno	--	--	--

## Nastavenie teploty

Otočným voličom zvolte prací program. Opakovaným stlačením tlačidla **Temp** upravte teplotu podľa potreby. Každým stlačením sa zvolená teplota bude meniť, a to v cykle smerom od maximálnej po najnižšiu.

## Nastavenie otáčok odstredenia

Otočným voličom zvolte prací program. Opakovaným stlačením tlačidla **Speed** upravte otáčky pri odstredení. Každým stlačením sa zvolené otáčky budú meniť, a to v cykle smerom od maximálnych po najnižšie. Ak nastavíte otáčky na „0“, je odstredenie úplne zrušené a po cykle plákania práčka vypustí vodu a bielizeň zostane vlhká. Opätovným stlačením sa rozsvietia znovu maximálne otáčky pre zvolený prací program.

## Predpierka

Predpierka umožňuje extra pranie bielizne pred hlavným práním. Táto funkcia je vhodná na pranie viac znečistenej bielizne, pri ktorej je potrebné dlhší a intenzívny čas prania. Celkový čas prania sa predĺži o vopred stanovený čas.

Tlačidlom **Funct.** zvolte funkciu „predpierka“. Na displeji sa zobrazí symbol . Vložte prací prostriedok do oddielu I v zásobníku.

Funkcia „predpierka“ je dostupná iba pri vybraných programoch – pozrite „**Tabuľka doplnkových funkcií**“ vyššie.

## Extra plákanie

Bielizeň prejde ešte jedným cyklom plákania. Extra plákanie je vhodné pri tkaninách, pri ktorých je dôležité, aby sa riadne odstránil prací prostriedok. Celkový čas prania sa predĺži o vopred stanovený čas.

Tlačidlom **Funct.** zvolte funkciu „extra plákanie“. Na displeji sa zobrazí symbol .

Funkcia „extra plákanie“ je dostupná iba pri vybraných programoch – pozrite „**Tabuľka doplnkových funkcií**“ vyššie.

## Detská zámka

Detská zámka umožňuje zamknúť ovládací panel, aby nedošlo k úprave pracieho programu náhodným stlačením.

Hneď ako sa prací program spustí, stlačte dlho súčasne tlačidlá **Funct.** a **Delay**, až zaznie zvukové upozornenie a na displeji sa rozsvieti symbol detskej zámky . Na displeji sa zobrazí „CL“ a zostávajúci čas do dokončenia pracieho cyklu. Ak stlačíte ľubovoľné tlačidlo, na displeji sa rozblíkajú „CL“.

Hneď ako sa prací cyklus skončí, na displeji sa budú striedavo zobrazovať „CL“ a „End“.

Pred vybratím bielizne z práčky odporúčame detskú zámku zrušiť.

Ak potrebujete detskú zámku zrušiť, stlačte dlho súčasne tlačidlá **Funct.** a **Delay**, až symbol detskej zámky  z displeja zmizne.

**Poznámka:**

Keď je aktivovaná detská zámka, sú všetky tlačidlá nefunkčné, s výnimkou tlačidla ①.

**Funkcia pary**

Stlačte tlačidlo **SpaCare** na pridanie funkcie pary k praciemu programu. Na displeji sa zobrazí symbol .

Para pomáha znižovať pokrčenie bielizne počas prania, zaistiť ideálnu vlhkosť bielizne, dosiahnuť hladkú bielizeň jednoduchú na žehlenie. Para takisto pomôže odstrániť nepríjemný zápach z bielizne.

Funkcia pary je dostupná iba pri vybraných programoch – pozrite „**Tabuľka doplnkových funkcií**“ a ovládací panel vyššie.

**Odložený koniec**

1. Otočným voličom zvolte prací program a upravte jeho nastavenie.
2. Stlačte tlačidlo **Delay**. Jeho opakovaným stlačením nastavte čas odloženého konca od 0 do 24 hodín (v krokoch po 1 hodine).
3. Na displeji sa zobrazí symbol  a nastavený čas odloženého konca. Ide o celkový čas vrátane času samotného pracieho cyklu, preto označuje čas, keď práčka prací program dokončí.

Ak potrebujete odložený koniec zrušiť pred spustením práčky, stlačte opakovane tlačidlo **Delay**, kým sa nezobrazí „OH“.

Ak potrebujete odložený koniec zrušiť po spustení práčky, vypnite ju tlačidlom ① a znovu vyberte prací program a jeho nastavenie.

**Poznámka:**

Ak dôjde k prerušeniu dodávky elektrickej energie počas odpočítavania času odloženého konca, práčka spustí odpočítavanie od času, v ktorom došlo k prerušeniu, a to vďaka zabudovanej záložnej pamäti.

**Môj program**

Uložte si do pamäte práčky nastavenie najčastejšie používaného pracieho programu. Vyberte program a upravte ho podľa potreby. Potom stlačte tlačidlo **Temp.** 3 sekundy, aby ste nastavenie uložili do pamäte. Až potom spustíte práčku.

Ak spustíte práčku pred stlačením tlačidla **Temp.**, nastavenie pracieho programu sa neuloží do pamäte.

Východiskové nastavenie „Môj program“ je bavlna.

**Zvukové upozornenie**

Ak potrebujete vypnúť zvukové upozornenie, najskôr vyberte prací program a potom stlačte tlačidlo **Speed** 3 sekundy. Zvukové upozornenie sa vypne.

Na zapnutie zvukového upozornenia stlačte tlačidlo **Speed** 3 sekundy.

**Počítadlo používania**

1. Odpojte zástrčku prírodného kábla od sieťovej zásuvky na 10 sekúnd a potom ju znovu zapojte.
2. Zapnite práčku a do 10 sekúnd od zapnutia stlačte súčasne tlačidlá **Temp.** a **SpaCare** na 5 sekúnd, kým sa na displeji nezobrazí číslica, ktorá označuje počet použitých práčok. Ide o informatívny ukazovateľ.
3. Opakujte krok 1, aby ste mohli pokračovať v bežnom používaní práčky.

# ČISTENIE A ÚDRŽBA

Pred čistením alebo akoukoľvek údržbou vždy spotrebič vypnite a odpojte zástrčku prírodného kábla od sieťovej zásuvky. Správna údržba predlži životnosť vašej práčky, a preto je potrebné ju pravidelne vykonávať.



## Varovanie:

Nikdy neponárajte spotrebič, prírodný kábel ani zástrčku prírodného kábla do vody ani inej tekutiny. Nečistite práčku tlakovým čistiacim prístrojom ani parným čističom.

Na čistenie žiadnych častí spotrebiča nepoužívajte umelohmotné alebo kovové drôtenky, hrubé čistiace prostriedky, chemikálie, benzín, rozpúšťadlá ani iné podobné látky. Mohlo by dôjsť k vážnemu narušeniu povrchovej úpravy.

## Čistenie vonkajšieho povrchu práčky a ovládacieho panelu

Na čistenie vonkajšieho povrchu práčky a ovládacieho panelu používajte mäkkú handričku a teplú vodu s trochou neutrálneho čistiaceho prostriedku. Utrite suchou utierkou.

Zvyšky pracieho prostriedku alebo aviváže okamžite utrite.

## Čistenie bubna

Kovové zvyšky ponechané v bubne môžu spôsobiť vznik hrdzavých škvŕn na bubne. Používajte čistiaci prostriedok bez chlóru a dodržujte pokyny výrobcu. Nepoužívajte ocelovú vlnu ani iné podobné predmety.

## Čistenie dvierok a tesnenia

Utrite dvierka a tesnenie mäkkou handričkou mierne navlhčenou v teplej vode s trochou neutrálneho čistiaceho prostriedku. Utrite suchou utierkou.

Dvierka práčky nechávajte pootvorené, aby nedošlo k nahromadeniu vlhkosti vnútri bubna, čo by mohlo spôsobiť tvorbu nežiaducich mikroorganizmov a tvorbu nepríjemného zápachu.

## Čistenie bubna a vnútorných komponentov práčky

Z času na čas je potrebné spustiť prací program čistenia bubna a použiť špeciálny prípravok na čistenie práčky, aby ste odstránili nečistoty, vodný kameň, nepríjemný zápach a iné usadeniny, ktoré sa môžu počas používania práčky vytvoriť a usadiť na vnútornom potrubí.

Používajte vždy len špeciálny prípravok na čistenie práčky a postupujte podľa inštrukcií na obale. Nevkladajte žiadnu bielizeň do bubna práčky.



## Varovanie:

Prípravky na čistenie bubna nepoužívajte na pranie bielizne. Obsahujú látky, ktoré môžu bielizeň poškodiť.

## Čistenie zásobníka na prací prostriedok

Ak sa v zásuvke nahromadia zvyšky pracieho prostriedku alebo aviváže, je nutné zásobník vybrať a vyčistiť. Odporúčame čistiť zásobník na prací prostriedok raz za tri mesiace v závislosti od častosti používania práčky.

1. Stlačte miesto na kryte zásobníka, ktoré je označené šípkou na obrázku F1.
2. Zdvihnute zarážku nahor a vyberte kryt zásobníka. Umyte všetky drážky pod tečúcou vodou – pozrite obrázok F2. Pomocou mäkkej hubky odstráňte zvyšky

pracieho prostriedku. Potom utrite zásuvku suchou utierkou.

3. Vložte kryt zásobníka spodnou časťou napred a hornú časť pritlačte, až začujete cvaknutie.



**Varovanie:**

Nezapínajte práčku bez riadne vloženého zásobníka na prací prostriedok. Nepoužívajte hrubé ani žieravé prostriedky na čistenie zásobníka na prací prostriedok.

## Čistenie prívodu vody

Prívod vody čistíte pravidelne aspoň raz za polrok. Ak máte tvrdú vodu, odporúčame čistiť prívod vody častejšie. Odporúčame postaviť pod ventil prívodu vody vedro či handru v prípade unikajúcej vody.

1. Vypnite prívod vody. Odpojte prírodnú hadicu od prívodu vody – pozrite obrázok G1.
2. Pomocou kefy vyčistíte sitko – pozrite obrázok G2.
3. Odpojte prírodnú hadicu od práčky – pozrite obrázok G3. Pomocou klieští vyberte sitko z hadice a opláchnite ho pod tečúcou vodou.
4. Pomocou kefy vyčistíte sitko – pozrite obrázok G4.
5. Skontrolujte, či sú sitká čisté a nepoškodené. V prípade potreby ich vymeňte. Skontrolujte stav prírodnej hadice.
6. K prívodu vody naskrutkujte prírodnú hadicu.
7. Pomocou klieští vložte sitko späť do hadice a naskrutkujte hadicu na ventil prívodu vody v zadnej časti práčky.
8. Otvorte prívod vody a skontrolujte, či nikde voda neuniká.

**Dôležité: Pravidelne kontrolujte stav prírodnej hadice, či nie je poškodená. V prípade potreby ju vymeňte.**

## Čistenie vypúšťacieho čerpadla

Filter vypúšťacieho čerpadla je potrebné čistiť, ak zaznamenáte, že práčka zle odčerpáva vodu z bubna alebo vôbec neodčerpáva. V takom prípade nie je počutý zvuk vypúšťacieho čerpadla po plákaní.

Filter sa môže upchať uvoľnenými nečistotami, veľmi drobnými predmetmi, ktoré uviaznú v čerpadle a pod.



**Varovanie! Riziko oparenia!**

Voda, ktorá môže unikať z čerpadla, môže byť horúca. Je preto dôležité ju nechať vychladnúť, a preto nečistite vypúšťacie čerpadlo ihneď po dokončení pracieho cyklu, obzvlášť ak bola teplota vody vyššia než 40 °C.

1. Zavrite prívod vody, vypnite práčku a odpojte prírodný kábel od napájania.
2. Otvorte servisný kryt v dolnej časti práčky – pozrite obrázok H1.
3. Z práčky môže vytečť malé množstvo vody, preto odporúčame pod práčku umiestniť nádobu alebo handru, ktorou vodu utrite.
4. Vyskrutkujte filter v protismere hodinových ručičiek a vyberte ho z práčky – pozrite obrázok H2. Z vnútorného priestoru čerpadla vyberte cudzie predmety – pozrite obrázok H3; a utrite ho čistou mäkkou hubkou.
5. Z filtra odstráňte nečistoty, vlasy, chlpy a pod. a umyte filter pod čistou tečúcou vodou.
6. Čistý filter naskrutkujte späť do práčky – pozrite obrázok H4. Uistite sa, že je riadne dotiahnutý, aby nedošlo k úniku vody.

7. Nasadte servisný kryt.



## Uloženie

Pred uložením sa uistite, že sú spotrebič aj jeho príslušenstvo vychladnuté a čisté. Odpojte práčku od prívodu vody a odpojte vypúšťaciu hadicu. Aby nedošlo k zamrznutiu vody v hadiciach a vo vnútornom priestore práčky, nechajte ju v miestnosti pri izbovej teplote niekoľko dní vyschnúť.

Spotrebič a jeho príslušenstvo uložte na suché a dobre vetrané miesto mimo dosahu detí alebo domácich maznáčikov.

Na práčku ani do práčky neukladajte žiadne predmety.

## RIEŠENIE PROBLÉMOV

Problém	Príčina	Riešenie
Práčka sa nezapla.	Prívodný kábel nie je zapojený v zásuvke.	Zapojte prívodný kábel do zásuvky.
	Zásuvka nie je pod napätím, je spadnutý istič alebo vyhoretá poistka.	Skontrolujte napätie v zásuvke, spadnutý istič alebo poistky.
Prací program sa nespustil.	Dvierka nie sú správne zatvorené.	Zavrite správne dvierka.
	Nezvolili ste prací program.	Voličom programov zvolte prací program.
	Nestlačili ste tlačidlo  .	Stlačte tlačidlo  na spustenie pracieho programu.
	Prívod vody je zatvorený.	Otvorte prívod vody.
	Je nastavený odložený koniec.	Vyčkajte, až uplynie nastavený čas, alebo práčku vypnite a znovu vyberte prací program.
Dvierka sa nedajú otvoriť.	Zámka dvierok je aktívna.	Vyčkajte, až sa zámka uvoľní a na displeji zhasne symbol zámky  .
Z práčky uniká voda.	Prívodná hadica je uvoľnená.	Dotiahnite pripojenie prívodnej hadice.
	Tesnenie prívodnej hadice je opotrebované/úplne chýba.	Vymeňte tesnenie prívodnej hadice.
	Vypúšťacia hadica nie je správne namontovaná.	Namontujte vypúšťaciu hadicu správne.
V zásuvke na prací prostriedok je zvyšok pracieho prostriedku.	Prací prostriedok zvlhol alebo ste použili príliš mnoho pracieho prostriedku.	Vyčistite zásobník na prací prostriedok.

Problém	Príčina	Riešenie
Práčka vydáva nadmerný hluk.	Sú stále nainštalované transportné skrutky.	Odstráňte transportné skrutky pred prvým použitím práčky.
	Práčka je umiestnená na nerovnom povrchu.	Vyrovajte práčku.
Chybové hlásenie E30	Dvierka nie sú správne zatvorené.	Skontrolujte, či je oblasť okolo dvierok čistá a zavrite ich.
Chybové hlásenie E10	Problém s prívodom vody pri praní	Skontrolujte tlak prívodu vody, môže byť nízky.
		Narovnajte prívodnú hadicu.
		Skontrolujte filter prívodnej hadice a vyčistite ho podľa potreby.
Chybové hlásenie E21	Príliš dlhý čas odčerpávania vody	Skontrolujte, či nie je vypúšťacia hadica upchaná, zablokovaná alebo nadmerne prehnutá.
Chybové hlásenie E12	Pretečenie vody	Zapnite práčku znovu.
Iné chybové hlásenie EXX	Iná porucha	Vypnite a znovu zapnite práčku. Ak problém pretrváva, obráťte sa na autorizované servisné stredisko.

## Chybové hlásenia

Chybové hlásenie	Význam	Riešenie
E02	Bez prívodu vody	Skontrolujte, či: <ul style="list-style-type: none"> <li>• je prívod vody otvorený;</li> <li>• neprebíha odstávka vody;</li> <li>• nie sú prívodná hadica a filtre znečistené;</li> <li>• nie je prívodná hadica zmrznutá.</li> </ul> Obráťte sa na kvalifikovaného technika.
E03	Nezvyklé vypúšťanie vody	Vyčistite filter čerpadla. Skontrolujte, či nie je vypúšťacia hadica ohnutá, stočená alebo zablokovaná.
U4	Chyba zámky dvierok	Zavrite dvierka a stlačte tlačidlo ►   na spustenie programu. Ak problém pretrváva, obráťte sa autorizovaný servis.
EXX	Iné poruchy	Vypnite práčku a odpojte prívodný kábel od zásuvky. Obráťte sa na autorizovaný servis.



Ak problém nie je uvedený v tabuľke vyššie alebo sa problém nepodarilo vyriešiť, vypnite spotrebič, odpojte zástrčku prívodného kábla od sieťovej zásuvky a obráťte sa na autorizované servisné stredisko.

# Informačný list výrobku

DELEGOVANÉ NARIADENIE KOMISIE (EÚ) 2019/2014, pokiaľ ide o energetické označovanie práčok a práčok so sušičkou pre domácnosť

**Názov dodávateľa alebo jeho ochranná známka:** Siguro

**Adresa dodávateľa:** PL - SIGURO, Jankovcova 1522/53 17000 Praha Holešovice Česká republika

**Identifikačný kód modelu:** SGR-WM-T711W

## Všeobecné parametre výrobku:

Parameter	Hodnota	Parameter	Hodnota	
Menovitá kapacita <sup>(a)</sup> (kg)	7,0	Rozmery v cm	Výška	88
			Šírka	40
			Hĺbka	61
Koeficient energetickej účinnosti <sup>(a)</sup> (EEI <sub>w</sub> )	51,5	Trieda energetickej účinnosti <sup>(a)</sup>	A	
Koeficient účinnosti prania <sup>(a)</sup>	1,031	Účinnosť pláchania (g/kg) <sup>(a)</sup>	5,0	
Spotreba energie v kWh na cyklus vychádzajúca z programu „eco 40-60“ pri kombinácii plnej a čiastočnej náplne. Skutočná spotreba energie závisí od toho, ako sa spotrebič používa.	0,444	Spotreba vody v litroch na cyklus vychádzajúca z programu „eco 40-60“ pri kombinácii plnej a čiastočnej náplne. Skutočná spotreba vody bude závisieť od toho, ako sa spotrebič používa, a od tvrdosti vody.	45	
Maximálna teplota vo vnútri praných textílií <sup>(a)</sup> (°C)	Menovitá kapacita	Vážená zvyšková vlhkosť <sup>(a)</sup> (%)	53,9	
	Polovica			31
	Štvrtina			23
Rýchlosť odstredovania <sup>(a)</sup> (ot/min)	Menovitá kapacita	Trieda účinnosti odstredovania <sup>(a)</sup>	B	
	Polovica			1 200
	Štvrtina			1 200
Trvanie programu <sup>(a)</sup> (h:min)	Menovitá kapacita	Typ	Voľne stojaci	
	Polovica			2:42
	Štvrtina			2:42
Úroveň vydávaného hluku prenášaného vzduchom	78	Úroveň vydávaného hluku prenášaného vzduchom <sup>(a)</sup> (fáza odstredovania)	C	

vo fáze odstred'ovania <sup>(a)</sup> (dB(A) re 1 pW)			
Režim vypnutia (W) (ak je k dispozícii)	0,50	Režim pohotovosti (W) (ak je k dispozícii)	-
Odložený štart (W) (ak je k dispozícii)	4,00	Režim pohotovosti pri zapojení v sieti (W) (ak je k dispozícii)	neuvádza sa
<b>Minimálne trvanie záruky, ktorú ponúka dodávateľ: 36 mesiacov</b>			
<b>Tento výrobok bol navrhnutý tak, aby v pracovnom cykle uvoľňoval strieborné ióny</b>		<b>NIE</b>	
<b>Doplňujúce informácie:</b>			
Odkaz na webovú stránku dodávateľa, kde možno nájsť údaje podľa bodu 9 prílohy II k nariadeniu Komisie (EÚ) 2019/2023: <a href="http://www.siguro.cz">www.siguro.cz</a>			

(a) pre program „eco 40-60“.

**Köszönjük, hogy a SIGURO márka termékét választotta! Köszönjük, hogy megtisztelt bennünket a bizalmával! Örömmel mutatjuk be Önnek a készülékünket, a készülék funkcióit és a készülék használatát.**

Hiszünk abban, hogy tisztességes és felelős vállalat vagyunk, ezért csak olyan beszállítókkal dolgozunk együtt, akik megfelelnek a munkavállalók érdekeinek a védelmére, a munkavállalói visszaélések megelőzésére, továbbá a tisztességes munkakörülmények biztosítására vonatkozó szigorú kritériumainknak.

Amennyiben a készüléken olyan karbantartást vagy javítást kíván végrehajtani, amelyhez a készüléket meg kell bontani, akkor forduljon a márkaszervizhez a [siguro@alza.cz](mailto:siguro@alza.cz) e-mailen, vagy hívja fel a vevőszolgálatunkat. A kényelmesebb ügyintézés érdekében egybevontuk a kapcsolati helyeinket, így a fenti kapcsolatokat nem csak a javítások és karbantartások megrendeléséhez, hanem a reklamációk benyújtásához vagy a garancia utáni szervizeléshez is fel lehet használni.

## **BIZTONSÁGI INFORMÁCIÓK**

---



**A használatba vétel előtt figyelmesen olvassa el a jelen útmutatót, és azt későbbi felhasználásokhoz is őrizze meg.**

1. A készüléket 8 évnél idősebb gyerekek, idős, testi és szellemi fogyatékos személyek, illetve a készülék használatát nem ismerő és hasonló készülék üzemeltetéseinek a tapasztalataival nem rendelkező személyek csak a készülék használati utasítását ismerő és a készülék használatáért felelősséget vállaló személy felügyelete mellett használhatják.
2. A készülék nem játék, azzal gyerekek nem játszhatnak.
3. A készüléket gyerekek csak felnőtt személy felügyelete mellett tisztíthatják.
4. A 3 év alatti gyerekeket tartsa távol a készüléktől, felügyelet nélkül gyerekek nem tartózkodhatnak a készülék közelében.
5. Az áramütések megelőzése érdekében, a termék sérült hálózati vezetékét csak márkaszerviz, vagy villanyszerelő szakember cserélheti ki.
6. A készüléket háztartásokban, illetve a következő helyeken lehet használni:
  - konyhák, irodai és egyéb munkahelyi kiskonyhák,
  - mezőgazdasági üzemek;
  - szállodai és motelszobák, munkásszállások;
  - éjszakai szállások, teakonyhával;
  - közös mosóhelyiségek.
7. A készülék kizárólag csak zárt helyiségekben használható. A készüléket

ne használja kültéren, illetve olyan helyiségben, ahol a hőmérséklet fagypont alá csökkenhet (pl. garázsban).

8. A készülékkel ruhákat lehet mosni. A készüléket a rendeltetésétől eltérő célokra használni tilos. A készüléket kereskedelmi, ipari és laboratóriumi célokra nem lehet használni.
9. A mosógépben maximum 7 kg ruhát lehet mosni. A mosógépbe ne tegyen be ennél több ruhát. Tartsa be a jelen útmutatóban leírt utasításokat.
10. A készüléket csak a típuscímkén feltüntetett tápfeszültség értékeivel megegyező elektromos hálózathoz szabad csatlakoztatni.
11. A készülék hálózati csatlakozódugóját csak szabályszerűen leföldelt fali aljzathoz szabad csatlakoztatni. A mosógépet földelni kell. Javasoljuk, hogy a mosógépet önálló áramköri ághoz csatlakoztassa.
12. A hálózati csatlakozódugó típusa feleljen meg a fali aljzat típusának. Ha kétségei vannak, forduljon szakképzett villanszerelőhöz.
13. A készüléket hosszabbító vezetékhez, vagy a fali aljzatba dugott elosztóhoz csatlakoztatni tilos.
14. A mosógépet nedves és vizes kézzel/lábbal ne érintse meg.
15. A mosógépet, a hálózati vezetéket és a csatlakozódugót vízbe vagy más folyadékba meríteni tilos, ellenkező esetben áramütés érheti. Ne tegye ki a mosógépet, a hálózati vezetéket vagy a csatlakozódugót csöpögő vagy fröccsenő víznek.
16. A hálózati vezetéket a vezetéknél megfogva nem szabad a fali aljzattól kihúzni. A művelethez mindig a csatlakozódugót fogja meg.
17. A mosógépet sima és vízszintes, száraz és szilárd padlóra állítsa fel, közel a fali aljzathoz, illetve a víz be- és kivezetéshez, továbbá legalább 5 cm-re a faltól és más szilárd tárgytól.
18. A mosógépet ne telepítse egyenetlen vagy törékeny padlóra, szőnyegre vagy más alátételre, parkettára vagy fapadlóra.
19. Ne telepítse a mosógépet nedves vagy poros helyiségbe, illetve olyan helyre, ahol gyúlékony, illékony vagy robbanásveszélyes anyagokat tárolnak vagy használnak.
20. A mosógépet ne telepítse közvetlen napsütötte helyre, vagy hőforrások közelébe.
21. A mosószer fiók használat közben legyen betolva, ellenkező esetben a készülékből a víz kifolyhat. A mosószer fiókot a mosógép üzemelése közben ne húzza ki. A mosógépet a mosószer fiók nélkül ne üzemeltesse.
22. A mosógép ajtaját csak a zár kioldása után nyissa ki. Ne próbálja meg erőszakkal kinyitni az ajtót. A biztonsági zár meghibásodhat.
23. A szennyes ruha berakása előtt ellenőrizze le, hogy a dob tiszta és üres-e.
24. Használat közben a mosógép felmelegszik. Ez normális jelenség. Legyen óvatos, előzze meg az égési sérüléseket.
25. A mosás befejezése után az ajtót hagyja nyitva, hogy a készülék belső része meg tudjon száradni és ne szaporodjanak el a nemkívánatos mikroorganizmusok, továbbá ne legyen szagos a mosógép belseje.
26. A mosógépet tartsa tiszta állapotban. Tartsa be a jelen útmutatóban leírt utasításokat.
27. Javasoljuk, hogy a mosógépet két felnőtt személy mozgassa.

28. Ha a mosógép meghibásodott vagy valamely része megsérült, akkor a mosógépet ne használja, azt kapcsolja le és a hálózati vezetéket is húzza ki a fali aljzatból, majd forduljon a márkaszervizhez. Ne próbálja megjavítani a meghibásodott mosógépet. A készülékben nincsenek olyan alkatrészek, amelyeket a felhasználó is megjavíthat.
29. A mosógépet ne alakítsa át és ne használja más célokra. Áramütés érheti.

## A készülék részei

- 1 Hálózati vezeték
- 2 Működtető panel
- 3 Leeresztő tömlő
- 4 Mosógép ajtó
- 5 Mosó- és öblögető szer adagoló
- 6 Dob
- 7 Karbantartó fedél
- 8 Állítható magasságú lábak



## Működtető panel

- 9 Mosó program LED diódák
- 10 Programválasztó
- 11 Kijelző
- 12 Temp. gomb
- 13 Speed gomb
- 14 Funct. gomb
- 15 Delay gomb
- 16 SpaCare gomb
- 17 ▷|| gomb
- 18 ⓘ gomb

**Ábrázolás nélkül:** víztömlő (1 db), elvezető tömlő tartó (1 db), műanyag dugó (4 db), kulcs a szállítási csavarok kicsavarozásához (1 db)

## TELEPÍTÉS

A telepítés során tartsa be az útmutató előírásait. Javasoljuk, hogy a telepítést tapasztalt és képzett szakember hajtsa végre.

### Kicsomagolás

A mosógépet szilárd és vízszintes padlóra állítsa fel, majd óvatosan távolítsa el a csomagolóanyagokat, matricákat és reklámcímkeket. A csomagolóanyagot az előírásoknak megfelelő hulladékgyűjtőbe dobja ki.

Ellenőrizze le a mosógép sérülésmentességét.

Csavarozza ki a négy szállítási csavart és az alátéteket a készülék hátulján (A. ábra). A szállítási csavarok a mosógép dobot rögzítik a szállítás közben. Rögzítés nélkül a rugalmasan felfüggesztett dob megsérülhet.

A nyílásba dugja be a melléklet műanyag fedeleket.



### Figyelmeztetés!

A mosógépet becsavart szállítási csavarokkal és betétekkel használni tilos! Ez veszélyes helyzeteket teremthet, illetve a mosógép meghibásodását okozhatja.



### Megjegyzés:

A szállítási csavarokat és a betéteket őrizze meg arra az esetre, ha a mosógépet szállítani kell.

## Elhelyezés

A mosógépet sima és vízszintes, száraz és szilárd padlóra állítsa fel, közel a fal aljzatához, illetve a víz be- és kivezetéshez, továbbá legalább 5 cm-re a faltól és más szilárd tárgytól.

A mosógépet ne telepítse egyenetlen vagy törékeny padlóra, szőnyegre vagy más alátételre, parkettára vagy fapadlóra. Ellenkező esetben a mosógép túl hangosan üzemelhet, illetve a rezgések a padlóban sérülést okozhatnak.

A mosógépet ne telepítse nedves és poros környezetbe, szabadba vagy pl. garázsba, illetve olyan helyre, ahol a mosógépre víz cseppeghet vagy folyhat. Áramütés veszélye áll fenn.

A mosógépet ne telepítse olyan helyiségbe, ahol a hőmérséklet fagypont alá csökkenhet. A mosógépben és a tömlőben maradó víz megfagyása gépsérülést és meghibásodást okozhat.

A mosógépet ne telepítse közvetlen napsütötte helyre, vagy hőforrások közelébe. Javasoljuk, hogy a mosógépet két személy mozgassa.

## Vízszintbe állítás

A mosógépet vízszintes helyzetbe kell állítani. Ellenkező esetben a mosógép hangozabban üzemel illetve akár el is mozdulhat a helyéről.

A mosógépet az állítható magasságú lábakkal kell vízszintes helyzetbe állítani (B. ábra).

1. A kontraanyát kulccsal lazítsa meg.
2. Vízszintmérő segítségével, az állítható lábak süllyesztésével vagy emelésével állítsa be a mosógépet vízszintes (és függőleges) helyzetbe. A beállítás után a kontraanyát húzza meg a kulccsal.

## A vízbevezető tömlő bekötése

A tömlő bekötése előtt a sarokszelepen keresztül engedjen ki vizet a rendszerből (a mechanikus szennyeződések eltávolítása érdekében). Ellenőrizze le a víz tisztaságát (abban nem lehetnek látható mechanikus szennyeződések).

A bekötendő víz nyomása legyen 0,03 és 1,0 MPa között.

Zárja el a vízszelepet és csatlakoztassa a vízbevezető tömlőt a sarokszelephez. A bekötés után a szelepet nyissa meg.

1. A vízbevezető tömlő derékszögű csatlakozóját csatlakoztassa a mosógép bemeneti csomkjához (C1. ábra).
2. A tömlő másik végét, a 3/4"-os menettel ellátott csatlakozót csavarozza a sarokszelepre (C2. ábra).

A tömlő nem lehet megtörve vagy megcsavarodva.

### Figyelmeztetés!



Ha a mellékelt vízbevezető tömlő rövid, akkor vásároljon hosszabb mosógép tömlőt (azonos csatlakozó méretekkel). A mellékelt tömlőt meghosszabbítani vagy átalakítani, illetve adapteren stb. keresztül csatlakoztatni nem szabad.





### Megjegyzés:

Rendszeresen ellenőrizze le a vízbevezető tömlő állapotát és a csatlakozások meghúzását (előzze meg a vízszivárgást).

## A szennyvíz elvezető tömlő bekötése

A szennyvíz elvezető tömlőt a padlótól mérve minimum 60 cm, maximum 100 cm magasságba kell bekötni (a hatékony és folyamatos vízvezetés biztosítása érdekében).

A szennyvíz elvezető tömlő nem lehet megtörve és megcsavarodva.

A szennyvíz elvezető tömlő végét szifonhoz lehet csatlakoztatni, vagy a fürdőkádba (esetleg mosdóba) szabadon kifolyó módon is rögzíteni lehet.

### A szennyvíz elvezető tömlő bekötése (lásd a D1. ábrát).

Amennyiben a szennyvíz elvezető tömlőt szennyvíz elvezető csőhöz csatlakoztatja, akkor a tömlő hosszúsága nem haladhatja meg a 2,5 métert.

### A mosdó szifonhoz való csatlakoztatást lásd a D2. ábrán.

A szifon tömlőcsatlakozójából a dugót húzza ki. A tömlőt tömlőbilinccsel rögzítse a szifonhoz.

### A szennyvíz elvezető tömlő elhelyezése mosdóban vagy kádban (lásd a D3. és D4. ábrákat).

Ennél az elvezetésnél különösen ügyelni kell arra, hogy a tömlő szabad végéből kiáramló víz ereje a tömlőt ellenkező irányba mozdítja el, ezért a tömlőt valamilyen módon rögzíteni kell (nehogy kirepüljön a mosdóból vagy kádból). Használja a mosógéphez mellékelt U-tartót (lásd a D3. és D4. ábrákat).



### Figyelmeztetés!

A szennyvíz elvezető tömlő szabad végét nem szabad víz alá dugni, mert a tömlőn keresztül a víz visszaszívódhat a mosógépbe.



### Figyelmeztetés!

Ha a mellékelt szennyvíz elvezető tömlő rövid, akkor vásároljon hosszabb tömlőt (azonos csatlakozó méretekkel). A mellékelt tömlőt meghosszabbítani vagy átalakítani, illetve adapteren stb. keresztül csatlakoztatni nem szabad. Ha a szennyvíz elvezető tömlő túl hosszú, azt ne próbálja meg benyomni a mosógépbe.



### Megjegyzés:

Rendszeresen ellenőrizze le a szennyvíz elvezető tömlő állapotát és a csatlakozásokat.

## Elektromos bekötés

- A mosógépet csak földelt konnektorhoz szabad csatlakoztatni. A mosógépet földelni kell. Javasoljuk, hogy a mosógépet önálló áramkörtárhoz csatlakoztassa.

- A mosógép tápfeszültsége 220-240 V, 50 Hz. A mosógép hálózati vezetékén található csatlakozódugó földelt kivételű. A csatlakozódugót csak szabályszerűen leföldelt és 10 A-es kismegszakítóval védett hálózati árhoz szabad csatlakoztatni.

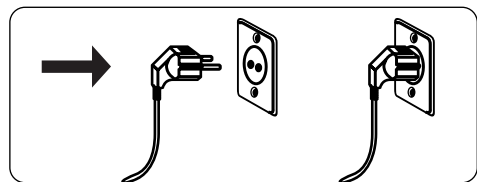

- A készüléket csak a típuscímkén feltüntetett tápfeszültség értékeivel megegyező elektromos hálózathoz szabad csatlakoztatni.
- A hálózati csatlakozódugó típusa feleljen meg a fali aljzat típusának. Ha kétségei vannak, forduljon szakképzett villanyszerelőhöz.
- A készüléket hosszabbító vezetékhez, vagy a fali aljzatba dugott elosztóhoz csatlakoztatni tilos.
- Nem vállalunk felelősséget az olyan balesetekért, amelyeket nem földelt hálózati aljzathoz való csatlakoztatás okozott.



### Megjegyzés:

a fentieknél alacsonyabb feszültségen történő üzemeltetés a mosógép élettartamának a lerövidülését és a mosógép kisebb teljesítményét okozza.

## ELŐKÉSZÜLETEK A MOSÁSHOZ

### Ruhák szétválogatása

A szennyes ruhák megfelelő szétválogatása kulcsfontosságú lépés a minőségi és hatékony mosáshoz, a ruhák élettartamának a meghosszabbításához, a gyűrődések és bolyhosodások, valamint a színváltozások megelőzéséhez.

A ruhákat anyag, szín és ajánlott mosási hőmérséklet szerint kell szétválogatni. Ehhez a fontosabb adatokat az egyes ruhadarabok címkéin találja meg, ezek tartalmazzák az anyag összetételére, valamint az ajánlott mosási és tisztítási módra vonatkozó információkat.

























Válogassa külön a fehér és színes ruhákat, illetve anyagaik és finomságaik szerint is osztályozza a szennyesruhákat.

A szétválogatott ruhákból képezzen mosási adagokat. A mosógép dobjába csak az adott mosási programnak megfelelő mennyiségű ruhát tegyen be. Ellenkező esetben a ruha mosási minősége nem lesz megfelelő, illetve a kimosott ruha gyűröttebb lesz.

A mosási adagokat javasoljuk a ruhák szennyezettségétől függően is szétválogatni. Ne mosson együtt erősen és csak enyhén szennyezett ruhákat.

### A ruhacímkén található mosási és tisztítási jelek

<b>Ruha típusa</b>						
	Mosógépben mosható normál pamut és len ruha	Kímélő programmal mosható ruha	Mosógépben mosható finom ruha	Kézi mosással mosható ruha	Mosógépben nem mosható ruha	Nem centrifugálható ruha
<b>Mosóvíz hőmérséklet</b>						
	30 °C-os vízhőmérséklet	40 °C-os vízhőmérséklet	50 °C-os vízhőmérséklet	60 °C-os vízhőmérséklet	70 °C-os vízhőmérséklet	95 °C-os vízhőmérséklet

<b>Fehérités</b>	 Normál fehéritőszer	 Klórmentes fehéritőszer	 Klóros fehéritőszer	 Nem fehérithető	
<b>Szárítás dobos szárítógépben</b>	 Normál pamut, tartós ruha	 Gyűrődésmentes ruha	 Finom és speciális ruha	 Dobos szárítógépben nem szárítható	
<b>Szárítási hőmérséklet</b>	 Magas hőmérséklet.	 Közepes hőmérséklet	 Alacsony hőmérséklet	 Hideg szárítás	
<b>Szárítás típusa</b>	 Felakasztva szárítani	 Lecsepegetni	 Fektetve szárítani	 Árnyékban szárítani	
<b>Vasalás</b>	 Magas hőmérséklettel	 Közepes hőmérséklettel	 Alacsony hőmérséklettel	 Nem vasalható	
<b>Vegyztisztítás</b>	 Normál vegyztisztítás	 Speciális vegyztisztítás	 Speciális vegyztisztítás	 Vegyztisztítás tilos	

## A ruha mosógépre rakása előtt

Ellenőrizze le a ruha zsebeit, azokból mindent szedjen ki. A pénzérmék, hajcsipeszek, szegek, kulcsok, papírzsebkendők stb. a mosógépben meghibásodásokat okozhatnak. A cipzárat húzza fel, a zsinórokat kösse össze, a nadrágokon a gombokat gombolja be stb.

Egy mosási adagba tegyen nagy és kis ruhadarabokat. Előbb a nagyobb, majd a kisebb ruhadarabokat tegye be.

Ellenőrizze le a dobot és a gumitömítéseket, azokban nem lehetnek idegen anyagok. A kisebb és finom ruhadarabokat tegye mosózsákba vagy párnahuzatba, így nem sérülnek meg a mosás közben.



### Figyelmeztetés!

Az adott programhoz előírt maximális mennyiséget ne lépje túl.

## Mosó- és öblögető szer fiók

A mosás minősége függ a mosószerek megfelelő adagolásától is. Nagyobb mennyiségű mosószer adagolásával nem lesz jobb a mosás minősége, a mosószer lerakódik a mosógép belső részeiben, illetve a túl sok mosószer felesleges módon túlterheli a környezetünket is.

Az adagolást a mosószer gyártójának az utasításai alapján hajtsa végre.

A mosószert a ruha típusa és színe, a szennyezettség mértéke és a mosási hőmérséklet figyelembe vételével válassza ki.

A mosógépbe ne adagoljon kézi mosószert. A kézi mosószerekben több a habképző anyag, a túl sok hab negatív hatással van a mosógép működésére.

Nyissa fel a mosógép ajtaját és a mosószer rekeszekbe öntsön mosószert és öblögetőt (E. ábra):

**| rekesz:** előmosás rekesz

**|| rekesz:** főmosás rekesz

**☼ rekesz:** öblögető, fehérítő rekesz



### Figyelmeztetés!

Ne töltsön be a maximum jelnél több mosószert vagy öblögetőt.



### Megjegyzés:

Az I. rekeszbe csak akkor töltsön mosószert, ha előmosást is be fog állítani.

## HASZNÁLAT

### Első mosás

A mosógép telepítése és bekötése után a mosógépet ruha nélkül indítsa el és futtassa végig a **Pamut** programot 60°C-os vízzel. A mosóprogram futása közben ellenőrizze le a tömlőcsatlakozásokat és a víz elvezetését.

### A mosógép használata

1. Nyissa ki a mosógép és a dob ajtaját. A szennyes ruhákat rakja a dobba. A ruhákat egyenként és lazán rakja a dobba. Az adott programnál megadott maximális mennyiséget ne lépje túl (lásd a mosási programtáblázatban). Zárja be a dob ajtaját.
2. A mosószer adagolóba töltsön mosószert és öblögetőt, lásd a **Mosó- és öblögető szer fiók** fejezetben.
3. Hajtsa le és csukja be a mosógép ajtaját.
4. A ① gombbal kapcsolja be a mosógépet.
5. A programválasztó gombbal állítsa be a használni kívánt programot.
6. Szükség szerint állítson be további (kiegészítő) mosási paramétereket (lásd lejjebb).
7. A mosás indításához nyomja meg a ▷|| gombot. Az ajtózár bekapcsol, a kijelzőn bekapcsol a ☼ jel, valamint látható lesz a mosás teljes időtartama.
8. Ha a működő mosógépen szeretné kinyitni az ajtót, akkor nyomja meg hosszan a ▷|| gombot. Amikor a kijelzőn elalszik a ☼ jel, az ajtó kinyitható. A mosás folytatásához ismét nyomja meg a ▷|| gombot.
9. A mosás befejezése után a kijelzőn megjelenik az **End** felirat.
10. Amikor a kijelzőn kikapcsol a zárt lakat jel, akkor már az ajtó is kinyitható.
11. Nyissa ki a mosógép és a dob ajtaját és vegye ki a ruhákat.
12. A futó mosóprogram törléséhez nyomja meg a ① gombot. A mosási program leáll

a mosógép kikapcsol.







13. A ruhát vegye ki a dobból, az ajtót hagyja nyitva (a belső rész kiszáradásához és a kellemetlen szagok kialakulásának a megelőzéséhez).









### Megjegyzés:

Áramkimaradás esetén a készülék lekapcsol, majd az áramellátás helyreállítása után a mosógép attól a programponttól folytatja a mosást, ahol a készülék lekapcsolt.

## Programtáblázat

Mosóprogram	Víz-hőmérséklet °C (max)	Max. töltet (kg)	Leírás	Mosó- és öblögető szer			A program hossza
				Mosószer		Öblögető	
				Előmosás	Főmosás		
 Saját program	40	7		<input type="radio"/>	<input checked="" type="radio"/>	<input type="radio"/>	
 Pamut	40	7	Erősen és normál módon szennyezett pamut ruha	<input type="radio"/>	<input checked="" type="radio"/>	<input type="radio"/>	2:40
 Műszál	40	3,5	Színes ruhák, szintetikus anyagok, könnyen kezelhető anyagok.	<input type="radio"/>	<input checked="" type="radio"/>	<input type="radio"/>	2:20
 Mix	40	7	Pamut/műszál ruha	<input type="radio"/>	<input checked="" type="radio"/>	<input type="radio"/>	1:20
 Ágynemű	40	7	Ágyneműk, lepedők, függönyök stb.	<input type="radio"/>	<input checked="" type="radio"/>	<input type="radio"/>	1:48
 Antiallergiás mosás (gyerekruhák)	60	7	Gyerekruhák	<input type="radio"/>	<input checked="" type="radio"/>	<input type="radio"/>	2:01
<b>20°C</b> 20 °C-os mosóprogram	20	3,5	Speciális mosás alacsony vízhőmérséklettel és kevesebb energia felhasználásával	--	<input checked="" type="radio"/>	<input type="radio"/>	1:01
 Gyors 15'	Hideg	2	Enyhén szennyes ruha mosása rövid idő alatt, időt és energiát takarít meg.	--	<input checked="" type="radio"/>	<input type="radio"/>	0:15

Mosóprogram	Víz-hő-mér-sék-let °C (max)	Max. töltet (kg)	Leírás	Mosó- és öblögető szer			A program hossza
				Mosószer		Öb-lö-gető	
				Elő-mo-sás	Fő-mo-sás		
 Intenzív	40	7	Szennyezett ruhák mosása, a programciklus hosszabb (a hatékonyabb mosás érdekében)	--	●	○	3:48
 <b>40-60</b> ÖKO 40-60	--	7	Hosszabb mosóprogram, de kevesebb energiát és vizet használ el a mosógép	--	●	○	3:28
 Gyapjú	40	2	Kézi mosással vagy kímélő mosással mosható gyapjú ruha	--	●	○	1:07
 Öblítés és centrifugálás	--	7	Extra öblítés és centrifugálás, tartós ruhákhoz	--	--	○	0:20
 Centrifugálás	--	7	Centrifugálás és víz kiszivattyúzása, tartós ruhákhoz. Ha centrifugálást nem állít be, akkor a mosógép csak kiszivattyúzza a vizet.	--	--	--	0:12
 A dob tisztítása	90	--	Speciális program a dob és a mosógép belső részének a tisztításához	--	--	--	1:18

● = kötelező; ○ = választható



### Megjegyzés:











Ezt a mosóciklust a gyapjú ruhák mosásához jóváhagyta a The Woolmark Company cég is, amennyiben az adott ruhát a címkén található előírások és a mosógép gyártójának az útmutatója szerint mossák ki.



### Megjegyzés:

A kísérő dokumentáció tartalmazza a mosóprogramok (működtető panel) különböző nyelvű címkéit is. Ezt a címkét az eredeti feliratra lehet felragasztani.

## Kiegészítő funkciók táblázata

Mosóprogram	Alapértelmezett centrifuga fordulatszám	Késleltetett befejezés	Kiegészítő öblítés	Előmosás	Gőz funkció
 Saját program	800	Igen	Igen	Igen	Igen
 Pamut	800	Igen	Igen	Igen	Igen
 Műszál	800	Igen	Igen	Igen	--
 Mix	800	Igen	Igen	Igen	Igen
 Ágynemű	1000	Igen	Igen	Igen	Igen
 Antiallergiás mosás (gyerekruhák)	1000	Igen	Igen	Igen	Igen
<b>20°C</b> 20 °C-os mosóprogram	1000	Igen	Igen	--	--
 Gyors 15'	800	Igen	--	--	--
 Intenzív	800	Igen	--	--	--
 ÖKO 40-60	1200	Igen	--	--	--
 Gyapjú	600	Igen	Igen	--	--
 Öblítés és centrifugálás	1000	Igen	Igen	--	--

Mosóprogram	Alapértelmezett centrifuga fordulatszám	Késleltetett befejezés	Kiegészítő öblítés	Előmosás	Gőz funkció
 Centrifugálás	1000	Igen	--	--	--
 A dob tisztítása	--	Igen	--	--	--

## Hőmérséklet beállítása

A programválasztó gombbal állítsa be a kívánt mosási programot. A **Temp** gomb nyomogatásával állítsa be a kívánt mosási hőmérsékletet. A hőmérséklet a maximális értéktől lefelé csökkenve állítható be a gombnyomásokkal.

## A centrifugálási fordulatszám beállítása

A programválasztó gombbal állítsa be a kívánt mosási programot. A **Speed** gomb nyomogatásával állítsa be a kívánt centrifugálási fordulatszámot. A fordulatszám a maximális értéktől lefelé csökkenve állítható be a gombnyomásokkal. Ha egyik fordulatszám érték sem világít („0”), akkor a mosógép nem fog centrifugálni, csak kiszivattyúzza a vizet a készülékből. A ruha vizes marad. A következő gombnyomás után ismét az adott programhoz kapcsolódó maximális fordulatszám kapcsol be.

## Előmosás

Az előmosás program a főmosás előtt hajt végre egy rövidebb mosást. Ezt a funkciót olyan szennyes ruhák mosásához ajánljuk, amelyeket intenzívebben szeretne mosni. A mosás időtartama meghatározott idővel hosszabb lesz.

A **Funct.** gombbal válassza ki az előmosás funkciót. A kijelzőn megjelenik a  jel. A mosószer adagoló I. rekeszébe is adagoljon mosószert.

Az előmosást csak bizonyos programoknál lehet beállítani lásd a **Kiegészítő funkciók táblázatát**.

## Kiegészítő öblítés

A készülék eggyel többször öblíti ki a ruhát. A kiegészítő öblítést olyan ruháknál javasoljuk használni, amelyeknél fontos, hogy ne maradjon mosószer a ruhában. A mosás időtartama meghatározott idővel hosszabb lesz.

A **Funct.** gombbal válassza ki a kiegészítő öblítés funkciót. A kijelzőn megjelenik a  jel.

A kiegészítő öblítést csak bizonyos programoknál lehet beállítani lásd a **Kiegészítő funkciók táblázatát**.

## Gyerekszár

A gyerekszár funkcióval a működtető panelen minden gombot zárolni lehet (a gombok megnyomásával nem lehet megváltoztatni a beállításokat).

A program elindítása után nyomja meg hosszan és együtt a **Funct.** és a **Delay** gombokat. Sípszó hallatszik, majd a kijelzőn bekapcsol a  jel. A kijelzőn a „CL” felirat és a mosóprogramból még hátramaradt idő látható. Bármelyik gomb megnyomása után a kijelzőn a „CL” felirat villogni kezd.

A mosóprogram befejezése után a kijelzőn felváltva a „CL” és az „End” felirat látható. A ruhák kiszedése előtt javasoljuk a gyerekszár kikapcsolását.



A gyerekszár kikapcsolásához hosszan és együtt nyomja meg a **Funct.** és a **Delay** gombokat, a  jel a kijelzőn kikapcsol.



### Megjegyzés:

Ha aktív a gyerekszár, akkor a  gomb kivételével, a többi gomb megnyomására nem reagál a készülék.

## Gőz funkció

A **SpaCare** gomb megnyomásával a mosási programot gőz funkcióval egészítheti ki. A kijelzőn megjelenik a  jel.

A gőz adagolásával a ruha kevésbé lesz gyűrött, illetve a ruha nedvességtartalma ideális lesz a vasaláshoz. A gőz adagolásával a ruha kellemetlen szaga is megszüntethető.

A gőz funkciót csak bizonyos programoknál lehet beállítani lásd a **Kiegészítő funkciók táblázatát**.

## Késleltetett befejezés

1. A programválasztó gombbal állítsa be a kívánt mosási programot, és állítson be kiegészítő funkciókat.
2. Nyomja meg a **Delay** gombot. A gomb nyomogatásával állítsa be a mosás befejezésének az idejét, 0 óra és 24 óra között (1 órás lépésekkel).
3. A kijelzőn bekapcsol a  jel, és látható lesz a késleltetett indítás ideje. Ez az időtartam tartalmazza a szüneteltetés és a mosás idejét is, a kijelzőn látható idő múlva fejeződik be a mosás.

Ha a mosás megkezdése előtt törölni szeretné a késleltetett indítás funkciót, akkor a **Delay** gombot addig nyomogassa, amíg meg nem jelenik a „OH” felirat.

Ha a mosógép indítása után szeretné törölni a megkezdett mosást, akkor a  gombbal kapcsolja le a mosógépet és állítson be másik programot.



### Megjegyzés:

Ha a késleltetett indítás bekapcsolása előtt áramkimaradás következett be, akkor az áramellátás helyreállítása után a készülék folytatja a megkezdett visszaszámlálást.

## Saját program

A leggyakrabban használt mosóprogramot elmentheti a készülék memóriájába.

Válasszon programot és állítson be kiegészítő funkciókat. Nyomja be 3 másodpercig a **Temp.** gombot, a készülék elmenti a programot a memóriába. A mosógépet csak ezt követően indítsa el.

Ha a mosógépet a **Temp.** gomb hosszú megnyomása előtt indítja el, akkor a készülék nem menti el a programot.

A „saját program” alapértelmezett beállítása „Pamut”.

## Hangjelzések

A hangjelzések kikapcsolásához előbb állítson be mosási programot, majd nyomja be 3 másodpercig a **Speed** gombot. A hangjelzések kikapcsolnak.

A hangjelzések ismételt bekapcsolásához a Speed gombot 3 másodpercig tartsa benyomva.

## Használat számláló

1. A hálózati csatlakozódugót húzza ki 10 másodpercig a fali aljzatból, majd ismét csatlakoztassa.

2. Kapcsolja be a mosógépet, és 10 másodpercen belül, 5 másodpercig egyidejűleg nyomja be a **Temp.** és a **SpaCare** gombot, amíg a kijelzőn meg nem jelenik a használatok száma. Ez egy informatív mutató.
3. A mosógép normál használatához ismétlje meg az 1. lépést.

## TISZTÍTÁS ÉS KARBANTARTÁS

A tisztítás vagy karbantartás megkezdése előtt a készüléket kapcsolja le, és hálózati csatlakozódugót is húzza ki a fali aljzataból.

A karbantartások végrehajtásával meghosszabbíthatja a mosógép élettartamát.



### Figyelmeztetés!

A készüléket, a hálózati vezetéket, vagy a csatlakozódugót vízbe vagy más folyadékba mártani tilos. A mosógépet nagynyomású mosóval vagy gőzképző készülékkel tisztítani tilos.

A tisztításhoz ne használjon karcoló szemcséket tartalmazó tisztítószerket, drótszivacsot vagy fém eszközöket, illetve agresszív anyagokat (pl. benzint) tartalmazó készítményeket. Ezek a készülék és tartozékai felületén maradandó sérüléseket okozhatnak.

### A mosógép külső felületének és a működtető panelnek a tisztítása

A mosógép külső felületét és a működtető panelt mosogatószeres vízbe mártott puha ruhával törölje meg. Majd törölje szárazra.

A készülékre cseppent mosószert és öblítőt azonnal távolítsa el.

### A dob tisztítása

A dobba esett fém tárgyak a dob felületén rozsdás foltokat képezhetnek. A dobot klórmentes tisztítószerrel tisztítsa meg. A dobot ne tisztítsa karcoló anyagokkal és eszközökkel (pl. drótszivaccsal)

### Az ajtó és a tömítés tisztítása

Az ajtót és a tömítést mosogatószeres vízbe mártott puha ruhával törölje meg. Majd törölje szárazra.

A tisztítás befejezése után az ajtót hagyja nyitva, hogy a készülék belső része meg tudjon száradni és ne szaporodjanak el a nemkívánatos mikroorganizmusok, továbbá ne legyen szagos a mosógép belső része.

### A dob és a mosógép belső részének a tisztítása

A lerakódott szennyeződések, a vízkő, a kellemetlen szag stb. eltávolításához a mosógép belső részét időnként speciális, mosógépek tisztításához kifejlesztett tisztítószerrel kell megtisztítani.

A speciális készítményt a gyártó utasításai szerint használja. A tisztítás közben a dobban nem lehet ruha.



### Figyelmeztetés!

A dobtisztító készítménnyel ruhát mosni tilos. Olyan anyagokat tartalmaz, amelyek a ruhákat tönkreteszik.

### A mosószert fiókba lerakódott mosószert és öblítőt időnként el kell távolítani. A mosó-

A mosószert fiókba lerakódott mosószert és öblítőt időnként el kell távolítani. A mosó-

gép használat gyakoriságától függően javasoljuk, hogy a mosószer adagolót három havonta tisztítsa meg.

1. Az F1. ábrán nyíllal megjelölt helyen nyomja meg a mosószer adagolót.
2. A rezeszt emelje meg és a mosószer adagolót vegye ki. Mindegyik rekeszt alaposan öblítse ki folyó vízzel (F2. ábra). A lerakódott mosószert szivaccsal távolítsa el. Majd törölje szárazra.
3. A mosószer adagolót alul akassza be, majd felül kattintsa be a helyére.



### Figyelmeztetés!

A mosógépet a mosószer fiók nélkül ne üzemeltesse. A mosószer adagolót maró és savas anyagokkal tisztítani tilos.

## A víztömlő tisztítása

A víztömlő csatlakozásait félévente legalább egyszer tisztítsa meg. Ha Önöknél a víz túl kemény, akkor gyakrabban hajtson végre tisztítást. A szelep alá tegyen be egy vödört vagy ruhát, mert a tömlőből víz folyhat ki.

1. Zárja el a vízszelepet. Szerelje le a víztömlőt a szelepről (G1. ábra).
2. Finom kefével tisztítsa meg a szitát (G2. ábra).
3. Szerelje le a víztömlőt a mosógépről (G3. ábra). Fogóval húzza ki a szitát a tömlőből, és folyó víz alatt mossa el.
4. Finom kefével tisztítsa meg a szitát (G4. ábra).
5. Ellenőrizze le a sziták sérülésmentességét. Szükség esetén cserélje ki. Ellenőrizze le a tömlő állapotát.
6. A tömlőt csatlakoztassa a szelephez.
7. Fogóval tegye vissza a szitát a tömlőbe, és a tömlőt csatlakoztassa a mosógéphez is.
8. Nyissa meg a szelepet, és ellenőrizze le, hogy nincs-e vízszivárgás a csatlakozóknál.

**Fontos! Rendszeresen ellenőrizze le a víztömlő állapotát. Szükség esetén cserélje ki.**

## A leeresztő szivattyú tisztítása

Ha azt észleli, hogy a mosógépből lassabban (vagy egyáltalán nem) távozik el a víz, akkor a leeresztő szivattyút kell megtisztítani. Ilyen esetben nem hallani a szivattyú hangját (pl. öblítéskor).

A szivattyú szűrője felfogja a szennyeződésekkel és az apróbb tárgyakat, amelyek dugulást okoznak.



### Figyelmeztetés! Égési sérülés veszélye!

A szivattyúból kifolyó víz forró is lehet. Várja meg a készülék lehűlését, különösen akkor, ha a mosóvíz 40°C-nál magasabb értékre volt beállítva.

1. Ilyen esetben a készüléket kapcsolja le és a hálózati vezetékét is húzza ki a fali aljzatból.
2. Nyissa ki a karbantartó fedelet a mosógép jobb oldalán alul (H1. ábra).
3. A menetes dugó kicsavarozása után még kis mennyiségű víz folyhat ki a mosógépből, ezért az edényt még ne vegye el, vagy tegyen a fedél alá egy ruhát.
4. A menetes dugót az óramutató járásával ellenkező irányba elforgatva csavarozza ki (H2. ábra). A szivattyú belső teréből távolítsa el az idegen anyagokat és tárgyakat (H3. ábra), majd puha szivaccsal törölje ki.

- A menetes dugóban található szűrőből távolítsa el a lerakódásokat (pl. hajat, ruha szálakat stb.), majd folyó víz alatt mossa el.
- A tiszta szűrőt szerelje vissza a mosógépbe (H4. ábra). Győződjön meg a menetes dugó meghúzásáról és a megfelelő tömítésről.
- Szerelje vissza a fedelet.



## Tárolás

A tárolás előtt győződjön meg arról, hogy a készülék és tartozékai tiszták és szárazok-e. A mosógépet válassza le a vízvezeték hálózatról, szerelje le a víztömlőt. A mosógépet és a tömlőt néhány napig hagyja száradni.

A készüléket és tartozékait száraz és jól szellőző, gyerekektől és háziállatoktól elzárt helyen tárolja.

A mosógépre és a mosógépbe ne tegyen idegen tárgyakat.

## PROBLÉMAMEGOLDÁS

Probléma	Ok	Megoldás
A mosógép nem kapcsolt be.	A hálózati csatlakozódugó nincs a fali aljzatba dugva.	Dugja a csatlakozódugót a fali aljzatba.
	A kismegszakító vagy az áram-védőkapcsoló lekapcsolt.	Ellenőrizze le a kismegszakítót vagy az áram-védőkapcsolót.
A mosási program nem indult el.	Rosszul van bezárva az ajtó.	Az ajtót szabályszerűen zárja be.
	Nem állított be programot.	A programválasztó gombbal állítson be mosási programot.
	Nem nyomta meg a  gombot.	A mosási program indításhoz nyomja meg a  gombot.
	A vízszelep el van zárva.	Nyissa meg a vízszelepet.
	Késleltetett indítás van beállítva.	Várja meg a késleltetett indítási idő elteltét, vagy kapcsolja le a mosógépet és állítson be mosási programot.
Az ajtót nem lehet kinyitni.	Az ajtóblokkolás még aktív.	Várja meg az ajtóblokkolás kikapcsolását, amit a  jel kikapcsolása is jelez.
A mosógépből víz szivárog ki.	A víztömlő lelazult.	A víztömlő csatlakozásait húzza meg.
	A víztömlő csatlakozásai-ban a tömítés megsérült (vagy hiányzik).	Cserélje ki a tömítést.
	A leeresztő tömlő nincs megfelelő módon elhelyezve.	A leeresztő tömlőt az útmutatóban leírtak szerint helyezze el.

Probléma	Ok	Megoldás
A mosószer adagolóban víz van.	A mosószer benedvesedve benn maradt a rekeszben, vagy túl sok mosószert adagolt.	A mosószer adagolót tisztítsa meg.
A mosógép túl hangos.	A szállító (dobrógztító) csavarokat nem távolította el.	A mosógép első használatba vétele előtt a szállító (dobrógztító) csavarokat ki kell szerelni.
	A mosógép nincs vízszintes helyzetbe állítva.	A mosógépet állítsa vízszintes helyzetbe.
E30 hibaüzenet.	Rosszul van bezárva az ajtó.	Ellenőrizze le az ajtótmítetés tisztaságát, zárja le az ajtót.
E10 hibaüzenet.	Vízellátási probléma.	Ellenőrizze le a víz nyomását (lehet, hogy túl alacsony).
		A tömlőt ellenőrizze le és egyenesítse ki.
		Ellenőrizze le a tömlőkben található szűrőszitákat, szükség szerint tisztítsa meg.
E21 hibaüzenet.	Túl hosszú ideig szivattyúzza ki a vizet a mosógép.	A szennyvíz elvezető tömlő eltömődött vagy meg van törve.
E12 hibaüzenet.	Víz túltöltés.	Kapcsolja be ismételten a mosógépet.
EXX más hibaüzenet	Egyéb hiba.	Kapcsolja le, majd kapcsolja be a készüléket. Amennyiben a probléma nem szűnt meg, akkor forduljon a márkaszervizhez.

## Hibaüzenetek

Hibaüzenet	Jelentés	Megoldás
E02	Nincs víz.	Ellenőrizze le, hogy a: <ul style="list-style-type: none"> <li>• szelep nyitva van-e,</li> <li>• nincs-e ideiglenes leállítás a vízműnél,</li> <li>• nincs-e eltömődve a tömlő és a szűrőszita,</li> <li>• nem fagyott-e meg a víz a tömlőben.</li> </ul> Forduljon vízvezeték szerelő szakemberhez.

Hibaüze- net	Jelentés	Megoldás
E03	Probléma a víz ürítése közben	Tisztítsa meg a szűrőt a szivattyúnál.
		Ellenőrizze le a leeresztő tömlőt, azon nem lehet törés vagy blokkolás.
U4	Ajtózárás probléma	Csukja be az ajtót és nyomja meg a  gombot a mosási program indításához. Amennyiben a hiba nem szűnik meg, akkor forduljon a márkaszervizhez.
EXX	Más hiba	Kapcsolja le a mosógépet és a hálózati vezetékét is húzza ki a fali aljzatból. Forduljon a márkaszervizhez.

Ha a problémát a táblázatban leírtak szerint nem tudta megszüntetni, akkor a készüléket kapcsolja le és húzza ki a hálózati vezetékét a fali aljzatból, majd forduljon a vevőszolgálatunkhoz vagy a márkaszervizhez.

# Termékinformációs adatlap

A BIZOTTSÁG (EU) 2019/2014 FELHATALMAZÁSON ALAPULÓ RENDELETE a háztartási mosógépek és a háztartási mosó-szárítógépek energiahatékonysági címkézéséről

**A szállító neve vagy védjegye:** Siguro

**A szállító címe:** PL - SIGURO, Jankovcova 1522/53 17000 Praha Holešovice Česká republika

**Modellazonosító:** SGR-WM-T711W

## Általános termékparaméterek:

Paraméter	Érték	Paraméter	Érték	
Névleges kapacitás <sup>(a)</sup> (kg)	7,0	Méretek cm-ben	Magasság	88
			Szélesség	40
			Mélység	61
Energiahatékonysági mutató <sup>(a)</sup> (EEl <sub>w</sub> )	51,5	Energiahatékonysági osztály <sup>(a)</sup>	A	
Mosáshatékonysági mutató <sup>(a)</sup>	1,031	Öblítési hatékonyság (g/kg) <sup>(a)</sup>	5,0	
Energiafogyasztás, kWh/ciklus, az eco 40-60 program alapján, teljes és részleges töltet kombinálása mellett. A tényleges energiafogyasztás a készülék használatának módjától függ.	0,444	Vízfogyasztás, liter/ciklus, az eco 40-60 program alapján, teljes és részleges töltet kombinálása mellett. A tényleges vízfogyasztás a készülék használatának módjától és a víz keménységétől függ.	45	
Maximális hőmérséklet a kezelt textilben <sup>(a)</sup> (°C)	Névleges kapacitás	Súlyozott maradék nedvességtartalom <sup>(a)</sup> (%)	53,9	
	Fél töltet			31
	Negyed töltet			23
Centrifugálási sebesség <sup>(a)</sup> (fordulat/perc)	Névleges kapacitás	Centrifugálási hatékonysági osztály <sup>(a)</sup>	B	
	Fél töltet			1 200
	Negyed töltet			1 200

A program időtar- tama <sup>(a)</sup> (óra:perc)	Névle- ges ka- pacitás	3:28	Típus	Szabadon álló
	Fél töl- tet	2:42		
	Negyed töltet	2:42		
Levegőben terje- dő akusztikus zaj- kibocsátás a cent- rifugálási szakasz- ban <sup>(a)</sup> (1 pW-ra vo- natkoztatott dB(A))		78	A levegőben terjedő akusztikus zajkibocsátás osztálya <sup>(a)</sup> (cent- rifugálási szakasz)	C
Kikapcsolt üzem- mód (W) (adott esetben)		0,50	Készenléti üzemmód (W) (adott esetben)	-
Programkélsletés (W) (adott esetben)		4,00	Hálózatvezérelt készenléti üzemmód (W) (adott esetben)	Nem alkalmazandó
<b>A szállító által vállalt jótállás minimális időtartama: 36 hónap</b>				
<b>Ezt a terméket úgy tervezték, hogy ezüstion- kat bocsásson ki a mosási ciklus alatt</b>			<b>NEM</b>	
<b>Kiegészítő információk:</b>				
Internetes hivatkozás a szállító honlapjára, ahol az (EU) 2019/2023 bizottsági rendelet II. melléklete 9. pontjában foglalt információ megtalálható: <a href="http://www.siguro.cz">www.siguro.cz</a>				

(a) Az eco 40-60 program alapján.



## ENGLISH

The use of the WEEE Symbol indicates that this product should not be treated as household waste. By ensuring this product is disposed of correctly, you will help protect the environment. For more detailed information about the recycling of this product, please contact your local authority, your household waste disposal service provider, or the shop where you purchased the item.

This product meets all of the related basic EU regulation requirements. The EU declaration of conformity is available on [www.alzashop.com/doc](http://www.alzashop.com/doc).

This product sold in the European Union meet the requirements of Directive 2011/65/EU on the restriction of the use of certain hazardous substances in electrical and electronic equipment (RoHS).

## DEUTSCH

Das WEEE-Symbol weist darauf hin, dass dieses Produkt nicht als normaler Haushaltsabfall behandelt werden darf. Indem Sie sicherstellen, dass dieses Produkt ordnungsgemäß entsorgt wird, tragen Sie zum Schutz der Umwelt bei. Für detailliertere Informationen zum Recycling dieses Produktes wenden Sie sich bitte an Ihre lokale Behörde, Ihren Hausmüllentsorgungsdienstleister oder das Geschäft, in dem Sie das Produkt erworben haben. Dieses Produkt erfüllt alle relevanten EU-Vorschriften. Die EU-Konformitätserklärung ist unter [www.alzashop.com/DoC](http://www.alzashop.com/DoC) einsehbar.

Dieses in der Europäischen Union verkaufte Produkt erfüllt die Anforderungen der EU Richtlinie 2011/65/EU zur Beschränkung der Verwendung bestimmter gefährlicher Stoffe in Elektronikgeräten (RoHS)

## ČESKY

Použití symbolu WEEE označuje, že tento výrobek nesmí být považován za domovní odpad. Zajištěním správné likvidace tohoto výrobku pomůžete chránit životní prostředí. Pro podrobnější informace o recyklaci tohoto výrobku se prosím obraťte na místní úřad zabývající se likvidací domovního odpadu, poskytovatele služby zabývající se likvidací domovního odpadu

nebo obchod, kde jste produkt zakoupili. Tento výrobek splňuje veškeré základní požadavky směrnic EU. EU prohlášení o shodě je k dispozici na [www.alzashop.com/doc](http://www.alzashop.com/doc).

Tento výrobek prodávaný v Evropské unii splňuje požadavky směrnice 2011/65/EU omezující používání některých nebezpečných látek v elektrických a elektronických zařízeních (RoHS).

## SLOVENSKY

Použitie symbolu WEEE označuje, že tento výrobok sa nesmie likvidovať s komunálnym odpadom. Ak výrobok správne zlikvidujete, prispějete k ochrane životného prostredia. Podrobnejšie informácie o recyklácii výrobku získate na miestnom zastupiteľstve, u poskytovateľov služieb likvidácie domového odpadu alebo v predajni, v ktorej ste výrobok zakúpili.

Tento výrobok spĺňa všetky základné požiadavky smerníc EÚ. EÚ Vyhlásenie o zhode je k dispozícii na [www.alzashop.com/doc](http://www.alzashop.com/doc).

Tento výrobok, predávaný v Európskej únii, spĺňa požiadavky smernice 2011/65/EU obmedzujúce používanie niektorých nebezpečných látok v elektrických a elektronických zariadeniach (RoHS).

## MAGYAR

A WEEE szimbólum azt jelzi, hogy ez a termék nem kezelhető háztartási hulladékként. A termék helyes megsemmisítésének biztonságával segít védeni a környezetet. A termék újrahasznosításával kapcsolatos részletesebb információkért, kérjük, forduljon a helyi hatóságokhoz, a háztartási hulladékkezelő szolgáltatóhoz vagy a bolthoz, ahol a terméket megvásárolta. Ez a termék megfelel az összes rá vonatkozó EU-s szabályozási követelménynek. Az EU megfeleléségi nyilatkozata a [www.alzashop.com/DoC](http://www.alzashop.com/DoC) címen érhető el. Az Európai Unióban értékesített termékek megfelelnek az elektromos és elektronikai berendezésekben való egyes veszélyes anyagok használatának korlátozására vonatkozó 2011/65/EU (RoHS) irányelvnek.





R20230526

CE



**SIGURO**

Alza.cz a.s., Jankovcova 1522/53, 170 00 Prague 7, Czech Republic  
© 2023 Alza.cz a.s. All Rights Reserved.

[www.siguro.net](http://www.siguro.net)