

Mi Smart Air Fryer (3.5L)

Užívateľská príručka



Pred použitím si pozorne prečítajte túto príručku a uschovajte ju pre budúce použitie. Ďakujeme, že ste si vybrali Mi Smart Air Fryer (3,5 l). Tento výrobok je určený len na použitie v domácnosti. Ilustrácie produktu, príslušenstvo a používateľského rozhrania v užívateľskej príručke slúžia len pre referenčné účely. Skutočný produkt a funkcie sa môžu líšiť v dôsledku vylepšenia produktu.

## Bezpečnostné inštrukcie

- Tento spotrebič môžu používať deti vo veku od 8 rokov a staršie a osoby so zníženými fyzickými, zmyslovými alebo mentálnymi schopnosťami alebo s nedostatkom skúseností a znalostí, pokiaľ sú pod dohľadom alebo boli poučené o bezpečnom používaní spotrebiča a rozumie rizikám s tým spojeným. Deti sa so spotrebičom nesmú hrať. Čistenie a údržbu by nemali vykonávať deti, pokiaľ nie sú staršie ako 8 rokov a nie sú pod dohľadom.
- Udržujte spotrebič a jeho kábel mimo dosahu detí mladších ako 8 rokov.
- Len na použitie v domácnosti.
- Ak je napájací kábel poškodený, musí byť vymenený výrobcom, jeho servisným zástupcom alebo podobne kvalifikovanou osobou, aby sa predišlo nebezpečenstvu.
- Keď je spotrebič v prevádzke, môže byť teplota prístupných povrchov vysoká.
- Povrchy sa môžu počas používania zahrievať.
- Spotrebiče nie sú určené na ovládanie pomocou externého časovača alebo samostatného systému diaľkového ovládania.
- Počas používania neblokujte vstup a výstup vzduchu fritézy, ani otvory pre odvod tepla, aby nedošlo k ovplyvneniu normálneho odvodu tepla.
- Neupravujte vnútorné zapojenie fritézy.
- K ohrievanie koše, grilovacie dosky alebo grilu nepoužívajte drevené uhlie ani iné podobné zdroje paliva.
- Neumiestňujte kôš na iné zdroje tepla, napríklad na indukčný sporák alebo plynový sporák.
- Nezapájajte ani neodpájajte napájací kábel mokrymi rukami, aby ste predišli riziku úrazu elektrickým prúdom.
- Nepoužívajte napájací kábel na uvoľnených pripojeníach alebo zlým kontaktom.
- Nenechávajte napájací kábel v blízkosti ostrých predmetov, aby nedošlo k poškodeniu napájacieho kábla.
- Nepoužívajte fritézu na ukladanie akýchkoľvek predmetov, najmä horľavých, výbušných alebo korozívnych.
- Napájací kábel nepřiskřípejte, neohýbajte, nekrúťte ani naň nekladte ťažké predmety, aby nedošlo k odhaleniu alebo zlomeniu jeho jadra.
- Prestaňte fritézu okamžite používať a odpojte ju od zdroja napájania, ak nefunguje správne alebo nefunguje.
- Fritézu nedá spustiť, pokiaľ nie je nádoba na svojom mieste.
- Nenechávajte deti v blízkosti fritézy počas alebo hneď po použití, aby nedošlo k obareniu.
- Nedovoľte deťom hrať sa s igelitovým obalom, aby nedošlo k uduseniu.
- Na balenie potravín na varenie nepoužívajte žiadne plastové náčinie ani obalové materiály, ktoré by sa mohli roztaviť alebo otráviť / ovplyvniť jedlo.
- Zabráňte pádu tejto fritézy alebo nárazu na tvrdé predmety, aby nedošlo k poškodeniu alebo poruche.
- Nevkladajte kolíky, drôty ani iné predmety do žiadnych otvorov fritézy, aby nedošlo k úrazu elektrickým prúdom alebo zranenia.
- Nepoužívajte žiadne príslušenstvo, ktoré nie je odporúčané výrobcom.
- Počas používania udržujte vzdialenosť 30 cm alebo viac medzi výstupmi vzduchu a inými zariadeniami.
- Počas používania fritézou nehybte ani s ňou netraste.
- Nevkladajte do poistky žiadne cudzie predmety, aby ste predišli akémukoľvek nebezpečenstvu.
- Pri umiestňovaní fritézy napríklad do kuchynskej skrinky zaistite dobré vetranie.
- Pred čistením alebo opravou sa uistite, že je fritéza odpojená.
- Tento výrobok musí byť používaný na rovnom, tepelne odolnom povrchu, aby nedošlo k poškodeniu výrobku alebo nehodám. Zaistite, aby silikónové časti fritézy neprišli do styku s etanolom alebo roztoky, ktoré obsahujú viac ako 50% alkoholu.
- Zaistite, aby elektrická zásuvka, do ktorej je fritéza zapojená, bola dobre uzemnená, aby nedošlo k úrazu elektrickým prúdom alebo iným bezpečnostným rizikám.



## Prehľad produktu

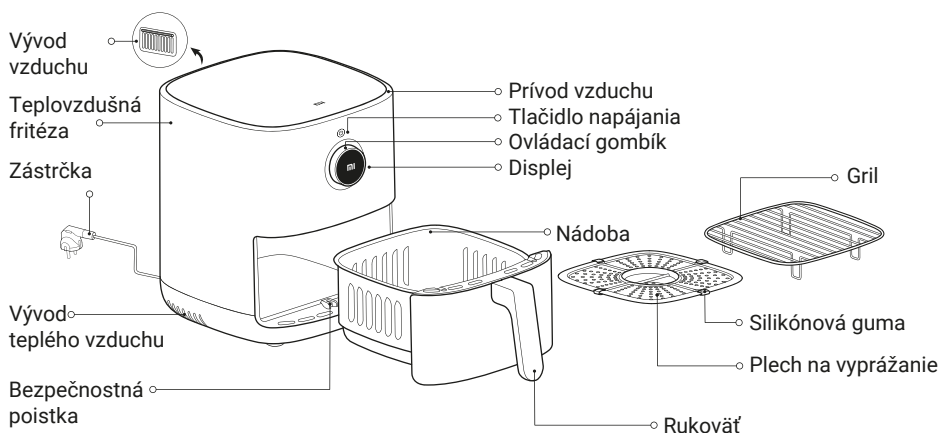

Poznámky: 1. Silikónová guma použitá vo fritéze je vyrobená z potravinárskych materiálov odolných proti vysokým teplotám, aby sa zabránilo poškrabaniu nádoby okrajom plechu na vyprážanie a aby sa zlepšila stabilita plechu na vyprážanie. Neodstraňujte silikónovú gumu z plechu na vyprážanie.

2. Príliš malé prísady nie sú vhodné pre použitie na grile. Dbajte na to, aby prísady neprepadli medzerami v grile.

## Ovládacie tlačidlo

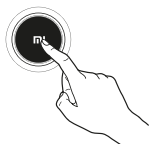

1

Stlačením potvrdíte výber.

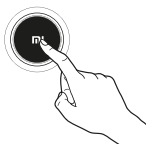

2

Stlačením a podržaním po dobu 0,5 sekundy sa vrátite do predchádzajúcej ponuky.



3

Otočením doľava / doprava meníte funkcie.

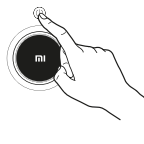

4

Stlačením tlačidla napájania zapnete / vypnete.

## Návod na použitie

Pripojte napájací kábel a stlačením tlačidla napájania zapnete fritézu.

Poznámka: Pri prvom zapnutí fritézy stlačením vypínača sa zobrazí "Povolit Wi-Fi". Ak 30 sekúnd nič neurobíte alebo vyberiete "Nie", Wi-Fi zostane deaktivovaná. Ak vyberiete "Áno", indikátor Wi-Fi začne blikať a Wi-Fi bude povolené.

### 1. Zapnutie

- Pripojte napájací kábel a stlačením tlačidla napájania zapnete fritézu.

### 2. Vypnutie

- Stlačením tlačidla napájania vypnete fritézu bez ohľadu na stav, v ktorom sa nachádza.



### 3. Konfigurácia Wi-Fi





#### 1. Resetovanie Wi-Fi

Na obrazovke "Wi-Fi" stlačením ovládacieho gombíka vstúpte do "Reset Wi-Fi", potom stlačením ovládacieho gombíka vyberte "Áno" pre resetovanie Wi-Fi, alebo otočením ovládacieho gombíka vyberte "Nie", ak chcete resetovanie Wi-Fi zrušiť.

#### 2. Povolenie / zakázanie Wi-Fi

Na obrazovke "Wi-Fi" stlačením ovládacieho gombíka prejdite na "Povoliť / Zakázať Wi-Fi", potom stlačením ovládacieho gombíka vyberte "Áno", ak chcete Wi-Fi povoliť alebo zakázať, alebo otočením ovládacieho gombíka vyberte "Nie" pre ukončenie bez uloženia zmeny.

### Stav Wi-Fi

			
Čakanie na pripojenie...	Opätovné pripojenie po odpojení...	Úspešne pripojené	Aktualizácie...
Wi-Fi indikátor pomaly bliká	Wi-Fi indikátor rýchlo bliká	Wi-Fi indikátor trvalo svieti	Wi-Fi indikátor dvakrát zabliká

Poznámka: Indikátor Wi-Fi zhasne, ak sa počas 30 minút nedôjde k pripojeniu k Wi-Fi.

### 4. Pripojenie s aplikáciou Mi Home / Xiaomi Home

Tento produkt funguje s aplikáciou Mi Home / Xiaomi Home \*. Pomocou aplikácie Mi Home / Xiaomi Home môžete ovládať svoje zariadenia a komunikovať s ďalšími chytrými domácimi zariadeniami.



- Naskenovaním QR kódu prevezmite a nainštalujte aplikáciu. Ak je aplikácia už nainštalovaná, budete presmerovaný na stránku nastavení pripojenia. Alebo ho v obchode s aplikáciami stiahnite a nainštalujte "Mi Home / Xiaomi Home".
- Otvorte aplikáciu Mi Home / Xiaomi Home, kliknite na "+" vpravo hore a podľa pokynov pridajte zariadenie.

Poznámka: Za účelom vylepšenia je čas od času aktualizovaný firmvér zariadenia a rozhranie aplikácie Mi Home / Xiaomi Home. Ak narazíte na akékoľvek rozhranie, ktoré nie je v súlade s touto príručkou, riadte sa aktuálnym stavom.

## Návod na použitie

### Príprava

Ingrediencie možno pred varením marinovať podľa chuti.



## Spustenie programu varenia

1. Umiestnite fritézu na stabilný, rovný povrch a zaistite cirkuláciu vzduchu okolo fritézy.

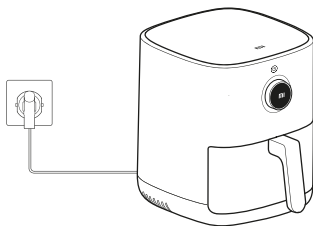

2. Plech na smaženie vložte do košíka a postupne pridávajte ingrediencie. Ak je ingrediencií viac, umiestnite ich pomocou grilu do dvoch vrstiev.

Poznámka: Skladanie surovín bez použitia grilu ovplyvní varenia.

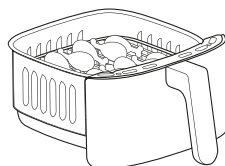

Jedna vrstva

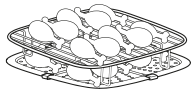

Dve vrstvy

3. Akonáhle je kôš úplne vložený do fritézy, zapnite ju stlačením tlačidla napájania, otočením ovládacieho gombíka vyberte ponuku pre príslušný program varenia a stlačením ovládacieho gombíka ho potvrdte. Potom stlačením ovládacieho gombíka vyberte množstvo prísad (jedna vrstva / polovičný / plná / dvojitá vrstva) a nakoniec stlačením ovládacieho gombíka potvrdte a zahajte varenie.

Poznámky:

1. Dobu a teplotu vaření lze během vaření nastavit otočením ovládacího knoflíku.
2. Jakmile otočíte ovládací knoflík, abyste nastavili dobu vaření nebo teplotu, musíte ji stisknutím potvrdit, jinak bude po pěti sekundách pokračovat ve vaření v původním čase a teplotě.

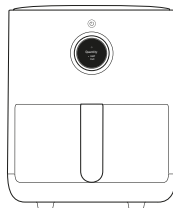

4. Niektoré prísady je potrebné počas varenia obracať, postupujte podľa pokynov fritézy, vytiahnite košík a ingrediencie obráťte, potom vložte kôš úplne späť do fritézy a pokračujte vo varení stlačením ovládacieho gombíka.

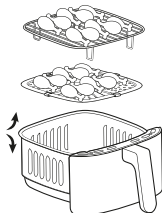

5. Fritéza pípne a na displeji sa zobrazí "Program dokončený", čo znamená, že program varenia bol ukončený. Opatrne vyberte kôš a vyberte jedlo pomocou kuchynských klieští.

Upozornenie: Po dokončení varenia je nádoba veľmi horúca, preto sa jej nedotýkajte, aby nedošlo k obareniu.

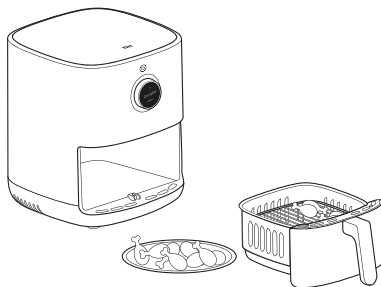

## Ďalší ovládanie

### 1. Nastavenie jazyka

- Zapnite fritézu, prejdite na nastavenie a stlačením ovládacieho gombíka prejdite na obrazovku výberu jazyka.
- Otočením ovládacieho gombíka zvolte požadovaný jazyk a stlačením ho potvrdte.



### 2. Manuálny režim

- V pohotovostnom režime otočte ovládací gombík a vyberte manuálny režim, stlačením prejdite do nastavenia teploty a otáčaním nastavte požadovanú teplotu varenia, potom stlačením prejdite do nastavenia času, otáčaním nastavte požadovanú dobu varenia a stlačením spustíte nastavený program.

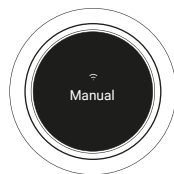

### 3. Otočenie jedla

- Ak je doba varenia dlhšia ako 8 minút (okrem koláčov a sušeného ovocia), fritéza vám pripomenie, aby ste jedlo obrátili alebo zatriasli.
- Na displeji bude blikať "Potraste prosím jedlom" a zaznie tri pípnutia. Vytiahnite nádobu, otočte alebo pretrepte jedlo a potom nádobu úplne zasuňte späť do fritézy.



### 4. Plánované varenie

- V pohotovostnom režime otočte ovládacím gombíkom a vyberte funkciu plánovanie, nastavte čas dokončenia, program varenia, teplotu a čas varenia a stlačením ovládacieho gombíka potvrdte a spustíte naplánovaný program varenia.
- Akonáhle naplánovaný čas uplynie, fritéza ukončí program varenia.



Poznámka: Plánovaný čas je plánovaný čas dokončenia, napríklad šesť hodín znamená, že varenie bude dokončené za šesť hodín. Naplánovaný čas nemôže byť kratšia ako doba varenia.

## 5. Pozastavenie

- Stlačením ovládacieho gombíka pozastavíte program varenia počas varenia.
- Stlačením ovládacieho gombíka pri pozastavení bude programu varenia pokračovať.

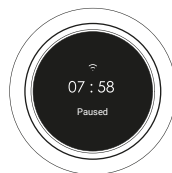

## 6. Zastavenie programu

- Stlačte a podržte ovládací gombík po dobu 0,5 sekundy, na displeji sa zobrazí potvrdenie zrušenie aktuálneho programu varenia. Otočte ovládacím gombíkom a vyberte áno alebo nie. Po zrušení prejde fritéza do pohotovostného režimu.



## Tipy pre údržbu

- Fritézu môže opravovať iba odborne vyškolení a kvalifikovaní technici.
- Iné osoby by nemali opravovať fritézu bez povolenia, aby sa predišlo vážnym následkom.
- Ak fritéza funguje nezvyčajne, pred kontaktovaním zákazníckeho servisu si prečítajte časť Riešenie problémov.
- Ak problém nemožno vyriešiť, odpojte napájací kábel zo zástrčky, odpojte ho od fritézy a obráťte sa na popredajný servis.

## Čistenie a údržba

Pred čistením a údržbou fritézy odpojte napájací kábel a pred spustením počkajte, až vychladne na izbovú alebo bezpečnú teplotu. Pri čistení vnútra fritézy vyberte nádobu.

### 1. Povrch fritézy

Povrch fritézy možno utrieť suchou, mäkkou handričkou alebo špongiou navlhčenou neutrálnym čistiacim prostriedkom.

### 2. Vnútoraná časť fritézy

Na odstránenie škvŕn z vnútra fritézy naneste na jej povrch vhodné množstvo umývacieho prostriedku zriedeného v horúcej vode a nechajte ho pôsobiť asi 10 minút, potom pomocou mäkkej špongie navlhčenej vodou zotrite zvyšky čistiaceho prostriedku.

### 3. Nádobu

Fritézu po každom použití vyčistite. Nádobu fritézy je potiahnutá, preto k čisteniu nepoužívajte oceľovú vlnu, drôtenky ani iné abrazívne čistiace materiály, pretože by mohli povlak poškodiť.

### 4. Plech na vyprážanie / Gril

K utretie môžete použiť mäkký, bavlnenú handričku alebo hubku navlhčenú neutrálnym čistiacim prostriedkom, potom ho navlhčíte vodou a zotrite zvyšky čistiaceho prostriedku.

Poznámka: Nádobu, plech na vyprážanie a gril možno oddeliť a umiestniť do umývačky riadu, ale fritézu samotnú nemožno umývať ani vo vode, ani v umývačke.

## Opatrenia pri čistení

1. Po použití fritézy ju odpojte od elektrickej zástrčky. Neumiestňujte fritézu do blízkosti zdroja ohňa ani ju neponárajte do vody. Nekladte napájací zástrčku priamo na fritézu, aby zástrčka nepoškriabala jej povrch.
2. Čistenie a údržbu by ste mali vykonávať až po vychladnutí fritézy.
3. Nepoužívajte žiadne korozívne ani drsné čistiace materiály ani čistiace prostriedky.

Poznámka: Pravidelné čistenie a údržba fritézy pomôže predĺžiť jej životnosť.

## Riešenie problémov

Problém	Možná príčina	Riešenie
Fritéza nefunguje.	Fritéza nie je pripojená k napájaniu.	Zapojte napájací kábel do uzemnenej elektrickej zásuvky.
	Nádoba nie je na mieste.	Vytiahnite nádobu a zatlačte ju späť na miesto.
OLED displej zobrazuje E1.	Senzor má prerušený obvod.	Kontaktujte popredajný servis.
OLED displej zobrazuje E2.	Senzor má skrat.	Kontaktujte popredajný servis.
Ventilátor sa netočí.	Lopatka ventilátora je zaseknutá.	Kontaktujte popredajný servis.
	Motor je poškodený alebo iné súčasti majú prerušený obvod.	Kontaktujte popredajný servis.
Vychádza biely dym.	Varenie olejových prísad.	Keď vyprážate prísady obsahujúce viac tuku, produkuje sa veľa dymu, čo je normálne.
	Fritéza stále obsahuje zvyšky tuku z predchádzajúceho programu varenia.	Po každom programe varení vyčistite fritézu.
Nádobu nemožno do fritézy hladko vložiť.	V nádobe je príliš veľa prísad.	Ingrediencie v košíku nesmie prekročiť maximálnu značku.
	Nádoba nie je vložená správne.	Vložte nádobu správne.
Funkcia plánovania nefunguje podľa požiadaviek.	Naplánovaný čas je príliš krátky.	Naplánovaný čas je kratší ako doba varenia.
	Naplánovaný čas sa neuložil.	Naplánovaný čas sa uloží a vykoná stlačením ovládacieho gombíka.
Wi-Fi nie je možné pripojiť.	Skontrolujte, či je aplikácia Mi Home / Xiaomi Home aktuálna.	Aktualizujte aplikáciu na najnovšiu verziu.
	Skontrolujte, či je signál Wi-Fi dostatočne silný.	Presuňte ju na miesto, kde je signál dostatočne silný.
Fritézu nemožno pripojiť.	Skontrolujte, či Wi-Fi funguje normálne.	Skontrolujte, či je Wi-Fi normálne pripojená, alebo resetujte Wi-Fi a znovu sa pripojte.



# Elektrická schéma

- 1 OLED displej
- 2 Bezpečnostná poistka
- 3 Ovládací panel
- 4 Vysokorychlostný motor
- 5 Poistka
- 6 Nízkorýchlostný motor
- 7 Vykurovacie teleso
- 8 Napájací doska
- 9 Poistka

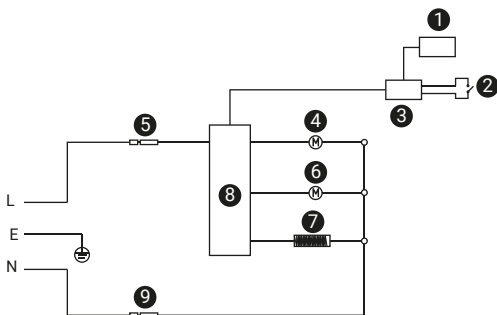

## Špecifikácie

Názov: Air Fryer	Menovitá kapacita: 3,5 l	Farba: Biela
Model: MAF02	Menovitá frekvencia: 50–60 Hz	Čistá hmotnosť: 3,9 kg
Menovitý výkon: 1 500 W	Menovité napätie: 220–240 V~	Celková hmotnosť: 5,2 kg
Maximálny výstupný výkon: <20 dBm	Rozmery balenia: 370 × 295 × 345 mm	
Prevádzková teplota: -10°C až 40°C	Prevádzkové frekvencie: 2412-2472 MHz	
Bezdrôtové pripojenie: Wi-Fi IEEE 802.11 b/g/n 2,4 GHz		

Za normálnych podmienok používania by mala byť dodržaná vzdialenosť aspoň 20 cm medzi anténou zariadenia a telom používateľa.



Všetky výrobky označené týmto symbolom sú odpadové elektrické a elektronické zariadenia (WEEE podľa smernice 2012/19/EÚ), ktorá by nemala miešať s netriedeným domovým odpadom. Namiesto toho by ste mali chrániť ľudské zdravie a životné prostredie odovzdaním odpadového zariadenia určenému zbernému miestu pre recykláciu odpadu z elektrických a elektronických zariadení menovanému vládou alebo miestnymi úradmi. Správna likvidácia a recyklácia pomôžu predchádzať potenciálnym negatívnym dopadom na životné prostredie a ľudské zdravie. Ďalšie informácie o umiestnení a podmienkach takýchto zberných miest vám poskytne inštalačný technik alebo miestne úrady.

Vyrobén pre: Xiaomi Communications Co., Ltd.  
Výrobca: Ningbo Careline Electric Appliance Co., Ltd.  
Adresa: 558#, Wei'er Road, Andong Industrial Zone, Andong Town,  
Cixi, Ningbo, Zhejiang, China  
Ďalšie informácie nájdete na [www.mi.com](http://www.mi.com)

Verzia tohto návodu: V1.0

Dovozca:  
Beryko s.r.o.  
Na Roudné 1162/76, 301 00 Plzeň  
[www.berko.cz](http://www.berko.cz)