

APEXEL®
EXPAND YOUR VISION

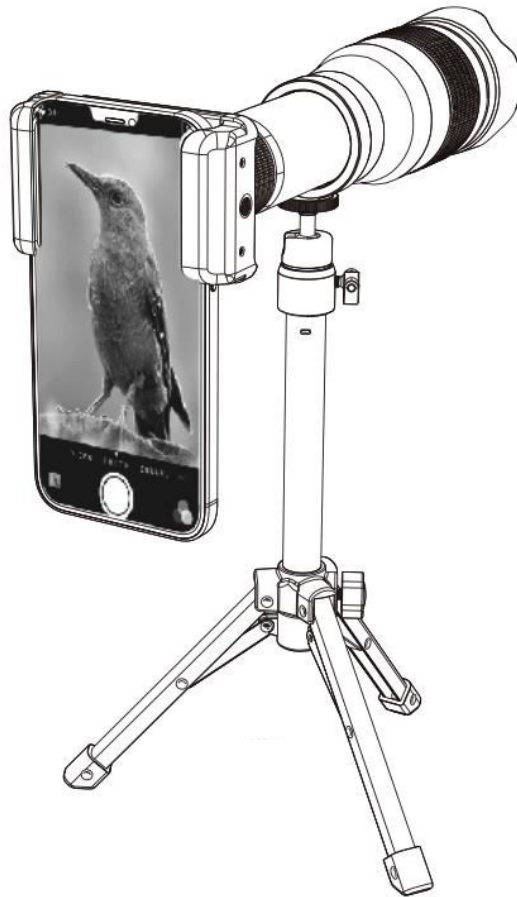

Apexel 36X Telescope Lens with Extendable Tripod

User Manual • Uživatelský manuál •
Uživatelský manuál • Használati utasítás •
Benutzerhandbuch

English	3 - 10
Čeština	11 - 18
Slovenčina	19 - 26
Magyar	27 - 34
Deutsch	35 - 42

Dear customer,

Thank you for purchasing our product. Please read the following instructions carefully before first use and keep this user manual for future reference. Pay particular attention to the safety instructions. If you have any questions or comments about the device, please contact the customer line.

✉ www.alza.co.uk/kontakt

☎ +44 (0)203 514 4411

Importer Alza.cz a.s., Jankovcova 1522/53, Holešovice, 170 00 Praha 7, www.alza.cz

Packaging

1. APL-36XJJ020 / APL-60XJJ020 Telephoto Lens
2. Lens Bag
3. Metal Tripod
4. Multifunctional Stretch Phone Holder
5. Silicone Eye Cup
6. 48 mm Fixing Ring
7. EVA Gasket (2, 3, 4 mm)
8. Cleaning Cloth
9. Fixing Ring (For attaching the lens to tripod)
10. Focus Ring (To modify the focus of the subject in the photograph)
11. Eyepieces
12. Universal 1/4-inch interface (You can connect it to a tripod. The lens is securely clamped and stabilized within the ring using the bracket's 1/4-inch screw.)
13. Objective Lens

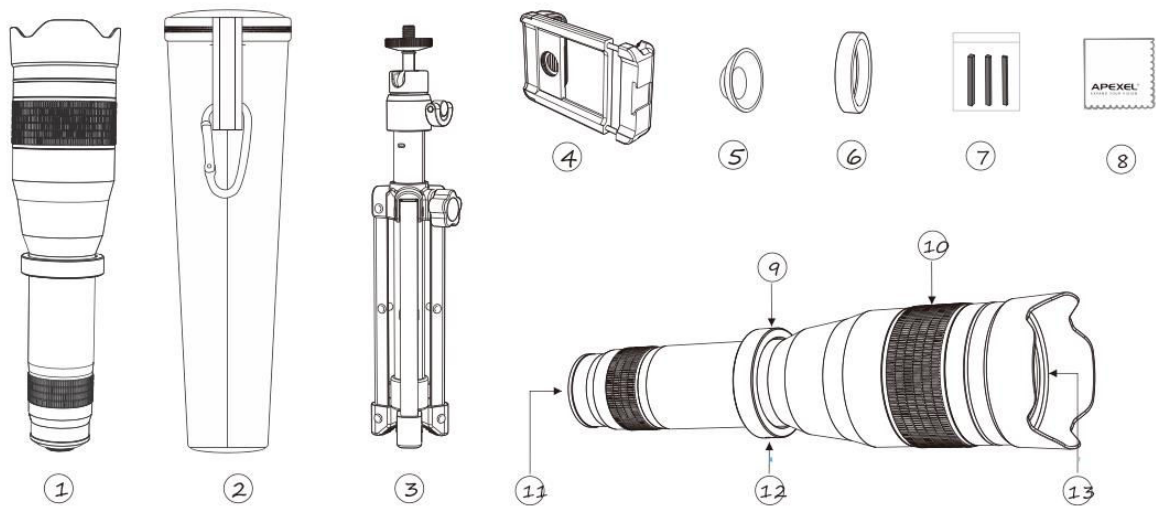

Multifunctional Phone Holder

1. 1/4-inch nut
2. Cold Shoe Mouth
3. Phone Thickness: 6.5 - 14 mm
4. Maximum Clip Size: 96 mm
5. Minimum Clip Size: 66 mm
6. EVA Gasket
7. Phone Camera
8. Wrong Installation
9. Correct Installation

Please ensure to incorporate an EVA gasket

If your mobile phone camera protrudes, kindly select an EVA pad of appropriate thickness (available in 2 mm, 3 mm, and 4 mm) and adhere it to the interior of the clip (6). This will help bridge the gap on the back of the phone, aligning it with the camera (7) for a level configuration.

Please be mindful of the clip's installation orientation

If the installation direction of the phone holder is incorrect, the 17 mm threaded hole may not align with the main camera. In such cases, please flip the phone holder's direction and make another attempt (steps 8/9).

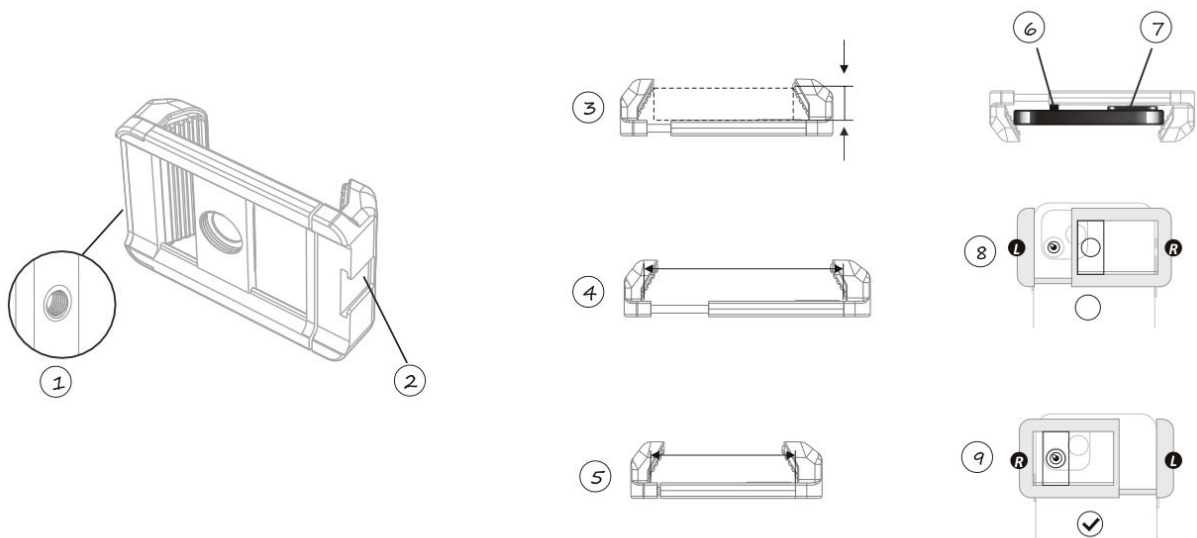

Assembly

1. Attaching the Phone Holder Gently affix the phone holder to your device, ensuring that the circular hole in the center of the phone holder's metal plate aligns with the primary camera of your phone (1). Next, slide the phone holder's 17 mm threaded plate to center it over the primary camera (2).

2. Attach the zoom lens to the phone

Screw the lens clockwise into the 17 mm screw hole of the clip camera, (4) Make sure the lens is aimed at your phone's main which you can verify by looking at your screen.

Note: If you notice vignetting on the shooting screen, it indicates a misalignment with the main camera of your phone. Please make adjustments to the lens or clip to properly align it with the main camera (Step 3).

3. Installing the Tripod Begin by securely screwing the tripod into the 1/4 screw interface of the fixed ring until the locking lens is no longer loose (5).

4. Extending the Tripod Extend the tripod legs and adjust their height as needed. Tighten the thumb nut clockwise to complete the installation (6/8).

Next, align the screen orientation (vertical or horizontal) according to your shooting requirements. You can also adjust the ball head to achieve the desired angle and lock it in place (10/11).

6. Minimum height: 22.5 cm

7. About 4.5 cm in width

8. Maximum height: 27.5 cm

9. About 19 cm in width

10. Easily adjust angles to match your desired shot.

11. Rotate in a clockwise direction to secure, and turn counterclockwise to release.

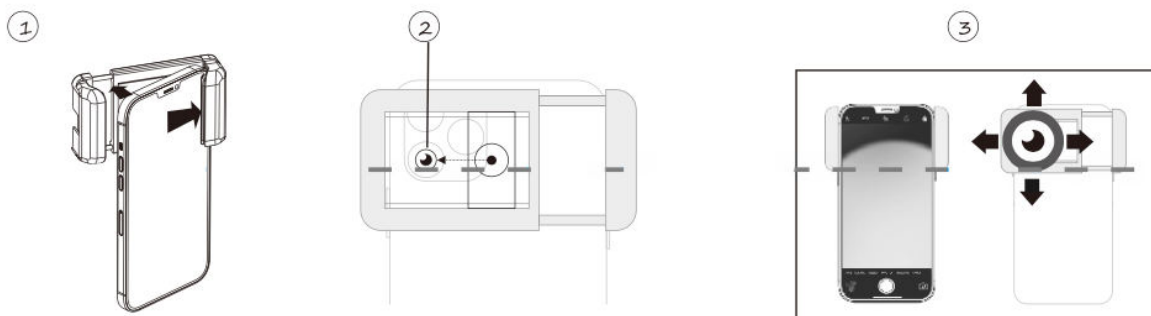

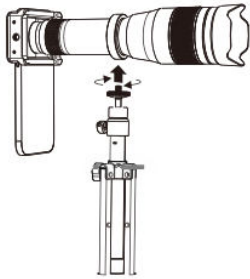
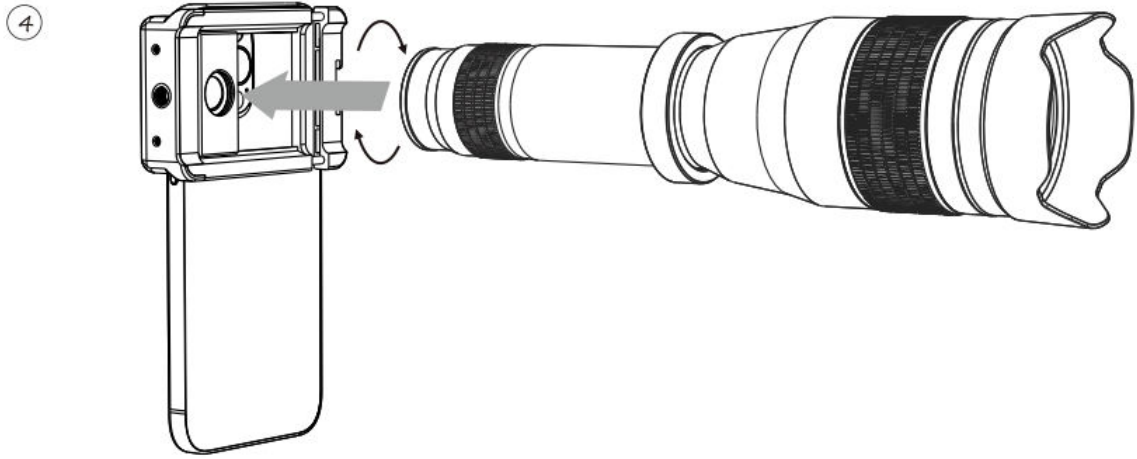

5



7

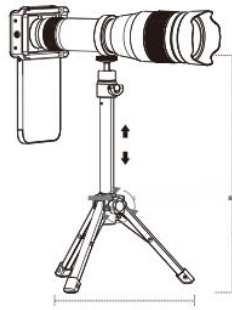

9

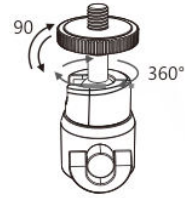

10



11

Effective Utilization of Telephoto Lens

Once you've identified the appropriate size, rotate the focus ring until the image becomes clear. Now, you are ready to capture your shot.

1. Before adjustment
2. After adjustment



Beware

- This product is fragile
- This product is not waterproof
- This product is not dustproof

Warranty Conditions

A new product purchased in the Alza.cz sales network is guaranteed for 2 years. If you need repair or other services during the warranty period, contact the product seller directly, you must provide the original proof of purchase with the date of purchase.

The following are considered to be a conflict with the warranty conditions, for which the claimed claim may not be recognized:

- Using the product for any purpose other than that for which the product is intended or failing to follow the instructions for maintenance, operation, and service of the product.
- Damage to the product by a natural disaster, the intervention of an unauthorized person or mechanically through the fault of the buyer (e.g., during transport, cleaning by inappropriate means, etc.).
- Natural wear and aging of consumables or components during use (such as batteries, etc.).
- Exposure to adverse external influences, such as sunlight and other radiation or electromagnetic fields, fluid intrusion, object intrusion, mains overvoltage, electrostatic discharge voltage (including lightning), faulty supply or input voltage and inappropriate polarity of this voltage, chemical processes such as used power supplies, etc.
- If anyone has made modifications, modifications, alterations to the design or adaptation to change or extend the functions of the product compared to the purchased design or use of non-original components.

EU Declaration of Conformity

This equipment is in compliance with the essential requirements and other relevant provisions of EU directives.



WEEE

This product must not be disposed of as normal household waste in accordance with the EU Directive on Waste Electrical and Electronic Equipment (WEEE - 2012/19 / EU). Instead, it shall be returned to the place of purchase or handed over to a public collection point for the recyclable waste. By ensuring this product is disposed of correctly, you will help prevent potential negative consequences for the environment and human health, which could otherwise be caused by inappropriate waste handling of this product. Contact your local authority or the nearest collection point for further details. Improper disposal of this type of waste may result in fines in accordance with national regulations.



Vážený zákazníku,

Děkujeme vám za zakoupení našeho produktu. Před prvním použitím si prosím pečlivě přečtěte následující pokyny a uschovejte si tento návod k použití pro budoucí použití. Zvláštní pozornost věnujte bezpečnostním pokynům. Pokud máte k přístroji jakékoli dotazy nebo připomínky, obraťte se na zákaznickou linku.

✉ www.alza.cz/kontakt

☎ +420 225 340 111

Dovozce Alza.cz a.s., Jankovcova 1522/53, Holešovice, 170 00 Praha 7, www.alza.cz

Balení

1. Teleobjektiv APL-36XJJ020 / APL-60XJJ020
2. Brašna na objektivy
3. Kovový stativ
4. Multifunkční držák na telefon
5. Silikonový oční kalíšek
6. 48 mm upevňovací kroužek
7. Těsnění EVA (2, 3, 4 mm)
8. Čisticí hadřík
9. Upevňovací kroužek (pro upevnění objektivu na stativu)
10. Zaostřovací kroužek (slouží k úpravě zaostření objektu na fotografii)
11. Okuláry
12. Univerzální ¼ palcové rozhraní (můžete jej připojit ke stativu. Objektiv je bezpečně upnut a stabilizován v kroužku pomocí ¼ palcového šroubu držáku.)
13. Objektivní čočka

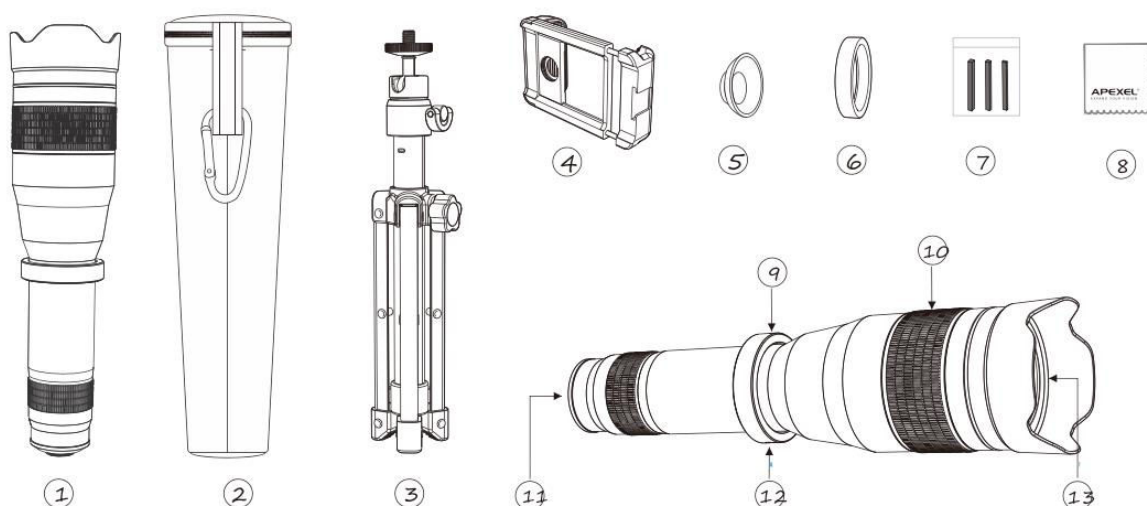

Multifunkční držák telefonu

1. ¼ palcová matice
2. Ústa cold shoe
3. Tloušťka telefonu: 6,5 - 14 mm
4. Maximální velikost klipu: 96 mm
5. Minimální velikost klipu: 66 mm
6. Těsnění EVA
7. Fotoaparát v telefonu
8. Špatná instalace
9. Správná instalace

Dbejte na to, aby bylo použito těsnění EVA.

Pokud fotoaparát mobilního telefonu vyčnívá, vyberte podložku EVA vhodné tloušťky (k dispozici jsou 2 mm, 3 mm a 4 mm) a přilepte ji na vnitřní stranu klipu (6). Pomůže to překlenout mezeru na zadní straně telefonu a zarovnat ji s fotoaparátem (7) pro rovnou konfiguraci.

Dbejte na orientaci klipu při instalaci.

Pokud je směr instalace držáku telefonu nesprávný, nemusí být otvor se závitem 17 mm zarovnan s hlavním fotoaparátem. V takových případech otočte směr držáku telefonu a proveďte další pokus (kroky 8/9).

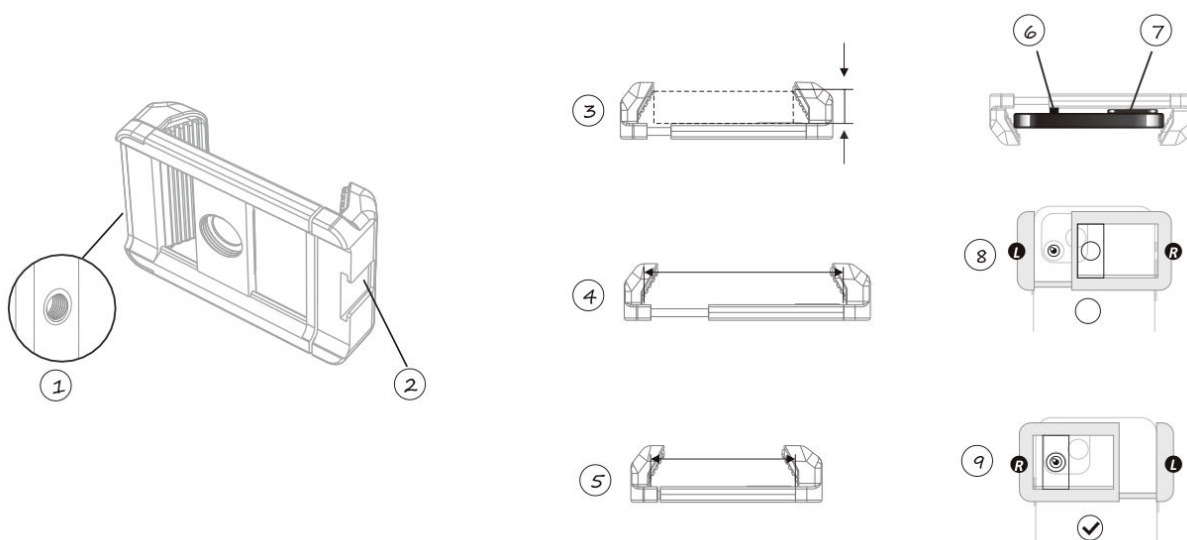

Montáž

1. Připevnění držáku telefonu: Držák telefonu opatrně připevněte k zařízení a dbejte na to, aby kruhový otvor uprostřed kovové destičky držáku telefonu lícovale s hlavním fotoaparátem telefonu (1). Poté posuňte destičku držáku telefonu se 17 mm závitem tak, aby se vycentrovala nad primární fotoaparát (2).

2. Připevněte objektiv se zoomem k telefonu

Zašroubujte objektiv ve směru hodinových ručiček do 17 mm šroubovacího otvoru fotoaparátu s klipem, (4) Ujistěte se, že objektiv míří na hlavní obrazovku telefonu, což si můžete ověřit pohledem na displej.

Poznámka: Pokud si na obrazovce fotografování všimnete vinětače, znamená to, že je hlavní fotoaparát telefonu špatně nastaven. Proveďte úpravu objektivu nebo svorky, abyste jej správně sladili s hlavním fotoaparátem (krok 3).

3. Instalace stativu: Začněte pevným zašroubováním stativu do rozhraní ¼ šroubu pevného kroužku, dokud nebude aretační čoučka volná (5).

4. Vysunutí stativu: Vysuňte nohy stativu a nastavte jejich výšku podle potřeby. Utažením matice ve směru hodinových ručiček dokončete instalaci (6/8).

Poté nastavte orientaci obrazovky (vertikální nebo horizontální) podle požadavků na snímání. Můžete také nastavit kulovou hlavu tak, abyste dosáhli požadovaného úhlu, a zajistit ji na místě (10/11).

6. Minimální výška: 22,5 cm

7. Šířka asi 4,5 cm

8. Maximální výška: 27,5 cm

9. Šířka asi 19 cm

10. Snadno si nastavte úhel záběru podle požadovaného záběru.

11. Otáčením ve směru hodinových ručiček je zajistěte a otáčením proti směru hodinových ručiček je uvolněte.

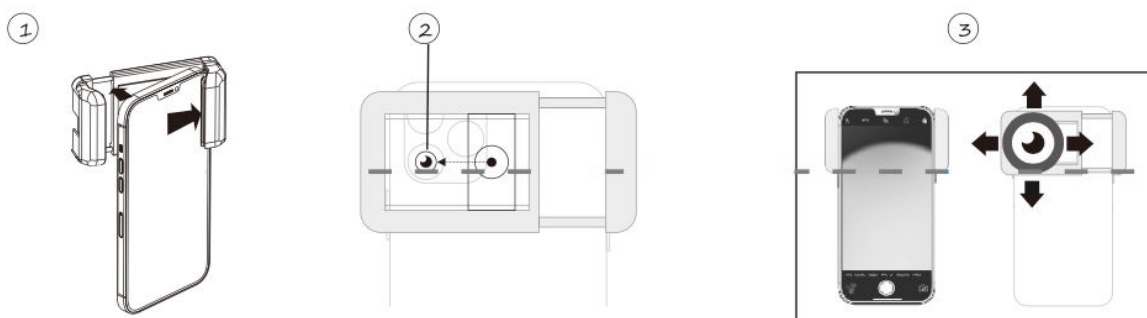

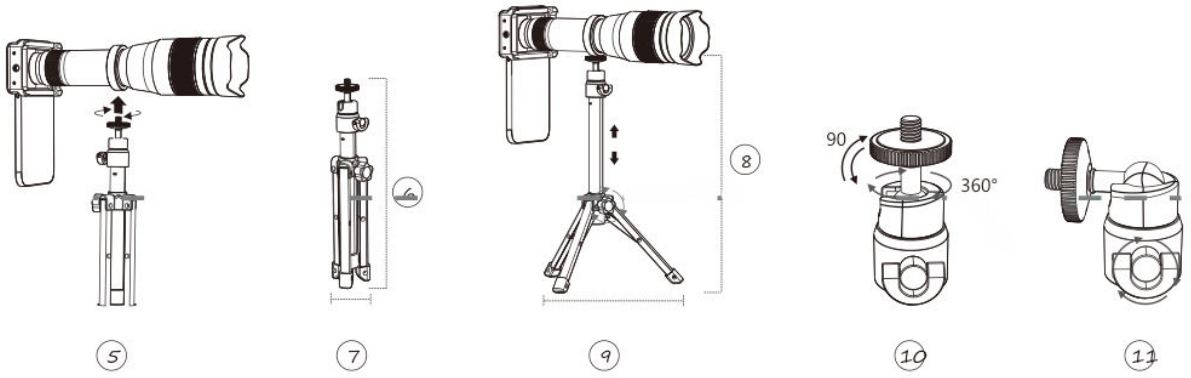
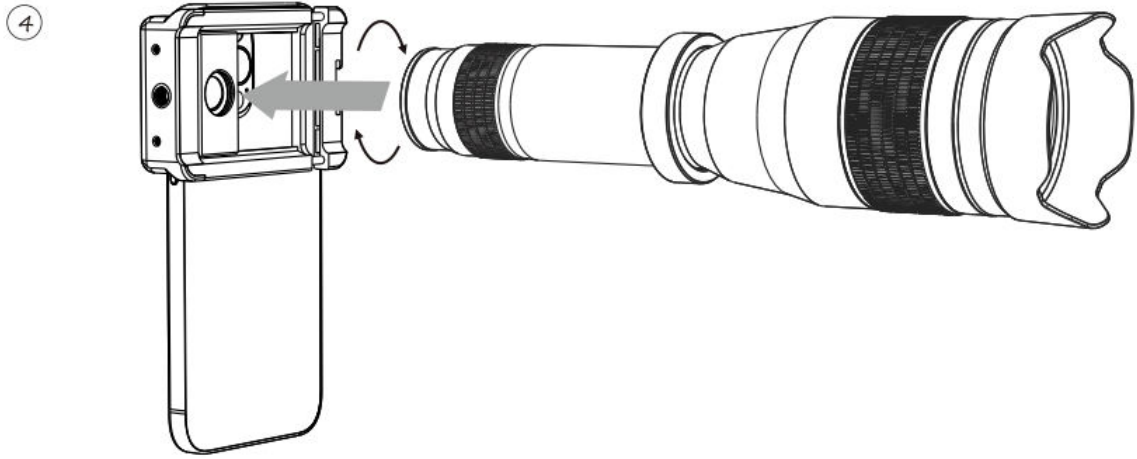

Efektivní využití teleobjektivu

Jakmile určíte vhodnou velikost, otáčejte zaostřovacím kroužkem, dokud nebude obraz jasný. Nyní jste připraveni pořídit snímek.

1. Před úpravou
2. Po úpravě

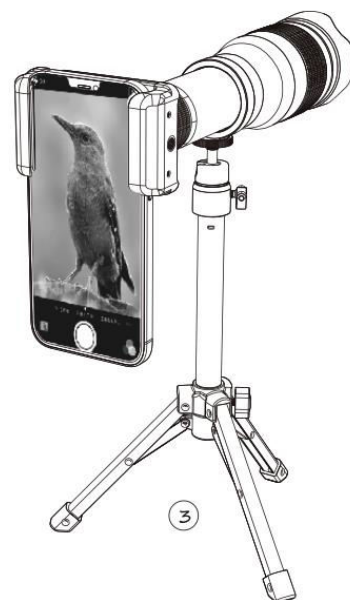

Pozor:

- Tento výrobek je křehký
- Tento výrobek není vodotěsný
- Tento výrobek není prachotěsný

Záruční podmínky

Na nový výrobek zakoupený v prodejní síti Alza.cz se vztahuje záruka 2 roky. V případě potřeby opravy nebo jiného servisu v záruční době se obraťte přímo na prodejce výrobku, je nutné předložit originální doklad o koupi s datem nákupu.

Za rozpor se záručními podmínkami, pro který nelze reklamaci uznat, se považují následující skutečnosti:

- Používání výrobku k jinému účelu, než pro který je výrobek určen, nebo nedodržování pokynů pro údržbu, provoz a servis výrobku.
- Poškození výrobku živelnou pohromou, zásahem neoprávněné osoby nebo mechanicky vinou kupujícího (např. při přepravě, čištění nevhodnými prostředky apod.).
- Přirozené opotřebení a stárnutí spotřebního materiálu nebo součástí během používání (např. baterií atd.).
- Působení nepříznivých vnějších vlivů, jako je sluneční záření a jiné záření nebo elektromagnetické pole, vniknutí kapaliny, vniknutí předmětu, přepětí v síti, elektrostatický výboj (včetně blesku), vadné napájecí nebo vstupní napětí a nevhodná polarita tohoto napětí, chemické procesy, např. použité zdroje atd.
- Pokud někdo provedl úpravy, modifikace, změny konstrukce nebo adaptace za účelem změny nebo rozšíření funkcí výrobku oproti zakoupené konstrukci nebo použití neoriginálních součástí.

EU prohlášení o shodě

Toto zařízení je v souladu se základními požadavky a dalšími příslušnými ustanoveními směrnic EU.



WEEE

Tento výrobek nesmí být likvidován jako běžný domovní odpad v souladu se směrnicí EU o odpadních elektrických a elektronických zařízeních (WEEE - 2012/19/EU). Místo toho musí být vrácen na místo nákupu nebo předán na veřejné sběrné místo recyklovatelného odpadu. Tím, že zajistíte správnou likvidaci tohoto výrobku, pomůžete předejít možným negativním důsledkům pro životní prostředí a lidské zdraví, které by jinak mohly být způsobeny nevhodným nakládáním s odpadem z tohoto výrobku. Další informace získáte na místním úřadě nebo na nejbližším sběrném místě. Nesprávná likvidace tohoto typu odpadu může mít za následek pokuty v souladu s vnitrostátními předpisy.



Vážený zákazník,

ďakujeme vám za zakúpenie nášho výrobku. Pred prvým použitím si pozorne prečítajte nasledujúce pokyny a uschovajte si tento návod na použitie pre budúce použitie. Venujte osobitnú pozornosť bezpečnostným pokynom. Ak máte akékoľvek otázky alebo pripomienky týkajúce sa zariadenia, obráťte sa na zákaznícku linku.

✉ www.alza.sk/kontakt

☎ +421 257 101 800

Dovozca Alza.cz a.s., Jankovcova 1522/53, Holešovice, 170 00 Praha 7, www.alza.cz

Balenie

1. APL-36XJJ020 / APL-60XJJ020 Teleobjektív
2. Vrečko na objektívy
3. Kovový statív
4. Multifunkčný držiak na telefón
5. Silikónový očný kalíšok
6. 48 mm upevňovací krúžok
7. EVA tesnenie (2, 3, 4 mm)
8. Čistiaca handrička
9. Upevňovací krúžok (na upevnenie objektívu na statív)
10. Zaostrovací krúžok (na úpravu zaostrenia objektu na fotografii)
11. Okuláre
12. Univerzálne 1/4-palcové rozhranie (môžete ho pripojiť k statívu. Objektív je bezpečne uchytený a stabilizovaný v krúžku pomocou 1/4-palcovej skrutky držiaka.)
13. Objektívová šošovka

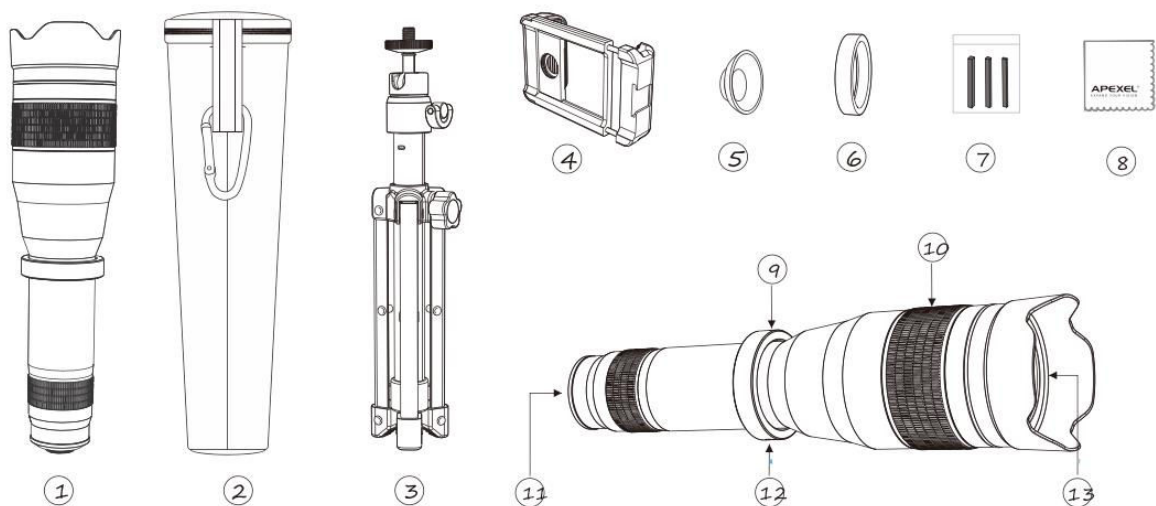

Multifunkčný držiak telefónu

1. 1/4-palcová matica
2. Ústa studenej topánky
3. Hrúbka telefónu: 6,5 - 14 mm
4. Maximálna veľkosť klipu: 96 mm
5. Minimálna veľkosť klipu: 66 mm
6. EVA tesnenie
7. Fotoaparát v telefóne
8. Nesprávna inštalácia
9. Správna inštalácia

Zabezpečte, aby bolo použité tesnenie EVA

Ak fotoaparát mobilného telefónu vyčnieva, vyberte podložku EVA vhodnej hrúbky (k dispozícii sú 2 mm, 3 mm a 4 mm) a prilepte ju na vnútornú stranu klipu (6). Pomôže to preklenúť medzeru na zadnej strane telefónu a zarovnať ju s fotoaparátom (7), aby bola konfigurácia rovná.

Dbajte orientáciu klipu pri inštalácii

Ak je smer inštalácie držiaka telefónu nesprávny, 17 mm otvor so závitom nemusí byť zarovnaný s hlavným fotoaparátom. V takýchto prípadoch otočte smer držiaka telefónu a vykonajte ďalší pokus (kroky 8/9).

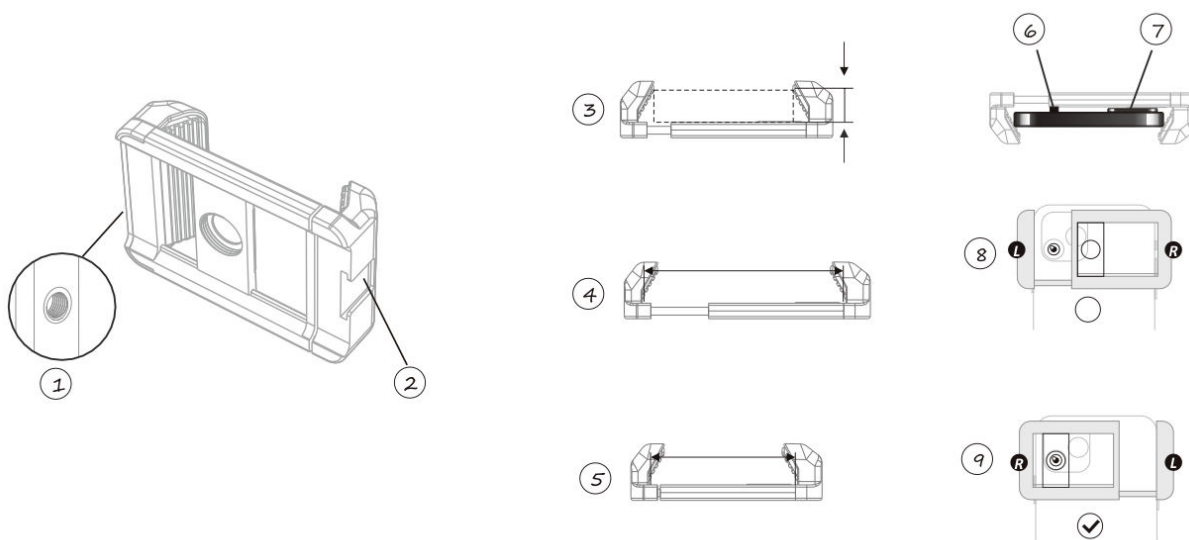

Montáž

1. Pripevnenie držiaka telefónu Držiak telefónu opatrne pripevnite k zariadeniu tak, aby kruhový otvor v strede kovovej dosky držiaka telefónu bol zarovnaný s primárnym fotoaparátom telefónu (1). Potom posuňte 17 mm závitovú doštičku držiaka telefónu, aby ste ju vycentrovali nad primárnym fotoaparátom (2).

2. Pripojte objektív so zoomom k telefónu

Naskrutkujte objektív v smere hodinových ručičiek do 17 mm otvoru na skrutku fotoaparátu s klipom, (4) Uistite sa, že objektív je nasmerovaný na hlavný displej telefónu, čo si môžete overiť pohľadom na obrazovku.

Poznámka: Ak si na obrazovke snímania všimnete vinetáciu, znamená to nesprávne nastavenie hlavného fotoaparátu telefónu. Vykonajte úpravy objektívu alebo svorky, aby ste ho správne zarovnali s hlavným fotoaparátom (krok 3).

3. Inštaláciu statívu začnite bezpečným zaskrutkovaním statívu do rozhrania 1/4 skrutky pevného krúžku, až kým sa aretačná šošovka neuvoľní (5).

4. Vysunutie statívu Vysuňte nohy statívu a nastavte ich výšku podľa potreby. Uťahnite palcovú maticu v smere hodinových ručičiek, čím dokončíte inštaláciu (6/8).

Potom nastavte orientáciu obrazovky (vertikálnu alebo horizontálnu) podľa požiadaviek na snímání. Môžete tiež nastaviť guľovú hlavu, aby ste dosiahli požadovaný uhol, a uzamknúť ju na mieste (10/11).

6. Minimálna výška: 22,5 cm

7. Šírka približne 4,5 cm

8. Maximálna výška: 27,5 cm

9. Šírka približne 19 cm

10. Ľahko nastavte uhly tak, aby zodpovedali požadovanému záberu.

11. Otáčaním v smere hodinových ručičiek sa zaistí a otáčaním proti smeru hodinových ručičiek sa uvoľní.

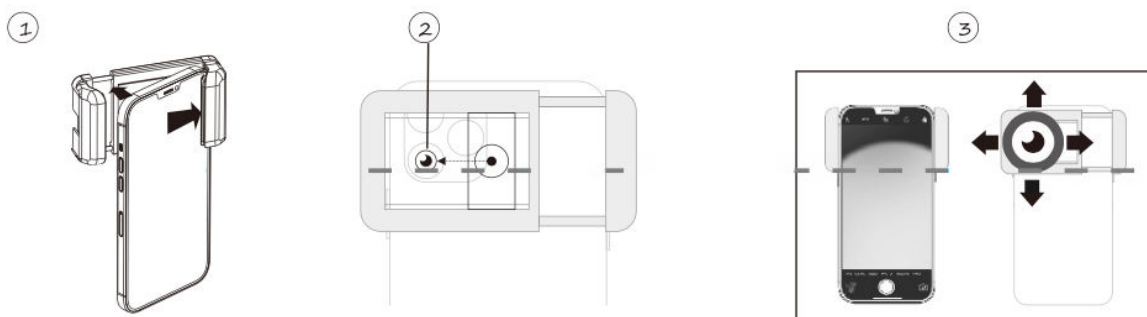

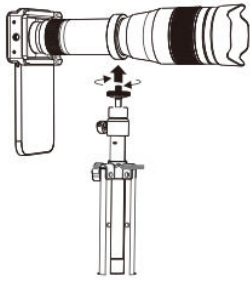
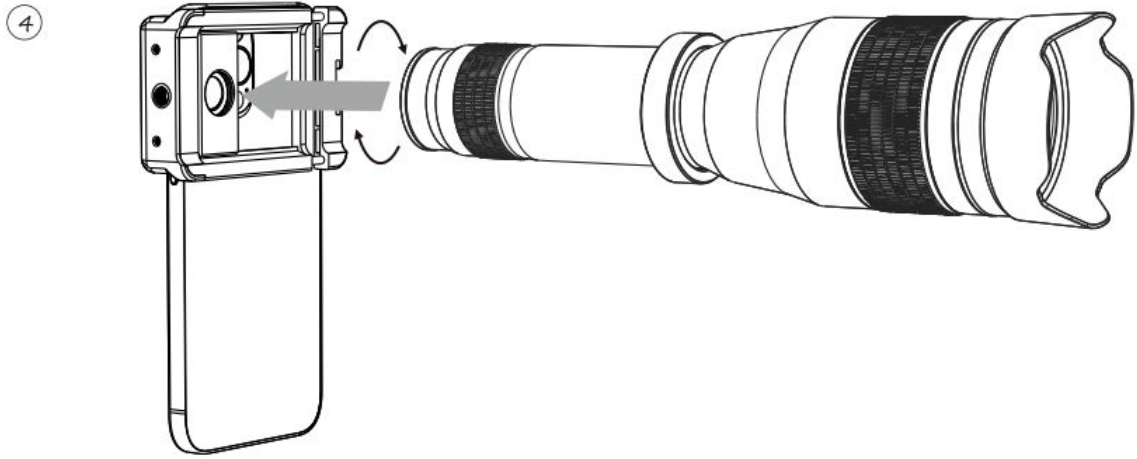

5



7

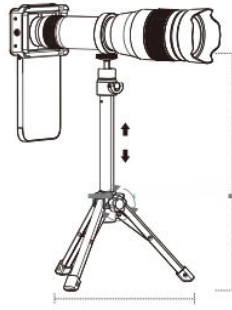

9

8

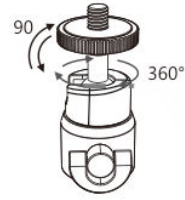

10



11

Efektívne využitie teleobjektívu

Po určení vhodnej veľkosti otáčajte zaostrovacím krúžkom, až kým sa obraz nestane jasným. Teraz ste pripravení zachytiť záber.

1. Pred úpravou
2. Po úprave

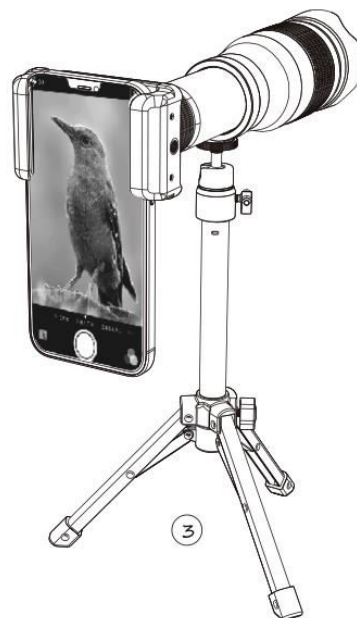

Pozor na

- Tento výrobok je krehký
- Tento výrobok nie je vodoodolný
- Tento výrobok nie je prachotesný

Záručné podmienky

Na nový výrobok zakúpený v predajnej sieti Alza.cz sa vzťahuje záruka 2 roky. V prípade potreby opravy alebo iných služieb počas záručnej doby sa obráťte priamo na predajcu výrobku, je potrebné predložiť originálny doklad o kúpe s dátumom nákupu.

Za rozpor so záručnými podmienkami, pre ktorý nemožno uznať uplatnenú reklamáciu, sa považujú nasledujúce skutočnosti:

- Používanie výrobku na iný účel, než na aký je výrobok určený alebo nedodržiavanie pokynov na údržbu, prevádzku a servis výrobku.
- Poškodenie výrobku živelnou pohromou, zásahom neoprávnenej osoby alebo mechanicky vinou kupujúceho (napr. pri preprave, čistení nevhodnými prostriedkami atď.).
- Prírodné opotrebovanie a starnutie spotrebného materiálu alebo komponentov počas používania (napr. batérie atď.).
- Pôsobenie nepriaznivých vonkajších vplyvov, ako je slnečné žiarenie a iné žiarenie alebo elektromagnetické polia, vniknutie tekutín, vniknutie predmetov, prepätie v sieti, elektrostatické výbojové napätie (vrátane blesku), chybné napájacie alebo vstupné napätie a nevhodná polarita tohto napätia, chemické procesy, ako sú použité napájacie zdroje atď.
- Ak niekto vykonal úpravy, modifikácie, zmeny dizajnu alebo adaptácie s cieľom zmeniť alebo rozšíriť funkcie výrobku v porovnaní so zakúpeným dizajnom alebo použitím neoriginálnych komponentov.

EÚ vyhlásenie o zhode

Toto zariadenie je v súlade so základnými požiadavkami a ďalšími príslušnými ustanoveniami smerníc EÚ.



WEEE

Tento výrobok sa nesmie likvidovať ako bežný domový odpad v súlade so smernicou EÚ o odpade z elektrických a elektronických zariadení (OEEZ - 2012/19/EÚ). Namiesto toho sa musí vrátiť na miesto nákupu alebo odovzdať na verejnom zbernom mieste recyklovateľného odpadu. Zabezpečením správnej likvidácie tohto výrobku pomôžete predísť možným negatívnym dôsledkom pre životné prostredie a ľudské zdravie, ktoré by inak mohlo spôsobiť nevhodné nakladanie s odpadom z tohto výrobku. Ďalšie informácie získate na miestnom úrade alebo na najbližšom zbernom mieste. Nesprávna likvidácia tohto druhu odpadu môže mať za následok pokuty v súlade s vnútroštátnymi predpismi.



Kedves vásárló,

Köszönjük, hogy megvásárolta termékünket. Kérjük, az első használat előtt figyelmesen olvassa el az alábbi utasításokat, és őrizze meg ezt a használati útmutatót a későbbi használatra. Fordítson különös figyelmet a biztonsági utasításokra. Ha bármilyen kérdése vagy észrevétele van a készülékkel kapcsolatban, kérjük, forduljon az ügyfélvonalhoz.

✉ www.alza.hu/kapcsolat

☎ +36-1-701-1111

Importőr Alza.cz a.s., Jankovcova 1522/53, Holešovice, 170 00 Prága 7, www.alza.cz

Csomagolás

1. APL-36XJJJ020 / APL-60XJJJ020 teleobjektív
2. Objektív táska
3. Fém állvány
4. Multifunkcionális Stretch telefontartó
5. Szilikon szemkagyló
6. 48 mm rögzítőgyűrű
7. EVA tömítés (2, 3, 4 mm)
8. Tisztító kendő
9. Rögzítőgyűrű (az objektív állványhoz való rögzítéséhez)
10. Fókuszgyűrű (A fényképen lévő téma fókuszának módosításához)
11. Okulár
12. Univerzális 1/4 hüvelykes interfész (Csatlakoztathatja állványhoz. Az objektív biztonságosan rögzül és stabilizálódik a gyűrűn belül a tartó 1/4 hüvelykes csavarjával).
13. Objektív lencse

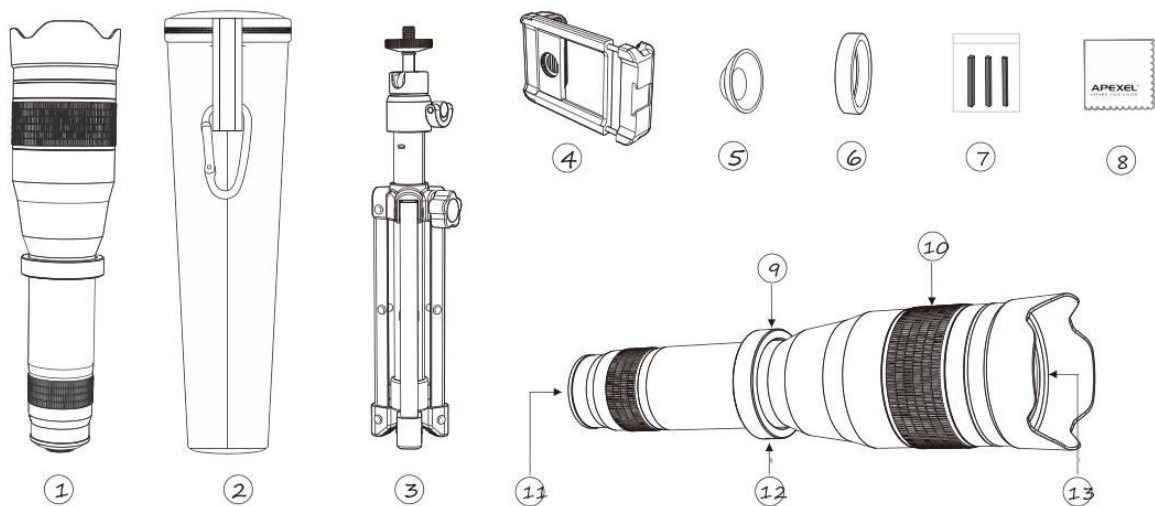

Multifunkcionális telefontartó

1. 1/4 hüvelykes anya
2. Cold shoe
3. Telefon vastagsága: 6,5 - 14 mm
4. Maximális klipszméret: 96 mm
5. Minimális klipszméret: 66 mm
6. EVA tömítés
7. Telefon kamera
8. Rossz telepítés
9. Helyes telepítés

Kérjük, gondoskodjon az EVA tömítés beépítéséről.

Ha a mobiltelefon kamerája kiáll, válasszon egy megfelelő vastagságú EVA betétet (2 mm, 3 mm és 4 mm-es változatban kapható), és ragassza a klipsz belső oldalára (6). Ez segít áthidalni a telefon hátoldalán lévő rést, és a kamera (7) szintbe igazításával egyenesbe hozza a kamerát.

Kérjük, ügyeljen a klip beépítési irányára.

Ha a telefontartó telepítési iránya nem megfelelő, előfordulhat, hogy a 17 mm-es menetes furat nem igazodik a főkamerához. Ilyen esetben fordítsa meg a telefontartó irányát, és tegyen újabb kísérletet (8/9. lépés).

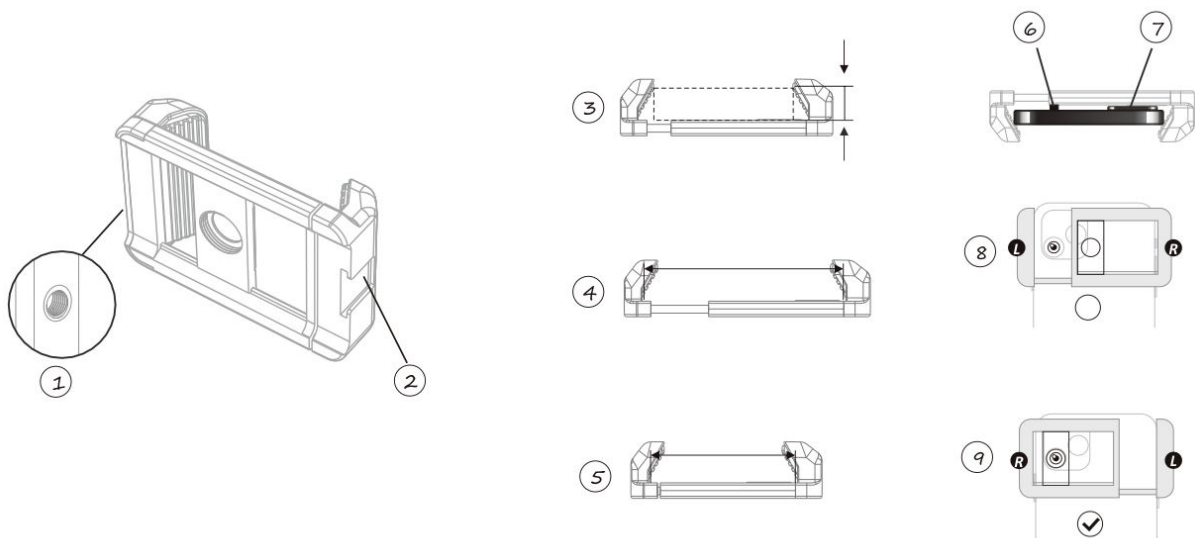

Összeszerelés

1. A telefontartó rögzítése: Óvatosan rögzítse a telefontartót a készülékhez, ügyelve arra, hogy a telefontartó fémlemezének közepén lévő kör alakú lyuk a telefon elsődleges kamerájával egy vonalban legyen (1). Ezután csúsztassa el a telefontartó 17 mm-es menetes lemezét, hogy az elsődleges kamera fölé középre kerüljön (2).

2. Csatlakoztassa a zoomobjektívet a telefonhoz

Csavarja be az objektívet az óramutató járásával megegyező irányban a klip kamerájának 17 mm-es csavarfuratába, (4) Győződjön meg róla, hogy az objektív a telefon fő irányába van beállítva, amit a képernyőre pillantva ellenőrizhet.

Megjegyzés: Ha zavart észlel a felvételi képernyőn, az a telefon fő kamerájának hibás beállítását jelzi. Kérjük, végezze el a lencse vagy a klipsz beállításait, hogy megfelelően igazítsa a fő kamerához (3. lépés).

3. Az állvány felszerelése: Kezdje az állvány biztonságos becsavarásával a rögzített gyűrű 1/4-es csavaros illesztőfelületébe, amíg a rögzítő lencse már nem lazul (5).

4. Az állvány kihúzása: Húzza ki az állvány lábait, és szükség szerint állítsa be a magasságukat. A felszerelés befejezéséhez húzza meg az óramutató járásával megegyező irányba a hüvelykujjas anyát (6/8).

Ezután igazítsa a képernyő tájolását (függőleges vagy vízszintes) a felvételkészítési követelményeknek megfelelően. A gömbfejet is beállíthatja a kívánt szög eléréséhez, és rögzítheti (10/11).

6. Minimális magasság: 22,5 cm

7. Körülbelül 4,5 cm széles

8. Maximális magasság: 27,5 cm

9. Körülbelül 19 cm széles

10. Könnyen beállíthatja a szögeket a kívánt felvételhez.

11. A rögzítéshez forgassa el az óramutató járásával megegyező irányba, a kioldáshoz pedig az óramutató járásával ellentétes irányba.

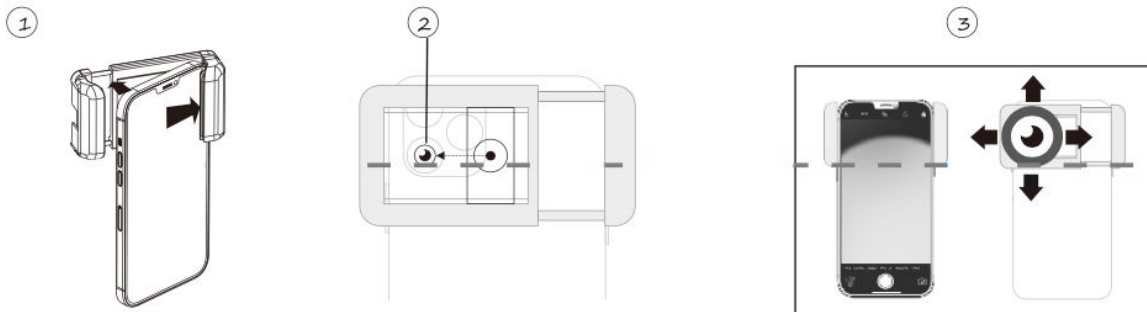

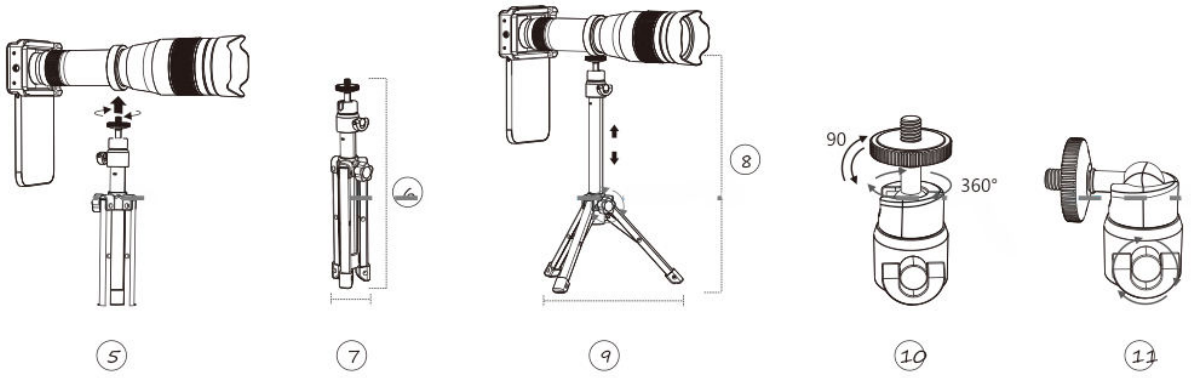
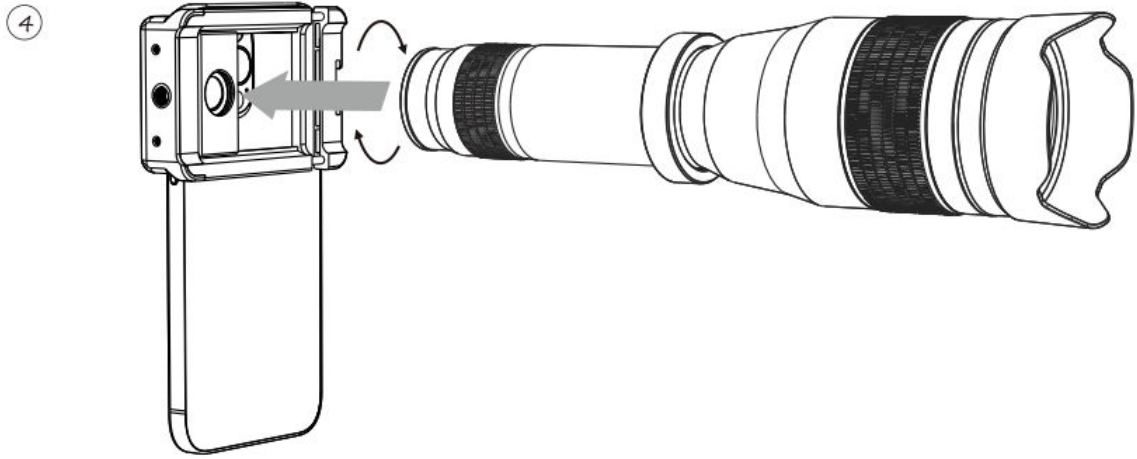

A teleobjektív hatékony használata

Ha megtalálta a megfelelő méretet, forgassa el a fókuszgyűrűt, amíg a kép tisztává nem válik. Most már készen áll a felvétel elkészítésére.

1. Beállítás előtt
2. Beállítás után

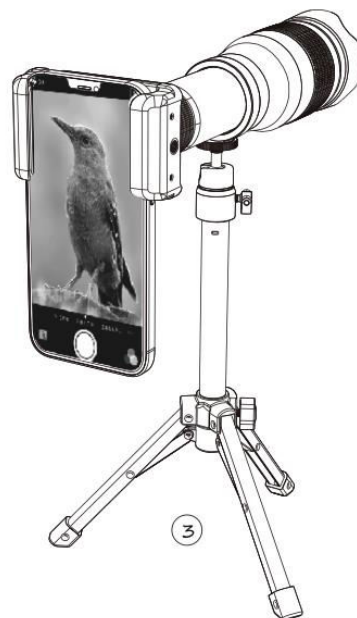

Vigyázzon a

- Ez a termék törékeny
- Ez a termék nem vízálló
- Ez a termék nem porálló

Jótállási feltételek

Az Alza.cz értékesítési hálózatában vásárolt új termékre 2 év garancia vonatkozik. Ha a garanciaidő alatt javításra vagy egyéb szolgáltatásra van szüksége, forduljon közvetlenül a termék eladójához, a vásárlás dátumával ellátott eredeti vásárlási bizonylatot kell bemutatnia.

Az alábbiak a jótállási feltételekkel való ellentétnek minősülnek, amelyek miatt az igényelt követelés nem ismerhető el:

- A terméknek a termék rendeltetésétől eltérő célra történő használata, vagy a termék karbantartására, üzemeltetésére és szervizelésére vonatkozó utasítások be nem tartása.
- A termék természeti katasztrófa, illetéktelen személy beavatkozása vagy a vevő hibájából bekövetkezett mechanikai sérülése (pl. szállítás, nem megfelelő eszközökkel történő tisztítás stb. során).
- A fogyóeszközök vagy alkatrészek természetes elhasználódása és öregedése a használat során (pl. akkumulátorok stb.).
- Káros külső hatásoknak való kitettség, például napfény és egyéb sugárzás vagy elektromágneses mezők, folyadék behatolása, tárgyak behatolása, hálózati túlfeszültség, elektrosztatikus kisülési feszültség (beleértve a villámlást), hibás táp- vagy bemeneti feszültség és e feszültség nem megfelelő polaritása, kémiai folyamatok, például használt tápegységek stb.
- Ha valaki a termék funkcióinak megváltoztatása vagy bővítése érdekében a megvásárolt konstrukcióhoz képest módosításokat, átalakításokat, változtatásokat végzett a konstrukción vagy adaptációt végzett, vagy nem eredeti alkatrészeket használt.

EU-megfelelőségi nyilatkozat

Ez a berendezés megfelel az alapvető követelményeknek és az uniós irányelvek egyéb vonatkozó rendelkezéseinek.



WEEE

Ez a termék nem ártalmatlanítható normál háztartási hulladékként az elektromos és elektronikus berendezések hulladékairól szóló uniós irányelvnek (WEEE - 2012/19 / EU) megfelelően. Ehelyett vissza kell juttatni a vásárlás helyére, vagy át kell adni az újrahasznosítható hulladékok nyilvános gyűjtőhelyén. Azzal, hogy gondoskodik a termék megfelelő ártalmatlanításáról, segít megelőzni a környezetre és az emberi egészségre gyakorolt esetleges negatív következményeket, amelyeket egyébként a termék nem megfelelő hulladékkezelése okozhatna. További részletekért forduljon a helyi hatósághoz vagy a legközelebbi gyűjtőponthoz. Az ilyen típusú hulladék nem megfelelő ártalmatlanítása a nemzeti előírásoknak megfelelően pénzbírságot vonhat maga után.

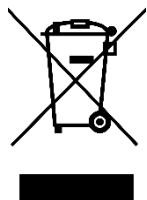

Sehr geehrter Kunde,

vielen Dank für den Kauf unseres Produkts. Bitte lesen Sie die folgenden Anweisungen vor dem ersten Gebrauch sorgfältig durch und bewahren Sie diese Bedienungsanleitung zum späteren Nachschlagen auf. Beachten Sie insbesondere die Sicherheitshinweise. Wenn Sie Fragen oder Kommentare zum Gerät haben, wenden Sie sich bitte an den Kundenservice.

✉ www.alza.de/kontakt

☎ 0800 181 45 44

✉ www.alza.at/kontakt

☎ +43 720 815 999

Lieferant Alza.cz a.s., Jankovcova 1522/53, Holešovice, 170 00 Prag 7, www.alza.cz

Packungsinhalt

1. APL-36XJJ020 / APL-60XJJ020 Telefoto-Objektiv
2. Objektivasche
3. Metall-Stativ
4. Multifunktionaler Stretch-Handyhalter
5. Silikon-Augenmuschel
6. 48 mm Fixierring
7. EVA-Dichtung (2, 3, 4 mm)
8. Reinigungstuch
9. Befestigungsring (zum Befestigen des Objektivs am Stativ)
10. Fokusring (zum Ändern der Schärfe des Motivs auf dem Foto)
11. Okulare
12. Universeller 1/4-Zoll-Anschluss (Sie können ihn an ein Stativ anschließen. Das Objektiv wird mit der 1/4-Zoll-Schraube der Halterung sicher im Ring geklemmt und stabilisiert).
13. Objektiv- Linse

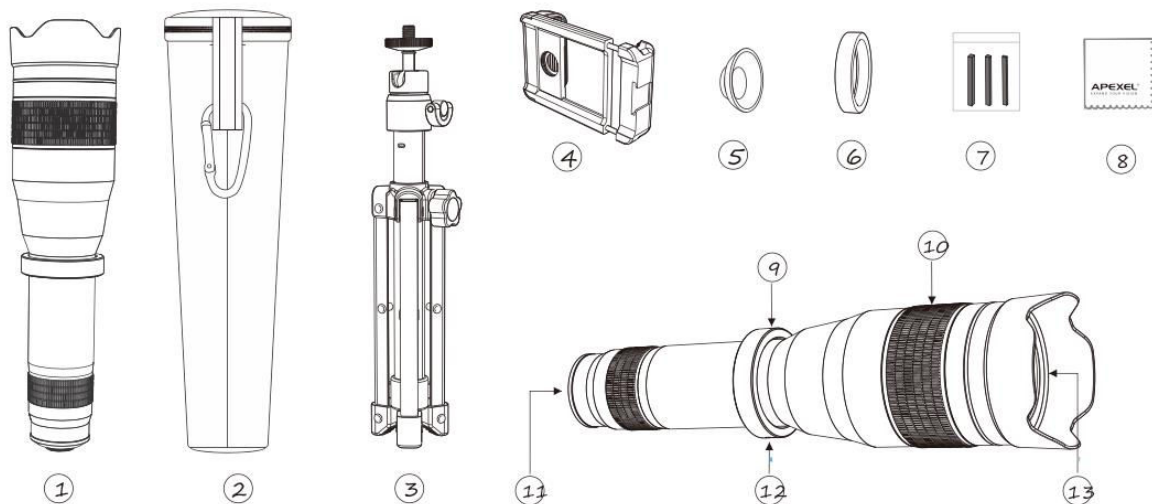

Multifunktionaler Handy-Halter

1. 1/4-Zoll-Mutter
2. Cold Shoe-Mund
3. Dicke des Telefons: 6,5 - 14 mm
4. Maximale Clipgröße: 96 mm
5. Mindestgröße des Clips: 66 mm
6. EVA-Dichtung
7. Telefon-Kamera
8. Falsche Installation
9. Korrekter Einbau

Bitte achten Sie darauf, eine EVA-Dichtung einzubauen.

Wenn die Kamera Ihres Mobiltelefons übersteht, wählen Sie bitte ein EVA-Pad geeigneter Dicke (erhältlich in 2 mm, 3 mm und 4 mm) und kleben Sie es auf die Innenseite des Clips (6). Dadurch wird die Lücke auf der Rückseite des Telefons überbrückt und die Kamera (7) in eine gerade Linie gebracht.

Achten Sie auf die Ausrichtung des Clips bei der Installation

Wenn die Einbaurichtung des Telefonhalters falsch ist, kann es sein, dass das 17-mm-Gewindeloch nicht mit der Hauptkamera ausgerichtet ist. Drehen Sie in solchen Fällen die Richtung des Telefonhalters um und versuchen Sie es erneut (Schritte 8/9).

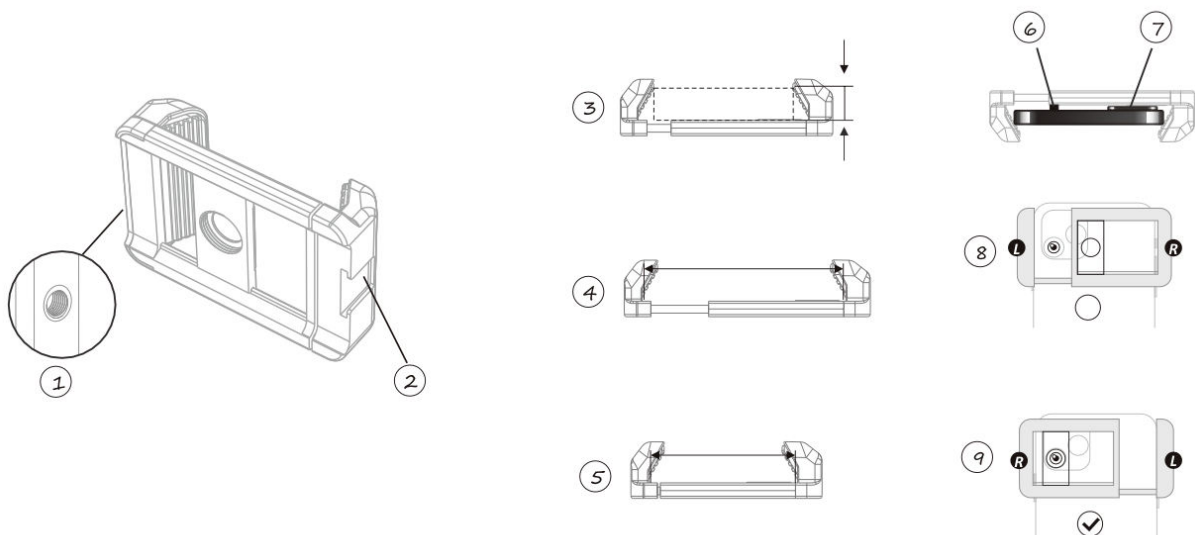

Montage

1. Anbringen der Telefonhalterung: Bringen Sie die Telefonhalterung vorsichtig an Ihrem Gerät an und achten Sie darauf, dass das runde Loch in der Mitte der Metallplatte der Telefonhalterung mit der Hauptkamera Ihres Telefons ausgerichtet ist (1). Schieben Sie dann die 17-mm-Gewindeplatte des Telefonhalters so, dass sie mittig über der Hauptkamera liegt (2).

2. Bringen Sie das Zoomobjektiv am Telefon an.

Schrauben Sie das Objektiv im Uhrzeigersinn in das 17-mm-Schraubloch der Clip-Kamera. (4) Achten Sie darauf, dass das Objektiv auf das Hauptobjektiv Ihres Telefons gerichtet ist, was Sie durch Blick auf den Bildschirm überprüfen können.

Hinweis: Wenn Sie auf dem Aufnahmebildschirm eine Vignettierung feststellen, deutet dies auf eine falsche Ausrichtung mit der Hauptkamera Ihres Telefons hin. Bitte nehmen Sie Anpassungen am Objektiv oder am Clip vor, um ihn richtig auf die Hauptkamera auszurichten (Schritt 3).

3. Installieren des Stativs Beginnen Sie damit, das Stativ fest in die 1/4-Schraubenschnittstelle des festen Rings zu schrauben, bis die Sicherungslinse nicht mehr locker ist (5).

4. Ausfahren des Stativs Fahren Sie die Stativbeine aus und stellen Sie ihre Höhe nach Bedarf ein. Ziehen Sie die Flügelmutter im Uhrzeigersinn an, um die Installation abzuschließen (6/8).

Richten Sie dann die Bildschirmausrichtung (vertikal oder horizontal) entsprechend Ihren Aufnahmeanforderungen aus. Sie können auch den Kugelkopf einstellen, um den gewünschten Winkel zu erreichen, und ihn dann fixieren (10/11).

6. Mindesthöhe: 22,5 cm

7. Etwa 4,5 cm breit

8. Maximale Höhe: 27,5 cm

9. Ungefähr 19 cm in der Breite

10. Einfaches Einstellen des Winkels, um die gewünschte Aufnahme zu erzielen.

11. Zum Sichern im Uhrzeigersinn drehen, zum Lösen gegen den Uhrzeigersinn drehen.

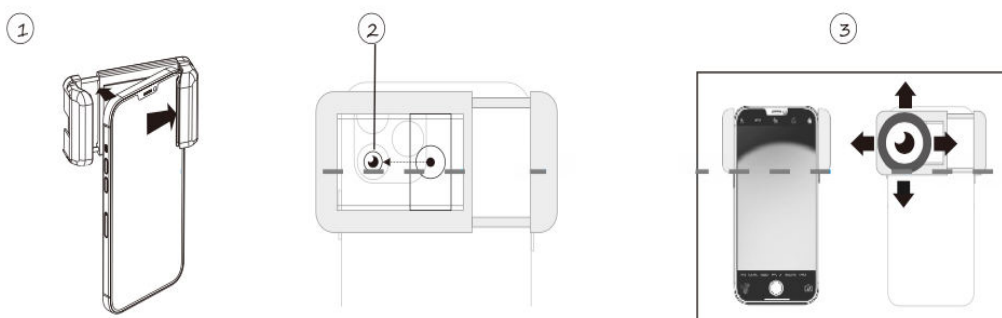

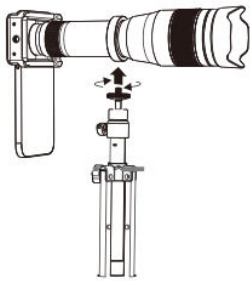
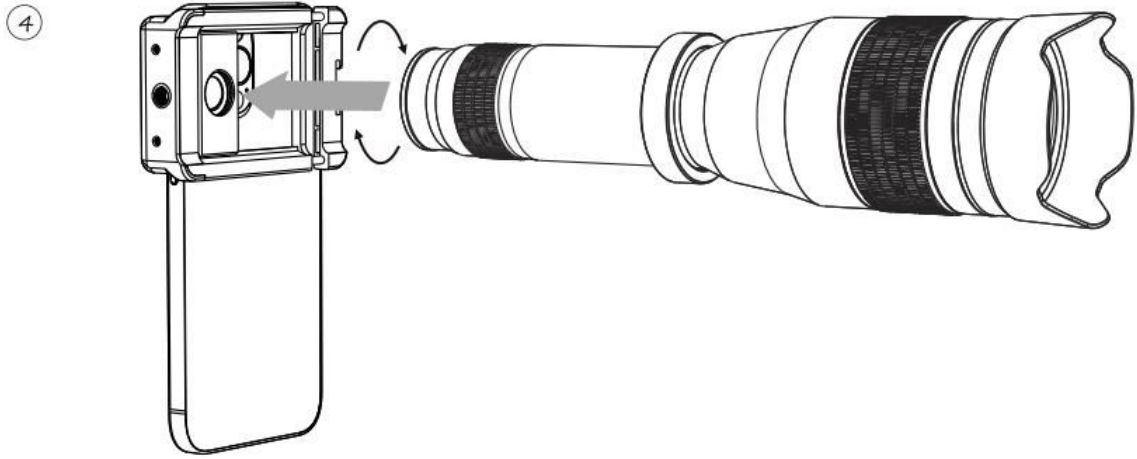

5



7

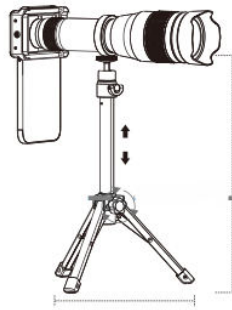

9

8

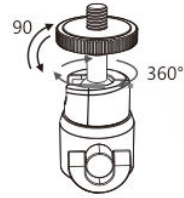

10



11

Effektive Nutzung des Teleobjektivs

Wenn Sie die richtige Größe gefunden haben, drehen Sie den Fokusring, bis das Bild klar ist. Jetzt sind Sie bereit für Ihre Aufnahme.

1. Vor der Anpassung
2. Nach der Anpassung



Vorsicht

- Dieses Produkt ist zerbrechlich
- Dieses Produkt ist nicht wasserdicht
- Dieses Produkt ist nicht staubdicht

Garantiebedingungen

Auf ein neues Produkt, das im Vertriebsnetz von Alza gekauft wurde, wird eine Garantie von 2 Jahren gewährt. Wenn Sie während der Garantiezeit eine Reparatur oder andere Dienstleistungen benötigen, wenden Sie sich direkt an den Produktverkäufer. Sie müssen den Originalkaufbeleg mit dem Kaufdatum vorlegen.

Als Widerspruch zu den Garantiebedingungen, für die der geltend gemachte Anspruch nicht anerkannt werden kann, gelten:

- Verwendung des Produkts für einen anderen Zweck als den, für den das Produkt bestimmt ist, oder Nichtbeachtung der Anweisungen für Wartung, Betrieb und Service des Produkts.
- Beschädigung des Produkts durch Naturkatastrophe, Eingriff einer unbefugten Person oder mechanisch durch Verschulden des Käufers (z. B. beim Transport, Reinigung mit unsachgemäßen Mitteln usw.).
- Natürlicher Verschleiß und Alterung von Verbrauchsmaterialien oder Komponenten während des Gebrauchs (wie Batterien usw.).
- Exposition gegenüber nachteiligen äußeren Einflüssen wie Sonnenlicht und anderen Strahlungen oder elektromagnetischen Feldern, Eindringen von Flüssigkeiten, Eindringen von Gegenständen, Netzüberspannung, elektrostatische Entladungsspannung (einschließlich Blitzschlag), fehlerhafte Versorgungs- oder Eingangsspannung und falsche Polarität dieser Spannung, chemische Prozesse wie verwendet Netzteile usw.
- Wenn jemand Änderungen, Modifikationen, Konstruktionsänderungen oder Anpassungen vorgenommen hat, um die Funktionen des Produkts gegenüber der gekauften Konstruktion zu ändern oder zu erweitern oder nicht originale Komponenten zu verwenden.

EU-Konformitätserklärung

Dieses Gerät entspricht den grundlegenden Anforderungen und anderen relevanten Bestimmungen der EU-Richtlinien.



WEEE

Dieses Produkt darf gemäß der EU-Richtlinie über Elektro- und Elektronik-Altgeräte (WEEE - 2012/19 / EU) nicht über den normalen Hausmüll entsorgt werden. Stattdessen muss es an den Ort des Kaufs zurückgebracht oder bei einer öffentlichen Sammelstelle für wiederverwertbare Abfälle abgegeben werden. Indem Sie sicherstellen, dass dieses Produkt ordnungsgemäß entsorgt wird, tragen Sie dazu bei, mögliche negative Folgen für die Umwelt und die menschliche Gesundheit zu vermeiden, die andernfalls durch eine unsachgemäße Abfallbehandlung dieses Produkts verursacht werden könnten. Wenden Sie sich an Ihre örtliche Behörde oder an die nächstgelegene Sammelstelle, um weitere Informationen zu erhalten. Die unsachgemäße Entsorgung dieser Art von Abfall kann gemäß den nationalen Vorschriften zu Geldstrafen führen.

