

Geminos

User Manual • Užívateľský manuál •
Užívateľský manuál • Használati utasítás •
Benutzerhandbuch

English	3 – 11
Čeština	12 – 21
Slovenčina	22 – 31
Magyar	32 – 41
Deutsch	42 – 51

Dear customer,

Thank you for purchasing our product. Please read the following instructions carefully before first use and keep this user manual for future reference. Pay particular attention to the safety instructions. If you have any questions or comments about the device, please contact the customer line.

 www.alza.co.uk/kontakt

 +44 (0)203 514 4411

Importer Alza.cz a.s., Jankovcova 1522/53, Holešovice, 170 00 Praha 7, www.alza.cz

Device Overview

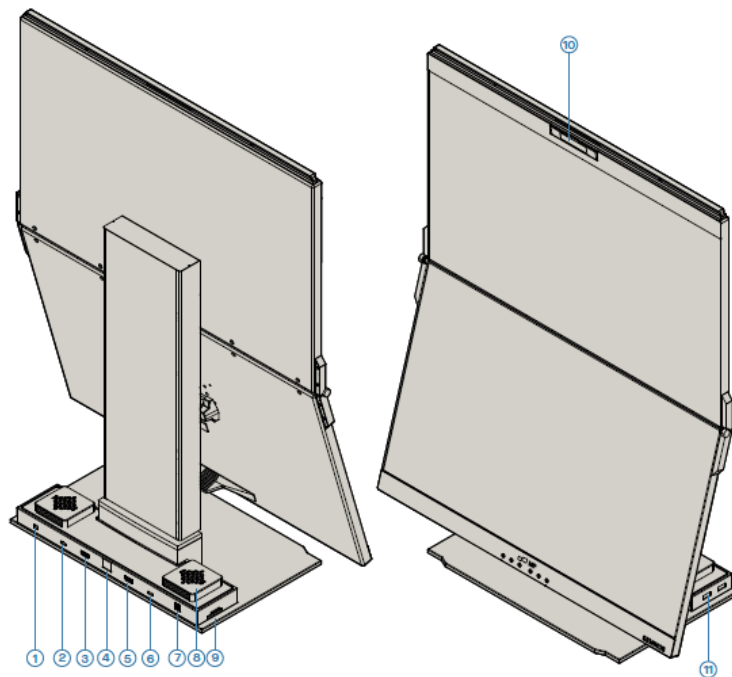

- | | |
|---|--------------------|
| 1. Headphone Jack | 7. Power Input |
| 2. Top Display USB-C/DP in | 8. Speakers |
| 3. Top Display HDMI in | 9. SD/TF Card Slot |
| 4. Ethernet Connection | 10. Camera |
| 5. Bottom Display HDMI in | 11. USB-A |
| 6. Bottom Display USB-C/DP in
(must connect to active USB HUB) | |

Operating Geminus & Geminus (T)

Setup Geminus (T)

- Remove Geminus (T) from packaging by lifting the indicated area.
- Lift the handrail to open Geminus (T).
- Push and twist the side hinges to adjust the position.

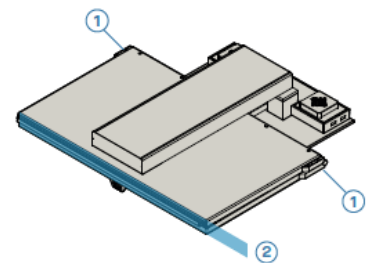

Collapsing Geminus (T)

- Push the handrail on both sides all the way down.
- Press down until you feel a "Click."

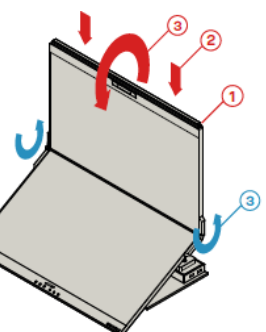

- Geminos (T) is unlocked; slowly close the top display into clamshell mode.

Connect to Geminos (T)

There are three ways to connect Geminos via USB-C and/or HDMI. When setting up, treat Geminos as two separate monitors.

HDMI + HDMI

- Take the two HDMI cables and plug them into the side of your computer and the back of your monitor—one connection where it says "Top" and one where it says "Bottom."

USB-C + USB-C

- Take the two USB-C cables and plug them into the side of your computer and the back of your monitor—one connection where it says "Top" and one where it says "Bottom."
- Disclaimer: This only works if you have two display-enabled USB-C ports.

HDMI + USB

- Use the HDMI cable to plug into the computer and into the back of the monitor, specifically in the "Top" port.
- Then connect USB-C into a display port-enabled USB-C port and connect the other end into the "Bottom" port of the monitor.

Note: Webcam, speakers, and hub will only work with methods 2 and 3. For method 1, you will need an additional USB display.

Drivers

There are two ways to connect Geminos via USB-C with a driver. Begin by heading over to our website www.mobilepixels.us and clicking on the driver at the top of the screen. Download the Geminos driver for your device—Windows or Mac.

Windows Driver

- After downloading and installing the driver, restart your device.
- Once restarted, use the USB-C cable marked with the red ribbon to connect to the device and then to the "Bottom" display port on Geminos.

Tip: If Windows does not pop up after the driver has downloaded, find the driver in your folder.

Mac Driver

- After downloading and installing the driver, restart your device.
- Once restarted, use the USB-C cable marked with the red ribbon to connect to the device and then to the "Bottom" display port on Geminos.
- After connection, security questions should pop up. Once you have allowed all of them, you should see Geminos power on.

Disclaimer: If you have an older Mac OS, instructions may vary.

Driver Installation Guide

Windows Installation Guide

Connect your Windows laptop to the Mobile Pixels Geminos (T) monitor, wait 20 seconds and the monitor should turn on. If the monitor does not turn on, please follow the steps below:

- Download the correct Windows driver from WWW.MOBILEPIXELS.US/PAGES/DOWNLOAD-DRIVERS.
- Double click and launch the installer, then click "Yes" in the prompted window.
- Click "Next" in the following window.
- Select "I accept the terms of the license agreement" and click "Next."
- Choose "Yes, I want to restart my computer now" and click "Finish."

Apple OS Installation Guide

Note: Do not plug the Mobile Pixels Device into your Mac before executing the driver installation.

- Download the Mac driver from WWW.MOBILEPIXELS.US/PAGES/DOWNLOAD-DRIVERS. Run the "MP_Graphics_Driver_v3.4" file.
- Click on "MP_Graphics_Driver_v3.4" and follow the instructions to install the device driver.
- After installation, if a "System Extension Blocked" screen pops up, click "Open Security Preference" to go to settings.

Note: Active USB Display Driver: The driver for the attached device must be activated once to function. Even if not shown, users must "Allow" to install the Mobile Pixels driver and restart the laptop for new installations.

- After the system reboots, connect the Mobile Pixels device to the Mac. If a screen recording prompt appears, click "Open System Preferences."
- Go to System Preferences > Security & Privacy > Privacy.
- Click on the "Lock" to make changes.
- Scroll and select "Screen Recording," then check "DJTVirtualDisplayAgent."
- Click on the Lock to save changes, then click "Quit Now" and restart the laptop.

Display Settings Guide

Duplicate Mode to Extend Mode for Windows

Duplicate Mode:

- Right-click on your desktop while Geminos (T) is connected and select "Display Settings."
- If your screens are duplicated and you want to switch to extend mode, click on "Duplicate these displays" from the drop-down box.

Extended Mode:

- Once the drop-down box is open, select "Extend these displays."
- Click "Apply."
- Now, your setup is switched to Extend Mode.

Duplicate Mode to Extend Mode for Mac OS

- Click on System Preferences and go to Displays.
- Checking the "Mirror Displays" box will switch between duplicate and extend mode for Geminos (T).

Rotate Display and Layout Setup for Windows

If you are already in "Extend mode" and want to use Geminos (T) on the left:

- First, click on the 2nd screen.
- Open the Orientation drop-down box. Change the orientation from "Landscape" to "Landscape (flipped)" for an upside-down view or choose "Portrait" for Portrait Mode.
- Click "Apply."
- Now, your screen is rotated, and you have an upside-down view on Geminos (T). To use it on the left, follow these extra steps:
- Move the 2nd display icon from the right to the left of the 1st display by dragging and dropping it.
- Click "Apply" to finish the layout setting.

Rotate Display and Layout Setup for Mac OS

- To position the display on the left or right, drag and drop it to the desired side.
- To rotate the display, go to the Geminos (T) display window and choose the suitable "Rotation" options.

Change Display Settings to Adjust Content Size for Windows

- To adjust content size on Geminos (T) monitor, click on the number 2 monitor under Display settings.
- Scroll down and look for "Scale and layout" options.

- The default size of text is set at 125%, and you can increase it up to 175% or reduce it back to 100% based on your preference.

Change Display Settings to Adjust Content Size for Mac OS

- Click System Preferences.
- Click Displays.
- Hold down the "Option" key and click "Scaled."
- Select the resolution that fits your needs.

Specifications

Model	Geminos	Geminos T
Touch Screen	no	yes
Product Dimensions	20"× 22"	20"×22"
Display Size	24"×2"	24"×2"
Thickness	4"	4"
Weight	20lbs	20lbs
Colour	black	black
Brightness	250N	250N
Resolution	1080P	1080P
Refresh Rate	60Hz	60Hz
Panel Type	IPS	IPS
Backlight	LED	LED
Colour Depth	6 BIT	6 BIT
Colour Gamut	97% SRGB	97% SRGB
Contrast Ratio	1000:1	1000:1
Response Time	14 ms	14 ms
Viewing Angle	89 Degrees	89 Degrees
PPI	97	123
Display Finish	Matte	Anti-Glare
Power Consumption	35W Total	35W Total
Speakers	3W×2	3W×2

Compatibility

Operation System	Mac, Windows, and Linux *Linux and Chrome are Supported via HDMI signal	Mac, Windows, and Linux *Linux and Chrome are Supported via HDMI signal
Devices	Laptop, Desktop, Xbox, Playstation	Laptop, Desktop, Xbox, Playstation
Pass-Through Charging	65W USB-C pass-through charging will take 1-2 hours	65W USB-C pass-through charging will take 1-2 hours

Safety and Handling

Important Safety Information

- Carefully read the user manual and other documentation before setting up GEMINOS/GEMINOS T.
- Do not attempt to open or fix GEMINOS/GEMINOS T if any part is broken or damaged; contact the retailer, a qualified service technician, or email contact@mobilepixels.us.
- Store GEMINOS/GEMINOS T under suitable conditions, avoiding extreme heat, moisture, and dust.
- Place GEMINOS/GEMINOS T on a stable surface and use a sleeve for protection during transport.
- Avoid exposure to liquid; if wet, unplug all cables and allow GEMINOS/GEMINOS T to dry completely.
- Unplug all cables before cleaning with a soft, dry, lint-free cloth.
- Use GEMINOS/GEMINOS T with the recommended display size of your laptop.
- Disconnect cables when reversing GEMINOS/GEMINOS T's position, rotate 180 degrees, and re-couple to the laptop backplane.
- GEMINOS/GEMINOS T and accessories contain small parts; keep them out of reach of small children.
- GEMINOS/GEMINOS T contains magnets and components emitting electromagnetic fields.
- Maintain a safe distance between GEMINOS/GEMINOS T and personal medical devices (e.g., pacemakers); consult a physician or device manufacturer for details.
- Stop using GEMINOS/GEMINOS T if interference is observed with personal medical devices.
- Items with magnetically-stored data (credit cards, hard drives) should be kept away from GEMINOS/GEMINOS T.

Warranty Conditions

A new product purchased in the Alza.cz sales network is guaranteed for 2 years. If you need repair or other services during the warranty period, contact the product seller directly, you must provide the original proof of purchase with the date of purchase.

The following are considered to be a conflict with the warranty conditions, for which the claimed claim may not be recognized:

- Using the product for any purpose other than that for which the product is intended or failing to follow the instructions for maintenance, operation, and service of the product.
- Damage to the product by a natural disaster, the intervention of an unauthorized person or mechanically through the fault of the buyer (e.g., during transport, cleaning by inappropriate means, etc.).
- Natural wear and aging of consumables or components during use (such as batteries, etc.).
- Exposure to adverse external influences, such as sunlight and other radiation or electromagnetic fields, fluid intrusion, object intrusion, mains overvoltage, electrostatic discharge voltage (including lightning), faulty supply or input voltage and inappropriate polarity of this voltage, chemical processes such as used power supplies, etc.
- If anyone has made modifications, modifications, alterations to the design or adaptation to change or extend the functions of the product compared to the purchased design or use of non-original components.

EU Declaration of Conformity

This equipment is in compliance with the essential requirements and other relevant provisions of Directive 2014/30/EU and Directive 2011/65/EU amended (EU) 2015/863.



WEEE

This product must not be disposed of as normal household waste in accordance with the EU Directive on Waste Electrical and Electronic Equipment (WEEE - 2012/19 / EU). Instead, it shall be returned to the place of purchase or handed over to a public collection point for the recyclable waste. By ensuring this product is disposed of correctly, you will help prevent potential negative consequences for the environment and human health, which could otherwise be caused by inappropriate waste handling of this product. Contact your local authority or the nearest collection point for further details. Improper disposal of this type of waste may result in fines in accordance with national regulations.

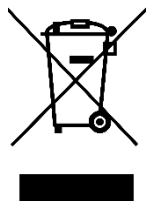

Vážený zákazníku,

Děkujeme vám za zakoupení našeho produktu. Před prvním použitím si prosím pečlivě přečtete následující pokyny a uschovejte si tento návod k použití pro budoucí použití. Zvláštní pozornost věnujte bezpečnostním pokynům. Pokud máte k přístroji jakékoli dotazy nebo připomínky, obraťte se na zákaznickou linku.

✉ www.alza.cz/kontakt

☎ +420 225 340 111

Dovozce Alza.cz a.s., Jankovcova 1522/53, Holešovice, 170 00 Praha 7, www.alza.cz

Přehled zařízení

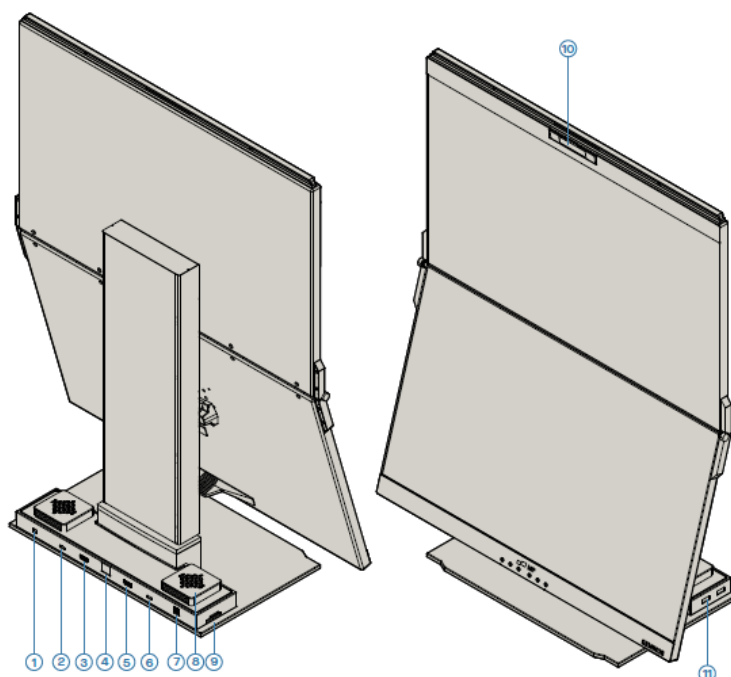

1. Konektor pro sluchátka
2. Horní displej USB-C/DP in
3. Horní displej HDMI in
4. Připojení k síti Ethernet
5. Spodní displej Vstup HDMI
6. Spodní displej Vstup USB-C/DP (musí být připojen k aktivnímu USB HUBu)
7. Příkon
8. Reproduktory
9. Slot pro kartu SD/TF
10. Fotoaparát
11. USB-A

Provoz Geminos & Geminos (T)

Nastavení Geminos (T)

- Geminos (T) vyjměte z obalu nadzvednutím vyznačené oblasti.
- Zvednutím madla otevřete zařízení Geminos (T).
- Zatlačením a otočením bočních závěsů nastavte polohu.

Kolabující Geminos (T)

- Zatlačte zábradlí na obou stranách až dolů.
- Stiskněte tlačítko, dokud neucítíte "cvaknutí".

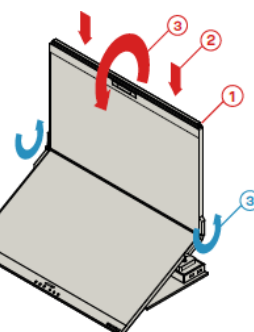
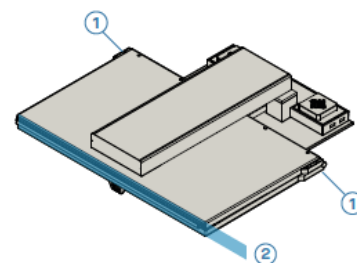

- Geminos (T) je odemčený; pomalu zavřete horní displej do režimu clamshell.

Připojení ke Geminos (T)

Geminos lze připojit třemi způsoby přes USB-C a/nebo HDMI. Při nastavování považujte zařízení Geminos za dva samostatné monitory.

HDMI + HDMI

- Vezměte dva kabely HDMI a zapojte je do boční strany počítače a do zadní části monitoru - jednu přípojku tam, kde je napsáno "Top" (nahore), a druhou tam, kde je napsáno "Bottom" (dole).

USB-C + USB-C

- Vezměte dva kabely USB-C a zapojte je do boční strany počítače a zadní strany monitoru - jednu přípojku tam, kde je napsáno "nahore", a druhou tam, kde je napsáno "dole".
- Upozornění: Tato funkce funguje pouze v případě, že máte dva porty USB-C s podporou displeje.

HDMI + USB

- Kabel HDMI připojte k počítači a k zadní straně monitoru, konkrétně do portu "Top".
- Poté připojte USB-C do portu USB-C s podporou displeje a druhý konec připojte do spodního portu monitoru.

Poznámka: Webová kamera, reproduktory a rozbočovač fungují pouze při použití metod 2 a 3. Pro metodu 1 budete potřebovat další USB displej.

Řidiči

Existují dva způsoby připojení zařízení Geminos přes USB-C s ovladačem. Začněte tím, že přejdete na naše webové stránky www.mobilepixels.us a kliknete na ovladač v horní části obrazovky. Stáhněte si ovladač Geminos pro své zařízení - Windows nebo Mac.

Ovladač systému Windows

- Po stažení a instalaci ovladače restartujte zařízení.
- Po restartování se pomocí kabelu USB-C označeného červenou páskou připojte k zařízení a poté ke spodnímu portu displeje na zařízení Geminos.

Tip: Pokud se systém Windows po stažení ovladače nezobrazí, najděte ovladač ve složce.

Ovladač pro Mac

- Po stažení a instalaci ovladače restartujte zařízení.
- Po restartování se pomocí kabelu USB-C označeného červenou páskou připojte k zařízení a poté ke spodnímu portu displeje na zařízení Geminos.
- Po připojení by se měly zobrazit bezpečnostní otázky. Jakmile je všechny povolíte, měl by se Geminos zapnout.

Upozornění: Pokud máte starší systém Mac OS, mohou se pokyny lišit.

Průvodce instalací ovladače

Průvodce instalací systému Windows

Připojte notebook se systémem Windows k monitoru Mobile Pixels Geminos (T), počkejte 20 sekund a monitor by se měl zapnout. Pokud se monitor nezapne, postupujte podle následujících kroků:

- Stáhněte si správný ovladač pro systém Windows z WWW.MOBILEPIXELS.US/PAGES/DOWNLOAD-DRIVERS.
- Dvakrát klikněte a spusťte instalační program a v zobrazeném okně klikněte na "Ano".
- V následujícím okně klikněte na tlačítko "Next".
- Vyberte možnost "Souhlasím s podmínkami licenční smlouvy" a klikněte na tlačítko "Další".
- Zvolte "Ano, chci nyní restartovat počítač" a klikněte na "Dokončit".

Průvodce instalací operačního systému Apple

Poznámka: Před provedením instalace ovladače nezapojujte zařízení Mobile Pixels do počítače Mac.

- Stáhněte si ovladač pro Mac z WWW.MOBILEPIXELS.US/PAGES/DOWNLOAD-DRIVERS. Spusťte soubor "MP_Graphics_Driver_v3.4".
- Klikněte na "MP_Graphics_Driver_v3.4" a podle pokynů nainstalujte ovladač zařízení.
- Pokud se po instalaci zobrazí obrazovka "Systémové rozšíření blokováno", klikněte na tlačítko "Otevřít předvolby zabezpečení" a přejděte do nastavení.

Poznámka: Aktivní ovladač displeje USB: Aby ovladač připojeného zařízení fungoval, musí být jednou aktivován. I když se nezobrazí, uživatelé musí "Povolit" pro instalaci ovladače Mobile Pixels a restartovat notebook pro nové instalace.

- Po restartování systému připojte zařízení Mobile Pixels k počítači Mac. Pokud se zobrazí výzva k nahrávání obrazovky, klikněte na "Open System Preferences".
- Přejděte do nabídky Předvolby systému > Zabezpečení a soukromí > Soukromí.
- Chcete-li provést změny, klikněte na tlačítko "Lock".

- Přejděte na položku "Screen Recording" a vyberte možnost "DJTVirtualDisplayAgent".
- Kliknutím na Zámek uložte změny, poté klikněte na "Quit Now" a restartujte notebook.

Průvodce nastavením displeje

Duplikovat režim na režim rozšíření pro systém Windows

Duplikátní režim:

- Klikněte pravým tlačítkem myši na plochu, když je připojen počítač Geminos (T), a vyberte možnost "Nastavení zobrazení".
- Pokud jsou obrazovky duplikovány a chcete přepnout do režimu rozšíření, klikněte v rozevíracím seznamu na možnost "Duplikovat tyto obrazovky".

Rozšířený režim:

- Po otevření rozevíracího seznamu vyberte možnost "Rozšířit tyto displeje".
- Klikněte na tlačítko "Použít".
- Nyní je vaše nastavení přepnuto do režimu Extend Mode.

Duplikovat režim na režim rozšíření pro Mac OS

- Klikněte na Předvolby systému a přejděte na položku Displeje.
- Zaškrtnutím políčka "Mirror Displays" (Zrcadlové zobrazení) přepnete mezi duplikačním a rozšiřujícím režimem pro Geminos (T).

Nastavení otočení displeje a rozložení pro systém Windows

Pokud jste již v režimu "Rozšíření" a chcete použít Geminos (T) vlevo:

- Nejprve klikněte na 2. obrazovku.
- Otevřete rozevírací seznam Orientace. Změňte orientaci z "Landscape" na "Landscape (flipped)" pro zobrazení vzhůru nohama nebo zvolte "Portrait" pro režim na výšku.
- Klikněte na tlačítko "Použít".
- Nyní je obrazovka otočená a vy máte pohled na Geminos (T) vzhůru nohama. Chcete-li jej používat vlevo, postupujte podle těchto dalších kroků:
- Přetažením ikony 2. displeje zprava doleva přesuňte ikonu 1. displeje.
- Kliknutím na tlačítko "Použít" dokončete nastavení rozvržení.

Nastavení otočení displeje a rozložení pro Mac OS

- Chcete-li displej umístit vlevo nebo vpravo, přetáhněte jej na požadovanou stranu.
- Chcete-li displej otočit, přejděte do okna Geminos (T) a vyberte vhodné možnosti "Rotace".

Změna nastavení zobrazení pro úpravu velikosti obsahu pro systém Windows

- Chcete-li upravit velikost obsahu na monitoru Geminos (T), klikněte na monitor číslo 2 v části Nastavení zobrazení.
- Přejděte dolů a vyhledejte možnosti "Měřítko a rozložení".
- Výchozí velikost textu je nastavena na 125 % a podle vašich preferencí ji můžete zvětšit až na 175 % nebo zmenšit zpět na 100 %.

Změna nastavení zobrazení pro úpravu velikosti obsahu pro Mac OS

- Klikněte na položku Předvolby systému.
- Klikněte na položku Displeje.
- Podržte stisknutou klávesu "Option" a klikněte na možnost "Scaled".
- Vyberte rozlišení, které vyhovuje vašim potřebám.

Specifikace

Model	Geminos	Geminos T
Dotyková obrazovka	ne	ano
Rozměry výrobku	20"× 22"	20"×22"
Velikost displeje	24"×2"	24"×2"
Tloušťka	4"	4"
Hmotnost	20 liber	20 liber
Barva	černá	černá
Jas	250N	250N
Rozlišení	1080P	1080P
Rychlost obnovování	60 Hz	60 Hz
Typ panelu	IPS	IPS
Podsvícení	LED	LED
Hloubka barev	6 BIT	6 BIT
Barevný gamut	97% SRGB	97% SRGB
Kontrastní poměr	1000:1	1000:1
Doba odezvy	14 ms	14 ms
Úhel pohledu	89 stupňů	89 stupňů
PPI	97	123
Povrchová úprava displeje	Matný	Ochrana proti oslnění
Spotřeba energie	35W Celkem	35W Celkem
Reproduktory	3W×2	3W×2

Kompatibilita

Provozní systém

Mac, Windows a Linux
*Linux a Chrome jsou
Podporováno
prostřednictvím signálu
HDMI

Mac, Windows a Linux
*Linux a Chrome jsou
Podporováno
prostřednictvím signálu
HDMI

Zařízení

Notebook, stolní počítač,
XBox,
Playstation

Notebook, stolní počítač,
XBox,
Playstation

Průchozí nabíjení

65W průchozí USB-C
nabíjení trvá 1-2 hodiny

65W průchozí USB-C
nabíjení trvá 1-2 hodiny

Bezpečnost a manipulace

Důležité bezpečnostní informace

- Před nastavením systému GEMINOS/GEMINOS T si pečlivě přečtěte uživatelskou příručku a další dokumentaci.
- Nepokoušejte se zařízení GEMINOS/GEMINOS T otevírat nebo opravovat, pokud je některá část poškozená nebo rozbitá; obraťte se na prodejce, kvalifikovaného servisního technika nebo pošlete e-mail na adresu contact@mobilepixels.us.
- Přístroje GEMINOS/GEMINOS T skladujte za vhodných podmínek, vyhněte se extrémnímu teplu, vlhkosti a prachu.
- Zařízení GEMINOS/GEMINOS T umístěte na stabilní povrch a pro ochranu při přepravě použijte pouzdro.
- Zabraňte působení kapaliny; v případě namočení odpojte všechny kabely a nechte zařízení GEMINOS/GEMINOS T zcela vyschnout.
- Před čištěním odpojte všechny kabely měkkým, suchým hadříkem, který nepouští vlákna.
- Používejte systém GEMINOS/GEMINOS T s doporučenou velikostí displeje vašeho notebooku.
- Při změně polohy systému GEMINOS/GEMINOS T odpojte kabely, otočte je o 180 stupňů a znovu je připojte k základní desce notebooku.
- GEMINOS/GEMINOS T a příslušenství obsahují malé části; uchovávejte je mimo dosah malých dětí.
- GEMINOS/GEMINOS T obsahuje magnety a součásti vyzařující elektromagnetické pole.
- Dodržujte bezpečnou vzdálenost mezi přípravkem GEMINOS/GEMINOS T a osobními lékařskými přístroji (např. kardiostimulátory); podrobnosti konzultujte s lékařem nebo výrobcem přístroje.
- Pokud dojde k rušení osobních zdravotnických prostředků, přestaňte přípravek GEMINOS/GEMINOS T používat.
- Předměty s magneticky uloženými daty (kreditní karty, pevné disky) by měly být uloženy mimo zařízení GEMINOS/GEMINOS T.

Záruční podmínky

Na nový výrobek zakoupený v prodejní síti Alza.cz se vztahuje záruka 2 roky. V případě potřeby opravy nebo jiného servisu v záruční době se obraťte přímo na prodejce výrobku, je nutné předložit originální doklad o koupi s datem nákupu.

Za rozpor se záručními podmínkami, pro který nelze reklamaci uznat, se považují následující skutečnosti:

- Používání výrobku k jinému účelu, než pro který je výrobek určen, nebo nedodržování pokynů pro údržbu, provoz a servis výrobku.
- Poškození výrobku živelnou pohromou, zásahem neoprávněné osoby nebo mechanicky vinou kupujícího (např. při přepravě, čištění nevhodnými prostředky apod.).
- přirozené opotřebení a stárnutí spotřebního materiálu nebo součástí během používání (např. baterií atd.).
- Působení nepříznivých vnějších vlivů, jako je sluneční záření a jiné záření nebo elektromagnetické pole, vniknutí kapaliny, vniknutí předmětu, přepětí v síti, elektrostatický výboj (včetně blesku), vadné napájecí nebo vstupní napětí a nevhodná polarita tohoto napětí, chemické procesy, např. použité zdroje atd.
- Pokud někdo provedl úpravy, modifikace, změny konstrukce nebo adaptace za účelem změny nebo rozšíření funkcí výrobku oproti zakoupené konstrukci nebo použití neoriginálních součástí.

EU prohlášení o shodě

Toto zařízení je v souladu se základními požadavky a dalšími příslušnými ustanoveními směrnice 2014/30/EU a směrnice 2011/65/EU ve znění (EU) 2015/863.



WEEE

Tento výrobek nesmí být likvidován jako běžný domovní odpad v souladu se směrnicí EU o odpadních elektrických a elektronických zařízeních (WEEE - 2012/19/EU). Místo toho musí být vrácen na místo nákupu nebo předán na veřejné sběrné místo recyklovatelného odpadu. Tím, že zajistíte správnou likvidaci tohoto výrobku, pomůžete předejít možným negativním důsledkům pro životní prostředí a lidské zdraví, které by jinak mohly být způsobeny nevhodným nakládáním s odpadem z tohoto výrobku. Další informace získáte na místním úřadě nebo na nejbližším sběrném místě. Nesprávná likvidace tohoto typu odpadu může mít za následek pokuty v souladu s vnitrostátními předpisy.



Vážený zákazník,

Ďakujeme vám za zakúpenie nášho výrobku. Pred prvým použitím si pozorne prečítajte nasledujúce pokyny a uschovajte si tento návod na použitie pre budúce použitie. Venujte osobitnú pozornosť bezpečnostným pokynom. Ak máte akékoľvek otázky alebo pripomienky k zariadeniu, obráťte sa na zákaznícku linku.

 www.alza.sk/kontakt

 +421 257 101 800

Dovozca Alza.cz a.s., Jankovcova 1522/53, Holešovice, 170 00 Praha 7, www.alza.cz

Prehľad zariadenia

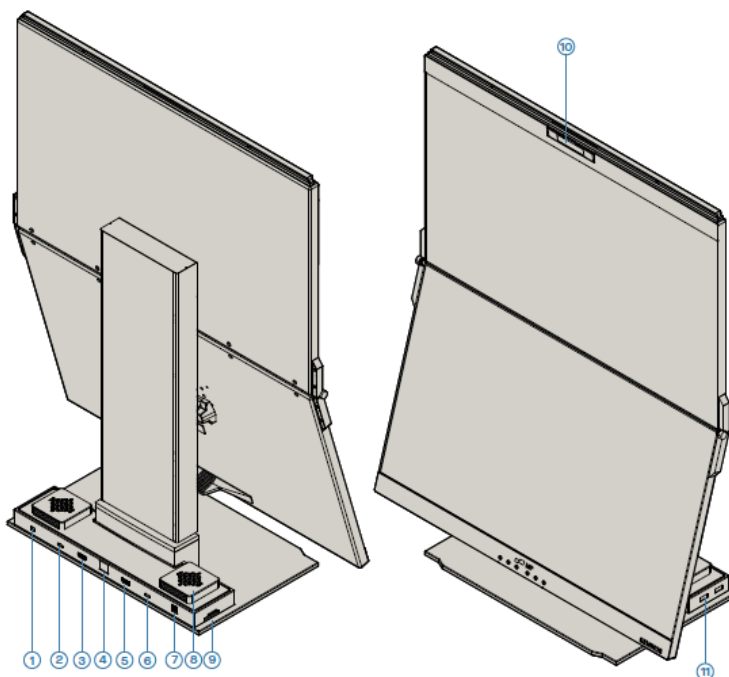

1. Konektor na slúchadlá
2. Horný displej USB-C/DP in
3. Horný displej HDMI in
4. Pripojenie Ethernet
5. Spodný displej Vstup HDMI
6. Spodný displej Vstup USB-C/DP
(musí sa pripojiť k aktívnemu USB HUB-u)
7. Príkion
8. Reproduktory
9. Slot na kartu SD/TF
10. Fotoaparát
11. USB-A

Prevádzka Geminos & Geminos (T)

Nastavenie Geminos (T)

- Geminos (T) vyberte z obalu nadvihnutím vyznačenej oblasti.
- Zdvihnite držadlo, aby sa otvorilo zariadenie Geminos (T).
- Zatlačením a otočením bočných závesov nastavte polohu.

Zloženie Geminos (T)

- Zatlačte držadlo na oboch stranách až nadol.
- Stláčajte, kým nepocítite „kliknutie“.

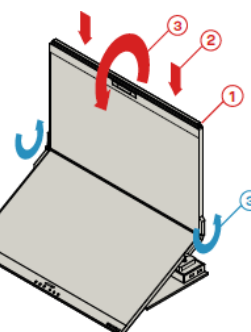
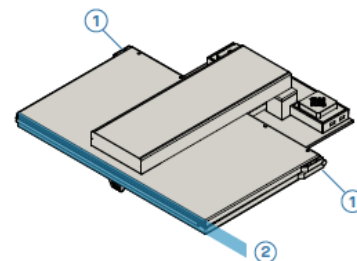

- Geminos (T) je odomknutý; pomaly zatvorte horný displej do režimu clamshell.

Pripojenie k službe Geminos (T)

K dispozícii sú tri spôsoby pripojenia zariadenia Geminos cez USB-C a/alebo HDMI. Pri nastavovaní považujte zariadenia Geminos za dva samostatné monitory.

HDMI + HDMI

- Vezmite dva káble HDMI a zapojte ich do bočnej strany počítača a do zadnej strany monitora – jedno pripojenie tam, kde je uvedené „Top“ (hore), a druhé tam, kde je uvedené „Bottom“ (dole).

USB-C + USB-C

- Vezmite dva káble USB-C a pripojte ich k bočnej strane počítača a k zadnej strane monitora – jedno pripojenie tam, kde je napísané „Top“, a druhé tam, kde je napísané „Bottom“.
- Upozornenie: toto funguje len vtedy, ak máte dva porty USB-C s podporou zobrazovania.

HDMI + USB

- Kábel HDMI pripojte do počítača a do zadnej časti monitora, konkrétne do portu „Top“.
- Potom pripojte USB-C do portu USB-C podporujúceho zobrazovací port a druhý koniec pripojte do spodného portu monitora.

Poznámka: webová kamera, reproduktory a rozbočovač budú fungovať len pri metódach 2 a 3. Pri metóde 1 budete potrebovať ďalší displej USB.

Ovládače

Existujú dva spôsoby pripojenia zariadenia Geminos cez USB-C s ovládačom. Začnite tým, že prejdete na našu webovú stránku www.mobilepixels.us a kliknete na ovládač v hornej časti obrazovky. Stiahnite si ovládač Geminos pre svoje zariadenie – Windows alebo Mac.

Ovládač systému Windows

- Po prevzatí a inštalácii ovládača reštartujte zariadenie.
- Po reštartovaní sa pomocou kábla USB-C označeného červenou páskou pripojte k zariadeniu a potom k spodnému portu displeja na zariadení Geminos.

Tip: ak sa po stiahnutí ovládača nezobrazí okno systému Windows, nájdite ovládač v priečinku.

Ovládač pre Mac

- Po prevzatí a inštalácii ovládača reštartujte zariadenie.
- Po reštartovaní sa pomocou kábla USB-C označeného červenou páskou pripojte k zariadeniu a potom k spodnému portu displeja na zariadení Geminos.
- Po pripojení by sa mali zobrazíť bezpečnostné otázky. Po ich povolení by sa mal Geminos zapnúť.

Upozornenie: ak máte starší systém Mac OS, pokyny sa môžu líšiť.

Spríevodca inštaláciou ovládača

Spríevodca inštaláciou systému Windows

Pripojte notebook so systémom Windows k monitoru Mobile Pixels Geminos (T), počkajte 20 sekúnd a monitor by sa mal zapnúť. Ak sa monitor nezapne, postupujte podľa nasledujúcich krokov:

- Stiahnite si správny ovládač systému Windows zo stránky WWW.MOBILEPIXELS.US/PAGES/DOWNLOAD-DRIVERS.
- Dvakrát kliknite a spustíte inštalčný program a potom kliknite na tlačidlo „Áno“ v zobrazenom okne.
- V nasledujúcom okne kliknite na tlačidlo „Next“.
- Vyberte možnosť „Súhlasím s podmienkami licenčnej zmluvy“ a kliknite na tlačidlo „Ďalej“.
- Vyberte možnosť „Áno, chcem teraz reštartovať počítač“ a kliknite na tlačidlo „Dokončiť“.

Spríevodca inštaláciou operačného systému Apple

Poznámka: pred vykonaním inštalácie ovládača nezapájajte zariadenie Mobile Pixels do počítača Mac.

- Ovládač pre Mac si stiahnite z WWW.MOBILEPIXELS.US/PAGES/DOWNLOAD-DRIVERS. Spustíte súbor „MP_Graphics_Driver_v3.4“.
- Kliknite na „MP_Graphics_Driver_v3.4“ a podľa pokynov nainštalujte ovládač zariadenia.
- Ak sa po inštalácii zobrazí obrazovka „Systémové rozšírenie blokované“, kliknite na tlačidlo „Otvoriť predvoľby zabezpečenia“ a prejdite do nastavení.

Poznámka: ovládač aktívneho displeja USB: ovládač pre pripojené zariadenie musí byť raz aktivovaný, aby fungoval. Aj keď sa nezobrazí, používatelia musia „Povoliť“ inštaláciu ovládača Mobile Pixels a reštartovať notebook pre nové inštalácie.

- Po reštarte systému pripojte zariadenie Mobile Pixels k počítaču Mac. Ak sa zobrazí výzva na nahrávanie obrazovky, kliknite na „Open System Preferences“.
- Prejdite do ponuky Predvoľby systému > Zabezpečenie a súkromie > Súkromie.

- Ak chcete vykonať zmeny, kliknite na „Lock“.
- Posuňte sa a vyberte položku „Screen Recording“ a potom začiarknite položku „DJTVirtualDisplayAgent“.
- Kliknutím na tlačidlo Lock uložte zmeny, potom kliknite na tlačidlo Quit Now a reštartujte notebook.

Sprievodca nastaveniami displeja

Duplikovanie režimu na režim rozšírenia pre systém Windows

Režim duplikácie:

- Počas pripojenia zariadenia Geminos (T) kliknite pravým tlačidlom myši na pracovnú plochu a vyberte položku „Nastavenia zobrazenia“.
- Ak sú vaše obrazovky duplikované a chcete prepnúť do režimu rozšírenia, kliknite na možnosť „Duplikovať tieto obrazovky“ v rozbaľovacom zozname.

Rozšírený režim:

- Po otvorení rozbaľovacieho zoznamu vyberte možnosť „Rozšíriť tieto displeje“.
- Kliknite na tlačidlo „Použiť“.
- Teraz je vaše nastavenie prepnuté do režimu rozšírenia.

Duplikovanie režimu na režim rozšírenia pre Mac OS

- Kliknite na položku Predvoľby systému a prejdite na položku Displeje.
- Začiarknutím políčka „Mirror Displays“ (Zrkadlové zobrazenia) sa prepne režim duplikácie a rozšírenia pre Geminos (T).

Nastavenie otočenia displeja a rozloženia pre systém Windows

Ak ste už v režime „Rozšírenie“ a chcete použiť Geminos (T) na ľavej strane:

- Najprv kliknite na 2. obrazovku.
- Otvorte rozbaľovací zoznam Orientácia. Zmeňte orientáciu z „Landscape“ (Na šírku) na „Landscape (flipped)“ (Na šírku (prevrátené)) pre zobrazenie hore nohami alebo vyberte „Portrait“ (Na výšku) pre režim na šírku.
- Kliknite na tlačidlo „Použiť“.
- Teraz je obrazovka otočená a na Geminos (T) sa pozeráte hore nohami. Ak ho chcete používať na ľavej strane, postupujte podľa týchto ďalších krokov:
- Presuňte ikonu 2. displeja z pravej strany na ľavú stranu 1. displeja tak, že ju potiahnete a pustíte.
- Kliknutím na tlačidlo „Apply“ (Použiť) dokončíte nastavenie rozloženia.

Nastavenie otočenia displeja a rozloženia pre Mac OS

- Ak chcete displej umiestniť na ľavú alebo pravú stranu, potiahnite ho na požadovanú stranu.

- Ak chcete otočiť displej, prejdite do okna Geminos (T) a vyberte vhodné možnosti „Rotácia“.

Zmena nastavení zobrazenia na úpravu veľkosti obsahu pre systém Windows

- Ak chcete upraviť veľkosť obsahu na monitore Geminos (T), kliknite na monitor číslo 2 v časti Nastavenia zobrazenia.
- Prejdite nadol a vyhľadajte možnosti „Mierka a rozloženie“.
- Predvolená veľkosť textu je nastavená na 125 % a podľa vašich preferencií ju môžete zväčšiť až na 175 % alebo zmenšiť späť na 100 %.

Zmena nastavení zobrazenia na úpravu veľkosti obsahu pre Mac OS

- Kliknite na položku Predvoľby systému.
- Kliknite na položku Displeje.
- Podržte stlačené tlačidlo „Option“ a kliknite na položku „Scaled“.
- Vyberte rozlíšenie, ktoré vyhovuje vašim potrebám.

Špecifikácia

Model	Geminos	Geminos T
Dotykový displej	nie	áno
Rozmery výrobku	20" × 22"	20" × 22"
Veľkosť displeja	24" × 2"	24" × 2"
Hrúbka	4"	4"
Hmotnosť	20 libier	20 libier
Farba	čierna	čierna
Jas	250N	250N
Rozlíšenie	1080P	1080P
Obnovovacia frekvencia	60 Hz	60 Hz
Typ panelu	IPS	IPS
Podsvietenie	LED	LED
Hĺbka farieb	6 BIT	6 BIT
Farebný gamut	97 % sRGB	97 % sRGB
Kontrastný pomer	1000 : 1	1000 : 1
Čas odozvy	14 ms	14 ms
Uhol pohľadu	89 stupňov	89 stupňov
PPI	97	123
Povrchová úprava displeja	Matný	Ochrana proti oslneniu
Spotreba energie	35 W Spolu	35 W Spolu
Reproduktory	3 W × 2	3 W × 2

Kompatibilita

Prevádzkový systém	Mac, Windows a Linux *Linux a Chrome sú podporované prostredníctvom signálu HDMI	Mac, Windows a Linux *Linux a Chrome sú podporované prostredníctvom signálu HDMI
Zariadenia	Notebook, stolný počítač, XBox, Playstation	Notebook, stolný počítač, XBox, Playstation
Priechodné nabíjanie	65 W priechod USB-C nabíjanie trvá 1 – 2 hodiny	65 W priechod USB-C nabíjanie trvá 1 – 2 hodiny

Bezpečnosť a manipulácia

Dôležité bezpečnostné informácie

- Pred nastavením systému GEMINOS/GEMINOS T si pozorne prečítajte používateľskú príručku a ďalšiu dokumentáciu.
- Nepokúšajte sa otvoriť alebo opraviť zariadenie GEMINOS/GEMINOS T, ak je niektorá časť poškodená alebo zlomená; obráťte sa na predajcu, kvalifikovaného servisného technika alebo pošlite e-mail na adresu contact@mobilepixels.us.
- GEMINOS/GEMINOS T skladujte vo vhodných podmienkach, vyhýbajte sa extrémnemu teplu, vlhkosti a prachu.
- Zariadenie GEMINOS/GEMINOS T umiestnite na stabilný povrch a na ochranu počas prepravy použite puzdro.
- Zabráňte pôsobeniu kvapaliny; ak je mokrý, odpojte všetky káble a nechajte GEMINOS/GEMINOS T úplne vyschnúť.
- Pred čistením odpojte všetky káble, čistite mäkkou, suchou handričkou, ktorá nepúšťa vlákna.
- Používajte GEMINOS/GEMINOS T s odporúčanou veľkosťou displeja vášho prenosného počítača.
- Pri zmene polohy systému GEMINOS/GEMINOS T odpojte káble, otočte ich o 180 stupňov a znovu ich pripojte k základnej doske notebooku.
- GEMINOS/GEMINOS T a príslušenstvo obsahujú malé časti; uchovávajte ich mimo dosahu malých detí.
- GEMINOS/GEMINOS T obsahuje magnety a komponenty vyžarujúce elektromagnetické polia.
- Dodržiavajte bezpečnú vzdialenosť medzi liekmi GEMINOS/GEMINOS T a osobnými zdravotníckymi pomôckami (napr. kardiostimulátormi); podrobnosti konzultujte s lekárom alebo výrobcom pomôcky.
- Ak sa zistí rušenie osobných zdravotníckych pomôcok, prestaňte používať GEMINOS/GEMINOS T.
- Predmety s magneticky uloženými údajmi (kreditné karty, pevné disky) by sa mali uchovávať mimo systému GEMINOS/GEMINOS T.

Záručné podmienky

Na nový výrobok zakúpený v predajnej sieti Alza.cz sa vzťahuje záruka 2 roky. V prípade potreby opravy alebo iných služieb počas záručnej doby sa obráťte priamo na predajcu výrobku, je potrebné predložiť originálny doklad o kúpe s dátumom nákupu.

Za rozpor so záručnými podmienkami, pre ktorý nemožno uznať uplatnenú reklamáciu, sa považujú nasledujúce skutočnosti:

- Používanie výrobku na iný účel, než na aký je výrobok určený, alebo nedodržiavanie pokynov na údržbu, prevádzku a servis výrobku.
- Poškodenie výrobku živelnou pohromou, zásahom neoprávnenej osoby alebo mechanicky vinou kupujúceho (napr. pri preprave, čistení nevhodnými prostriedkami atď.).
- Prírodné opotrebovanie a starnutie spotrebného materiálu alebo komponentov počas používania (napr. batérie atď.).
- Pôsobenie nepriaznivých vonkajších vplyvov, ako je slnečné žiarenie a iné žiarenie alebo elektromagnetické polia, vniknutie tekutín, vniknutie predmetov, prepätie v sieti, elektrostatické výbojové napätie (vrátane blesku), chybné napájacie alebo vstupné napätie a nevhodná polarita tohto napätia, chemické procesy, ako sú použité napájacie zdroje atď.
- Ak niekto vykonal úpravy, modifikácie, zmeny dizajnu alebo adaptácie s cieľom zmeniť alebo rozšíriť funkcie výrobku v porovnaní so zakúpeným dizajnom alebo použitím neoriginálnych komponentov.

Vyhlásenie o zhode EÚ

Toto zariadenie je v súlade so základnými požiadavkami a ďalšími príslušnými ustanoveniami smernice 2014/30/EU a smernice 2011/65/EU v znení zmien (EÚ) 2015/863.



WEEE

Tento výrobok sa nesmie likvidovať ako bežný domový odpad v súlade so smernicou EÚ o odpade z elektrických a elektronických zariadení (OEEZ – 2012/19/EU). Namiesto toho sa musí vrátiť na miesto nákupu alebo odovzdať na verejnom zbernom mieste recyklovateľného odpadu. Zabezpečením správnej likvidácie tohto výrobku pomôžete predísť možným negatívnym dôsledkom pre životné prostredie a ľudské zdravie, ktoré by inak mohlo spôsobiť nevhodné nakladanie s odpadom z tohto výrobku. Ďalšie informácie získate na miestnom úrade alebo na najbližšom zbernom mieste. Nesprávna likvidácia tohto druhu odpadu môže mať za následok pokuty v súlade s vnútroštátnymi predpismi.



Kedves vásárló,

Köszönjük, hogy megvásárolta termékünket. Kérjük, az első használat előtt figyelmesen olvassa el az alábbi utasításokat, és őrizze meg ezt a használati útmutatót a későbbi használatra. Fordítson különös figyelmet a biztonsági utasításokra. Ha bármilyen kérdése vagy észrevétele van a készülékkel kapcsolatban, kérjük, forduljon az ügyfélvonalhoz.

 www.alza.hu/kapcsolat

 06-1-701-1111

Importőr Alza.cz a.s., Jankovcova 1522/53, Holešovice, 170 00 Praha 7, www.alza.cz

Eszköz áttekintés

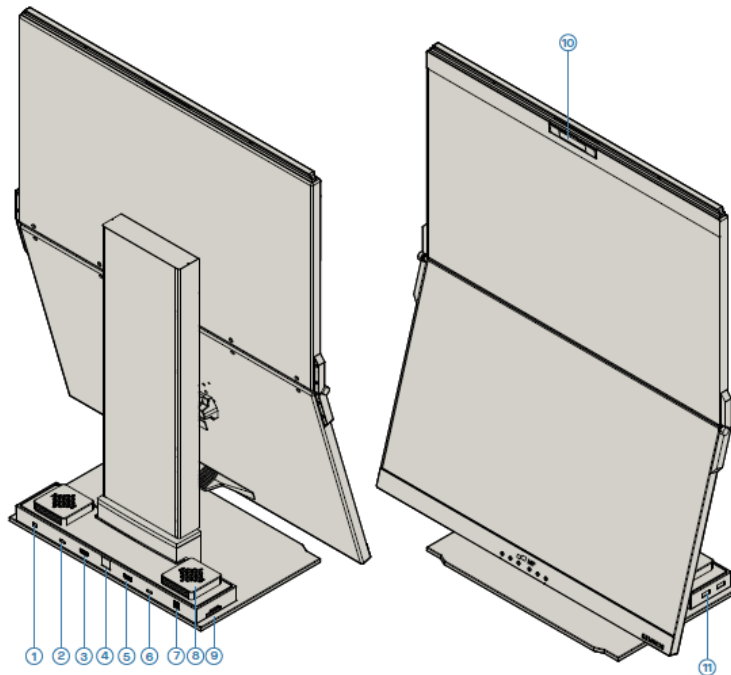

- | | | |
|-----------------------------------|--|--------------------------|
| 1. Fejhallgató-csatlakozó | 4. Ethernet kapcsolat | 7. Tápfeszültség bemenet |
| 2. Felső kijelző USB-C/DP bemenet | 5. Alsó kijelző HDMI bemenet | 8. Hangszórók |
| 3. Felső kijelző HDMI bemenet | 6. Alsó kijelző USB-C/DP bemenet (aktív USB HUB-hoz kell csatlakoztatni) | 9. SD/TF kártyahely |
| | | 10. Kamera |
| | | 11. USB-A |

Geminos & Geminos (T)

Geminos beállítása (T)

- Vegye ki a Geminót (T) a csomagolásból a jelzett terület kiemelésével.
- Emelje fel a kapaszkodót a Geminos (T) kinyitásához.
- Az oldalsó zsanérokat nyomja és csavarja el a pozíció beállításához.

Geminos összecsukása (T)

- Nyomja a korlátot mindkét oldalon egészen lefelé.
- Nyomja le, amíg nem érzi a "kattanást".

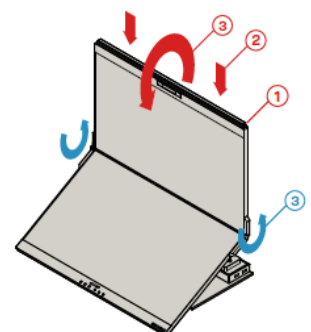
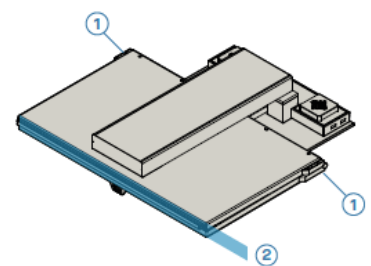

- A Geminos (T) feloldódik; lassan zárja be a felső kijelzőt kagylós üzemmódba.

Csatlakozás Geminoshoz (T)

A Geminos háromféleképpen csatlakoztatható USB-C-n és/vagy HDMI-n keresztül. A beállítás során a Geminókat két különálló monitorként kezelje.

HDMI + HDMI

- Fogja a két HDMI-kábelt, és csatlakoztassa őket a számítógép oldalához és a monitor hátuljához - az egyik csatlakozót a "Top", a másikat pedig az "Bottom" felíratra.

USB-C + USB-C

- Fogja a két USB-C kábelt, és csatlakoztassa őket a számítógép oldalához és a monitor hátuljához - az egyik csatlakozót a "Top", a másikat pedig a "Bottom" felíratra.
- Megjegyzés: Ez csak akkor működik, ha két kijelzőt támogató USB-C porttal rendelkezik.

HDMI + USB

- A HDMI-kábelt csatlakoztassa a számítógéphez és a monitor hátuljához, konkrétan a "Top" porthoz.
- Ezután csatlakoztassa az USB-C-t egy kijelzőportot támogató USB-C porthoz, majd a másik végét csatlakoztassa a monitor "Bottom" portjához.

Megjegyzés: A webkamera, a hangszórók és a hub csak a 2. és 3. módszerrel működik. Az 1. módszerhez további USB-kijelzőre lesz szüksége.

Vezetők

A Geminos USB-C-n keresztül kétféleképpen csatlakoztatható egy illesztőprogrammal. Kezdje a www.mobilepixels.us weboldalunkon, és kattintson a képernyő tetején található illesztőprogramra. Töltse le a Geminos illesztőprogramját az eszközehez - Windows vagy Mac.

Windows illesztőprogram

- Az illesztőprogram letöltése és telepítése után indítsa újra a készüléket.
- Az újraindítás után a piros szalaggal jelölt USB-C kábellel csatlakoztassa a készüléket, majd a Geminos "alsó" kijelzőportját.

Tipp: Ha az illesztőprogram letöltése után nem jelenik meg a Windows, keresse meg az illesztőprogramot a mappában.

Mac illesztőprogram

- Az illesztőprogram letöltése és telepítése után indítsa újra a készüléket.

- Az újraindítás után a piros szalaggal jelölt USB-C kábellel csatlakoztassa az eszközt, majd a Geminos "Bottom" kijelzőportját.
- A csatlakozást követően biztonsági kérdések jelennek meg. Ha mindet engedélyezte, a Geminos bekapcsolását kell látnia.

Jogi nyilatkozat: Ha régebbi Mac OS-sel rendelkezik, az utasítások eltérhetnek.

Illesztőprogram telepítési útmutató

Windows telepítési útmutató

Csatlakoztassa Windows laptopját a Mobile Pixels Geminos (T) monitorhoz, várjon 20 másodpercet, és a monitornak be kell kapcsolnia. Ha a monitor nem kapcsol be, kövesse az alábbi lépéseket:

- Töltse le a megfelelő Windows illesztőprogramot a WWW.MOBILEPIXELS.US/PAGES/DOWNLOAD-DRIVERS oldalról.
- Kattintson duplán a telepítőprogramra és indítsa el, majd kattintson az "Igen" gombra a megjelenő ablakban.
- Kattintson a "Tovább" gombra a következő ablakban.
- Válassza ki a "Elfogadom a licencszerződés feltételeit" lehetőséget, majd kattintson a "Tovább" gombra.
- Válassza az "Igen, most újra akarom indítani a számítógépet" lehetőséget, majd kattintson a "Befejezés" gombra.

Apple OS telepítési útmutató

Megjegyzés: Az illesztőprogram telepítése előtt ne csatlakoztassa a Mobile Pixels eszközt a Mac számítógépéhez.

- Töltse le a Mac illesztőprogramot a WWW.MOBILEPIXELS.US/PAGES/DOWNLOAD-DRIVERS oldalról. Futtassa az "MP_Graphics_Driver_v3.4" fájlt.
- Kattintson az "MP_Graphics_Driver_v3.4"-re, és kövesse az utasításokat az eszközillesztő telepítéséhez.
- Ha a telepítés után megjelenik a "Rendszerbővítmény blokkolva" képernyő, kattintson a "Biztonsági beállítások megnyitása" gombra a beállításokhoz.

Megjegyzés: Aktív USB kijelző-illesztőprogram: A csatlakoztatott eszköz illesztőprogramját egyszer aktiválni kell a működéshez. Még ha nem is jelenik meg, a felhasználóknak "Engedélyezni" kell a Mobile Pixels illesztőprogram telepítését, és új telepítésekhez újra kell indítaniuk a laptopot.

- A rendszer újraindítása után csatlakoztassa a Mobile Pixels eszközt a Mac számítógépéhez. Ha megjelenik egy képernyőfelvételi kérés, kattintson a "Rendszerbeállítások megnyitása" gombra.
- Válassza a Rendszerbeállítások > Biztonság és adatvédelem > Adatvédelem menüpontot.

- A módosítások elvégzéséhez kattintson a "Zár" gombra.
- Görgessen és válassza a "Képernyőfelvétel" lehetőséget, majd jelölje be a "DJTVirtualDisplayAgent" lehetőséget.
- Kattintson a Zárra a módosítások mentéséhez, majd kattintson a "Kilépés most" gombra, és indítsa újra a laptopot.

Kijelző beállítások útmutatója

Duplikálási mód a Windows bővítési módjához

Duplikátum üzemmód:

- Kattintson a jobb gombbal az asztalon, miközben a Geminos (T) csatlakoztatva van, és válassza a "Megjelenítési beállítások" lehetőséget.
- Ha a képernyők megkettőződtek, és bővítési módra szeretne váltani, kattintson a legördülő mezőben a "Duplicate these displays" (Duplikálja ezeket a kijelzőket) lehetőségre.

Kiterjesztett üzemmód:

- Ha a legördülő mező megnyílt, válassza a "Kiterjeszteni ezeket a kijelzőket" lehetőséget.
- Kattintson az "Alkalmazás" gombra.
- Most a beállítása Extend módba vált.

Duplikálási mód a Mac OS bővítési módjához

- Kattintson a Rendszerbeállítások gombra, és lépjen a Kijelzők menüpontra.
- A "Mirror Displays" jelölőnégyzet bejelölésével a Geminos (T) duplikálási és bővítési mód között válthat.

Forgatható kijelző és elrendezés beállítása Windowshoz

Ha már a "Kiterjesztés módban" van, és a bal oldali Geminos (T) gombot szeretné használni:

- Először kattintson a 2. képernyőre.
- Nyissa meg az Orientáció legördülő ablakot. Válassza a tájolást "Landscape" (Tájkép) helyett "Landscape (flipped)" (Tájkép (megfordítva)) a fejjel lefelé nézethez, vagy válassza a "Portrait" (Portré) lehetőséget a Portré módhoz.
- Kattintson az "Alkalmazás" gombra.
- Most a képernyő el van forgatva, és a Geminos (T) fejjel lefelé néz. A bal oldali használathoz kövesse ezeket a további lépéseket:
- A 2. kijelző ikonját az 1. kijelző jobb oldaláról a bal oldalára helyezze át húzással és ejtéssel.
- Kattintson az "Alkalmazás" gombra az elrendezés beállításának befejezéséhez.

A kijelző elforgatása és elrendezés beállítása Mac OS számára

- A kijelző bal vagy jobb oldalra történő elhelyezéséhez húzza a kívánt oldalra.

- A kijelző elforgatásához lépjen a Geminos (T) kijelző ablakba, és válassza ki a megfelelő "Forgatás" opciókat.

Megjelenítési beállítások módosítása a tartalom méretének beállításához Windows esetén

- A Geminos (T) monitoron a tartalom méretének beállításához kattintson a 2-es számú monitorra a Kijelző beállításai alatt.
- Görgessen lefelé, és keresse meg a "Méretezés és elrendezés" opciókat.
- A szöveg alapértelmezett mérete 125%-ra van beállítva, de tetszés szerint növelheti 175%-ra, vagy csökkentheti vissza 100%-ra.

Megjelenítési beállítások módosítása a tartalom méretének beállításához Mac OS esetén

- Kattintson a Rendszerbeállítások gombra.
- Kattintson a Kijelzők gombra.
- Tartsa lenyomva az "Option" billentyűt, és kattintson a "Méretezett" gombra.
- Válassza ki az igényeinek megfelelő felbontást.

Műszaki adatok

Modell	Geminos	Geminos T
Érintőképernyő	nincs	igen
Termék méretei	20"× 22"	20"×22"
Kijelző mérete	24"×2"	24"×2"
Vastagság	4"	4"
Súly	20 font	20 font
Szín	fekete	fekete
Fényerő	250N	250N
Felbontás	1080P	1080P
Frissítési sebesség	60Hz	60Hz
Panel típus	IPS	IPS
Háttérvilágítás	LED	LED
Színmélység	6 BIT	6 BIT
Színskála	97% SRGB	97% SRGB
Kontrasztarány	1000:1	1000:1
Válaszidő	14 ms	14 ms
Nézési szög	89 fok	89 fok
PPI	97	123
Kijelző kivitel	Matt	Káprázásgátló
Energiafogyasztás	35W Összesen	35W Összesen
Hangszórók	3W×2	3W×2

Kompatibilitás

Működési rendszer

Mac, Windows és Linux
*Linux és Chrome
HDMI jelen keresztül
támogatott

Mac, Windows és Linux
*Linux és Chrome
HDMI jelen keresztül
támogatott

Eszközök

Laptop, asztali számítógép,
XBox,
Playstation

Laptop, asztali számítógép,
XBox,
Playstation

Átmenő töltés

65 W-os USB-C átjáró
a töltés 1-2 órát vesz
igénybe

65 W-os USB-C átjáró
a töltés 1-2 órát vesz
igénybe

Biztonság és kezelés

Fontos biztonsági információk

- A GEMINOS/GEMINOS T beállítása előtt figyelmesen olvassa el a felhasználói kézikönyvet és az egyéb dokumentációt.
- Ne próbálja meg kinyitni vagy megjavítani a GEMINOS/GEMINOS T készüléket, ha bármelyik alkatrész eltört vagy megsérült; forduljon a kiskereskedőhöz, egy szakképzett szerviztechnikushoz vagy küldjön e-mailt a contact@mobilepixels.us címre.
- A GEMINOS/GEMINOS T-t megfelelő körülmények között, a szélsőséges hőt, nedvességet és port elkerülve tárolja.
- A GEMINOS/GEMINOS T készüléket helyezze stabil felületre, és szállítás közben használjon védőburkolatot.
- Kerülje a folyadéknak való kitettséget; ha nedves, húzza ki az összes kábelt, és hagyja, hogy a GEMINOS/GEMINOS T teljesen megszáradjon.
- A tisztítás előtt húzza ki az összes kábelt egy puha, száraz, szőszmentes ruhával.
- A GEMINOS/GEMINOS T-t a laptop ajánlott kijelzőméretével használja.
- A GEMINOS/GEMINOS T pozíciójának megfordításakor húzza ki a kábeleket, fordítsa el 180 fokkal, és csatlakoztassa újra a laptop hátlapjához.
- A GEMINOS/GEMINOS T és tartozékai kis alkatrészeket tartalmaznak; tartsa őket kisgyermekek elől elzárva.
- A GEMINOS/GEMINOS T mágneseket és elektromágneses mezőt kibocsátó alkatrészeket tartalmaz.
- Tartson biztonságos távolságot a GEMINOS/GEMINOS T és a személyes orvosi eszközök (pl. pacemakerek) között; a részletekért forduljon orvoshoz vagy az eszköz gyártójához.
- Hagyja abba a GEMINOS/GEMINOS T használatát, ha interferenciát észlel a személyi orvosi eszközökkel.
- A mágnesesen tárolt adatokat tartalmazó tárgyakat (hitelkártyák, merevlemezek) távol kell tartani a GEMINOS/GEMINOS T-től.

Jótállási feltételek

Az Alza.cz értékesítési hálózatában vásárolt új termékre 2 év garancia vonatkozik. Ha a garanciális időszak alatt javításra vagy egyéb szolgáltatásra van szüksége, forduljon közvetlenül a termék eladójához, a vásárlás dátumával ellátott eredeti vásárlási bizonylatot kell bemutatnia.

Az alábbiak a jótállási feltételekkel való ellentétnek minősülnek, amelyek miatt az igényelt követelés nem ismerhető el:

- A terméknek a termék rendeltetésétől eltérő célra történő használata, vagy a termék karbantartására, üzemeltetésére és szervizelésére vonatkozó utasítások be nem tartása.
- A termék természeti katasztrófa, illetéktelen személy beavatkozása vagy a vevő hibájából bekövetkezett mechanikai sérülése (pl. szállítás, nem megfelelő eszközökkel történő tisztítás stb. során).
- A fogyóeszközök vagy alkatrészek természetes elhasználódása és öregedése a használat során (pl. akkumulátorok stb.).
- Káros külső hatásoknak való kitettség, például napfény és egyéb sugárzás vagy elektromágneses mezők, folyadék behatolása, tárgyak behatolása, hálózati túlfeszültség, elektrosztatikus kisülési feszültség (beleértve a villámlást), hibás táp- vagy bemeneti feszültség és e feszültség nem megfelelő polaritása, kémiai folyamatok, például használt tápegységek stb.
- Ha valaki a termék funkcióinak megváltoztatása vagy bővítése érdekében a megvásárolt konstrukcióhoz képest módosításokat, átalakításokat, változtatásokat végzett a konstrukción vagy adaptációt végzett, vagy nem eredeti alkatrészeket használt.

EU-megfelelőségi nyilatkozat

Ez a berendezés megfelel a 2014/30/EU irányelv alapvető követelményeinek és egyéb vonatkozó rendelkezéseinek, valamint a 2011/65/EU módosított (EU) 2015/863 irányelvnek.



WEEE

Ezt a terméket nem szabad normál háztartási hulladékként ártalmatlanítani az elektromos és elektronikus berendezések hulladékairól szóló uniós irányelvnek (WEEE - 2012/19 / EU) megfelelően. Ehelyett vissza kell juttatni a vásárlás helyére, vagy át kell adni az újrahasznosítható hulladékok nyilvános gyűjtőhelyén. Azzal, hogy gondoskodik a termék megfelelő ártalmatlanításáról, segít megelőzni a környezetre és az emberi egészségre gyakorolt esetleges negatív következményeket, amelyeket egyébként a termék nem megfelelő hulladékkezelése okozhatna. További részletekért forduljon a helyi hatósághoz vagy a legközelebbi gyűjtőhelyhez. Az ilyen típusú hulladék nem megfelelő ártalmatlanítása a nemzeti előírásoknak megfelelően pénzbírságot vonhat maga után.

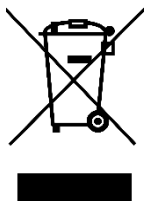

Sehr geehrter Kunde,

vielen Dank für den Kauf unseres Produkts. Bitte lesen Sie die folgenden Anweisungen vor dem ersten Gebrauch sorgfältig durch und bewahren Sie diese Bedienungsanleitung zum späteren Nachschlagen auf. Beachten Sie insbesondere die Sicherheitshinweise. Wenn Sie Fragen oder Kommentare zum Gerät haben, wenden Sie sich bitte an den Kundenservice.

✉ www.alza.de/kontakt

☎ 0800 181 45 44

✉ www.alza.at/kontakt

☎ +43 720 815 999

Lieferant Alza.cz a.s., Jankovcova 1522/53, Holešovice, 170 00 Prag 7, www.alza.cz

Übersicht

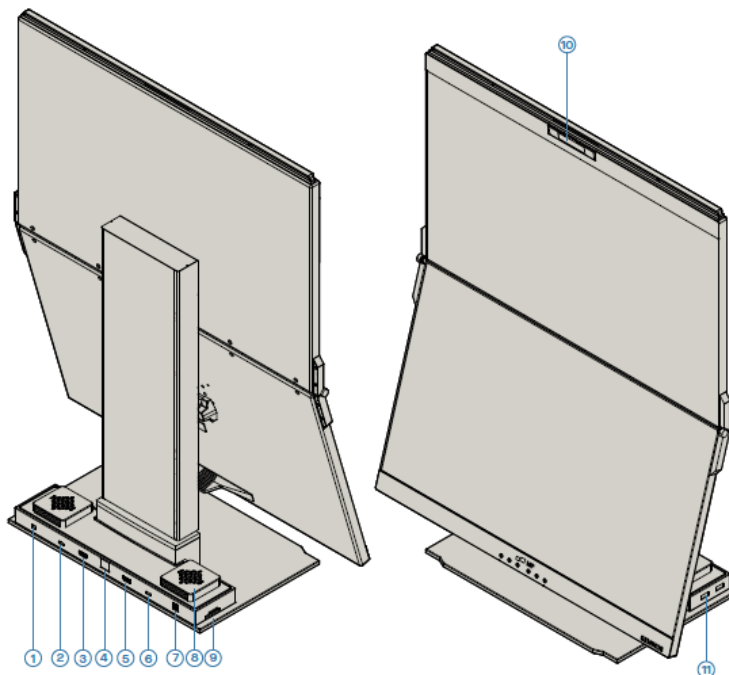

1. Kopfhöreranschluss
2. USB-C/DP für oberes Display
3. HDMI-Eingang für oberes Display
4. Ethernet-Verbindung
5. HDMI-Eingang für unteres Display
6. USB-C/DP-Eingang für unteres Display (muss an einen aktiven USB-HUB angeschlossen werden)
7. Speisung
8. Lautsprecher
9. SD/TF-Kartensteckplatz
10. Kamera
11. USB-A

Betrieb von Geminos & Geminos (T)

Einrichtung von Geminos (T)

- Nehmen Sie die Geminos (T) aus der Verpackung, indem Sie den angegebenen Bereich anheben.
- Heben Sie den Handlauf an, um Geminos (T) zu öffnen.
- Drücken und drehen Sie die Seitenscharniere, um die Position einzustellen.

Installation von Geminos (T)

- Drücken Sie den Handlauf auf beiden Seiten ganz nach unten.

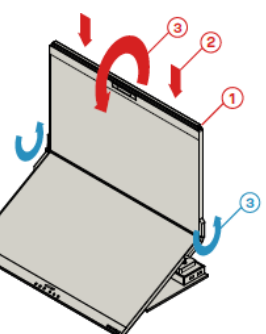
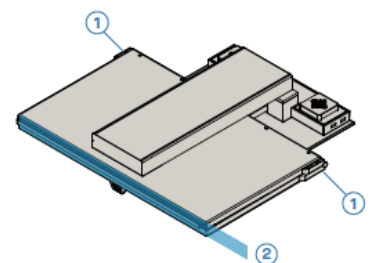

- Drücken Sie nach unten, bis Sie ein "Klicken" spüren.
- Geminos (T) ist entriegelt; schließen Sie langsam das obere Display in den Clamshell-Modus.

Verbindung zu Geminos (T)

Es gibt drei Möglichkeiten, Geminos über USB-C und/oder HDMI anzuschließen. Behandeln Sie die Geminos bei der Einrichtung wie zwei separate Monitore.

HDMI + HDMI

- Nehmen Sie die beiden HDMI-Kabel und schließen Sie sie an der Seite des Computers und an der Rückseite des Monitors an - einen Anschluss dort, wo "Oben" steht, und einen dort, wo "Unten" steht.

USB-C + USB-C

- Nimm die beiden USB-C-Kabel und schließe sie an der Seite deines Computers und an der Rückseite deines Monitors an - einen Anschluss, auf dem "Oben" steht, und einen, auf dem "Unten" steht.
- Haftungsausschluss: Dies funktioniert nur, wenn Sie zwei Display-fähige USB-C-Anschlüsse haben.

HDMI + USB

- Schließen Sie das HDMI-Kabel an den Computer und an die Rückseite des Monitors an, insbesondere an den Anschluss "Top".
- Verbinden Sie dann USB-C mit einem Display-Port-fähigen USB-C-Anschluss und schließen Sie das andere Ende an den unteren" Anschluss des Monitors an.

Hinweis: Webcam, Lautsprecher und Hub funktionieren nur mit den Methoden 2 und 3. Für Methode 1 benötigen Sie ein zusätzliches USB-Display.

Treiber

Es gibt zwei Möglichkeiten, Geminos über USB-C mit einem Treiber zu verbinden. Gehen Sie zunächst auf unsere Website www.mobilepixels.us und klicken Sie oben auf dem Bildschirm auf den Treiber. Laden Sie den Geminos-Treiber für Ihr Gerät herunter - für Windows oder Mac.

Windows-Treiber

- Starten Sie Ihr Gerät nach dem Herunterladen und Installieren des Treibers neu.

- Verwenden Sie nach dem Neustart das mit dem roten Band markierte USB-C-Kabel, um es mit dem Gerät und dann mit dem unteren Display-Anschluss des Geminos zu verbinden.

Tipp: Wenn sich Windows nach dem Herunterladen des Treibers nicht öffnet, suchen Sie den Treiber in Ihrem Ordner.

Mac-Treiber

- Starten Sie Ihr Gerät nach dem Herunterladen und Installieren des Treibers neu.
- Verwenden Sie nach dem Neustart das mit dem roten Band markierte USB-C-Kabel, um es mit dem Gerät und dann mit dem unteren Display-Anschluss des Geminos zu verbinden.
- Nach dem Herstellen der Verbindung sollten Sicherheitsfragen angezeigt werden. Wenn Sie alle zugelassen haben, sollten Sie sehen, dass sich Geminos einschaltet.

Haftungsausschluss: Wenn Sie ein älteres Mac OS haben, können die Anweisungen abweichen.

Anleitung zur Treiberinstallation

Installation mit Windows

Schließen Sie Ihren Windows-Laptop an den Mobile Pixels Geminos (T) Monitor an, warten Sie 20 Sekunden und der Monitor sollte sich einschalten. Sollte sich der Monitor nicht einschalten, befolgen Sie bitte die nachstehenden Schritte:

- Laden Sie den richtigen Windows-Treiber von WWW.MOBILEPIXELS.US/PAGES/DOWNLOAD-DRIVERS herunter.
- Starten Sie das Installationsprogramm mit einem Doppelklick, und klicken Sie in dem daraufhin angezeigten Fenster auf "Ja".
- Klicken Sie im folgenden Fenster auf "Weiter".
- Wählen Sie "Ich akzeptiere die Bedingungen der Lizenzvereinbarung" und klicken Sie auf "Weiter".
- Wählen Sie "Ja, ich möchte meinen Computer jetzt neu starten" und klicken Sie auf "Fertig stellen".

Installation mit Apple OS

Hinweis: Schließen Sie das Mobile Pixels Gerät nicht an Ihren Mac an, bevor Sie die Treiberinstallation durchgeführt haben.

- Laden Sie den Mac-Treiber von WWW.MOBILEPIXELS.US/PAGES/DOWNLOAD-DRIVERS herunter. Führen Sie die Datei "MP_Graphics_Driver_v3.4" aus.
- Klicken Sie auf "MP_Graphics_Driver_v3.4" und folgen Sie den Anweisungen zur Installation des Gerätetreibers.

- Wenn nach der Installation der Bildschirm "Systemerweiterung blockiert" erscheint, klicken Sie auf "Sicherheitseinstellungen öffnen", um zu den Einstellungen zu gelangen.

Hinweis: Aktiver USB-Display-Treiber: Der Treiber für das angeschlossene Gerät muss einmal aktiviert werden, um zu funktionieren. Auch wenn er nicht angezeigt wird, müssen Benutzer die Installation des Mobile Pixels-Treibers zulassen und den Laptop für neue Installationen neu starten.

- Nachdem das System neu gestartet wurde, schließen Sie das Mobile Pixels-Gerät an den Mac an. Wenn eine Aufforderung zur Bildschirmaufnahme erscheint, klicken Sie auf "Systemeinstellungen öffnen".
- Gehen Sie zu Systemeinstellungen > Sicherheit und Datenschutz > Datenschutz.
- Klicken Sie auf das "Schloss", um Änderungen vorzunehmen.
- Blättern Sie und wählen Sie "Bildschirmaufzeichnung", dann markieren Sie "DJTVirtualDisplayAgent".
- Klicken Sie auf das Schloss, um die Änderungen zu speichern, klicken Sie dann auf "Quit Now" und starten Sie den Laptop neu.

Anzeigeeinstellungen

Einstellungen für Windows

Duplizier-Modus:

- Klicken Sie mit der rechten Maustaste auf Ihren Desktop, während der Geminos (T) angeschlossen ist, und wählen Sie "Anzeigeeinstellungen".
- Wenn Ihre Bildschirme dupliziert sind und Sie in den Erweiterungsmodus wechseln möchten, klicken Sie in der Dropdown-Box auf "Diese Bildschirme duplizieren".

Erweiterter Modus:

- Sobald das Dropdown-Feld geöffnet ist, wählen Sie "Diese Anzeigen erweitern".
- Klicken Sie auf "Anwenden".
- Jetzt ist Ihre Einrichtung in den Erweiterungsmodus geschaltet.

Einstellungen für Mac OS

- Klicken Sie auf Systempräferenzen und gehen Sie zu Anzeigen.
- Wenn Sie das Kontrollkästchen "Anzeigen spiegeln" aktivieren, schalten Sie zwischen dem Duplizier- und dem Erweiterungsmodus für Geminos (T) um.

Drehen der Anzeige und Einrichten des Layouts - Windows

Wenn Sie sich bereits im "Erweiterungsmodus" befinden und Geminos (T) auf der linken Seite verwenden möchten:

- Klicken Sie zunächst auf den zweiten Bildschirm.
- Öffnen Sie das Dropdown-Feld "Ausrichtung". Ändern Sie die Ausrichtung von "Querformat" auf "Querformat (gespiegelt)" für eine auf dem Kopf stehende Ansicht oder wählen Sie "Hochformat" für den Hochformatmodus.
- Klicken Sie auf "Anwenden".
- Jetzt ist Ihr Bildschirm gedreht, und Sie sehen Geminos (T) auf dem Kopf stehend. Um es auf der linken Seite zu verwenden, folgen Sie diesen zusätzlichen Schritten:
- Verschieben Sie das Symbol für die 2. Anzeige durch Ziehen und Ablegen von rechts nach links von der 1. Anzeige.
- Klicken Sie auf "Übernehmen", um die Layout-Einstellung abzuschließen.

Drehen der Anzeige und Einrichten des Layouts - Mac OS

- Um das Display auf der linken oder rechten Seite zu positionieren, ziehen Sie es auf die gewünschte Seite und lassen es dort fallen.
- Um die Anzeige zu drehen, gehen Sie zum Anzeigefenster Geminos (T) und wählen Sie die entsprechenden Optionen für "Drehung".

Anzeigeeinstellungen ändern - Windows

- Um die Größe des Inhalts auf dem Geminos (T)-Monitor anzupassen, klicken Sie unter Anzeigeeinstellungen auf den Monitor mit der Nummer 2.
- Scrollen Sie nach unten und suchen Sie nach den Optionen "Maßstab und Layout".
- Die Standardgröße des Textes ist auf 125 % eingestellt. Sie können sie auf 175 % erhöhen oder auf 100 % reduzieren, je nachdem, was Sie bevorzugen.

Anzeigeeinstellungen ändern - Mac OS

- Klicken Sie auf Systempräferenzen.
- Klicken Sie auf Anzeigen.
- Halten Sie die Optionstaste gedrückt und klicken Sie auf "Skaliert".
- Wählen Sie die Auflösung, die Ihren Anforderungen entspricht.

Spezifikationen

Modell	Geminos	Geminos T
Touchscreen	keine	ja
Produktabmessungen	20"× 22"	20"×22"
Display Größe	24"×2"	24"×2"
Dicke	4"	4"
Gewicht	20lbs	20lbs
Farbe	schwarz	schwarz
Helligkeit	250N	250N
Auflösung	1080P	1080P
Aktualisierungsrate	60Hz	60Hz
Panel-Typ	IPS	IPS
Hintergrundbeleuchtung	LED	LED
Farbtiefe	6 BIT	6 BIT
Farbskala	97% SRGB	97% SRGB
Kontrastverhältnis	1000:1	1000:1
Reaktionszeit	14 ms	14 ms
Betrachtungswinkel	89 Grad Celsius	89 Grad Celsius
PPI	97	123
Display-Finish	Matt	Blendschutz
Stromverbrauch	35W Gesamt	35W Gesamt
Lautsprecher	3W×2	3W×2

Kompatibilität

Operationssystem	Mac, Windows und Linux *Linux und Chrome sind Unterstützt über HDMI- Signal	Mac, Windows und Linux *Linux und Chrome sind Unterstützt über HDMI- Signal
Geräte	Laptop, Desktop, XBox, Playstation	Laptop, Desktop, XBox, Playstation
Pass-Through-Charging	65W USB-C Durchgang der Ladevorgang dauert 1-2 Stunden	65W USB-C Durchgang der Ladevorgang dauert 1-2 Stunden

Sicherheit und Handhabung

Wichtige Sicherheitsinformationen

- Lesen Sie das Benutzerhandbuch und andere Unterlagen sorgfältig durch, bevor Sie GEMINOS/GEMINOS T einrichten.
- Versuchen Sie nicht, GEMINOS/GEMINOS T zu öffnen oder zu reparieren, wenn ein Teil gebrochen oder beschädigt ist; wenden Sie sich an den Händler, einen qualifizierten Servicetechniker oder an contact@mobilepixels.us.
- Lagern Sie GEMINOS/GEMINOS T unter geeigneten Bedingungen und vermeiden Sie extreme Hitze, Feuchtigkeit und Staub.
- Stellen Sie GEMINOS/GEMINOS T auf eine stabile Unterlage und verwenden Sie eine Schutzhülle für den Transport.
- Vermeiden Sie den Kontakt mit Flüssigkeiten; wenn das Gerät nass ist, ziehen Sie alle Kabel ab und lassen Sie GEMINOS/GEMINOS T vollständig trocknen.
- Ziehen Sie alle Kabel ab, bevor Sie sie mit einem weichen, trockenen, fusselfreien Tuch reinigen.
- Verwenden Sie GEMINOS/GEMINOS T mit der empfohlenen Bildschirmgröße Ihres Laptops.
- Trennen Sie die Kabel, wenn Sie die Position von GEMINOS/GEMINOS T umkehren, drehen Sie sie um 180 Grad und koppeln Sie sie erneut an die Laptop-Backplane.
- GEMINOS/GEMINOS T und Zubehör enthalten Kleinteile; bewahren Sie sie außerhalb der Reichweite von kleinen Kindern auf.
- GEMINOS/GEMINOS T enthält Magnete und Bauteile, die elektromagnetische Felder aussenden.
- Halten Sie einen Sicherheitsabstand zwischen GEMINOS/GEMINOS T und persönlichen medizinischen Geräten (z. B. Herzschrittmachern) ein; fragen Sie einen Arzt oder den Hersteller des Geräts nach Einzelheiten.
- Stellen Sie die Verwendung von GEMINOS/GEMINOS T ein, wenn Störungen bei persönlichen medizinischen Geräten beobachtet werden.
- Gegenstände mit magnetisch gespeicherten Daten (Kreditkarten, Festplatten) sollten von GEMINOS/GEMINOS T ferngehalten werden.

Garantiebedingungen

Auf ein neues Produkt, das im Vertriebsnetz von Alza gekauft wurde, wird eine Garantie von 2 Jahren gewährt. Wenn Sie während der Garantiezeit eine Reparatur oder andere Dienstleistungen benötigen, wenden Sie sich direkt an den Produktverkäufer. Sie müssen den Originalkaufbeleg mit dem Kaufdatum vorlegen.

Als Widerspruch zu den Garantiebedingungen, für die der geltend gemachte Anspruch nicht anerkannt werden kann, gelten:

- Verwendung des Produkts für einen anderen Zweck als den, für den das Produkt bestimmt ist, oder Nichtbeachtung der Anweisungen für Wartung, Betrieb und Service des Produkts.
- Beschädigung des Produkts durch Naturkatastrophe, Eingriff einer unbefugten Person oder mechanisch durch Verschulden des Käufers (z. B. beim Transport, Reinigung mit unsachgemäßen Mitteln usw.).
- Natürlicher Verschleiß und Alterung von Verbrauchsmaterialien oder Komponenten während des Gebrauchs (wie Batterien usw.).
- Exposition gegenüber nachteiligen äußeren Einflüssen wie Sonnenlicht und anderen Strahlungen oder elektromagnetischen Feldern, Eindringen von Flüssigkeiten, Eindringen von Gegenständen, Netzüberspannung, elektrostatische Entladungsspannung (einschließlich Blitzschlag), fehlerhafte Versorgungs- oder Eingangsspannung und falsche Polarität dieser Spannung, chemische Prozesse wie verwendet Netzteile usw.
- Wenn jemand Änderungen, Modifikationen, Konstruktionsänderungen oder Anpassungen vorgenommen hat, um die Funktionen des Produkts gegenüber der gekauften Konstruktion zu ändern oder zu erweitern oder nicht originale Komponenten zu verwenden.

EU-Konformitätserklärung

Dieses Gerät entspricht den grundlegenden Anforderungen und anderen einschlägigen Bestimmungen der Richtlinie 2014/30/EU und der Richtlinie 2011/65/EU, geändert (EU) 2015/863.



WEEE

Dieses Produkt darf gemäß der EU-Richtlinie über Elektro- und Elektronik-Altgeräte (WEEE - 2012/19 / EU) nicht über den normalen Hausmüll entsorgt werden. Stattdessen muss es an den Ort des Kaufs zurückgebracht oder bei einer öffentlichen Sammelstelle für wiederverwertbare Abfälle abgegeben werden. Indem Sie sicherstellen, dass dieses Produkt ordnungsgemäß entsorgt wird, tragen Sie dazu bei, mögliche negative Folgen für die Umwelt und die menschliche Gesundheit zu vermeiden, die andernfalls durch eine unsachgemäße Abfallbehandlung dieses Produkts verursacht werden könnten. Wenden Sie sich an Ihre örtliche Behörde oder an die nächstgelegene Sammelstelle, um weitere Informationen zu erhalten. Die unsachgemäße Entsorgung dieser Art von Abfall kann gemäß den nationalen Vorschriften zu Geldstrafen führen.

