

This product is only suitable for well-insulated areas or temporary use. It is not intended as a primary heating source. The electric heater information required by EU Commission Regulation 2015/1188 is provided in the Annex to this manual.

Dieses Produkt ist nur für gut isolierte Räume oder für die gelegentliche Verwendung vorgesehen. Es ist nicht als Hauptheizquelle gedacht. Informationen bezüglich Einzelraumheizgeräten gemäß der Verordnung der EU Kommission 2015/1188 sind der Anlage dieses Handbuchs zu entnehmen.

Tento výrobek je vhodný pouze pro dobře izolované prostory nebo občasné používání. Není určen jako hlavní zdroj vytápění. Informace týkající se elektrických lokálních topidel dle požadavků nařízení komise EU 2015/1188 jsou uvedeny v příloze tohoto návodu.

Tento výrobek je vhodný iba pre dobre izolované priestory alebo občasné používanie. Nie je určený ako hlavný zdroj vykurovania. Informácie týkajúce sa elektrických lokálnych ohrievačov podľa požiadaviek nariadenia komisie EÚ 2015/1188 sú uvedené v prílohe tohto návodu.

A készülék csak megfelelően hőszigetelt helyiségekben használja, a készülék folyamatos fűtésre nem használható. A készüléket elsődleges hőforrásként nem lehet használni. A Bizottság 2015/1188/EU rendelete által szabályozott, az egyedi helyiségfűtő elektromos berendezésekre vonatkozó információkat a jelen útmutató melléklete tartalmazza.

SIGURO

Heating Panel

Heating Panel
Heizpaneel
Topný panel
Vykurovací panel
Fűtőpanel

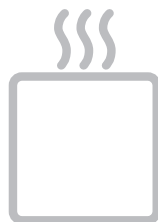

- EN Translation of the operating instructions from the original language.
DE Übersetzung der Bedienungsanleitung aus der Originalsprache.
CZ Návod k použití v originálním jazyce.
SK Preklad návodu na použitie z originálneho jazyka.
HU A használati utasítás fordítása eredeti nyelvről.

SGR-HP-G600W

SIGURO

ENGLISH	5
Safety information	5
Use	9
Installation	10
Control via control panel	11
Control via mobile app	11
Cleaning and maintenance	12
DEUTSCH	14
Sicherheitshinweise	14
Verwendung	18
Installation	19
Steuerung über das bedienfeld	20
Steuerung über die mobile app	21
Reinigung und wartung	21
ČESKY	24
Bezpečnostní informace	24
Použití	28
Instalace	29
Ovládání přes ovládací panel	30
Ovládání přes mobilní aplikaci	30
Čištění a údržba	31
SLOVENSKY	33
Bezpečnostné informácie	33
Použitie	37
Inštalácia	38
Ovládanie cez ovládací panel	39
Ovládanie cez mobilnú aplikáciu	39
Čistenie a údržba	40
MAGYAR	42
Biztonsági információk	42
Használat	46
Telepítés	47
Működtetés a működtető panelről	48
Működtetés mobiltelefonra telepített alkalmazás segítségével	49
Tisztítás és karbantartás	49

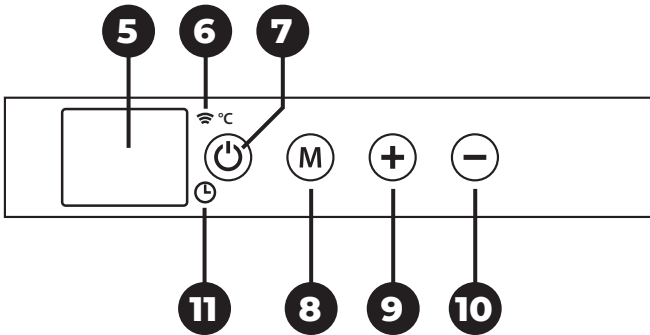
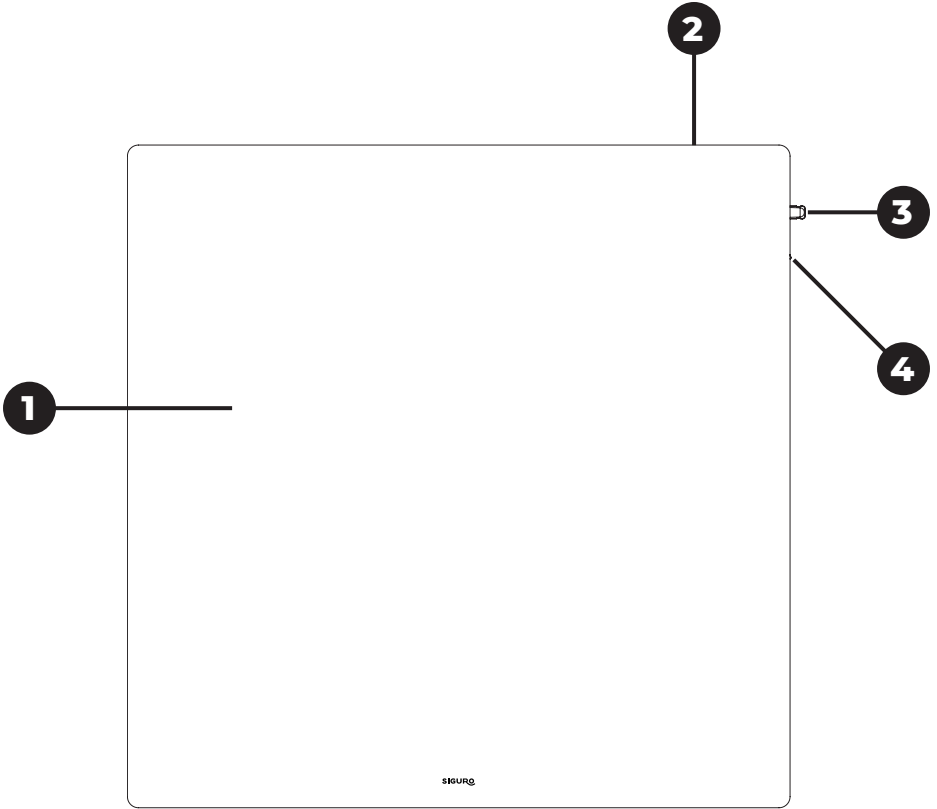



Scan this QR code to download the app.

Scannen Sie diesen QR-Code, um die App herunterzuladen.

Pro stažení aplikace si naskenujte tento QR kód.

Na stiahnutie aplikácie si naskenujte tento QR kód.

Az alkalmazás letöltéséhez olvassa be ezt a QR kódot.

Thank you for purchasing a SIGURO appliance. We are grateful for your trust and are pleased to introduce on the following pages the device, its functions and uses.

We believe in a fair and responsible company, and therefore we only work with suppliers who meet our strict criteria to protect the interests of employees, prevent their abuse and fair working conditions.

If you need help with extensive maintenance or repair of the product that requires intervention in its internal parts, our authorized service centre is available at siguro@alza.cz. You may also contact the vendor's helpline. For your convenience, in solving any problems with the product, we have unified these contact points and the above contacts can be used in case of any complaints or post-warranty service.

SAFETY INFORMATION



Please read this manual carefully before use and keep it for future reference.

1. Children aged at least 8, persons with physical, sensory or mental impairment, and the untrained or inexperienced may use this appliance with instruction or supervision in its safe use, provided they understand the potential dangers.
2. Children must not play with the device. Cleaning and user maintenance may not be performed by unsupervised children.
3. It is forbidden to use the appliance with a damaged power cord. If the supply cord is damaged, contact an authorized service centre to have it replaced to avoid a hazardous situation.



WARNING: Do not cover. To prevent overheating, do not cover the appliance.

4. The appliance must not be placed too close to the power outlet.

5. **WARNING:** The appliance must not be used if the heating panel is damaged.
6. Do not use this appliance with a program, timer, remote control system or any other component that switches it on automatically, as there is a risk of fire if the appliance is covered or incorrectly positioned.
7. Do not use this appliance in the immediate vicinity of bathtubs, showers, or swimming pools.
8. Children under the age of 3 should be denied access to the appliance unless they are constantly supervised.
9. Children between the ages of 3 and 8 may only switch this appliance on / off if it has been placed or installed in its intended normal operating position and if they are supervised or instructed in the safe use of the appliance and understand the potential dangers. Children between the ages of 3 and 8 must not insert the plug into the outlet, regulate and clean the appliance or perform user maintenance.
10. **WARNING:** Some parts of this product may become very hot and cause burns. Special attention must be paid to the presence of children and handicapped people.
11. Do not use the appliance if it fell.
12. Do not use this appliance if it shows visible signs of damage.
13. Use the appliance on a horizontal and stable surface. When installing the appliance, follow the instructions in this manual exactly.
14. **WARNING:** Do not use this appliance in small spaces occupied by people incapable of evacuating without aid, except with constant supervision.
15. **WARNING:** To reduce the risk of fire, keep fabrics, curtains or any other flammable material at least 1 m from the air outlet.

16. This appliance is designed for domestic portable heating only. Do not use it for commercial purposes or outdoors. Do not use it for purposes for which it is not designed.
17. Before plugging in the appliance, make sure that the appliance nominal input voltage (found on the rating plate) matches the mains voltage.
18. Only connect the appliance to properly grounded mains outlets. Do not use extension cords or splitters.
19. Do not touch the appliance or the power supply with wet hands.
20. Do not use the appliance in bathrooms, laundry rooms, or other humid spaces. Do not expose the appliance to dripping or splashing water.
21. Do not use the appliance in dusty environments, or where explosives or flammables such as gasoline, paints, aerosols, etc. are used or stored, in spaces filled with volatile fumes, or in industrial environments.
22. Do not place the appliance near an open flame.
23. Do not place the appliance on tilted or unstable surfaces such as high-pile carpets, sofas, etc. Install the appliance on a horizontal, dry, clean, smooth and stable surface.
24. Do not insert anything into the openings of the device. This could result in an electrical short, fire or damage to the appliance.
25. Provide adequate clearance around the appliance during operation. Ensure at least 1 m clearance in front, and at least 0.5 m on the sides.
26. We do not recommend using the appliance in rooms smaller than 6m².
27. Be very careful when using the appliance near animals.
28. Do not leave the appliance unattended while it is in operation. Do not leave the appliance running when tired or at night.
29. Do not use the appliance to dry clothes.
30. To power off, press the on / off button, then set the main switch to position I (off). Then unplug the power cord from the mains.
31. Always power down and unplug the appliance when leaving it unattended, during prolonged disuse, and before relocation, cleaning, or maintenance. Do not move the appliance during operation. Allow the appliance to cool down before moving, cleaning or maintenance.
32. Keep the appliance clean. To clean the appliance, follow the instructions provided in the "Cleaning and Maintenance" section below. Do not perform any maintenance on the appliance other than the cleaning specified in this manual.
33. To avoid electrocution, do not immerse the appliance or its power cord in water or any other liquid.
34. Route the power cord away from hot surfaces and sharp objects, and out of the way of people. Do not route the power cord under carpets or other floor coverings.
35. Unplug the appliance by pulling on the plug, not the cord. Pulling on the cord risks damaging the cord or the socket.
36. Do not use the appliance if it is not working properly, if it has fallen on the ground, if it has been immersed in water or if it is damaged in any way. Take it to an authorized service centre for inspection or repair.
37. Never repair or modify the appliance yourself. To avoid hazardous situations, entrust all repairs to an authorised service centre.

38. The manufacturer shall not be held liable for any damage caused by improper use of this appliance.

Overview



- 1 Heating panel
- 2 Control panel
- 3 Temperature sensor
- 4 Main power switch
- 5 Display
- 6 Wi-Fi indicator
- 7  button: turn appliance on / off
- 8 **M** button: set timer and turn on Wi-Fi
- 9 + button
- 10 – button
- 11 Timer icon

Included accessories:

- 1× 8 mm drill bit
- 4× holder
- 4× bolt
- 4× bolt cap
- 2× plastic stand

Power supply	220–240 V~, 50–60 Hz
Input power	425 W
Dimensions	60 × 60 × 1 cm (without stands and control panel)
Weight	5.2 kg
Temperature range	5–37 °C

USE

Before first use

Remove the appliance and its accessories from the packaging. Before disposing of the packaging, be sure to remove all components. Check the appliance and accessories for damage.

Wipe the outside of the appliance with a soft sponge slightly moistened with warm water. Wipe dry with a clean cloth.



Tip:

The heating panel can be repainted with water-based paint to better match your interior design.

INSTALLATION

Wall mounting

When wall-mounting the heating panel, ensure adequate clearance for free circulation of hot air.

Before installation, make sure the intended mounting space:

- has no heat-sensitive materials (e.g. curtains, drapes, etc.);
- has no electrical lines, water or gas pipes, etc. running in the wall;
- has a freely accessible power socket;
- has no other heat sources already in place (e.g. fireplaces, heaters, etc.);
- has no water fittings (e.g. bath, fish tank, etc.).

We do not recommend installing the heating panel near windows, doors, air conditioners, etc.

Before installation, unbolt and remove the stands (if previously installed).

The recommended mounting height above the floor is 20–100 cm.

We recommend installation be performed by two adults with good handyman skills.

Wall mounting instructions

1. Set the panel against the wall, then use a pencil to mark the locations of bolt holes. Set the heating panel aside.
2. Use a drill and the supplied drill bit to drill four bolt holes.
3. Insert the supplied brackets into the holes.
4. Attach the panel to the brackets so that the holes in the panel are aligned with the holes in the brackets.
5. Insert the supplied bolts into their holes and tighten with a Phillips screwdriver.
6. Cover the bolts with the supplied caps. Optionally use a modest amount of regular dispersion glue to fix the caps in place.

**Note:**

When removing the heating panel from the wall, reverse the procedure above.

Stand installation

The heating panel comes with a pair of stands that need to be attached to use the heating panel as a free-standing appliance.

1. Place the stands on a flat floor and loosen the bolts.
2. Insert the heating panel into the holes in the stands.
3. Tighten the bolts with a Phillips screwdriver.



For optimal stability, we recommend placing the stands 5–7 cm from the outer edge of the heating element.

**Note:**

When removing the appliance from the stands, reverse the procedure above.

CONTROL VIA CONTROL PANEL

Power on / off

1. Connect the power cord plug into the electrical outlet.
 2. Set the main switch to the I (on) position. The heating panel will go to standby.
 3. Press  to turn the panel on. The display will show the room temperature.
- When not using the heating panel, press  to turn it off. The heating panel will go to standby.

To switch off completely, set the main switch to position 0 (off), then unplug the appliance.



Note:

To retain control of the heating panel via the mobile app, switch it off with the  button only. If the main switch is also set to 0 (off), the heating panel cannot be controlled from the mobile app.

Setting the temperature

1. When the heating panel is switched on, press **+** or **-**. The temperature display will flash five times.
2. While the temperature reading is flashing on the display, use the **+/-** buttons to set the desired temperature. Temperature can be set in the range 0–37 °C.
3. When the temperature has stabilised, the heating panel starts heating the room to the set temperature.

When the temperature sensor detects that the room temperature has reached the set temperature, the heating panel stops heating.

When the temperature sensor detects that the room temperature has fallen below the set temperature, the heating panel restarts.

Setting the timer

1. When the heating panel is switched on and you have set the temperature, press **M** to start the timer.
2. The timer icon will light up and the display will flash.
3. Use the **+ / -** buttons to set the time in hours after which the heating panel will automatically switch off. You can set the timer from 1 to 24 hours.
4. The timer is set when it stops flashing. The display will then alternate between the room temperature and the time remaining on the timer. The timer icon will also turn on and off as the display changes.
5. When the set time has elapsed, the heating panel automatically switches off and goes to standby.

Display saving mode

The display turns off after 10 seconds of inactivity. Press any button to turn the display back on.

CONTROL VIA MOBILE APP

The heating panel can also be controlled through an app from a smartphone or tablet.

Downloading the app

1. Download and install the Tuya Smart app. A QR code is provided for this purpose on one of the preface pages of this manual.
2. The heating panel can only communicate over Wi-Fi at 2.4 GHz. If your router is equipped with 5 GHz Wi-Fi, make sure to have it set to 2.4 GHz mode.
3. Create an account and log into the app.
4. The app has a step-by-step wizard to help you with installation, registration and login.

Adding Your Device

1. Switch on the heating panel.
2. Long-press **M** until the Wi-Fi icon starts flashing.
3. In the app, tap the “+” icon (top right corner) and select “Add Device”.
4. On the next screen, select “Small Appliances”, then “Heating Panel (WiFi)”.
5. You will be prompted to select a Wi-Fi network. Enter your password.
6. On the next screen, you will be prompted to confirm that the Wi-Fi icon is flashing, or to restart Wi-Fi. In the latter case, long-press **M** until the Wi-Fi icon starts flashing.
7. This will start pairing the heating panel with your device, then add the heating panel to the device list.

Once you can see the heating panel in the device list, tap its icon to show the control interface. Available commands include power on / off, temperature and timer settings, and more.



Note:

If the heating panel does not automatically add itself to the device list within 3 minutes, you will need to start the pairing process from the beginning and reset the Wi-Fi again.

CLEANING AND MAINTENANCE

Before any cleaning or maintenance, always power down the appliance, unplug it from the mains, and allow it to cool down completely.



Warning:

Never immerse the appliance, the power cord or the plug of the power cord in water or any other liquid.

Do not use plastic or metal scrapers, harsh cleaners, chemicals, petrol, solvents or other similar substances to clean any parts of the appliance. The surface finish could be seriously damaged.

Wipe the outer surface of the heating panel with a soft sponge moistened in warm water. Wipe dry with a clean cloth.

Storage

Before storing, make sure that the appliance and its accessories are cool and clean. Store the appliance and its accessories in a dry and well-ventilated place out of the reach of children or pets.

Do not place any objects on the appliance.

Information requirements for local electric heaters

Model designation: SGR-HP-G600W			
Data	Mark	Value	Unit
Heat output			
Nominal heat output	P_{nom}	0.425	kW
Minimum heat output (approximate)	P_{min}	--	kW
Maximum heat output	P_{maxc}	0.435	kW
Consumption of auxiliary electricity			
At nominal heat output	el_{max}	0.436	kW
At minimal heat output	el_{min}	--	kW
In standby mode	el_{sb}	0.000	kW
Only for storage electric local heaters: type of heat intake (one possible value)			
Manual heat storage control with integrated thermostat			NO
Manual control of heat storage with feedback informing about room temperature and / or outdoor temperature			NO
Electronic heat storage control with feedback informing about room temperature and / or outdoor temperature			NO
Heat output with fan			NO
Type of heat output / room temperature control (one possible value)			
One level of heat output without room temperature control			NO
Two or more manual levels, without room temperature control			NO
With mechanical thermostat for room temperature control			NO
With electronic room temperature control			NO
With electronic room temperature control and daily program			NO
With electronic room temperature control and weekly program			YES
Other control options (more possible values)			
Room temperature control with detection of the presence of persons			NO
Room temperature control with detection of open window			NO
With remote control			YES
With adaptively controlled start			NO
With limited operating time			YES
With black ball sensor			NO
Contact	Alza.cz, a.s., Jankovcova 1522/53, 170 00 Praha 7, Czech Republic		

Vielen Dank, dass Sie sich für ein Gerät der Marke SIGURO entschieden haben. Wir sind dankbar für Ihr Vertrauen und freuen uns, Ihnen das Gerät auf den folgenden Seiten vorzustellen und Sie mit all seinen Funktionen und Verwendungszwecken vertraut zu machen.

Wir glauben an ein faires und verantwortungsvolles Unternehmen und arbeiten daher nur mit Lieferanten zusammen, die unsere strengen Kriterien zum Schutz der Interessen der Mitarbeiter, zur Verhinderung von Missbrauch und fairen Arbeitsbedingungen erfüllen.

Wenn Sie Hilfe bei der umfassenden Wartung oder Reparatur des Produkts benötigen, die einen Eingriff in die Innenteile erfordert, stehen Ihnen unser autorisierter Kundendienst unter der E-Mail-Adresse siguro@alza.cz oder die Hotline des Verkäufers zur Verfügung. Bei der Lösung von Problemen mit dem Produkt haben wir diese Kontaktstellen vereinheitlicht. Die oben genannten Kontakte können auch bei Beschwerden oder Nachgarantieservice genutzt werden.

SICHERHEITSHINWEISE



Lesen Sie vor der Verwendung sorgfältig dieses Benutzerhandbuch durch und bewahren Sie es für den künftigen Gebrauch auf.

1. Dieses Gerät kann von Kindern ab 8 Jahren und von Personen mit verminderten physischen, sensorischen und mentalen Fähigkeiten oder mangelnden Erfahrungen und Kenntnissen benutzt werden, sofern sie beaufsichtigt werden oder über die Anwendung des Geräts auf eine sichere Weise belehrt wurden und eventuelle Gefahren verstehen.
2. Kinder dürfen nicht mit dem Gerät spielen. Die Reinigung und Wartung durch den Benutzer darf nicht von unbeaufsichtigten Kindern durchgeführt werden.
3. Es ist verboten, das Gerät mit einem beschädigten Netzkabel zu verwenden. Wenn das Netzkabel beschädigt ist, wenden Sie sich an einen

autorisierten Kundendienst und lassen Sie es austauschen, um eine gefährliche Situation zu vermeiden.



WARNUNG: Nicht abdecken. Decken Sie das Heizpaneel nicht ab, um eine Überhitzung zu vermeiden.

4. Dieses Gerät darf nicht direkt unter einer Steckdose aufgestellt werden.
5. **WARNUNG:** Das Gerät darf nicht verwendet werden, wenn das Heizpaneel beschädigt ist.
6. Verwenden Sie dieses Gerät nicht mit einem Programm, einer Zeitschaltuhr, einer Fernbedienung oder einer anderen Komponente, die das Gerät automatisch einschaltet, da Brandgefahr besteht, wenn das Gerät abgedeckt oder falsch aufgestellt ist.
7. Verwenden Sie dieses Gerät nicht in unmittelbarer Nähe einer Badewanne, einer Dusche oder eines Schwimmbeckens.
8. Kinder unter 3 Jahren sollten keinen Zugang zum Gerät haben, es sei denn, sie werden dauerhaft beaufsichtigt.
9. Kinder zwischen 3 und 8 Jahren dürfen dieses Gerät nur dann ein-/ausschalten, wenn es in der vorgesehenen normalen Betriebsposition aufgestellt oder installiert wurde und wenn die Kinder beaufsichtigt werden oder über die sichere Verwendung des Geräts unterwiesen wurden und die möglichen Gefahren verstehen. Kinder zwischen 3 und 8 Jahren dürfen den Stecker nicht in die Steckdose stecken, das Gerät nicht regulieren und reinigen und auch keine Wartungsarbeiten, die durch den Anwender vorgenommen werden, durchführen.

10. **HINWEIS:** Einige Teile dieses Produkts können sehr heiß werden und Verbrennungen verursachen. Besondere Aufmerksamkeit muss der Anwesenheit von Kindern und behinderten Menschen gewidmet werden.
11. Benutzen Sie das Gerät nicht, wenn es zu Boden gefallen ist.
12. Verwenden Sie das Gerät nicht, wenn es sichtbare Anzeichen von Schäden aufweist.
13. Verwenden Sie das Gerät auf einer waagerechten und stabilen Fläche. Befolgen Sie bei der Installation des Geräts genau die Anweisungen, die diesem Handbuch zu entnehmen sind.
14. **WARNUNG:** Verwenden Sie dieses Gerät nicht in kleinen Räumen, in denen sich Personen befinden, die den Raum nicht alleine verlassen können, es sei denn, sie werden dauerhaft beaufsichtigt.
15. **WARNUNG:** Um die Brandgefahr zu verringern, halten Sie Stoffe, Vorhänge oder andere brennbare Materialien mindestens 1 m vom Luftauslass entfernt.
16. Dieses Gerät ist ausschließlich für den Haushaltsgebrauch als tragbare Wärmequelle vorgesehen. Verwenden Sie es nicht zu kommerziellen Zwecken oder im Freien. Verwenden Sie es nicht für andere Zwecke als die, für die es bestimmt ist.
17. Vergewissern Sie sich vor dem Einstecken des Steckers in die Steckdose, dass die auf dem Typenschild des Geräts angegebene Nennspannung mit der Spannung der Steckdose übereinstimmt.
18. Schließen Sie das Gerät nur an eine ordnungsgemäß geerdete Steckdose an. Verwenden Sie keine Verlängerungskabel oder Doppelstecker.
19. Berühren Sie das Gerät oder das Netzkabel nicht mit nassen Händen.
20. Verwenden Sie das Gerät nicht im Badezimmer oder in Räumen mit hoher Luftfeuchtigkeit. Setzen Sie es weder tropfendem noch spritzendem Wasser aus.
21. Verwenden Sie das Gerät nicht in besonders staubigen Umgebungen, in denen explosive oder entflammbare Stoffe/Dämpfe wie Benzin, Anstrichfarben, Aerosole usw. verwendet oder gelagert werden, oder in einer industriellen Umgebung.
22. Stellen Sie das Gerät nicht in der Nähe eines offenen Feuers auf.
23. Stellen Sie das Gerät nicht auf geneigte oder instabile Oberflächen wie

- Teppiche mit dicken, langen Fasern, Sofas usw. Installieren Sie das Gerät auf eine waagerechte, trockene, saubere, glatte und stabile Oberfläche.
24. Stecken Sie keine Gegenstände in die Öffnungen des Geräts. Dies kann zu einem elektrischen Kurzschluss, einem Brand oder einer Beschädigung des Geräts führen.
 25. Während des Betriebs muss ein Freiraum rund um das Gerät gewährleistet werden. Lassen Sie vor dem Gerät einen Freiraum von mindestens 1 m und an den Seiten einen Freiraum von mindestens 0,5 m.
 26. Dieses Gerät sollte nicht in einem Raum von weniger als 6 m² verwendet werden.
 27. Seien Sie besonders achtsam, wenn Sie das Gerät in der Nähe von Tieren verwenden.
 28. Lassen Sie das Gerät nicht unbeaufsichtigt, während es in Betrieb ist. Verwenden Sie das Gerät nicht, wenn Sie müde sind oder schlafen.
 29. Verwenden Sie das Gerät nicht zum Trocknen von Kleidungsstücken.
 30. Schalten Sie das Gerät mit der Ein-/Ausschalttaste aus und versetzen Sie den Hauptschalter in die Position I (ausgeschaltet). Ziehen Sie das Netzkabel aus der Steckdose.
 31. Schalten Sie das Gerät immer aus und trennen Sie es vom Stromnetz, wenn Sie es nicht verwenden, wenn es unbeaufsichtigt ist, bevor Sie es umstellen, reinigen oder warten. Stellen Sie das Gerät niemals während des Betriebs um. Lassen Sie das Gerät abkühlen, bevor Sie es umstellen, reinigen oder warten.
 32. Halten Sie das Gerät sauber. Reinigen Sie das Gerät gemäß Anweisungen im Kapitel Reinigung und Wartung. Führen Sie keine anderen Wartungsarbeiten am Gerät durch, als die im Kapitel Reinigung und Wartung beschriebene Reinigung.
 33. Um die Gefahr eines Stromschlags zu vermeiden, tauchen Sie das Gerät oder das Netzkabel nicht in Wasser oder andere Flüssigkeiten.
 34. Platzieren Sie das Netzkabel so, dass Sie nicht darüber stolpern können und es nicht mit heißen Oberflächen oder scharfen Gegenständen in Berührung kommt. Legen Sie es nicht unter einen Teppich, einen Läufer usw.
 35. Ziehen Sie den Netzstecker aus der Steckdose heraus, indem Sie am Stecker und nicht am Kabel ziehen. Anderenfalls könnte das Netzkabel oder die Steckdose beschädigt werden.
 36. Verwenden Sie das Gerät nicht, wenn es nicht richtig arbeitet, gestürzt ist, in Wasser getaucht wurde oder in irgendeiner Weise beschädigt ist. Geben Sie es an einer autorisierten Kundendienststelle zur Kontrolle oder Reparatur ab.
 37. Reparieren oder modifizieren Sie das Gerät niemals selbst. Beugen Sie gefährlichen Situationen vor, indem Sie alle Reparaturen einer autorisierten Servicestelle anvertrauen.
 38. Der Hersteller haftet nicht für Schäden, die auf einen unsachgemäßen Gebrauch des Geräts zurückzuführen sind.

Übersicht



- 1 Heizpaneel
- 2 Bedienfeld
- 3 Wärmesensor
- 4 Hauptschalter
- 5 Display
- 6 Symbol für Wi-Fi
- 7 Taste  zum Ein-/Aussschalten des Heizpaneels
- 8 Taste **M** zum Einstellen des Timers und Einschalten von Wi-Fi
- 9 Taste **+**
- 10 Taste **-**
- 11 Timer-Symbol

Mitgeliefertes Zubehör:

- 1× 8 mm Bohrer
- 4× Halterungen
- 4× Schrauben
- 4× Kappen
- 2× Kunststoffständer

Stromversorgung	220–240 V~, 50–60 Hz
Stromverbrauch	425 W
Abmessungen	60 × 60 × 1 cm (ohne Ständer und Bedienfeld)
Gewicht	5,2 kg
Temperaturbereich	5–37 °C

VERWENDUNG

Vor der Erstverwendung

Nehmen Sie das Gerät und sein Zubehör aus der Verpackung. Vergewissern Sie sich, dass alle Komponenten entfernt wurden, bevor Sie die Verpackung entsorgen. Vergewissern Sie sich, dass weder Gerät noch Zubehör beschädigt sind.

Wischen Sie die Außenfläche des Geräts mit einem weichen, mit etwas warmem Wasser angefeuchteten Schwamm ab. Wischen Sie sie mit einem sauberen Tuch trocken.



Tipp:

Das Heizpaneel kann mit Farbe auf Wasserbasis gestrichen werden. So können Sie es vollständig an die Farbe Ihrer Einrichtung anpassen.

INSTALLATION

Installation an der Wand

Wenn Sie das Heizpaneel an der Wand montieren, müssen Sie darauf achten, dass genügend Freiraum für eine ordnungsgemäße Ableitung der heißen Luft vorhanden ist. Vergewissern Sie sich vor der Installation, dass am Installationsort:

- keine hitzeempfindlichen Materialien (z.B. Vorhänge, Gardinen usw.) vorhanden sind;
- in der Wand keine Strom-, Wasser- oder Gasleitungen usw. vorhanden sind;
- die Steckdose zugänglich ist;
- keine anderen Wärmequellen (z.B. Kamine, Heizungen, etc.) vorhanden sind;
- keine Wasserquelle (z.B. Badewanne, Aquarium, etc.) vorhanden ist.

Es wird nicht empfohlen, das Heizpaneel in der Nähe eines Fensters, einer Tür, am Auslass einer Klimaanlage usw. zu installieren.

Schrauben Sie vor der Installation die Ständer ab und entfernen Sie sie, falls sie zuvor installiert waren.

Die empfohlene Höhe des Heizpaneels liegt zwischen 20 cm und 100 cm über dem Boden.

Wir empfehlen, dass zwei erfahrene Personen die Installation durchführen.

Wandmontage

1. Legen Sie das Heizpaneel an die Wand und markieren Sie die Stellen, an denen Sie bohren wollen, mit einem Bleistift. Legen Sie das Heizpaneel beiseite.
2. Bohren Sie mit der Bohrmaschine und dem mitgelieferten Bohrer vier Löcher.
3. Setzen Sie die mitgelieferten Halterungen in die Löcher ein.
4. Befestigen Sie das Heizpaneel so an den Halterungen, dass die Löcher in der Platte auf die Löcher in den Halterungen ausgerichtet sind.
5. Setzen Sie die mitgelieferten Schrauben in die Löcher ein und ziehen Sie sie mit einem Kreuzschlitzschraubendreher fest.
6. Setzen Sie die mitgelieferten Kappen auf die Schrauben auf. Damit sie besser halten, können Sie eine kleine Menge eines normalen Dispersionsklebers verwenden.



Bemerkung:

Wenn Sie das Heizpaneel von der Wand entfernen möchten, gehen Sie in umgekehrter Reihenfolge vor.

Installation der Stände

Das Heizpaneel wird mit zwei Ständern geliefert, die montiert werden müssen, wenn Sie das Heizpaneel als tragbare Wärmequelle verwenden möchten.

1. Stellen Sie die Ständer auf einen ebenen Boden und lösen Sie die Schrauben.
2. Stecken Sie das Heizpaneel in die Löcher in den Ständern.
3. Ziehen Sie die Schrauben mit einem Kreuzschlitzschraubendreher fest.

Wir empfehlen, die Ständer 5 bis 7 cm von der Außenkante des Heizelements entfernt zu platzieren, um eine ausreichende Stabilität zu gewährleisten.

**Bemerkung:**

Wenn Sie die Ständer von der Wand entfernen, gehen Sie in umgekehrter Reihenfolge vor.

STEUERUNG ÜBER DAS BEDIENFELD

Einschalten/Ausschalten

1. Stecken Sie den Stecker des Netzkabels in die Steckdose.
2. Versetzen Sie den Hauptschalter in die Position I (eingeschaltet). Das Heizpaneel geht in den Standby-Modus über.
3. Drücken Sie die Taste , um das Heizpaneel einzuschalten. Auf dem Display wird die Raumtemperatur angezeigt.

Wenn Sie das Heizpaneel nicht benutzen wollen, drücken Sie die Taste , um es auszuschalten. Das Heizpaneel geht in den Standby-Modus über.

Wenn Sie das Gerät völlig ausschalten möchten, stellen Sie den Hauptschalter auf Position 0 (ausgeschaltet) und ziehen Sie den Stecker des Netzkabels aus der Steckdose.

**Bemerkung:**

Wenn Sie das Heizpaneel über die mobile App steuern möchten, schalten Sie es einfach mit der Taste  aus. Wenn Sie den Hauptschalter auf Position 0 (ausgeschaltet) stellen, können Sie das Heizpaneel nicht über die mobile App steuern.

Temperatureinstellung

1. Drücken Sie beim eingeschalteten Heizpaneel die Taste **+** oder **-** und die Temperaturanzeige auf dem Display blinkt fünfmal.
2. Während die Temperatur auf dem Display blinkt, können Sie mit den Tasten **+/-** die gewünschte Temperatur einstellen. Die Temperatur kann zwischen 0 und 37 °C eingestellt werden.
3. Sobald sich die Temperatur stabilisiert hat, erwärmt sich das Heizpaneel allmählich auf die eingestellte Temperatur.

Wenn der Temperatursensor feststellt, dass die Raumtemperatur die eingestellte Temperatur erreicht hat, hört das Heizpaneel auf zu heizen.

Wenn der Temperatursensor feststellt, dass die Raumtemperatur unter die eingestellte Temperatur gefallen ist, startet das Heizpaneel erneut.

Timer-Einstellung

1. Wenn das Heizpaneel eingeschaltet ist und Sie die Temperatur eingestellt haben, drücken Sie kurz die Taste **M**, um den Timer einzuschalten.
2. Das Timer-Symbol leuchtet auf und die Anzeige blinkt.
3. Verwenden Sie die Tasten **+/-**, um die Zeit in Stunden einzustellen, nach der sich das Heizpaneel automatisch ausschalten soll. Sie können die Timerzeit auf bis zu 24 Stunden einstellen.
4. Der Timer ist eingestellt, wenn er aufhört zu blinken. Die Anzeige wechselt dann zwischen Raumtemperatur und Timerzeit. Das Timer-Symbol leuchtet ebenfalls auf und erlischt, wenn sich die Anzeige ändert.
5. Nach Ablauf der voreingestellten Zeit, schaltet sich das Heizpaneel aus und geht in den Standby-Modus.

Display-Sparmodus

Das Display erlischt nach 10 Sekunden Inaktivität. Drücken Sie eine beliebige Taste und das Display leuchtet wieder auf.

STEUERUNG ÜBER DIE MOBILE APP

Außerdem können Sie das Heizpaneel über Ihr Smartphone oder Tablet bedienen.

Herunterladen der App

1. Laden Sie die App Tuya Smart herunter und installieren Sie sie auf Ihrem Smartphone. Den QR-Code zum Herunterladen der App finden Sie im einleitenden Teil der Bedienungsanleitung.
2. Das Heizpaneel unterstützt Wi-Fi mit einem 2,4-GHz-Frequenzband. Wenn Sie also einen Wi-Fi-Router mit 5 GHz benutzen, müssen Sie ihn auf 2,4 GHz umstellen.
3. Erstellen Sie ein Konto und melden Sie sich bei der App an.
4. Die App führt Sie durch die Installation, Registrierung und Anmeldung.

Gerät hinzufügen

1. Schalten Sie das Heizpaneel ein.
2. Halten Sie die Taste **M** so lange gedrückt, bis das Wi-Fi-Symbol blinkt.
3. Klicken Sie in der App auf das Symbol „+“ (obere rechte Ecke) und wählen Sie „Gerät hinzufügen“.
4. Wählen Sie im nächsten Schritt die Kategorie „Kleine Haushaltsgeräte“ und dann „Heizpaneel (WiFi)“ aus.
5. Sie werden aufgefordert, ein Wi-Fi-Netzwerk auszuwählen. Geben Sie das Passwort ein.
6. Im nächsten Schritt werden Sie dazu aufgefordert, zu bestätigen, ob das Wi-Fi-Symbol blinkt oder Wi-Fi neu zu starten. Halten Sie in diesem Fall die Taste **M** so lange gedrückt, bis das Wi-Fi-Symbol blinkt.
7. Dies startet den Kopplungsvorgang des Heizpaneels mit Ihrem Gerät und fügt das Heizpaneel zur Geräteliste hinzu.

Sobald Gerät erfolgreich zur Geräteliste hinzugefügt wurde, klicken Sie auf das Symbol für das Heizpaneel. Daraufhin erscheint die Benutzeroberfläche, über die Sie das Gerät steuern, ein- und ausschalten, die Temperatur, den Timer usw. einstellen können.



Bemerkung:

Wenn das Heizpaneel nicht innerhalb von 3 Minuten automatisch zur Geräteliste hinzugefügt wird, müssen Sie den Kopplungsvorgang von vorne beginnen und Wi-Fi erneut zurücksetzen.

REINIGUNG UND WARTUNG

Schalten Sie das Gerät immer aus, ziehen Sie den Netzstecker aus der Steckdose und lassen Sie es vollständig abkühlen, bevor Sie es reinigen oder Wartungsarbeiten durchführen.

**Warnung:**

Tauchen Sie das Gerät, das Netzkabel oder den Netzstecker niemals in Wasser oder eine andere Flüssigkeit.

Verwenden Sie keine Topfkratzer aus Kunststoff oder Metall, grobe Reinigungsmittel, Chemikalien, Benzin, Lösungsmittel oder ähnliche Stoffe, um einzelne Teile des Geräts zu reinigen. Es könnte zu ernsthaften Schäden an der Oberfläche kommen.

Wischen Sie die Außenfläche des Heizpaneels mit einem weichen mit etwas warmem Wasser angefeuchteten Schwamm ab. Wischen Sie sie mit einem sauberen Tuch trocken.

Lagerung

Vergewissern Sie sich vor der Lagerung, dass das Gerät und sein Zubehör abgekühlt und sauber sind.

Bewahren Sie das Gerät und sein Zubehör an einem trockenen und gut belüfteten Ort außer Reichweite von Kindern und Haustieren auf.

Stellen Sie keine Gegenstände auf das Gerät.

Informationspflichten für elektrische Raumheizgeräte

Modellbezeichnung: SGR-HP-G600W			
Angabe	Symbol	Wert	Einheit
Wärmeleistung			
Nennwärmeleistung	P_{nom}	0,425	kW
Minimale Wärmeleistung (indikativ)	P_{min}	--	kW
Maximale Dauerwärmeleistungen	P_{maxc}	0,435	kW
Verbrauch von Hilfsstrom			
Bei einer Nennwärmeleistung	eI_{max}	0,436	kW
Bei einer minimalen Wärmeleistung	eI_{min}	--	kW
Im Standby-Modus	eI_{sb}	0,000	kW
Nur bei elektrischen Speicher-Einzelraumheizgeräte: Art der Wärmeaufnahme (Ein möglicher Wert)			
Manuelle Regelung der Wärmespeicherung mit integriertem Thermostat			NEIN
Manuelle Regelung der Wärmespeicherung mit Rückmeldung über Raumtemperatur und/oder Außentemperatur			NEIN
Elektronische Regelung der Wärmespeicherung mit Rückmeldung über Raumtemperatur und/oder Außentemperatur			NEIN
Heizleistung mit Lüfter			NEIN
Art der Heizleistung/Raumtemperaturregelung (ein möglicher Wert)			
Eine Heizleistungsstufe ohne Raumtemperaturregelung			NEIN
Zwei oder mehr manuelle Stufen, ohne Raumtemperaturregelung			NEIN
Mit mechanischem Thermostat zur Raumtemperaturregelung			NEIN
Mit elektronischer Raumtemperaturregelung			NEIN
Mit elektronischer Raumtemperaturregelung und Tagesprogramm			NEIN
Mit elektronischer Raumtemperaturregelung und Wochenprogramm			JA
Andere Regelungsmöglichkeiten (mehr mögliche Werte)			
Raumtemperaturregelung mit Personenerkennung			NEIN
Raumtemperaturregelung mit Fenster-Offen-Erkennung			NEIN
Mit Fernsteuerung			JA
Mit adaptiv gesteuertem Startsystem			NEIN
Mit begrenzter Aktivitätszeit			JA
Mit schwarzem Kugelsensor			NEIN
Kontaktangaben		Alza.cz, a.s., Jankovcova 1522/53, 170 00 Praha 7, Czech Republic	

Děkujeme, že jste si koupili spotřebič značky SIGURO. Jsme vděční za vaši důvěru a je nám radostí vám přístroj na dalších stránkách představit a seznámit vás se všemi jeho funkcemi a způsoby použití.

Věříme ve spravedlivou a odpovědnou společnost, a proto spolupracujeme pouze s dodavateli, kteří splňují naše přísná kritéria na ochranu zájmu zaměstnanců, prevenci jejich zneužívání a férové pracovní podmínky.

Pokud potřebujete pomoci s rozsáhlou údržbou nebo opravou výrobku, která vyžaduje zásah do jeho vnitřních částí, je vám k dispozici náš autorizovaný servis na e-mailové adrese siguro@alza.cz nebo operátorů na infolince prodejce. Pro vaše pohodlí při řešení jakýchkoliv problémů s výrobkem jsme tato kontaktní místa sjednotili a výše uvedené kontakty lze využít i v případě veškerých reklamací nebo pozáručního servisu.

BEZPEČNOSTNÍ INFORMACE



Před použitím si prosím pozorně přečtěte tento manuál a uschovejte ho pro budoucí použití.

1. Tento spotřebič mohou používat děti ve věku 8 let a starší a osoby se sníženými fyzickými, smyslovými nebo mentálními schopnostmi nebo nedostatkem zkušeností a znalostí, pokud jsou pod dozorem nebo byly poučeny o používání spotřebiče bezpečným způsobem a rozumí případným nebezpečím.
2. Děti si se spotřebičem nesmějí hrát. Čištění a údržbu prováděnou uživatelem nesmějí provádět děti bez dozoru.
3. Je zakázáno používat spotřebič s poškozeným přívodním kabelem. Jestliže je přívodní kabel poškozen, obraťte se na autorizované servisní středisko, kde zajistí jeho výměnu, aby se zabránilo vzniku nebezpečné situace.



VÝSTRAHA: Nezakrývat. Aby se zabránilo přehřátí, nezakrývejte topný panel.

4. Tento spotřebič nesmí být umístěn těsně pod elektrickou zásuvkou.
5. **VÝSTRAHA:** Spotřebič se nesmí používat, pokud je topný panel poškozen.
6. Nepoužívat tento spotřebič s programem, časovým spínačem, systémem dálkového ovládání nebo jakoukoli jinou součástí, která jej spíná automaticky, protože existuje nebezpečí vzniku požáru, jestliže je spotřebič zakrytý nebo nesprávně umístěný.
7. Nepoužívejte tento spotřebič v bezprostřední blízkosti vany, sprchy nebo plaveckého bazénu.
8. Dětem mladším 3 let by měl být zamezen přístup ke spotřebiči, pokud nejsou trvale pod dozorem.
9. Děti ve věku od 3 do 8 let musí tento spotřebič zapínat/vypínat pouze za předpokladu, že byl umístěn nebo nainstalován ve své zamýšlené normální provozní poloze, a pokud jsou pod dozorem nebo byly poučeny o používání spotřebiče bezpečným způsobem a rozumí případným nebezpečím. Děti ve věku od 3 do 8 let nesmějí zasouvat vidlici do zásuvky, regulovat a čistit spotřebič nebo vykonávat údržbu prováděnou uživatelem.
10. **UPOZORNĚNÍ:** Některé části tohoto výrobku se mohou stát velmi horkými a způsobit popálení. Zvláštní pozornost musí být věnována přítomnosti dětí a hendikepovaných lidí.
11. Nepoužívejte spotřebič, pokud spadl.
12. Nepoužívejte spotřebič, pokud jsou zde viditelné známky jeho poškození.
13. Používejte spotřebič na vodorovném a stabilním povrchu. Při instalaci spotřebiče postupujte přesně podle instrukcí v tomto návodu.
14. **VÝSTRAHA:** Nepoužívejte tento spotřebič v malých prostorech, jsou-li v nich osoby, které nejsou schopny

opustit tuto místnost vlastními silami, není-li zajištěn trvalý dozor.

15. **VÝSTRAHA:** Pro omezení rizika požáru udržujte textilie, záclony nebo jakýkoli jiný hořlavý materiál ve vzdálenosti minimálně 1 m od výstupu vzduchu.
16. Tento spotřebič je určen pouze pro použití v domácnosti jako přenosný zdroj tepla. Nepoužívejte jej pro komerční účely ani venku. Nepoužívejte jej k jiným účelům, než ke kterým je určen.
17. Před zapojením vidlice do síťové zásuvky se ujistěte, že se jmenovité napětí na typovém štítku spotřebiče shoduje s elektrickým napětím síťové zásuvky.
18. Spotřebič připojujte pouze k řádně uzemněné zásuvce. Nepoužívejte prodlužovací kabel ani rozdvojkou.
19. Nedotýkejte se spotřebiče nebo napájecího přívodu, pokud máte mokré ruce.
20. Nepoužívejte spotřebič v koupelně, prádelně nebo v místnostech se zvýšenou vlhkostí. Nevystavujte jej kapající nebo stříkající vodě.
21. Spotřebič nepoužívejte v prostředích s vysokou prašností, tam, kde se používají nebo skladují výbušné nebo hořlavé látky/výpary, jako např. benzín, nátěrové barvy, aerosoly apod. nebo v průmyslovém prostředí.
22. Nepokládejte spotřebič do blízkosti otevřeného ohně.
23. Nepokládejte spotřebič na nakloněné nebo nestabilní povrchy, jako je např. koberec s hustými dlouhými vlákny, pohovka apod. Instalujte spotřebič na vodorovný, suchý, čistý, hladký a stabilní povrch.
24. Do otvorů spotřebiče nevkládejte žádné předměty. Mohlo by dojít ke vzniku elektrického zkratu, požáru nebo poškození spotřebiče.
25. Při provozu musí být zajištěn volný prostor okolo spotřebiče. Před spotřebičem ponechte alespoň 1 m volného prostoru a po jeho bočních stranách alespoň 0,5 m volného prostoru.
26. Spotřebič nedoporučujeme používat v místnosti o ploše menší než 6 m².
27. Budte velmi pozorní, když je spotřebič používán v blízkosti zvířat.
28. Nenechávejte spotřebič bez dozoru, zatímco je v provozu. Spotřebič nenechávejte v provozu, když jste ospalí nebo během spánku.
29. Spotřebič nepoužívejte k sušení oblečení.
30. Pro vypnutí spotřebiče použijte tlačítko zapnutí/vypnutí, poté hlavní vypínač přepněte do pozice I (vypnuto). Následně odpojte napájecí přívod od síťové zásuvky.
31. Spotřebič vždy vypněte a odpojte od síťové zásuvky, pokud jej nebudete používat, pokud jej necháváte bez dozoru, před přemístěním, čištěním nebo údržbou. Spotřebič nepřemísťujte během provozu. Před přemístěním, čištěním nebo údržbou nechte spotřebič vychladnout.
32. Spotřebič udržujte v čistotě. Čištění provádějte podle pokynů uvedených v kapitole Čištění a údržba. Na spotřebiči neprovádějte jakoukoli jinou údržbu, než je čištění popsané v kapitole Čištění a údržba.
33. Abyste zabránili případnému úrazu elektrickým proudem, neponořujte spotřebič ani jeho napájecí přívod do vody či jiné tekutiny.

34. Napájecí přívod umístěte tak, aby se o něj nezakopávalo, aby se nedotýkal horkého povrchu nebo ostrých předmětů. Neumísťujte jej pod koberec, běhoun apod.
35. Spotřebič odpojte od síťové zásuvky tahem za vidlici, nikoli za kabel. Hrozí poškození přívodu nebo zásuvky.
36. Spotřebič nepoužívejte, pokud nefunguje správně, pokud upadl na zem, pokud byl ponořen do vody nebo je jakkoli poškozen. Předajte jej autorizovanému servisnímu středisku ke kontrole nebo opravě.
37. Spotřebič nikdy neopravujte sami ani jej nijak neupravujte. Aby se zabránilo možnosti vzniku nebezpečné situace, veškeré opravy svěřte autorizovanému servisnímu středisku.
38. Výrobce není odpovědný za případné škody způsobené nesprávným používáním tohoto spotřebiče.



Přehled

- 1 Topný panel
- 2 Ovládací panel
- 3 Teplotní senzor
- 4 Hlavní vypínač
- 5 Displej
- 6 Ikona Wi-Fi
- 7 Tlačítko  k zapnutí/vypnutí topného panelu
- 8 Tlačítko **M** k nastavení časovače a zapnutí Wi-Fi
- 9 Tlačítko **+**
- 10 Tlačítko **-**
- 11 Ikona časovače

Dodávané příslušenství:

- 1× vrták 8 mm
- 4× držáky
- 4× šrouby
- 4× krytky
- 2× plastové stojánky

Napájení	220–240 V~, 50–60 Hz
Příkon	425 W
Rozměry	60 × 60 × 1 cm (bez stojánek a ovládacího panelu)
Hmotnost	5,2 kg
Rozsah teploty	5–37 °C

POUŽITÍ

Před prvním použitím

Vyjměte spotřebič a jeho příslušenství z obalu. Před likvidací obalu se ujistěte, že jste vyjmuli všechny komponenty. Zkontrolujte, zdali nejsou spotřebič ani příslušenství poškozeny.

Otřete vnější povrch spotřebiče měkkou houbičkou, mírně navlhčenou v teplé vodě. Otřete čistou utěrkou dosucha.



Tip:

Topný panel je možné přetřít barvou na vodní bázi. Můžete jej tak plně přizpůsobit barvě vašeho interiéru.

INSTALACE

Instalace na zed'

Při instalaci topného panelu na zed' je důležité zajistit dostatečný volný prostor pro správný odvod horkého vzduchu.

Před samotnou montáží se ujistěte, že v místě zamýšleného umístění:

- se nenachází žádné materiály citlivé na teplo (např. závěsy, záclony apod.);
- ve zdi nevede žádné elektrické vedení, vodovodní potrubí, plynové potrubí apod.;
- je síťová zásuvka volně dostupná;
- se nenachází žádné jiné zdroje tepla (např. krbová kamna, topení apod.);
- se nenachází žádný zdroj vody (např. vana, akvárium apod.).

Nedoporučujeme instalovat topný panel do blízkosti okna, dveří, výstupu klimatizace apod.

Před instalací odšroubujte a odstraňte stojánky, pokud byly předtím instalovány.

Doporučená výška umístění topného panelu je od 20 cm do 100 cm od podlahy.

Doporučujeme, aby instalaci prováděly dvě zkušené osoby.

Postup montáže na zed'

1. Přiložte panel ke zdi a pomocí tužky si vyznačte místa, kde budete vrtat. Topný panel uložte stranou.
2. Pomocí vrtačky a dodávaného vrtáku vyvrtejte čtyři otvory.
3. Do otvorů vložte dodávané držáky.
4. Přiložte panel na držáky tak, aby otvory v panelu byly zarovnané s otvory v držácích.
5. Do otvorů vložte dodávané šrouby a pomocí křížového šroubováku dotáhněte.
6. Na šrouby nasadte dodávané krytky. Pro jejich lepší fixaci můžete použít malé množství běžného disperzního lepidla.



Poznámka:

Při demontáži topného panelu ze zdi postupujte v opačném pořadí.

Instalace stojánek

Topný panel je dodáván s dvěma stojánky, které je třeba namontovat, pokud chcete používat topný panel jako přenosný zdroj tepla.

1. Postavte stojánky na rovnou podlahu a povolte šrouby.
2. Topný panel zasuňte do otvorů ve stojácích.
3. Dotáhněte šrouby pomocí křížového šroubováku.

Doporučujeme, aby stojánky byly umístěny 5 až 7 cm od vnějšího okraje topného článku, aby byla zajištěna dostatečná stabilita.





Poznámka:

Při demontáži stojánek ze zdi postupujte v opačném pořadí.

OVLÁDÁNÍ PŘES OVLÁDACÍ PANEL

Zapnutí/vypnutí

1. Zapojte vidlici přívodního kabelu do síťové zásuvky.
2. Přepněte hlavní vypínač do polohy I (zapnuto). Topný panel se přepne do pohotovostního režimu.
3. Stiskněte tlačítko  pro zapnutí topného panelu. Na displeji se zobrazí pokojová teplota.

Pokud nebudete topný panel používat, stiskněte tlačítko , abyste jej vypnuli. Topný panel se přepne do pohotovostního režimu.

Pro úplné vypnutí přepněte hlavní vypínač do polohy 0 (vypnuto) a odpojte vidlici přívodního kabelu ze síťové zásuvky.



Poznámka:

Pokud budete chtít ovládat topný panel přes mobilní aplikaci, jen jej vypněte tlačítkem . Přepnutím hlavního vypínače do polohy 0 (vypnuto) nebudete moci topný panel ovládat přes mobilní aplikaci.

Nastavení teploty

1. Když je topný panel zapnutý, stiskněte tlačítko **+** nebo **-** a teplota na displeji pětkrát blikne.
2. Zatímco teplota na displeji bliká, tlačítka **+/-** nastavte požadovanou teplotu. Teplotu můžete nastavit v rozmezí od 0 do 37 °C.
3. Když se teplota ustálí, topný panel začne hřát na nastavenou teplotu.

Když teplotní senzor zaznamená, že teplota v místnosti dosáhla nastavené teploty, topný panel přestane hřát.

Když teplotní senzor zaznamená, že teplota v místnosti klesla pod nastavenou teplotu, topný panel se znovu spustí.

Nastavení časovače

1. Když je topný panel zapnutý a máte nastavenou teplotu, stiskněte krátce tlačítko **M** pro zapnutí časovače.
2. Rozsvítí se ikona časovače a displej blikne.
3. Tlačítka **+/-** nastavte dobu v hodinách, po jejímž uplynutí se topný panel automaticky vypne. Doba časovače můžete nastavit až na 24 hodin.
4. Časovač je nastavený, když přestane blikat. Poté se na displeji bude střídavě zobrazovat pokojová teplota a doba časovače. Ikona časovače se bude rovněž rozsvěcet a zhasínat, jak se bude údaj na displeji měnit.
5. Když uplyne nastavená doba, topný panel se vypne a přepne do pohotovostního režimu.

Úsporný režim displeje

Displej se zhasne po 10 sekundách nečinnosti. Stisknutím libovolného tlačítka se opět rozsvítí.

OVLÁDÁNÍ PŘES MOBILNÍ APLIKACI

Topný panel budete moci ovládat i ve svém chytrém telefonu nebo tabletu.

Stažení aplikace

1. Stáhněte a nainstalujte si aplikaci Tuya Smart do svého telefonu. QR kód ke stažení aplikace naleznete v úvodní části návodu.
2. Topný panel podporuje Wi-Fi s frekvenčním pásmem 2,4 GHz, proto pokud používáte Wi-Fi router s 5 GHz, je nutné jej přepnout na 2,4 GHz.
3. Vytvořte si účet a přihlaste se do aplikace.
4. Aplikace vás provede instalací, registrací a přihlášením krok za krokem.

Přidání zařízení

1. Zapněte topný panel.
2. Stiskněte dlouze tlačítko **M**, dokud se nerozblíká ikona Wi-Fi.
3. V aplikaci klikněte na ikonu „+“ (v pravém horním rohu) a zvolte „Přidat zařízení“.
4. Na další obrazovce vyberte kategorii „Malé domácí spotřebiče“ a vyberte „Topný panel (WiFi)“.
5. Budete vyzváni k výběru Wi-Fi sítě. Vložte heslo.
6. Na další obrazovce budete vyzváni k potvrzení, že ikona Wi-Fi bliká, příp. že máte restartovat Wi-Fi. V takovém případě stiskněte dlouze tlačítko **M**, dokud se nerozblíká ikona Wi-Fi.
7. Spustí se spárování topného panelu s vaším zařízením a následně se topný panel přidá do seznamu zařízení.

Po úspěšném přidání do seznamu zařízení klikněte na ikonu topného panelu a zobrazí se rozhraní, ve kterém jej budete moci ovládat, zapnout/vypnout, nastavit teplotu, časovač apod.



Poznámka:

Pokud se topný panel nepřidá automaticky do seznamu zařízení během 3 minut, bude třeba spustit proces spárování od začátku a znovu provést reset Wi-Fi.

ČIŠTĚNÍ A ÚDRŽBA

Před čištěním nebo jakoukoli údržbou vždy spotřebič vypněte, odpojte zástrčku přívodního kabelu od síťové zásuvky a nechte jej zcela vychladnout.



Varování:

Nikdy neponořujte spotřebič, přívodní kabel ani zástrčku přívodního kabelu do vody ani jiné tekutiny.

K čištění žádných částí spotřebiče nepoužívejte umělohmotné nebo kovové drátěnky, hrubé čisticí prostředky, chemikálie, benzín, rozpouštědla ani jiné podobné látky. Mohlo by dojít k vážnému narušení povrchové úpravy.

Otřete vnější povrch topného panelu měkkou houbičkou, mírně navlhčenou v teplé vodě. Otřete čistou utěrkou dosucha.

Uložení

Před uložením se ujistěte, že jsou spotřebič i jeho příslušenství vychladlé a čisté. Spotřebič a jeho příslušenství uložte na suché a dobře větrané místo mimo dosah dětí nebo domácích mazlíčků.

Na spotřebič nepokládejte žádné předměty.

Požadavky na informace týkající se elektrických lokálních topidel

Modelové označení: SGR-HP-G600W			
Údaj	Značka	Hodnota	Jednotka
Teplný výkon			
Jmenovitý tepelný výkon	P_{nom}	0,425	kW
Mínimální tepelný výkon (orientační)	P_{min}	--	kW
Maximální trvalý tepelný výkon	P_{maxc}	0,435	kW
Spotřeba pomocné elektrické energie			
Při jmenovitém tepelném výkonu	$e_{l,max}$	0,436	kW
Při minimálním tepelném výkonu	$e_{l,min}$	--	kW
V pohotovostním režimu	$e_{l,SB}$	0,000	kW
Pouze u akumulčních elektrických lokálních topidel: typ příjmu tepla (jedna možná hodnota)			
Ruční řízení akumulace tepla s integrovaným termostatem			NE
Ruční řízení akumulace tepla se zpětnou vazbou informující o teplotě v místnosti a/nebo venkovní teplotě			NE
Elektronické řízení akumulace tepla se zpětnou vazbou informující o teplotě v místnosti a/nebo venkovní teplotě			NE
Výdej tepla s ventilátorem			NE
Typ výdeje tepla/regulace teploty v místnosti (jedna možná hodnota)			
Jeden stupeň tepelného výkonu bez regulace teploty v místnosti			NE
Dva nebo více ručních stupňů, bez regulace teploty v místnosti			NE
S mechanickým termostatem pro regulaci teploty v místnosti			NE
S elektronickou regulací teploty v místnosti			NE
S elektronickou regulací teploty v místnosti a denním programem			NE
S elektronickou regulací teploty v místnosti a týdenním programem			ANO
Další možnosti regulace (více možných hodnot)			
Regulace teploty v místnosti s detekcí přítomnosti osob			NE
Regulace teploty v místnosti s detekcí otevřeného okna			NE
S dálkovým ovládáním			ANO
S adaptivně řízeným spuštěním			NE
S omezením doby činnosti			ANO
S černým kulovým čidlem			NE
Kontaktní údaje	Alza.cz, a.s., Jankovcova 1522/53, 170 00 Praha 7, Czech Republic		

Ďakujeme, že ste si kúpili spotrebič značky SIGURO. Sme vďační za vašu dôveru a je nám radosťou predstaviť vám prístroj na ďalších stránkach a oboznámiť vás so všetkými jeho funkciami a spôsobmi použitia.

Veríme v spravodlivú a zodpovednú spoločnosť, a preto spolupracujeme iba s dodávateľmi, ktorí spĺňajú naše prísne kritériá na ochranu záujmu zamestnancov, prevenciu ich zneužívania a férové pracovné podmienky.

Ak potrebujete pomôcť s rozsiahlou údržbou alebo opravou výrobku, ktorá vyžaduje zásah do jeho vnútorných častí, je vám k dispozícii náš autorizovaný servis na e-mailovej adrese siguro@alza.cz alebo operátori na infolinke predajcu. Pre vaše pohodlie pri riešení akýchkoľvek problémov s výrobkom sme tieto kontaktné miesta zjednotili a vyššie uvedené kontakty je možné využiť aj v prípade všetkých reklamácií alebo pozáručného servisu.

BEZPEČNOSTNÉ INFORMÁCIE



Pred použitím si, prosím, pozorne prečítajte tento manuál a uschovajte ho na budúce použitie.

1. Tento spotrebič môžu používať deti vo veku 8 rokov a staršie a osoby so zníženými fyzickými, zmyslovými alebo mentálnymi schopnosťami alebo nedostatkom skúseností a znalostí, ak sú pod dozorom alebo boli poučené o používaní spotrebiča bezpečným spôsobom a rozumejú prípadným nebezpečenstvám.
2. Deti sa so spotrebičom nesmú hrať. Čistenie a údržbu vykonávanú používateľom nesmú vykonávať deti bez dozoru.
3. Je zakázané používať spotrebič s poškodeným prívodným káblom. Ak je prívodný kábel poškodený, obráťte sa na autorizované servisné stredisko, kde zaistia jeho výmenu, aby sa zabránilo vzniku nebezpečnej situácie.



VÝSTRAHA: Nezakrývajte. Aby sa zabránilo prehriatiu, nezakrývajte vykurovací panel.

4. Tento spotrebič nesmie byť umiestnený tesne pod elektrickou zásuvkou.
5. **VÝSTRAHA:** Spotrebič sa nesmie používať, ak je vykurovací panel poškodený.
6. Nepoužívajte tento spotrebič s programom, časovým spínačom, systémom diaľkového ovládania alebo akoukoľvek inou súčasťou, ktorá ho spína automaticky, pretože existuje nebezpečenstvo vzniku požiaru, ak je spotrebič zakrytý alebo nesprávne umiestnený.
7. Nepoužívajte tento spotrebič v bezprostrednej blízkosti vane, sprchy alebo plaveckého bazéna.
8. Deťom mladším ako 3 roky by mal byť zamedzený prístup k spotrebiču, ak nie sú trvale pod dozorom.
9. Deti vo veku od 3 do 8 rokov musia tento spotrebič zapínať/vypínať iba za predpokladu, že bol umiestnený alebo nainštalovaný vo svojej zamýšľanej normálnej prevádzkovej polohe, a ak sú pod dozorom alebo boli poučené o používaní spotrebiča bezpečným spôsobom a rozumejú prípadným nebezpečenstvám. Deti vo veku od 3 do 8 rokov nesmú zasúvať vidlicu do zásuvky, regulovať a čistiť spotrebič alebo vykonávať údržbu vykonávanú používateľom.
10. **UPOZORNENIE:** Niektoré časti tohto výrobku sa môžu stať veľmi horúcimi a spôsobiť popálenie. Zvláštna pozornosť musí byť venovaná prítomnosti detí a hendikepovaných ľudí.
11. Nepoužívajte spotrebič, ak spadol.
12. Nepoužívajte spotrebič, ak sú tu viditeľné známky jeho poškodenia.

13. Používajte spotrebič na vodorovnom a stabilnom povrchu. Pri inštalácii spotrebiča postupujte presne podľa inštrukcií v tomto návode.
14. **VÝSTRAHA:** Nepoužívajte tento spotrebič v malých priestoroch, ak sú v nich osoby, ktoré nie sú schopné opustiť túto miestnosť vlastnými silami, ak nie je zaistený trvalý dozor.
15. **VÝSTRAHA:** Na obmedzenie rizika požiaru udržiajte textílie, záclony alebo akýkoľvek iný horľavý materiál vo vzdialenosti minimálne 1 m od výstupu vzduchu.
16. Tento spotrebič je určený iba na použitie v domácnosti ako prenosný zdroj tepla. Nepoužívajte ho na komerčné účely ani vonku. Nepoužívajte ho na iné účely, než na ktoré je určený.
17. Pred zapojením vidlice do sieťovej zásuvky sa uistite, že sa menovité napätie na typovom štítku spotrebiča zhoduje s elektrickým napätím sieťovej zásuvky.
18. Spotrebič pripájajte iba k riadne uzemnenej zásuvke. Nepoužívajte predlžovací kábel ani rozvodku.
19. Nedotýkajte sa spotrebiča alebo napájacieho prívodu, ak máte mokré ruky.
20. Nepoužívajte spotrebič v kúpeľni, práčovni alebo v miestnostiach so zvýšenou vlhkosťou. Nevystavujte ho kvapkajúcej alebo striekajúcej vode.
21. Spotrebič nepoužívajte v prostrediach s vysokou prašnosťou, tam, kde sa používajú alebo skladujú výbušné alebo horľavé látky/výpary, ako napr. benzín, náterové farby, aerosóly a pod. alebo v priemyselnom prostredí.
22. Nekladte spotrebič do blízkosti otvoreného ohňa.
23. Nekladte spotrebič na naklonené alebo nestabilné povrchy, ako je napr. koberec s hustými dlhými vláknami, pohovka a pod. Inštalujte spotrebič na vodorovný, suchý, čistý, hladký a stabilný povrch.
24. Do otvorov spotrebiča nekladajte žiadne predmety. Mohlo by dôjsť k vzniku elektrického skratu, požiaru alebo poškodeniu spotrebiča.
25. Pri prevádzke musí byť zaistený voľný priestor okolo spotrebiča. Pred spotrebičom ponechajte aspoň 1 m voľného priestoru a po jeho bočných stranách aspoň 0,5 m voľného priestoru.
26. Spotrebič neodporúčame používať v miestnosti s plochou menšou než 6 m².
27. Buďte veľmi pozorní, keď sa spotrebič používa v blízkosti zvierat.
28. Nenechávajte spotrebič bez dozoru, zatiaľ čo je v prevádzke. Spotrebič nenechávajte v prevádzke, keď ste ospalí alebo počas spánku.
29. Spotrebič nepoužívajte na sušenie oblečenia.
30. Na vypnutie spotrebiča používajte tlačidlo zapnutia/vypnutia, potom hlavný vypínač prepnite do pozície I (vypnuté). Následne odpojte napájací prívod od sieťovej zásuvky.
31. Spotrebič vždy vypnite a odpojte od sieťovej zásuvky, ak ho nebudete

používať, ak ho nechávate bez dozoru, pred premiestnením, čistením alebo údržbou. Spotrebič nepremiestňujte počas prevádzky. Pred premiestnením, čistením alebo údržbou nechajte spotrebič vychladnúť.

32. Spotrebič udržiujte v čistote. Čistite podľa pokynov uvedených v kapitole Čistenie a údržba. Na spotrebiči nevykonávajte akúkoľvek inú údržbu, než je čistenie opísané v kapitole Čistenie a údržba.
33. Aby ste zabránili prípadnému úrazu elektrickým prúdom, neponárajte spotrebič ani jeho napájací prívod do vody či inej tekutiny.
34. Napájací prívod umiestnite tak, aby sa oň nezakopávalo, aby sa nedotýkal horúceho povrchu alebo ostrých predmetov. Neumiestňujte ho pod koberec, behúň a pod.
35. Spotrebič odpájajte od sieťovej zásuvky ťahom za vidlicu, nie za kábel. Hrozí poškodenie prívodu alebo zásuvky.
36. Spotrebič nepoužívajte, ak nefunguje správne, ak spadol na zem, ak bol ponorený do vody alebo je akokoľvek poškodený. Odovzdajte ho autorizovanému servisnému stredisku na kontrolu alebo opravu.
37. Spotrebič nikdy neopravujte sami ani ho nijako neupravujte. Aby sa zabránilo možnosti vzniku nebezpečnej situácie, všetky opravy zverte autorizovanému servisnému stredisku.
38. Výrobca nie je zodpovedný za prípadné škody spôsobené nesprávnym používaním tohto spotrebiča.

Prehľad



- 1 Vykurovací panel
- 2 Ovládací panel
- 3 Teplotný senzor
- 4 Hlavný vypínač
- 5 Displej
- 6 Ikona Wi-Fi
- 7 Tlačidlo  na zapnutie/vypnutie vykurovacieho panelu
- 8 Tlačidlo **M** na nastavenie časovača a zapnutie Wi-Fi
- 9 Tlačidlo **+**
- 10 Tlačidlo **-**
- 11 Ikona časovača

Dodávané príslušenstvo:

- 1× vrták 8 mm
- 4× držiaky
- 4× skrutky
- 4× krytky
- 2× plastové stojančeky

Napájanie	220 – 240 V~, 50 – 60 Hz
Príkonnosť	425 W
Rozmery	60 × 60 × 1 cm (bez stojančekov a ovládacieho panelu)
Hmotnosť	5,2 kg
Rozsah teploty	5 – 37 °C

POUŽITIE

Pred prvým použitím

Vyberte spotrebič a jeho príslušenstvo z obalu. Pred likvidáciou obalu sa uistite, že ste vybrali všetky komponenty. Skontrolujte, či nie sú spotrebič a príslušenstvo poškodené. Utrite vonkajší povrch spotrebiča mäkkou hubkou, mierne navlhčenou v teplej vode. Utrite čistou utierkou dosucha.



Tip:

Vykurovací panel je možné pretrieť farbou na vodnej báze. Môžete ho tak plne prispôsobiť farbe vášho interiéru.

INŠTALÁCIA

Inštalácia na stenu

Pri inštalácii vykurovacieho panelu na stenu je dôležité zaistiť dostatočný voľný priestor na správny odvod horúceho vzduchu.

Pred samotnou montážou sa uistite, že v mieste zamýšľaného umiestnenia:

- sa nenachádzajú žiadne materiály citlivé na teplo (napr. závesy, záclony a pod.);
- v stene nevedie žiadne elektrické vedenie, vodovodné potrubie, plynové potrubie a pod.;
- je sieťová zásuvka voľne dostupná;
- sa nenachádzajú žiadne iné zdroje tepla (napr. krbové kachle, kúrenie a pod.);
- sa nenachádza žiadny zdroj vody (napr. vaňa, akvárium a pod.).

Neodporúčame inštalovať vykurovací panel do blízkosti okna, dverí, výstupu klimatizácie a pod.

Pred inštaláciou odskrutkujte a odstráňte stojančeky, ak boli predtým inštalované. Odporúčaná výška umiestnenia vykurovacieho panelu je od 20 cm do 100 cm od podlahy.

Odporúčame, aby inštaláciu vykonávali dve skúsené osoby.

Postup montáže na stenu

1. Priložte panel k stene a pomocou ceruzky si vyznačte miesta, kde budete vŕtať. Vykurovací panel uložte nabok.
2. Pomocou vŕtačky a dodávaného vŕtáka vyvŕtajte štyri otvory.
3. Do otvorov vložte dodávané držiaky.
4. Priložte panel na držiaky tak, aby otvory v paneli boli zarovnané s otvormi v držiakoch.
5. Do otvorov vložte dodávané skrutky a pomocou krížového skrutkovača dotiahnite.
6. Na skrutky nasadte dodávané krytky. Na ich lepšiu fixáciu môžete použiť malé množstvo bežného disperzného lepidla.



Poznámka:

Pri demontáži vykurovacieho panelu zo steny postupujte v opačnom poradí.

Inštalácia stojančekov

Vykurovací panel sa dodáva s dvoma stojančkami, ktoré je potrebné namontovať, ak chcete používať vykurovací panel ako prenosný zdroj tepla.

1. Postavte stojančky na rovnú podlahu a povolte skrutky.
2. Vykurovací panel zasunúť do otvorov v stojančkoch.
3. Dotiahnite skrutky pomocou krížového skrutkovača.

Odporúčame, aby stojančky boli umiestnené 5 až 7 cm od vonkajšieho okraja vyhrievacieho článku, aby bola zaistená dostatočná stabilita.





Poznámka:

Pri demontáži stojančekov zo steny postupujte v opačnom poradí.

OVLÁDANIE CEZ OVLÁDACÍ PANEL

Zapnutie/vypnutie

1. Zapojte vidlicu prívodného kábla do sieťovej zásuvky.
2. Prepnete hlavný vypínač do polohy I (zapnuté). Vykurovací panel sa prepne do pohotovostného režimu.
3. Stlačte tlačidlo  na zapnutie vykurovacieho panelu. Na displeji sa zobrazí izbová teplota.

Ak nebudete vykurovací panel používať, stlačte tlačidlo , aby ste ho vypli. Vykurovací panel sa prepne do pohotovostného režimu.

Na úplné vypnutie prepnete hlavný vypínač do polohy 0 (vypnuté) a odpojte vidlicu prívodného kábla od sieťovej zásuvky.



Poznámka:

Ak budete chcieť ovládať vykurovací panel cez mobilnú aplikáciu, len ho vypnite tlačidlom . Prepnutím hlavného vypínača do polohy 0 (vypnuté) nebudete môcť vykurovací panel ovládať cez mobilnú aplikáciu.

Nastavenie teploty

1. Keď je vykurovací panel zapnutý, stlačte tlačidlo **+** alebo **-** a teplota na displeji päťkrát blikne.
2. Zatiaľ čo teplota na displeji bliká, tlačidlami **+/-** nastavte požadovanú teplotu. Teplotu môžete nastaviť v rozmedzí od 0 do 37 °C.
3. Keď sa teplota ustáli, vykurovací panel začne hriať na nastavenú teplotu.

Keď teplotný senzor zaznamená, že teplota v miestnosti dosiahla nastavenú teplotu, vykurovací panel prestane hriať.

Keď teplotný senzor zaznamená, že teplota v miestnosti klesla pod nastavenú teplotu, vykurovací panel sa znovu spustí.

Nastavenie časovača

1. Keď je vykurovací panel zapnutý a máte nastavenú teplotu, stlačte krátko tlačidlo **M** na zapnutie časovača.
2. Rozsvieti sa ikona časovača a displej blikne.
3. Tlačidlami **+/-** nastavte čas v hodinách, po ktorého uplynutí sa vykurovací panel automaticky vypne. Čas časovača môžete nastaviť až na 24 hodín.
4. Časovač je nastavený, keď prestane blikat. Potom sa na displeji bude striedavo zobrazovať izbová teplota a čas časovača. Ikona časovača sa bude takisto rozsvetovať a zhasínať popri tom, ako sa bude údaj na displeji meniť.
5. Keď uplynie nastavený čas, vykurovací panel sa vypne a prepne do pohotovostného režimu.

Úsporný režim displeja

Displej zhasne po 10 sekundách nečinnosti. Stlačením ľubovoľného tlačidla sa opäť rozsvieti.

OVLÁDANIE CEZ MOBILNÚ APLIKÁCIU

Vykurovací panel budete môcť ovládať aj vo svojom smartfóne alebo tablete.

Stiahnutie aplikácie

1. Stiahnite a nainštalujte si aplikáciu Tuya Smart do svojho telefónu. QR kód na stiahnutie aplikácie nájdete v úvodnej časti návodu.
2. Vykurovací panel podporuje Wi-Fi s frekvenčným pásmom 2,4 GHz, preto ak používate Wi-Fi router s 5 GHz, je nutné ho prepnúť na 2,4 GHz.
3. Vytvorte si účet a prihláste sa do aplikácie.
4. Aplikácia vás prevedie inštaláciou, registráciou a prihlásením krok za krokom.

Pridanie zariadenia

1. Zapnite vykurovací panel.
2. Stlačte dlho tlačidlo **M**, kým sa nerozblíkajú ikona Wi-Fi.
3. V aplikácii kliknite na ikonu „+“ (v pravom hornom rohu) a zvolte „Pridať zariadenie“.
4. Na ďalšej obrazovke vyberte kategóriu „Malé domáce spotrebiče“ a vyberte „Vykurovací panel (WiFi)“.
5. Budete vyzvaní na výber Wi-Fi siete. Vložte heslo.
6. Na ďalšej obrazovke budete vyzvaní na potvrdenie, že ikona Wi-Fi bliká, príp. že máte reštartovať Wi-Fi. V takom prípade stlačte dlho tlačidlo **M**, kým sa nerozblíkajú ikona Wi-Fi.
7. Spustí sa spárovanie vykurovacieho panelu s vaším zariadením a následne sa vykurovací panel pridá do zoznamu zariadení.

Po úspešnom pridaní do zoznamu zariadení kliknite na ikonu vykurovacieho panelu a zobrazí sa rozhranie, v ktorom ho budete môcť ovládať, zapnúť/vypnúť, nastaviť teplotu, časovač a pod.



Poznámka:

Ak sa vykurovací panel nepridá automaticky do zoznamu zariadení počas 3 minút, bude potrebné spustiť proces spárovania od začiatku a znovu vykonať reset Wi-Fi.

ČISTENIE A ÚDRŽBA

Pred čistením alebo akoukoľvek údržbou vždy spotrebič vypnite, odpojte zástrčku prírodného kábla od sieťovej zásuvky a nechajte ho úplne vychladnúť.



Varovanie:

Nikdy neponárajte spotrebič, prírodný kábel ani zástrčku prírodného kábla do vody ani inej tekutiny.

Na čistenie žiadnych častí spotrebiča nepoužívajte umelohmotné alebo kovové drôtenky, hrubé čistiace prostriedky, chemikálie, benzín, rozpúšťadlá ani iné podobné látky. Mohlo by dôjsť k vážnemu narušeniu povrchovej úpravy.

Utrite vonkajší povrch vykurovacieho panelu mäkkou hubkou, mierne navlhčenou v teplej vode. Utrite čistou utierkou dosucha.

Uloženie

Pred uložením sa uistite, že sú spotrebič aj jeho príslušenstvo vychladnuté a čisté. Spotrebič a jeho príslušenstvo uložte na suché a dobre vetrané miesto mimo dosahu detí alebo domácich maznáčikov.

Na spotrebič nekladte žiadne predmety.

Požiadavky na informácie týkajúce sa elektrických lokálnych ohrievačov

Modelové označenie: SGR-HP-G600W			
Údaj	Značka	Hodnota	Jednotka
Tepelný výkon			
Menovitý tepelný výkon	P_{nom}	0,425	kW
Mínimálny tepelný výkon (orientačný)	P_{min}	--	kW
Maximálny trvalý tepelný výkon	P_{maxc}	0,435	kW
Spotreba pomocnej elektrickej energie			
Pri menovitom tepelnom výkone	$e_{l,max}$	0,436	kW
Pri minimálnom tepelnom výkone	$e_{l,min}$	--	kW
V pohotovostnom režime	$e_{l,SB}$	0,000	kW
Iba pri akumuláčnych elektrických lokálnych ohrievačoch: typ príjmu tepla (jedna možná hodnota)			
Ručné riadenie akumulácie tepla s integrovaným termostatom			NIE
Ručné riadenie akumulácie tepla so spätnou väzbou informujúcou o teplote v miestnosti a/alebo vonkajšej teplote			NIE
Elektronické riadenie akumulácie tepla so spätnou väzbou informujúcou o teplote v miestnosti a/alebo vonkajšej teplote			NIE
Výdaj tepla s ventilátorom			NIE
Typ výdaja tepla/regulácie teploty v miestnosti (jedna možná hodnota)			
Jeden stupeň tepelného výkonu bez regulácie teploty v miestnosti			NIE
Dva alebo viac ručných stupňov, bez regulácie teploty v miestnosti			NIE
S mechanickým termostatom na reguláciu teploty v miestnosti			NIE
S elektronickou reguláciou teploty v miestnosti			NIE
S elektronickou reguláciou teploty v miestnosti a denným programom			NIE
S elektronickou reguláciou teploty v miestnosti a týždenným programom			ÁNO
Ďalšie možnosti regulácie (viac možných hodnôt)			
Regulácia teploty v miestnosti s detekciou prítomnosti osôb			NIE
Regulácia teploty v miestnosti s detekciou otvoreného okna			NIE
S diaľkovým ovládaním			ÁNO
S adaptívne riadeným spustením			NIE
S obmedzením času činnosti			ÁNO
S čiernym guľovým snímačom			NIE
Kontaktné údaje		Alza.cz, a.s., Jankovcova 1522/53, 170 00 Praha 7, Czech Republic	

Köszönjük, hogy a SIGURO márka termékét választotta! Köszönjük, hogy megtisztelt bennünket a bizalmával! Örömmel mutatjuk be Önnek a készülékünket, a készülék funkcióit és a készülék használatát.

Hiszünk abban, hogy tisztességes és felelős vállalat vagyunk, ezért csak olyan beszállítókkal dolgozunk együtt, akik megfelelnek a munkavállalók érdekeinek a védelmére, a munkavállalói visszaélések megelőzésére, továbbá a tisztességes munkakörülmények biztosítására vonatkozó szigorú kritériumainknak.

Amennyiben a készüléken olyan karbantartást vagy javítást kíván végrehajtani, amelyhez a készüléket meg kell bontani, akkor forduljon a márkaszervizhez a siguro@alza.cz e-mailen, vagy hívja fel a vevőszolgálatunkat. A kényelmesebb ügyintézés érdekében egybevontuk a kapcsolati helyeinket, így a fenti kapcsolatokat nem csak a javítások és karbantartások megrendeléséhez, hanem a reklamációk benyújtásához vagy a garancia utáni szervizeléshez is fel lehet használni.

BIZTONSÁGI INFORMÁCIÓK



A használatba vétel előtt figyelmesen olvassa el a jelen útmutatót, és azt későbbi felhasználásokhoz is őrizze meg.

1. A készüléket 8 évnél idősebb gyerekek, idős, testi és szellemi fogyatékos személyek, illetve a készülék használatát nem ismerő és hasonló készülék üzemeltetéseinek a tapasztalataival nem rendelkező személyek csak a készülék használati utasítását ismerő és a készülék használatáért felelősséget vállaló személy felügyelete mellett használhatják.
2. A készülék nem játék, azzal gyerekek nem játszhatnak. A készüléket gyerekek csak felnőtt személy felügyelete mellett tisztíthatják.
3. A készüléket sérült hálózati vezetékkel használni tilos. A balesetek és áramütések elkerülése érdekében, a készülék hálózati vezetékét csak márkaszerviz vagy villanyszerelő szakember cserélheti ki.



**FIGYELMEZTETÉS! Nem szabad letakarni!
A túlmelegedés elkerülése érdekében a készüléket ne takarja le.**

4. A készüléket ne állítsa fel a fal aljzat közvetlen közelében, vagy az alá.
5. **FIGYELMEZTETÉS!** Ha a panel megsérült, akkor a hőszugárzót használni tilos.
6. A hőszugárzót programozott időkapcsolós, távműködtetett vagy más hasonló aljzathoz (amely a készüléket automatikusan be tudná kapcsolni) csatlakoztatni tilos, mert a helytelenül elhelyezett vagy letakart hőszugárzó a véletlen és ellenőrizetlen bekapcsolás esetén tüzet okozhat.
7. A készüléket fürdőkád, zuhanyozó, vagy úszómedence közelében ne használja.
8. A 3 év alatti gyerekeket tartsa távol a készüléktől, valamint a működő készüléket nem szabad felügyelet nélkül hagyni.
9. A készüléket 3 és 8 év közti gyerekek csak akkor kapcsolhatják be, ha folyamatosan biztosított felnőtt személy jelenléte a működő és szabályszerűen összeszerelt valamint felállított készülék közelében. Ennél idősebb gyerekek csak akkor használhatják a készüléket, ha tisztában vannak a készülék biztonságos használatával. A készüléket 3 és 8 év közti gyerekek nem tisztíthatják és azon semmilyen karbantartást sem hajthatnak végre, továbbá a csatlakozódugót sem dughatják a fal aljzatba (illetve azt onnan nem húzhatják ki).
10. **FIGYELMEZTETÉS!** A készülék bizonyos részei a használat során erősen felforrósodnak, égési sérülést okozhatnak! Amennyiben a készülék közelében gyerekek vagy magatehetetlen személyek tartózkodnak, akkor legyen különösen óvatos a

készülék használata során!

11. A készüléket ne használja, ha az felborult vagy leesett.
12. Ha a készüléken látható sérülések vannak, akkor a készüléket ne használja.
13. A készüléket sima, vízszintes és stabil padlóra állítsa fel. A készülék telepítését a jelen útmutatóban leírtak szerint hajtsa végre.
14. **FIGYELMEZTETÉS!** A készüléket ne használja olyan helyiségekben, ahol olyan személyek tartózkodnak, akik veszély esetén önerőből nem tudják a helyiséget elhagyni. A készüléket ilyen helyen csak állandó felügyelet mellett szabad használni.
15. **FIGYELMEZTETÉS!** A tüzek megelőzése érdekében a készüléket gyúlékony anyagoktól (pl. függöny stb.) legalább 1 méter távolságban üzemeltesse.
16. A készülék csak háztartásokban és hordozható hőforrásként használható. A készüléket ne használja kereskedelmi célokra vagy szabadban. A készüléket a rendeltetésétől eltérő célokra használni tilos.
17. A készüléket csak a típuscímkén feltüntetett tápfeszültség értékeivel megegyező hálózathoz szabad csatlakoztatni.
18. A készüléket csak szabályszerűen leföldelt aljzathoz csatlakoztassa. A készüléket ne üzemeltesse hosszabbító vezetékről vagy elosztóról.
19. A készüléket és a hálózati vezetékét nedves és vizes kézzel ne fogja meg.
20. A készüléket fürdőszobában, mosodában és más, párás levegőjű helyiségekben ne használja. A terméket ne tegye ki fröccsenő vagy folyó víz hatásának.
21. A készüléket poros helyen, ipari környezetben, vagy veszélyes (robbanékony vagy gyúlékony) vegyi anyagok (pl. benzin, festékek, oldószerek stb.) közelében, illetve robbanékony vagy gyúlékony gőzöket és gázokat tartalmazó levegőjű helyiségekben használni tilos.
22. A készüléket nyílt láng közvetlen közelében ne állítsa fel.
23. A készüléket nem stabil felületre (pl. vastag és puha szőnyegre, kanapéra stb.) felállítani tilos. A készüléket csak sima, száraz, stabil és vízszintes felületre állítsa fel.
24. A készülék nyílásaiba ne dugjon be semmilyen tárgyat. A készülék ventilátora megsérülhet, illetve a bedugott tárgy zárlatot és tüzet okozhat.
25. Használat közben a készülék körül hagyjon elegendő helyet a levegő szabad áramlásához. Használat közben a készülék előtt hagyjon 1 méter szabad helyet, a készülék mellett pedig legalább 0,5 métert.
26. A készüléket ne használja olyan helyiségben, amelynek az alapterülete 6

m2-nél kisebb.

27. Legyen különösen körültekintő, ha a készülék közelében állatok tartózkodnak.
28. A bekapcsolt készüléket ne hagyja felügyelet nélkül. Amennyiben álmos vagy aludni készül, akkor a készüléket ne hagyja bekapcsolva.
29. A készüléken ruhát szárítani tilos.
30. A készülék kikapcsolásához kapcsolja le a teljesítmény kapcsolókat, majd a főkapcsolót kapcsolja OFF (kikapcsolva) állásba. A hálózati csatlakozódugót is húzza ki a fali aljzatból.
31. A készülék tisztítása, szét- és összeszerelése valamint az áthelyezése előtt, illetve ha a készüléket hosszabb ideig nem kívánja használni, vagy azt felügyelet nélkül hagyja, akkor kapcsolja le a készüléket és a hálózati vezetékét is húzza ki az elektromos aljzatból. A készüléket működés közben mozgatni és áthelyezni tilos. Tisztítás, karbantartás vagy áthelyezés előtt várja meg a készülék teljes lehűlését.
32. A készüléket tartsa tisztán. A készülék tisztítását a tisztítással és karbantartással foglalkozó fejezetben leírtak szerint hajtsa végre. A készüléken a jelen útmutatóban meghatározott tisztításon kívül más karbantartást nem kell végrehajtani.
33. A készüléket és a hálózati vezetékét vízbe vagy más folyadékba mártani tilos, ellenkező esetben áramütés érheti.
34. A hálózati vezetékét úgy helyezze el, hogy abban senki se botoljon meg, továbbá a hálózati vezeték nem érhet hozzá forró tárgyakhoz sem. A hálózati vezetékét ne tegye szőnyeg, futószőnyeg stb. alá.
35. A hálózati vezetékét nem szabad a vezetéknél megfogva a fali aljzatból kihúzni, a művelethez a csatlakozódugót fogja meg. A vezeték vagy az aljzat meghibásodhat.
36. Ha a készülék nem működik megfelelő módon, leesett vagy más módon megsérült, illetve vízbe esett, akkor azt ne használja. Az ilyen készüléket vigye márkaszervízbe ellenőrzésre vagy javításra.
37. A készüléket ne próbálja saját erőből megjavítani, illetve azt bármilyen módon átalakítani. A készülék minden javítását bízza a legközelebbi márkaszervízre.
38. A gyártó nem felel a készülék helytelen használata miatt bekövetkezett károkért.

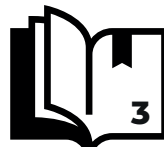

A készülék részei

- 1 Fűtő panel
- 2 Működtető panel
- 3 Hőmérő szenzor
- 4 Főkapcsoló
- 5 Kijelző
- 6 Wi-Fi ikon
- 7  gomb: fűtő panel be- és kikapcsolása
- 8 **M** gomb: időkapcsoló beállítása és a Wi-Fi bekapcsolása
- 9 + gomb
- 10 – gomb
- 11 Időkapcsoló ikon

Mellékelt tartozékok:

- 1 db 8 mm-es fűró
- 4 db távtartó
- 4 db csavar
- 4 db sapka
- 2 db műanyag láb

Tápellátás	220–240 V~, 50–60 Hz
Teljesítményfelvétel	425 W
Méret	60 × 60 × 1 cm (talp és működtető panel nélkül)
Tömeg	5,2 kg
Hőmérséklet tartomány	5–37 °C

HASZNÁLAT

Az első használatba vétel előtt

Vegye ki a készüléket és tartozékait a dobozból. A csomagolóanyag megsemmisítése előtt ellenőrizze le, hogy abból kivett-e minden tartozékot. Ellenőrizze le a terméket és tartozékait, illetve azok sérülésmentességét.

A készülék házát meleg vízbe mártott és jól kicsavart puha ruhával törölje meg. Majd törölje szárazra.



Tipp:

a fűtő panel felületét vízzel hígítható festékekkel át lehet festeni. A festett panel tökéletesen illeszthető a helyiség színharmóniájához.

TELEPÍTÉS

Falra szerelés

A falra szereléskor biztosítani kell a meleg levegő szabad áramlását a készülék körül. A szerelés megkezdése előtt győződjön meg arról, hogy:

- a közelben nincs-e hőre érzékeny anyag (függöny, bútor stb.);
- a falban nincs-e elektromos, víz- vagy gázvezeték;
- van-e a közelben fali aljzat;
- a közelben nincsenek-e más hőforrások (kandalló, radiátor stb.);
- a közelben nincs-e víz (akvárium, kád stb.).

A panelt ne szerelje ablak, ajtó vagy légkondicionáló stb. közelébe.

Amennyiben a panelt korábban állva használta, akkor a lábakat szerelje le.

A panelt a padlótól 20 és 100 cm közötti távolságban szerelje fel a falra.

Javasoljuk, hogy a szerelést két személy végezze.

A falra szerelés lépései

1. A panelt helyezze a falra (a felszerelés tervezett helyére), és jelölje át a falra a rögzítő furatok helyét. A panelt tegye le.
2. A mellékelt fúróval és egy fúrógéppel fúrja ki a négy furatot.
3. A furatokba dugja be a távtartókat.
4. A panelt emelje a távtartókhoz úgy, hogy a távtartók a panelen található furatokkal szemben legyenek.
5. A panel rögzítő furataiba dugja be a csavarokat, és egy keresztcsavarhúzó segítségével csavarozza a távtartókba. A csavarokat jól húzza meg.
6. A csavarok fejére húzza rá a sapkákat. A sapkák belső felére adagoljon kis mennyiségű ragasztót.



Megjegyzés:

a panel leszerelését fordított sorrendben hajtsa végre.

A lábak szerelése

A panelhez mellékelt lábak segítségével a panel padlóra állítva, mobil hősugárzóként is használható.

1. A lábakban lazítsa ki a csavart, és a lábakat állítsa fel vízszintes padlóra.
2. A panelt dugja a lábakban található horonyba.
3. A csavarokat keresztcsavarhúzó segítségével húzza meg.

A megfelelő stabilitás érdekében a lábakat, a panel külső szélétől körülbelül 5 – 7 cm-re szerelje fel.





Megjegyzés:

a lábak leszerelését fordított sorrendben hajtsa végre.

MŰKÖDTETÉS A MŰKÖDTETŐ PANELRŐL

Be- és kikapcsolás

1. A hálózati vezetékét csatlakoztassa a fali aljzathoz.
2. A főkapcsolót billentse I (bekapcsolva) állásba. A panel készenléti üzemmódba kapcsol.
3. A fűtés bekapcsolásához nyomja meg a  gombot. A kijelzőn a helyiség hőmérséklete jelenik meg.

Ha a panelt nem kívánja használni, akkor a panelt  gomb megnyomásával kapcsolja le. A panel készenléti üzemmódba kapcsol.

A panel teljes kikapcsolásához a főkapcsolót billentse 0 (kikapcsolva) állásba, majd a hálózati csatlakozódugót is húzza ki a fali aljzathoz.



Megjegyzés:

amennyiben a panelt a mobiltelefonról kívánja működtetni, akkor a panelt csak a  gomb megnyomásával kapcsolja le. Amennyiben a főkapcsolót 0 (kikapcsolva) állásba billenti, akkor a panelt nem lehet a mobiltelefonról működtetni.

Hőmérséklet beállítása

1. A működő készüléken nyomja meg a **+** vagy a **-** gombot, a kijelzőn a hőmérsékleti érték ötször felvillan.
 2. Amíg az érték villog, a **+/-** gombokkal állítsa be a kívánt hőmérsékletet. A hőmérsékletet 0 és 37 °C között lehet beállítani.
 3. Amennyiben magasabb hőmérsékletet állított be, akkor a panel fűteni kezd. Amikor a hőmérő érzékeli a beállított hőmérséklet elérését, akkor a panel fűtése kikapcsol.
- Amikor a hőmérő azt érzékeli, hogy a helyiség hőmérséklete alacsonyabb a beállított hőmérsékletnél, akkor a panel fűtése ismételtelen bekapcsol.

Az időkapcsoló beállítása

1. Az időkapcsoló beállításához a működő és beállított hőmérsékletű készüléken röviden nyomja meg a **M** gombot.
2. A kijelzőn bekapcsol az időkapcsoló ikonja a kijelző villog.
3. A **+/-** gombokkal állítsa be azt az időtartamot, amely után a készülék automatikusan kikapcsol. A kikapcsolási időt max. 24 órára lehet beállítani.
4. A kijelző villogásának a megszűnése jelzi, hogy az időkapcsoló megkezdte a visszaszámlálást. Ezt követően a kijelzőn felváltva a helyiség hőmérséklete és az időkapcsoló visszaszámlálása lesz látható. Az időkapcsoló ikon az időkapcsolási adat megjelenésével együtt be- és kikapcsol.
5. A beállított idő eltelte után a panel automatikusan lekapcsol és átkapcsol készenléti üzemmódba.

Takarékos kijelző üzemmód

A kijelző világítása 10 másodperc nyugalmi állapot után automatikusan elalszik. A kijelző bármely gomb megnyomása után ismét bekapcsol.

MŰKÖDTETÉS MOBILTELEFONRA TELEPÍTETT ALKALMAZÁS SEGÍTSÉGÉVEL

A panelt mobiltelefonra vagy táblagépre telepített alkalmazás segítségével is lehet működtetni.

Az alkalmazás letöltése

1. Töltse le és telepítse a Tuya Smart alkalmazást az okostelefonjára. Az alkalmazást az útmutató elején található QR kód segítségével töltsse le.
2. A panel csak a 2,4 GHz-es Wi-Fi adatátvitelt támogatja, ezért ha a Wi-Fi router 5 GHz-en működik, akkor azt át kell kapcsolni 2,4 GHz-re.
3. Hozzon létre fiókot és jelentkezzen be az alkalmazásba.
4. Az alkalmazásban kövesse a telepítési, regisztrálási és bejelentkezési utasításokat.

Készülék felvétele

1. Kapcsolja be a panelt.
2. Nyomja meg hosszan a **M** gombot, amíg villogni nem kezd a Wi-Fi ikon.
3. Az alkalmazás kezdőképernyőjén a jobb felső sarokban érintse meg a „+” ikont és válassza a „Készülék hozzáadása” elemet.
4. Érintse meg a „Kis háztartási készülékek” elemet, majd a listában jelölje meg a „Fűtő panel (WiFi)” opciót.
5. Válassza ki a használni kívánt Wi-Fi hálózatot. Írja be a jelszót
6. A következő képernyőn erősítse meg, hogy villog-e a Wi-Fi ikon, ha nem, akkor indítsa újra a Wi-Fi-t. A Wi-Fi újraindításához hosszan nyomja meg a **M** gombot, amíg villogni nem kezd a Wi-Fi ikon.
7. Megkezdődik a panel és a mobil eszköz párosítása, majd a panel felvétele a működtetett készülékek közé.

A sikeres párosítás után érintse meg a panel ikonját, majd a megnyíló ablakban található elemek segítségével működtetheti a panelt: be- és kikapcsolás, hőmérséklet beállítása, időkapcsoló beállítása stb.



Megjegyzés:

amennyiben a panel 3 percen belül nem jelenik meg a működtetett készülékek listájában, akkor meg kell ismételni a párosítási folyamatot és a Wi-Fi újraindítását.

TISZTÍTÁS ÉS KARBANTARTÁS

Bármilyen karbantartási vagy tisztítási munka megkezdése előtt a készüléket kapcsolja le, és a hálózati csatlakozódugót is húzza ki a fali aljzatból.



Figyelmeztetés!

A készüléket, a hálózati vezetéket, vagy a csatlakozódugót vízbe vagy más folyadékba mártani tilos.

A tisztításhoz ne használjon karcoló szemcséket tartalmazó tisztítószeret, drótszivacsot vagy fém eszközöket, illetve agresszív anyagokat (pl. benzint) tartalmazó készítményeket. Ezek a készülék és tartozékai felületén maradandó sérüléseket okozhatnak.

A készülék felületét meleg vízbe mártott és jól kicsavart puha ruhával törölje meg. A nedves felületeket törölje szárazra.

Tárolás

A tárolás előtt győződjön meg arról, hogy a készülék és tartozékai tiszták és szárazok-e. A terméket száraz és jól szellőző, gyerekektől és háziállatoktól elzárt helyen tárolja. A készülékre ne helyezzen rá tárgyakat.

Az egyedi helyiségfűtő elektromos berendezésekre vonatkozó információk

Típusjel SGR-HP-G600W			
Adat	Márka	Érték	Mértékegység
Hőteljesítmény			
Névleges hőteljesítmény	P_{nom}	0,425	kW
Minimális hőteljesítmény (indikatív)	P_{min}	--	kW
Maximális folyamatos hőteljesítmény	P_{maxc}	0,435	kW
Villamosgédenergia-fogyasztás			
A névleges hőteljesítményen	el_{max}	0,436	kW
A minimális hőteljesítményen	el_{min}	--	kW
Készenléti üzemmódban	el_{sb}	0,000	kW
Csak a hőtárolós elektromos egyedi helyiségfűtő berendezések esetében: a hőbevitel típusa (egy lehetséges érték)			
Kézi töltésszabályozás beépített termosztáttal			NEM
Kézi töltésszabályozás beltéri és/vagy kültéri hőmérséklet-visszacsatolással			NEM
Elektronikus töltésszabályozás beltéri és/vagy kültéri hőmérséklet-visszacsatolással			NEM
Ventilátorral segített hőleadás			NEM
A teljesítmény, illetve a beltéri hőmérséklet szabályozásának típusa (egy lehetséges érték)			
Egyetlen állás, beltéri hőmérséklet-szabályozás nélkül			NEM
Két vagy több kézi szabályozású állás, beltéri hőmérséklet-szabályozás nélkül			NEM
Mechanikus termosztátos beltéri hőmérséklet-szabályozás			NEM
Elektronikus beltéri hőmérséklet-szabályozás			NEM
Elektronikus beltéri hőmérséklet-szabályozás és napszak szerinti szabályozás			NEM
Elektronikus beltéri hőmérséklet-szabályozás és heti szabályozás			IGEN
Egyéb szabályozási lehetőségek (több lehetséges érték)			
Beltéri hőmérséklet-szabályozás jelenlét-érzékeléssel			NEM
Beltéri hőmérséklet-szabályozás nyitottablak-érzékeléssel			NEM
Távírányítóval			IGEN
Adaptív bekapcsolás-szabályozással			NEM
Működési idő korlátozással			IGEN
Feketegömb-érzékelővel			NEM
Kapcsolati adatok	Alza.cz, a.s., Jankovcova 1522/53, 170 00 Prága 7, Czech Republic		

ENGLISH

The use of the WEEE Symbol indicates that this product should not be treated as household waste. By ensuring this product is disposed of correctly, you will help protect the environment. For more detailed information about the recycling of this product, please contact your local authority, your household waste disposal service provider, or the shop where you purchased the item.

This product meets all of the related basic EU regulation requirements. The EU declaration of conformity is available on www.alzashop.com/doc.

This product sold in the European Union meet the requirements of Directive 2011/65/EU on the restriction of the use of certain hazardous substances in electrical and electronic equipment (RoHS).

DEUTSCH

Das WEEE-Symbol weist darauf hin, dass dieses Produkt nicht als normaler Haushaltsabfall behandelt werden darf. Indem Sie sicherstellen, dass dieses Produkt ordnungsgemäß entsorgt wird, tragen Sie zum Schutz der Umwelt bei. Für detailliertere Informationen zum Recycling dieses Produkts wenden Sie sich bitte an Ihre lokale Behörde, Ihren Hausmüllentsorgungsdienstleister oder das Geschäft, in dem Sie das Produkt erworben haben. Dieses Produkt erfüllt alle relevanten EU-Vorschriften. Die EU-Konformitätserklärung ist unter www.alzashop.com/DoC einsehbar.

Dieses in der Europäischen Union verkaufte Produkt erfüllt die Anforderungen der EU Richtlinie 2011/65/EU zur Beschränkung der Verwendung bestimmter gefährlicher Stoffe in Elektronikgeräten (RoHS).

ČESKY

Použití symbolu WEEE označuje, že tento výrobek nesmí být považován za domovní odpad. Zajištěním správné likvidace tohoto výrobku pomůžete chránit životní prostředí. Pro podrobnější informace o recyklaci tohoto výrobku se prosím obraťte na místní úřad zabývající se likvidací domovního odpadu, poskytovatele služby zabývající se likvidací domovního odpadu

nebo obchod, kde jste produkt zakoupili. Tento výrobek splňuje veškeré základní požadavky směrnic EU. EU prohlášení o shodě je k dispozici na www.alzashop.com/doc.

Tento výrobek prodávaný v Evropské unii splňuje požadavky směrnice 2011/65/EU omezující používání některých nebezpečných látek v elektrických a elektronických zařízeních (RoHS).

SLOVENSKY

Použitie symbolu WEEE označuje, že tento výrobok sa nesmie likvidovať s komunálnym odpadom. Ak výrobok správne zlikvidujete, prispějete k ochrane životného prostredia. Podrobnejšie informácie o recyklácii výrobku získate na miestnom zastupiteľstve, u poskytovateľov služieb likvidácie domového odpadu alebo v predajni, v ktorej ste výrobok zakúpili. Tento výrobok spĺňa všetky základné požiadavky smerníc EÚ. EÚ Vyhlásenie o zhode je k dispozícii na www.alzashop.com/doc.

Tento výrobok, predávaný v Európskej únii, spĺňa požiadavky smernice 2011/65/EU obmedzujúce používanie niektorých nebezpečných látok v elektrických a elektronických zariadeniach (RoHS).

MAGYAR

A WEEE szimbólum azt jelzi, hogy ez a termék nem kezelhető háztartási hulladékként. A termék helyes megsemmisítésének biztonságával segít védeni a környezetet. A termék újrahasznosításával kapcsolatos részletesebb információkért, kérjük, forduljon a helyi hatóságokhoz, a háztartási hulladékkezelő szolgáltatóhoz vagy a bolthoz, ahol a terméket megvásárolta. Ez a termék megfelel az összes rá vonatkozó EU-s szabályozási követelménynek. Az EU megfeleléségi nyilatkozata a www.alzashop.com/DoC címen érhető el. Az Európai Unióban értékesített termékek megfelelnek az elektromos és elektronikai berendezésekben való egyes veszélyes anyagok használatának korlátozására vonatkozó 2011/65/EU (RoHS) irányelvnek.

R20240328



SIGURO

Alza.cz a.s., Jankovcova 1522/53, 170 00 Prague 7, Czech Republic
© 2024 Alza.cz a.s. All Rights Reserved.

www.siguro.net