

# **LZWSM16-1**

**User Manual • Uživatelský manuál •  
Uživatelský manuál • Használati utasítás •  
Benutzerhandbuch**

<b>English</b>	3 - 15
<b>Čeština</b>	16 - 28
<b>Slovenčina</b>	29 - 41
<b>Magyar</b>	42 - 54
<b>Deutsch</b>	55 - 67

Dear customer,

Thank you for purchasing our product. Please read the following instructions carefully before first use and keep this user manual for future reference. Pay particular attention to the safety instructions. If you have any questions or comments about the device, please contact the customer line.

✉ [www.alza.co.uk/kontakt](http://www.alza.co.uk/kontakt)

☎ +44 (0)203 514 4411

*Importer* Alza.cz a.s., Jankovcova 1522/53, Holešovice, 170 00 Prague 7, [www.alza.cz](http://www.alza.cz)

# Technical Specifications

<b>Product type</b>	1Gang Zigbee Switch Module No Neutral
<b>Voltage</b>	AC200-240V 50/60Hz
<b>Max. load</b>	10-100W
<b>Operation frequency</b>	2.405GHz-2.480GHz IEEE802.15.4
<b>Operation temp.</b>	-10°C + 40°C
<b>Protocol</b>	Zigbee 3.0
<b>Operation range</b>	<100m
<b>Dims (WxDxH)</b>	39x39x20 mm
<b>Certificates</b>	CE ROHS

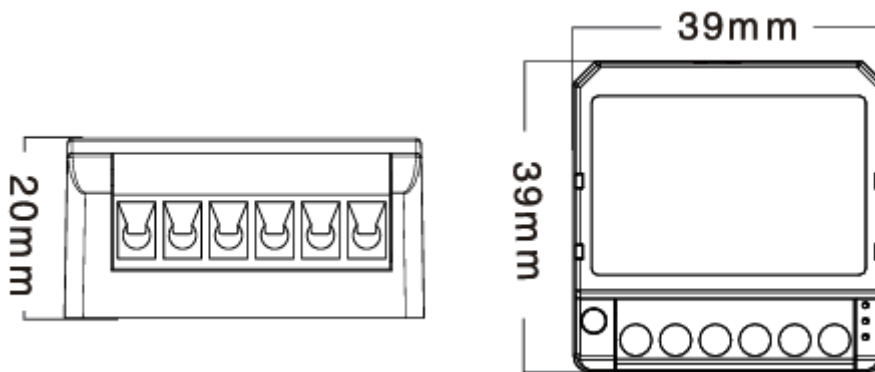

Global international operation Whenever & Whenever You are, All-in-on Mobile App.



Schedule timer



Voice control-work with google home



Voice control-work with Amazon Alexa



Device Sharing

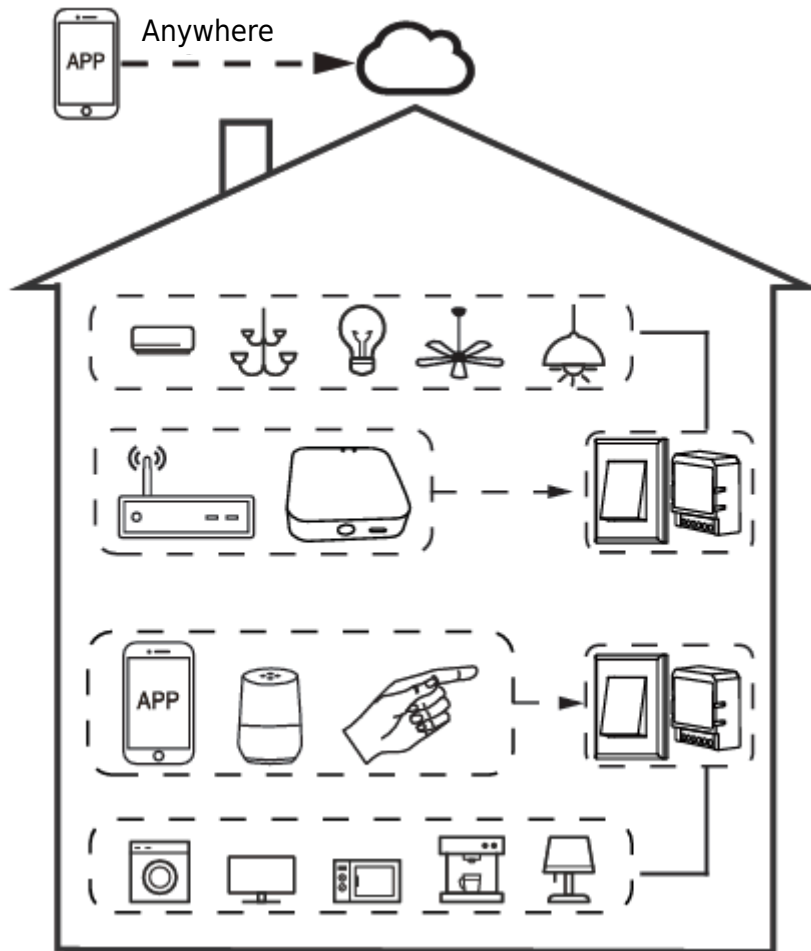

## Inhouse local operation



Apps

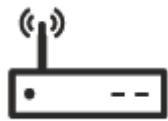

Router



Gateway



Voice control

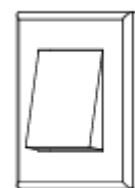

Ordinary Switch

# Installation

## Warnings:

- Installation must be carried out by a qualified electrician in accordance with local regulations.
- Keep the device out of reach of children.
- Keep the device away from water, damp or hot environment.
- Install the device away from strong signal sources such as microwave oven that may cause signal interruption resulted to abnormal operation of the device.
- Obstruction by concrete wall or metallic materials may reduce the effective operation range of the device and should be avoided.
- Do NOT attempt to disassemble, repair or modify the device.

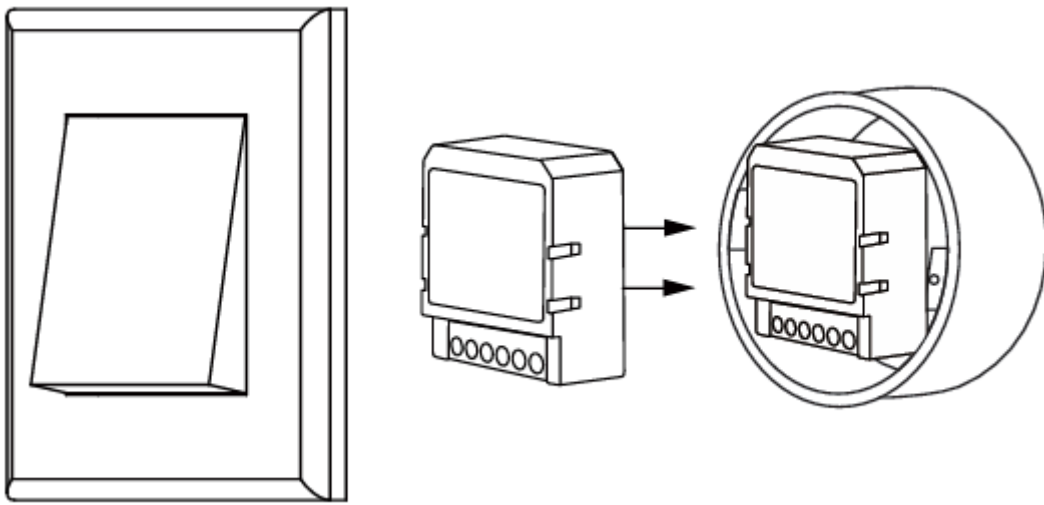

## Function Introduction

- Both the adjustment on App and switch can overwrite each other, the last adjustment remains in memory.
- The App control is synchronized with the manual switch.
- Manual switching interval greater than 0.3s.
- You can select the switch type on the APP (Please use this function in wired gateway).

Warnings: Do not connect the neutral line, otherwise it will be permanently damaged.

### Single Control

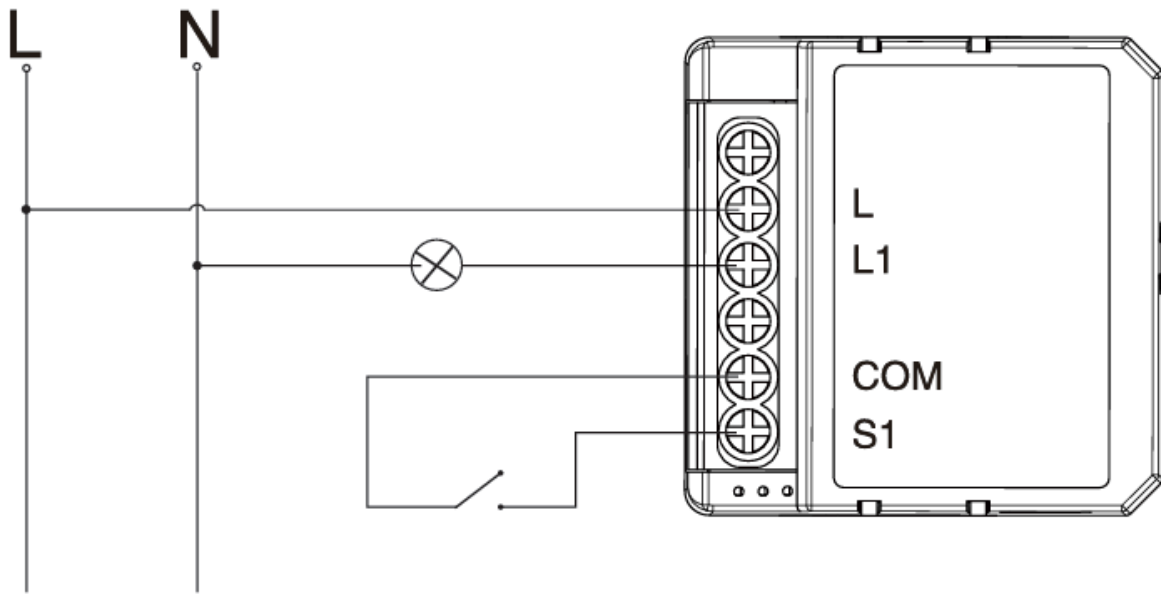

### Wiring diagram of fittings

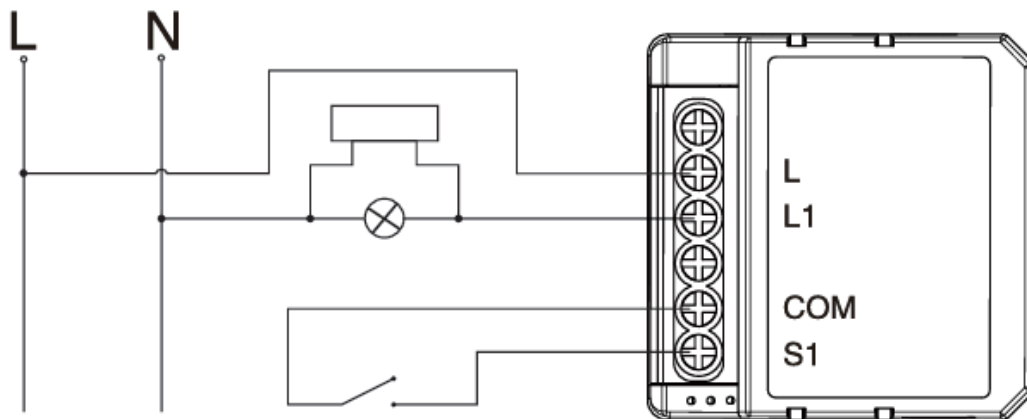

### Double Switch

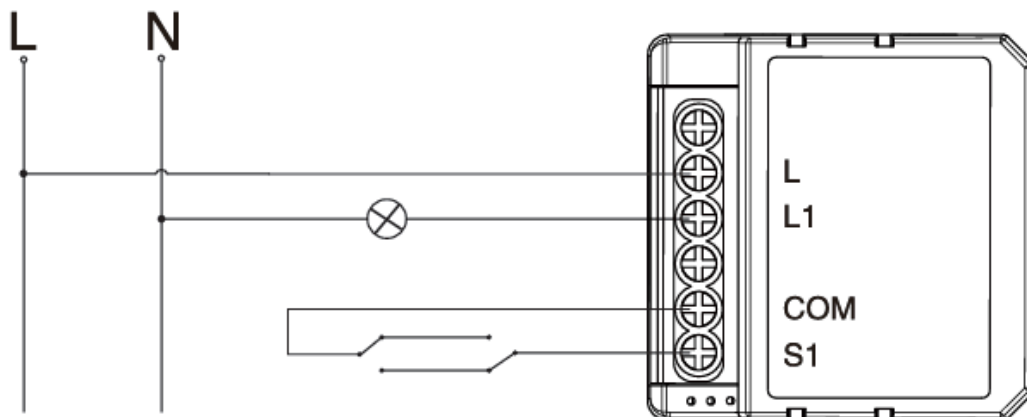

## Wiring Instructions and Diagrams

1. Turn off the power supply before carrying out any electrical installation work.
2. Connect wires according to the wiring diagram.
3. Insert the module into the junction box.
4. Turn on the power supply and follow switch module configuration instructions.
5. If the light flashes after turning off, please connect the accessories.

## FAQ

Q1: What should I do if I can't configure the switch module?

- Please check whether device is powered on.
- Make sure the Zigbee Gateway is available.
- Whether it's in good internet conditions.
- Make sure the password entered in App is correct.
- Make sure the wiring is correct.

Q2: What device can be connected to this Zigbee switch module?

Q3: What happens if the WIFI goes off?

- Most of your household electrical appliances, such as lamps, laundry machine, coffee maker, etc. You can still control the device connected the switch module with your traditional switch and once WIFI is active again the device connected to module will connect automatically to your WIFI network.

Q4: What should I do if I change the WIFI network or change the password?

- You have to re-connect our Zigbee switch module to the new WI-FI network accordingly as per the App User.

Q5: How do I reset the device?

- Switch on/off the traditional switch for 5 times until the indicator light flash.
- Press the reset key for about 5 seconds until the indicator light flash.

## App User Manual



IOS APP / Android APP

Scan the QR code to download Tuya Smart APP / Smart Life App, or you can also search keyword “Tuya Smart” and “Smart Life” at App IOS APP / Android APP Store or Googleplay to download App.



Log in or register your account with your mobile number or e-mail address. Type in the verification code sent to your mobile or mail box, then set your login password. Click “Create Family” to enter into the APP.

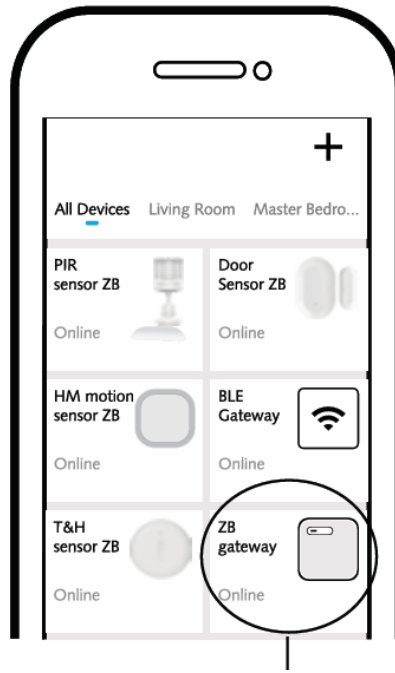

Open the control panel of the ZigBee gateway on the App.

Before making the reset operation, please make sure the Zigbee Gateway is added and installed to the WIFI network. Ensure that the product is withing the range of Zigbee Gateway Network.

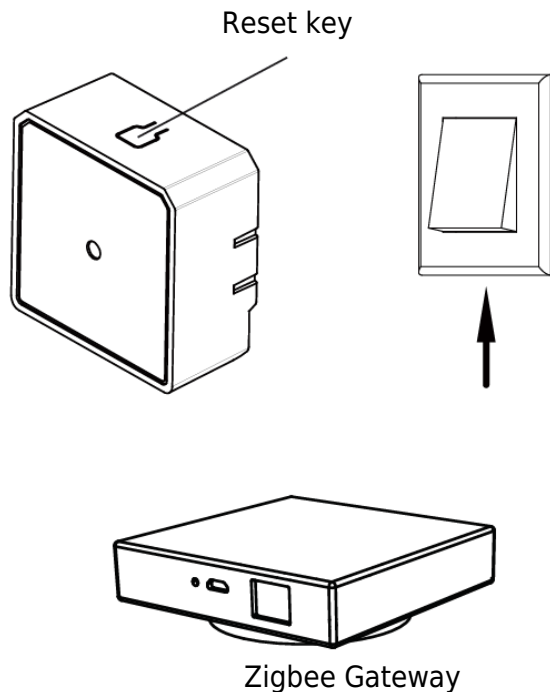

After the wiring of switch module is done, press the reset key for about 10 seconds or turn on/off the traditional switch for 5 times until the indicator light inside the module is flashing quickly for pairing.

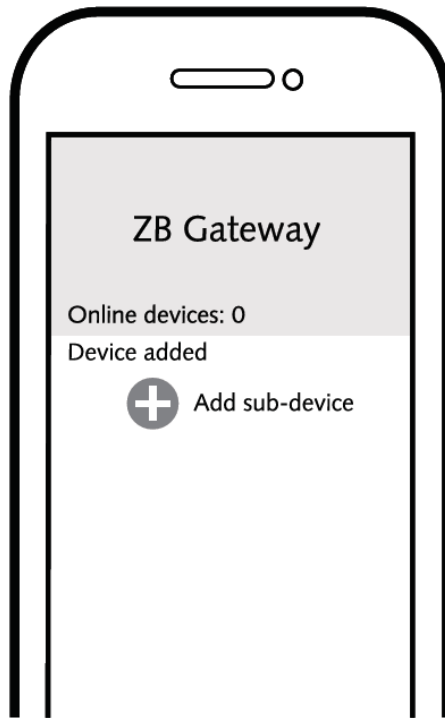

Click “+” (Add sub-device) to select the suitable product gateway and follow the on-screen instruction for pairing.

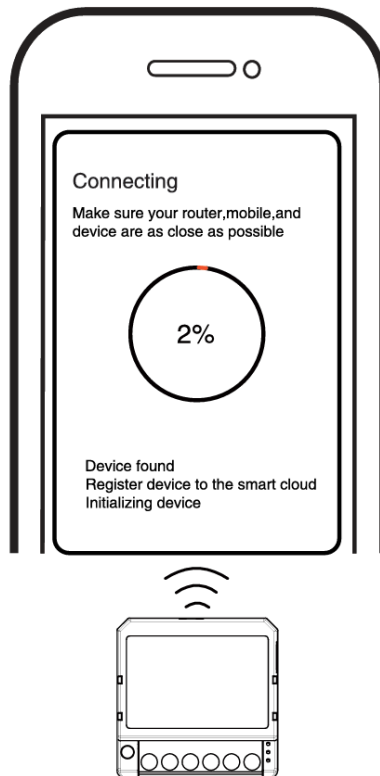

The connecting will take about 10-120 seconds to complete depending on your network condition.

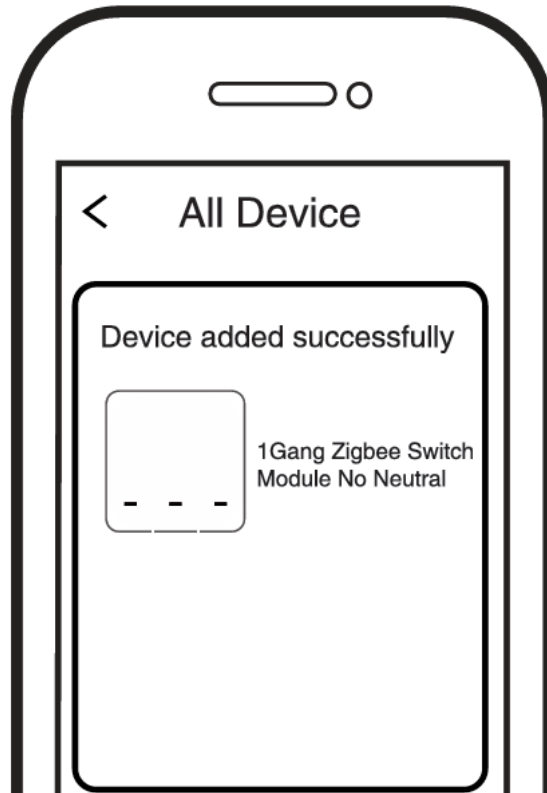

Finally, you can control the device via your mobile phone.

# System Requirements

- WIFI Router
- Zigbee Gateway
- iPhone, iPad (iOS 7.0 or higher)
- Android 4.0 or higher

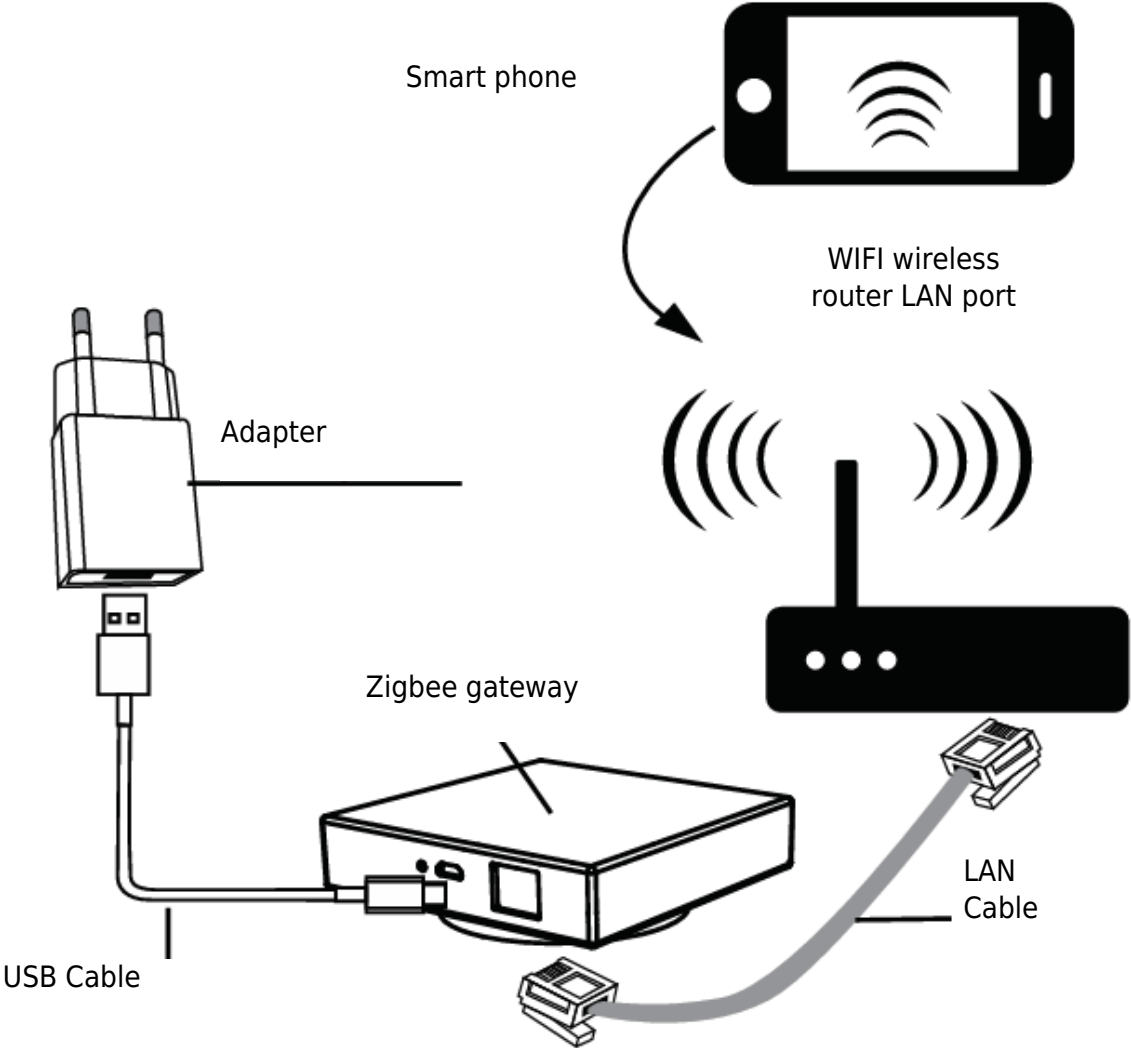

## Warranty Conditions

A new product purchased in the Alza.cz sales network is guaranteed for 2 years. If you need repair or other services during the warranty period, contact the product seller directly, you must provide the original proof of purchase with the date of purchase.

**The following are considered to be a conflict with the warranty conditions, for which the claimed claim may not be recognized:**

- Using the product for any purpose other than that for which the product is intended or failing to follow the instructions for maintenance, operation, and service of the product.
- Damage to the product by a natural disaster, the intervention of an unauthorized person or mechanically through the fault of the buyer (e.g., during transport, cleaning by inappropriate means, etc.).
- Natural wear and aging of consumables or components during use (such as batteries, etc.).
- Exposure to adverse external influences, such as sunlight and other radiation or electromagnetic fields, fluid intrusion, object intrusion, mains overvoltage, electrostatic discharge voltage (including lightning), faulty supply or input voltage and inappropriate polarity of this voltage, chemical processes such as used power supplies, etc.
- If anyone has made modifications, modifications, alterations to the design or adaptation to change or extend the functions of the product compared to the purchased design or use of non-original components.

# EU Declaration of Conformity

This equipment is in compliance with the essential requirements and other relevant provisions of EU directives.



## WEEE

This product must not be disposed of as normal household waste in accordance with the EU Directive on Waste Electrical and Electronic Equipment (WEEE - 2012/19 / EU). Instead, it shall be returned to the place of purchase or handed over to a public collection point for the recyclable waste. By ensuring this product is disposed of correctly, you will help prevent potential negative consequences for the environment and human health, which could otherwise be caused by inappropriate waste handling of this product. Contact your local authority or the nearest collection point for further details. Improper disposal of this type of waste may result in fines in accordance with national regulations.



Vážený zákazníku,

Děkujeme vám za zakoupení našeho produktu. Před prvním použitím si prosím pečlivě přečtěte následující pokyny a uschovejte si tento návod k použití pro budoucí použití. Zvláštní pozornost věnujte bezpečnostním pokynům. Pokud máte k přístroji jakékoli dotazy nebo připomínky, obraťte se na zákaznickou linku.

✉ [www.alza.cz/kontakt](http://www.alza.cz/kontakt)

☎ +420 225 340 111

Dovozce Alza.cz a.s., Jankovcova 1522/53, Holešovice, 170 00 Praha 7, [www.alza.cz](http://www.alza.cz)

## Technické specifikace

<b>Typ výrobku</b>	1Gang Zigbee Switch Module No Neutral
<b>Napětí</b>	AC200-240 V 50/60 Hz
<b>Maximální zatížení</b>	10-100 W
<b>Provozní frekvence</b>	2,405 GHz-2,480 GHz IEEE802.15.4
<b>Provozní teplota.</b>	-10 °C + 40 °C
<b>Protokol</b>	Zigbee 3.0
<b>Provozní rozsah</b>	<100m
<b>Rozměry (ŠxHxV)</b>	39x39x20 mm
<b>Certifikáty</b>	CE ROHS

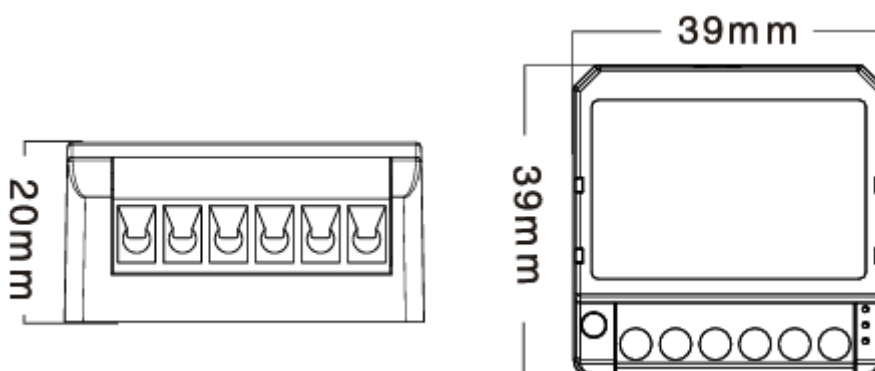

Globální mezinárodní provoz Kdykoli a kdekoli jste, mobilní aplikace All-in-one.



Plánování časovače



Hlasové ovládání -  
práce s Google  
Home



Hlasové ovládání -  
práce s Amazon  
Alexa

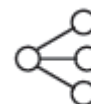

Sdílení zařízení

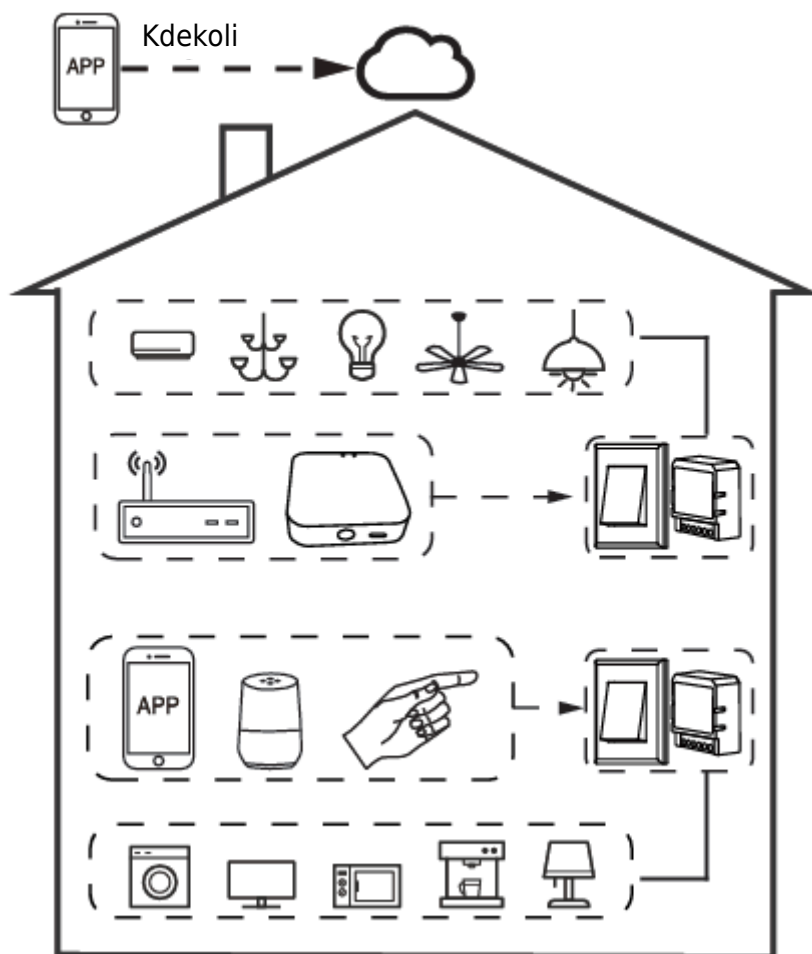

## Vlastní místní provoz



Aplikace

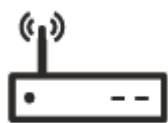

Směrovač



Brána



Hlasové ovládání

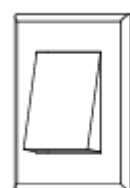

Obyčejný  
přepínač

## Instalace

Varování:

- Instalaci musí provést kvalifikovaný elektrikář v souladu s místními předpisy.
- Příklad uchovávejte mimo dosah dětí.
- Příklad uchovávejte mimo dosah vody, vlhkého nebo horkého prostředí.
- Příklad instalujte mimo dosah silných zdrojů signálu, jako je například mikrovlnná trouba, které mohou způsobit přerušování signálu, což může vést k abnormálnímu provozu přístroje.
- Překážky v podobě betonových stěn nebo kovových materiálů mohou snížit efektivní provozní dosah zařízení a je třeba se jim vyhnout.
- Nepokoušejte se zařízení rozebírat, opravovat nebo upravovat.

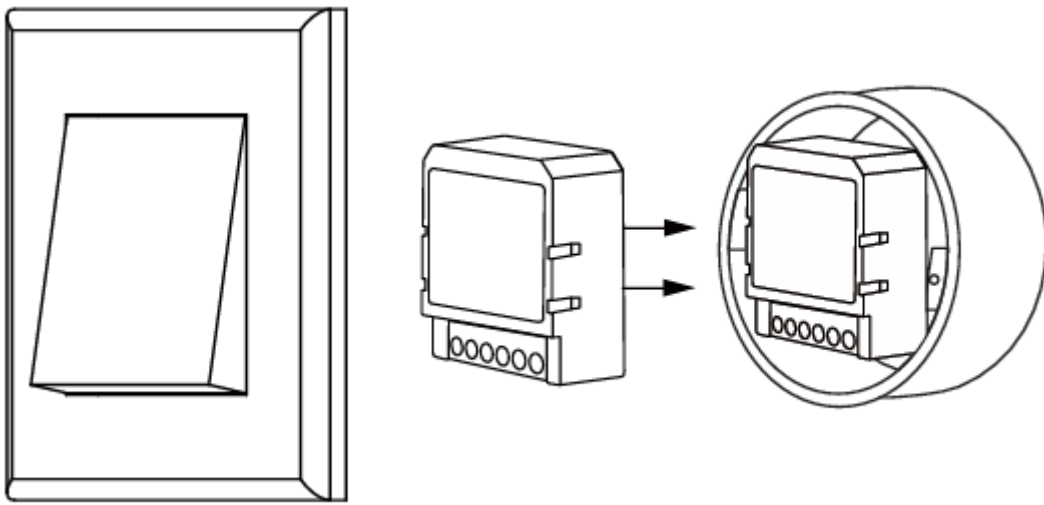

## Úvod do funkce

- Nastavení v aplikaci i přepínači se mohou navzájem přepisovat, poslední nastavení zůstává v paměti.
- Ovládání aplikace je synchronizováno s ručním spínačem.
- Interval ručního přepínání je delší než 0,3 s.
- Typ přepínače můžete vybrat v aplikaci APP (tuto funkci použijte v kabelové bráně).

Varování: V opačném případě dojde k jeho trvalému poškození.

### Jednoduché ovládání

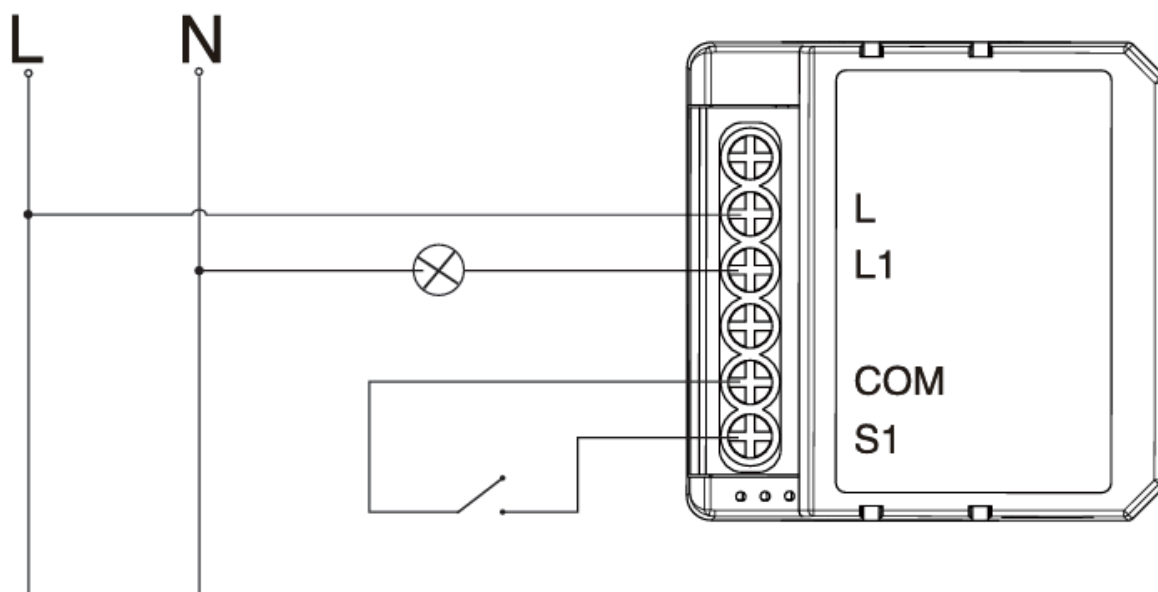

### Schéma zapojení kování

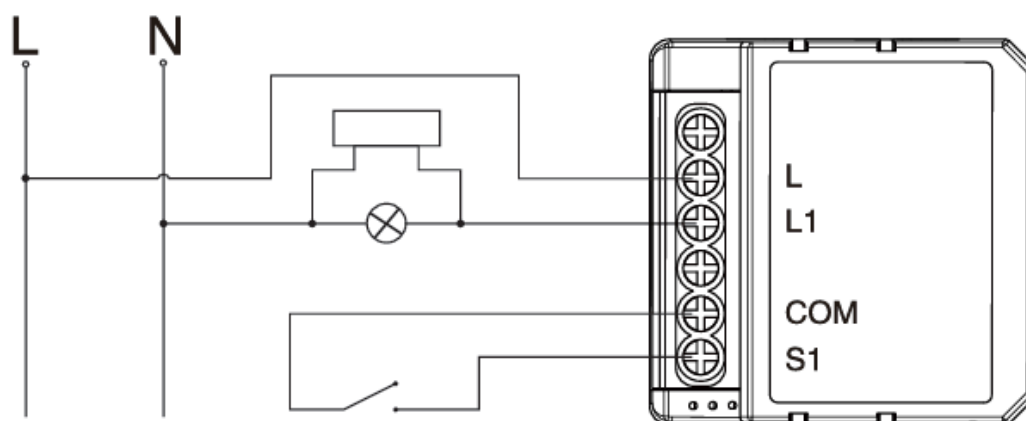

### Dvojitý přepínač

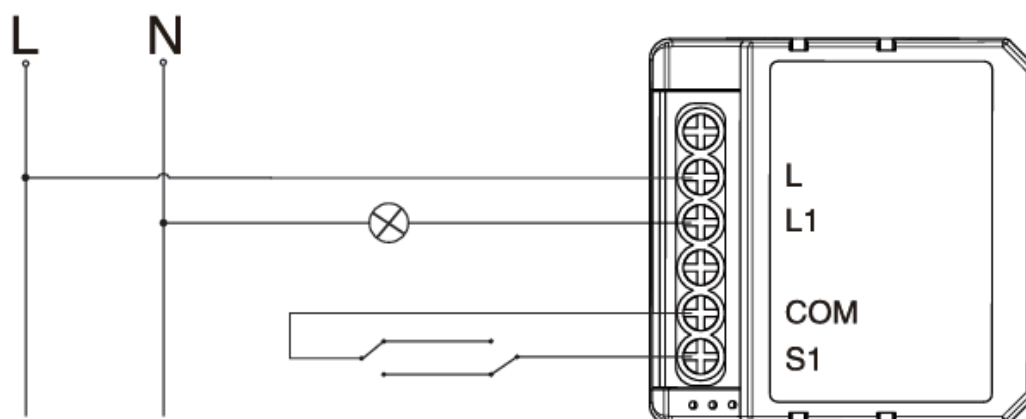

## Pokyny a schémata zapojení

1. Před prováděním jakýchkoli elektroinstalačních prací vypněte napájení.
2. Připojte vodiče podle schématu zapojení.
3. Vložte modul do rozvodné skříně.
4. Zapněte napájení a postupujte podle pokynů pro konfiguraci spínacího modulu.
5. Pokud kontrolka po vypnutí bliká, připojte příslušenství.

## ČASTO KLADENÉ DOTAZY

Otázka 1: Co mám dělat, když nemohu nakonfigurovat přepínací modul?

- Zkontrolujte, zda je zařízení zapnuté.
- Zkontrolujte, zda je brána Zigbee dostupná.
- Zkontrolujte, zda je v dobrých internetových podmínkách.
- Zkontrolujte, zda je heslo zadané v aplikaci správné.
- Zkontrolujte, zda je zařízení zapojení správné.

Otázka 2: Jaké zařízení lze připojit k tomuto spínacímu modulu Zigbee?

Otázka 3: Co se stane, když se WIFI vypne?

- Většina elektrických spotřebičů v domácnosti, jako jsou lampy, pračka, kávovar atd. Zařízení připojené k modulu můžete stále ovládat pomocí klasického vypínače a jakmile bude WIFI opět aktivní, zařízení připojené k modulu se automaticky připojí k vaší síti WIFI.

Otázka 4: Co mám dělat, když změním síť WIFI nebo heslo?

- Náš spínací modul Zigbee musíte znovu připojit k nové síti WI-FI podle pokynů uživatele aplikace.

Otázka 5: Jak mohu zařízení resetovat?

- Zapněte/vypněte tradiční spínač 5krát, dokud kontrolka nezačne blikat.
- Stiskněte tlačítko resetování na dobu asi 5 sekund, dokud kontrolka nezačne blikat.

## Uživatelská příručka aplikace



IOS APP / Android APP

Naskenujte QR kód pro stažení aplikace Tuya Smart APP / Smart Life nebo můžete také vyhledat klíčové slovo "Tuya Smart" a "Smart Life" v App IOS APP / Android APP Store nebo Googleplay pro stažení aplikace.



Přihlaste se nebo zaregistrujte svůj účet pomocí mobilního čísla nebo e-mailové adresy. Zadejte ověřovací kód zasláný do mobilní nebo e-mailové schránky a poté nastavte přihlašovací heslo. Kliknutím na tlačítko "Create Family" (Vytvořit rodinu) vstupte do aplikace APP.

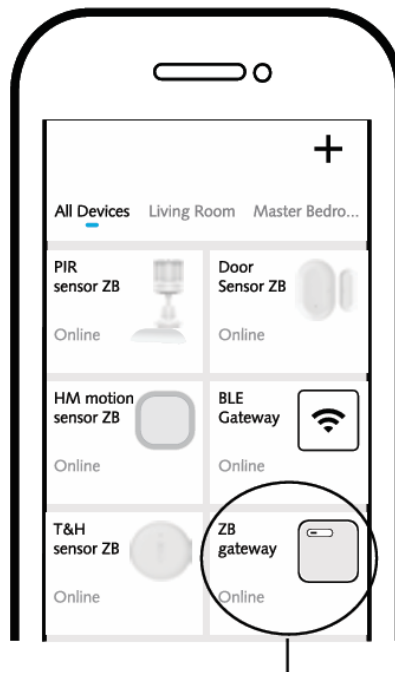

Otevřete ovládací panel brány ZigBee v aplikaci.

Před resetováním se ujistěte, že je brána Zigbee přidána a nainstalována do sítě WIFI. Ujistěte se, že se výrobek nachází v dosahu sítě Zigbee Gateway.

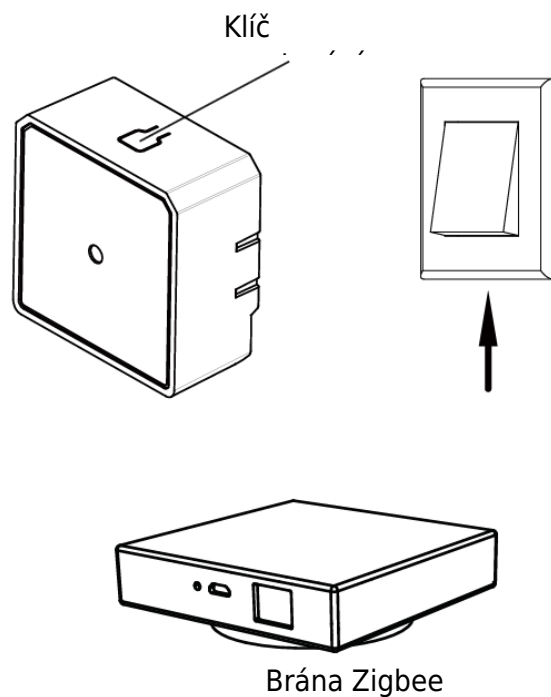

Po dokončení zapojení spínacího modulu stiskněte na přibližně 10 sekund tlačítko resetování nebo 5krát zapněte/vypněte tradiční spínač, dokud kontrolka uvnitř modulu nezačne rychle blikat pro spárování.

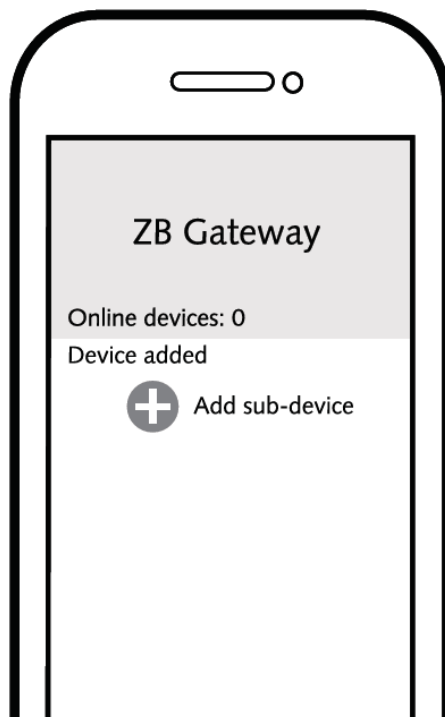

Kliknutím na tlačítko "+" (Přidat dílčí zařízení) vyberte vhodnou produktovou bránu a postupujte podle pokynů na obrazovce.

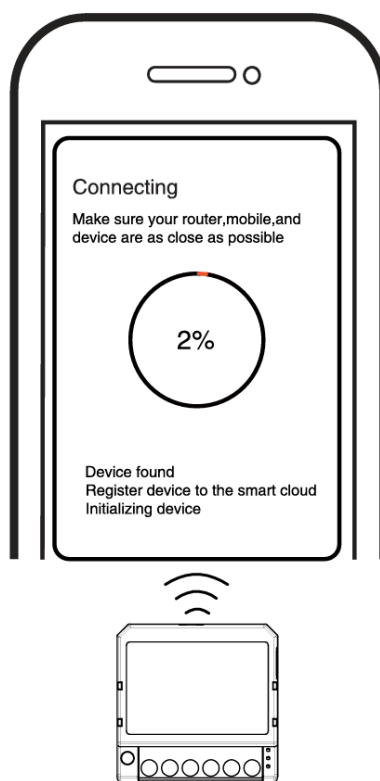

Připojení trvá přibližně 10-120 sekund v závislosti na stavu sítě.

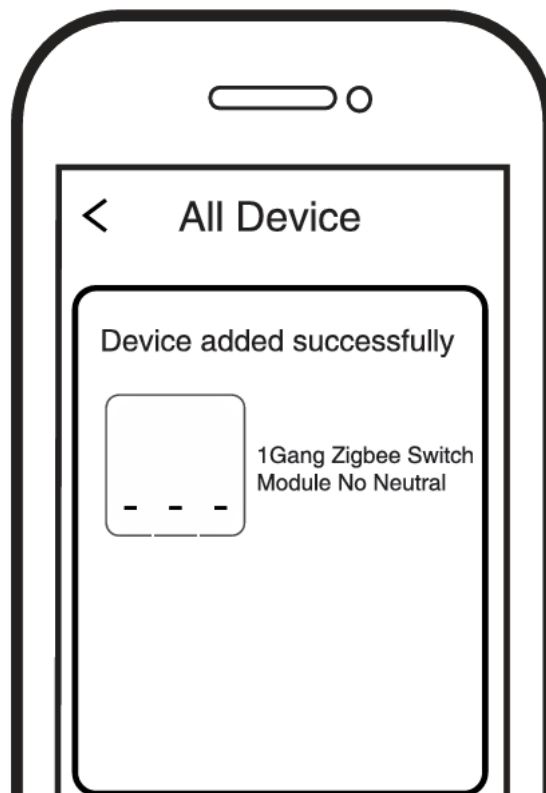

Nakonec můžete zařízení ovládat prostřednictvím mobilního telefonu.

## Systémové požadavky

- WIFI router
- Brána Zigbee
- iPhone, iPad (iOS 7.0 nebo vyšší)
- Android 4.0 nebo vyšší

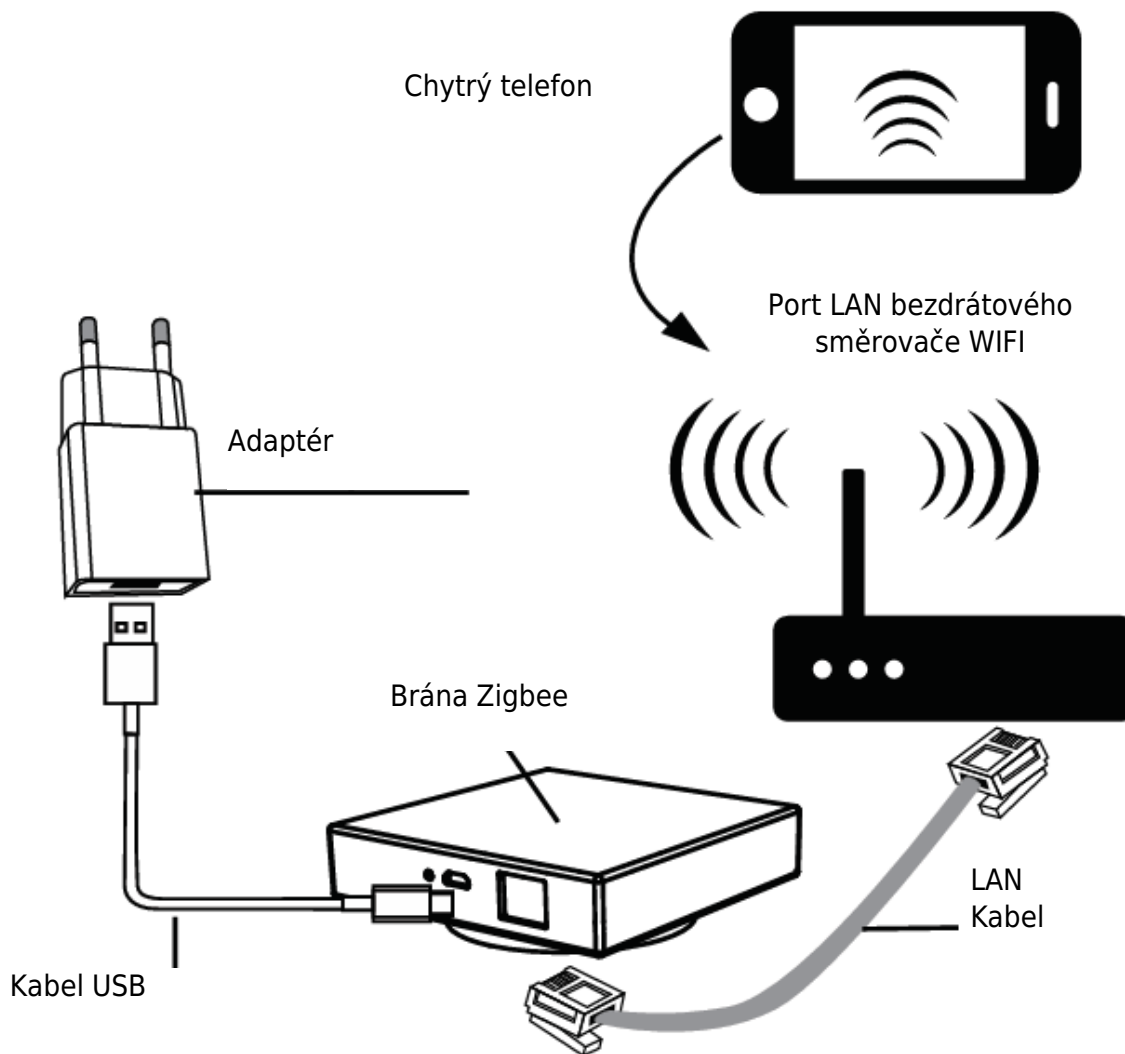

## Záruční podmínky

Na nový výrobek zakoupený v prodejní síti Alza.cz se vztahuje záruka 2 roky. V případě potřeby opravy nebo jiného servisu v záruční době se obraťte přímo na prodejce výrobku, je nutné předložit originální doklad o koupi s datem nákupu.

**Za rozpor se záručními podmínkami, pro který nelze reklamaci uznat, se považují následující skutečnosti:**

- Používání výrobku k jinému účelu, než pro který je výrobek určen, nebo nedodržování pokynů pro údržbu, provoz a servis výrobku.
- Poškození výrobku živelnou pohromou, zásahem neoprávněné osoby nebo mechanicky vinou kupujícího (např. při přepravě, čištění nevhodnými prostředky apod.).
- Přirozené opotřebením a stárnutí spotřebního materiálu nebo součástí během používání (např. baterií atd.).
- Působení nepříznivých vnějších vlivů, jako je sluneční záření a jiné záření nebo elektromagnetické pole, vniknutí kapaliny, vniknutí předmětu, přepětí v síti, elektrostatický výboj (včetně blesku), vadné napájecí nebo vstupní napětí a nevhodná polarita tohoto napětí, chemické procesy, např. použité zdroje atd.
- Pokud někdo provedl úpravy, modifikace, změny konstrukce nebo adaptace za účelem změny nebo rozšíření funkcí výrobku oproti zakoupené konstrukci nebo použití neoriginálních součástí.

## EU prohlášení o shodě

Toto zařízení je v souladu se základními požadavky a dalšími příslušnými ustanoveními směrnic EU.



## WEEE

Tento výrobek nesmí být likvidován jako běžný domovní odpad v souladu se směrnicí EU o odpadních elektrických a elektronických zařízeních (WEEE - 2012/19/EU). Místo toho musí být vrácen na místo nákupu nebo předán na veřejné sběrné místo recyklovatelného odpadu. Tím, že zajistíte správnou likvidaci tohoto výrobku, pomůžete předejít možným negativním důsledkům pro životní prostředí a lidské zdraví, které by jinak mohly být způsobeny nevhodným nakládáním s odpadem z tohoto výrobku. Další informace získáte na místním úřadě nebo na nejbližším sběrném místě. Nesprávná likvidace tohoto typu odpadu může mít za následek pokuty v souladu s vnitrostátními předpisy.



Vážený zákazník,

Ďakujeme vám za zakúpenie nášho výrobku. Pred prvým použitím si pozorne prečítajte nasledujúce pokyny a uschovajte si tento návod na použitie pre budúce použitie. Venujte osobitnú pozornosť bezpečnostným pokynom. Ak máte akékoľvek otázky alebo pripomienky k zariadeniu, obráťte sa na zákaznícku linku.

✉ [www.alza.sk/kontakt](http://www.alza.sk/kontakt)

☎ +421 257 101 800

*Dovozca* Alza.cz a.s., Jankovcova 1522/53, Holešovice, 170 00 Praha 7, [www.alza.cz](http://www.alza.cz)

## Technická špecifikácia

<b>Typ výrobku</b>	1Gang Zigbee Switch Module No Neutral
<b>Napätie</b>	AC200 - 240 V 50/60 Hz
<b>Maximálne zaťaženie</b>	10 - 100 W
<b>Prevádzková frekvencia</b>	2,405 GHz - 2,480 GHz IEEE802.15.4
<b>Prevádzková teplota.</b>	-10 °C + 40 °C
<b>Protokol</b>	Zigbee 3.0
<b>Prevádzkový rozsah</b>	<100 m
<b>Rozmery (Š × H × V)</b>	39 × 39 × 20 mm
<b>Certifikáty</b>	CE ROHS

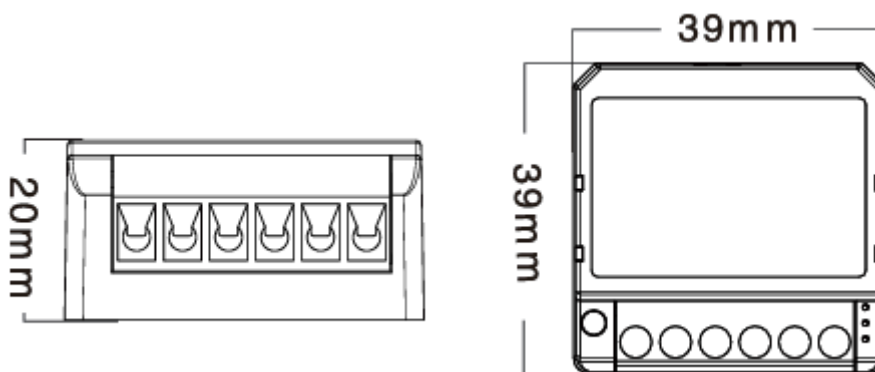

Globálna medzinárodná operácia kedykoľvek a kdekoľvek ste, mobilná aplikácia All-in-on.



Časovač plánovania



Ovládanie hlasom -  
práca s Google  
Home



Ovládanie hlasom -  
práca s Amazon  
Alexa

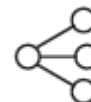

Zdieľanie zariadenia

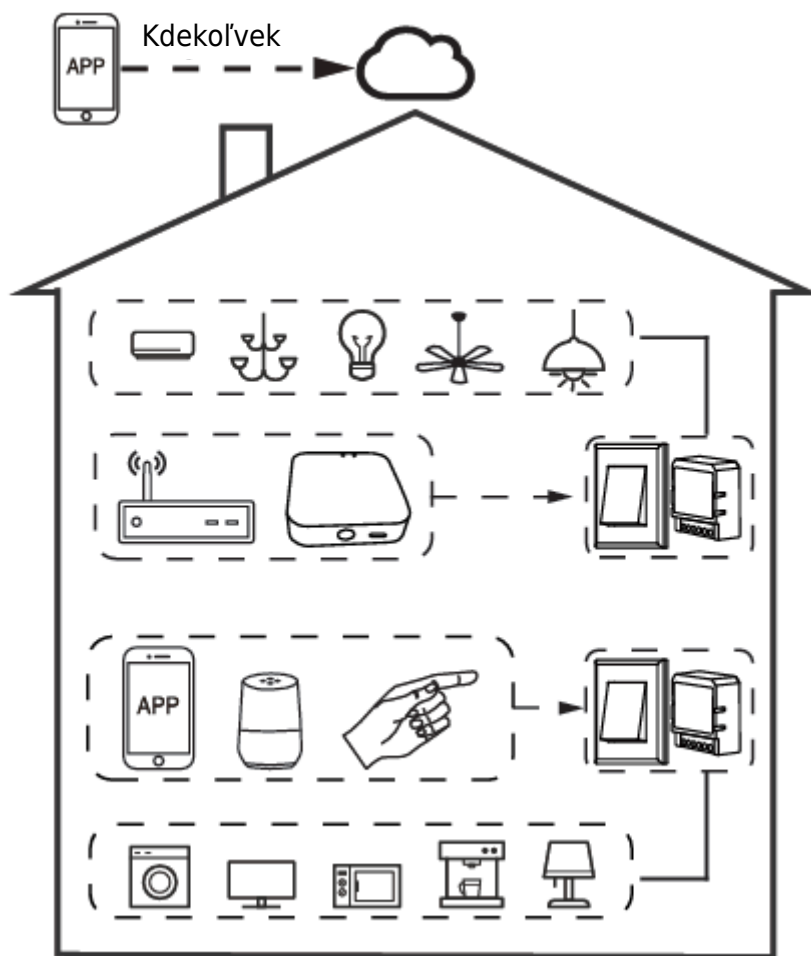

## Vnútroňá miestna prevádzka



Aplikácia

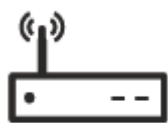

Smerovač



Brána



Hlasové ovládanie

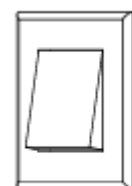

Obyčajný prepínač

# Inštalácia

Upozornenia:

- Inštaláciu musí vykonať kvalifikovaný elektrikár v súlade s miestnymi predpismi.
- Zariadenie uchovávajte mimo dosahu detí.
- Zariadenie uchovávajte mimo dosahu vody, vlhkého alebo horúceho prostredia.
- Zariadenie nainštalujte mimo dosahu silných zdrojov signálu, ako je napríklad mikrovlnná rúra, ktoré môžu spôsobiť prerušenie signálu a spôsobiť abnormálnu prevádzku zariadenia.
- Prekážky v podobe betónovej steny alebo kovových materiálov môžu znížiť účinný dosah zariadenia a mali by ste sa im vyhnúť.
- Nepokúšajte sa zariadenie rozoberať, opravovať ani upravovať.

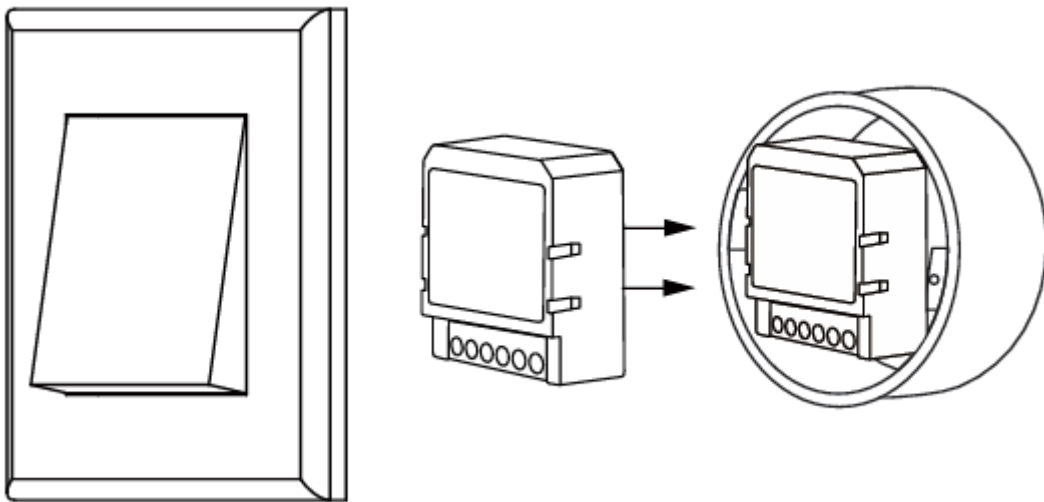

## Úvod do fungovania

- Nastavenie v aplikácii aj vo vypínači sa môže navzájom prepísať, posledné nastavenie zostáva v pamäti.
- Ovládanie aplikácie je synchronizované s manuálnym spínačom.
- Interval manuálneho prepínania je dlhší ako 0,3 s.
- Typ prepínača môžete vybrať v aplikácii APP (túto funkciu použite v káblovej bráne).

Upozornenia: nepripájajte neutrálne vedenie, inak dôjde k jeho trvalému poškodeniu.

### Jednoduché ovládanie

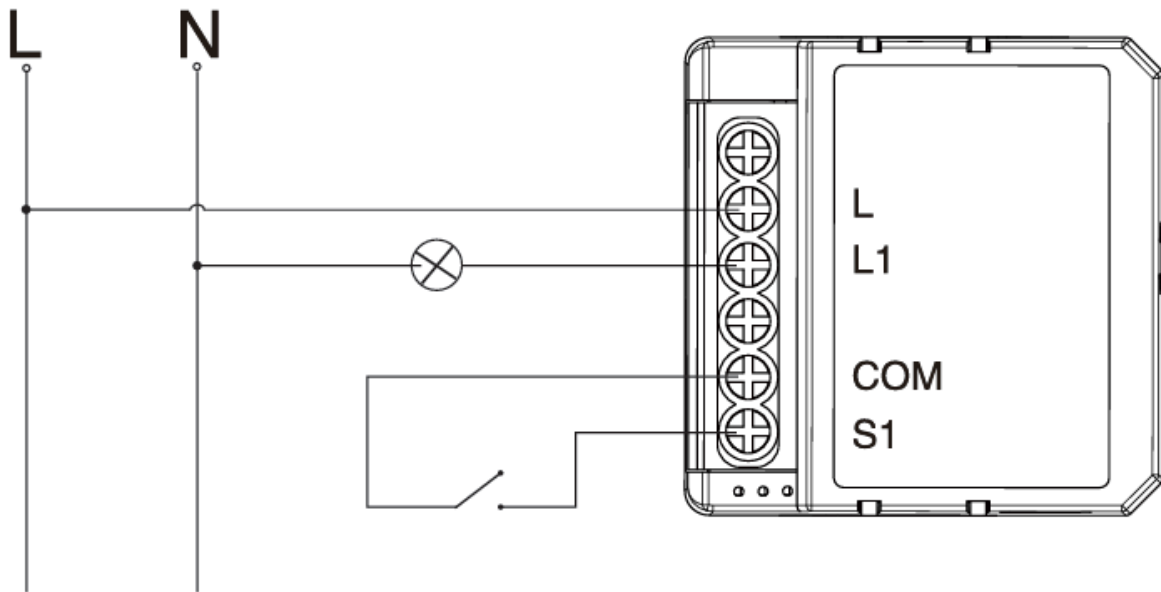

### Schéma zapojenia príslušenstva

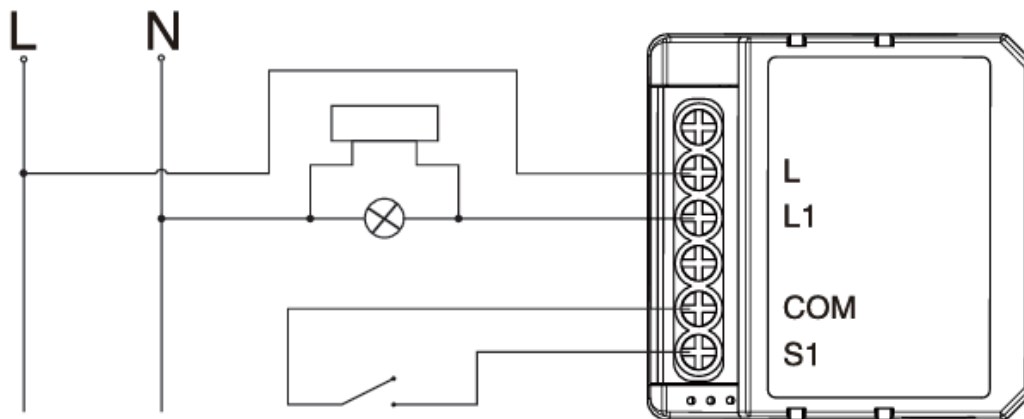

### Dvojitý prepínač

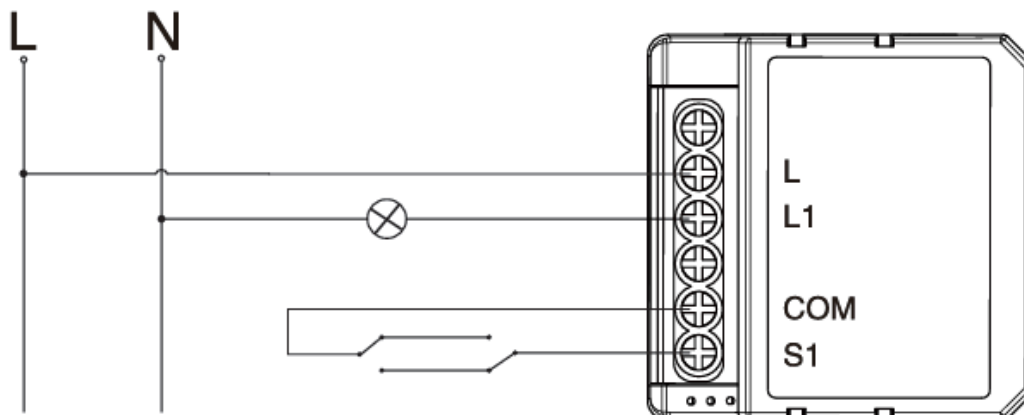

## Pokyny a schémy zapojenia

1. Pred vykonávaním akýchkoľvek elektroinštalačných prác vypnite napájanie.
2. Pripojte vodiče podľa schémy zapojenia.
3. Vložte modul do rozvodnej skrine.
4. Zapnite napájanie a postupujte podľa pokynov na konfiguráciu spínacieho modulu.
5. Ak indikátor po vypnutí bliká, pripojte príslušenstvo.

## ČASTO KLADENÉ OTÁZKY

Otázka 1: Čo mám robiť, ak nemôžem nakonfigurovať prepínací modul?

- Skontrolujte, či je zariadenie zapnuté.
- Ubezpečte sa, že je k dispozícii brána Zigbee.
- Či je dobré internetové pripojenie.
- Skontrolujte, či je heslo zadané v aplikácii správne.
- Skontrolujte, či je zapojenie správne.

Otázka 2: Aké zariadenie možno pripojiť k tomuto spínaciemu modulu Zigbee?

Otázka 3: Čo sa stane, ak sa WiFi vypne?

- Väčšina elektrických spotrebičov v domácnosti, ako sú lampy, práčka, kávovar atď. zariadenia pripojené k spínaciemu modulu môžete stále ovládať tradičným spínačom a po opätovnej aktivácii WiFi sa zariadenie pripojené k modulu automaticky pripojí k vašej sieti WiFi.

Otázka 4: Čo mám robiť, ak zmením sieť WiFi alebo heslo?

- Musíte znovu pripojiť náš prepínací modul Zigbee k novej sieti WiFi podľa požiadaviek používateľa aplikácie.

Otázka 5: Ako môžem resetovať zariadenie?

- Zapnite/vypnite tradičný spínač 5-krát, kým nezačne blikáť indikátor.
- Stlačte tlačidlo resetovania na približne 5 sekúnd, kým nezačne blikáť indikátor.

## Používateľská príručka aplikácie



APP pre IOS / APP pre Android

Naskenujte QR kód a stiahnite si aplikáciu Tuya Smart APP/Smart Life, alebo môžete tiež vyhľadať kľúčové slovo „Tuya Smart“ a „Smart Life“ v aplikácii IOS APP/Android APP Store alebo Googleplay na stiahnutie aplikácie.



Prihláste sa alebo zaregistrujte svoje konto pomocou mobilného čísla alebo e-mailovej adresy. Zadajte overovací kód zaslaný do mobilnej alebo e-mailovej schránky a potom nastavte svoje prihlasovacie heslo. Kliknutím na tlačidlo „Create Family“ (Vytvoriť rodinu) vstúpte do aplikácie APP.

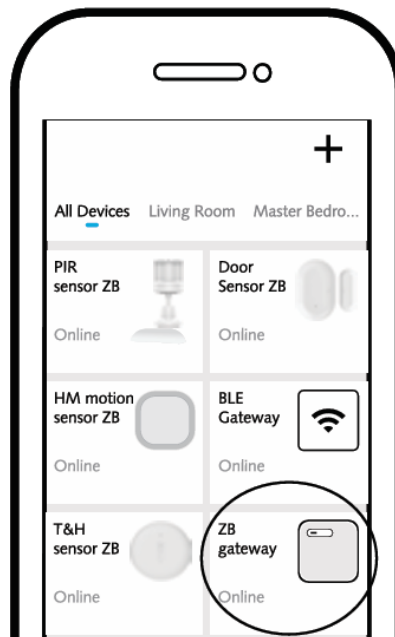

Otvorte ovládací panel brány ZigBee v aplikácii.

Pred vykonaním operácie resetovania sa ubezpečte, že je brána Zigbee pridaná a nainštalovaná do siete WiFi. Ubezpečte sa, že výrobok je v dosahu siete Zigbee Gateway.

Tlačidlo na resetovanie

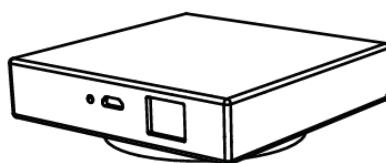
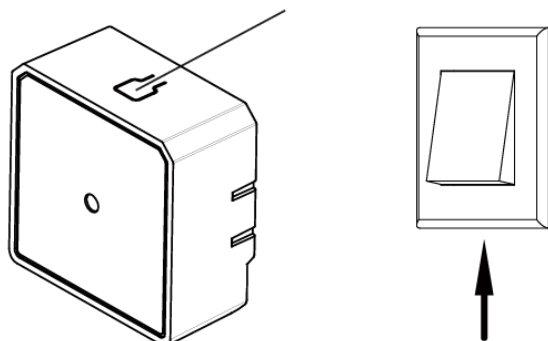

Brána Zigbee

Po dokončení zapojenia spínacieho modulu stlačte na približne 10 sekúnd tlačidlo resetovania alebo 5-krát zapnite/vypnite tradičný spínač, kým indikátor vo vnútri modulu nebude rýchlo blikať pre spárovanie.

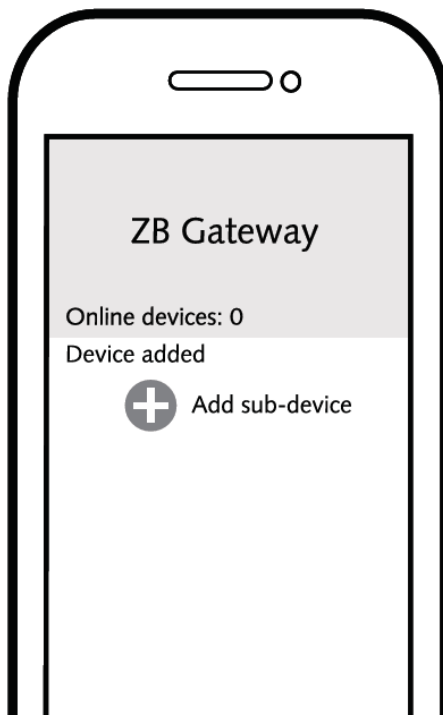

Kliknutím na tlačidlo „+“ (Pridať podzariadenie) vyberte vhodnú bránu produktu a postupujte podľa pokynov na obrazovke pre spárovanie.

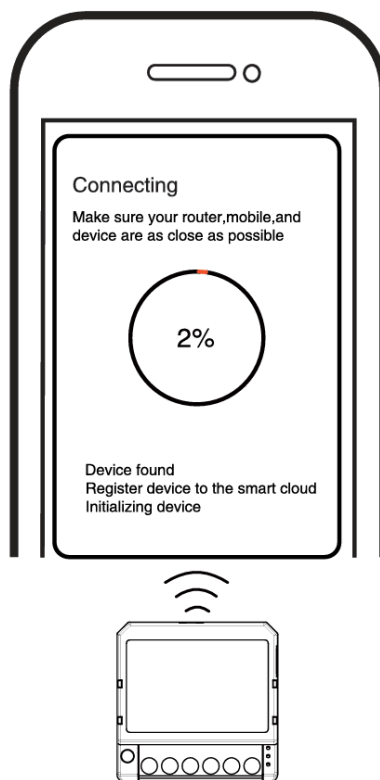

Pripojenie trvá približne 10 - 120 sekúnd v závislosti od stavu siete.

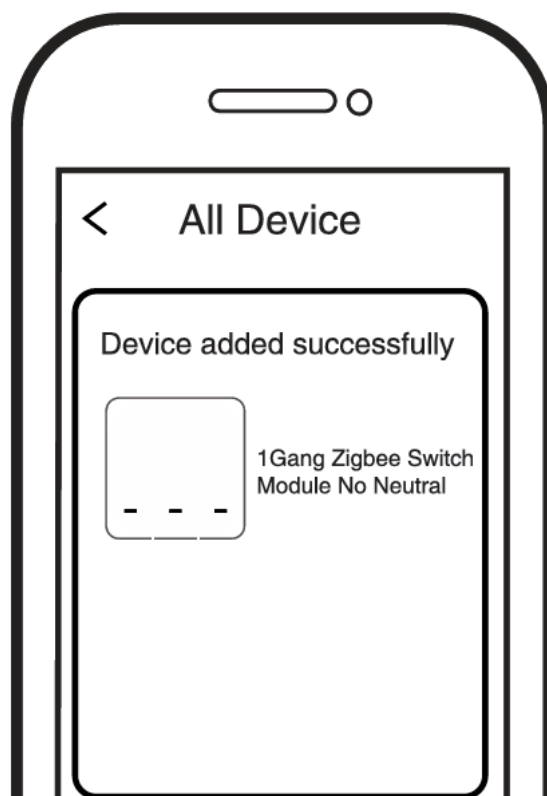

Nakoniec môžete zariadenie ovládať prostredníctvom mobilného telefónu.

## Systemové požiadavky

- Smerovač WiFi
- Brána Zigbee
- iPhone, iPad (iOS 7.0 alebo novší)
- Android 4.0 alebo novší

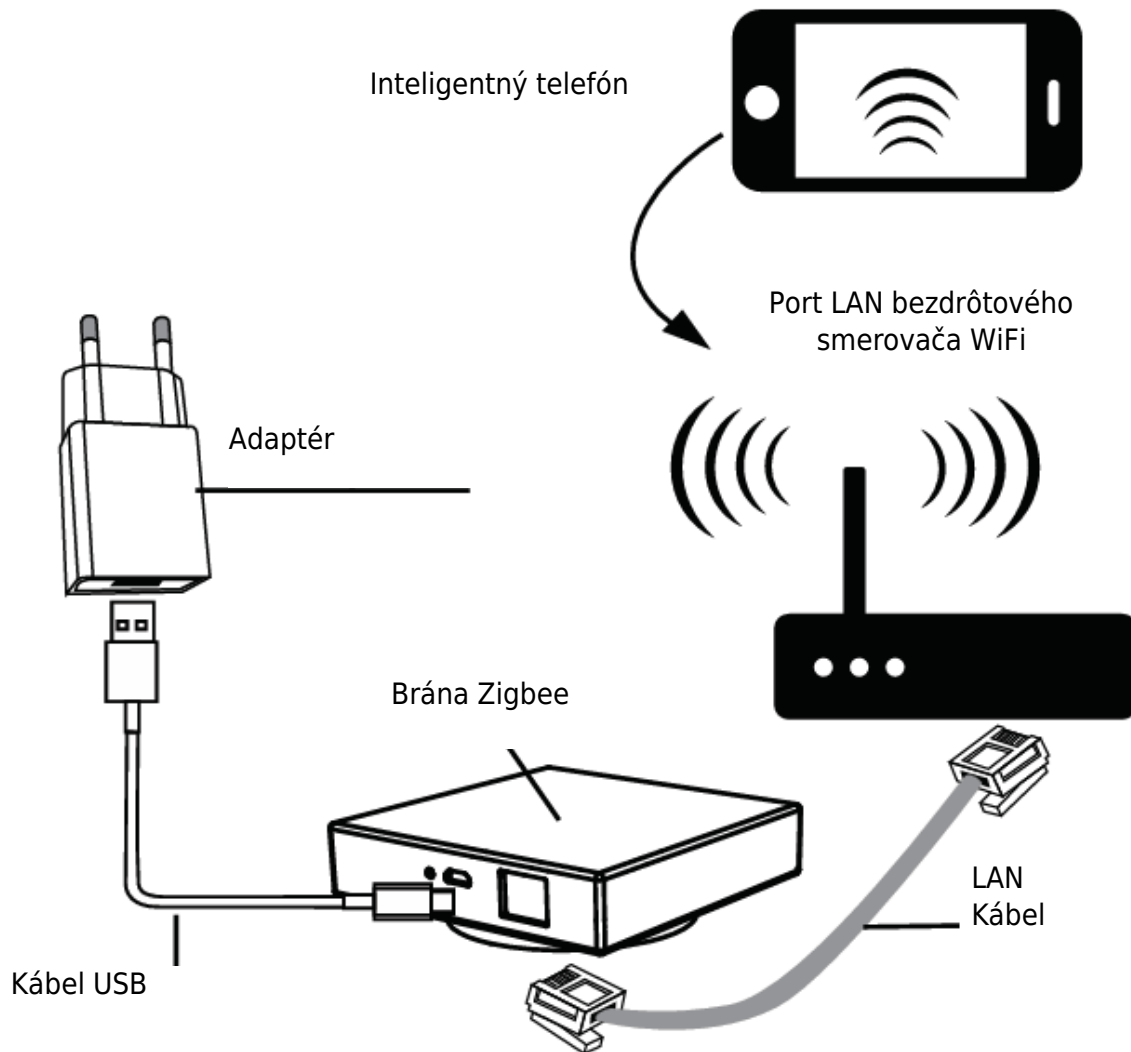

## Záručné podmienky

Na nový výrobok zakúpený v predajnej sieti Alza.cz sa vzťahuje záruka 2 roky. V prípade potreby opravy alebo iných služieb počas záručnej doby sa obráťte priamo na predajcu výrobku, je potrebné predložiť originálny doklad o kúpe s dátumom nákupu.

**Za rozpor so záručnými podmienkami, pre ktorý nemožno uznať uplatnenú reklamáciu, sa považujú nasledujúce skutočnosti:**

- Používanie výrobku na iný účel, než na aký je výrobok určený, alebo nedodržiavanie pokynov na údržbu, prevádzku a servis výrobku.
- Poškodenie výrobku živelnou pohromou, zásahom neoprávnenej osoby alebo mechanicky vinou kupujúceho (napr. pri preprave, čistení nevhodnými prostriedkami atď.).
- Prírodné opotrebovanie a starnutie spotrebného materiálu alebo komponentov počas používania (napr. batérie atď.).
- Pôsobenie nepriaznivých vonkajších vplyvov, ako je slnečné žiarenie a iné žiarenie alebo elektromagnetické polia, vniknutie tekutín, vniknutie predmetov, prepätie v sieti, elektrostatické výbojové napätie (vrátane blesku), chybné napájacie alebo vstupné napätie a nevhodná polarita tohto napätia, chemické procesy, ako sú použité napájacie zdroje atď.
- Ak niekto vykonal úpravy, modifikácie, zmeny dizajnu alebo adaptácie s cieľom zmeniť alebo rozšíriť funkcie výrobku v porovnaní so zakúpeným dizajnom alebo použitím neoriginálnych komponentov.

## Vyhlásenie o zhode EÚ

Toto zariadenie je v súlade so základnými požiadavkami a ďalšími príslušnými ustanoveniami smerníc EÚ.



## WEEE

Tento výrobok sa nesmie likvidovať ako bežný domáci odpad v súlade so smernicou EÚ o odpade z elektrických a elektronických zariadení (OEEZ - 2012/19/EU). Namiesto toho sa musí vrátiť na miesto nákupu alebo odovzdať na verejnom zbernom mieste recyklovateľného odpadu. Zabezpečením správnej likvidácie tohto výrobku pomôžete predísť možným negatívnym dôsledkom pre životné prostredie a ľudské zdravie, ktoré by inak mohlo spôsobiť nevhodné nakladanie s odpadom z tohto výrobku. Ďalšie informácie získate na miestnom úrade alebo na najbližšom zbernom mieste. Nesprávna likvidácia tohto druhu odpadu môže mať za následok pokuty v súlade s vnútroštátnymi predpismi.

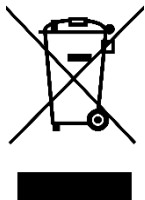

Kedves vásárló,

Köszönjük, hogy megvásárolta termékünket. Kérjük, az első használat előtt figyelmesen olvassa el az alábbi utasításokat, és őrizze meg ezt a használati útmutatót a későbbi használatra. Fordítson különös figyelmet a biztonsági utasításokra. Ha bármilyen kérdése vagy észrevétele van a készülékkel kapcsolatban, kérjük, forduljon az ügyfélvonalhoz.

✉ [www.alza.hu/kapcsolat](http://www.alza.hu/kapcsolat)

☎ +36-1-701-1111

*Importőr* Alza.cz a.s., Jankovcova 1522/53, Holešovice, 170 00 Prága 7, [www.alza.cz](http://www.alza.cz)

## Műszaki specifikációk

<b>Terméktípus</b>	1Gang Zigbee kapcsolómodul semleges nélkül
<b>Feszültség</b>	AC200-240V 50/60Hz
<b>Max. terhelés</b>	10-100W
<b>Működési frekvencia</b>	2.405GHz-2.480GHz IEEE802.15.4
<b>Működési hőmérséklet.</b>	-10°C + 40°C
<b>Protokoll</b>	Zigbee 3.0
<b>Működési tartomány</b>	<100m
<b>Méret (WxDxH)</b>	39x39x20 mm
<b>Tanúsítványok</b>	CE ROHS

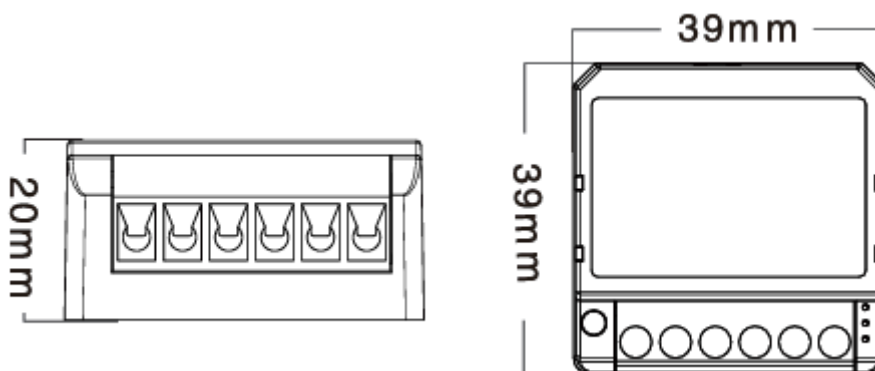

Globális nemzetközi működés bárhol és bármikor, All-in-on mobilalkalmazás.



Időzítő ütemezése



Hangvezérlés -  
működés a Google  
Home-mal

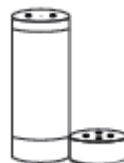

Hangvezérlés -  
működés az  
Amazon Alexával

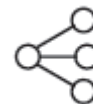

Eszközmegosztás

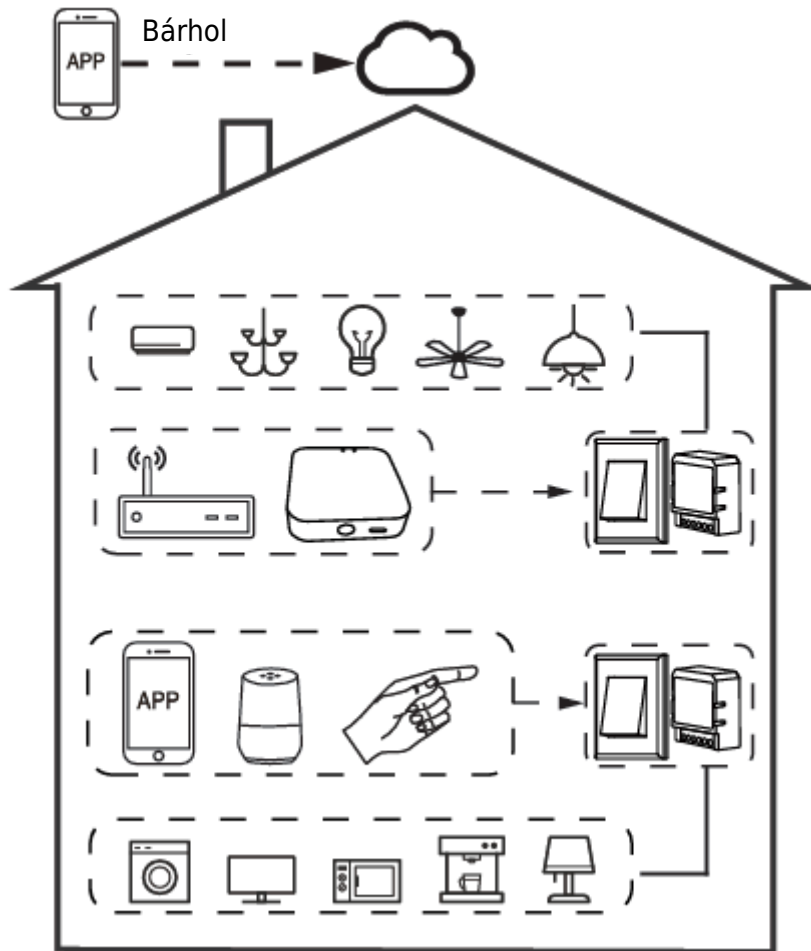

## Házon belüli helyi üzemeltetés



Alkalmazások



Router



Átjáró



Hangvezérlés

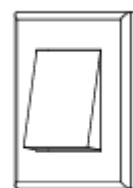

Szokásos  
kapcsoló

# Telepítés

Figyelmeztetések:

- A beszerelést szakképzett villanszerelőnek kell elvégeznie a helyi előírásoknak megfelelően.
- Tartsa a készüléket gyermekek elől elzárva.
- Tartsa a készüléket távol a víztől, nedvességtől vagy forró környezettől.
- Telepítse a készüléket olyan erős jelforrásoktól távol, mint például mikrohullámú sütő, amelyek a készülék rendellenes működéséhez vezető jelmegszakítást okozhatnak.
- A betonfal vagy fémes anyagok által okozott akadályok csökkenthetik a készülék hatékony működési tartományát, ezért ezeket kerülni kell.
- NE próbálja meg szétszerelni, javítani vagy módosítani a készüléket.

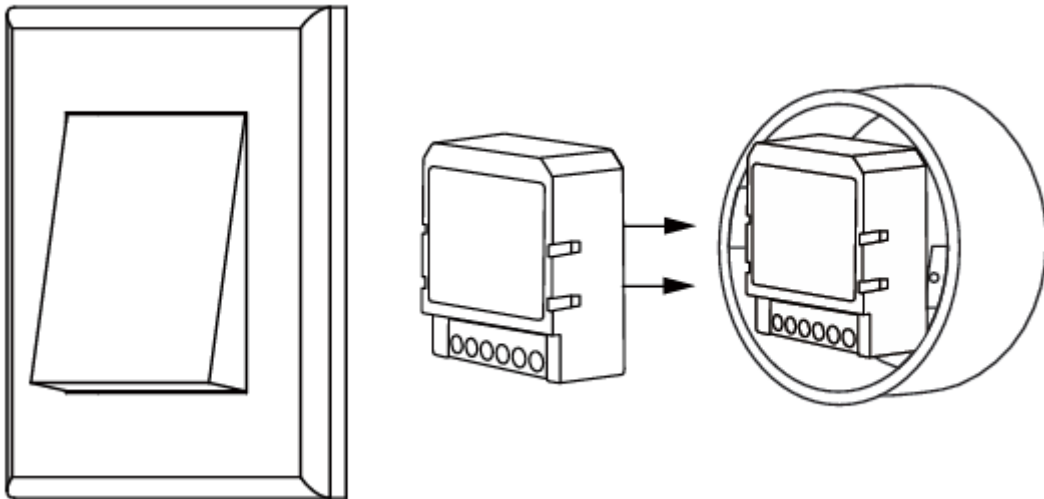

## Funkció bevezetése

- Az App és a kapcsoló beállítása is felülírhatja egymást, az utolsó beállítás marad a memóriában.
- Az App vezérlés szinkronizálva van a kézi kapcsolóval.
- Kézi kapcsolási időköz nagyobb, mint 0,3s.
- Az APP-on kiválaszthatja a kapcsoló típusát (kérjük, használja ezt a funkciót vezeték nélküli átjáróban).

Figyelmeztetések: Ne csatlakoztassa a semleges vezetékét, különben az tartósan károsodik.

### Egyetlen vezérlés

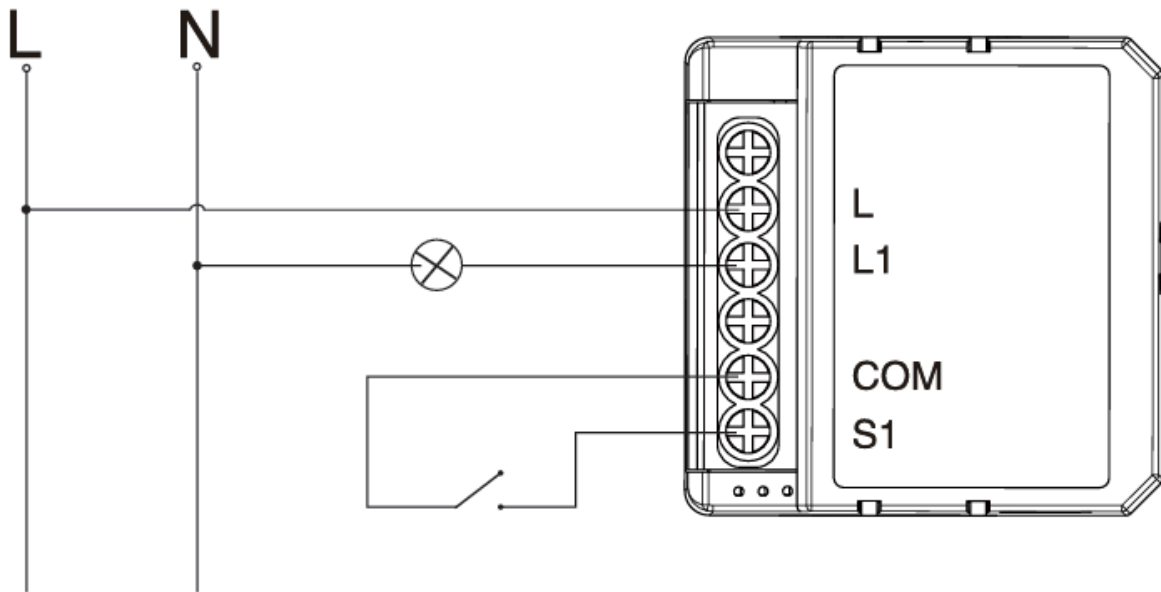

### A szerelvények kapcsolási rajza

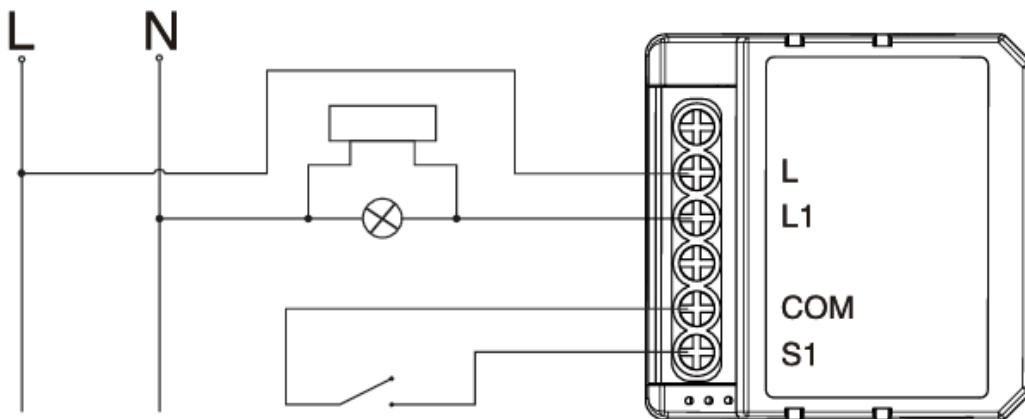

### Dupla kapcsoló

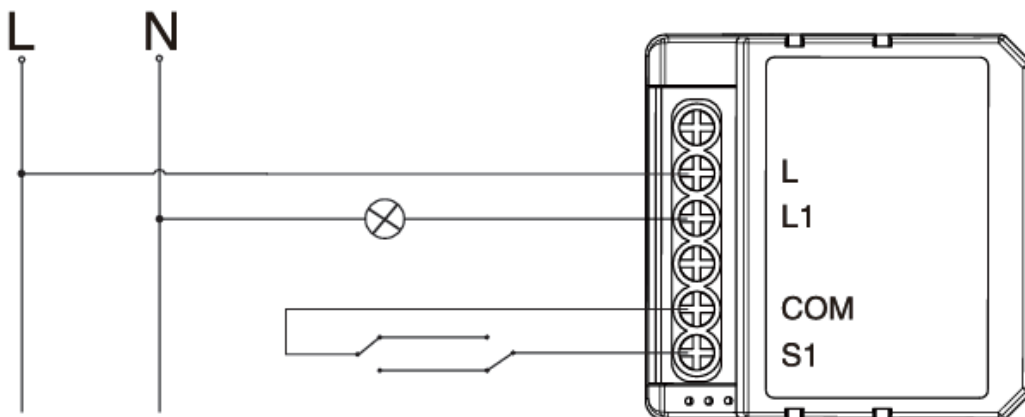

## Vezetékek és diagramok

1. Kapcsolja ki a tápellátást, mielőtt bármilyen elektromos szerelési munkát végez.
2. Csatlakoztassa a vezetékeket a kapcsolási rajz szerint.
3. Helyezze be a modult a csatlakozódobozba.
4. Kapcsolja be a tápegységet, és kövesse a kapcsolómodul konfigurációs utasításait.
5. Ha a lámpa kikapcsolás után villog, kérjük, csatlakoztassa a tartozékokat.

## GYIK

1. kérdés: Mit tegyek, ha nem tudom konfigurálni a kapcsolómodult?

- Kérjük, ellenőrizze, hogy a készülék be van-e kapcsolva.
- Győződjön meg róla, hogy a Zigbee Gateway elérhető.
- Akár jó internetes feltételek mellett.
- Győződjön meg róla, hogy az App-ban megadott jelszó helyes.
- Ellenőrizze, hogy a kábelezés megfelelő-e.

2. kérdés: Milyen eszköz csatlakoztatható ehhez a Zigbee kapcsolómodulhoz?

3. kérdés: Mi történik, ha a WIFI kikapcsol?

- A legtöbb háztartási elektromos készülék, például lámpa, mosógép, kávéfőző stb. A kapcsolómodulhoz csatlakoztatott készüléket továbbra is a hagyományos kapcsolóval vezérelheti, és amint a WIFI ismét aktív, a modulhoz csatlakoztatott készülék automatikusan csatlakozik a WIFI hálózatához.

4. kérdés: Mit tegyek, ha megváltoztatom a WIFI-hálózatot vagy megváltoztatom a jelszót?

- A Zigbee kapcsolómodulunkat újra kell csatlakoztatnia az új WI-FI hálózathoz az App User szerint.

5. kérdés: Hogyan tudom visszaállítani a készüléket?

- Kapcsolja be/ki a hagyományos kapcsolót 5 alkalommal, amíg a jelzőfény villogni nem kezd.
- Nyomja meg a reset gombot kb. 5 másodpercig, amíg a jelzőfény villogni nem kezd.

## App felhasználói kézikönyv



IOS APP / Android APP

Szkennelje be a QR-kódot a Tuya Smart APP / Smart Life App letöltéséhez, vagy az App IOS APP / Android APP Store vagy a Googleplay alkalmazás letöltéséhez a "Tuya Smart" és "Smart Life" kulcsszavakra is rákereshet.



Jelentkezzen be vagy regisztrálja fiókját mobilszámával vagy e-mail címével. Írja be a mobiltelefonjára vagy postafiókjába küldött ellenőrző kódot, majd állítsa be a bejelentkezési jelszavát. Kattintson a "Család létrehozása" gombra az APP-ba való belépéshez.

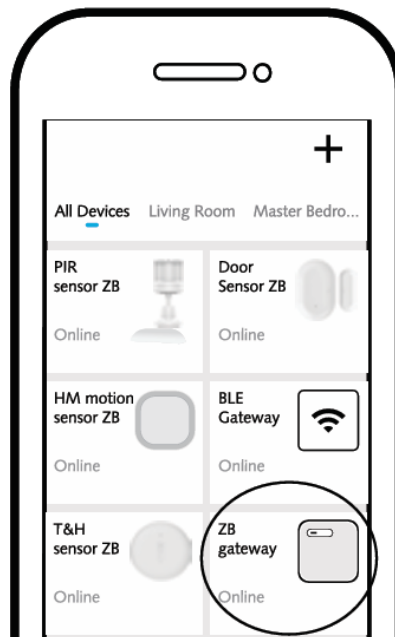

Nyissa meg a ZigBee átjáró vezérlőpanelét az alkalmazáson.

A visszaállítási művelet elvégzése előtt győződjön meg arról, hogy a Zigbee Gateway hozzá van adva és telepítve a WIFI-hálózathoz. Győződjön meg arról, hogy a termék a Zigbee Gateway hálózat hatósugarán belül van.

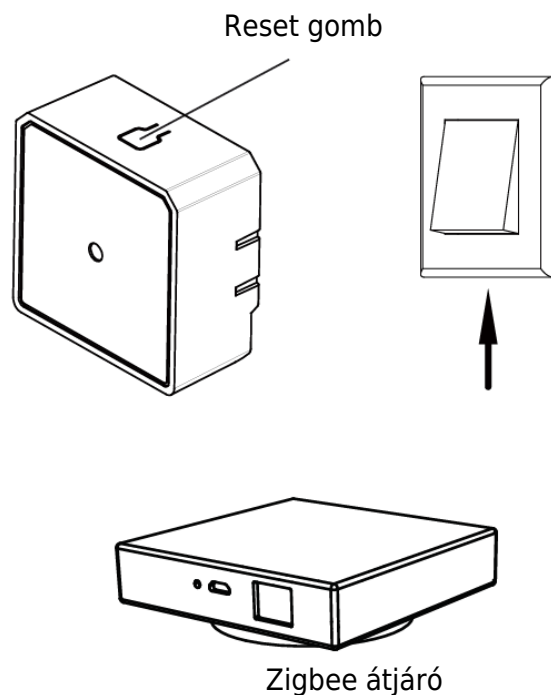

Miután a kapcsolómodul bekötése megtörtént, nyomja meg a reset gombot körülbelül 10 másodpercig, vagy kapcsolja be/ki a hagyományos kapcsolót 5 alkalommal, amíg a modulban lévő jelzőfény gyorsan villogni nem kezd a párosításhoz.

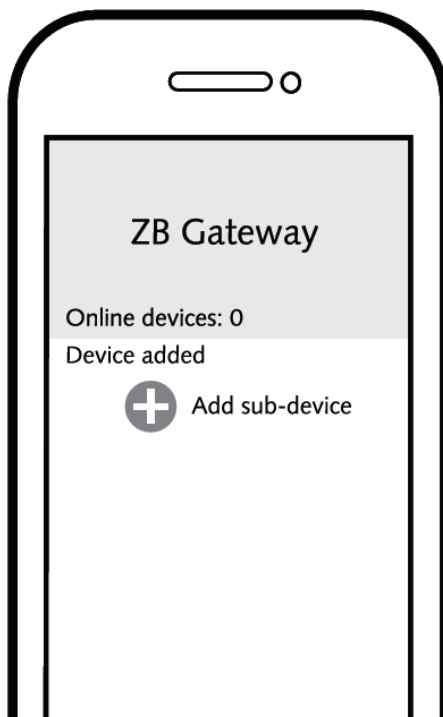

Kattintson a "+" (aleszköz hozzáadása) gombra a megfelelő termékkapu kiválasztásához, és kövesse a képernyőn megjelenő utasításokat a párosításhoz.

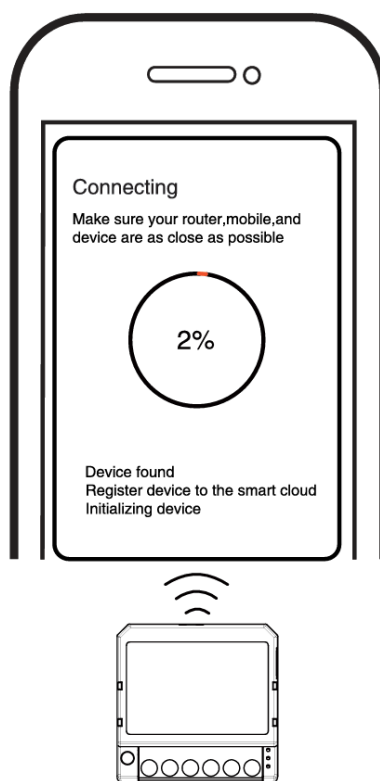

A csatlakozás a hálózat állapotától függően körülbelül 10-120 másodpercig tart.

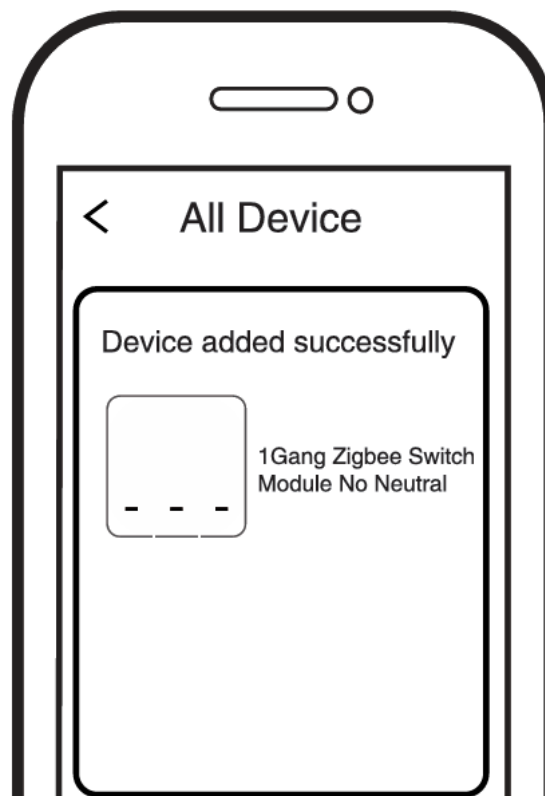

Végül a készüléket mobiltelefonon keresztül is vezérelheti.

## Rendszerkövetelmények

- WIFI router
- Zigbee átjáró
- iPhone, iPad (iOS 7.0 vagy újabb)
- Android 4.0 vagy újabb verzió

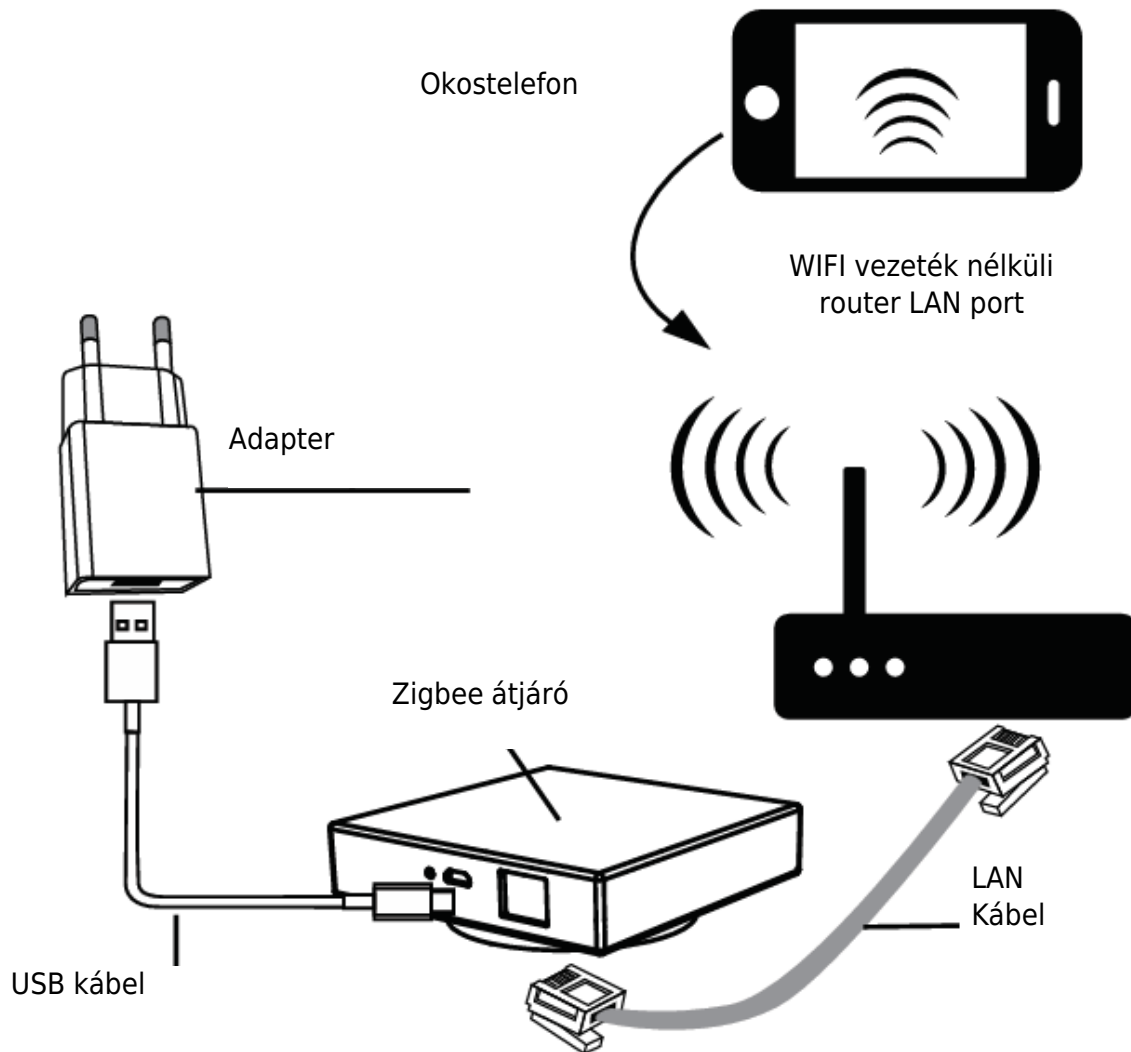

## Jótállási feltételek

Az Alza.cz értékesítési hálózatában vásárolt új termékre 2 év garancia vonatkozik. Ha a garanciaidő alatt javításra vagy egyéb szolgáltatásra van szüksége, forduljon közvetlenül a termék eladójához, a vásárlás dátumával ellátott eredeti vásárlási bizonylatot kell bemutatnia.

### **Az alábbiak a jótállási feltételekkel való ellentétnek minősülnek, amelyek miatt az igényelt követelés nem ismerhető el:**

- A terméknek a termék rendeltetésétől eltérő célra történő használata, vagy a termék karbantartására, üzemeltetésére és szervizelésére vonatkozó utasítások be nem tartása.
- A termék természeti katasztrófa, illetéktelen személy beavatkozása vagy a vevő hibájából bekövetkezett mechanikai sérülése (pl. szállítás, nem megfelelő eszközökkel történő tisztítás stb. során).
- A fogyóeszközök vagy alkatrészek természetes elhasználódása és öregedése a használat során (pl. akkumulátorok stb.).
- Káros külső hatásoknak való kitettség, például napfény és egyéb sugárzás vagy elektromágneses mezők, folyadék behatolása, tárgyak behatolása, hálózati túlfeszültség, elektrosztatikus kisülési feszültség (beleértve a villámlást), hibás táp- vagy bemeneti feszültség és e feszültség nem megfelelő polaritása, kémiai folyamatok, például használt tápegységek stb.
- Ha valaki a termék funkcióinak megváltoztatása vagy bővítése érdekében a megvásárolt konstrukcióhoz képest módosításokat, átalakításokat, változtatásokat végzett a konstrukción vagy adaptációt végzett, vagy nem eredeti alkatrészeket használt.

## EU-megfelelőségi nyilatkozat

Ez a berendezés megfelel az alapvető követelményeknek és az uniós irányelvek egyéb vonatkozó rendelkezéseinek.



## WEEE

Ez a termék nem ártalmatlanítható normál háztartási hulladékként az elektromos és elektronikus berendezések hulladékairól szóló uniós irányelvvel (WEEE - 2012/19 / EU) összhangban. Ehelyett vissza kell juttatni a vásárlás helyére, vagy át kell adni az újrahasznosítható hulladékok nyilvános gyűjtőhelyén. Azzal, hogy gondoskodik a termék megfelelő ártalmatlanításáról, segít megelőzni a környezetre és az emberi egészségre gyakorolt esetleges negatív következményeket, amelyeket egyébként a termék nem megfelelő hulladékkezelése okozhatna. További részletekért forduljon a helyi hatósághoz vagy a legközelebbi gyűjtőponthoz. Az ilyen típusú hulladék nem megfelelő ártalmatlanítása a nemzeti előírásoknak megfelelően pénzbírságot vonhat maga után.

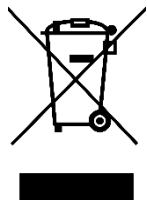

Sehr geehrter Kunde,

vielen Dank für den Kauf unseres Produkts. Bitte lesen Sie die folgenden Anweisungen vor dem ersten Gebrauch sorgfältig durch und bewahren Sie diese Bedienungsanleitung zum späteren Nachschlagen auf. Beachten Sie insbesondere die Sicherheitshinweise. Wenn Sie Fragen oder Kommentare zum Gerät haben, wenden Sie sich bitte an den Kundenservice.

✉ [www.alza.de/kontakt](http://www.alza.de/kontakt)

☎ 0800 181 45 44

✉ [www.alza.at/kontakt](http://www.alza.at/kontakt)

☎ +43 720 815 999

*Lieferant* Alza.cz a.s., Jankovcova 1522/53, Holešovice, 170 00 Prag 7, [www.alza.cz](http://www.alza.cz)

## Technische Daten

<b>Produkttyp</b>	1Gang Zigbee-Schaltmodul ohne Nullleiter
<b>Spannung</b>	AC200-240V 50/60Hz
<b>Max. Belastung</b>	10-100W
<b>Betriebsfrequenz</b>	2.405GHz-2.480GHz IEEE802.15.4
<b>Betriebstemperatur.</b>	-10°C + 40°C
<b>Protokoll</b>	Zigbee 3.0
<b>Einsatzbereich</b>	<100m
<b>Abmessungen (BxTxH)</b>	39x39x20 mm
<b>Bescheinigungen</b>	CE ROHS

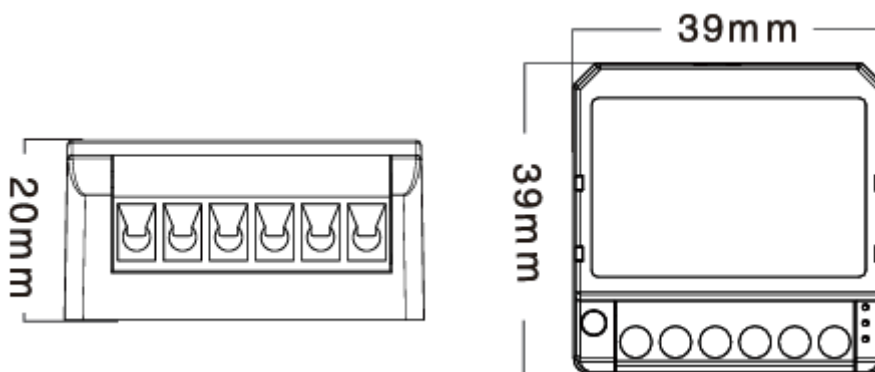

Globaler internationaler Betrieb, wann und wo immer Sie sind, All-in-on Mobile App.



Timer einstellen



Sprachsteuerung -  
Zusammenarbeit  
mit Google Home



Sprachsteuerung -  
Zusammenarbeit  
mit Amazon Alexa

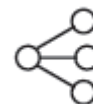

Gemeinsame  
Nutzung von  
Geräten

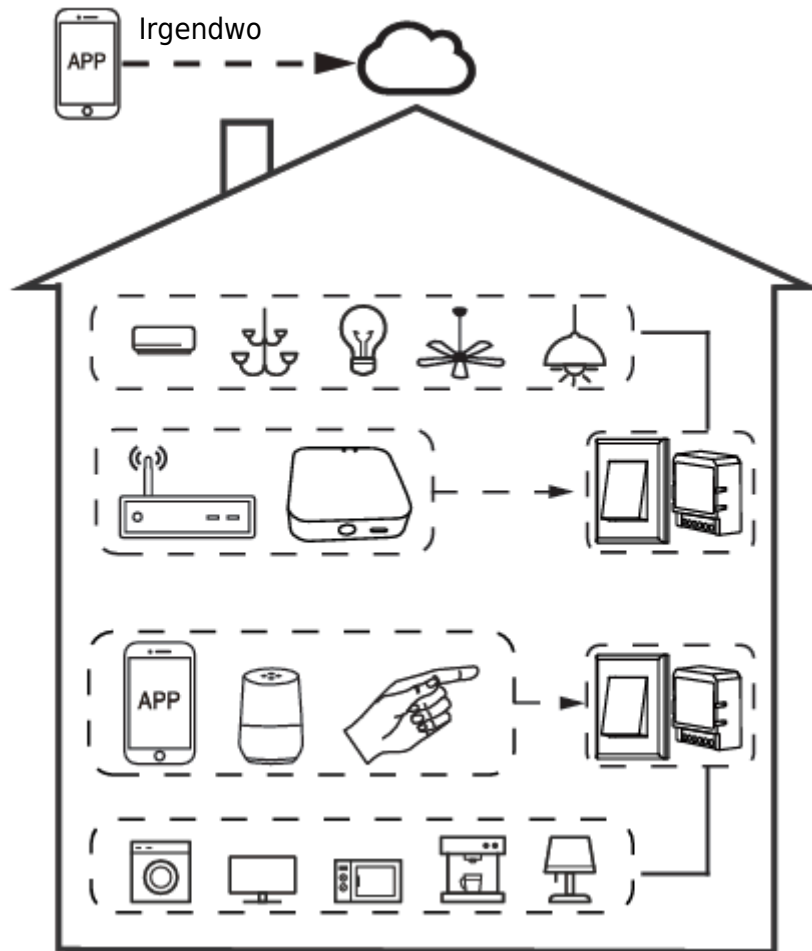

## Eigener lokaler Betrieb



Apps

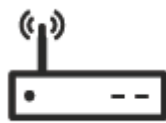

Router



Gateway



Steuerung mit Sprachbefehlen

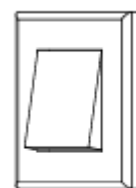

Gewöhnlicher Schalter

# Einrichtung

Warnungen:

- Die Installation muss von einem qualifizierten Elektriker in Übereinstimmung mit den örtlichen Vorschriften durchgeführt werden.
- Bewahren Sie das Gerät außerhalb der Reichweite von Kindern auf.
- Halten Sie das Gerät von Wasser, Feuchtigkeit oder heißen Umgebungen fern.
- Stellen Sie das Gerät nicht in der Nähe von starken Signalquellen wie z. B. Mikrowellenherden auf, da diese Signalunterbrechungen verursachen können, die zu einem abnormalen Betrieb des Geräts führen.
- Eine Behinderung durch Betonwände oder metallische Materialien kann die effektive Reichweite des Geräts verringern und sollte vermieden werden.
- Versuchen Sie NICHT, das Gerät zu zerlegen, zu reparieren oder zu modifizieren.

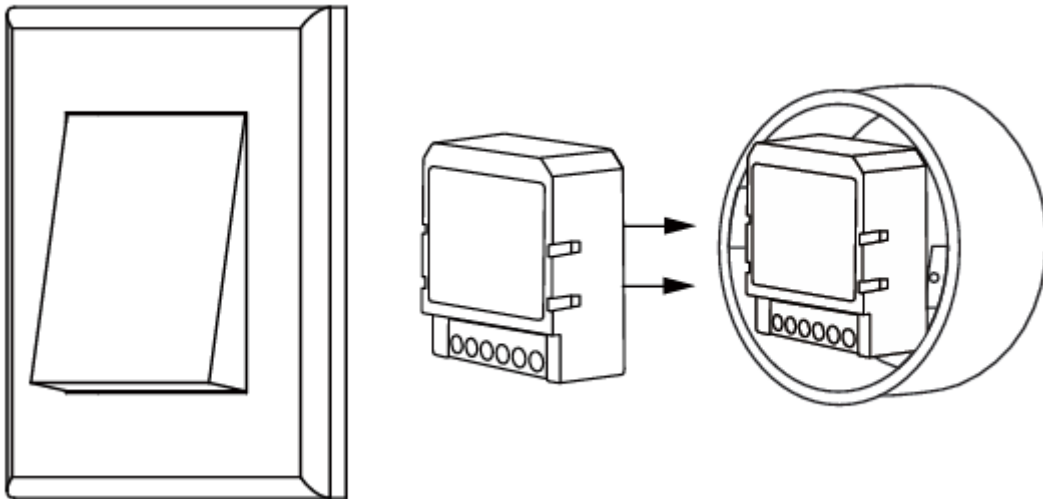

## Funktionen - Einführung

- Sowohl die Einstellung in der App als auch die des Schalters können sich gegenseitig überschreiben, die letzte Einstellung bleibt im Speicher.
- Die App-Steuerung ist mit dem manuellen Schalter synchronisiert.
- Manuelles Schaltintervall größer als 0,3s.
- Sie können den Schaltertyp in der APP auswählen (bitte verwenden Sie diese Funktion bei verkabelten Gateways).

Warnungen: Schließen Sie den Nullleiter nicht an, da er sonst dauerhaft beschädigt wird.

### Ein Schalter

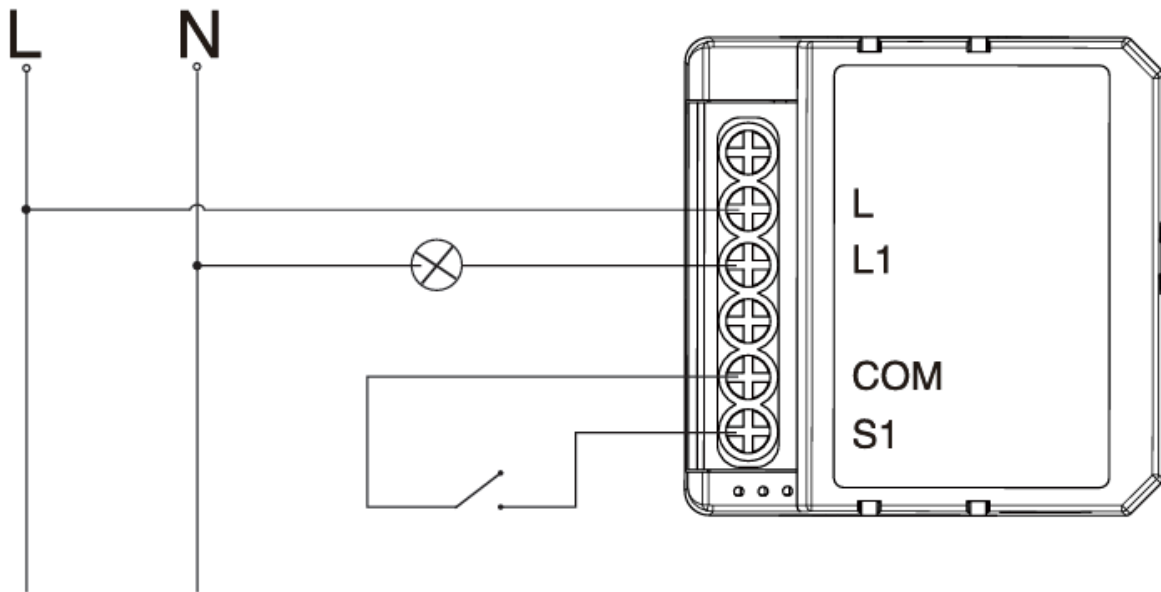

### Schaltplan der Armaturen

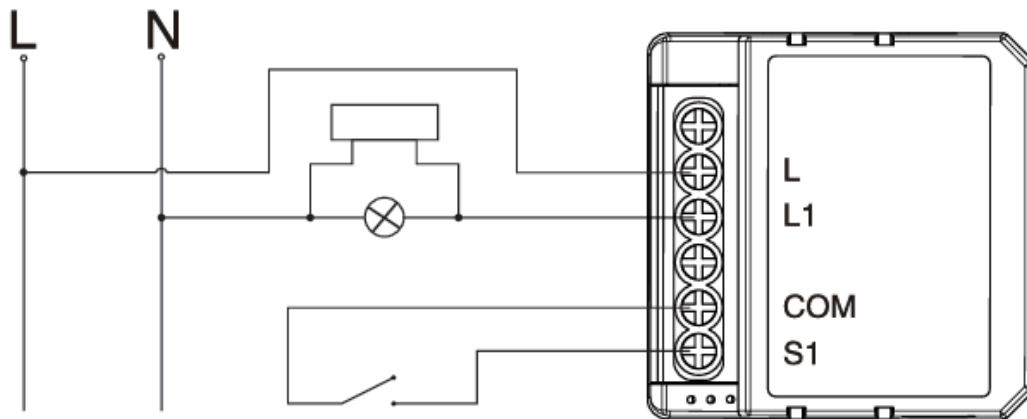

### Doppelter Schalter

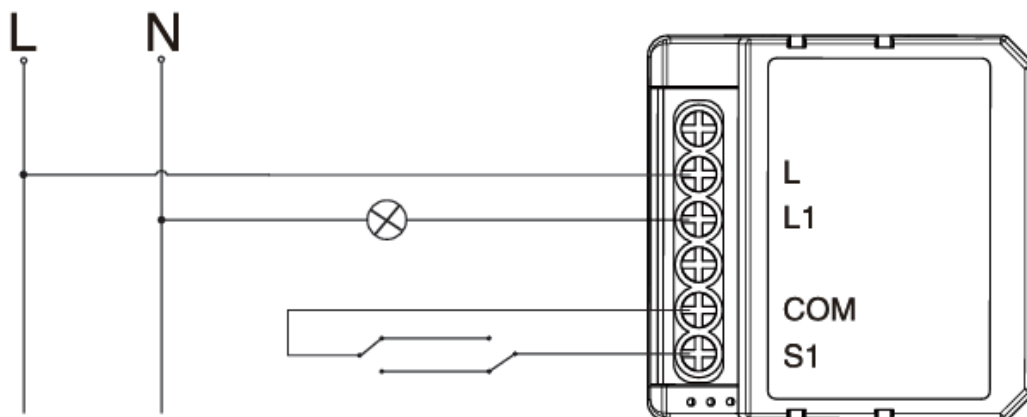

## Verdrahtungsanweisungen und -diagramme

1. Schalten Sie die Stromzufuhr ab, bevor Sie elektrische Installationsarbeiten durchführen.
2. Schließen Sie die Drähte gemäß dem Schaltplan an.
3. Setzen Sie das Modul in die Anschlussdose ein.
4. Schalten Sie die Stromversorgung ein und folgen Sie den Anweisungen zur Konfiguration des Schaltmoduls.
5. Wenn das Licht nach dem Ausschalten blinkt, schließen Sie bitte das Zubehör an.

## FAQ

Q1: Was soll ich tun, wenn ich das Schaltmodul nicht konfigurieren kann?

- Bitte prüfen Sie, ob das Gerät eingeschaltet ist.
- Stellen Sie sicher, dass das Zigbee-Gateway verfügbar ist.
- Und ob es eine gute Internetverbindung gibt.
- Stellen Sie sicher, dass das in der App eingegebene Passwort korrekt ist.
- Stellen Sie sicher, dass die Verkabelung korrekt ist.

Q2: Welches Gerät kann an dieses Zigbee-Schaltmodul angeschlossen werden?

F3: Was passiert, wenn das WIFI ausfällt?

- Die meisten Ihrer elektrischen Haushaltsgeräte, wie Lampen, Waschmaschine, Kaffeemaschine, etc. Sie können das an das Schaltmodul angeschlossene Gerät weiterhin mit Ihrem herkömmlichen Schalter steuern und sobald WIFI wieder aktiv ist, verbindet sich das an das Modul angeschlossene Gerät automatisch mit Ihrem WIFI-Netzwerk.

Q4: Was muss ich tun, wenn ich das WIFI-Netzwerk oder das Passwort ändere?

- Sie müssen unser Zigbee-Switch-Modul mit dem neuen WI-FI-Netz entsprechend der App User verbinden.

F5: Wie kann ich das Gerät zurücksetzen?

- Schalten Sie den herkömmlichen Schalter 5 Mal ein/aus, bis die Kontrollleuchte blinkt.
- Drücken Sie die Rückstelltaste etwa 5 Sekunden lang, bis die Kontrollleuchte blinkt.

## App-Benutzerhandbuch



IOS APP / Android APP

Scannen Sie den QR-Code, um die Tuya Smart APP / Smart Life App herunterzuladen, oder suchen Sie nach den Stichworten "Tuya Smart" und "Smart Life" im App IOS APP / Android APP Store oder Googleplay, um die App herunterzuladen.



Melden Sie sich an oder registrieren Sie Ihr Konto mit Ihrer Handynummer oder E-Mail-Adresse. Geben Sie den Verifizierungscode ein, der an Ihr Mobiltelefon oder Ihr E-Mail-Postfach gesendet wird, und legen Sie dann Ihr Anmeldepasswort fest. Klicken Sie auf "Familie erstellen", um in die APP zu gelangen.

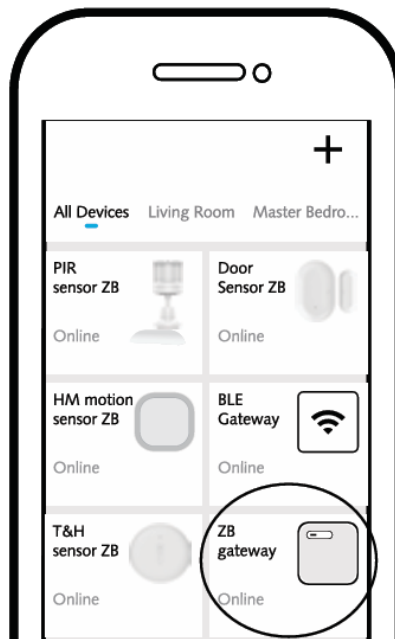

Öffnen Sie das Bedienfeld des ZigBee-Gateways in der App.

Stellen Sie vor dem Zurücksetzen sicher, dass das Zigbee-Gateway zum WIFI-Netzwerk hinzugefügt und installiert ist. Stellen Sie sicher, dass sich das Produkt innerhalb der Reichweite des Zigbee-Gateway-Netzwerks befindet.

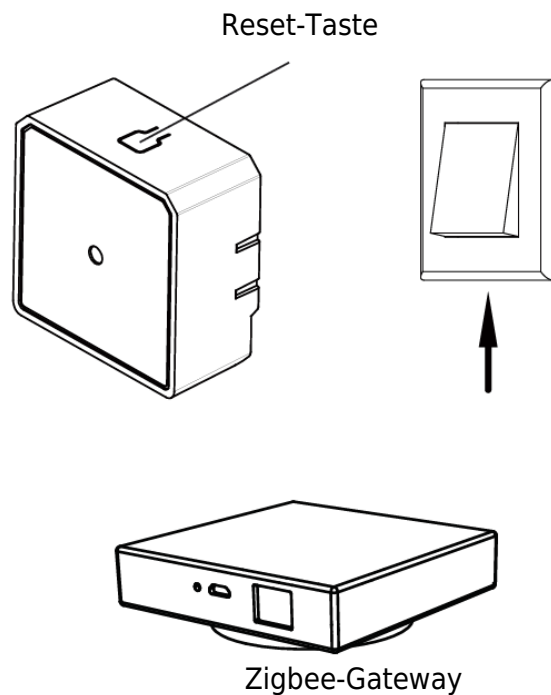

Nachdem die Verdrahtung des Schaltmoduls abgeschlossen ist, drücken Sie die Reset-Taste für ca. 10 Sekunden oder schalten Sie den herkömmlichen Schalter 5 Mal ein/aus, bis die Kontrollleuchte im Inneren des Moduls zur Kopplung schnell blinkt.

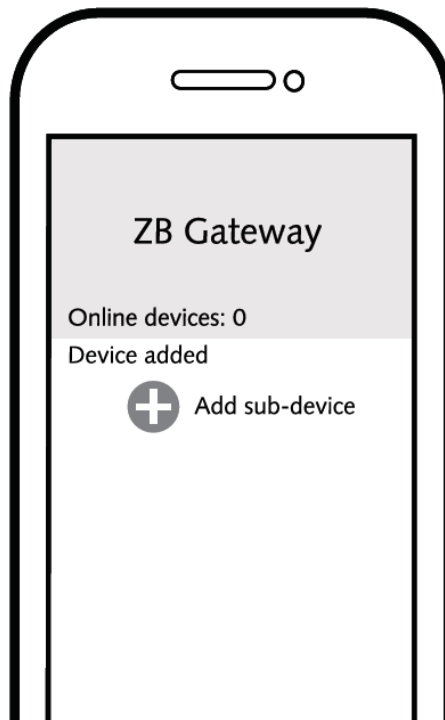

Klicken Sie auf "+" (Untergerät hinzufügen), um das geeignete Produkt-Gateway auszuwählen, und folgen Sie den Anweisungen auf dem Bildschirm, um es zu paren.

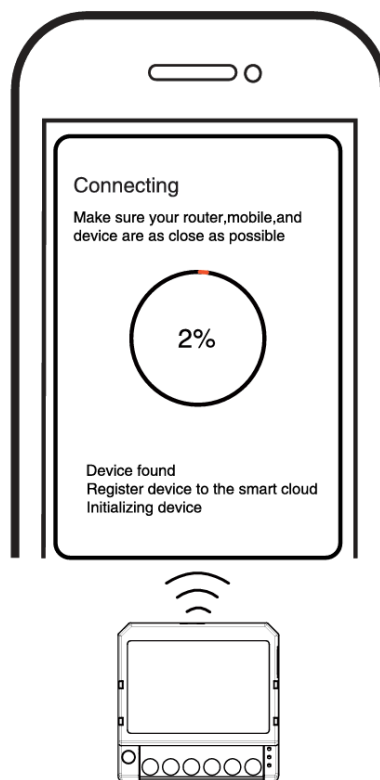

Der Verbindungsaufbau dauert je nach Netzbedingungen etwa 10-120 Sekunden.

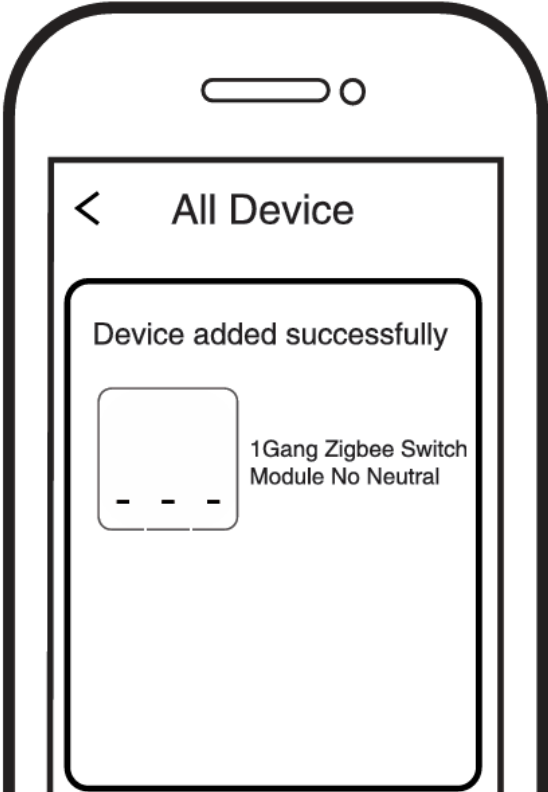

Schließlich können Sie das Gerät über Ihr Mobiltelefon steuern.

## Systemanforderungen

- WIFI-Router
- Zigbee-Gateway
- iPhone, iPad (iOS 7.0 oder höher)
- Android 4.0 oder höher

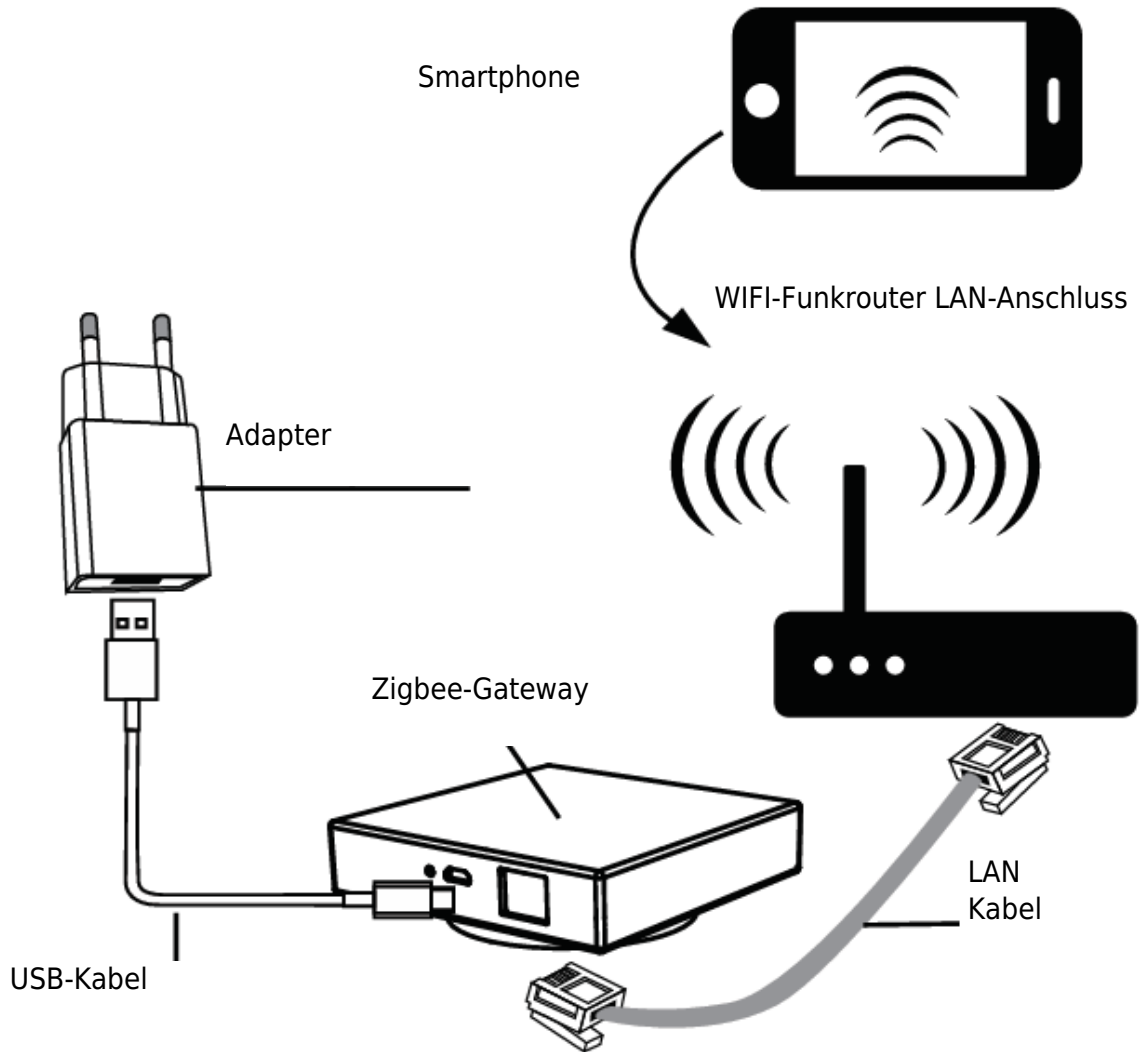

## Garantiebedingungen

Auf ein neues Produkt, das im Vertriebsnetz von Alza gekauft wurde, wird eine Garantie von 2 Jahren gewährt. Wenn Sie während der Garantiezeit eine Reparatur oder andere Dienstleistungen benötigen, wenden Sie sich direkt an den Produktverkäufer. Sie müssen den Originalkaufbeleg mit dem Kaufdatum vorlegen.

### **Als Widerspruch zu den Garantiebedingungen, für die der geltend gemachte Anspruch nicht anerkannt werden kann, gelten:**

- Verwendung des Produkts für einen anderen Zweck als den, für den das Produkt bestimmt ist, oder Nichtbeachtung der Anweisungen für Wartung, Betrieb und Service des Produkts.
- Beschädigung des Produkts durch Naturkatastrophe, Eingriff einer unbefugten Person oder mechanisch durch Verschulden des Käufers (z. B. beim Transport, Reinigung mit unsachgemäßen Mitteln usw.).
- Natürlicher Verschleiß und Alterung von Verbrauchsmaterialien oder Komponenten während des Gebrauchs (wie Batterien usw.).
- Exposition gegenüber nachteiligen äußeren Einflüssen wie Sonnenlicht und anderen Strahlungen oder elektromagnetischen Feldern, Eindringen von Flüssigkeiten, Eindringen von Gegenständen, Netzüberspannung, elektrostatische Entladungsspannung (einschließlich Blitzschlag), fehlerhafte Versorgungs- oder Eingangsspannung und falsche Polarität dieser Spannung, chemische Prozesse wie verwendet Netzteile usw.
- Wenn jemand Änderungen, Modifikationen, Konstruktionsänderungen oder Anpassungen vorgenommen hat, um die Funktionen des Produkts gegenüber der gekauften Konstruktion zu ändern oder zu erweitern oder nicht originale Komponenten zu verwenden.

## EU-Konformitätserklärung

Dieses Gerät entspricht den grundlegenden Anforderungen und anderen relevanten Bestimmungen der EU-Richtlinien.



## WEEE

Dieses Produkt darf gemäß der EU-Richtlinie über Elektro- und Elektronik-Altgeräte (WEEE - 2012/19 / EU) nicht über den normalen Hausmüll entsorgt werden. Stattdessen muss es an den Ort des Kaufs zurückgebracht oder bei einer öffentlichen Sammelstelle für wiederverwertbare Abfälle abgegeben werden. Indem Sie sicherstellen, dass dieses Produkt ordnungsgemäß entsorgt wird, tragen Sie dazu bei, mögliche negative Folgen für die Umwelt und die menschliche Gesundheit zu vermeiden, die andernfalls durch eine unsachgemäße Abfallbehandlung dieses Produkts verursacht werden könnten. Wenden Sie sich an Ihre örtliche Behörde oder an die nächstgelegene Sammelstelle, um weitere Informationen zu erhalten. Die unsachgemäße Entsorgung dieser Art von Abfall kann gemäß den nationalen Vorschriften zu Geldstrafen führen.

