

SIGURO

Steam Washing Machine

Steam Washing Machine
Dampfwaschmaschine
Parní pračka
Parná pračka
Gőzmosógép



- EN Translation of the operating instructions from the original language.
DE Übersetzung der Bedienungsanleitung aus der Originalsprache.
CZ Návod k použití v originálním jazyce.
SK Preklad návodu na použitie z originálneho jazyka.
HU A használati utasítás fordítása eredeti nyelvről.

SGR-WM-F101DS
SGR-WM-F101W

SIGURO

ENGLISH	9
Safety information	9
Installation	11
Before washing	14
Use	16
Cleaning and maintenance	23
Troubleshooting	26
DEUTSCH	35
Sicherheitshinweise	35
Installation	38
Vorbereitung vor dem Waschen	41
Verwendung	44
Reinigung und Wartung	50
Problemlösung	54
ČESKY	64
Bezpečnostní informace	64
Instalace	66
Příprava před praním	69
Použití	71
Čištění a údržba	77
Řešení problémů	79
SLOVENSKY	89
Bezpečnostné informácie	89
Inštalácia	91
Príprava pred praním	94
Použitie	96
Čistenie a údržba	102
Riešenie problémov	104
MAGYAR	114
Biztonsági információk	114
Telepítés	116
Előkészületek a mosáshoz	119
Használat	121
Tisztítás és karbantartás	127
Problémamegoldás	129

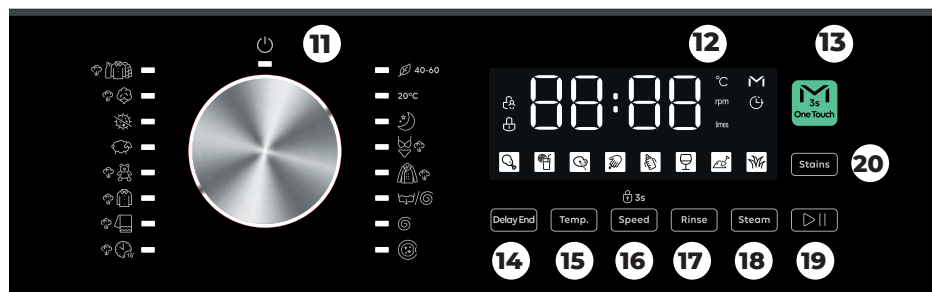
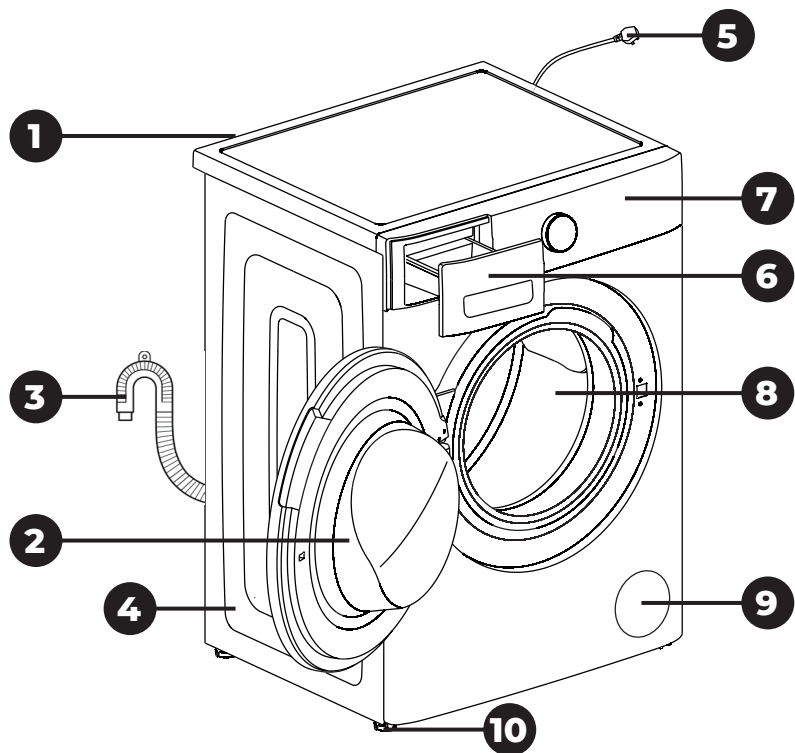

A

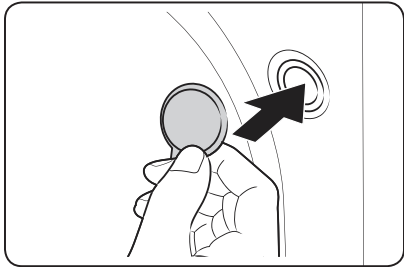
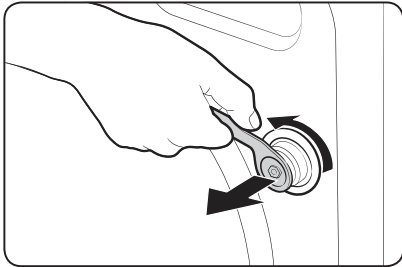
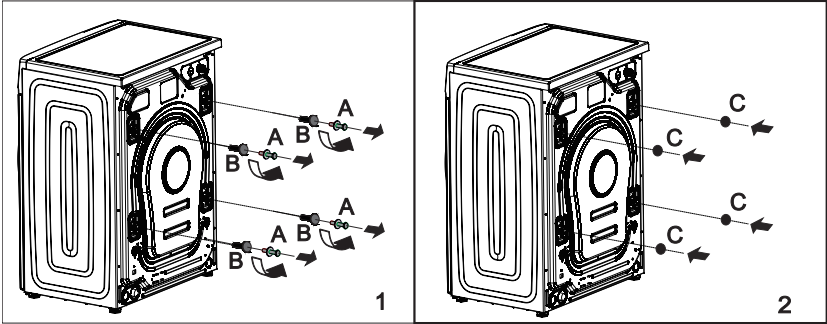

B

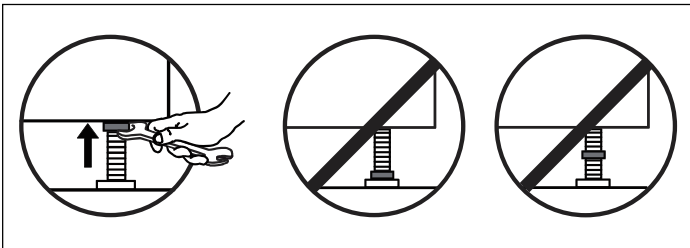
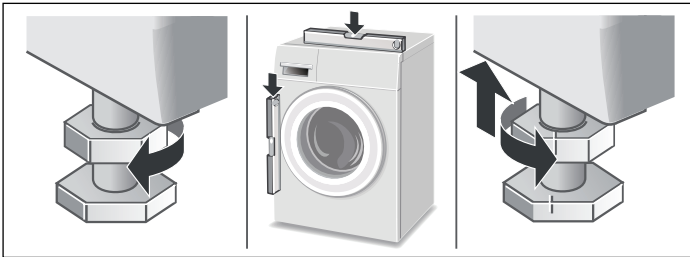

C1

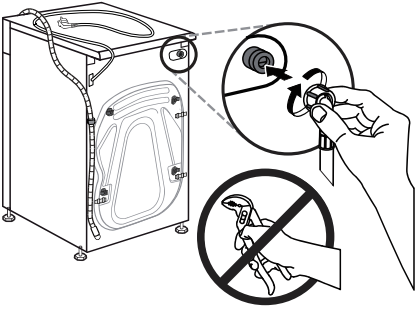

C2

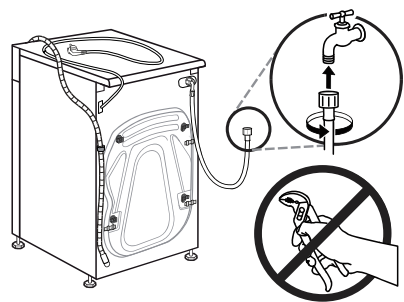

D1

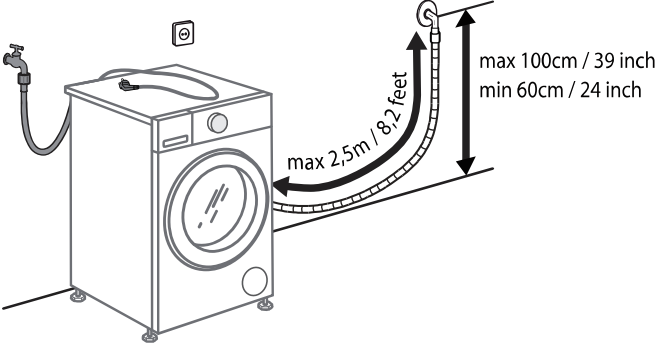

D2

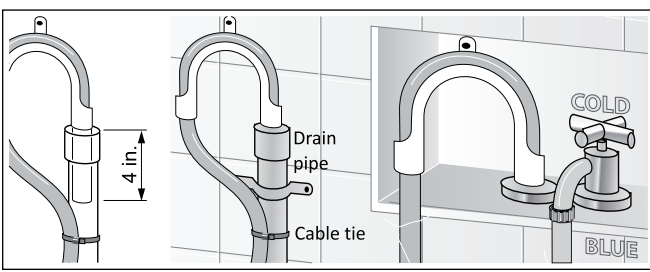

D3

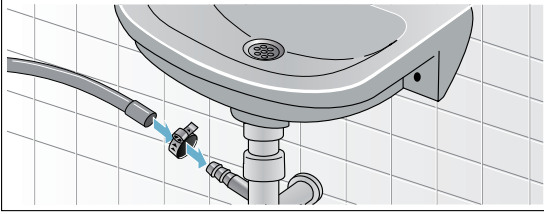

D4

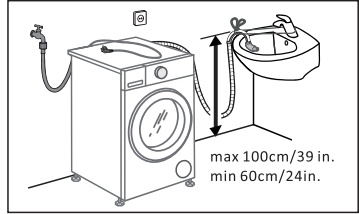

D5

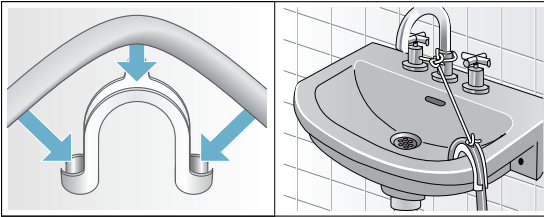

E

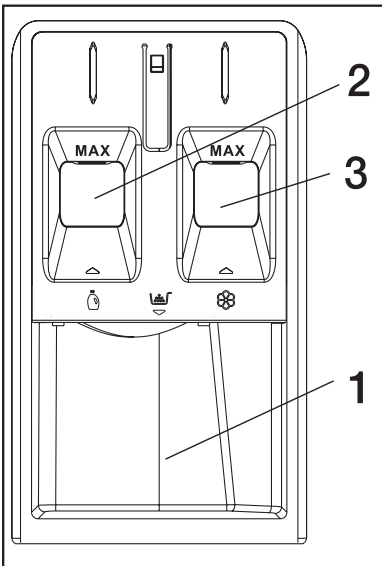

F1

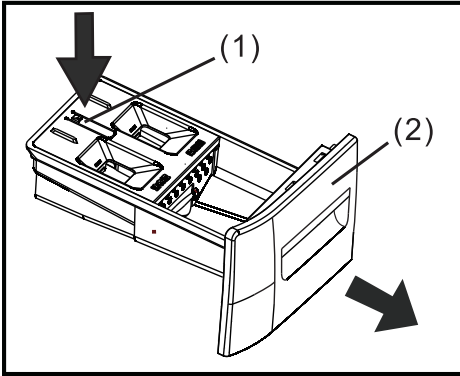

F2

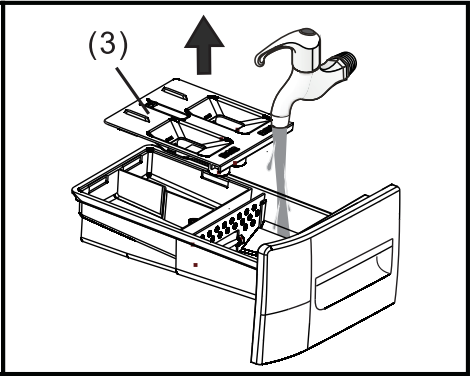

G1

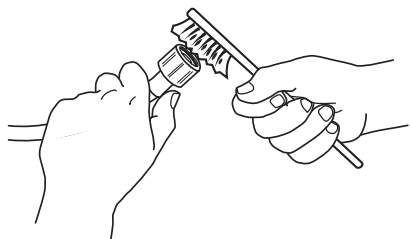
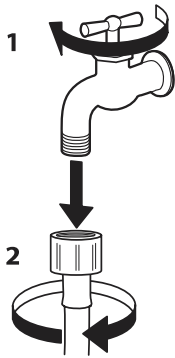

G2

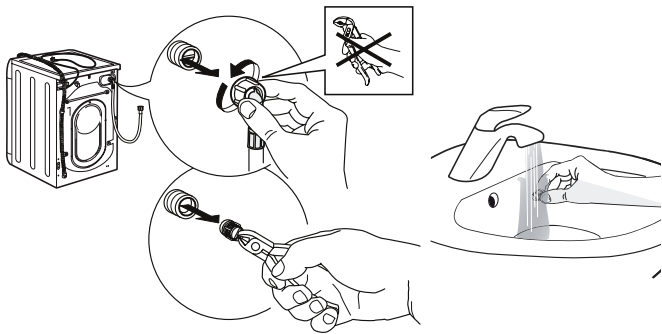

H1

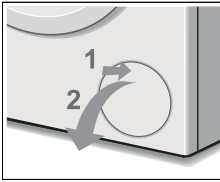

H2

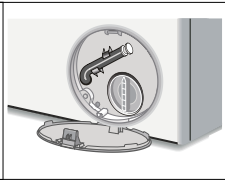

H3

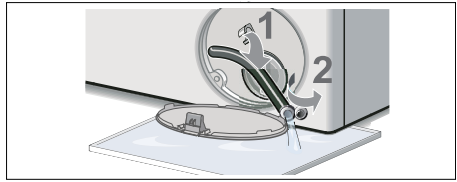

H4

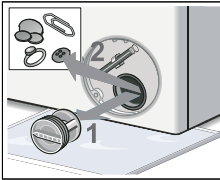

H5

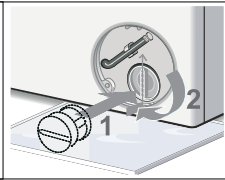

H6

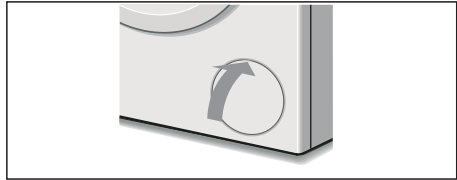

Thank you for purchasing a SIGURO appliance. We are grateful for your trust and we are pleased to introduce to you the appliance on the following pages and acquaint you with all its functions and uses.

We believe in a fair and responsible company, and therefore we only work with suppliers who meet our strict criteria to protect the interests of employees, prevent their abuse and fair working conditions.

If you need help with extensive maintenance or repair of the product that requires intervention in its internal parts, our authorized service centre is available at siguro@alza.cz. You may also contact the vendor's helpline. For your convenience in solving potential issues with the product, the unified contact points above can also be used for any complaints or post-warranty service.

SAFETY INFORMATION



Please read this manual carefully before use and keep it for future reference.

1. Children aged at least 8, persons with physical, sensory or mental impairment, and the untrained or inexperienced may use this appliance with instruction or supervision in its safe use, provided they understand the potential dangers.
2. Children must not play with the device.
3. Cleaning and user maintenance may not be performed by unsupervised children.
4. Children under the age of 3 should be denied access unless they are constantly supervised.
5. If the power cord is damaged, it must be replaced by the manufacturer, its service agent or similarly qualified persons in order to avoid a dangerous situation.
6. This appliance is intended for use in the home.
7. This appliance is intended for indoor use only. Do not use it outdoors, in rooms where temperature may drop below freezing point, in garages etc.
8. This appliance is intended for washing clothes. Do not use it for purposes other than those for which it is intended. Do not use it for commercial or research purposes.
9. The maximum weight of a full laundry load for this appliance is 8 kg. Do not exceed the maximum weight of the load. Follow the instructions in this manual.
10. Before connecting the plug of the washing machine power cable, make sure that the voltage indicated on the type plate corresponds to the voltage in your electrical outlet.

11. The appliance must be plugged into a properly grounded outlet only. The washing machine must be grounded. We recommend connecting the washing machine to a separate electrical circuit.
12. The plug of the power cord must correspond to the type of the electrical outlet. In case of doubt, please consult a qualified electrician.
13. Do not use adapters, extension cords, multiple outlets etc. when connecting.
14. Do not touch the washing machine with wet or damp hands/feet.
15. To avoid the risk of electric shock, do not immerse the washing machine, the power cord or the plug in water or any other liquid. Do not expose the washing machine, the power cord or the plug to dripping or splashing water.
16. Do not unplug the appliance by pulling on the power cord. Pull on the plug instead.
17. The washing machine must be placed on a flat, dry and firm floor within reach of the electrical outlet, water supply and discharge and at least 5 cm and at a minimum distance of 5 cm from walls or other solid objects.
18. Do not place the washing machine on an uneven or fragile floor, on a mat, carpet, parquet or wooden floor.
19. Do not place the washing machine in damp or dusty areas, in areas where flammable, volatile or explosive substances are stored or used.
20. Do not place the washing machine in direct sunlight or close to heat sources.
21. The detergent drawer must be duly inserted in the washing machine to avoid water leakage. Never pull out the detergent drawer while the washing machine is running. Do not use the washing machine without a duly inserted detergent drawer.
22. Open the door only after the lock is released. Do not attempt to open the door by force. You may damage the lock security system.
23. Before loading laundry into the washing machine drum, always make sure that it is clean and empty.
24. The washing machine heats up when in use. This is a normal occurrence. Be careful not to get burnt.
25. Leave the door open after washing is finished so there is no accumulation of moisture, presence of undesirable microorganisms and formation of unpleasant odours
26. Keep the washing machine clean. Follow the instructions in this manual.
27. We recommend two adults to handle the washing machine in case you want to move it.
28. If the washing machine or any of its parts is damaged or does not work properly, turn off and unplug the appliance, then contact an authorized service centre. Never repair the washing machine yourself. It does not contain parts repairable by the user.
29. Do not modify or reconstruct the washing machine for another purpose. There is high risk of electric shock.

Overview



- 1 Water supply valve
- 2 Washing machine door
- 3 Drain hose
- 4 Washing machine body
- 5 Power cord
- 6 Detergent and conditioner drawer
- 7 Control panel
- 8 Drum
- 9 Service cover
- 10 Adjustable feet

Control panel

- 11 Program selector
- 12 Display
- 13 M One Touch button
- 14 Delay End button
- 15 Temp. button
- 16 Speed button
- 17 Rinse button
- 18 Steam button
- 19 ▷|| button
- 20 Stains button

Not pictured: supply hose (1 pc), drain hose holder (1 pc), plastic covers (4 pc), safety bolt wrench (1 pc)

INSTALLATION

Please follow all the instructions provided here during installation. We recommend that the installation is carried out by an experienced and trained person.

Unpacking

Place the washing machine on flat and firm surface and carefully remove all wrapping material, stickers and advertising labels. Dispose of the wrapping material in an ecological manner.

To remove the packaging material from the bottom of the washing machine, you will need to carefully set it on its side. Pad the spot where you will put the washing machine with a soft blanket or other cushion. Never turn the washing machine on its back or front!

We recommend that two adults perform the unpacking.
Check the washing machine for damage.



Warning:

Packaging material can be dangerous to children. Keep packaging material (plastic bags, polystyrene, etc.) out of the reach of children.

Carrying

We recommend that two adults move the washing machine. Do not move it alone. Carefully tilt the washing machine backwards. One person should stand behind the washing machine and hold the back of the top plate, while the other person holds the bottom of the washing machine in front.

Wear protective gloves when lifting or carrying to prevent injury.

If using a mover's trolley, make sure the front of the machine does not touch the trolley frame.

Shipping bolt removal

For safety reasons, the washing machine drum is secured with bolts for shipping.

These must be removed before using the washing machine.

Remove the four safety bolts and spacers at the back of the appliance – see Figure A (A: safety bolts; B: spacers).

Plug the bolt holes with the supplied plastic plugs – see Figure A (C: bolt hole plugs).



Warning:

Never use the washing machine with installed security screws and pads. There is a risk of damage to the washing machine and of a dangerous situation.



Note:

We recommend keeping the security screws and pads for future transporting of the washing machine.

Location

The washing machine must be placed on a flat, dry and firm floor within reach of the electrical outlet, water supply and discharge and at least 5 cm and at a minimum distance of 5 cm from walls or other solid objects.

Do not place the washing machine on an uneven or fragile floor, on a mat, carpet, parquet or wooden floor. Otherwise, the washing machine will be excessively noisy and excessive vibrations may damage the floor or floor covering.

Do not place the washing machine in damp or dusty areas, garages, outdoors or anywhere it could be exposed to dripping or splashing water. There is a risk of electric shock.

Do not place the washing machine to a place where the temperature may drop below the freezing point. Water in hoses and residual water in the washing machine may freeze and cause irreversible damage.

Do not place the washing machine in direct sunlight or close to heat sources.

We recommend that two adults move the washing machine.

Stabilization

The washing machine must be placed horizontally, and levelled if necessary. Otherwise there may be excessive noise during its operation.

The washing machine is equipped with adjustable feet and you can stabilize the washing machine by pushing them out or in – see images B.

1. Loosen the lock nut using the wrench.
2. Push the adjustable foot out or in, make sure that the washing machine is level, then use the wrench to tighten the lock nut.

Connection to water supply

Before connecting to water supply, make sure that the water is clean. We recommend

to drain some water into a bucket and make sure the water does not contain any visible contamination.

The water pressure must correspond to the parameters of the washing machine (0.03 to 1.0 MPa).

Before connecting to water supply, make sure that the water supply is closed, or that the water supply tap to the washing machine is closed. After connecting, open the water supply again.

1. Screw one end of the supply hose onto the valve at the back of the washing machine – see image C1.
2. Screw the other end of the supply hose to the water supply tap with a $\frac{3}{4}$ thread – see image C2.

Make sure that the supply hose is not bent or broken.



Warning:

If the supply hose is too short, it is necessary to purchase a new longer one with the same parameters. Do not extend the supply hose, do not use supply hoses with other parameters or used supply hoses, do not use adapters or other appliances under any circumstances.



Note:

Regularly check the connection of the supply hose and its condition for water leakage.

Installation of the drain hose

The drain hose must be placed at least 60 cm and at most 100 cm above the floor to ensure constant and effective water drainage.

The drain hose must be straightened, it must not be bent or broken.

The drain hose can be installed into a separate drain, into a sink siphon, or freely into a sink or a tub.

Installation into a separate drain – see images D1, D2

In case of installation into a separate drain, it is important that the distance between the washing machine and the drain does not exceed 2.5 m.

You can also use the provided drain hose holder for installation into a separate drain – see image D2.

Installation into a sink siphon – see image D3

In case of installation into a siphon, always make sure to remove caps and removable ends.

It is important to use a corresponding transition coupling for installation into a siphon.

Installation freely into a sink or a tub – see images D4, D5

In case of installation freely into a sink or a tub, it is important to attach the end of the drain hose so that it does not come loose when the water is drained. We recommend using the provided drain hose holder as displayed in images D4 and D5.



Warning:

The drain hose must not be placed in water to prevent reverse suction of water.

**Warning:**

If the drain hose is too short, it is necessary to purchase a new longer one with the same parameters. Do not extend the drain hose, do not use drain hoses with other parameters or used supply hoses, do not use adapters or other appliances under any circumstances. If the drain hose is too long, do not push it into the washing machine.

**Note:**

Regularly check the installation of the drain hose and its condition for water leakage.

Electrical connection

Plug the washing machine into a properly grounded outlet only. The washing machine must be grounded. We recommend connecting the washing machine to a separate electrical circuit.

Before connecting the plug of the washing machine power cable, make sure that the voltage indicated on the type plate corresponds to the voltage in your electrical outlet. The plug of the power cord must correspond to the type of the electrical outlet. In case of doubt, please consult a qualified electrician.

Do not use adapters, extension cords, multiple outlets etc. when connecting.

BEFORE WASHING

Laundry sorting





































Correct sorting of laundry is a key step to properly and efficiently washed laundry, prolonging its lifespan, preventing the occurrence of lint, as well as undesirable colouring. The laundry must be sorted according to material, colour and recommended washing temperature. Relevant information can be found on the labels of each piece of clothing which contain information on the textile composition and recommended method of washing and cleaning.

Separate white laundry from coloured laundry, delicate laundry from regular cotton laundry etc.

Also divide the sorted laundry into individual loads, in particular if you are going to wash a large amount. Always load only the recommended amount of laundry for the selected washing program into the washing machine drum. Otherwise, the laundry will not be washed effectively and may even be considerably wrinkled.

It is also advisable to divide the laundry according to the level of dirtiness. We do not recommend washing very dirty laundry together with slightly dirty laundry.

Basic symbols of recommended method of washing and cleaning

Type of laundry	 Regular cotton or linen laundry suitable for washing in the washing machine	 Laundry suitable for gentle cycle washing	 Delicate laundry suitable for washing in the washing machine	 Laundry suitable for hand washing	 Laundry unsuitable for washing in the washing machine	 Laundry unsuitable for centrifugation
Water temperature	 Water temperature of 30 °C	 Water temperature of 40 °C	 Water temperature of 50 °C	 Water temperature of 60 °C	 Water temperature of 70 °C	 Water temperature of 95 °C
Bleaching	 Regular bleach	 Chlorine-free bleach	 Chlorine bleach	 Do not bleach		
Drying in a dryer	 Regular cotton, durable laundry	 Wrinkle-resistant laundry	 Delicate and special laundry	 Do not dry in a dryer		
Drying temperature	 High temperature	 Medium temperature	 Low temperature	 Cold drying		
Type of drying	 Dry on a line	 Let drain	 Dry on a flat surface	 Dry in shade		
Ironing	 High temperature ironing	 Medium temperature ironing	 Low temperature ironing	 Do not iron		
Dry cleaning	 Regular dry cleaning	 Special dry cleaning	 Special dry cleaning	 Unsuitable for dry cleaning		

Before loading into the washing machine

Check all pockets if they are actually empty. Hairpins, coins, keys, nails etc. can damage the washing machine.

Close the zips and hooks, tie the strings to prevent any snagging of the laundry.

Combine larger and smaller pieces of clothes in a single load. First load larger pieces, then the smaller ones.

Check the inner space of the drum and its rubber seal for any foreign objects.

We recommend placing smaller pieces of delicate laundry into a special bag or pillow-case to prevent them from being damaged during washing.



Warning:

Do not exceed the maximum load of laundry for the selected program.

Detergent and conditioner drawer

The result of the washing depends on the correct use and dose of the detergent, as well. A higher dose of the detergent may not result in greater effect of the washing; on the contrary, it may lead to excessive formation of sediments inside the washing machine and contribute to environmental pollution.

Always dose the detergent in accordance with its manufacturer's instructions.

Choose the detergent according to the type of laundry, fabric, colour, degree of dirtiness and washing temperature.

Do not use detergents for hand washing. These form a larger amount of foam compared with washing machine detergents which may negatively affect the result of washing.

Open the detergent drawer and load the detergent and the conditioner as follows (see image E):

Section 1: Washing powder section

Section 2: Washing liquid section (the level must not exceed the MAX mark)

Section 3: Detergent, bleach etc. section (the level must not exceed the MAX mark)







USE

First washing









After installing and connecting the appliance, we recommend running the **Drum Cycle** (drum cleaning) program with no laundry charge. Let the washing machine finish the program and check whether the connection of the supply hose and the drain hose did not come loose.







Basic control of the washing machine

1. Open the washing machine door and load laundry into the drum. Load the laundry loosely, large pieces one at a time. Always respect the maximum load corresponding to the selected washing program – see the program chart further in the manual. Close the door.
2. Open the tray and load a suitable amount of detergent and softener – for details see "**Detergent and Softener Tray**" below.
3. Use the program selector to select the required washing program – see the program chart below.
4. Adjust the washing program as required – see more further in the manual.

5. Press  to start the appliance. The door lock is activated and the display shows the lock symbol  and the total washing time.
6. If you need to open the door while the washing machine is running, press and hold . Once the lock symbol  disappears from the display, the door can be opened safely. To resume the wash cycle, press  again.
7. Once the wash cycle completes, the display will read "**End**".
8. Once the lock symbol disappears from the display, the door lock is released and the door can be opened.
9. Turn the program selector to the  position (off), open the door and take out the laundry.
10. Empty the washing machine and leave the door open to prevent moisture buildup and development of foul odours.

Program chart

Washing program	Temperature in °C (default/max)	Maximum load (kg)	Description	Detergent and conditioner			Wash cycle duration	Steam feature
				Washing powder	Washing liquid	Conditioner		
 Laundry	20/60	10	Washing of slightly to regularly dirty, firm laundry made of cotton, flax, synthetic fibre and mixture	●	●	●	0:52	Yes
 Cotton	20/60	10	Washing of regularly to very dirty cotton laundry	●	●	●	0:57	Yes
 Hygienic washing	80/85	3	Firm textile, cotton or flax textile suitable for washing in so hot water	●	●	●	2:07	--
 Wool	normal/ 40	1	Washing of delicate wool laundry suitable for both hand and machine washing	●	●	●	0:50	--
 Child laundry	40/85	5	Washing child laundry	●	●	●	1:23	Yes
 Shirts	20/60	3	Washing men's shirts and women's blouses	●	●	●	0:55	Yes
 Bed linen	20/60	6	Washing of bed linen, bed sheets, drapes etc.	●	●	●	1:19	Yes
 Fast washing	normal/ 40	1	Washing of slightly dirty laundry in a short time; saves time and energy	●	●	●	0:15	Yes
 40-60 Eco programme	40/40	10	The washing program is longer, yet the energy and water consumption is lower compared to other programs	●	●	●	--	--

Washing program	Temperature in °C (default/ max)	Maximum load (kg)	Description	Detergent and conditioner			Wash cycle duration	Steam feature
				Detergent		Conditioner		
				Washing powder	Washing liquid			
20°C Washing programme 20 °C	normal/ 20	2	Special programme for low-temperature, low-energy washing	●	●	●	0:39	--
 Night wash	30/60	10	Low-noise programme suitable for night washing	●	●	●	0:55	--
 Underwear	40/60	5	Washing of underwear, more gently program than wool	●	●	●	1:17	Yes
 Jackets	40/40	2	Washing of down jackets, duvets or pillows with the maximum load of 2 kg	●	●	●	1:43	Yes
 Rinse and centrifugation	--	10	Additional rinse and centrifugation, suitable for resistant fabric	--	--	●	0:13	--
 Centrifugation	--	10	Centrifugation of the laundry and water drainage, suitable for resistant fabric if you select no centrifugation, the washing machine only drains the water	--	--	--	0:08	--
 Washing machine cleaning	90/--	--	Special drum cleaning washing program	--	--	--	2:15	--
Smart washing program	20/40	5	A special washing program which you can select by pressing the ONE Touch button	●	●	●	0:35	--

Additional information on wash cycles

The “Children's Laundry” programme is suitable for washing dirt typical of children's clothes, while efficiently removing all detergent residue.

The “Jackets” programme is suitable for washing down jackets and duvets the weight of which should not exceed 2.0 kg, or pillows. Place down jackets so that their edges are folded inward. It is necessary that only $\frac{3}{4}$ of the total drum volume is used.

To achieve the best results, we recommend using a washing liquid intended for the respective type of laundry.

The “Wool” programme is intended for washing woollen clothes and textiles, etc.

Before washing wool, make sure the clothes are labelled machine washable. Only use temperature settings allowed by the clothes' label. When you have finished washing, immediately remove the laundry, then straighten and dry it to avoid deformation. For best results and to reduce damage to garments, use a special wool detergent and do not load more than 1 kg of laundry.

Pausing the wash cycle

When the washing machine is running, long press  to pause the wash cycle.

Wait for the lock symbol to disappear from the display before opening the door.



Add or remove laundry, close the door, then long-press  again. The cycle will resume from the point at which it was paused.





Note:

If the water level or temperature in the drum is too high, the door lock symbol will remain lit and the door will remain locked, making it impossible to add or remove laundry during the cycle.

Cancelling the wash cycle

When the washing machine is running, long press  to pause the wash cycle. Turn the programme selector to  (off).

Changing programme mid-cycle

When the washing machine is running, long press  to pause the wash cycle. Turn the programme selector to  (off). Use the programme selector to select a new wash programme, then press  to start.



Note:

When changing the programme, it is not necessary to add more detergent or fabric softener.

Setting the temperature

Use the rotary selector to select the washing program. The display shows the maximum temperature for the selected washing program.

Adjust the temperature as required by repeatedly pressing the **Temp** button. Each press will change the selected temperature. If the display reads “–”, the washing machine will not heat at all, and the water will remain at supply temperature.

Setting the centrifugation rotation speed

Use the rotary selector to select the washing program. The display shows the maximum centrifugation rotation speed for the selected washing program.

Repeatedly press **Speed** to change the centrifugation rpm. The selected rotation speed changes with each press in a cycle from a maximum to a minimum. If the dis-

play reads “--”, there will be no centrifugation phase. The machine will drain after the soak cycle, leaving the clothes damp.

Door lock

When the washing machine is switched on, the door locks automatically and the  symbol lights up on the display. Always wait to open the door until this symbol has disappeared from the display. The door can then be safely opened.





Warning:

Do not attempt to force the door open when the  symbol is lit. Doing so may cause permanent damage.

Child Lock

The child lock feature locks down the control panel to prevent changing the washing program by accidental pressing.

Once the washing programme starts, press and hold **Speed** until the display shows the child lock symbol ().

If you need to cancel the child lock, press and hold the Speed button until the child lock symbol () disappears from the display.

Steam feature

Press **Steam** to add a steaming phase to the programme.

The steam feature is suitable for colour fast cotton laundry. The steam helps reduce wrinkling of laundry during washing, ensure ideal humidity of the laundry and to achieve smooth laundry that is easy to iron. The steam also helps to remove unpleasant odour from laundry.

The steam feature extends the washing program time by 24 minutes.

The steam feature is only available for selected programmes – indicated in the programme table by the steam pictogram.

Number of rinses

Use the rotary selector to select the washing program.

Press **Rinse** to change the number of rinsing phases in the programme. The display shows the numerical value of the number of rinses and the “times” icon.

Delayed programme end

1. Use the rotary selector to select the washing program and adjust its configuration.
2. Press **Delay End**. By repeatedly pressing the button, delay the programme end time for up to 24 hours (step of 1 hour).
3. The display will show the  symbol and the set time of delayed end. It is the total time including the time of the washing cycle itself, therefore it indicates the time when the washing machine will complete the washing program.

If you need to cancel the delayed end, turn the controller to the Off position, then select and configure the washing programme and again.



Note:

If you need to cancel the delayed programme end before the washing machine starts, turn the programme selector to  (off).

Stain remover

This feature allows you to select the stain type to optimize the stain removal cycle. The

washing machine adapts the average washing temperature, drum motion, and soak time to the selected stain type. Hot or cold water, gentle or intensive washing, and long or short soaks adapt the wash cycle to any type of stain. This feature helps ensure optimal care of your laundry and efficient stain removal.

1. Repeatedly press **Stains** to select one of the eight preset stain types.
2. Each press lights up the corresponding icon on the display.
3. The length of the wash cycle will change depending on the selected stain type.



Oil stains, oil or grease based stains



Milk stains



Fruit and vegetable juice stains and similar



Red wine stains



Pigment stains



Mud and similar stains





Bloodstains



Grass stains

Smart washing program

The smart washing program is specially designed to automatically detect the amount of laundry loaded and set the optimum amount of water, washing time, number of rinses and centrifugation rotation speed. You do not need to select or configure a wash programme. Simply press **One Touch** to start the washing.

1. Open the washing machine door and load the drum with laundry you want to wash. Close the door.
2. You can turn the smart washing program in three ways.
 - When the washing machine is turned off (programme selector at ) , press and hold **One Touch** for 3 seconds.
 - When the washing machine is on (regardless of selected programme), press and hold **One Touch** for 3 seconds.
 - When the washing machine is on (regardless of selected programme), press **One Touch**, then press .
3. Once the smart program is turned on, the washing machine weighs the loaded laundry and selects one of the three washing cycles according to its weight:
 - the laundry loaded weighs less than 1 kg: the washing cycle time will be 00:35;
 - the laundry loaded weighs between 1 and 4 kg: the washing cycle time will be 00:50; water temperature of 20 °C;
 - the laundry loaded weighs more than 4 kg: the washing cycle time will be 1:05; water temperature of 40 °C.
4. Once the smart programme is on, the display will show the “**M**” icon.

Wash cycle audio

To turn the wash cycle audio off, press and hold **Speed** and **One Touch** together for about 3 seconds. The soundtrack will turn off.

To turn the wash cycle audio on, press and hold **Speed** and **One Touch** together for about 3 seconds.

Load balancing system

To avoid excessive vibration and evenly distribute load, the drum spends some time before each centrifugation spinning slightly faster than the wash cycle rpm.

If the load is not balanced correctly after several attempts, the washing machine spins at a reduced speed. If the load is excessively unbalanced, the washing machine only drains the water instead of centrifugation and the laundry remains wet. For better distribution and balance of the load, we recommend mixing small and large pieces of laundry in the load.

CLEANING AND MAINTENANCE

Always switch off the appliance, disconnect the power cord plug from the electrical outlet prior to cleaning or any maintenance.

Proper maintenance extends the life of your washing machine, so it should be done regularly.



Warning:

Never immerse the appliance, the power cord or the plug of the power cord in water or any other liquid. Do not clean the washing machine with a pressure washer or steam cleaner.

Do not use plastic or metal scrapers, harsh cleaners, chemicals, petrol, solvents or other similar substances to clean any parts of the appliance. The surface finish could be seriously damaged.

Cleaning the outer surface of the washing machine and the control panel

To clean the outer surface of the washing machine and the control panel, use a soft cloth and warm water with a little neutral detergent. Wipe with dry dish towel. Immediately wipe any residues of detergent or conditioner.

Cleaning the drum

Metallic residue left in the drum can cause rust spots on the drum. Use a chlorine-free detergent and follow the manufacturer's instructions. Do not use steel wool or other similar items.

Cleaning the door and the seal

Wipe the door and seal with a soft cloth slightly dampened in warm water with a little neutral detergent. Wipe with dry dish towel.

Leave the washing machine door slightly open to avoid the accumulation of moisture inside the drum which could cause the formation of unwanted microorganisms and unpleasant odours.

Cleaning the drum and the internal components of the washing machine

From time to time, it is necessary to run a washing program to clean the drum and use a special product for washing machine cleaning in order to remove dirt, limescale, unpleasant odours and other deposits that may form and settle on the internal pipes during the use of the washing machine.

Always use exclusively a special product for washing machine cleaning and proceed in accordance with instructions on the packing. Do not load any laundry into the washing machine drum.

**Warning:**

Do not use products for drum cleaning for laundry washing. They contain substances which may damage the laundry.

Cleaning the detergent tray

If detergent or softener residue accumulates in the tray, the tray must be removed and cleaned.

1. Pull the drawer out, push the safety lock in its back part and remove the drawer from the washing machine – see image F1.
2. Remove the cover of the washing liquid section – see image F2.
3. Rinse the cover and the drawer under running water. Remove the residue of detergent using a soft sponge. Then wipe the drawer with dry dish towel.
4. Insert the cover of the washing liquid section back in and put the drawer into the washing machine. When putting the drawer in, push the safety lock in the back part of the drawer so it can be easily put into the washing machine.

**Warning:**

Do not turn the washing machine on without a duly inserted detergent drawer.

Water supply cleaning

Clean the water supply regularly, at least once every six months. If you have hard water, we recommend cleaning the water supply more often. In case of water leakage, we recommend placing a bucket or a rag under the water supply valve.

1. Turn off the water supply. Disconnect the supply hose from the water supply and clean the strainer with a brush – see image G1.
2. Disconnect the supply hose from the washing machine. Use pliers to remove the strainer from the hose and rinse it under running water – see image G2.
3. Check if the strainers are clean and undamaged. Replace if necessary. Check the condition of the supply hose.
4. Screw the supply hose onto the water supply.
5. Use pliers to place the strainer back into the hose and screw the hose onto the water supply valve at the back of the washing machine.
6. Open the water supply and check if there is no water leakage.

Important: Regularly check the condition of the supply hose for any damage. Replace if necessary.

Cleaning the drain pump

It is necessary to clean the drain pump if you notice that the washing machine drains the water from the drum poorly or not at all. In such case you cannot hear the sound of the drain pump after the rinse phase.

The drain pump can clog with released dirt, very small object that get stuck in the pump etc.



Warning! Risk of scalding!

Water running out of the pump may be hot. It is therefore necessary to let it cool down, so do not clean the drain pump immediately after completing the washing cycle, in particular if the water temperature was higher than 40 °C.

1. If the water from the washing machine drum was not drained, drain it now. Use the programme selector to select the centrifugation-only programme, then press **Speed** to set the rpm to zero (no rpm count shown on display). Then press . If the pump is completely clogged and blocked, the washing machine does not drain water from the drum and the program ends.
2. Close the water supply, turn the washing machine off and disconnect the power cord from power.
3. Open the service cover in the bottom part of the washing machine – see image H1. Here you can find the additional drain hose and the pump filter – see image H2.
4. Loosen the drain hose and direct it to a container to contain water running out of the washing machine. Open the drain hose plug – see image H3 and let the water drain. The volume of drained water is about 20 l. Wait until all water from the washing machine is drained and no more water runs out of the drain hose.
5. If the container is full, close the drain hose plug, empty the container and continue draining.
6. Once all water is drained, close the drain hose plug and install it to its original place.
7. Now you have to clean the pump filter. A small amount of water can flow out of the washing machine; we recommend placing a container under the washing machine or a rag to wipe the water.
8. Screw the filter counterclockwise and take it out of the washing machine – see image H4. Remove any foreign objects from inside the pump and wipe it with a clean soft sponge.
9. Remove any dirt, hair etc. from the filter and rinse the filter under clean running water.
10. Screw the clean filter back into the washing machine – see image H5. Make sure the filter is tightened properly to prevent any water leakage.
11. Put on the service cover – see image H6.

Emergency door opening

If it is not possible to open the washing machine door due to power outage, yet it is necessary to remove the laundry, you can use the emergency door opening system. First, you have to drain the water from the washing machine.

1. Close the water supply and disconnect the power cord from power.
2. Open the service cover in the bottom part of the washing machine.
3. Loosen the drain hose and direct it to a container to contain water running out of the washing machine. Open the drain hose plug and let the water drain. Wait until all water from the washing machine is drained and no more water runs out of the drain hose.
4. Once all water is drained, close the drain hose plug and install it to its original place.
5. Now pull the emergency door opening safety lock down and once you hear a sound alert, you can open the door.
6. When you have finished, put on the service cover and wipe any spilled water.

Storage

Before storing, make sure that the appliance and its accessories are cool and clean.

Store the appliance and its accessories in a dry and well-ventilated place out of the reach of children or pets.

Do not place any objects on the appliance.

TROUBLESHOOTING

Problem	Cause	Solution
Colour or oil stains in drum.	Start the drum cleaning programme.	
Washing machine emits foul odour.	Have the washing machine cleaned. Launch the drum cleaning program.	Leave the door open after washing is finished. This prevents accumulating moisture inside and occurrence of microorganisms and unpleasant smell.
Washing machine emits rubbery odour.	The rubber seals in the washing machine may smell for a short time after unpacking. This eventually goes away on its own.	
The door cannot be opened.	The door lock is active.	Wait until the door lock is released and the lock symbol (🔒) on the display disappears.
Water is leaking through the detergent drawer.	The detergent drawer is dirty.	Clean the detergent drawer.
	Water pressure is too high.	Lower water pressure.
	The washing machine is bent forward.	Stabilize the washing machine.
The washing machine is leaking water.	The supply hose has come loose.	Fasten the supply hose connection.
	The supply hose seal is worn out/missing completely.	Change the supply hose seal.
	The drain hose is not installed properly.	Install the drain hose properly.
The washing machine did not turn on.	The power cord is not plugged into an electrical outlet.	Plug the power cord into the mains.
	Socket is not live, tripped circuit breaker, or blown fuse.	Check the outlet voltage, tripped circuit breaker or fuses.

Problem	Cause	Solution
The washing program did not start.	The door is not closed properly.	Close the door properly.
	You did not choose a washing program.	Use the program selector to select the washing program.
	The ▶ button was not pressed.	Press ▶ to start the programme.
	Water supply is closed.	Open the water supply.
	A delayed start is set up.	Wait under the delayed start period is over or turn the washing machine off and select the washing program again.
The washing machine does not fill with water or the display shows the E02 error message.	The supply hose is blocked or bent excessively.	Straighten the supply hose.
	The supply hose is not connected to water supply.	Connect the supply hose to water supply.
	Water pressure is too low.	Check water pressure and increase it.
	Water supply is closed.	Open the water supply.
	The main water supply to the house is closed or temporarily interrupted.	Check the main water supply and contact your water supplier in case of interruption.
	The supply hose strainer is clogged.	Clean the supply hose strainer.
	The ▶ button was not pressed.	Press ▶ to start the programme.
Washing machine drains water immediately after starting.	Not a malfunction. Keep the door closed and wait. The washing machine will start taking in water shortly.	
The washing machine does not use much water during washing.	If the water level only reaches to the bottom edge of the door, it is okay.	
The washing machine takes in more water during washing.	Water level is lower than it should be.	This is a normal occurrence.
	The washing machine has detected a large laundry charge and is taking in more water to match.	
There is too much foam in the drum.	The detergent is not suitable for use in the washing machine.	Use only detergents intended for use in the washing machine.
	You have used too much detergent.	Reduce the amount of detergent.

Problem	Cause	Solution
The washing machine does not centrifugate.	The centrifugation is turned off.	Set the required number of spins for centrifugation.
The washing machine centrifugates poorly.	The washing machine has detected uneven load of laundry. The washing machine repeats distribution of laundry in the drum before increasing the spinning speed. That extends the program time.	It is a safety feature preventing occurrence of damage. Incorrect distribution of the load may be caused e.g. by washing a single item (such as a duvet or blanket). Divide the load in two smaller parts if possible.
The washing machine vibrates excessively during centrifugation.	The washing machine is not stabilized.	Use adjustable feet to stabilize the washing machine.
	You did not remove the security transport screws and pads.	Always remove the transport screws and pads before turning the washing machine on for the first time.
	The washing machine hits the wall or a cabinet during centrifugation.	Reserve enough free space around the washing machine.
	You inserted excessive load of laundry.	The laundry is not evenly balanced in the drum, causing the washing machine to centrifugate at a lower speed.
Centrifugation efficiency is low.	Laundry charge was small.	Reduce rpm setting.
	Drum not balanced.	
The washing machine does drain water nor centrifugate; or the display shows the E03 error message.	The pump filter is clogged.	Clean the pump filter.
	The drain hose is bent.	Straighten the drain hose.
	The cap or end was not removed when installing into a siphon.	Remove the cap or end.
	The drain hose or the draining place is clogged.	Check and remove the cause of clogging.
Countdown stops before high-speed centrifugation starts.	Not a malfunction. The automatic load balancing system can take some time to evenly distribute laundry in the drum before high-speed centrifugation. During the load-balancing phase, the countdown is paused. It will resume once centrifugation starts.	
The washing program takes too long.	The length of the washing program may differ due to water supply pressure, water temperature and the amount of laundry load in the washing machine.	

Problem	Cause	Solution
The washing machine is noisy.	You can hear regular sounds of the pump, motor and drum during centrifugation when washing.	This is a normal occurrence.
The washing machine keeps pumping and draining water or the water stays in the drum.	The upper part of the drain hose is too low.	The upper part of the drain hose must be placed 60 to 100 cm above the floor.
	The drain hose is installed incorrectly; it is placed in water and the water is pumped backed into the washing machine.	Check the installation of the drain hose; it cannot be placed in water.
	The end of the drain hose is too far away from the washing machine.	A maximum distance of the end of the drain hose is 2.5 m. If you use a holder, it is necessary for it to be placed at least 10 cm from the end of the hose.
Drained water returns to drum.	If the drain hose end becomes immersed in previously-drained water (such as when draining into a bucket, etc.), it may suck the water back in. This can damage the washing machine and / or the laundry.	The upper part of the drain hose must be placed 60 to 100 cm above the floor.
Part of the control panel is warm.	Not a malfunction. The washing machine frame, including the control panel, may heat up slightly during operation.	
General	Your washing machine is equipped with sensors that monitor the wash cycle progress (e.g. water level, temperature, drum balance, wash time and progress). Normally, if the washing machine successfully completes a wash cycle, it is unlikely that anything will go wrong!	

Error messages

Error message	Meaning	Solution
E02	No water supply	Check whether: <ul style="list-style-type: none"> • the water supply is open; • there is water supply interruption; • supply hoses and filters are dirty; • the supply hose is frozen. Contact a qualified technician.
E03	Unusual water drainage	Clean the pump filter.
		Check whether the drain hose is not bent, curled or blocked.

Error message	Meaning	Solution
U4	Door lock error	Close the door and press ▷ to start the program. If the problem persists, contact an authorized service centre.
H	Drum temperature too high.	Press ▷ to stop the washing machine, then wait a few minutes. When the temperature in the drum drops to a safe level and the error code on the display disappears, press ▷ to resume the cycle.
EXX	Other malfunctions	Turn the washing machine off and disconnect the power cord from the outlet. Contact an authorized service centre.

If the problem is not listed in the table above or if the problem persists, switch off the appliance, disconnect the plug from the electrical outlet and contact an authorized service centre.

Product Information Sheet

COMMISSION DELEGATED REGULATION (EU) 2019/2014 with regard to energy labelling of household washing machines and household washer-dryers

Supplier's name or trade mark: Siguro

Supplier's address: PL - SIGURO, Jankovcova 1522/53 17000 Praha Holešovice Česká republika

Model identifier: SGR-WM-F101DS

General product parameters:

Parameter	Value		Parameter	Value	
Rated capacity ^(a) (kg)	10,0		Dimensions in cm	Height	85
				Width	60
				Depth	58
Energy Efficiency Index ^(a) (EEI _W)	51,9		Energy efficiency class ^(a)	A	
Washing efficiency index ^(a)	1,031		Rinsing effectiveness (g/kg) ^(a)	5,0	
Energy consumption in kWh per cycle, based on the eco 40-60 programme at a combination of full and partial loads. Actual energy consumption will depend on how the appliance is used.	0,513		Water consumption in litre per cycle, based on the eco 40-60 programme at a combination of full and partial loads. Actual water consumption will depend on how the appliance is used and on the hardness of the water.	51	
Maximum temperature inside the treated textile ^(a) (°C)	Rated capacity	35	Weighted remaining moisture content ^(a) (%)	62,0	
	Half	30			
	Quarter	20			
Spin speed ^(a) (rpm)	Rated capacity	1 400	Spin-drying efficiency class ^(a)	C	
	Half	1 400			
	Quarter	1 400			
Programme duration ^(a) (h:min)	Rated capacity	3:58	Type	Free-standing	
	Half	2:59			
	Quarter	2:59			
Airborne acoustical noise emissions in the spinning phase ^(a) (dB(A) re 1 pW)	76		Airborne acoustical noise emission class ^(a) (spinning phase)	B	

Off-mode (W) (if applicable)	0,50	Standby mode (W) (if applicable)	0,50
Delay start (W) (if applicable)	4,00	Networked standby (W) (if applicable)	N/A
Minimum duration of the guarantee offered by the supplier: 36 months			
This product has been designed to release silver ions during the washing cycle		NO	
Additional information:			
Weblink to the supplier's website, where the information in point 9 of Annex II to Commission Regulation (EU) 2019/2023 is found: www.siguro.cz			

(a) for the eco 40-60 programme.

Model placed on the Union market from 01/05/2024



EPREL registration number: 1924431

<https://eprel.ec.europa.eu/qr/1924431>

Supplier: Alza.cz a.s. (Manufacturer)

Website: www.alza.cz

Customer care service:

Name: PL - SIGURO

Website: www.siguro.cz

Email: siguro@alza.cz

Phone: 225 340 111

Address:

Jankovcova 1522/53 17000 Praha Holešovice Česká republika

Product Information Sheet

COMMISSION DELEGATED REGULATION (EU) 2019/2014 with regard to energy labelling of household washing machines and household washer-dryers

Supplier's name or trade mark: Siguro

Supplier's address: PL - SIGURO, Jankovcova 1522/53 17000 Praha Holešovice Česká republika

Model identifier: SGR-WM-F101W

General product parameters:

Parameter	Value		Parameter	Value	
Rated capacity ^(a) (kg)	10,0		Dimensions in cm	Height	85
				Width	60
				Depth	58
Energy Efficiency Index ^(a) (EEI _w)	51,9		Energy efficiency class ^(a)	A	
Washing efficiency index ^(a)	1,031		Rinsing effectiveness (g/kg) ^(a)	5,0	
Energy consumption in kWh per cycle, based on the eco 40-60 programme at a combination of full and partial loads. Actual energy consumption will depend on how the appliance is used.	0,513		Water consumption in litre per cycle, based on the eco 40-60 programme at a combination of full and partial loads. Actual water consumption will depend on how the appliance is used and on the hardness of the water.	51	
Maximum temperature inside the treated textile ^(a) (°C)	Rated capacity	35	Weighted remaining moisture content ^(a) (%)	62,0	
	Half	30			
	Quarter	20			
Spin speed ^(a) (rpm)	Rated capacity	1 400	Spin-drying efficiency class ^(a)	C	
	Half	1 400			
	Quarter	1 400			
Programme duration ^(a) (h:min)	Rated capacity	3:58	Type	Free-standing	
	Half	2:59			
	Quarter	2:59			
Airborne acoustical noise emissions in the spinning phase ^(a) (dB(A) re 1 pW)	76		Airborne acoustical noise emission class ^(a) (spinning phase)	B	

Off-mode (W) (if applicable)	0,50	Standby mode (W) (if applicable)	0,50
Delay start (W) (if applicable)	4,00	Networked standby (W) (if applicable)	N/A
Minimum duration of the guarantee offered by the supplier: 36 months			
This product has been designed to release silver ions during the washing cycle		NO	
Additional information:			
Weblink to the supplier's website, where the information in point 9 of Annex II to Commission Regulation (EU) 2019/2023 is found: www.siguro.cz			

(a) for the eco 40-60 programme.

Model placed on the Union market from 01/04/2024



EPREL registration number: 1924486

<https://eprel.ec.europa.eu/qr/1924486>

Supplier: Alza.cz a.s. (Manufacturer)

Website: www.alza.cz

Customer care service:

Name: PL - SIGURO

Website: www.siguro.cz

Email: siguro@alza.cz

Phone: 225 340 111

Address:

Jankovcova 1522/53 17000 Praha Holešovice Česká republika

Vielen Dank, dass Sie sich für ein Gerät der Marke SIGURO entschieden haben. Wir bedanken uns für Ihr Vertrauen und freuen uns, Ihnen das Gerät auf den folgenden Seiten vorzustellen und Sie mit allen Funktionen und Verwendungsmöglichkeiten vertraut zu machen.

Wir glauben an ein faires und verantwortungsvolles Unternehmen und arbeiten daher nur mit Lieferanten zusammen, die unsere strengen Kriterien zum Schutz der Interessen der Mitarbeiter, zur Verhinderung von Missbrauch und fairen Arbeitsbedingungen erfüllen.

Wenn Sie Hilfe bei der umfassenden Wartung oder Reparatur des Produkts benötigen, die einen Eingriff in die Innenteile erfordert, stehen Ihnen unser autorisierter Kundendienst unter der E-Mail-Adresse siguro@alza.cz oder die Hotline des Verkäufers zur Verfügung. Bei der Lösung von Problemen mit dem Produkt haben wir diese Kontaktstellen vereinheitlicht. Die oben genannten Kontakte können auch bei Beschwerden oder Nachgarantieservice genutzt werden.

SICHERHEITSHINWEISE



Lesen Sie vor der Verwendung sorgfältig dieses Benutzerhandbuch durch und bewahren Sie es für den künftigen Gebrauch auf.

1. Dieses Gerät kann von Kindern ab 8 Jahren und von Personen mit verminderten physischen, sensorischen und mentalen Fähigkeiten oder mangelnden Erfahrungen und Kenntnissen benutzt werden, sofern sie beaufsichtigt werden oder über die Anwendung des Geräts auf eine sichere Weise belehrt wurden und eventuelle Gefahren verstehen.
2. Kinder dürfen nicht mit dem Gerät spielen.
3. Die Reinigung und Wartung durch den Benutzer darf nicht von unbeaufsichtigten Kindern durchgeführt werden.
4. Kinder unter 3 Jahren sollten keinen Zugang zum Gerät haben, es sei denn, sie werden dauerhaft beaufsichtigt.
5. Wenn das Netzkabel beschädigt ist, muss es vom Hersteller, seinem Servicetechniker oder einer ähnlich qualifizierten Person ersetzt werden, um eine gefährliche Situation zu vermeiden.
6. Dieses Gerät ist für den Haushaltsgebrauch bestimmt.
7. Dieses Gerät ist nur für den Gebrauch innerhalb von Gebäuden vorgesehen. Verwenden Sie es nicht im Freien, in Räumen, in denen die Temperatur unter den Gefrierpunkt fallen kann, in Garagen usw.
8. Dieses Gerät ist für Wäsche bestimmt. Verwenden Sie das Gerät nicht für andere Zwecke als die, für die es bestimmt ist. Verwenden Sie es nicht für

kommerzielle Zwecke oder Laborzwecke.

9. Das maximale Gewicht einer vollen Wäscheladung für dieses Gerät beträgt 8 kg. Das maximale Füllgewicht darf nicht überschritten werden. Befolgen Sie die Anweisungen in dieser Bedienungsanleitung.
10. Bevor Sie den Stecker des Netzkabels in die Steckdose stecken, vergewissern Sie sich, dass die auf dem Typenschild angegebene Spannung mit der Spannung Ihrer Steckdose übereinstimmt.
11. Schließen Sie das Gerät nur an eine ordnungsgemäß geerdete Netzsteckdose an. Die Waschmaschine muss geerdet sein. Wir empfehlen, die Waschmaschine an einen separaten Stromkreis anzuschließen.
12. Der Stecker des Netzkabels muss mit dem Typ der Steckdose übereinstimmen. Wenn Sie Zweifel haben, wenden Sie sich an einen qualifizierten Elektromonteur.
13. Verwenden Sie beim Anschluss keine Adapter, Verlängerungskabel, Mehrfachsteckdosen usw.
14. Berühren Sie die Waschmaschine nicht mit nassen oder feuchten Händen/Füßen.
15. Um das Risiko eines Stromschlags zu vermeiden, tauchen Sie die Waschmaschine, das Netzkabel oder den Stecker nicht in Wasser oder andere Flüssigkeiten. Setzen Sie die Waschmaschine, das Netzkabel und den Stecker keinem tropfenden oder spitzenden Wasser aus.
16. Trennen Sie das Gerät niemals durch Ziehen am Netzkabel von der Netzsteckdose. Ziehen Sie immer am Stecker.
17. Die Waschmaschine muss auf einem ebenen, trockenen und festen Boden in Reichweite der Steckdose, des Wasserein- und -auslasses und mindestens 5 cm von Wänden oder anderen festen Gegenständen platziert werden.
18. Stellen Sie die Waschmaschine nicht auf unebene oder zerbrechliche Böden, auf Matten, Teppiche, Parkett- oder Holzböden.
19. Stellen Sie die Waschmaschine nicht auf einem feuchten oder staubigen Ort oder an Orten auf, in denen brennbare, flüchtige oder explosive Stoffe gelagert oder verwendet werden.
20. Stellen Sie die Waschmaschine nicht in direkter Sonneneinstrahlung oder in der Nähe von Wärmequellen auf.
21. Die Waschmittelschublade muss richtig in die Waschmaschine eingesetzt sein, damit kein Wasser ausläuft. Nehmen Sie die Waschmittelschublade niemals während des Betriebs der Waschmaschine heraus. Benutzen Sie die Waschmaschine nicht, wenn die Waschmittelschublade nicht richtig eingesetzt ist.
22. Öffnen Sie die Tür erst, nachdem das Schloss entriegelt wurde. Versuchen Sie nicht, die Tür gewaltsam zu öffnen. Das Sicherheitssystem des Schlosses könnte beschädigt werden.
23. Vergewissern Sie vor jedem Hineinlegen der Wäsche, dass die Trommel der Waschmaschine sauber und leer ist.
24. Die Waschmaschine wird während des Betriebs heiß. Es handelt sich um eine normale Erscheinung. Achten Sie darauf, sich nicht zu verbrühen.
25. Lassen Sie die Tür nach dem Waschen offen, um Feuchtigkeit, die

Bildung unerwünschter Mikroorganismen und unangenehme Gerüche zu vermeiden.

26. Halten Sie die Waschmaschine sauber. Befolgen Sie die Anweisungen in diesem Handbuch.
27. Wenn Sie die Waschmaschine umstellen, empfehlen wir, dass die Manipulation zwei Erwachsene durchführen.
28. Wenn die Waschmaschine oder irgendein Teil der Waschmaschine beschädigt ist oder nicht richtig funktioniert, schalten Sie sie aus, trennen Sie sie vom Stromnetz und wenden Sie sich an eine autorisierte Kundendienststelle. Reparieren Sie die Waschmaschine niemals selbst. Sie enthält keine Teile, die der Benutzer selbst reparieren kann.
29. Die Waschmaschine darf nicht modifiziert oder für andere Zwecke umgebaut werden. Es besteht ein hohes Risiko eines Stromschlags.

Übersicht

- 1 Wassereinlassventil
- 2 Waschmaschinentür
- 3 Ablaufschlauch
- 4 Waschmaschinenkörper
- 5 Netzkabel
- 6 Waschmittel- und Weichspülerfach
- 7 Bedienfeld
- 8 Waschmaschinentrommel
- 9 Filterklappe
- 10 Verstellbare FüÙe



Bedienfeld

- 11 Programmwahlschalter
- 12 Display
- 13 Taste M One Touch
- 14 Taste Delay End
- 15 Taste Temp.
- 16 Taste Speed
- 17 Taste Rinse
- 18 Taste Steam
- 19 Taste ▷||
- 20 Taste Stains

Nicht abgebildet: Zulaufschlauch (1 Stück), Halterung für Ablaufschlauch (1 Stück), Kunststoffkappen (4 Stück), Schlüssel zum Entfernen der Transportsicherung (1 Stück)

INSTALLATION

Bitte beachten Sie alle hier aufgeführten Hinweise zur Installation. Wir empfehlen, dass die Installation von einer erfahrenen und geschulten Person durchgeführt wird.

Auspacken

Stellen Sie die Waschmaschine auf eine ebene und feste Oberfläche auf und entfernen Sie vorsichtig das Verpackungsmaterial, die Aufkleber und Werbeetiketten. Entsorgen Sie das Verpackungsmaterial auf umweltfreundliche Weise.

Um den Boden des Verpackungsmaterials zu entfernen, müssen Sie die Waschmaschine vorsichtig auf die Seite legen. Verwenden Sie eine weiche Decke oder eine ähnliche Unterlage, auf die Sie die Waschmaschine hinlegen. Legen Sie die Waschmaschine niemals auf die Rückseite oder Vorderseite!

Das Auspacken sollten von zwei Erwachsenen durchführen. Überprüfen Sie die Waschmaschine auf Beschädigungen.

**Warnung:**

Das Verpackungsmaterial kann für Kinder gefährlich sein. Bewahren Sie Verpackungsmaterial (Plastiktüten, Styropor, etc.) außerhalb der Reichweite von Kindern auf.

Übertragen

Wir empfehlen, dass zwei Erwachsene die Waschmaschine umstellen. Stellen Sie sie nicht allein um.

Neigen Sie die Waschmaschine vorsichtig nach hinten. Eine Person steht hinter der Waschmaschine und hält die Rückseite der oberen Platte fest, während die andere Person den Boden der Waschmaschine vorne festhält.

Tragen Sie beim Heben oder Tragen Schutzhandschuhe, um Verletzungen oder Überlastungen zu vermeiden.

Wenn Sie die Waschmaschine mit einer Sackkarre transportieren, achten Sie darauf, dass die Vorderseite der Waschmaschine nicht den Rahmen der Sackkarre berührt.

Entfernen der Transportsicherung

Aus Sicherheitsgründen ist die Waschmaschinentrommel beim Transport mit einer Transportsicherung gesichert. Diese Transportsicherung muss jedoch vor der Benutzung der Waschmaschine entfernt werden.

Entfernen Sie die vier Transportsicherungen und Unterlegscheiben, die sich auf der Rückseite der Waschmaschine befinden – siehe Bilder **A** (A: Transportsicherungen; B: Unterlegscheiben).

Setzen Sie die mitgelieferten Kunststoffkappen in die Löcher ein – siehe Bilder **A** (C: Kunststoffkappen).

**Warnung:**

Benutzen Sie die Waschmaschine niemals mit installierter Transportsicherung und Unterlegscheiben. Es besteht die Gefahr einer Beschädigung der Waschmaschine und einer gefährlichen Situation.

**Bemerkung:**

Wir empfehlen die Transportsicherung und die Unterlegscheiben für den Fall eines Transports der Waschmaschine aufzubewahren.

Aufstellen

Die Waschmaschine muss auf einem ebenen, trockenen und festen Boden in Reichweite der Steckdose, des Wasserein- und -auslasses und mindestens 5 cm von Wänden oder anderen festen Gegenständen platziert werden.

Stellen Sie die Waschmaschine nicht auf unebene oder zerbrechliche Böden, auf Matten, Teppiche, Parkett- oder Holzböden. Andernfalls wird die Waschmaschine übermäßig laut und übermäßige Vibrationen können den Boden oder den Bodenbelag beschädigen.

Stellen Sie die Waschmaschine nicht an feuchten oder staubigen Orten auf, in Garagen, im Freien oder an Orten auf, an denen sie tropfendem oder spritzendem Wasser ausgesetzt sein könnte. Es besteht die Gefahr eines Stromschlags.

Stellen Sie die Waschmaschine nicht an einem Ort auf, an dem die Temperatur unter den Gefrierpunkt fallen könnte. Wasser in den Schläuchen und Wasserreste in der Waschmaschine könnten einfrieren und sie irreparabel beschädigen.

Stellen Sie die Waschmaschine nicht in direkter Sonneneinstrahlung oder in der Nähe von Wärmequellen auf.

Wir empfehlen, dass zwei Erwachsene die Waschmaschine umstellen.

Ausrichten

Die Waschmaschine muss horizontal aufgestellt und im Bedarfsfall ausgerichtet werden. Andernfalls könnte es während des Betriebs zu übermäßigem Lärm kommen. Die Waschmaschine verfügt über verstellbare FüÙe, die Sie erhöhen oder absenken können, um die Waschmaschine auszurichten - siehe Abbildung B.

1. Lösen Sie die Sicherungsmutter mit einem Schraubenschlüssel.
2. Erhöhen oder reduzieren Sie die Höhe der Waschmaschine über die verstellbaren FüÙe, überprüfen Sie, ob die Waschmaschine waagrecht steht, und ziehen Sie dann die Sicherungsmutter mit dem Schraubenschlüssel fest.

Anschluss an die Wasserversorgung

Vergewissern Sie sich vor dem Anschluss an die Wasserversorgung, dass das Wasser sauber ist. Wir empfehlen ein wenig Wasser in einen Eimer ablaufen zu lassen, um sich zu vergewissern, dass das Wasser frei von sichtbaren Verunreinigungen ist. Der Wasserdruck muss innerhalb der Parameter der Waschmaschine liegen (0,03 bis 1,0 MPa).

Vergewissern Sie sich vor dem Anschluss an die Wasserversorgung, dass die Wasserzufuhr geschlossen ist, eventuell der Wasserhahn für das zulaufende Wasser geschlossen ist. Nach dem Anschluss ist die Wasserzufuhr wieder zu öffnen.

1. Schrauben Sie ein Ende des Zulaufschlauchs auf das Ventil auf der Rückseite der Waschmaschine – siehe Abbildung C1.
2. Schrauben Sie das andere Ende des Zulaufschlauchs an den Wasserzulaufhahn mit $\frac{3}{4}$ -Gewinde – siehe Abbildung C2.

Vergewissern Sie sich, dass der Zulaufschlauch nicht gebogen oder geknickt ist.

Warnung:



Wenn der Zulaufschlauch zu kurz ist, muss ein neuer und längerer Schlauch mit denselben Parametern gekauft werden. Sie sollten auf keinen Fall den Zulaufschlauch modifizieren, Zulaufschläuche mit anderen Parametern, bereits verwendete Schläuche, Adapter oder andere Mittel verwenden.



Bemerkung:

Überprüfen Sie regelmäßig den Anschluss des Zulaufschlauchs und seinen Zustand, um Wasserverluste zu vermeiden.

Montage des Ablaufschlauchs

Der Ablaufschlauch muss in einer Höhe von mindestens 60 cm und höchstens 100 cm über dem Boden angebracht werden, um einen kontinuierlichen und effizienten Wasserabfluss zu gewährleisten.

Der Ablaufschlauch muss gerade sein und er darf nicht gebogen oder geknickt sein. Der Ablaufschlauch kann in einem separaten Abfluss, in einem Beckensiphon, frei in einem Becken oder einer Badewanne installiert werden.

Montage in einen separaten Abfluss – siehe Abbildungen D1, D2

Bei der Montage in einen separaten Abfluss ist zu beachten, dass der Abstand zwischen der Waschmaschine und dem Abfluss höchstens 2,5 m beträgt.

Für die Montage in einen separaten Ablauf kann auch die mitgelieferte Halterung für den Ablaufschlauch verwendet werden – siehe Abbildung D2.

Montage in den Beckensiphon – siehe Abbildung D3

Achten Sie bei der Montage in den Siphon immer darauf, dass Sie die Kapfen und

abnehmbaren Endkappen entfernen.

Es ist wichtig, dass für die Montage in den Siphon der passende Übergangsteil verwendet wird.

Lose Montage in das Becken oder die Badewanne – siehe Abbildungen D4, D5

Bei der losen Montage in ein Becken oder eine Badewanne ist es wichtig, das Ende des Ablaufschlauchs zu sichern, damit er sich beim Abfließen des Wassers nicht löst. Wir empfehlen, die mitgelieferte Halterung für den Ablaufschlauch zu verwenden, siehe Abbildungen D4 und D5.



Warnung:

Der Ablaufschlauch darf nicht ins Wasser gelegt werden, um einen Wasserrückfluss zu verhindern.



Warnung:

Wenn der Ablaufschlauch zu kurz ist, muss ein neuer, längerer Schlauch mit denselben Parametern gekauft werden. Sie sollten auf keinen Fall den Ablaufschlauch modifizieren, Ablaufschläuche mit anderen Parametern, bereits verwendete Schläuche, Adapter oder andere Mittel verwenden. Wenn der Ablaufschlauch lang ist, drücken Sie ihn nicht in die Waschmaschine zurück.



Bemerkung:

Überprüfen Sie regelmäßig den angebrachten Ablaufschlauch, damit kein Wasser ausfließt.

Stromanschluss

Schließen Sie die Waschmaschine nur an eine ordnungsgemäß geerdete Netzsteckdose an. Die Waschmaschine muss geerdet sein. Wir empfehlen, die Waschmaschine an einen separaten Stromkreis anzuschließen.

Bevor Sie den Stecker des Netzkabels in die Steckdose stecken, vergewissern Sie sich, dass die auf dem Typenschild angegebene Spannung mit der Spannung Ihrer Steckdose übereinstimmt.

Der Stecker des Netzkabels muss mit dem Typ der Steckdose übereinstimmen. Wenn Sie Zweifel haben, wenden Sie sich an einen qualifizierten Elektromonteur.

Verwenden Sie beim Anschluss keine Adapter, Verlängerungskabel, Mehrfachsteckdosen usw.

VORBEREITUNG VOR DEM WASCHEN

Wäsche sortieren

Das richtige Sortieren der Wäsche ist ein wichtiger Schritt, um die Wäsche richtig und effizient zu waschen, ihre Lebensdauer zu verlängern, Fusseln sowie Verfärbungen zu vermeiden.

Die Wäsche sollte nach Material, Farbe und empfohlener Waschtemperatur sortiert werden. Wichtige Informationen sind den jeweiligen Kleideretiketten zu entnehmen, die über die Zusammensetzung des Textils und die empfohlene Wasch- und Reinigungsmethode informieren.





























Trennen Sie weiße Wäsche von farbiger Wäsche, feine Wäsche von normaler Baum-









wollwäsche, usw.

Trennen Sie die sortierte Wäsche weiter nach einzelnen Ladungen, vor allem, wenn Sie größere Menge Wäsche waschen. Geben Sie immer nur die für das jeweilige Waschprogramm empfohlene Wäschemenge in die Trommel. Andernfalls wird die Wäsche nicht effizient gewaschen und kann stark verknittert sein.

Wir empfehlen auch, die Wäsche nach dem Verschmutzungsgrad aufzuteilen. Es wird nicht empfohlen, stark verschmutzte Wäsche zusammen mit leicht verschmutzter Wäsche zu waschen.

Grundlegende Symbole für empfohlene Wasch- und Reinigungsmethoden

Art der Wäsche	 Normale Baumwoll- oder Leinenkleidung, die für die Maschinenwäsche geeignet ist	 Wäsche, die im Schonwaschgang gewaschen werden sollte	 Feine Wäsche, die für die Maschinenwäsche geeignet ist	 Wäsche, die für Handwäsche geeignet ist	 Wäsche, die nicht für die Maschinenwäsche geeignet ist	 Wäsche, die nicht zum Schleudern geeignet ist
Wassertemperatur	 Wassertemperatur 30 °C	 Wassertemperatur 40 °C	 Wassertemperatur 50 °C	 Wassertemperatur 60 °C	 Wassertemperatur 70 °C	 Wassertemperatur 95 °C
Bleichen	 Normales Bleichmittel	 Chlorfreies Bleichmittel	 Bleichmittel mit Chlor	 Nicht bleichen		
Trocknen im Trockner	 Normale, strapazierfähige Baumwollwäsche	 Knitterfreie Wäsche	 Feine und besondere Wäsche	 Nicht im Trockner trocknen		
Trocknungstemperatur	 Hohe Temperatur	 Mittlere Temperatur	 Niedrige Temperatur	 Kaltprogramm		
Art der Trocknung	 Trocknen auf einer Leine	 Abtropfen	 Auf einer ebenen Fläche trocknen	 Im Schatten trocknen		

Bügeln	 Bügeln bei hoher Temperatur	 Bügeln bei mittlerer Temperatur	 Bügeln bei niedriger Temperatur	 Nicht bügeln.	
Chemische Reinigung	 Normale chemische Reinigung	 Spezielle chemische Reinigung	 Spezielle chemische Reinigung	 Nicht für die chemische Reinigung geeignet	

Vor dem Einlegen in die Waschmaschine

Überprüfen Sie alle Taschen, ob sie leer sind. Haarnadeln, Münzen, Schlüssel, Nägel usw. können die Waschmaschine beschädigen.

Schließen Sie Reißverschlüsse und Haken, binden Sie Schnüre zu, damit sich die Wäsche nicht verheddert.

Kombinieren Sie große und kleine Wäschestücke in einer Ladung. Geben Sie zuerst die größeren Wäschestücke hinein, dann die kleineren.

Überprüfen Sie das Innere der Trommel und die Gummidichtung auf Fremdkörper.

Wir empfehlen, kleinere feine Wäschestücke in einen speziellen Beutel oder Kopfkissenbezug zu geben, damit sie beim Waschen nicht beschädigt werden.



Warnung:

Überschreiten Sie nicht die maximale Wäscheladung für das gewählte Programm.

Waschmittel- und Weichspülerfach

Das Waschergebnis hängt auch von der richtigen Verwendung und Dosierung des Waschmittels ab. Mehr Waschmittel bedeutet nicht unbedingt ein besseres Waschergebnis, sondern kann zu übermäßigen Ablagerungen in der Waschmaschine führen und zur Umweltverschmutzung beitragen.

Beachten Sie bei der Dosierung des Waschmittels immer die Anweisungen des Herstellers.

Wählen Sie das Waschmittel je nach Wäscheart, Gewebe, Farbe, Verschmutzungsgrad und Waschtemperatur.

Verwenden Sie keine Handwaschmittel. Diese erzeugen im Vergleich zu Waschmitteln, die für die Waschmaschine vorgesehen sind, mehr Schaum, was sich negativ auf die Waschwirkung auswirken kann.

Öffnen Sie das Waschmittelfach und füllen Sie Waschmittel und Weichspüler wie folgt ein (siehe Abbildung E):

Teil 1: Waschpulverfach

Teil 2: Fach für Flüssigwaschmittel (der Füllstand darf nicht die MAX-Markierung überschreiten)

Teil 3: Fach für Weichspüler, Bleichmittel usw. (der Füllstand darf nicht die MAX-Markierung überschreiten)

VERWENDUNG

Erste Wäsche

Nach dem Aufstellen und Anschließen der Waschmaschine empfehlen wir, das Programm **Drum Cycle** (Reinigung der Trommel) ohne Wäsche zu starten. Lassen Sie die Waschmaschine das Programm beenden und überprüfen Sie den Anschluss des Zulauf- und Ablaufschlauchs, ob diese nicht lose sind.

Grundlegende Bedienelemente der Waschmaschine























1. Öffnen Sie die Tür der Waschmaschine und geben Sie die Wäsche in die Trommel. Geben Sie die Wäsche frei in die Waschmaschine, große Stücke eins nach dem anderen. Beachten Sie immer die maximale Beladung entsprechend dem gewünschten Waschprogramm – siehe Programmtabelle weiter unten in der Anleitung. Schließen Sie die Tür.
2. Öffnen Sie die Schublade und geben Sie die gewünschte Menge an Waschmittel und Weichspüler hinein – siehe mehr im Abschnitt „**Waschmittel- und Weichspülerfach**“ weiter in der Anleitung.
3. Wählen Sie mit dem Programmwahlschalter das gewünschte Waschprogramm – siehe Programmtabelle unten.
4. Ändern Sie das Waschprogramm nach Bedarf – siehe weiter in der Anleitung.
5. Drücken Sie die Taste , um die Waschmaschine zu starten. Die Türsperre ist aktiviert und das Schloss-Symbol  und die Gesamtwaschzeit leuchten auf dem Display auf.
6. Wenn Sie die Tür öffnen möchten, während die Waschmaschine läuft, halten Sie die Taste  lange gedrückt. Sobald das Schloss-Symbol  auf dem Display verschwindet, kann die Tür sicher geöffnet werden. Drücken Sie die Taste  erneut, um den Waschvorgang fortzusetzen.
7. Sobald der Waschzyklus abgeschlossen ist, wird auf dem Display „**End**“ angezeigt.
8. Sobald das Schloss-Symbol im Display verschwindet, ist die Türsperre gelöst und die Tür kann geöffnet werden.
9. Stellen Sie den Programmwahlschalter auf Position  (AUS), öffnen Sie die Tür und nehmen Sie die Wäsche heraus.
10. Nehmen Sie die Wäsche aus der Waschmaschine und lassen Sie die Tür ein wenig offen, um zu verhindern, dass sich im Inneren Feuchtigkeit ansammelt und ein unangenehmer Geruch entsteht.

Tabelle mit Programmen

Waschprogramm	Temperatur °C (Standard/ max.)	Max. Wäscheladung (kg)	Beschreibung	Waschmittel- und Weichspülerfach			Dauer des Waschprogramms	Dampffunktion
				Waschpulver	Flüssigwaschmittel	Weichspüler		
 Mix Programm	20/60	10	Waschen von leicht bis normal verschmutzter, fester Wäsche aus Baumwolle, Leinen, Kunstfasern und Mischgeweben	•	•	•	0:52	Ja
 Baumwolle	20/60	10	Waschen von normal bis stark verschmutzter Baumwollwäsche	•	•	•	0:57	Ja
 Hygienisches Waschen	80/85	3	Feste Stoffe, Baumwoll- oder Leinestoffe, die sich für das Waschen in so heißem Wasser eignen	•	•	•	2:07	--
 Wolle	kalte/ 40	1	Waschen von Feinwollwäsche für Hand- und Maschinenwäsche	•	•	•	0:50	--
 Kinderwäsche	40/85	5	Waschen von Kinderwäsche	•	•	•	1:23	Ja
 Hemden	20/60	3	Waschen von Herrenhemden und Damenblusen	•	•	•	0:55	Ja
 Bettwäsche	20/60	6	Waschen von Bettwäsche, Bettbezügen, Vorhängen usw.	•	•	•	1:19	Ja
 Schnelles Waschen	kalte/ 40	1	Waschen leicht verschmutzter Wäsche in kurzer Zeit; spart Zeit und Energie	•	•	•	0:15	Ja

Waschprogramm	Temperatur °C (Standard/max.)	Max. Wäscheladung (kg)	Beschreibung	Waschmittel- und Weichspülerfach			Dauer des Waschprogramms	Dampffunktion
				Waschmittel		Weichspüler		
				Waschpulver	Flüssigwaschmittel			
 40-60 Öko-Programm	40/40	10	Das Waschprogramm ist länger, aber der Energie- und Wasserverbrauch ist im Vergleich zu anderen Programmen geringer	●	●	●	--	--
20°C Waschprogramm 20 °C	kalte/ 20	2	Spezialprogramm für Wäsche mit niedriger Temperatur und reduziertem Energieverbrauch	●	●	●	0:39	--
 Nachtwaschprogramm	30/60	10	Sehr leises Waschprogramm, um die Waschmaschine nachts laufen zu lassen	●	●	●	0:55	--
 Unterwäsche	40/60	5	Waschen von Unterwäsche, schonenderes Programm als Wolle	●	●	●	1:17	Ja
 Jacken	40/40	2	Waschen von Daunenjacken, Bettdecken oder Kopfkissen mit einer maximalen Beladung von 2 kg	●	●	●	1:43	Ja
 Spülen und Schleudern	--	10	Extra Spülen und Schleudern, geeignet für strapazierfähige Stoffe	--	--	●	0:13	--
 Schleudern	--	10	Schleudern von Wäsche und Ablassen von Wasser, geeignet für strapazierfähige Stoffe. Wenn Sie ein Programm ohne Schleudern wählen, lässt die Waschmaschine nur das Wasser ab.	--	--	--	0:08	--
 Reinigung der Waschmaschine	90/--	--	Spezielles Waschprogramm zur Reinigung der Trommel	--	--	--	2:15	--
 Intelligentes Waschprogramm	20/40	5	Spezielles Waschprogramm, das Sie durch Drücken der Taste ONE Touch wählen	●	●	●	0:35	--

Zusätzliche Informationen zu Waschprogrammen

Das Waschprogramm „Kinderwäsche“ eignet sich zum Waschen von normal verschmutzter Kinderkleidung, bei dem alle Waschmittelrückstände effektiv entfernt werden.

Das Waschprogramm „Jacken“ eignet sich zum Waschen von Daunenjacken, Daunenbetten, die nicht schwerer als 2,0 kg sind, und Kissen. Geben Sie Daunenjacken so in die Waschmaschine, dass die Ränder nach innen gefaltet sind. Es ist wichtig, dass die Trommel nur zu $\frac{3}{4}$ gefüllt ist. Für ein optimales Ergebnis empfehlen wir die Verwendung eines Flüssigwaschmittels, das für die Art der Wäsche bestimmt ist.

Das Waschprogramm „Wolle“ ist für das Waschen von Wollwäsche, Wolltextilien usw. vorgesehen. Vergewissern Sie sich vor dem Waschen, dass die Kleidungsstücke gemäß dem Waschsymboll in der Waschmaschine gewaschen werden können. Wählen Sie die Temperatur entsprechend den Angaben auf dem Etikett. Nehmen Sie die Wäsche nach dem Waschen sofort heraus, bringen Sie sie in Form und trocknen Sie sie, damit sie sich nicht verformt, wenn sie zu lange in der Trommel bleibt. Für beste Ergebnisse und um Schäden an der Kleidung zu vermeiden, verwenden Sie ein spezielles Wollwaschmittel und überschreiten Sie nicht die Wäschemenge von 1,0 kg.

Unterbrechung des Waschzyklus

Wenn die Waschmaschine läuft, halten Sie die Taste  lange gedrückt, um die Waschmaschine zu stoppen.

Warten Sie, bis das Schloss-Symbol auf dem Display erlischt, um die Tür sicher zu öffnen.



Fügen Sie Wäsche hinzu oder nehmen Sie sie heraus, schließen Sie die Tür und halten Sie die Taste erneut lange gedrückt. Die Waschmaschine setzt den Betrieb an der Stelle fort, an der er unterbrochen wurde.





Bemerkung:

Wenn der Wasserstand oder die Wassertemperatur in der Trommel zu hoch ist, leuchtet das Schlüssel-Symbol weiter und die Tür lässt sich nicht öffnen, so dass Sie während des Programms keine Wäsche hinzufügen oder entnehmen können.

Abbrechen des Programms

Wenn die Waschmaschine läuft, halten Sie die Taste  lange gedrückt, um die Waschmaschine zu stoppen. Stellen Sie den Programmwahlschalter auf  (Aus).

Änderung des laufenden Programms

Wenn die Waschmaschine läuft, halten Sie die Taste  lange gedrückt, um die Waschmaschine zu stoppen. Stellen Sie den Programmwahlschalter auf  (Aus). Wählen Sie dann mit dem Programmwahlschalter ein neues Waschprogramm aus und drücken Sie die Taste , um die Waschmaschine zu starten.



Bemerkung:

Wenn Sie das Programm ändern möchten, müssen Sie das Waschmittel und den Weichspüler nicht neu dosieren.

Temperatureinstellung

Wählen Sie mit dem Programmwahlschalter das Waschprogramm. Auf dem Display leuchtet die Höchsttemperatur für das gewählte Waschprogramm auf.

Drücken Sie mehrmals die Taste **Temp**, um die Temperatur wie gewünscht einzustellen.

len. Druch jedes Drücken ändert sich die gewählte Temperatur. Wenn „–“ angezeigt wird, ist die Temperatur auf kalt eingestellt, d. h. auf die Temperatur des Wassers, das die Waschmaschine nicht erwärmt.

Einstellung der Schleuderdrehzahl

Wählen Sie mit dem Programmwahlschalter das Waschprogramm. Auf dem Display leuchtet die maximale Drehzahl für das gewählte Waschprogramm auf.

Drücken Sie wiederholt die Taste **Speed**, um die Schleuderdrehzahl einzustellen. Mit jedem Tastendruck wird die gewählte Drehzahl geändert, und zwar in einem Zyklus von der höchsten zur niedrigsten Drehzahl. Wenn „–“ angezeigt wird, wird das Schleudern vollständig aufgehoben und die Waschmaschine lässt das Wasser nach dem Spülzyklus ab, so dass die Wäsche feucht bleibt.

Türschloss der Waschmaschine

Wenn die Waschmaschine eingeschaltet wird, verriegelt sich die Tür automatisch und das Symbol  leuchtet auf dem Display auf. Warten Sie immer, bis das Symbol auf dem Display verschwindet, bevor Sie die Tür öffnen. Dann können Sie die Tür sicher öffnen.



Warnung:

Öffnen Sie die Tür niemals gewaltsam, solange das Symbol  leuchtet. Sie könnte irreversible beschädigt werden.

Kindersicherung (Tastensperre)

Dank der Kindersicherung kann das Bedienfeld gesperrt werden, um versehentliche Änderungen am Waschprogramm zu verhindern.

Sobald das Waschprogramm gestartet ist, halten Sie die Taste **Speed** lange gedrückt, bis auf dem Display das Symbol für die Kindersperre  aufleuchtet.

Wenn Sie die Kindersperre aufheben möchten, halten Sie die Taste Speed so lange gedrückt, bis das Symbol für Kindersperre  auf dem Display verschwindet.

Dampffunktion

Drücken Sie die Taste **Steam**, um die Dampffunktion zum Waschprogramm hinzuzufügen.

Die Dampffunktion ist für farbechte Baumwollwäsche geeignet. Dampf hilft, die Faltenbildung beim Waschen zu reduzieren, die ideale Feuchtigkeitsbalance der Wäsche zu gewährleisten und glatte, bügelleichte Wäsche zu erhalten. Der Dampf hilft auch, unangenehme Gerüche aus der Wäsche zu entfernen.

Mit der Dampffunktion verlängert sich die Dauer des Waschprogramms um 24 Minuten.

Die Dampffunktion ist nur für ausgewählte Programme verfügbar – siehe Tabelle mit Waschprogrammen mit dem Dampfpiktogramm.

Anzahl der Spülvorgänge

Wählen Sie mit dem Programmwahlschalter das Waschprogramm.

Drücken Sie die Taste **Rinse**, um die Anzahl der Spülvorgänge für das jeweilige Waschprogramm einzustellen. Auf dem Display werden der numerische Wert der Anzahl der Spülvorgänge und das Symbol „times“ angezeigt.

Verzögerte Programmende

1. Wählen Sie mit dem Programmwahlschalter das Waschprogramm und passen Sie die Einstellungen an.

2. Drücken Sie die Taste **Delay End**. Drücken Sie die Taste wiederholt, um die Zeit für das verzögerte Programmende bis zu 24 Stunden (in jeweils 1-Stunde-Schritten) einzustellen.
3. Auf dem Display werden das Symbol  und die eingestellte Zeit für das verzögerte Programmende angezeigt. Es handelt sich dabei um die Gesamtzeit einschließlich der Zeit für den Waschgang selbst, d. h. es wird der Zeitpunkt angegeben, zu dem die Waschmaschine das Waschprogramm beendet hat.

Wenn Sie das verzögerte Programmende abbrechen möchten, stellen Sie den Programmwahlschalter auf Position AUS und wählen Sie das Waschprogramm und seine Einstellungen erneut aus.



Bemerkung:

Wenn Sie das verzögerte Programmende abbrechen möchten, bevor die Waschmaschine startet, stellen Sie den Programmwahlschalter auf Position  (Aus).

Fleckenautomatik

Mit dieser Funktion können Sie die Art der Verschmutzung auswählen, um das Fleckenprogramm optimal anzupassen. Die Waschmaschine passt die durchschnittliche Waschtemperatur, die Trommelbewegung und die Einweichzeit an die Fleckenart an. Heißes oder kaltes Wasser, sanftes oder intensives Waschen und langes oder kurzes Einweichen sorgen dafür, dass einzelne Waschsequenzen auf jede Art von Flecken abgestimmt ist. Wenn Sie diese Funktion wählen, wird Ihre Wäsche bestmöglich behandelt und Flecken werden schonend entfernt.

1. Drücken Sie wiederholt die Taste **Stains**, um zwischen acht Fleckenarten zu wählen.
2. Durch jedes Drücken leuchtet das entsprechende Symbol auf dem Display auf.
3. Die Länge des Waschzyklus wird der ausgewählten Fleckenart angepasst.



Öl- oder Fettflecken.



Milchflecken



Flecken von Saft, Obst- und Gemüsesäften, etc.



Rotweinflecken



Pigmentflecken



Schlamm und ähnliche Verunreinigungen



Blutflecken



Grasflecken

Intelligentes Waschprogramm

Das intelligente Waschprogramm wurde speziell entwickelt, um automatisch die Menge der eingelegten Wäsche zu erkennen und die optimale Wassermenge, Waschzeit, Anzahl der Spülvorgänge sowie die Schleuderdrehzahl einzustellen. Daher muss der Benutzer keines der Waschprogramme auswählen oder einstellen, sondern nur die Taste **One Touch** drücken, um die Waschmaschine zu starten.

1. Öffnen Sie die Waschmaschinentür und geben Sie die Wäsche in die Trommel. Schließen Sie die Tür.
2. Es gibt drei Möglichkeiten, das intelligente Waschprogramm zu starten.
 - Wenn die Waschmaschine ausgeschaltet ist (der Programmwahlschalter befindet sich in Position ) , halten Sie die Taste **One Touch** 3 Sekunden lang gedrückt.

- Wenn die Waschmaschine eingeschaltet ist (der Programmwahlschalter befindet sich in Position), halten Sie die Taste **One Touch** 3 Sekunden lang gedrückt.
 - Wenn die Waschmaschine eingeschaltet ist (mit dem Programmwahlschalter wurde ein beliebiges Programm gewählt), drücken Sie kurz die Taste **One Touch** und dann die Taste **▷||**.
3. Wenn Sie das intelligente Programm einschalten, wiegt die Waschmaschine die eingelegte Wäsche und wählt je nach Gewicht einen von drei Waschzyklen aus:
- die Beladung beträgt weniger als 1 kg: der Waschzyklus beträgt 00:35;
 - die Beladung beträgt zwischen 1 und 4 kg: der Waschzyklus beträgt 00:50, die Wassertemperatur 20 °C;
 - die Beladung beträgt mehr als 4 kg: der Waschzyklus beträgt 01:05; die Wassertemperatur 40 °C.
4. Nach dem Einschalten des intelligenten Programmes, wird auf dem Display das Symbol „**M**“ angezeigt.

Akustisches Signal während des Waschgangs

Wenn Sie das akustische Signal des Waschzyklus ausschalten möchten, halten Sie gleichzeitig die Tasten **Speed** und **One Touch** etwa 3 Sekunden gedrückt. Das akustische Signal schaltet sich aus.

Wenn Sie das akustische Signal des Waschzyklus einschalten möchten, halten Sie gleichzeitig die Tasten **Speed** und **One Touch** etwa 3 Sekunden gedrückt.

System zum Ausgleichen der Wäsche

Um übermäßige Vibrationen zu vermeiden und die Ladung gleichmäßig zu verteilen, wird die Trommel vor jedem Schleudern kontinuierlich mit einer Geschwindigkeit gedreht, die etwas höher als die Drehzahl der Waschmaschine ist.

Wenn die Ladung auch nach mehreren Versuchen nicht richtig ausgewogen ist, schleudert die Waschmaschine bei langsamer Geschwindigkeit. Wenn die Wäsche Ladung zu unausgewogen ist, lässt die Waschmaschine das Schleudern aus und lässt das Wasser aus, so dass die Wäsche nass bleibt.

Um die Wäscheladung besser aufzuteilen und auszugleichen, empfehlen wir, kleine sowie große Wäschestücke hineinzugeben.

REINIGUNG UND WARTUNG

Schalten Sie das Gerät immer aus, ziehen Sie den Stecker aus der Steckdose, bevor Sie es reinigen oder warten.

Eine ordnungsgemäße Wartung verlängert die Lebensdauer Ihrer Waschmaschine und sollte regelmäßig durchgeführt werden.



Warnung:

Tauchen Sie das Gerät, das Netzkabel oder den Netzstecker niemals in Wasser oder eine andere Flüssigkeit. Reinigen Sie die Waschmaschine nicht mit einem Hochdruckreiniger oder einem Dampfreiniger.

Verwenden Sie keine Topfkratzer aus Kunststoff oder Metall, grobe Reinigungsmittel, Chemikalien, Benzin, Lösungsmittel oder ähnliche Stoffe, um einzelne Teile des Geräts zu reinigen. Es könnte zu ernsthaften Schäden an der Oberfläche kommen.

Reinigung der Außenseite der Waschmaschine und des Bedienfelds

Verwenden Sie ein weiches Tuch und warmes Wasser mit etwas neutralem Reinigungsmittel, um die Außenseite der Waschmaschine und das Bedienfeld zu reinigen. Wischen Sie sie mit einem trockenen Tuch nach.

Wischen Sie eventuelle Waschmittel- oder Weichspülerreste sofort ab.

Reinigung der Trommel

In der Trommel bleiben Metallreste zurück, die Rostflecken auf der Trommel verursachen können. Verwenden Sie einen chlorfreien Reiniger und beachten Sie die Anweisungen des Herstellers. Verwenden Sie keine Stahlwolle oder ähnliche Gegenstände.

Reinigung von Türen und Dichtungen

Wischen Sie die Tür und die Dichtungen mit einem weichen Tuch ab, das Sie leicht mit warmem Wasser und etwas neutralem Reinigungsmittel angefeuchtet haben.

Wischen Sie sie mit einem trockenen Tuch nach.

Lassen Sie die Tür der Waschmaschine ein wenig geöffnet, damit sich in der Trommel keine Feuchtigkeit ansammelt, was zur Bildung von unerwünschten Mikroorganismen und unangenehmen Gerüchen führen könnte.

Reinigung der Trommel und der Innenteile der Waschmaschine

Lassen Sie von Zeit zu Zeit das Trommelreinigungsprogramm laufen und verwenden Sie ein Reinigungsmittel, das für Waschmaschinen bestimmt ist, um Schmutz, Kalk, unangenehme Gerüche und andere Ablagerungen zu entfernen, die sich im Laufe des Gebrauchs an den inneren Leitungen bilden und festsetzen können.

Verwenden Sie stetes einen speziellen Waschmaschinenreiniger und beachten Sie die Anweisungen auf der Verpackung. Geben Sie keine Wäsche in die Waschmaschinentrommel.



Warnung:

Verwenden Sie keine Trommelreiniger, um die Wäsche zu waschen. Sie enthalten Substanzen, welche die Wäsche beschädigen können.

Reinigung des Waschmittelfachs

Wenn sich in der Waschmittelschublade Waschmittel- oder Weichspülerreste angesammelt haben, muss die Waschmittelschublade herausgenommen und gereinigt werden.

1. Ziehen Sie das Fach heraus und drücken Sie auf die Sicherung im hinteren Teil des Fachs, um aus der Waschmaschine herauszunehmen – siehe Abbildung F1.
2. Entfernen Sie die Abdeckung für das Flüssigwaschmittelfach – siehe Abbildung F2.
3. Spülen Sie die Abdeckung und das Fach unter fließendem Wasser ab. Verwenden Sie einen weichen Schwamm, um Waschmittelreste zu entfernen. Wischen Sie dann die Waschmittelschublade mit einem trockenen Tuch ab.
4. Geben Sie die Abdeckung des Waschmittelfachs wieder zurück und setzen Sie das Fach in die Waschmaschine ein. Drücken Sie beim Einsetzen auf die Sicherung im hinteren Teil des Fachs, damit es leicht in die Waschmaschine eingesetzt werden kann.



Warnung:

Schalten Sie die Waschmaschine nicht ein, wenn das Waschmittelfach nicht richtig eingesetzt ist.

Reinigung des Wasserzulaufs

Reinigen Sie den Wasserzulauf regelmäßig mindestens einmal alle sechs Monate. Wenn Sie hartes Wasser haben, empfehlen wir, die Wasserzufuhr häufiger zu reinigen. Wir empfehlen, einen Eimer oder Lappen unter das Wassereinlassventil zu stellen, um austretendes Wasser aufzufangen.

1. Stellen Sie die Wasserzufuhr ab. Trennen Sie den Zulaufschlauch von der Wasserzufuhr und reinigen Sie das Sieb mit einer Bürste – siehe Abbildung G1.
2. Trennen Sie den Zulaufschlauch von der Waschmaschine. Verwenden Sie eine Zange, um das Sieb aus dem Schlauch zu entfernen und spülen Sie es unter fließendem Wasser ab – siehe Abbildung G2.
3. Überprüfen Sie, ob die Siebe sauber und unbeschädigt sind. Tauschen Sie sie gegebenenfalls aus. Überprüfen Sie den Zustand des Zulaufschlauchs.
4. Schrauben Sie den Zulaufschlauch an den Wasserzulauf.
5. Verwenden Sie die Zange, um das Sieb erneut in den Schlauch einzusetzen, und schrauben Sie den Schlauch auf das Wasserzulaufventil an der Rückseite der Waschmaschine.
6. Öffnen Sie den Wasserzulauf und vergewissern Sie sich, dass kein Wasser austritt.

Wichtig: Überprüfen Sie regelmäßig den Zustand des Zulaufschlauchs auf Beschädigungen. Tauschen Sie ihn gegebenenfalls aus.

Reinigung der Ablaufpumpe

Die Ablaufpumpe sollte gereinigt werden, sobald Sie feststellen, dass die Waschmaschine das Wasser nicht richtig oder gar nicht aus der Trommel abpumpt. In diesem Fall ist das Geräusch der Ablaufpumpe nach dem Spülen nicht zu hören. Die Ablaufpumpe kann durch gelösten Schmutz, sehr kleine Gegenstände, die in der Pumpe stecken geblieben sind, usw. verstopft werden.



Warnung! Verbrühungsgefahr!

Wasser, das aus der Pumpe austritt, kann heiß sein. Es ist daher wichtig, es abkühlen zu lassen. Reinigen Sie daher die Ablaufpumpe nicht sofort nach Beendigung des Waschzyklus, insbesondere wenn die Wassertemperatur über 40 °C lag.

1. Wenn das Wasser in der Trommel der Waschmaschine noch nicht abgelassen wurde, lassen Sie es jetzt ab. Wählen Sie mit dem Programmwahlschalter das Schleuderprogramm und stellen Sie mit der Taste **Speed** die Schleuderdrehzahl auf „keine Schleuderdrehzahl“ ein (auf dem Display leuchtet keine Drehzahl). Drücken Sie dann die Taste >||. Wenn die Pumpe völlig verstopft und blockiert ist, kann die Waschmaschine das Wasser nicht aus der Trommel ablassen, und das Programm wird abgebrochen.
2. Schließen Sie die Wasserzufuhr, schalten Sie die Waschmaschine aus und trennen Sie sie vom Stromnetz.
3. Öffnen Sie die Filterklappe im unteren Teil der Waschmaschine – siehe Abbildung H1. Dort befinden sich der zusätzliche Ablaufschlauch und der Pumpenfilter – siehe Abbildung H2.
4. Lösen Sie den Ablaufschlauch und geben Sie ihn in einen Behälter, in dem Sie das aus der Waschmaschine austretende Wasser auffangen werden. Lösen Sie den Verschluss des Ablaufschlauchs – siehe Abbildung H3; und lassen Sie das Wasser ab. Die abfließende Wassermenge beträgt etwa 20 Liter. Warten Sie, bis das gesamte Wasser aus der Waschmaschine ausgelaufen ist und kein Wasser mehr aus dem Schlauch austritt.

5. Wenn der Behälter voll ist, stecken Sie den Stöpsel in den Ablaufschlauch, gießen Sie das Wasser aus und fahren Sie dann mit dem Ablassen fort.
6. Wenn das gesamte Wasser abgelassen wurde, stecken Sie den Stopfen in den Ablaufschlauch und bringen Sie ihn an seinem ursprünglichen Platz an.
7. Der Pumpenfilter muss nun gereinigt werden. Es kann eine kleine Menge Wasser aus der Waschmaschine austreten. Wir empfehlen daher, einen Behälter oder ein Tuch unter die Waschmaschine zu stellen, um das Wasser abzuwischen.
8. Schrauben Sie den Filter gegen den Uhrzeigersinn ab und nehmen Sie ihn aus der Waschmaschine heraus – siehe Abbildung H4. Entfernen Sie alle Fremdkörper aus dem Inneren der Pumpe und wischen Sie sie mit einem sauberen, weichen Schwamm ab.
9. Entfernen Sie Schmutz, Haare usw. aus dem Filter und waschen Sie den Filter unter fließendem Wasser ab.
10. Schrauben Sie den sauberen Filter wieder in die Waschmaschine – siehe Abbildung H5. Vergewissern Sie sich, dass er gut angezogen ist, damit kein Wasser ausläuft.
11. Bringen Sie die Filterklappe an – siehe Abbildung H6.

Notöffnung der Tür

Wenn sich die Waschmaschinentür aufgrund eines Stromausfalls nicht öffnen lässt, die Wäsche aber herausgenommen werden muss, können Sie die Notöffnung der Tür verwenden. Als Erstes muss das Wasser aus der Waschmaschine abgelassen werden.

1. Schließen Sie die Wasserzufuhr und trennen Sie die Waschmaschine vom Stromnetz.
2. Öffnen Sie die Filterklappe im unteren Teil der Waschmaschine.
3. Lösen Sie den Ablaufschlauch und geben Sie ihn in einen Behälter, in dem Sie das aus der Waschmaschine austretende Wasser auffangen werden. Lösen Sie den Stöpsel des Ablaufschlauchs und lassen Sie das Wasser aus. Warten Sie, bis das gesamte Wasser aus der Waschmaschine ausgelaufen ist und kein Wasser mehr aus dem Schlauch kommt.
4. Wenn das gesamte Wasser abgelassen wurde, stecken Sie den Stopfen in den Ablaufschlauch und bringen Sie ihn an seinem ursprünglichen Platz an.
5. Ziehen Sie nun die Türöffnungssicherung nach unten und öffnen Sie die Tür, sobald das akustische Warnsignal ertönt.
6. Bringen Sie anschließend die Serviceklappe wieder an und wischen Sie verschüttete Flüssigkeiten auf.

Lagerung

Vergewissern Sie sich vor der Lagerung, dass das Gerät und sein Zubehör abgekühlt und sauber sind.

Bewahren Sie das Gerät und sein Zubehör an einem trockenen und gut belüfteten Ort außer Reichweite von Kindern und Haustieren auf.

Stellen Sie keine Gegenstände auf das Gerät.

PROBLEMLÖSUNG

Problem	Ursache	Lösung
In der Trommel der Waschmaschine befinden sich farbige Flecken und Ölflecken.	Starten Sie das Trommelreinigungsprogramm, um den Schmutz zu entfernen.	
Unangenehmer Geruch aus der Waschmaschine.	Lassen Sie die Waschmaschine reinigen. Starten Sie das Trommelreinigungsprogramm.	Lassen Sie die Tür nach dem Waschen offen. So kann sich keine Feuchtigkeit im Inneren ansammeln, Mikroorganismen und unangenehme Gerüche können sich nicht bilden.
Aus der Waschmaschine kommt ein unangenehmer Gummigeruch.	Die Gummiteile der Waschmaschine können beim Auspacken der Waschmaschine unangenehm riechen. Der Gummigeruch verschwindet mit dem Gebrauch.	
Die Tür lässt sich nicht öffnen.	Die Türsperre ist aktiv.	Warten Sie, bis die Sperre aufgehoben ist und das Sperrsymbol auf dem Display erlischt  .
Aus der Waschmittelschublade tritt Wasser aus.	Die Waschmittelschublade ist verschmutzt.	Reinigen Sie die Waschmittelschublade.
	Der Wasserdruck ist zu hoch.	Reduzieren Sie den Wasserdruck.
	Die Waschmaschine ist nach vorne gekippt.	Gleichen Sie die Waschmaschine aus.
Aus der Waschmaschine tritt Wasser aus.	Der Zulaufschlauch ist lose.	Ziehen Sie den Anschluss des Zulaufschlauchs fest.
	Die Dichtung des Zulaufschlauchs ist abgenutzt/ fehlt ganz.	Ersetzen Sie die Dichtung des Zulaufschlauchs.
	Der Ablaufschlauch ist nicht richtig montiert.	Montieren Sie den Ablaufschlauch richtig.
Die Waschmaschine schaltete sich nicht ein.	Das Netzkabel wurde nicht in die Steckdose gesteckt.	Stecken Sie das Netzkabel in die Steckdose.
	Die Steckdose steht nicht unter Spannung, der Schutzschalter ist rausgeflogen oder die Sicherung ist durchgebrannt.	Überprüfen Sie die Spannung in der Steckdose, den rausgeflogenen Schutzschalter oder die Sicherungen.



Problem	Ursache	Lösung
Das Waschprogramm hat nicht begonnen.	Die Tür ist nicht richtig geschlossen.	Schließen Sie die Tür richtig.
	Sie haben kein Waschprogramm gewählt.	Wählen Sie mit dem Programmwahlschalter ein Waschprogramm aus.
	Sie haben nicht die Taste  gedrückt.	Drücken Sie die Taste  , um den Waschprogramm zu starten.
	Die Wasserzufuhr ist geschlossen.	Öffnen Sie die Wasserzufuhr.
	Verzögerter Start ist eingestellt.	Warten Sie, bis die verzögerte Startzeit abgelaufen ist, oder schalten Sie die Waschmaschine aus und wählen Sie das Waschprogramm erneut.
Die Waschmaschine wird nicht mit Wasser befüllt; oder das Display zeigt die Fehlermeldung E02 an.	Der Zulaufschlauch ist blockiert oder zu stark gebogen.	Richten Sie den Zulaufschlauch gerade.
	Der Zulaufschlauch ist nicht an die Wasserversorgung angeschlossen.	Schließen Sie den Zulaufschlauch an die Wasserversorgung an.
	Der Wasserdruck ist sehr niedrig.	Prüfen Sie den Wasserdruck und erhöhen Sie ihn.
	Die Wasserzufuhr ist geschlossen.	Öffnen Sie die Wasserzufuhr.
	Ist die Hauptwasserzufuhr zum Haus abgesperrt oder ist das Wasser abgestellt.	Überprüfen Sie die Hauptwasserversorgung und wenden Sie sich im Falle eines Stromausfalls an Ihren Wasserversorger.
	Das Sieb des Zulaufschlauchs ist verstopft.	Reinigen Sie das Sieb des Zulaufschlauchs.
	Sie haben nicht die Taste  gedrückt.	Drücken Sie die Taste  , um den Waschprogramm zu starten.
Die Waschmaschine pumpt Wasser, obwohl sie gerade erst gestartet ist.	Es handelt sich um keine Störung. Öffnen Sie nicht die Tür und warten Sie nicht darauf, dass die Waschmaschine mit dem Einfüllen des Wassers beginnt.	
In der Waschmaschine ist nicht genug Wasser.	Wenn der Wasserstand nur bis zur Unterkante der Tür reicht, ist alles in Ordnung.	

Problem	Ursache	Lösung
Die Waschmaschine lässt beim Waschen Wasser ein.	Der Wasserstand ist niedriger als er sein sollte.	Es handelt sich um eine normale Erscheinung.
	Die Waschmaschine hat eine größere Wäschemenge erkannt und lässt daher mehr Wasser ein.	
Es befindet sich zu viel Schaum in der Trommel.	Das Waschmittel ist nicht für die Verwendung in der Waschmaschine geeignet.	Verwenden Sie nur Waschmittel, die für die Waschmaschine vorgesehen sind.
	Sie haben zu viel Waschmittel verwendet.	
Die Waschmaschine schleudert nicht.	Das Schleudern ist ausgeschaltet.	Stellen Sie die gewünschte Schleuderdrehzahl ein.
Die Waschmaschine schleudert nicht gut.	Die Waschmaschine hat eine unausgewogene Wäscheladung definiert. Die Waschmaschine wiederholt das Aufteilen der Wäsche in der Trommel, bevor sie auf eine höhere Drehzahl geht. Dadurch wird die Programmdauer verlängert.	Dies ist eine Sicherheitsfunktion, die Schäden verhindert. Ein falsches Gleichgewicht der Wäsche kann durch das Waschen eines Teils (z. B. einer Bettdecke) verursacht werden. Wenn möglich, teilen Sie die Wäsche in zwei kleinere Wäscheladungen auf.
Die Waschmaschine vibriert übermäßig beim Schleudern.	Die Waschmaschine ist nicht ausgeglichen.	Gleichen Sie die Waschmaschine mit den einstellbaren Füßen aus.
	Sie haben die Transportschrauben und -mutter nicht entfernt.	Entfernen Sie immer die Transportschrauben und -mutter, bevor Sie die Waschmaschine zum ersten Mal einschalten.
	Die Waschmaschine stößt beim Schleudern an die Wand oder den Schrank.	Vergewissern Sie sich, dass um die Waschmaschine herum genügend Freiraum vorhanden ist.
	Sie haben eine zu große Menge Wäsche in die Waschmaschine gegeben.	Die Wäsche ist nicht gleichmäßig in der Trommel verteilt, so dass die Maschine mit geringerer Geschwindigkeit schleudert.
Das Schleudern ist nicht effektiv genug.	In der Trommel der Waschmaschine befand sich nur wenig Wäsche.	Reduzieren Sie die Drehzahl.
	Die Wäsche in der Trommel ist nicht ausgeglichen.	

Problem	Ursache	Lösung
Die Waschmaschine pumpt kein Wasser ab oder schleudert nicht; oder das Display zeigt die Fehlermeldung E03 an.	Der Pumpenfilter ist verstopft.	Reinigen Sie den Pumpenfilter.
	Der Ablaufschlauch ist gebogen.	Richten Sie den Ablaufschlauch gerade.
	Bei der Installation in den Siphon wurde der Stopfen oder das Endstück nicht entfernt.	Entfernen Sie den Stopfen oder das Endstück.
	Der Ablaufschlauch oder die Abflussstelle ist verstopft.	Prüfen und beseitigen Sie die Ursache der Verstopfung.
Der Countdown stoppt, bevor das Schleudern mit hoher Drehzahl beginnt.	Es handelt sich um keine Störung. Das Erkennungs- und Ausgleichssystem für Unwucht verteilt die Wäsche in der Trommel über einen längeren Zeitraum, so dass die Ladung gleichmäßig verteilt und bei hoher Drehzahl richtig geschleudert wird. Beim Ausgleichen der Wäsche in der Trommel stoppt der Countdown, bevor die Waschmaschine zum Schleudern übergeht.	
Das Waschprogramm dauert zu lange.	Die Dauer des Waschprogramms kann je nach Wasserdruck, Wassertemperatur und Wäschemenge in der Waschmaschine variieren.	
Die Waschmaschine ist laut.	Beim Schleudern sind normale Pumpen-, Motor- und Trommelgeräusche zu hören.	Es handelt sich um eine normale Erscheinung.
Die Waschmaschine wird ständig mit Wasser befüllt, aber kein Wasser wird abgepumpt; das Wasser bleibt in der Trommel.	Der obere Teil des Ablaufschlauchs ist zu niedrig.	Der obere Teil des Ablaufschlauchs muss sich 60 bis 100 cm über dem Boden befinden.
	Der Ablaufschlauch ist falsch montiert; er liegt im Wasser und das Wasser läuft in die Waschmaschine zurück.	Überprüfen Sie die Montage des Ablaufschlauchs; er darf nicht im Wasser liegen.
	Das Ende des Ablaufschlauchs ist zu weit von der Waschmaschine entfernt.	Der maximale Abstand zum Ende des Ablaufschlauchs beträgt 2,5 m. Bei Verwendung einer Halterung muss diese mindestens 10 cm vom Ende des Schlauchs entfernt sein.

Problem	Ursache	Lösung
Das abgepumpte Wasser wird in die Waschmaschine zurückgeführt.	Wenn das Ende des Ablaufschlauchs das aus der Waschmaschine abfließende Wasser berührt, kann das abgelassene Wasser erneut angesaugt werden, was die Waschmaschine oder die Wäsche beschädigen kann.	Der obere Teil des Ablaufschlauchs muss sich 60 bis 100 cm über dem Boden befinden.
Ein Teil des Bedienfelds ist warm.	Es handelt sich um keine Störung. Die Waschmaschine und das Bedienfeld können während des Betriebs leicht warm werden.	
Allgemein	Ihre Waschmaschine verfügt über Sensoren, die den Waschvorgang überwachen (z.B.: Wasserstand, Temperatur, unausgewogene Wäschemenge, Waschzeit/ Waschvorgang). Wenn die Waschmaschine unter normalen Umständen den Waschvorgang beendet, ist es eher unwahrscheinlich, dass etwas schief geht!	

Fehlermeldungen

Fehlermeldung	Bedeutung	Lösung
E02	Ohne Wasserversorgung	Überprüfen Sie, ob: <ul style="list-style-type: none"> • die Wasserversorgung geöffnet ist; • das Wasser nicht abgestellt wurde; • die Zulaufschläuche und Filter nicht verschmutzt sind; • der Zulaufschlauch nicht eingefroren ist. Wenden Sie sich an einen qualifizierten Servicetechniker.
E03	Ungewöhnliche Wasserabgabe	Reinigen Sie den Pumpenfilter. Überprüfen Sie, ob der Ablaufschlauch nicht geknickt, verdreht oder verstopft ist.
U4	Fehler im Türschloss	Schließen Sie die Tür und drücken Sie die Taste  , um das Programm zu starten. Wenn das Problem weiterhin besteht, wenden Sie sich an eine autorisierte Kundendienststelle.
H	Die Temperatur der Trommel ist hoch.	Drücken Sie die Taste  um die Waschmaschine anzuhalten und warten Sie ein paar Minuten. Wenn die Temperatur in der Trommel auf einen sicheren Wert gesunken ist und der Fehlercode auf dem Display verschwindet, drücken Sie die Taste  und fahren Sie mit dem Waschprogramm fort.

Fehlermeldung	Bedeutung	Lösung
EXX	Andere Fehler	Schalten Sie die Waschmaschine aus und ziehen Sie den Netzstecker aus der Steckdose. Wenden Sie sich an einen autorisierten Kundendienst.

Wenn das Problem nicht in der obigen Tabelle angeführt ist oder das Problem nicht behoben werden konnte, schalten Sie das Gerät aus, ziehen Sie den Stecker des Netzkabels aus der Steckdose und wenden Sie sich an einen autorisierten Kundendienst.

Produktdatenblatt

DELEGIERTE VERORDNUNG (EU) 2019/2014 DER KOMMISSION zur Energieverbrauchskennzeichnung von Haushaltswaschmaschinen und Haushaltswaschtrocknern

Name oder Handelsmarke des Lieferanten: Siguro

Anschrift des Lieferanten: PL - SIGURO, Jankovcova 1522/53 17000 Praha Holešovice Česká republika

Modellkennung: SGR-WM-F101DS

Allgemeine Produktparameter:

Parameter	Wert	Parameter	Wert	
Nennkapazität ^(a) (kg)	10,0	Abmessungen in cm	Höhe	85
			Breite	60
			Tiefe	58
Energieeffizienzindex ^(a) (EEI _W)	51,9	Energieeffizienzklasse ^(a)	A	
Wascheffizienzindex ^(a)	1,031	Spülwirkung (g/kg) ^(a)	5,0	
Energieverbrauch in kWh pro Betriebszyklus für das Programm „eco 40-60“ bei einer Kombination aus Voll- und Teilbefüllung. Der tatsächliche Energieverbrauch hängt von der jeweiligen Nutzung des Geräts ab.	0,513	Wasserverbrauch in Litern pro Betriebszyklus für das Programm „eco 40-60“ bei einer Kombination aus vollständiger Befüllung und Teilbefüllung. Der tatsächliche Wasserverbrauch hängt von der jeweiligen Nutzung des Geräts und vom Härtegrad des Wassers ab.	51	
Höchste Temperatur innerhalb der behandelten Textilien ^(a) (°C)	Nennkapazität	35	Gewichtete Restfeuchte ^(a) (%)	62,0
	Halbe Nennkapazität	30		
	Viertel der Nennkapazität	20		
Schleuderdrehzahl ^(a) (U/min)	Nennkapazität	1 400	Schleudereffizienzklasse ^(a)	C
	Halbe Nennkapazität	1 400		
	Viertel der	1 400		

	Nennkapazität			
Programmdauer ^(a) (h:min)	Nennkapazität	3:58	Art	Freistehend
	Halbe Nennkapazität	2:59		
	Viertel der Nennkapazität	2:59		
Luftschallemissionen im Schleudergang ^(a) (dB (A) re 1 pW)		76	Luftschallemissionsklasse ^(a) (Schleudergang)	B
Aus-Zustand (W) (falls zutreffend)		0,50	Bereitschaftszustand (W) (falls zutreffend)	0,50
Zeitvorwahl (W) (falls zutreffend)		4,00	Vernetzter Bereitschaftsbetrieb (W) (falls zutreffend)	Entfällt
Mindestlaufzeit der vom Lieferanten angebotenen Garantie: 36 Monate				
Dieses Produkt ist so konzipiert, dass es während des Waschzyklus Silberionen freisetzt			NEIN	
Weitere Angaben:				
Weblink zur Website des Lieferanten, auf der die Informationen gemäß Anhang II Nummer 9 der Verordnung (EU) 2019/2023 der Kommission zu finden sind: www.siguro.cz				

(a) für das Programm „eco 40-60“.

Model placed on the Union market from 01/05/2024



EPREL registration number: 1924431

<https://eprel.ec.europa.eu/qr/1924431>

Supplier: Alza.cz a.s. (Manufacturer)

Website: www.alza.cz

Customer care service:

Name: PL - SIGURO

Website: www.siguro.cz

Email: siguro@alza.cz

Phone: 225 340 111

Address:

Jankovcova 1522/53 17000 Praha Holešovice Česká republika

Produktdatenblatt

DELEGIERTE VERORDNUNG (EU) 2019/2014 DER KOMMISSION zur Energieverbrauchskennzeichnung von Haushaltswaschmaschinen und Haushaltswaschtrocknern

Name oder Handelsmarke des Lieferanten: Siguro

Anschrift des Lieferanten: PL - SIGURO, Jankovcova 1522/53 17000 Praha Holešovice Česká republika

Modellkennung: SGR-WM-F101W

Allgemeine Produktparameter:

Parameter	Wert	Parameter	Wert	
Nennkapazität ^(a) (kg)	10,0	Abmessungen in cm	Höhe	85
			Breite	60
			Tiefe	58
Energieeffizienzindex ^(a) (EEI _W)	51,9	Energieeffizienzklasse ^(a)	A	
Wascheffizienzindex ^(a)	1,031	Spülwirkung (g/kg) ^(a)	5,0	
Energieverbrauch in kWh pro Betriebszyklus für das Programm „eco 40-60“ bei einer Kombination aus Voll- und Teilbefüllung. Der tatsächliche Energieverbrauch hängt von der jeweiligen Nutzung des Geräts ab.	0,513	Wasserverbrauch in Litern pro Betriebszyklus für das Programm „eco 40-60“ bei einer Kombination aus vollständiger Befüllung und Teilbefüllung. Der tatsächliche Wasserverbrauch hängt von der jeweiligen Nutzung des Geräts und vom Härtegrad des Wassers ab.	51	
Höchste Temperatur innerhalb der behandelten Textilien ^(a) (°C)	Nennkapazität	35	Gewichtete Restfeuchte ^(a) (%)	62,0
	Halbe Nennkapazität	30		
	Viertel der Nennkapazität	20		
Schleuderdrehzahl ^(a) (U/min)	Nennkapazität	1 400	Schleudereffizienzklasse ^(a)	C
	Halbe Nennkapazität	1 400		
	Viertel der	1 400		

	Nennkapazität			
Programmdauer ^(a) (h:min)	Nennkapazität	3:58	Art	Freistehend
	Halbe Nennkapazität	2:59		
	Viertel der Nennkapazität	2:59		
Luftschallemissionen im Schleudergang ^(a) (dB (A) re 1 pW)		76	Luftschallemissionsklasse ^(a) (Schleudergang)	B
Aus-Zustand (W) (falls zutreffend)		0,50	Bereitschaftszustand (W) (falls zutreffend)	0,50
Zeitvorwahl (W) (falls zutreffend)		4,00	Vernetzter Bereitschaftsbetrieb (W) (falls zutreffend)	Entfällt
Mindestlaufzeit der vom Lieferanten angebotenen Garantie: 36 Monate				
Dieses Produkt ist so konzipiert, dass es während des Waschzyklus Silberionen freisetzt			NEIN	
Weitere Angaben:				
Weblink zur Website des Lieferanten, auf der die Informationen gemäß Anhang II Nummer 9 der Verordnung (EU) 2019/2023 der Kommission zu finden sind: www.siguro.cz				

(a) für das Programm „eco 40-60“.

Model placed on the Union market from 01/04/2024



EPREL registration number: 1924486

<https://eprel.ec.europa.eu/qr/1924486>

Supplier: Alza.cz a.s. (Manufacturer)

Website: www.alza.cz

Customer care service:

Name: PL - SIGURO

Website: www.siguro.cz

Email: siguro@alza.cz

Phone: 225 340 111

Address:

Jankovcova 1522/53 17000 Praha Holešovice Česká republika

Děkujeme, že jste si koupili spotřebič značky SIGURO. Jsme vděční za vaši důvěru a je nám radostí vám přístroj na dalších stránkách představit a seznámit vás se všemi jeho funkcemi a způsoby použití.

Věříme ve spravedlivou a odpovědnou společnost, a proto spolupracujeme pouze s dodavateli, kteří splňují naše přísná kritéria na ochranu zájmu zaměstnanců, prevenci jejich zneužívání a férové pracovní podmínky.

Pokud potřebujete pomoci s rozsáhlou údržbou nebo opravou výrobku, která vyžaduje zásah do jeho vnitřních částí, je vám k dispozici náš autorizovaný servis na e-mailové adrese siguro@alza.cz nebo operátoři na infolince prodejce. Pro vaše pohodlí při řešení jakýchkoliv problémů s výrobkem jsme tato kontaktní místa sjednotili a výše uvedené kontakty lze využít i v případě veškerých reklamací nebo pozáručního servisu.

BEZPEČNOSTNÍ INFORMACE



Před použitím si prosím pozorně přečtete tento manuál a uschovejte ho pro budoucí použití.

1. Tento spotřebič mohou používat děti ve věku 8 let a starší a osoby se sníženými fyzickými, smyslovými nebo mentálními schopnostmi nebo nedostatkem zkušeností a znalostí, pokud jsou pod dozorem nebo byly poučeny o používání spotřebiče bezpečným způsobem a rozumí případným nebezpečím.
2. Děti si se spotřebičem nesmějí hrát.
3. Čištění a údržbu prováděnou uživatelem nesmějí provádět děti bez dozoru.
4. Dětem mladším 3 let by mělo být zabráněno v přístupu, pokud nejsou trvale pod dozorem.
5. Jestliže je napájecí přívod poškozen, musí být nahrazen výrobcem, jeho servisním technikem nebo podobně kvalifikovanou osobou, aby se zabránilo vzniku nebezpečné situace.
6. Tento spotřebič je určen pro použití v domácnosti.
7. Tento spotřebič je určen pouze pro použití uvnitř budovy. Nepoužívejte jej venku, v místnostech, kde by teplota mohla klesnout pod bod mrazu, v garážích apod.
8. Tento spotřebič je určen k praní prádla. Nepoužívejte jej k jiným účelům, než pro které je určen. Nepoužívejte jej ke komerčním nebo laboratorním účelům.
9. Maximální hmotnost plné náplně prádla pro tento spotřebič je 8 kg. Nepřekračujte maximální hmotnost náplně. Dodržujte pokyny uvedené v tomto návodu.

10. Před zapojením vidlice přívodního kabelu pračky se ujistěte, že napětí uvedené na typovém štítku je shodné s napětím ve vaší síťové zásuvce.
11. Spotřebič musí být zapojen pouze do řádně uzemněné síťové zásuvky. Pračka musí být uzemněna. Doporučujeme zapojit pračku do samostatného elektrického obvodu.
12. Vidlice přívodního kabelu musí odpovídat typu síťové zásuvky. V případě pochybností se obraťte na kvalifikovaného elektrikáře.
13. Při zapojení nepoužívejte adaptéry, prodlužovací kabely, vícenásobné zásuvky apod.
14. Nedotýkejte se pračky mokřýma nebo vlhkýma rukama/nohama.
15. Abyste zabránili riziku úrazu elektrickým proudem, neponořujte pračku, přívodní kabel ani vidlici do vody či jiné tekutiny. Nevystavujte pračku, přívodní kabel ani vidlici kapající nebo stříkající vodě.
16. Nikdy neodpojujte spotřebič od síťové zásuvky tahem za napájecí přívod. Vždy jej odpojujte tahem za vidlici.
17. Pračka musí být umístěna na rovné, suché a pevné podlaze v dosahu síťové zásuvky, přívodu a odtoku vody a v minimální vzdálenosti 5 cm od stěn či jiných pevných předmětů.
18. Neumísťujte pračku na nerovnou nebo křehkou podlahu, na podložky, koberec, parkety nebo dřevěnou podlahu.
19. Neumísťujte pračku do vlhkých nebo prašných prostor, do prostor, kde se skladují nebo používají hořlavé, těkavé nebo výbušné látky.
20. Neumísťujte pračku na přímé sluneční světlo nebo ke zdrojům tepla.
21. Zásuvka na prací prostředek musí být řádně zasunuta v pračce, aby nedošlo k úniku vody. Nikdy zásuvku na prací prostředek nevytahujte, zatímco je pračka v provozu. Nepoužívejte pračku bez řádně vložené zásuvky na prací prostředek.
22. Dvířka otevírejte až po uvolnění zámku. Nepokoušejte se dvířka otevírat násilím. Hrozí poškození bezpečnostního systému zámku.
23. Před vložením prádla do bubny pračky se vždy ujistěte, že je čistý a prázdný.
24. Během používání se pračka zahřívá. Jedná se o normální jev. Buďte opatrní, abyste se nespálili.
25. Po dokončení praní nechte dvířka otevřená, aby nedošlo k hromadění vlhkosti, tvorbě nežádoucích mikroorganismů a tvorbě nepříjemného zápachu.
26. Udržujte pračku čistou. Dodržujte pokyny v tomto návodu.
27. Pokud budete pračku přesouvat, doporučujeme, aby manipulaci prováděly dvě dospělé osoby.
28. Pokud je pračka nebo některá její část poškozená či nefunguje správně, vypněte ji, odpojte od napájení a obraťte se na autorizovaný servis. Nikdy neopravujte pračku sami. Neobsahuje části, které by mohl uživatel sám opravit.
29. Pračku neupravujte ani nepřestavujte k jinému účelu. Hrozí vysoké riziko úrazu elektrickým proudem.



Přehled

- 1 Ventil přívodu vody
- 2 Dvířka pračky
- 3 Vypouštěcí hadice
- 4 Tělo pračky
- 5 Přívodní kabel
- 6 Zásuvka na prací prostředek a aviváž
- 7 Ovládací panel
- 8 Buben
- 9 Servisní kryt
- 10 Nastavitelné nohy

Ovládací panel

- 11 Volič programů
- 12 Displej
- 13 Tlačítko M One Touch
- 14 Tlačítko Delay End
- 15 Tlačítko Temp.
- 16 Tlačítko Speed
- 17 Tlačítko Rinse
- 18 Tlačítko Steam
- 19 Tlačítko ▷||
- 20 Tlačítko Stains

Bez vyobrazení: přívodní hadice (1 ks), držák odtokové hadice (1 ks), plastové krytky (4 ks), klíč k uvolnění bezpečnostních šroubů (1 ks)

INSTALACE

Při instalaci dodržujte veškeré pokyny, které jsou zde uvedeny. Doporučujeme, aby instalaci prováděla zkušená a proškolená osoba.

Rozbalení

Umístěte pračku na rovný a pevný povrch a opatrně z ní odstraňte obalový materiál, nálepky a reklamní štítky. Obalový materiál ekologicky zlikvidujte.
 Chcete-li odstranit spodní část obalového materiálu, bude třeba pračku opatrně položit na boční stranu. Místo, kam budete pračku pokládat, podložte měkkou dekou nebo podobnou podložkou. Nikdy nepokládejte pračku na zadní, nebo přední stranu!
 Doporučujeme, aby rozbalení prováděly dvě dospělé osoby.
 Zkontrolujte, zda není pračka poškozená.



Varování:

Obalový materiál může představovat nebezpečí pro děti. Uchovávejte obalový materiál (plastové sáčky, polystyren apod.) mimo dosah dětí.

Přenášení

Doporučujeme, aby pračku přenášely dvě dospělé osoby. Nepřenášejte ji sami. Opatrně nakloňte pračku dozadu. Jedna osoba stojí za pračkou a drží zadní část horní desky, zatímco druhá osoba drží spodní část pračky vpředu. Při zvedání nebo přenášení používejte ochranné rukavice, abyste předešli zranění nebo namáhání. Pokud budete k přenášení používat vozík, zajistěte, aby se přední část pračky nedotýkala rámu vozíku.

Odstranění transportních šroubů

Z bezpečnostních důvodů je buben pračky zajištěn bezpečnostními šrouby během přepravy. Před použitím pračky je však nutné tyto šrouby odstranit. Odstraňte čtyři bezpečnostní šrouby a podložky, které se nacházejí v zadní části pračky – viz obrázky **A** (A: bezpečnostní šrouby; B: podložky). Do otvorů vložte dodávané plastové krytky – viz obrázky **A** (C: plastové krytky).



Varování:

Nikdy nepoužívejte pračku s instalovanými bezpečnostními šrouby a podložkami. Hrozí poškození pračky a vznik nebezpečné situace.



Poznámka:

Doporučujeme uschovat bezpečnostní šrouby a podložky v případě převozu pračky.

Umístění

Pračka musí být umístěna na rovné, suché a pevné podlaze v dosahu síťové zásuvky, přívodu a odtoku vody a v minimální vzdálenosti 5 cm od stěn či jiných pevných předmětů.

Neumísťujte pračku na nerovnou nebo křehkou podlahu, na podložky, koberec, parkety nebo dřevěnou podlahu. V opačném případě bude pračka nadměrně hlučná a nadměrné vibrace mohou poškodit podlahu nebo podlahovou krytinu.

Neumísťujte pračku do vlhkých nebo prašných prostor, garáží, venku ani tam, kde by mohla být vystavena kapající nebo stříkající vodě. Hrozí riziko úrazu elektrickým proudem.

Neumísťujte pračku na místo, kde by mohla teplota klesnout pod bod mrazu. Voda v hadicích a zbytky vody v pračce by mohly zmrznout a nenávratně ji poškodit.

Neumísťujte pračku na přímé sluneční světlo nebo ke zdrojům tepla.

Doporučujeme, aby pračku přenášely dvě dospělé osoby.

Vyrovnaní

Pračka musí být umístěna v horizontální poloze a musí být v případě potřeby vyrovnaná. Jinak může docházet k nadměrnému hluku během jejího provozu.

Pračka je vybavena nastavitelnými nohama a jejich vysunutím nebo zasunutím pračku vyrovnáte – viz obrázky B.

1. Uvolněte zajišťovací matici pomocí klíče.
2. Nastavitelnou nohu vysuňte, nebo zasuňte, zkontrolujte, že je pračka vyrovnaná, a poté dotáhněte zajišťovací matici pomocí klíče.

Připojení k přívodu vody

Než provedete připojení k přívodu vody, zkontrolujte, že je voda čistá. Doporučujeme ji trochu odtočit do kbelíku a ujistit se, že voda neobsahuje viditelné nečistoty.

Tlak vody musí odpovídat parametrům pračky (0,03 až 1,0 MPa).

Před připojením k přívodu vody se ujistěte, že je přívod vody uzavřen, příp. je zavřen kohoutu přívodu vody do pračky. Po připojení přívod vody znovu otevřete.

1. Jeden konec přívodní hadice našroubujte na ventil v zadní části pračky – viz obrázek C1.
2. Druhý konec přívodní hadice našroubujte k přívodnímu kohoutu vody s $\frac{3}{4}$ závitem – viz obrázek C2.

Zkontrolujte, zda není přívodní hadice ohnutá nebo přelomená.



Varování:

Pokud je přívodní hadice krátká, je nutné zakoupit novou a delší o stejných parametrech. V žádném případě přívodní hadici nenastavujte, nepoužívejte přívodní hadice s jinými parametry, již používané hadice ani nepoužívejte adaptéry nebo jiné prostředky.



Poznámka:

Pravidelně kontrolujte připojení přívodní hadice a její stav, aby nedošlo k úniku vody.

Montáž odtokové hadice

Odtoková hadice musí být umístěna ve výšce minimálně 60 cm a maximálně 100 cm nad podlahou, aby byl zajištěn stálý a efektivní odtok vody.

Odtoková hadice musí být narovnaná, nesmí být ohnutá nebo přelomená.

Odtokovou hadici může instalována do samostatného odtoku, do umyvadlového sifonu, volně do umyvadla nebo vany.

Montáž do samostatného odtoku – viz obrázky D1, D2

Při montáži do samostatného odtoku je důležité, aby vzdálenost mezi pračkou a odtokem byla maximálně 2,5 m.

K montáži do samostatného odtoku můžete použít i dodávaný držák odtokové hadice – viz obrázek D2.

Montáž do umyvadlového sifonu – viz obrázek D3

Při montáži do sifonu se vždy ujistěte, že jste odstranili zásepky a odnímatelné koncovky.

K montáži do sifonu je důležité použít odpovídající přechodovou spojku.

Montáž volně do umyvadla nebo vany – viz obrázky D4, D5

Při instalaci volně do umyvadla nebo vany je důležité konec odtokové hadice připevnit tak, aby nedošlo k jejímu uvolnění při odtoku vody. Doporučujeme používat dodávaný držák odtokové hadice, jak je znázorněno na obrázcích D4 a D5.



Varování:

Odtoková hadice nesmí být umístěna do vody, aby nedošlo ke zpětnému nasávání vody.



Varování:

Pokud je odtoková hadice krátká, je nutné zakoupit novou a delší o stejných parametrech. V žádném případě odtokovou hadici nenastavujte, nepoužívejte odtokové hadice s jinými parametry, již používané hadice ani nepoužívejte adaptéry nebo jiné prostředky. Pokud je odtoková hadice dlouhá, nezatačujte ji do pračky.

**Poznámka:**

Pravidelně kontrolujte montáž odtokové hadice a její stav, aby nedošlo k úniku vody.

Elektrické připojení

Pračku zapojte pouze do řádně uzemněné síťové zásuvky. Pračka musí být uzemněna. Doporučujeme zapojit pračku do samostatného elektrického obvodu.

Před zapojením vidlice přívodního kabelu pračky se ujistěte, že napětí uvedené na typovém štítku je shodné s napětím ve vaší síťové zásuvce.

Vidlice přívodního kabelu musí odpovídat typu síťové zásuvky. V případě pochybností se obraťte na kvalifikovaného elektrikáře.

Při zapojení nepoužívejte adaptéry, prodlužovací kabely, vícenásobné zásuvky apod.

PŘÍPRAVA PŘED PRANÍM**Třídění prádla**

Správné roztřídění prádla je klíčovým krokem ke správně a efektivně vypranému prádlu, prodloužení jeho životnosti, zabránění tvorby žmolků a v neposlední řadě i nežádoucímu obarvení.













Prádlo je nutné roztřídit podle materiálu, barvy a doporučené teploty praní. Důležité informace naleznete na štítcích každého oblečení, které obsahují informace o složení textilu a doporučeném způsobu praní a čištění.

























Oddělte bílé prádlo od barevného prádla, jemné prádlo od běžného bavlněného prádla apod.

Roztříděné prádlo dále rozdělte na jednotlivé dávky, a to zvláště pokud budete prát větší množství. Do bubnu pračky vždy vkládejte pouze doporučené množství prádla pro daný prácí program. Jinak prádlo nebude efektivně vyprané a může být i značně pomačkané.

Prádlo je rovněž vhodné rozdělit podle míry zašpinění. Nedoručujeme prát silně znečištěné prádlo s mírně znečištěným prádlem.

Základní symboly doporučeného způsobu praní a čištění

Typ prádla						
	Běžné bavlněné nebo lněné prádlo vhodné pro praní v pračce	Prádlo vhodné k praní na šetrný program	Jemné prádlo vhodné pro praní v pračce	Prádlo určené pro praní v ruce	Prádlo nevhodné pro praní v pračce	Prádlo nevhodné pro odstředění
Teplota vody						
	Teplota vody 30 °C	Teplota vody 40 °C	Teplota vody 50 °C	Teplota vody 60 °C	Teplota vody 70 °C	Teplota vody 95 °C

Bělení	 Běžné bělidlo	 Bělidlo bez chlóru	 Chlorové bělidlo	 Nebělit	
Sušení v sušičce	 Běžné bavlněné, odolné prádlo	 Prádlo odolné proti pomačkání	 Jemné a speciální prádlo	 Nesušit v sušičce	
Teplota při sušení	 Vysoká teplota	 Střední teplota	 Nízká teplota	 Sušení zastudena	
Typ sušení	 Sušení na šňůře	 Nechat okapat	 Sušit na rovné ploše	 Sušit ve stínu	
Žehlení	 Žehlení na vysokou teplotu	 Žehlení na střední teplotu	 Žehlení na nízkou teplotu	 Nežehlit	
Chemické čištění	 Běžné chemické čištění	 Speciální chemické čištění	 Speciální chemické čištění	 Není vhodné pro chemické čištění	

Před vložením do pračky

Zkontrolujte všechny kapsy, zda jsou opravdu prázdné. Vlasové sponky, mince, klíče, hřebíky apod. mohou pračku poškodit.

Zapněte zipy a háčky, zavažte šňůrky, aby nedošlo k zatrhnutí s prádlem.

Kombinujte velké a menší kusy prádla v jedné dávce. Nejdříve vložte větší kusy a poté ty menší.

Zkontrolujte vnitřní prostor bubny a gumové těsnění, zdali se tam nenacházejí cizí předměty.

Menší kusy jemného prádla doporučujeme vložit do speciálního sáčku nebo povlaku od polštáře, aby nedošlo k jejich poškození během praní.



Varování:

Nepřekračujte maximální náplň prádla pro zvolený program.

Zásuvka na prací prostředek a aviváž

Výsledek praní rovněž závisí i na správném použití a dávkování pracího prostředku. Větší množství pracího prostředku nemusí znamenat vyšší efekt praní, naopak může způsobit nadměrnou tvorbu usazenin uvnitř pračky a může přispívat ke znečištění

životního prostředí.

Při dávkování pracího prostředku vždy dodržujte pokyny výrobce daného pracího prostředku.

Prací prostředek zvolte podle druhu prádla, tkaniny, barvy, míry znečištění a teploty prání.

Nepoužívejte prací prostředky pro prání v ruce. Tyto tvoří větší množství pěny v porovnání s pracími prostředky do pračky, a to může negativně ovlivnit účinek prání.

Otevřete zásuvku na prací prostředek a vložte prací prostředek a aviváž následovně (viz obrázek E):

Oddíl 1: Oddíl pro prací prášek

Oddíl 2: Oddíl pro prací gel (hladina nesmí překročit rysku MAX)







Oddíl 3: Oddíl pro aviváž, bělidlo apod. (hladina nesmí překročit rysku MAX)

POUŽITÍ









První prání







Po instalaci a zapojení pračky doporučujeme spustit program **Drum Cycle** (čištění bubny) bez vloženého prádla. Nechte program pračku dokončit, zkontrolujte připojení přívodní hadice a odtokové hadice, zda nedošlo k jejich uvolnění.

Základní ovládání pračky

1. Otevřete dvířka pračky a vložte prádlo do bubny. Prádlo vkládejte volně, velké kusy jeden po druhém. Vždy dodržujte maximální náplň, která odpovídá požadovanému pracímu programu – viz tabulka programů dále v návodu. Zavřete dvířka.
2. Otevřete zásuvku a vložte požadované množství pracího prostředku a aviváže – více v části „**Zásuvka na prací prostředek a aviváž**“ dále v návodu.
3. Voličem programů zvolte požadovaný prací program – viz tabulka programů níže.
4. Podle potřeby upravte prací program – více dále v návodu.
5. Stiskněte tlačítko  a pračka se spustí. Aktivuje se zámek dvířek a na displeji se rozsvítí symbol zámku  a celková doba prání.
6. Pokud potřebujete dvířka otevřít, zatímco je pračka v provozu, stiskněte dlouze tlačítko . Jakmile z displeje zmizí symbol zámku , je možné dvířka bezpečně otevřít. Pro pokračování v prání stiskněte znovu tlačítko .
7. Jakmile je prací cyklus dokončený, na displeji se zobrazí „End“.
8. Jakmile z displeje zmizí symbol zámku, je zámek dvířek uvolněn a dvířka bude možné otevřít.
9. Otočte voličem programů do polohy  (vypnuto), otevřete dvířka a vyjměte prádlo.
10. Vyjměte prádlo z pračky a nechte dvířka pootevřená, aby se uvnitř nehromadila vlhkost a zamezilo se tvorbě nepříjemného zápachu.

Tabulka programů

Prací program	Teplota °C (výchozí/ max)	Max. náplň (kg)	Popis	Prací prostředek a aviváž			Délka pracovního programu	Funkce páry
				Prací prostředek		Aviváž		
				Prací prášek	Prací gel			
 Směs prádla	20/60	10	Praní mírně až normálně špinavého, pevného prádla z bavlny, lnu, syntetických vláken a směsí látek	●	●	●	0:52	Ano
 Bavlna	20/60	10	Praní normálně až silně špinavého bavlněného prádla	●	●	●	0:57	Ano
 Hygienické praní	80/85	3	Pevné textilie, bavlněné nebo lněné textilie, které jsou vhodné pro praní v tak horké vodě	●	●	●	2:07	--
 Vlna	studená/ 40	1	Praní jemného vlněného prádla určeného pro praní v ruce i pro praní v pračce	●	●	●	0:50	--
 Dětské prádlo	40/85	5	Praní dětského prádla	●	●	●	1:23	Ano
 Košile	20/60	3	Praní pánských košil a dámských blůz	●	●	●	0:55	Ano
 Ložní prádlo	20/60	6	Praní ložního prádla, prostěradel, závěsů apod.	●	●	●	1:19	Ano
 Rychlé praní	studená/ 40	1	Praní mírně zašpiněného prádla v krátkém čase; šetří čas a energii	●	●	●	0:15	Ano

Prací program	Teplota °C (vychozí/ max)	Max. náplň (kg)	Popis	Prací prostředek a aviváž			Délka pracovního programu	Funkce páry
				Prací prostředek		Aviváž		
				Prací prášek	Prací gel			
 40-60 Eko program	40/40	10	Prací program je delší, ale spotřeba energie a vody je nižší v porovnání s jinými programy	●	●	●	--	--
20°C Prací program 20 °C	studená/ 20	2	Speciální program pro praní prádla při nízké teplotě a snížené spotřebě energie	●	●	●	0:39	--
 Noční praní	30/60	10	Velmi tichý prací program vhodný při praní v noci	●	●	●	0:55	--
 Spodní prádlo	40/60	5	Praní spodního prádla, šetrnější program než vlna	●	●	●	1:17	Ano
 Bundy	40/40	2	Praní péřových bund, peřin nebo polštářů o max. náplň 2 kg	●	●	●	1:43	Ano
 Máchání a odstředění	--	10	Extra máchání a odstředění, vhodné pro odolné tkaniny	--	--	●	0:13	--
 Odstředění	--	10	Odstředění prádla a vypouštění vody, vhodné pro odolné tkaniny. Pokud zvolíte bez odstředění, pračka pouze vypustí vodu	--	--	--	0:08	--
 Čištění pračky	90/--	--	Speciální prací program k čištění bubnu	--	--	--	2:15	--
Chytrý prací program	20/40	5	Speciální prací program, který zvolíte stisknutím tlačítka ONE Touch	●	●	●	0:35	--

Doplňující informace k pracím programům

Prací program „Dětské prádlo“ je vhodný k praní nečistot typických pro dětské oblečení, současně účinně odstraňuje veškeré stopy zbytkového pracího prostředku.

Prací program „Bundy“ je vhodný pro praní péřových bund, peřin, jejichž hmotnost by neměla přesáhnout 2,0 kg, nebo polštářů. Péřové bundy umístěte tak, aby byly okraje ohnuté dovnitř. Je nutné, aby byl buben naplněn jen ze $\frac{3}{4}$ celkového objemu bubnu. Pro dosažení nejlepších výsledků doporučujeme použít prací gel, který je určen pro daný typ prádla.

Prací program „Vlna“ je určený pro praní vlněného prádla, vlněných textilií apod. Před praním se ujistěte, že oblečení má praní štítek „lze prát v pračce“. Zvolte teplotu podle informací na štítku. Po dokončení praní prádlo neprodleně vyjměte, vytvarujte jej a vysušte, aby nedošlo k deformaci způsobené příliš dlouhým umístěním v bubnu. Pro dosažení nejlepších výsledků a snížení poškození oděvů používejte speciální prací prostředek na vlnu a nepřekračujte 1,0 kg prádla.

Přerušení pracího cyklu

Když je pračka v provozu, dlouze stiskněte tlačítko , abyste pračku pozastavili.

Vyčkejte, až symbol zámku na displeji zhasne, abyste mohli dvířka otevřít.



Přidejte, nebo vyjměte prádlo, dvířka zavřete a znovu dlouze stiskněte tlačítko . Pračka bude pokračovat v chodu od bodu, ve kterém byla přerušena.





Poznámka:

Pokud je hladina vody nebo teplota vody v bubnu příliš vysoká, zůstane symbol zámku dvířek rozsvícený a dvířka nebude možné otevřít, a tudíž nebude možné přidat ani vyjmout prádlo během probíhajícího programu.

Zrušení programu

Když je pračka v provozu, dlouze stiskněte tlačítko , abyste pračku pozastavili. Otočte voličem programů do polohy  (vypnuto).

Změna právě probíhajícího programu

Když je pračka v provozu, dlouze stiskněte tlačítko , abyste pračku pozastavili. Otočte voličem programů do polohy  (vypnuto). Poté voličem programů zvolte nový prací program a stiskněte tlačítko  pro spuštění pračky.



Poznámka:

V případě změny programu není nutné znovu dávkovat prací prostředek a aviváž.

Nastavení teploty

Otočným voličem zvolte prací program. Na displeji se rozsvítí maximální teplota pro zvolený prací program.

Opakovaným stisknutím tlačítka **Temp** upravte teplotu podle potřeby. Každým stisknutím se zvolená teplota bude měnit. Pokud se zobrazí „- -“, je teplota nastavena na studenou, tj. teplotu vody, kterou pračka nebude ohřívat.

Nastavení otáček odstředění

Otočným voličem zvolte prací program. Na displeji se rozsvítí maximální otáčky při odstranění pro zvolený prací program.

Opakovaným stisknutím tlačítka **Speed** upravte otáčky při odstředění. Každým stisknutím se zvolené otáčky budou měnit, a to v cyklu směrem od maximálních po

nejnižší. Pokud se zobrazí „–“, je odstředění zcela zrušené a po cyklu máchání pračka vypustí vodu a prádlo zůstane vlhké.

Zámek dvířek pračky

Po zapnutí pračky se automaticky zamknou dvířka a na displeji se rozsvítí symbol . Před otevřením dvířek vždy vyčkejte, až symbol z displeje zmizí. Pak můžete dvířka bezpečně otevřít.





Varování:

Neotvírejte dvířka násilím, když svítí symbol . Hrozí jejich nevratné poškození.

Dětský zámek

Dětský zámek umožňuje zamknout ovládací panel, aby nedošlo k úpravě pracího programu náhodným stisknutím.

Jakmile se prací program spustí, stiskněte dlouze tlačítko **Speed**, až se na displeji rozsvítí symbol dětského zámku .

Pokud potřebujete dětský zámek zrušit, stiskněte dlouze tlačítko Speed, až symbol dětského zámku  z displeje zmizí.

Funkce páry

Stiskněte tlačítko **Steam** pro přidání funkce páry k pracímu programu.

Funkce páry je vhodná pro stálobarevné bavlněné prádlo. Pára pomáhá snižovat pomačkání prádla během praní, zajistit ideální vlhkost prádla, dosáhnout hladkého prádla snadného k žehlení. Pára rovněž pomůže odstranit nepříjemný zápach z prádla. Funkce páry prodlouží dobu pracího programu o 24 minut.

Funkce páry je dostupná pouze u vybraných programů – označení v tabulce pracích programů pomocí piktogramu páry.

Počet máchání

Otočným voličem zvolte prací program.

Stiskněte tlačítko **Rinse** a upravte počet máchání pro daný prací program. Na displeji se zobrazí číselná hodnota počtu máchání a ikona „times“.

Odložené ukončení programu

1. Otočným voličem zvolte prací program a upravte jeho nastavení.
2. Stiskněte tlačítko **Delay End**. Jeho opakovaným stisknutím nastavte dobu odloženého ukončení programu do 24 hodin (v krocích po 1 hodině).
3. Na displeji se zobrazí symbol  a nastavená doba odloženého ukončení programu. Jedná se o celkovou dobu včetně doby samotného pracího cyklu, proto označuje čas, kdy pračka prací program dokončí.

Pokud potřebujete odložené ukončení programu zrušit, otočte ovladač do polohy Vypnuto a znovu zvolte prací program a jeho nastavení.



Poznámka:

Pokud potřebujete zrušit odložené ukončení programu, než se pračka spustí, otočte voličem programů do polohy  (vypnuto).

Odstraňovač skvrn

Tato funkce umožňuje zvolit typ znečištění tak, aby se optimálně upravil cyklus odstraňování skvrn. Pračka přizpůsobí průměrnou teplotu praní, pohyb bubny a dobu

namáčení konkrétnímu typu skvrny. Horká, nebo studená voda, jemné, nebo intenzivní praní a dlouhé, nebo krátké namáčení zajistí, že sekvence pracích cyklů budou speciálně přizpůsobeny každému typu skvrn. Výběrem této funkce zajistíte, že prádlo bude ošetřeno nejlepším možným způsobem a skvrny budou šetrně odstraněny.

1. Opakovaným stisknutím tlačítka **Stains** vyberte mezi osmi typy skvrn.
2. Každým stisknutím se na displeji rozsvítí příslušná ikona.
3. Délka pracího cyklu se upraví podle typu vybrané skvrny.



Olejové skvrny, skvrny na základě oleje nebo tuku.



Skvrny od mléka



Skvrny od džusu, ovocných a zeleninových šťáv apod.



Skvrny od červeného vína



Pigmentové skvrny



Bahno a podobné nečistoty



Skvrny od krve



Skvrny od trávy

Chytrý prací program

Chytrý prací program je speciálně navržen tak, aby automaticky rozpoznal množství vloženého oblečení a nastavil optimální množství vody, dobu praní, počet máchání a otáček odstředění. Uživatel proto nemusí volit žádný z pracích programů ani jej upravovat, pouze stisknutím tlačítka **One Touch** pračku spustí.

1. Otevřete dvířka pračky a do bubnu vložte prádlo, které chcete vyprat. Dvířka zavřete.
2. Chytrý prací program můžete spustit třemi způsoby.
 - Když je pračka vypnutá (volič programů je v poloze \odot), stiskněte a podržte tlačítko **One Touch** na 3 sekundy.
 - Když je pračka zapnutá (voličem programů jste zvolili libovolný program), stiskněte a podržte tlačítko **One Touch** na 3 sekundy.
 - Když je pračka zapnutá (voličem programů jste zvolili libovolný program), stiskněte krátce tlačítko **One Touch** a poté stiskněte krátce tlačítko $\triangleright||$.
3. Po zapnutí chytrého programu pračka zváží vložené prádlo a podle jeho hmotnosti zvolí jeden ze tří pracích cyklů:
 - náplň prádla je menší než 1 kg: doba pracího cyklu bude 00:35;
 - náplň prádla je mezi 1 a 4 kg: doba pracího cyklu bude 00:50, teplota vody 20 °C;
 - náplň prádla je větší než 4 kg: doba pracího cyklu bude 1:05; teplota vody 40 °C.
4. Po zapnutí chytrého programu se na displeji zobrazí ikona „M“.

Zvukový doprovod pracího cyklu

Pokud potřebujete vypnout zvukový doprovod pracího cyklu, stiskněte a podržte současně tlačítka **Speed a One Touch** asi 3 sekundy. Zvukový doprovod se vypne.

Pro zapnutí zvukového doprovodu stiskněte a podržte současně tlačítka **Speed a One Touch** asi 3 sekundy.

Systém vyvažování náplně

Aby zabránilo nadměrným vibracím a aby se náplň prádla rovnoměrně rozložila, před každým odstředěním se buben otáčí nepřetržitě takovou rychlostí, která je o něco vyšší než rychlost otáčení pračky.

Pokud po několika pokusech není náplň správně vyvážená, pračka odstřeďuje sniže-

nou rychlostí. Pokud je náplň nadměrně nevyvážená, pračka místo odstředění pouze vypustí vodu a prádlo zůstane mokré. Pro lepší rozložení a vyvážení náplně doporučujeme v náplni smíchat malé a velké kusy prádla.

ČIŠTĚNÍ A ÚDRŽBA

Před čištěním nebo jakoukoli údržbou vždy spotřebič vypněte a odpojte zástrčku přívodního kabelu od síťové zásuvky. Správná údržba prodlouží životnost vaší pračky, a proto je třeba ji pravidelně provádět.



Varování:

Nikdy neponořujte spotřebič, přívodní kabel ani zástrčku přívodního kabelu do vody ani jiné tekutiny. Nečistěte pračku tlakovým čisticím přístrojem ani parním čističem.

K čištění žádných částí spotřebiče nepoužívejte umělohmotné nebo kovové drátěnky, hrubé čisticí prostředky, chemikálie, benzín, rozpouštědla ani jiné podobné látky. Mohlo by dojít k vážnému narušení povrchové úpravy.

Čištění vnějšího povrchu pračky a ovládacího panelu

K čištění vnějšího povrchu pračky a ovládacího panelu používejte měkký hadřík a teplou vodu s trochou neutrálního čisticího prostředku. Otřete suchou utěrkou.

Zbytky pracího prostředku nebo aviváže okamžitě otřete.

Čištění bubnu

Kovové zbytky ponechané v bubnu mohou způsobit vznik rezavých skvrn na bubnu. Používejte čisticí prostředek bez chlóru a dodržujte pokyny výrobce. Nepoužívejte oceľovou vlnu ani jiné podobné předměty.

Čištění dvířek a těsnění

Otřete dvířka a těsnění měkkým hadříkem mírně navlhčeným v teplé vodě s trochou neutrálního čisticího prostředku. Otřete suchou utěrkou.

Dvířka pračky nechte otevřená, aby nedošlo k nahromadění vlhkosti uvnitř bubnu, což by mohlo způsobit tvorbu nežádoucích mikroorganismů a tvorbu nepříjemného zápachu.

Čištění bubnu a vnitřních komponent pračky

Čas od času je třeba spustit prací program čištění bubnu a použít speciální přípravek k čištění pračky, abyste odstranili nečistoty, vodní kámen, nepříjemný zápach a jiné usazeniny, které se mohou během používání pračky vytvořit a usadit na vnitřním potrubí. Používejte vždy jen speciální přípravek k čištění pračky a postupujte podle instrukcí na obalu. Nevkládejte žádné prádlo do bubnu pračky.



Varování:

Přípravky k čištění bubnu nepoužívejte k praní prádla. Obsahují látky, které mohou prádlo poškodit.

Čištění zásobníku na prací prostředek

Pokud se v zásuvce nahromadí zbytky pracího prostředku nebo aviváže, je nutné zásobník vyjmout a vyčistit.

1. Vytáhněte zásuvku a stiskněte pojistku v jeho zadní části a vyjměte zásobník z

pračky – viz obrázek F1.

2. Odstraňte kryt oddílu pro prací gel – viz obrázek F2.
3. Opláchněte kryt a zásuvku pod tekoucí vodou. Pomocí měkké houbičky odstraňte zbytky pracího prostředku. Poté otřete zásuvku suchou utěrkou.
4. Vložte kryt oddílu pro prací gel zpět a zásuvku vložte do pračky. Při vkládání stiskněte pojistku v zadní části zásobníku, aby bylo možné jej snadno vložit do pračky.



Varování:

Nezapínejte pračku bez řádně vloženého zásobníku na prací prostředek.

Čištění přívodu vody

Přívod vody čistěte pravidelně alespoň jednou za půl roku. Pokud máte tvrdou vodu, doporučujeme čistit přívod vody častěji. Doporučujeme postavit pod ventil přívodu vody kbelík či hadr v případě uniku vody.

1. Vypněte přívod vody. Odpojte přívodní hadici od přívodu vody a pomocí kartáče vyčistěte sítko – viz obrázek G1.
2. Odpojte přívodní hadici od pračky. Pomocí kleští vyjměte sítko z hadice a opláchněte jej pod tekoucí vodou – viz obrázek G2.
3. Zkontrolujte, zda jsou sítko čistá a nepoškozená. V případě potřeby je vyměňte. Zkontrolujte stav přívodní hadice.
4. K přívodu vody našroubujte přívodní hadici.
5. Pomocí kleští vložte sítko zpět do hadice a našroubujte hadici na ventil přívodu vody v zadní části pračky.
6. Otevřete přívod vody a zkontrolujte, zda nikde voda neuniká.

Důležité: Pravidelně kontrolujte stav přívodní hadice, zdali není poškozená. V případě potřeby ji vyměňte.

Čištění vypouštěcího čerpadla

Vypouštěcí čerpadlo je třeba čistit, pokud zaznamenáte, že pračka špatně odčerpává vodu z bubnu nebo vůbec neodčerpává. V takovém případě není slyšet zvuk vypouštěcího čerpadla po máchání.

Vypouštěcí čerpadlo se může ucpat uvolněnými nečistotami, velmi drobnými předměty, které uvíznou v čerpadle, apod.

Varování! Riziko opaření!

Voda, která může unikat z čerpadla, může být horká. Je proto důležité ji nechat vychladnout, a proto neprovádějte čištění vypouštěcího čerpadla ihned po dokončení pracího cyklu, zvláště byla-li teplota vody vyšší než 40 °C.



1. Pokud nedošlo k vypuštění vody z bubnu pračky, proveďte vypuštění nyní. Voličem programů zvolte program odstředění a tlačítkem **Speed** nastavte rychlost otáček na „žádné otáčky“ (nesvítil žádné číslo otáček na displeji). Poté stiskněte tlačítko ▷||. Pokud je čerpadlo zcela ucpané a zablokované, pračka nevypustí vodu z bubnu a program se ukončí.
2. Zavřete přívod vody, vypněte pračku a odpojte přívodní kabel od napájení.
3. Otevřete servisní kryt v dolní části pračky – viz obrázek H1. Zde se nachází přídavná vypouštěcí hadice a filtr čerpadla – viz obrázek H2.

4. Uvolněte vypouštěcí hadici a nasměrujte ji do nádoby, do které budete zachytávat vodu z pračky. Uvolněte zátku vypouštěcí hadice – viz obrázek H3; a nechte vodu vypustit. Objem vypuštěné vody je asi 20 l. Vyčkejte, až se veškerá voda z pračky vypustí a z hadice nebude vytékat žádná voda.
5. Pokud je nádoba plná, vložte zátku do vypouštěcí hadice, vodu vylijte a poté pokračujte dál ve vypouštění.
6. Jakmile je veškerá voda vypuštěná, vložte zátku do vypouštěcí hadice a tu instalujte na původní místo.
7. Nyní je třeba vyčistit filtr čerpadla. Z pračky může vytéci malé množství vody, proto doporučujeme pod pračku umístit nádobu nebo hadr, kterým vodu otřete.
8. Vyšroubujte filtr proti směru hodinových ručiček a vyjměte jej z pračky – viz obrázek H4. Z vnitřního prostoru čerpadla vyjměte cizí předměty a otřete jej čistou měkkou houbičkou.
9. Z filtru odstraňte nečistoty, vlasy, chlupy apod. a omyjte filtr po čistou tekoucí vodou.
10. Čistý filtr našroubujte zpět do pračky – viz obrázek H5. Ujistěte se, že je řádně dotažený, aby nedošlo k úniku vody.
11. Nasadte servisní kryt – viz obrázek H6.

Nouzové otevření dvířek

V případě, že není možné dvířka pračky otevřít z důvodu přerušení dodávky elektrické energie, ale prádlo je nutné vyjmout, můžete použít systém nouzového otevření dvířek. Nejdříve je nutné vypustit vodu z pračky.

1. Zavřete přívod vody a odpojte přívodní kabel od napájení.
2. Otevřete servisní kryt v dolní části pračky.
3. Uvolněte vypouštěcí hadici a nasměrujte ji do nádoby, do které budete zachytávat vodu z pračky. Uvolněte zátku vypouštěcí hadice a nechte vodu vypustit. Vyčkejte, až se veškerá voda z pračky vypustí a z hadice nebude vytékat žádná voda.
4. Jakmile je veškerá voda vypuštěná, vložte zátku do vypouštěcí hadice a tu instalujte na původní místo.
5. Nyní zatáhněte za pojistku nouzového otevření dvířek směrem dolů a poté, co zazní zvukové upozornění, můžete dvířka otevřít.
6. Po dokončení nasadte servisní kryt a otřete rozlitou vodu.



Uložení

Před uložením se ujistěte, že jsou spotřebič i jeho příslušenství vychladlé a čisté. Spotřebič a jeho příslušenství uložte na suché a dobře větrané místo mimo dosah dětí nebo domácích mazlíčků.

Na spotřebič nepokládejte žádné předměty.

ŘEŠENÍ PROBLÉMŮ

Problém	Příčina	Řešení
V bubnu pračky jsou barevné skvrny a skvrny od oleje.	Spusťte program čištění bubnu, abyste nečistoty odstranili.	

Problém	Příčina	Řešení
Z pračky vychází nepříjemný zápach.	Nechte pračku vyčistit. Spustte program na čištění bubnu.	Po dokončení praní nechte dvířka otevřená. Nebude se uvnitř hromadit vlhkost, nebudou se tvořit mikroorganismy a nepříjemný zápach.
Z pračky vychází nepříjemný zápach gumy.	Gumové části pračky mohou po rozbalení pračky nepříjemně vonět. Gumový zápach používáním zmizí.	
Dvířka nejdou otevřít.	Zámek dvířek je aktivní.	Vyčkejte, až se zámek uvolní a na displeji zhasne symbol zámku  .
Přes zásuvku na prací prostředek uniká voda.	Zásuvka na prací prostředek je špinavá.	Vyčistěte zásuvku na prací prostředek.
	Tlak vody je příliš vysoký.	Snižte tlak vody.
	Pračka je nakloněná směrem dopředu.	Vyrovnejte pračku.
Z pračky uniká voda.	Přívodní hadice je uvolněná.	Dotáhněte připojení přívodní hadice.
	Těsnění přívodní hadice je opotřebované/zcela chybí.	Vyměňte těsnění přívodní hadice.
	Vypouštěcí hadice není správně namontovaná.	Namontujte vypouštěcí hadici správně.
Pračka se nezapnula.	Přívodní kabel není zapojený v zásuvce.	Zapojte přívodní kabel do zásuvky.
	Zásuvka není pod napětím, je spadlý jistič nebo vyhořelá pojistka.	Zkontrolujte napětí v zásuvce, spadlý jistič nebo pojistky.
Prací program se nespustil.	Dvířka nejsou správně zavřená.	Zavřete správně dvířka.
	Nezvolili jste prací program.	Voličem programů zvolte prací program.
	Nestiskli jste tlačítko  .	Stiskněte tlačítko  ke spuštění pracího programu.
	Přívod vody je zavřený.	Otevřete přívod vody.
	Je nastaven odložený start.	Vyčkejte, až uplyne doba odloženého startu, nebo pračku vypněte a znovu vyberte prací program.

Problém	Příčina	Řešení
Pračka nenapouští vodu; nebo na displeji je chybové hlášení E02.	Přívodní hadice je zablokovaná nebo nadměrně ohnutá.	Narovnejte přívodní hadici.
	Přívodní hadice není připojena k přívodu vody.	Připojte přívodní hadici k přívodu vody.
	Tlak vody je velmi nízký.	Zkontrolujte tlak vody a zvyšte jej.
	Přívod vody je zavřený.	Otevřete přívod vody.
	Je uzavřený hlavní přívod vody do domu nebo je odstávka vody.	Zkontrolujte hlavní přívod vody a obraťte se na svého dodavatele vody v případě odstávky.
	Sítka přívodní hadice je ucpané.	Vyčistěte sítka přívodní hadice.
	Nestiskli jste tlačítko ▷ .	Stiskněte tlačítko ▷ ke spuštění pracího programu.
Pračka vyčerpává vodu, když se právě spustila.	Nejedná se o závadu. Neotevírejte dvířka a vyčkejte, až pračka začne vodu napouštět.	
Při praní je v pračce málo vody.	Pokud hladina vody dosahuje jen ke spodnímu okraji dvířek, je vše v pořádku.	
Pračka během praní dopouští vodu.	Hladina vody je níže, než by měla být.	Jedná se o normální jev.
	Pračka detekovala více prádla, a proto vodu dopouští.	
V bubnu je příliš mnoho pěny.	Prací prostředek není vhodný pro použití v pračce.	Používejte pouze prací prostředky určené pro použití v pračce.
	Použili jste mnoho pracího prostředku.	Snižte množství pracího prostředku.
Pračka neodstřeďuje.	Odstředění je vypnuté.	Nastavte požadované otáčky odstředění.
Pračka dobře neodstřeďuje.	Pračka definovala nevyváženou náplň prádla. Pračka zopakuje rozložení prádla v bubnu, než přejde na vyšší otáčky. Tím se doba programu prodlouží.	Jedná se o bezpečnostní funkci, která zabraňuje poškození. Nesprávné vyvážení náplně může být způsobeno např. praním jedné položky (např. peřiny či deky). Pokud je to možné, rozdělte náplň na dva menší díly.

Problém	Příčina	Řešení
Pračka nadměrně vibruje při odstředění.	Pračka není vyrovnaná.	Vyrovnejte pračku pomocí nastavitelných nohou.
	Nevyjmulí jste bezpečnostní přepravní šrouby a matice.	Před prvním zapnutím pračky vždy vyjměte přepravní šrouby a matice.
	Pračka při odstředění naráží do zdi nebo skříňky.	Zajistěte okolo pračky dostatečný volný prostor.
	Vložili jste nadměrnou náplň prádla.	Prádlo není rovnoměrně vyvážené v bubnu, a tím pračka odstřeďuje při nižší rychlosti.
Odstředění je málo účinné.	V bubnu pračky bylo málo prádla.	Snižte otáčky.
	Náplň bubnu není vyvážená.	
Pračka nevypouští vodu ani neodstřeďuje; nebo na displeji je chybové hlášení E03.	Filtr čerpadla je ucpaný.	Vyčistěte filtr čerpadla.
	Vypouštěcí hadice je ohnutá.	Narovnejte vypouštěcí hadici.
	Při instalaci do sifonu nebyla odstraněna zásepka nebo koncovka.	Odstraňte zásepku nebo koncovku.
	Vypouštěcí hadice nebo místo vypouštění je ucpané.	Zkontrolujte a odstraňte příčinu ucpání.
Odpočítávání se zastaví před zahájením odstředění na vysoké otáčky.	Nejedná se o závadu. Systém vyrovnávání zátěže pračky rozloží prádlo v bubnu delší dobu, aby byla náplň rovnoměrně rozložena, aby došlo k řádnému odstředění při vysokých otáčkách. Při procesu rozložení prádla v bubnu se čas přestane odpočítávat, než pračka přejde k odstředění.	
Prací program trvá příliš dlouho.	Doba pracího programu se může lišit v závislosti na tlaku přívodu vody, teplotě vody a množství náplně prádla v pračce.	
Pračka je hlučná.	Během praní jsou slyšet běžné zvuky čerpadla, motoru a bubnu při odstředění.	Jedná se o normální jev.

Problém	Příčina	Řešení
Pračka neustále čerpá vodu a vypouští ji; nebo voda zůstává v bubnu.	Horní část vypouštěcí hadice je příliš nízkou.	Horní část vypouštěcí hadice musí být umístěna 60 až 100 cm nad podlahou.
	Vypouštěcí hadice je nesprávně namontována; je umístěna ve vodě a dochází ke zpětnému čerpání vody do pračky.	Zkontrolujte montáž vypouštěcí hadice; ta nesmí být umístěna do vody.
	Konec vypouštěcí hadice je příliš daleko od pračky.	Maximální vzdálenost konce vypouštěcí hadice je 2,5 m. Při použití držáku je nutné, aby byl umístěn alespoň 10 cm od konce hadice.
Odčerpaná voda se vrací zpět do pračky.	Pokud se konec vypouštěcí hadice dotkne vypuštěné vody (voda vypuštěná z pračky), může být (vypuštěná voda) nasáta zpět, a to může poškodit pračku nebo prádlo.	Horní část vypouštěcí hadice musí být umístěna 60 až 100 cm nad podlahou.
Část ovládacího panelu je teplá.	Nejedná se o závadu. Během provozu pračky může dojít k mírnému zahřátí pračky i ovládacího panelu.	
Obecné	Vaše pračka je vybavena senzory, které sledují průběh pracovního cyklu (např.: hladinu vody, teplotu, nevyvážené množství prádla, dobu/průběh praní). Za normálních okolností, pokud pračka úspěšně dokončí pracovní cyklus, je nepravděpodobné, že by se něco pokazilo!	

Chybová hlášení

Chybové hlášení	Význam	Řešení
E02	Bez přívodu vody	Zkontrolujte, zdali: <ul style="list-style-type: none"> • je přívod vody otevřený; • neprobíhá odstavka vody; • nejsou přívodní hadice a filtry znečištěné; • není přívodní hadice zmrzlá. Obratťe se na kvalifikovaného technika.
E03	Nezvyklé vypouštění vody	Vyčistěte filtr čerpadla. Zkontrolujte, zdali není vypouštěcí hadice ohnutá, stočená nebo zablokovaná.
U4	Chyba zámku dvířek	Zavřete dvířka a stiskněte tlačítko  pro spuštění programu. Pokud problém přetrvává, obraťte se autorizovaný servis.

Chybové hlášení	Význam	Řešení
H	Teplota bubnu je vysoká.	Stiskněte tlačítko ▷ , abyste přerušili provoz pračky, a počkejte několik minut. Když teplota v bubnu klesne na bezpečnou úroveň a chybový kód na displeji zmizí, stiskněte tlačítko ▷ a pokračujte ve zbytku programu.
EXX	Jiné závady	Vypněte pračku a odpojte přívodní kabel od zásuvky. Obratě se na autorizovaný servis.

Pokud problém není uveden v tabulce výše nebo se problém nepodařilo vyřešit, vypněte spotřebič, odpojte zástrčku přívodního kabelu od síťové zásuvky a obraťte se na autorizované servisní středisko.

Informační list výrobku

NARÍZENÍ KOMISE V PŘENESENÉ PRÁVOMOCI (EU) 2019/2014 o uvádění spotřeby energie na energetických štítech praček pro domácnost a praček se sušičkou pro domácnost

Název nebo ochranná známka dodavatele: Siguro

Adresa dodavatele: PL - SIGURO, Jankovcova 1522/53 17000 Praha Holešovice Česká republika

Identifikační značka modelu: SGR-WM-F101DS

Obecné parametry výrobku:

Parametr	Hodnota		Parametr	Hodnota	
Jmenovitá kapacita ^(a) (kg)	10,0		Rozměry v cm	Výška	85
				Šířka	60
				Hloubka	58
Index energetické účinnosti ^(a) (EEl _W)	51,9		Třída energetické účinnosti ^(a)	A	
Index prací účinnosti ^(a)	1,031		Účinnost máchání (v g/kg) ^(a)	5,0	
Spotřeba energie v kWh na cyklus na základě programu eco 40–60 při kombinaci plné a částečné náplně. Skutečná spotřeba energie bude záviset na tom, jak je spotřebič používán.	0,513		Spotřeba vody v litrech na cyklus na základě programu eco 40–60 při kombinaci plné a částečné náplně. Skutečná spotřeba vody bude záviset na tom, jak je spotřebič používán, a na tvrdosti vody.	51	
Maximální teplota uvnitř zpracovávaných textilních výrobků ^(a) (°C)	Jmenovitá kapacita	35	Vážený zbytkový obsah vlhkosti ^(a) (%)	62,0	
	Polovina	30			
	Čtvrtina	20			
Otáčky při odstředování ^(a) (ot/min)	Jmenovitá kapacita	1 400	Třída účinnosti sušení odstředováním ^(a)	C	
	Polovina	1 400			
	Čtvrtina	1 400			
Doba trvání programu ^(a) (h:min)	Jmenovitá kapacita	3:58	Typ	volně stojící	
	Polovina	2:59			
	Čtvrtina	2:59			

Úroveň emisí hluku šířeného vzduchem ve fázi odstředování ^(a) (dB(A) re 1 pW)	76	Třída emisí hluku šířeného vzduchem ^(a) (fáze odstředování)	B
Vypnutý stav (W) (v příslušných případech)	0,50	Pohotovostní režim (W) (v příslušných případech)	0,50
Odložený start (W) (v příslušných případech)	4,00	Pohotovostní režim při připojení na síť (W) (v příslušných případech)	neuveдено
Minimální doba trvání záruky nabízená dodavatelem: 36 měsíců			
Tento výrobek byl navržen tak, aby během pracovního cyklu uvolňoval ionty stříbra		NE	
Další informace:			
Odkaz na internetové stránky dodavatele, kde jsou uvedeny informace podle přílohy II části 9 nařízení Komise (EU) 2019/2023: www.siguro.cz			

(a) pro program eco 40-60.

Model placed on the Union market from 01/05/2024



EPREL registration number: 1924431

<https://eprel.ec.europa.eu/qr/1924431>

Supplier: Alza.cz a.s. (Manufacturer)

Website: www.alza.cz

Customer care service:

Name: PL - SIGURO

Website: www.siguro.cz

Email: siguro@alza.cz

Phone: 225 340 111

Address:

Jankovcova 1522/53 17000 Praha Holešovice Česká republika

Informační list výrobku

NARÍZENÍ KOMISE V PŘENESENÉ PRÁVOMOCI (EU) 2019/2014 o uvádění spotřeby energie na energetických štítích praček pro domácnost a praček se sušičkou pro domácnost

Název nebo ochranná známka dodavatele: Siguro

Adresa dodavatele: PL - SIGURO, Jankovcova 1522/53 17000 Praha Holešovice Česká republika

Identifikační značka modelu: SGR-WM-F101W

Obecné parametry výrobku:

Parametr	Hodnota		Parametr	Hodnota	
Jmenovitá kapacita ^(a) (kg)	10,0		Rozměry v cm	Výška	85
				Šířka	60
				Hloubka	58
Index energetické účinnosti ^(a) (EEl _W)	51,9		Třída energetické účinnosti ^(a)	A	
Index prací účinnosti ^(a)	1,031		Účinnost máchání (v g/kg) ^(a)	5,0	
Spotřeba energie v kWh na cyklus na základě programu eco 40–60 při kombinaci plné a částečné náplně. Skutečná spotřeba energie bude záviset na tom, jak je spotřebič používán.	0,513		Spotřeba vody v litrech na cyklus na základě programu eco 40–60 při kombinaci plné a částečné náplně. Skutečná spotřeba vody bude záviset na tom, jak je spotřebič používán, a na tvrdosti vody.	51	
Maximální teplota uvnitř zpracovávaných textilních výrobků ^(a) (°C)	Jmenovitá kapacita	35	Vážený zbytkový obsah vlhkosti ^(a) (%)	62,0	
	Polovina	30			
	Čtvrtina	20			
Otáčky při odstředování ^(a) (ot/min)	Jmenovitá kapacita	1 400	Třída účinnosti sušení odstředováním ^(a)	C	
	Polovina	1 400			
	Čtvrtina	1 400			
Doba trvání programu ^(a) (h:min)	Jmenovitá kapacita	3:58	Typ	volně stojící	
	Polovina	2:59			
	Čtvrtina	2:59			

Úroveň emisí hluku šířeného vzduchem ve fázi odstředování ^(a) (dB(A) re 1 pW)	76	Třída emisí hluku šířeného vzduchem ^(a) (fáze odstředování)	B
Vypnutý stav (W) (v příslušných případech)	0,50	Pohotovostní režim (W) (v příslušných případech)	0,50
Odložený start (W) (v příslušných případech)	4,00	Pohotovostní režim při připojení na síť (W) (v příslušných případech)	neuveдено
Minimální doba trvání záruky nabízená dodavatelem: 36 měsíců			
Tento výrobek byl navržen tak, aby během pracovního cyklu uvolňoval ionty stříbra		NE	
Další informace:			
Odkaz na internetové stránky dodavatele, kde jsou uvedeny informace podle přílohy II části 9 nařízení Komise (EU) 2019/2023: www.siguro.cz			

(a) pro program eco 40-60.

Model placed on the Union market from 01/04/2024



EPREL registration number: 1924486

<https://eprel.ec.europa.eu/qr/1924486>

Supplier: Alza.cz a.s. (Manufacturer)

Website: www.alza.cz

Customer care service:

Name: PL - SIGURO

Website: www.siguro.cz

Email: siguro@alza.cz

Phone: 225 340 111

Address:

Jankovcova 1522/53 17000 Praha Holešovice Česká republika

Ďakujeme, že ste si kúpili spotrebič značky SIGURO. Sme vďační za vašu dôveru a s radosťou vám prístroj na ďalších stránkach predstavíme a oboznámime vás so všetkými jeho funkciami a spôsobmi použitia.

Veríme v spravodlivú a zodpovednú spoločnosť, a preto spolupracujeme iba s dodávateľmi, ktorí spĺňajú naše prísne kritériá na ochranu záujmu zamestnancov, prevenciu ich zneužívania a férové pracovné podmienky.

Ak potrebujete pomôcť s rozsiahlou údržbou alebo opravou výrobku, ktorá vyžaduje zásah do jeho vnútorných častí, je vám k dispozícii náš autorizovaný servis na e-mailovej adrese siguro@alza.cz alebo operátori na infolinke predajcu. Pre vaše pohodlie pri riešení akýchkoľvek problémov s výrobkom sme tieto kontaktné miesta zjednotili a vyššie uvedené kontakty je možné využiť aj v prípade všetkých reklamácií alebo pozáručného servisu.

BEZPEČNOSTNÉ INFORMÁCIE



Pred použitím si, prosím, pozorne prečítajte tento manuál a uschovajte ho na budúce použitie.

1. Tento spotrebič môžu používať deti vo veku 8 rokov a staršie a osoby so zníženými fyzickými, zmyslovými alebo mentálnymi schopnosťami alebo nedostatkom skúseností a znalostí, ak sú pod dozorom alebo boli poučené o používaní spotrebiča bezpečným spôsobom a rozumejú prípadným nebezpečenstvám.
2. Deti sa so spotrebičom nesmú hrať.
3. Čistenie a údržbu vykonávanú používateľom nesmú vykonávať deti bez dozoru.
4. Deťom mladším ako 3 roky by sa malo zabrániť v prístupe, ak nie sú trvale pod dozorom.
5. Ak je napájací prívod poškodený, musí ho nahradiť výrobca, jeho servisný technik alebo podobne kvalifikovaná osoba, aby sa zabránilo vzniku nebezpečnej situácie.
6. Tento spotrebič je určený na použitie v domácnosti.
7. Tento spotrebič je určený iba na použitie vnútri budovy. Nepoužívajte ho vonku, v miestnostiach, kde by teplota mohla klesnúť pod bod mrazu, v garážach a pod.
8. Tento spotrebič je určený na pranie bielizne. Nepoužívajte ho na iné účely, než na ktoré je určený. Nepoužívajte ho na komerčné alebo laboratórne účely.
9. Maximálna hmotnosť plnej náplne bielizne pre tento spotrebič je 8 kg. Neprekračujte maximálnu hmotnosť náplne. Dodržujte pokyny uvedené v tomto návode.

10. Pred zapojením vidlice prírodného kábla práčky sa uistite, že napätie uvedené na typovom štítku je zhodné s napätím vo vašej sieťovej zásuvke.
11. Spotrebič musí byť zapojený iba do riadne uzemnenej sieťovej zásuvky. Práčka musí byť uzemnená. Odporúčame zapojiť práčku do samostatného elektrického obvodu.
12. Vidlica prírodného kábla musí zodpovedať typu sieťovej zásuvky. V prípade pochybností sa obráťte na kvalifikovaného elektrikára.
13. Pri zapojení nepoužívajte adaptéry, predlžovacie káble, viacnásobné zásuvky a pod.
14. Nedotýkajte sa práčky mokrými alebo vlhkými rukami/nohami.
15. Aby ste zabránili riziku úrazu elektrickým prúdom, neponárajte práčku, prírodný kábel ani vidlicu do vody či inej tekutiny. Nevystavujte práčku, prírodný kábel ani vidlicu kvapkajúcej alebo striekajúcej vode.
16. Nikdy neodpájajte spotrebič od sieťovej zásuvky ťahom za napájací prívod. Vždy ho odpájajte ťahom za vidlicu.
17. Práčka musí byť umiestnená na rovnej, suchej a pevnej podlahe v dosahu sieťovej zásuvky, prívodu a odtoku vody a v minimálnej vzdialenosti 5 cm od stien či iných pevných predmetov.
18. Neumiestňujte práčku na nerovnú alebo krehkú podlahu, na podložky, koberec, parkety alebo drevenú podlahu.
19. Neumiestňujte práčku do vlhkých alebo prašných priestorov, do priestorov, kde sa skladujú alebo používajú horľavé, prchavé alebo výbušné látky.
20. Neumiestňujte práčku na priame slnečné svetlo alebo k zdrojom tepla.
21. Zásuvka na prací prostriedok musí byť riadne zasunutá v práčke, aby nedošlo k úniku vody. Nikdy zásuvku na prací prostriedok nevyťahujte, zatiaľ čo je práčka v prevádzke. Nepoužívajte práčku bez riadne vlozenej zásuvky na prací prostriedok.
22. Dvierka otvárajte až po uvoľnení zámky. Nepokúšajte sa dvierka otvárať násilím. Hrozí poškodenie bezpečnostného systému zámky.
23. Pred vložením bielizne do bubna práčky sa vždy uistite, že je čistý a prázdny.
24. Počas používania sa práčka zahrieva. Ide o normálny jav. Buďte opatrní, aby ste sa nespálili.
25. Po dokončení prania nechajte dvierka otvorené, aby nedošlo k hromadeniu vlhkosti, tvorbe nežiaducich mikroorganizmov a tvorbe nepríjemného zápachu.
26. Udržujte práčku čistú. Dodržujte pokyny v tomto návode.
27. Ak budete práčku presúvať, odporúčame, aby manipuláciu vykonávali dve dospelé osoby.
28. Ak je práčka alebo niektorá jej časť poškodená či nefunguje správne, vypnite ju, odpojte od napájania a obráťte sa na autorizovaný servis. Nikdy neopravujte práčku sami. Neobsahuje časti, ktoré by mohol používateľ sám opraviť.
29. Práčku neupravujte ani neprestavujte na iný účel. Hrozí vysoké riziko úrazu elektrickým prúdom.



Prehľad

- 1 Ventil prívodu vody
- 2 Dvierka práčky
- 3 Vypúšťacia hadica
- 4 Telo práčky
- 5 Prívodný kábel
- 6 Zásuvka na prací prostriedok a aviváž
- 7 Ovládací panel
- 8 Bubon
- 9 Servisný kryt
- 10 Nastaviteľné nohy

Ovládací panel

- 11 Volič programov
- 12 Displej
- 13 Tlačidlo M One Touch
- 14 Tlačidlo Delay End
- 15 Tlačidlo Temp.
- 16 Tlačidlo Speed
- 17 Tlačidlo Rinse
- 18 Tlačidlo Steam
- 19 Tlačidlo ▶||
- 20 Tlačidlo Stains

Bez vyobrazenia: prívodná hadica (1 ks), držiak odtokovej hadice (1 ks), plastové krytky (4 ks), kľúč na uvoľnenie bezpečnostných skrutiek (1 ks)

INŠTALÁCIA

Pri inštalácii dodržujte všetky pokyny, ktoré sú tu uvedené. Odporúčame, aby inštaláciu vykonávala skúsená a preškolená osoba.

Rozbalenie

Umiestnite práčku na rovny a pevný povrch a opatrne z nej odstráňte obalový materiál, nálepky a reklamné štítky. Obalový materiál ekologicky zlikvidujte.

Ak chcete odstrániť spodnú časť obalového materiálu, bude potrebné práčku opatrne položiť na bočnú stranu. Miesto, kam budete práčku ukladať, podložte mäkkou dekou alebo podobnou podložkou. Nikdy nekladte práčku na zadnú alebo prednú stranu!

Odporúčame, aby rozbalovali dve dospelé osoby.

Skontrolujte, či nie je práčka poškodená.



Varovanie:

Obalový materiál môže predstavovať nebezpečenstvo pre deti. Uchovávajte obalový materiál (plastové vrecúška, polystyrén a pod.) mimo dosahu detí.

Prenášanie

Odporúčame, aby práčku prenášali dve dospelé osoby. Neprenášajte ju sami. Opatrne nakloňte práčku dozadu. Jedna osoba stojí za práčkou a drží zadnú časť hornej dosky, zatiaľ čo druhá osoba drží spodnú časť práčky vpredu.

Pri zdvíhaní alebo prenášaní používajte ochranné rukavice, aby ste predišli zraneniu alebo namáhaniu.

Ak budete na prenášanie používať vozík, zaistíte, aby sa predná časť práčky nedotýkala rámu vozíka.

Odstránenie transportných skrutiek

Z bezpečnostných dôvodov je bubon práčky zaistený bezpečnostnými skrutkami počas prepravy. Pred použitím práčky je však nutné tieto skrutky odstrániť.

Odstráňte štyri bezpečnostné skrutky a podložky, ktoré sa nachádzajú v zadnej časti práčky – pozrite obrázky **A** (A: bezpečnostné skrutky; B: podložky).

Do otvorov vložte dodávané plastové krytky – pozrite obrázky **A** (C: plastové krytky).



Varovanie:

Nikdy nepoužívajte práčku s inštalovanými bezpečnostnými skrutkami a podložkami. Hrozí poškodenie práčky a vznik nebezpečnej situácie.



Poznámka:

Odporúčame uschovať bezpečnostné skrutky a podložky v prípade prevozu práčky.

Umiestnenie

Práčka musí byť umiestnená na rovnej, suchej a pevnej podlahe v dosahu sieťovej zásuvky, prívodu a odtoku vody a v minimálnej vzdialenosti 5 cm od stien či iných pevných predmetov.

Neumiestňujte práčku na nerovnú alebo krehkú podlahu, na podložky, koberec, parkety alebo drevenú podlahu. V opačnom prípade bude práčka nadmerne hlučná a nadmerné vibrácie môžu poškodiť podlahu alebo podlahovú krytinu.

Neumiestňujte práčku do vlhkých alebo prašných priestorov, garáží, vonku ani tam, kde by mohla byť vystavená kvapkajúcej alebo striekajúcej vode. Hrozí riziko úrazu elektrickým prúdom.

Neumiestňujte práčku na miesto, kde by mohla teplota klesnúť pod bod mrazu. Voda v hadiciach a zvyšky vody v práčke by mohli zmrznúť a nenávratne ju poškodiť.

Neumiestňujte práčku na priame slnečné svetlo alebo k zdrojom tepla.

Odporúčame, aby práčku prenášali dve dospelé osoby.

Vyrovnanie

Práčka musí byť umiestnená v horizontálnej polohe a musí byť v prípade potreby vyrovnaná. Inak môže dochádzať k nadmernému huku počas jej prevádzky.

Práčka je vybavená nastaviteľnými nohami a ich vysunutím alebo zasunutím práčku vyrovnáte – pozrite obrázky B.

1. Uvoľníte zaistovaciu maticu pomocou kľúča.

2. Nastaviteľnú nohu vysuňte alebo zasuňte, skontrolujte, či je práčka vyrovnaná, a potom dotiahnite zaistovaciu maticu pomocou kľúča.

Pripojenie k prívodu vody

Skôr ako pripojíte k prívodu vody, skontrolujte, či je voda čistá. Odporúčame ju trochu vypustiť do vedra a uistiť sa, že voda neobsahuje viditeľné nečistoty.

Tlak vody musí zodpovedať parametrom práčky (0,03 až 1,0 MPa).

Pred pripojením k prívodu vody sa uistite, že je prívod vody uzatvorený, príp. je zatvorený kohútik prívodu vody do práčky. Po pripojení prívod vody znovu otvorte.

1. Jeden koniec prívodnej hadice naskrutkujte na ventil v zadnej časti práčky – pozrite obrázok C1.
2. Druhý koniec prívodnej hadice naskrutkujte k prívodnému kohútiku vody s $\frac{3}{4}$ závitom – pozrite obrázok C2.

Skontrolujte, či nie je prívodná hadica ohnutá alebo prelomená.



Varovanie:

Ak je prívodná hadica krátka, je nutné kúpiť novú a dlhšiu s rovnakými parametrami. V žiadnom prípade prívodnú hadicu nenastavujte, nepoužívajte prívodné hadice s inými parametrami, už používané hadice ani nepoužívajte adaptéry alebo iné prostriedky.



Poznámka:

Pravidelne kontrolujte pripojenie prívodnej hadice a jej stav, aby nedošlo k úniku vody.

Montáž odtokovej hadice

Odtoková hadica musí byť umiestnená vo výške minimálne 60 cm a maximálne 100 cm nad podlahou, aby bol zaistený stály a efektívny odtok vody.

Odtoková hadica musí byť narovnaná, nesmie byť ohnutá alebo prelomená.

Odtokovú hadicu je možné inštalovať do samostatného odtoku, do umývadlového sifónu, voľne do umývadla alebo vane.

Montáž do samostatného odtoku – pozrite obrázky D1, D2

Pri montáži do samostatného odtoku je dôležité, aby vzdialenosť medzi práčkou a odtokom bola maximálne 2,5 m.

Na montáž do samostatného odtoku môžete použiť aj dodávaný držiak odtokovej hadice – pozrite obrázok D2.

Montáž do umývadlového sifónu – pozrite obrázok D3

Pri montáži do sifónu sa vždy uistite, že ste odstránili záslepky a odnímateľné koncovky. Na montáž do sifónu je dôležité použiť zodpovedajúcu prechodovú spojku.

Montáž voľne do umývadla alebo vane – pozrite obrázky D4, D5

Pri inštalácii voľne do umývadla alebo vane je dôležité koniec odtokovej hadice pripevniť tak, aby nedošlo k jej uvoľneniu pri odtoku vody. Odporúčame používať dodávaný držiak odtokovej hadice, ako je znázornené na obrázkoch D4 a D5.



Varovanie:

Odtoková hadica nesmie byť umiestnená do vody, aby nedošlo k spätnému nasávaniu vody.



Varovanie:

Ak je odtoková hadica krátka, je nutné kúpiť novú a dlhšiu s rovnakými parametrami. V žiadnom prípade odtokovú hadicu nenastavujte, nepoužívajte odtokové hadice s inými parametrami, už používané hadice ani nepoužívajte adaptéry alebo iné prostriedky. Ak je odtoková hadica dlhá, nezatláčajte ju do práčky.

**Poznámka:**

Pravidelne kontrolujte montáž odtokovej hadice a jej stav, aby nedošlo k úniku vody.

Elektrické pripojenie

Práčku zapájajte iba do riadne uzemnenej sietovej zásuvky. Práčka musí byť uzemnená. Odporúčame zapojiť práčku do samostatného elektrického obvodu.

Pred zapojením vidlice prívodného kábla práčky sa uistite, že napätie uvedené na typovom štítku je zhodné s napätím vo vašej sietovej zásuvke.

Vidlica prívodného kábla musí zodpovedať typu sietovej zásuvky. V prípade pochybností sa obráťte na kvalifikovaného elektrikára.

Pri zapojení nepoužívajte adaptéry, predĺžovacie káble, viacnásobné zásuvky a pod.

PRÍPRAVA PRED PRANÍM

Triedenie bielizne

Správne roztriedenie bielizne je kľúčovým krokom k správne a efektívne vypranej bielizni, predĺženiu jej životnosti, zabráneniu tvorby hrčiek a v neposlednom rade aj nežiaducej farbeniu.

Bielizeň je nutné roztriediť podľa materiálu, farby a odporúčanej teploty prania. Dôležité informácie nájdete na štítkoch každého oblečenia, ktoré obsahujú informácie o zložení textilu a odporúčanom spôsobe prania a čistenia.

























Oddelte bielu bielizeň od farebnej bielizne, jemnú bielizeň od bežnej bavlnenej bielizne a pod.

Roztriedenú bielizeň ďalej rozdeľte na jednotlivé dávky, a to obzvlášť ak budete prať väčšie množstvo. Do bubna práčky vždy vkladajte iba odporúčané množstvo bielizne pre daný prací program. Inak bielizeň nebude efektívne vypraná a môže byť aj značne pokrčená.

Bielizeň je takisto vhodné rozdeliť podľa miery zašpinenia. Neodporúčame prať silne znečistenú bielizeň s mierne znečistenou bielizňou.

Základné symboly odporúčaného spôsobu prania a čistenia

Typ bielizne						
	Bežná bavlnená alebo ľanová bielizeň vhodná na pranie v práčke	Bielizeň vhodná na pranie na šetrný program	Jemná bielizeň vhodná na pranie v práčke	Bielizeň určená na pranie v ruke	Bielizeň nevhodná na pranie v práčke	Bielizeň nevhodná na odstredenie
Teplota vody						
	Teplota vody 30 °C	Teplota vody 40 °C	Teplota vody 50 °C	Teplota vody 60 °C	Teplota vody 70 °C	Teplota vody 95 °C

Bielenie	 Bežné bieliadlo	 Bielidlo bez chlóru	 Chlórové bieliadlo	 Nebieliť	
Sušenie v sušičke	 Bežná bavlnená, odolná bielizeň	 Bielizeň odolná proti pokrčieniu	 Jemná a špeciálna bielizeň	 Nesušiť v sušičke	
Teplota pri sušení	 Vysoká teplota	 Stredná teplota	 Nízka teplota	 Sušenie za studena	
Typ sušenia	 Sušenie na šnúre	 Nechaj odkvapkať	 Sušiť na rovnej ploche	 Sušiť v tieni	
Žehlenie	 Žehlenie na vysokú teplotu	 Žehlenie na strednú teplotu	 Žehlenie na nízku teplotu	 Nežehliť	
Chemické čistenie	 Bežné chemické čistenie	 Špeciálne chemické čistenie	 Špeciálne chemické čistenie	 Nie je vhodné na chemické čistenie	

Pred vložením do práčky

Skontrolujte všetky vrecká, či sú naozaj prázdne. Vlasové sponky, mince, kľúče, klince a pod. môžu práčku poškodiť.

Zapnite zipsy a háčiky, zaviažte šnúrky, aby nedošlo k zatrhnutiu s bielizňou.

Kombinujte veľké a menšie kusy bielizne v jednej dávke. Najskôr vložte väčšie kusy a potom tie menšie.

Skontrolujte vnútorný priestor bubna a gumové tesnenie, či sa tam nenachádzajú cudzie predmety.

Menšie kúsky jemnej bielizne odporúčame vložiť do špeciálneho vrecúška alebo povlaku od vankúša, aby nedošlo k ich poškodeniu počas prania.



Varovanie:

Neprekračujte maximálnu náplň bielizne pre zvolený program.

Zásuvka na prací prostriedok a aviváž

Výsledok prania takisto závisí aj od správneho použitia a dávkovania pracieho prostriedku. Väčšie množstvo pracieho prostriedku nemusí znamenať vyšší efekt prania, naopak, môže spôsobiť nadmernú tvorbu usadenín vnútri práčky a môže prispievať k

znečisteniu životného prostredia.

Pri dávkovaní pracieho prostriedku vždy dodržujte pokyny výrobcu daného pracieho prostriedku.

Prací prostriedok zvolte podľa druhu bielizne, tkaniny, farby, miery znečistenia a teploty prania.

Nepoužívajte pracie prostriedky na pranie v ruke. Tieto tvoria väčšie množstvo peny v porovnaní s pracími prostriedkami do práčky, a to môže negatívne ovplyvniť účinok prania.

Otvorte zásuvku na prací prostriedok a vložte prací prostriedok a aviváž nasledovne (pozrite obrázok E):

Oddiel 1: Oddiel na prací prášok

Oddiel 2: Oddiel na prací gél (hladina nesmie prekročiť rysku MAX)







Oddiel 3: Oddiel na aviváž, bielidlo a pod. (hladina nesmie prekročiť rysku MAX)

POUŽITIE









Prvé pranie







Po inštalácii a zapojení práčky odporúčame spustiť program **Drum Cycle** (čistenie bubna) bez vloženej bielizne. Nechajte program práčku dokončiť, skontrolujte pripojenie prívodnej hadice a odtokovej hadice, či nedošlo k ich uvoľneniu.

Základné ovládanie práčky

- Otvorte dvierka práčky a vložte bielizeň do bubna. Bielizeň vkladajte voľne, veľké kusy jeden po druhom. Vždy dodržujte maximálnu náplň, ktorá zodpovedá požadovanému praciemu programu – pozrite tabuľku programov ďalej v návode. Zavrite dvierka.
- Otvorte zásuvku a vložte požadované množstvo pracieho prostriedku a aviváže – viac v časti „**Zásuvka na prací prostriedok a aviváž**“ ďalej v návode.
- Voličom programov zvolte požadovaný prací program – pozrite tabuľku programov nižšie.
- Podľa potreby upravte prací program – viac ďalej v návode.
- Stlačte tlačidlo  a práčka sa spustí. Aktivuje sa zámka dvierok a na displeji sa rozsvieti symbol zámky  a celkový čas prania.
- Ak potrebujete dvierka otvoriť, zatiaľ čo je práčka v prevádzke, stlačte dlho tlačidlo . Hneď ako z displeja zmizne symbol zámky , je možné dvierka bezpečne otvoriť. Na pokračovanie v praní stlačte znovu tlačidlo .
- Hneď ako je prací cyklus dokončený, na displeji sa zobrazí „**End**“.
- Hneď ako z displeja zmizne symbol zámky, je zámka dvierok uvoľnená a dvierka bude možné otvoriť.
- Otočte voličom programov do polohy  (vypnuté), otvorte dvierka a vyberte bielizeň.
- Vyberte bielizeň z práčky a nechajte dvierka pootvorené, aby sa vnútri nehromadila vlhkosť a zamedzilo sa tvorbe nepríjemného zápachu.

Tabuľka programov

Prací program	Teplota °C (predvolená/ max.)	Max. náplň (kg)	Popis	Prací prostriedok a aviváž			Dĺžka pracovného programu	Funkcia pary
				Prací prostriedok		Aviváž		
				Prací prášok	Prací gél			
 Zmes bielizne	20/60	10	Pranie mierne až normálne špinavej, pevnej bielizne z bavlny, ľanu, syntetických vlákien a zmesi látok	●	●	●	0:52	Áno
 Bavlna	20/60	10	Pranie normálne až silne špinavej bavlnenej bielizne	●	●	●	0:57	Áno
 Hygienické pranie	80/85	3	Pevné textilie, bavlnené alebo lanové textilie, ktoré sú vhodné na pranie v takej horúcej vode	●	●	●	2:07	--
 Vlna	studená/ 40	1	Pranie jemnej vlnenej bielizne určenej na pranie v ruke aj na pranie v pračke	●	●	●	0:50	--
 Detská bielizeň	40/85	5	Pranie detskej bielizne	●	●	●	1:23	Áno
 Košele	20/60	3	Pranie pánskych košiel a dámskych blúz	●	●	●	0:55	Áno
 Postelňa bielizeň	20/60	6	Pranie postelnej bielizne, prestieradiel, závesov a pod.	●	●	●	1:19	Áno
 Rýchle pranie	studená/ 40	1	Pranie mierne zašpinenej bielizne v krátkom čase, šetrí čas a energiu	●	●	●	0:15	Áno

Prací program	Teplota °C (predvolená/max.)	Max. náplň (kg)	Popis	Prací prostriedok a aviváž			Dĺžka pracovného programu	Funkcia pary
				Prací prostriedok		Aviváž		
				Prací prášok	Prací gél			
 40-60 Eko program	40/40	10	Prací program je dlhší, ale spotreba energie a vody je nižšia v porovnaní s inými programami	●	●	●	--	--
20°C Prací program 20 °C	studená/ 20	2	Špeciálny program na pranie bielizne pri nízkej teplote a zníženej spotrebe energie	●	●	●	0:39	--
 Nočné pranie	30/60	10	Veľmi tichý prací program vhodný pri praní v noci	●	●	●	0:55	--
 Spodná bielizeň	40/60	5	Pranie spodnej bielizne, šetrnejší program než vlna	●	●	●	1:17	Áno
 Bundy	40/40	2	Pranie páperových bünd, perín alebo vankúšov s max. náplňou 2 kg	●	●	●	1:43	Áno
 Plákanie a odstredenie	--	10	Extra plákanie a odstredenie, vhodné pre odolné tkaniny	--	--	●	0:13	--
 Odstredenie	--	10	Odstredenie bielizne a vypúšťanie vody, vhodné pre odolné tkaniny. Ak zvolíte bez odstredenia, práčka iba vypustí vodu	--	--	--	0:08	--
 Čistenie práčky	90/--	--	Špeciálny prací program na čistenie bubna	--	--	--	2:15	--
Inteligentný prací program	20/40	5	Špeciálny prací program, ktorý zvolíte stlačením tlačidla ONE Touch	●	●	●	0:35	--

Doplňujúce informácie k pracím programom

Prací program „Detská bielizeň“ je vhodný na pranie nečistôt typických pre detské oblečenie, súčasne účinne odstraňuje všetky stopy zvyškového pracieho prostriedku. Prací program „Bundy“ je vhodný na pranie páperových bünd, perín, ktorých hmotnosť by nemala presiahnuť 2,0 kg, alebo vankúšov. Páperové bundy umiestnite tak, aby boli okraje ohnuté dovnútra. Je nutné, aby bol bubon naplnený len z ¾ celkového objemu bubna. Na dosiahnutie najlepších výsledkov odporúčame použiť prací gél, ktorý je určený pre daný typ bielizne.

Prací program „Vlna“ je určený na pranie vlnenej bielizne, vlnených textílií a pod. Pred praním sa uistite, že oblečenie má prací štítok „je možné prať v práčke“. Zvoľte teplotu podľa informácií na štítku. Po dokončení prania bielizeň bezodkladne vyberte, vytvarujte ho a vysušte, aby nedošlo k deformácii spôsobenej príliš dlhým umiestnením v bubne. Na dosiahnutie najlepších výsledkov a zníženie poškodenia odevov používajte špeciálny prací prostriedok na vlnu a neprekračujte 1,0 kg bielizne.

Prerušenie pracieho cyklu

Keď je práčka v prevádzke, dlho stlačte tlačidlo ▷||, aby ste práčku pozastavili. Vyčkajte, až symbol zámky na displeji zhasne, aby ste mohli dvierka otvoriť. Pridajte alebo vyberte bielizeň, dvierka zavrite a znovu dlho stlačte tlačidlo ▷||. Práčka bude pokračovať v chode od bodu, v ktorom bola prerušená.



Poznámka:

Ak je hladina vody alebo teplota vody v bubne príliš vysoká, zostane symbol zámky dvierok rozsvietený a dvierka nebude možné otvoriť, a teda nebude možné pridať ani vybrať bielizeň počas prebiehajúceho programu.

Zrušenie programu

Keď je práčka v prevádzke, dlho stlačte tlačidlo ▷||, aby ste práčku pozastavili. Otočte voličom programov do polohy ☹ (vypnuté).

Zmena práve prebiehajúceho programu

Keď je práčka v prevádzke, dlho stlačte tlačidlo ▷||, aby ste práčku pozastavili. Otočte voličom programov do polohy ☹ (vypnuté). Potom voličom programov zvolte nový prací program a stlačte tlačidlo ▷|| na spustenie práčky.



Poznámka:

V prípade zmeny programu nie je nutné znovu dávkovať prací prostriedok a aviváž.

Nastavenie teploty

Otočným voličom zvolte prací program. Na displeji sa rozsvieti maximálna teplota pre zvolený prací program.

Opakovaným stlačením tlačidla **Temp** upravte teplotu podľa potreby. Každým stlačením sa zvolená teplota bude meniť. Ak sa zobrazí „-“, je teplota nastavená na studenú, t. j. teplotu vody, ktorú práčka nebude ohrievať.

Nastavenie otáčok odstredenia

Otočným voličom zvolte prací program. Na displeji sa rozsvietia maximálne otáčky pri odstránení pre zvolený prací program.

Opakovaným stlačením tlačidla **Speed** upravte otáčky pri odstredení. Každým stlačením sa zvolené otáčky budú meniť, a to v cykle smerom od maximálnych po najnižšie.

Ak sa zobrazí „–“, je odstredenie úplne zrušené a po cykle plákania práčka vypustí vodu a bielizeň zostane vlhká.

Zámka dvierok práčky

Po zapnutí práčky sa automaticky zamknú dvierka a na displeji sa rozsvieti symbol . Pred otvorením dvierok vždy vyčkajte, až symbol z displeja zmizne. Potom môžete dvierka bezpečne otvoriť.



Varovanie:

Neotvárajte dvierka násilím, keď svieti symbol . Hrozí ich nevratné poškodenie.

Detská zámka

Detská zámka umožňuje zamknúť ovládací panel, aby nedošlo k úprave pracieho programu náhodným stlačením.

Hneď ako sa prací program spustí, stlačte dlho tlačidlo **Speed**, až sa na displeji rozsvieti symbol detskej zámky .

Ak potrebujete detskú zámku zrušiť, stlačte dlho tlačidlo Speed, až symbol detskej zámky  z displeja zmizne.

Funkcia pary

Stlačte tlačidlo **Steam** na prídanie funkcie pary k praciemu programu.

Funkcia pary je vhodná pre stálofarebnú bavlnenú bielizeň. Para pomáha znižovať pokrčenie bielizne počas prania, zaistiť ideálnu vlhkosť bielizne, dosiahnuť hladkú bielizeň jednoducho na žehlenie. Para takisto pomôže odstrániť nepríjemný zápach z bielizne. Funkcia pary predĺži čas pracieho programu o 24 minút.

Funkcia pary je dostupná iba pri vybraných programoch – označenie v tabuľke pracích programov pomocou piktogramu pary.

Počet plákaní

Otočným voličom zvolte prací program.

Stlačte tlačidlo **Rinse** a upravte počet plákania pre daný prací program. Na displeji sa zobrazí číselná hodnota počtu plákaní a ikona „times“.

Odložené ukončenie programu

1. Otočným voličom zvolte prací program a upravte jeho nastavenie.
2. Stlačte tlačidlo **Delay End**. Jeho opakovaným stlačením nastavte čas odloženého ukončenia programu do 24 hodín (v krokoch po 1 hodine).
3. Na displeji sa zobrazí symbol  a nastavený čas odloženého ukončenia programu. Ide o celkový čas vrátane času samotného pracieho cyklu, preto označuje čas, keď práčka prací program dokončí.

Ak potrebujete odložené ukončenie programu zrušiť, otočte ovládač do polohy Vypnuté a znovu zvolte prací program a jeho nastavenie.



Poznámka:

Ak potrebujete zrušiť odložené ukončenie programu, než sa práčka spustí, otočte voličom programov do polohy  (vypnuté).

Odstraňovač škvŕn

Táto funkcia umožňuje zvoliť typ znečistenia tak, aby sa optimálne upravil cyklus odstraňovania škvŕn. Práčka prispôsobí priemernú teplotu prania, pohyb bubna a čas

namáčania konkrétnemu typu škvŕny. Horúca alebo studená voda, jemné alebo intenzívne pranie a dlhé alebo krátke namáčanie zaisťujú, že sekvencie pracích cyklov budú špeciálne prispôbené každému typu škvŕn. Výberom tejto funkcie zaisťujete, že bielizeň bude ošetrovaná najlepším možným spôsobom a škvŕny budú šetrne odstránené.

1. Opakovaným stlačením tlačidla **Stains** vyberte medzi ôsmimi typmi škvŕn.
2. Každým stlačením sa na displeji rozsvieti príslušná ikona.
3. Dĺžka pracieho cyklu sa upraví podľa typu vybranej škvŕny.



Olejové škvŕny, škvŕny na základe oleja alebo tuku.



Škvŕny od mlieka



Škvŕny od džúsu, ovocných a zeleninových štiav a pod.



Škvŕny od červeného vína



Pigmentové škvŕny



Bahno a podobné nečistoty



Škvŕny od krvi



Škvŕny od trávy

Inteligentný prací program

Inteligentný prací program je špeciálne navrhnutý tak, aby automaticky rozpoznal množstvo vloženého oblečenia a nastavil optimálne množstvo vody, čas prania, počet plákaní a otáčok odstredenia. Používateľ preto nemusí voliť žiadny z pracích programov ani ho upravovať, iba stlačením tlačidla **One Touch** práčku spustí.

1. Otvorte dverka práčky a do bubna vložte bielizeň, ktorú chcete vyprať. Dverka zavrite.
2. Inteligentný prací program môžete spustiť tromi spôsobmi.
 - Keď je práčka vypnutá (volič programov je v polohe ☺), stlačte a podržte tlačidlo **One Touch** na 3 sekundy.
 - Keď je práčka zapnutá (voličom programov ste zvolili ľubovoľný program), stlačte a podržte tlačidlo **One Touch** na 3 sekundy.
 - Keď je práčka zapnutá (voličom programov ste zvolili ľubovoľný program), stlačte krátko tlačidlo **One Touch** a potom stlačte krátko tlačidlo ▶||.
3. Po zapnutí inteligentného programu práčka zváži vloženú bielizeň a podľa jej hmotnosti zvolí jeden z troch pracích cyklov:
 - náplň bielizne je menšia než 1 kg: čas pracieho cyklu bude 00:35;
 - náplň bielizne je medzi 1 a 4 kg: čas pracieho cyklu bude 00:50, teplota vody 20 °C;
 - náplň bielizne je väčšia než 4 kg: čas pracieho cyklu bude 1:05; teplota vody 40 °C.
4. Po zapnutí inteligentného programu sa na displeji zobrazí ikona „M“.

Zvukový sprievod pracieho cyklu

Ak potrebujete vypnúť zvukový sprievod pracieho cyklu, stlačte a podržte súčasne tlačidlá **Speed** a **One Touch** asi 3 sekundy. Zvukový sprievod sa vypne.

Na zapnutie zvukového sprievodu stlačte a podržte súčasne tlačidlá **Speed** a **One Touch** asi 3 sekundy.

System vyvažovania náplne

Aby sa zabránilo nadmerným vibráciám a aby sa náplň bielizne rovnomerne rozložila, pred každým odstredením sa bubon otáča nepretržite takou rýchlosťou, ktorá je o

niečo vyššia než rýchlosť otáčania práčky.

Ak po niekoľkých pokusoch nie je náplň správne vyvážená, práčka odstreďuje zníženou rýchlosťou. Ak je náplň nadmerne nevyvážená, práčka namiesto odstreďovania iba vypustí vodu a bielizeň zostane mokrá.

Na lepšie rozloženie a vyváženie náplne odporúčame v náplni zmiešať malé a veľké kusy bielizne.

ČISTENIE A ÚDRŽBA

Pred čistením alebo akoukoľvek údržbou vždy spotrebič vypnite a odpojte zástrčku prírodného kábla od sieťovej zásuvky.

Správna údržba predĺži životnosť vašej práčky, a preto je potrebné ju pravidelne vykonávať.



Varovanie:

Nikdy neponárajte spotrebič, prírodný kábel ani zástrčku prírodného kábla do vody ani inej tekutiny. Nečistite práčku tlakovým čistiacim prístrojom ani parným čističom.

Na čistenie žiadnych častí spotrebiča nepoužívajte umelohmotné alebo kovové drôtenky, hrubé čistiace prostriedky, chemikálie, benzín, rozpúšťadlá ani iné podobné látky. Mohlo by dôjsť k vážnemu narušeniu povrchovej úpravy.

Čistenie vonkajšieho povrchu práčky a ovládacieho panelu

Na čistenie vonkajšieho povrchu práčky a ovládacieho panelu používajte mäkkú handričku a teplú vodu s trochou neutrálneho čistiaceho prostriedku. Utrite suchou utierkou.

Zvyšky pracieho prostriedku alebo aviváže okamžite utrite.

Čistenie bubna

Kovové zvyšky ponechané v bubne môžu spôsobiť vznik hrdzavých škvrn na bubne. Používajte čistiaci prostriedok bez chlóru a dodržujte pokyny výrobcu. Nepoužívajte ocelovú vlnu ani iné podobné predmety.

Čistenie dvierok a tesnenia

Utrite dvierka a tesnenie mäkkou handričkou mierne navlhčenou v teplej vode s trochou neutrálneho čistiaceho prostriedku. Utrite suchou utierkou.

Dvierka práčky nechávajte pootvorené, aby nedošlo k nahromadeniu vlhkosti vnútri bubna, čo by mohlo spôsobiť tvorbu nežiaducich mikroorganizmov a tvorbu nepríjemného zápachu.

Čistenie bubna a vnútorných komponentov práčky

Z času na čas je potrebné spustiť prací program čistenia bubna a použiť špeciálny prípravok na čistenie práčky, aby ste odstránili nečistoty, vodný kameň, nepríjemný zápach a iné usadeniny, ktoré sa môžu počas používania práčky vytvoriť a usadiť na vnútornom potrubí.

Používajte vždy len špeciálny prípravok na čistenie práčky a postupujte podľa inštrukcií na obale. Nevkladajte žiadnu bielizeň do bubna práčky.



Varovanie:

Prípravky na čistenie bubna nepoužívajte na pranie bielizne. Obsahujú látky, ktoré môžu bielizeň poškodiť.

Čistenie zásobníka na prací prostriedok

Ak sa v zásuvke nahromadia zvyšky pracieho prostriedku alebo aviváže, je nutné zásobník vybrať a vyčistiť.

1. Vytiahnite zásuvku a stlačte poistku v jeho zadnej časti a vyberte zásobník z práčky – pozrite obrázok F1.
2. Odstráňte kryt oddielu na prací gél – pozrite obrázok F2.
3. Opláchnite kryt a zásuvku pod tečúcou vodou. Pomocou mäkkej hubky odstráňte zvyšky pracieho prostriedku. Potom utrite zásuvku suchou utierkou.
4. Vložte kryt oddielu na prací gél späť a zásuvku vložte do práčky. Pri vkladaní stlačte poistku v zadnej časti zásobníka, aby bolo možné ho ľahko vložiť do práčky.



Varovanie:

Nezapínajte práčku bez riadne vloženého zásobníka na prací prostriedok.

Čistenie prívodu vody

Prívod vody čistite pravidelne aspoň raz za polrok. Ak máte tvrdú vodu, odporúčame čistiť prívod vody častejšie. Odporúčame postaviť pod ventil prívodu vody vedro či han-dru v prípade uniku vody.

1. Vypnite prívod vody. Odpojte prírodnú hadicu od prívodu vody a pomocou kefy vyčistite sitko – pozrite obrázok G1.
2. Odpojte prírodnú hadicu od práčky. Pomocou klieští vyberte sitko z hadice a opláchnite ho pod tečúcou vodou – pozrite obrázok G2.
3. Skontrolujte, či sú sitká čisté a nepoškodené. V prípade potreby ich vymeňte. Skontrolujte stav prírodnej hadice.
4. K prívodu vody naskrutkujte prírodnú hadicu.
5. Pomocou klieští vložte sitko späť do hadice a naskrutkujte hadicu na ventil prívodu vody v zadnej časti práčky.
6. Otvorte prívod vody a skontrolujte, či nikde voda neuniká.

Dôležité: Pravidelne kontrolujte stav prírodnej hadice, či nie je poškodená. V prípade potreby ju vymeňte.

Čistenie vypúšťacieho čerpadla

Vypúšťacie čerpadlo je potrebné čistiť, ak zaznamenáte, že práčka zle odčerpáva vodu z bubna alebo vôbec neodčerpáva. V takom prípade nie je počuť zvuk vypúšťacieho čerpadla po plákaní.

Vypúšťacie čerpadlo sa môže upchať uvoľnenými nečistotami, veľmi drobnými pred-metmi, ktoré uviaznu v čerpadle a pod.



Varovanie! Riziko oparenia!

Voda, ktorá môže unikať z čerpadla, môže byť horúca. Je preto dôležité ju nechať vychladnúť, a preto nečistite vypúšťacie čerpadlo ihneď po dokon-čení pracieho cyklu, obzvlášť ak bola teplota vody vyššia než 40 °C.

1. Ak nedošlo k vypusteniu vody z bubna práčky, vypustite teraz. Voličom programov zvolte program odstredenia a tlačidlom **Speed** nastavte rýchlosť otáčok na „žiadne otáčky“ (nesvieti žiadne číslo otáčok na displeji). Potom stlačte tlačidlo ▷||. Ak je čerpadlo úplne upchaté a zablokované, práčka nevypustí vodu z bubna a program sa ukončí.

2. Zavrite prívod vody, vypnite práčku a odpojte prívodný kábel od napájania.
3. Otvorte servisný kryt v dolnej časti práčky – pozrite obrázok H1. Tu sa nachádza prídavná vypúšťacia hadica a filter čerpadla – pozrite obrázok H2.
4. Uvoľnite vypúšťaciu hadicu a nasmerujte ju do nádoby, do ktorej budete zachytávať vodu z práčky. Uvoľnite zátku vypúšťacej hadice – pozrite obrázok H3; a nechajte vodu vypustiť. Objem vypustenej vody je asi 20 l. Vyčkajte, až sa všetka voda z práčky vypustí a z hadice nebude vytekať žiadna voda.
5. Ak je nádoba plná, vložte zátku do vypúšťacej hadice, vodu vylejte a potom pokračujte ďalej vo vypúšťaní.
6. Hneď ako je všetka voda vypustená, vložte zátku do vypúšťacej hadice a tú inštalujte na pôvodné miesto.
7. Teraz je potrebné vyčistiť filter čerpadla. Z práčky môže vytiect malé množstvo vody, preto odporúčame pod práčku umiestniť nádobu alebo handru, ktorou vodu utrite.
8. Vyskrutkujte filter proti smeru hodinových ručičiek a vyberte ho z práčky – pozrite obrázok H4. Z vnútorného priestoru čerpadla vyberte cudzie predmety a utrite ho čistou mäkkou hubkou.
9. Z filtra odstráňte nečistoty, vlasy, chlpy a pod. a umyte filter pod čistou tečúcou vodou.
10. Čistý filter naskrutkujte späť do práčky – pozrite obrázok H5. Uistite sa, že je riadne dotiahnutý, aby nedošlo k úniku vody.
11. Nasadte servisný kryt – pozrite obrázok H6.

Núdzové otvorenie dvierok

V prípade, že nie je možné dvierka práčky otvoriť z dôvodu prerušenia dodávky elektrickej energie, ale bielizeň je nutné vybrať, môžete použiť systém núdzového otvorenia dvierok. Najskôr je nutné vypustiť vodu z práčky.



1. Zavrite prívod vody a odpojte prívodný kábel od napájania.
2. Otvorte servisný kryt v dolnej časti práčky.
3. Uvoľnite vypúšťaciu hadicu a nasmerujte ju do nádoby, do ktorej budete zachytávať vodu z práčky. Uvoľnite zátku vypúšťacej hadice a nechajte vodu vypustiť. Vyčkajte, až sa všetka voda z práčky vypustí a z hadice nebude vytekať žiadna voda.
4. Hneď ako je všetka voda vypustená, vložte zátku do vypúšťacej hadice a tú inštalujte na pôvodné miesto.
5. Teraz zatiahnite za poistku núdzového otvorenia dvierok smerom dole a po tom, čo zaznie zvukové upozornenie, môžete dvierka otvoriť.
6. Po dokončení nasadte servisný kryt a utrite rozliatu vodu.



Uloženie

Pred uložením sa uistite, že sú spotrebič aj jeho príslušenstvo vychladnuté a čisté. Spotrebič a jeho príslušenstvo uložte na suché a dobre vetrané miesto mimo dosahu detí alebo domácich maznáčikov. Na spotrebič nekladte žiadne predmety.

RIEŠENIE PROBLÉMOV

Problém	Príčina	Riešenie
V bubne práčky sú farebné škvrny a škvrny od oleja.	Spustíte program čistenia bubna, aby ste nečistoty odstránili.	

Problém	Príčina	Riešenie
Z práčky vychádza nepríjemný zápach.	Nechajte práčku vyčistiť. Spustíte program na čistenie bubna.	Po dokončení prania nechajte dvierka otvorené. Nebude sa vnútri hromadiť vlhkosť, nebudú sa tvoriť mikroorganizmy a nepríjemný zápach.
Z práčky vychádza nepríjemný zápach gumi.	Gumové časti práčky môžu po rozbalení práčky nepríjemne voňať. Gumový zápach používaním zmizne.	
Dvierka sa nedajú otvoriť.	Zámka dvierok je aktívna.	Vyčkajte, až sa zámka uvoľní a na displeji zhasne symbol zámky  .
Cez zásuvku na prací prostriedok uniká voda.	Zásuvka na prací prostriedok je špinavá.	Vyčistite zásuvku na prací prostriedok.
	Tlak vody je príliš vysoký.	Znížte tlak vody.
	Práčka je naklonená smerom dopredu.	Vyrovajte práčku.
Z práčky uniká voda.	Prívodná hadica je uvoľnená.	Dotiahnite pripojenie prívodnej hadice.
	Tesnenie prívodnej hadice je opotrebované/úplne chýba.	Vymeňte tesnenie prívodnej hadice.
	Vypúšťacia hadica nie je správne namontovaná.	Namontujte vypúšťaciu hadicu správne.
Práčka sa nezapla.	Prívodný kábel nie je zapojený v zásuvke.	Zapojte prívodný kábel do zásuvky.
	Zásuvka nie je pod napätím, je spadnutý istič alebo vyhoretá poistka.	Skontrolujte napätie v zásuvke, spadnutý istič alebo poistka.
Prací program sa nespustil.	Dvierka nie sú správne zatvorené.	Zavrite správne dvierka.
	Nezvolili ste prací program.	Voličom programov zvolte prací program.
	Nestlačili ste tlačidlo  .	Stlačte tlačidlo  na spustenie pracieho programu.
	Prívod vody je zatvorený.	Otvorte prívod vody.
	Je nastavený odložený štart.	Vyčkajte, až uplynie čas odloženého štartu, alebo práčku vypnite a znovu vyberte prací program.



Problém	Príčina	Riešenie
Práčka nenapúšťa vodu; alebo na displeji je chybové hlásenie E02.	Prívodná hadica je zablokovaná alebo nadmerne ohnutá.	Narovnajzte prívodnú hadicu.
	Prívodná hadica nie je pripojená k prívodu vody.	Pripojte prívodnú hadicu k prívodu vody.
	Tlak vody je veľmi nízky.	Skontrolujte tlak vody a zvýšte ho.
	Prívod vody je zatvorený.	Otvorte prívod vody.
	Je uzatvorený hlavný prívod vody do domu alebo je odstávka vody.	Skontrolujte hlavný prívod vody a obráťte sa na svojho dodávateľa vody v prípade odstávky.
	Sitko prívodnej hadice je upchaté.	Vyčistite sitko prívodnej hadice.
	Nestlačili ste tlačidlo  .	Stlačte tlačidlo  na spustenie pracieho programu.
Práčka vyčerpáva vodu, keď sa práve spustila.	Nejde o poruchu. Neotvárajte dverka a vyčkajte, až práčka začne vodu napúšťať.	
Pri praní je v práčke málo vody.	Ak hladina vody dosahuje len k spodnému okraju dvierok, je všetko v poriadku.	
Práčka počas prania dopúšťa vodu.	Hladina vody je nižšie, než by mala byť.	Ide o normálny jav.
	Práčka detegovala viac bielizne, a preto vodu dopúšťa.	
V bubne je príliš mnoho peny.	Prací prostriedok nie je vhodný na použitie v práčke.	Používajte iba pracie prostriedky určené na použitie v práčke.
	Použili ste mnoho pracieho prostriedku.	Znížte množstvo pracieho prostriedku.
Práčka neodstreďuje.	Odstredenie je vypnuté.	Nastavte požadované otáčky odstredenia.
Práčka dobre neodstreďuje.	Práčka definovala nevyváženú náplň bielizne. Práčka zopakuje rozloženie bielizne v bubne, než prejde na vyššie otáčky. Tým sa čas programu predĺži.	Idete o bezpečnostnú funkciu, ktorá zabraňuje poškodeniu. Nesprávne vyváženie náplne môže byť spôsobené napr. práním jednej položky (napr. periny či deky). Ak je to možné, rozdeľte náplň na dva menšie diely.

Problém	Príčina	Riešenie
Práčka nadmerne vibruje pri odstredení.	Práčka nie je vyrovnaná.	Vyrovajte práčku pomocou nastaviteľných nôžok.
	Nevybrali ste bezpečnostné prepravné skrutky a matice.	Pred prvým zapnutím práčky vždy vyberte prepravné skrutky a matice.
	Práčka pri odstredení naráža do steny alebo skrinky.	Zaistite okolo práčky dostatočný voľný priestor.
	Vložili ste nadmernú náplň bielizne.	Bielizeň nie je rovnomerne vyvážená v bubne, a tým práčka odstreďuje pri nižšej rýchlosti.
Odstredenie je málo účinné.	V bubne práčky bolo málo bielizne.	Znížte otáčky.
	Náplň bubna nie je vyvážená.	
Práčka nevypúšťa vodu ani neodstreďuje; alebo na displeji je chybové hlásenie E03.	Filter čerpadla je upchatý.	Vyčistite filter čerpadla.
	Vypúšťacia hadica je ohnutá.	Narovnajte vypúšťaciu hadicu.
	Pri inštalácii do sifónu sa neodstránila záslepka alebo koncovka.	Odstráňte záslepku alebo koncovku.
	Vypúšťacia hadica alebo miesto vypúšťania je upchaté.	Skontrolujte a odstráňte príčinu upchania.
Odpočítavanie sa zastaví pred začatím odstredenia na vysoké otáčky.	Nejde o poruchu. Systém vyrovnávania záťaže práčky rozloží bielizeň v bubne dlhší čas, aby bola náplň rovnomerne rozložená, aby došlo k riadnemu odstredeniu pri vysokých otáčkach. Pri procese rozloženia bielizne v bubne sa čas prestane odpočítavať, než práčka prejde k odstredeniu.	
Prací program trvá príliš dlho.	Čas pracieho programu sa môže líšiť v závislosti od tlaku prívodu vody, teploty vody a množstva náplne bielizne v práčke.	
Práčka je hlučná.	Počas prania sú počuteľné bežné zvuky čerpadla, motora a bubna pri odstredení.	Ide o normálny jav.

Problém	Príčina	Riešenie
Práčka neustále čerpá vodu a vypúšťa ju; alebo voda zostáva v bubne.	Horná časť vypúšťacej hadice je príliš nízko.	Horná časť vypúšťacej hadice musí byť umiestnená 60 až 100 cm nad podlahou.
	Vypúšťacia hadica je nesprávne namontovaná; je umiestnená vo vode a dochádza k spätnému čerpaniu vody do práčky.	Skontrolujte montáž vypúšťacej hadice; tá nesmie byť umiestnená do vody.
	Koniec vypúšťacej hadice je príliš ďaleko od práčky.	Maximálna vzdialenosť konca vypúšťacej hadice je 2,5 m. Pri použití držiaka je nutné, aby bol umiestnený aspoň 10 cm od konca hadice.
Odčerpaná voda sa vracia späť do práčky.	Ak sa koniec vypúšťacej hadice dotkne vypúšťanej vody (voda vypustená z práčky), môže sa (vypustená voda) nasatť späť, a to môže poškodiť práčku alebo bielizeň.	Horná časť vypúšťacej hadice musí byť umiestnená 60 až 100 cm nad podlahou.
Časť ovládacieho panelu je teplá.	Nejde o poruchu. Počas prevádzky práčky môže dôjsť k miernemu zahriatiu práčky aj ovládacieho panelu.	
Všeobecné	Vaša práčka je vybavená senzormi, ktoré sledujú priebeh pracieho cyklu (napr.: hladinu vody, teplotu, nevyvážené množstvo bielizne, čas/priebeh prania). Za normálnych okolností, ak práčka úspešne dokončí prací cyklus, je nepravdepodobné, že by sa niečo pokazilo!	

Chybové hlásenia

Chybové hlásenie	Význam	Riešenie
E02	Bez prívodu vody	Skontrolujte, či: <ul style="list-style-type: none"> • je prívod vody otvorený; • neprebíha odstavka vody; • nie sú prívodná hadica a filtre znečistené; • nie je prívodná hadica zmrznutá. Obráťte sa na kvalifikovaného technika.
E03	Nezvyklé vypúšťanie vody	Vyčistite filter čerpadla. Skontrolujte, či nie je vypúšťacia hadica ohnutá, stočená alebo zablokovaná.
U4	Chyba zámky dvierok	Zavrite dvierka a stlačte tlačidlo ▷ na spustenie programu. Ak problém pretrváva, obráťte sa autorizovaný servis.

Chybové hlásenie	Význam	Riešenie
H	Teplota bubna je vysoká.	Stlačte tlačidlo  , aby ste prerušili prevádzku práčky, a počkajte niekoľko minút. Keď teplota v bubne klesne na bezpečnú úroveň a chybový kód na displeji zmizne, stlačte tlačidlo  a pokračujte vo zvyšku programu.
EXX	Iné poruchy	Vypnite práčku a odpojte prívodný kábel od zásuvky. Obráťte sa na autorizovaný servis.

Ak problém nie je uvedený v tabuľke vyššie alebo sa problém nepodarilo vyriešiť, vypnite spotrebič, odpojte zástrčku prívodného kábla od sieťovej zásuvky a obráťte sa na autorizované servisné stredisko.

Informačný list výrobku

DELEGOVANÉ NARIADENIE KOMISIE (EÚ) 2019/2014, pokiaľ ide o energetické označovanie práčok a práčok so sušičkou pre domácnosť

Názov dodávateľa alebo jeho ochranná známka: Siguro

Adresa dodávateľa: PL - SIGURO, Jankovcova 1522/53 17000 Praha Holešovice Česká republika

Identifikačný kód modelu: SGR-WM-F101DS

Všeobecné parametre výrobku:

Parameter	Hodnota		Parameter	Hodnota	
Menovitá kapacita ^(a) (kg)	10,0		Rozmery v cm	Výška	85
				Šírka	60
				Hĺbka	58
Koeficient energetickej účinnosti ^(a) (EEI _w)	51,9		Trieda energetickej účinnosti ^(a)	A	
Koeficient účinnosti prania ^(a)	1,031		Účinnosť pláchania (g/kg) ^(a)	5,0	
Spotreba energie v kWh na cyklus vychádzajúca z programu „eco 40-60“ pri kombinácii plnej a čiastočnej náplne. Skutočná spotreba energie závisí od toho, ako sa spotrebič používa.	0,513		Spotreba vody v litroch na cyklus vychádzajúca z programu „eco 40-60“ pri kombinácii plnej a čiastočnej náplne. Skutočná spotreba vody bude závisieť od toho, ako sa spotrebič používa, a od tvrdosti vody.	51	
Maximálna teplota vo vnútri praných textílií ^(a) (°C)	Menovitá kapacita	35	Vážená zvyšková vlhkosť ^(a) (%)	62,0	
	Polovica	30			
	Štvrtina	20			
Rýchlosť odstreďovania ^(a) (ot/min)	Menovitá kapacita	1 400	Trieda účinnosti odstreďovania ^(a)	C	
	Polovica	1 400			
	Štvrtina	1 400			
Trvanie programu ^(a) (h:min)	Menovitá kapacita	3:58	Typ	Voľne stojaci	
	Polovica	2:59			
	Štvrtina	2:59			
Úroveň vydávaného hluku prenášaného vzduchom	76		Úroveň vydávaného hluku prenášaného vzduchom ^(a) (fáza odstreďovania)	B	

vo fáze odstreďovania ^(a) (dB(A) re 1 pW)			
Režim vypnutia (W) (ak je k dispozícii)	0,50	Režim pohotovosti (W) (ak je k dispozícii)	0,50
Odložený štart (W) (ak je k dispozícii)	4,00	Režim pohotovosti pri zapojení v sieti (W) (ak je k dispozícii)	neuvádza sa
Minimálne trvanie záruky, ktorú ponúka dodávateľ: 36 mesiacov			
Tento výrobok bol navrhnutý tak, aby v pracovnom cykle uvoľňoval strieborné ióny		NIE	
Doplňujúce informácie:			
Odkaz na webovú stránku dodávateľa, kde možno nájsť údaje podľa bodu 9 prílohy II k nariadeniu Komisie (EÚ) 2019/2023: www.siguro.cz			

(a) pre program „eco 40-60“.

Model placed on the Union market from 01/05/2024



EPREL registration number: 1924431

<https://eprel.ec.europa.eu/qr/1924431>

Supplier: Alza.cz a.s. (Manufacturer)

Website: www.alza.cz

Customer care service:

Name: PL - SIGURO

Website: www.siguro.cz

Email: siguro@alza.cz

Phone: 225 340 111

Address:

Jankovcova 1522/53 17000 Praha Holešovice Česká republika

Informačný list výrobku

DELEGOVANÉ NARIADENIE KOMISIE (EÚ) 2019/2014, pokiaľ ide o energetické označovanie práčok a práčok so sušičkou pre domácnosť

Názov dodávateľa alebo jeho ochranná známka: Siguro

Adresa dodávateľa: PL - SIGURO, Jankovcova 1522/53 17000 Praha Holešovice Česká republika

Identifikačný kód modelu: SGR-WM-F101W

Všeobecné parametre výrobku:

Parameter	Hodnota		Parameter	Hodnota	
Menovitá kapacita ^(a) (kg)	10,0		Rozmery v cm	Výška	85
				Šírka	60
				Hĺbka	58
Koeficient energetickej účinnosti ^(a) (EEI _w)	51,9		Trieda energetickej účinnosti ^(a)	A	
Koeficient účinnosti prania ^(a)	1,031		Účinnosť pláchania (g/kg) ^(a)	5,0	
Spotreba energie v kWh na cyklus vychádzajúca z programu „eco 40-60“ pri kombinácii plnej a čiastočnej náplne. Skutočná spotreba energie závisí od toho, ako sa spotrebič používa.	0,513		Spotreba vody v litroch na cyklus vychádzajúca z programu „eco 40-60“ pri kombinácii plnej a čiastočnej náplne. Skutočná spotreba vody bude závisieť od toho, ako sa spotrebič používa, a od tvrdosti vody.	51	
Maximálna teplota vo vnútri praných textílií ^(a) (°C)	Menovitá kapacita	35	Vážená zvyšková vlhkosť ^(a) (%)	62,0	
	Polovica	30			
	Štvrtina	20			
Rýchlosť odstredovania ^(a) (ot/min)	Menovitá kapacita	1 400	Trieda účinnosti odstredovania ^(a)	C	
	Polovica	1 400			
	Štvrtina	1 400			
Trvanie programu ^(a) (h:min)	Menovitá kapacita	3:58	Typ	Voľne stojaci	
	Polovica	2:59			
	Štvrtina	2:59			
Úroveň vydávaného hluku prenášaného vzduchom	76		Úroveň vydávaného hluku prenášaného vzduchom ^(a) (fáza odstredovania)	B	

vo fáze odstreďovania ^(a) (dB(A) re 1 pW)			
Režim vypnutia (W) (ak je k dispozícii)	0,50	Režim pohotovosti (W) (ak je k dispozícii)	0,50
Odložený štart (W) (ak je k dispozícii)	4,00	Režim pohotovosti pri zapojení v sieti (W) (ak je k dispozícii)	neuvádza sa
Minimálne trvanie záruky, ktorú ponúka dodávateľ: 36 mesiacov			
Tento výrobok bol navrhnutý tak, aby v pracovnom cykle uvoľňoval strieborné ióny		NIE	
Doplňujúce informácie:			
Odkaz na webovú stránku dodávateľa, kde možno nájsť údaje podľa bodu 9 prílohy II k nariadeniu Komisie (EÚ) 2019/2023: www.siguro.cz			

(a) pre program „eco 40-60“.

Model placed on the Union market from 01/04/2024



EPREL registration number: 1924486

<https://eprel.ec.europa.eu/qr/1924486>

Supplier: Alza.cz a.s. (Manufacturer)

Website: www.alza.cz

Customer care service:

Name: PL - SIGURO

Website: www.siguro.cz

Email: siguro@alza.cz

Phone: 225 340 111

Address:

Jankovcova 1522/53 17000 Praha Holešovice Česká republika

Köszönjük, hogy a SIGURO márka termékét választotta! Köszönjük, hogy megtisztelt bennünket a bizalmával! Örömmel mutatjuk be Önnek a készülékünket, a készülék funkcióit és a készülék használatát.

Hiszünk abban, hogy tisztességes és felelős vállalat vagyunk, ezért csak olyan beszállítókkal dolgozunk együtt, akik megfelelnek a munkavállalók érdekeinek a védelmére, a munkavállalói visszaélések megelőzésére, továbbá a tisztességes munkakörülmények biztosítására vonatkozó szigorú kritériumainknak.

Amennyiben a készüléken olyan karbantartást vagy javítást kíván végrehajtani, amelyhez a készüléket meg kell bontani, akkor forduljon a márkaszervizhez a siguro@alza.cz e-mailen, vagy hívja fel a vevőszolgálatunkat. A kényelmesebb ügyintézés érdekében egybevontuk a kapcsolati helyeinket, így a fenti kapcsolatokat nem csak a javítások és karbantartások megrendeléséhez, hanem a reklamációk benyújtásához vagy a garancia utáni szervizeléshez is fel lehet használni.

BIZTONSÁGI INFORMÁCIÓK



A használatba vétel előtt figyelmesen olvassa el a jelen útmutatót, és azt későbbi felhasználásokhoz is őrizze meg.

1. A készüléket 8 évnél idősebb gyerekek, idős, testi és szellemi fogyatékos személyek, illetve a készülék használatát nem ismerő és hasonló készülék üzemeltetéseinek a tapasztalataival nem rendelkező személyek csak a készülék használati utasítását ismerő és a készülék használatáért felelősséget vállaló személy felügyelete mellett használhatják.
2. A készülék nem játék, azzal gyerekek nem játszhatnak.
3. A készüléket gyerekek csak felnőtt személy felügyelete mellett tisztíthatják.
4. A 3 év alatti gyerekeket tartsa távol a készüléktől, felügyelet nélkül gyerekek nem tartózkodhatnak a készülék közelében.
5. Az áramütések megelőzése érdekében, a termék sérült hálózati vezetékét csak márkaszerviz, vagy villanyszerelő szakember cserélheti ki.
6. A készülék csak háztartásokban használható.
7. A készülék kizárólag csak zárt helyiségekben használható. A készüléket ne használja kültéren, illetve olyan helyiségben, ahol a hőmérséklet fagypont alá csökkenhet (pl. garázsban).
8. A készülékkel ruhákat lehet mosni. A készüléket a rendeltetésétől eltérő célokra használni tilos. A készüléket kereskedelmi, ipari és laboratóriumi célokra nem lehet használni.
9. A mosógépben maximum 8 kg ruhát lehet mosni. A mosógépbe

ne tegyen be ennél több ruhát. Tartsa be a jelen útmutatóban leírt utasításokat.

10. A készüléket csak a típuscímkén feltüntetett tápfeszültség értékeivel megegyező elektromos hálózathoz szabad csatlakoztatni.
11. A készülék hálózati csatlakozódugóját csak szabályszerűen leföldelt fali aljzathoz szabad csatlakoztatni. A mosógépet földelni kell. Javasoljuk, hogy a mosógépet önálló áramköri ághoz csatlakoztassa.
12. A hálózati csatlakozódugó típusa feleljen meg a fali aljzat típusának. Ha kétségei vannak, forduljon szakképzett villanyszerelőhöz.
13. A készüléket hosszabbító vezetékhez, vagy a fali aljzatba dugott elosztóhoz csatlakoztatni tilos.
14. A mosógépet nedves és vizes kézzel/lábbal ne érintse meg.
15. A mosógépet, a hálózati vezetéket és a csatlakozódugót vízbe vagy más folyadékba meríteni tilos, ellenkező esetben áramütés érheti. Ne tegye ki a mosógépet, a hálózati vezetéket vagy a csatlakozódugót csöpögő vagy fröccsenő víznek.
16. A hálózati vezetéket a vezetéknél megfogva nem szabad a fali aljzattól kihúzni. A művelethez mindig a csatlakozódugót fogja meg.
17. A mosógépet sima és vízszintes, száraz és szilárd padlóra állítsa fel, közel a fali aljzathoz, illetve a víz be- és kivezetéshez, továbbá legalább 5 cm-re a faltól és más szilárd tárgytól.
18. A mosógépet ne telepítse egyenetlen vagy törékeny padlóra, szőnyegre vagy más alátételre, parkettára vagy fapadlóra.
19. Ne telepítse a mosógépet nedves vagy poros helyiségbe, illetve olyan helyre, ahol gyúlékony, illékony vagy robbanásveszélyes anyagokat tárolnak vagy használnak.
20. A mosógépet ne telepítse közvetlen napsütötte helyre, vagy hőforrások közelébe.
21. A mosószer fiók használat közben legyen betolva, ellenkező esetben a készülékből a víz kifolyhat. A mosószer fiókot a mosógép üzemelése közben ne húzza ki. A mosógépet a mosószer fiók nélkül ne üzemeltesse.
22. A mosógép ajtaját csak a zár kioldása után nyissa ki. Ne próbálja meg erőszakkal kinyitni az ajtót. A biztonsági zár meghibásodhat.
23. A szennyes ruha berakása előtt ellenőrizze le, hogy a dob tiszta és üres-e.
24. Használat közben a mosógép felmelegszik. Ez normális jelenség. Legyen óvatos, előzze meg az égési sérüléseket.
25. A mosás befejezése után az ajtót hagyja nyitva, hogy a készülék belső része meg tudjon száradni és ne szaporodjanak el a nemkívánatos mikroorganizmusok, továbbá ne legyen szagos a mosógép belseje.
26. A mosógépet tartsa tiszta állapotban. Tartsa be a jelen útmutatóban leírt utasításokat.
27. Javasoljuk, hogy a mosógépet két felnőtt személy mozgassa.
28. Ha a mosógép meghibásodott vagy valamely része megsérült, akkor a mosógépet ne használja, azt kapcsolja le és a hálózati vezetéket is húzza ki a fali aljzattól, majd forduljon a márkaszervizhez. Ne próbálja megjavítani a meghibásodott mosógépet. A készülékben nincsenek olyan alkatrészek, amelyeket a felhasználó is megjavíthat.
29. A mosógépet ne alakítsa át és ne használja más célokra. Áramütés érheti.



A készülék részei

- 1 Vízszelep
- 2 Mosógép ajtó
- 3 Leeresztő tömlő
- 4 Mosógép ház
- 5 Hálózati vezeték
- 6 Mosó- és öblögető szer fiók
- 7 Működtető panel
- 8 Dob
- 9 Karbantartó fedél
- 10 Állítható magasságú lábak

Működtető panel

- 11 Programválasztó
- 12 Kijelző
- 13 M One Touch gomb
- 14 Delay End gomb
- 15 Temp. gomb
- 16 Speed gomb
- 17 Rinse gomb
- 18 Steam gomb
- 19 ▷|| gomb
- 20 Stains gomb

Ábrázolás nélkül: víztömlő (1 db), elvezető tömlő tartó (1 db), műanyag dugó (4 db), kulcs a szállítási csavarok kicsavarozásához (1 db)

TELEPÍTÉS

A telepítés során tartsa be az útmutató előírásait. Javasoljuk, hogy a telepítést tapasztalt és képzett szakember hajtsa végre.

Kicsomagolás

A mosógépet szilárd és vízszintes padlóra állítsa fel, majd óvatosan távolítsa el a csomagolóanyagokat, matricákat és reklámcímkeket. A csomagolóanyagot az előírásoknak megfelelő hulladékgyűjtőbe dobja ki.

A mosógép alján található csomagolóanyag eltávolításához a mosógépet az oldalára kell fektetni. A lefektetés helyére tegyen puha alátétet (paplant, szivacsot stb.). A mosógépet nem szabad a hát- vagy az előlapjára fektetni.

Javasoljuk, hogy a mosógép kicsomagolását két személy hajtsa végre.

Ellenőrizze le a mosógép sérülésmentességét.



Figyelmeztetés!

A csomagolóanyagok veszélyt jelentenek a gyerekekre. A csomagolóanyagokat (műanyag zacskókat, hungarocell betéteket stb.) gyerekektől elzárt helyen tárolja.

Szállítás

Javasoljuk, hogy a mosógépet két személy mozgassa. A mosógépet ne próbálja egyedül mozgatni.

A mozgatáshoz a mosógépet óvatosan hátrafelé kell megdönteni. Az egyik személy a mosógépet hátul és felül, a másik személy elöl és alul fogja meg.

A mosógép mozgatása közben viseljenek védőkesztyűt, előzzék meg a kézsérüléseket. Ha a mosógépet molnárkocsi segítségével mozgatják, akkor ügyeljenek arra, hogy a kocsi ne okozzon sérülést a mosógépben.

A dobörgzítő csavarok kiszérése

Biztonsági okokból, a mosógép szállítása közben a dobot csavarokkal kell rögzíteni. A mosógép használatba vétele előtt azonban ezeket a csavarokat el kell távolítani. Csavarozza ki a szállítási csavarokat és a betéteket a készülék hátulján (A. ábra, A: szállítási csavar, B: betét).

A szállítási csavar furatokba dugja be a műanyag dugókat (A. ábra, C: műanyag dugó).



Figyelmeztetés!

A mosógépet becsavart szállítási csavarokkal és betétekkel használni tilos! Ez veszélyes helyzeteket teremthet, illetve a mosógép meghibásodását okozhatja.



Megjegyzés:

A szállítási csavarokat és a betéteket őrizze meg arra az esetre, ha a mosógépet szállítani kell.

Elhelyezés

A mosógépet sima és vízszintes, száraz és szilárd padlóra állítsa fel, közel a fal aljzatához, illetve a víz be- és kivezetéshez, továbbá legalább 5 cm-re a faltól és más szilárd tárgytól.

A mosógépet ne telepítse egyenetlen vagy törékeny padlóra, szőnyegre vagy más alátételre, parkettára vagy fapadlóra. Ellenkező esetben a mosógép túl hangosan üzemelhet, illetve a rezgések a padlóban sérülést okozhatnak.

A mosógépet ne telepítse nedves és poros környezetbe, szabadba vagy pl. garázsba, illetve olyan helyre, ahol a mosógépre víz csepeghet vagy folyhat. Áramütés veszélye áll fenn.

A mosógépet ne telepítse olyan helyiségbe, ahol a hőmérséklet fagypont alá csökkenhet. A mosógépben és a tömlőben maradó víz megfagyása gépsérülést és meghibásodást okozhat.

A mosógépet ne telepítse közvetlen napsütötte helyre, vagy hőforrások közelébe. Javasoljuk, hogy a mosógépet két személy mozgassa.

Vízszintbe állítás

A használathoz a mosógépet vízszintes helyzetbe kell állítani. Ellenkező esetben a mosógép hangosabban üzemel illetve akár el is mozdulhat a helyéről.

A mosógépet az állítható magasságú lábakkal kell vízszintes helyzetbe állítani (B. ábra).

1. A kontraanyát kulccsal lazítsa meg.
2. Vízszintmérő segítségével, az állítható lábak süllyesztésével vagy emelésével állítsa be a mosógépet vízszintes (és függőleges) helyzetbe. A beállítás után a kontraanyát húzza meg a kulccsal.

A vízbevezető tömlő bekötése

A tömlő bekötése előtt a sarokszelepen keresztül engedjen ki vizet a rendszerből (a

mechanikus szennyeződések eltávolítása érdekében). Ellenőrizze le a víz tisztaságát (abban nem lehetnek látható mechanikus szennyeződések).

A bekötendő víz nyomása legyen 0,03 és 1,0 MPa között.

Zárja el a vízszelepet és csatlakoztassa a vízbevezető tömlőt a sarokszelephez. A bekötés után a szelepet nyissa meg.

1. A vízbevezető tömlő derékszögű csatlakozóját csatlakoztassa a mosógép bemeneti csonkjához (C1. ábra).
2. A tömlő másik végét, a ¾"-os menettel ellátott csatlakozót csavarozza a sarokszelepre (C2. ábra).

A tömlő nem lehet megtörve vagy megcsavarodva.



Figyelmeztetés!

Ha a mellékelt vízbevezető tömlő rövid, akkor vásároljon hosszabb mosógép tömlőt (azonos csatlakozó méretekkel). A mellékelt tömlőt meghosszabbítani vagy átalakítani, illetve adapteren stb. keresztül csatlakoztatni nem szabad.



Megjegyzés:

Rendszeresen ellenőrizze le a vízbevezető tömlő állapotát és a csatlakozások meghúzását (előzze meg a vízszivárgást).

A szennyvíz elvezető tömlő bekötése

A szennyvíz elvezető tömlőt a padlótól mérve minimum 60 cm, maximum 100 cm magasságba kell bekötni (a hatékony és folyamatos vízvezetés biztosítása érdekében).

A szennyvíz elvezető tömlő nem lehet megtörve és megcsavarodva.

A szennyvíz elvezető tömlő végét szifonhoz lehet csatlakoztatni, vagy a fürdőkádba (esetleg mosdóba) szabadon kifolyó módon is rögzíteni lehet.

A szennyvíz elvezető tömlő bekötése (lásd a D1. és D2. ábrákat).

Amennyiben a szennyvíz elvezető tömlőt szennyvíz elvezető csőhöz csatlakoztatja, akkor a tömlő hosszúsága nem haladhatja meg a 2,5 métert.

Ha a szennyvíz elvezető tömlő végét függőleges szennyvíz elvezető csőbe dugja be, akkor használhatja az U-tartót is (D2. ábra).

A mosdó szifonhoz való csatlakoztatást lásd a D3. ábrán.

A szifon tömlőcsatlakozójából a dugót húzza ki.

A tömlőt tömlőbilinccsel rögzítse a szifonhoz.

A szennyvíz elvezető tömlő elhelyezése mosdóban vagy kádban (lásd a D4. és D5. ábrákat).

Ennél az elvezetésnél különösen ügyelni kell arra, hogy a tömlő szabad végéből kiáramló víz ereje a tömlőt ellenkező irányba mozdítja el, ezért a tömlőt valamilyen módon rögzíteni kell (nehogy kirepüljön a mosdóból vagy kádból). Használja a mosógéphez mellékelt U-tartót (lásd a D4. és D5. ábrákat).



Figyelmeztetés!

A szennyvíz elvezető tömlő szabad végét nem szabad víz alá dugni, mert a tömlőn keresztül a víz visszaszívódhat a mosógépbe.



Figyelmeztetés!

Ha a mellékelt szennyvíz elvezető tömlő rövid, akkor vásároljon hosszabb tömlőt (azonos csatlakozó méretekkel). A mellékelt tömlőt meghosszabbítani vagy átalakítani, illetve adapteren stb. keresztül csatlakoztatni nem szabad. Ha a szennyvíz elvezető tömlő túl hosszú, azt ne próbálja meg benyomni a mosógépbe.



Megjegyzés:

Rendszeresen ellenőrizze le a szennyvíz elvezető tömlő állapotát és a csatlakozásokat.

Elektromos bekötés

A mosógépet csak földelt konnektorhoz szabad csatlakoztatni. A mosógépet földelni kell. Javasoljuk, hogy a mosógépet önálló áramkörtől ághoz csatlakoztassa.

A készüléket csak a típuscímkén feltüntetett tápfeszültség értékeivel megegyező elektromos hálózathoz szabad csatlakoztatni.

A hálózati csatlakozódugó típusa feleljen meg a fali aljzat típusának. Ha kétségei vannak, forduljon szakképzett villanyszerelőhöz.

A készüléket hosszabbító vezetékhez, vagy a fali aljzatba dugott elosztóhoz csatlakoztatni tilos.

ELŐKÉSZÜLETEK A MOSÁSHOZ

Ruhák szétválogatása

A szennyes ruhák megfelelő szétválogatása kulcsfontosságú lépés a minőségi és hatékony mosáshoz, a ruhák élettartamának a meghosszabbításához, a gyűrődések és bolyhosodások, valamint a színváltozások megelőzéséhez.







A ruhákat anyag, szín és ajánlott mosási hőmérséklet szerint kell szétválogatni. Ehhez a fontosabb adatokat az egyes ruhadarabok címkéin találja meg, ezek tartalmazzák az anyag összetételére, valamint az ajánlott mosási és tisztítási módra vonatkozó információkat.































Válogassa külön a fehér és színes ruhákat, illetve anyagaik és finomságaik szerint is osztályozza a szennyesruhákat.

A szétválogatott ruhákból képezzen mosási adagokat. A mosógép dobjába csak az adott mosási programnak megfelelő mennyiségű ruhát tegyen be. Ellenkező esetben a ruha mosási minősége nem lesz megfelelő, illetve a kimosott ruha gyűröttebb lesz.

A mosási adagokat javasoljuk a ruhák szennyezettségétől függően is szétválogatni. Ne mosson együtt erősen és csak enyhén szennyezett ruhákat.

A ruhacímkén található mosási és tisztítási jelek

Ruha típusa						
Mosógépben mosható normál pamut és len ruha	Kímélő programmal mosható ruha	Mosógépben mosható finom ruha	Kézi mosással mosható ruha	Mosógépben nem mosható ruha	Nem centrifugálható ruha	

Mosóvíz hőmérséklet	 30 °C-os vízhőmérséklet	 40 °C-os vízhőmérséklet	 50 °C-os vízhőmérséklet	 60 °C-os vízhőmérséklet	 70 °C-os vízhőmérséklet	 95 °C-os vízhőmérséklet
Fehérités	 Normál fehéritőszer	 Klórmentes fehéritőszer	 Klóros fehéritőszer	 Nem fehérithető		
Szárítás dobos szárítógépben	 Normál pamut, tartós ruha	 Gyűrődésmentes ruha	 Finom és speciális ruha	 Dobos szárítógépben nem szárítható		
Szárítási hőmérséklet	 Magas hőmérséklet.	 Közepes hőmérséklet	 Alacsony hőmérséklet	 Hideg szárítás		
Szárítás típusa	 Felakasztva szárítani	 Lecsepegetni	 Fekdtve szárítani	 Árnyékban szárítani		
Vasalás	 Magas hőmérséklettel	 Közepes hőmérséklettel	 Alacsony hőmérséklettel	 Nem vasalható		
Vegyztisztítás	 Normál vegyztisztítás	 Speciális vegyztisztítás	 Speciális vegyztisztítás	 Vegyztisztítás tilos		

A ruha mosógépbe rakása előtt

Ellenőrizze le a ruha zsebeit, azokból mindent szedjen ki. A pénzérmék, hajcsipeszek, szegek, kulcsok, papírzsebkendők stb. a mosógépben meghibásodásokat okozhatnak. A cipzárat húzza fel, a zsinórokat kösse össze, a nadrágokon a gombokat gombolja be stb.

Egy mosási adagba tegyen nagy és kis ruhadarabokat. Előbb a nagyobb, majd a kisebb ruhadarabokat tegye be.

Ellenőrizze le a dobot és a gumitömítéseket, azokban nem lehetnek idegen anyagok. A kisebb és finom ruhadarabokat tegye mosózsákba vagy párnahuzatba, így nem sérülnek meg a mosás közben.



Figyelmeztetés!

Az adott programhoz előírt maximális mennyiséget ne lépje túl.

Mosó- és öblögető szer fiók

A mosás minősége függ a mosószerek megfelelő adagolásától is. Nagyobb mennyiségű mosószer adagolásával nem lesz jobb a mosás minősége, a mosószer lerakódik a mosógép belső részeiben, illetve a túl sok mosószer felesleges módon túlterheli a környezetünket is.

Az adagolást a mosószer gyártójának az utasításai alapján hajtsa végre.

A mosószert a ruha típusa és színe, a szennyezettség mértéke és a mosási hőmérséklet figyelembe vételével válassza ki.

A mosógépbe ne adagoljon kézi mosószert. A kézi mosószerekben több a habképző anyag, a túl sok hab negatív hatással van a mosógép működésére.

A mosószer fiókot húzza ki és adagoljon a rekeszekbe mosószert és öblögetőt (E. ábra):

1. rekesz: mosópor

2. rekesz: mosógél (ne adagoljon a MAX jelnél többet)

3. rekesz: öblögető, fehérítő stb. (ne adagoljon a MAX jelnél többet)

HASZNÁLAT









Első mosás









A mosógép telepítése és bekötése után a mosógépet ruha nélkül indítsa el és futtassa végig a **Drum Cycle** (dobtisztítás) programot. A mosóprogram futása közben ellenőrizze le a tömlőcsatlakozásokat és a víz elvezetését.

A mosógép használata

1. Nyissa ki az ajtót és rakja be a ruhát a dobba. A ruhákat egyenként és lazán rakja a dobba. Az adott programnál megadott maximális mennyiséget ne lépje túl (lásd a mosási programtáblázatban). Csukja be az ajtót.
2. Húzza ki a mosószer fiókot és adagoljon mosószert a rekeszekbe, lásd a **Mosó- és öblögető szer fiók** fejezetben.
3. A programválasztó gombbal állítsa be a használni kívánt programot.
4. Szükség szerint állítson be további (kiegészítő) mosási paramétereket (lásd lejjebb).
5. A mosás indításához nyomja meg a **▶||** gombot. Az ajtózár bekapcsol, a kijelzőn bekapcsol a **⏸** jel, valamint látható lesz a mosás teljes időtartama.
6. Ha a működő mosógépen szeretné kinyitni az ajtót, akkor nyomja meg hosszan a **▶||** gombot. Amikor a kijelzőn elalszik a **⏸** jel, az ajtó kinyitható. A mosás folytatásához ismét nyomja meg a **▶||** gombot.
7. A mosóprogram befejezése után a kijelzőn megjelenik az „End” felirat.
8. Amikor a kijelzőn kikapcsol a zárt lakat jel, akkor már az ajtó is kinyitható.
9. A programválasztó gombot fordítsa **⏸** (kikapcsolva) állásba, nyissa ki az ajtót és vegye ki a tiszta ruhát.
10. A ruhát vegye ki a dobból, az ajtót hagyja kissé nyitva (a belső rész kiszáradásához és a kellemetlen szagok kialakulásának a megelőzéséhez).

Programtáblázat

Mosóprogram	Víz hőmérséklet °C (alapért./max)	Max. töltet (kg)	Leírás	Mosó- és öblögető szer			A program hossza	Gőz funkció
				Mosószer	Öblögető			
					Mosópor	Mosógél		
 Kevert ruhák	20/60	10	Enyhén és normál módon szennyezett ruha, pamut, len, szintetikus anyag vagy különböző anyagok keveréke	●	●	●	0:52	Igen
 Pamut	20/60	10	Erősen és normál módon szennyezett pamut ruha	●	●	●	0:57	Igen
 Higiénikus mosás	80/85	3	Pamut vagy len ruhák, amelyeket ilyen hőmérséklettel mosni lehet.	●	●	●	2:07	--
 Gyapjú	hideg/ 40	1	Kézi mosással vagy kímélő mosással mosható gyapjú ruha	●	●	●	0:50	--
 Gyerekruha	40/85	5	Gyerekruhák	●	●	●	1:23	Igen
 Ingek	20/60	3	Férfi ingek és női blúzok	●	●	●	0:55	Igen
 Ágynemű	20/60	6	Ágyneműk, lepedők, függönyök stb.	●	●	●	1:19	Igen
 Gyors mosás	hideg/ 40	1	Enyhén szennyes ruha mosása rövid idő alatt, időt és energiát takarít meg.	●	●	●	0:15	Igen

Mosóprogram	Víz hőmérséklet °C (alapért./max)	Max. töltet (kg)	Leírás	Mosó- és öblítőgétek szer			A program hossza	Gőz funkció
				Mosószer		Öblítő		
				Mosópor	Mosógél			
 40-60 ÖKO program	40/40	10	Hosszabb mosóprogram, de kevesebb energiát és vizet használ el a mosógép	•	•	•	--	--
20°C 20 °C-os mosóprogram	hideg/ 20	2	Speciális mosás alacsony víz hőmérséklettel és kevesebb energia felhasználásával	•	•	•	0:39	--
 Éjszakai mosás	30/60	10	Nagyon csendes mosás, éjszakára is bekapcsolható	•	•	•	0:55	--
 Alsónemű	40/60	5	Alsónemű mosása, a gyorsú mosóprogramnál is kíméletesebb	•	•	•	1:17	Igen
 Kabátok	40/40	2	Kabátok, tollbetétes kabátok vagy párnák mosása, max. 2 kg töltet	•	•	•	1:43	Igen
 Öblítés és centrifugálás	--	10	Extra öblítés és centrifugálás, tartós ruhákhoz	--	--	•	0:13	--
 Centrifugálás	--	10	Centrifugálás és víz kiszivattyúzása, tartós ruhákhoz. Ha centrifugálást nem állít be, akkor a mosógép csak kiszivattyúzza a vizet.	--	--	--	0:08	--
 Dobtisztítás	90/--	--	Speciális program a dob és a mosógép belső részének a tisztításához	--	--	--	2:15	--
 Intelligens mosóprogram	20/40	5	Speciális mosóprogram, amelyet az ONE Touch gomb megnyomásával lehet elindítani	•	•	•	0:35	--

Kiegészítő információk a mosóprogramokhoz

A „Cyerekruha” mosóprogrammal a gyerekruhákra jellemző szennyeződések lehet hatékonyan eltávolítani, és a készülék tökéletesen eltávolítja a ruhákból a mosószer maradványokat is.

A „Kabát” programmal tollbélésű kapátokat, tollbélésű párnákat stb. lehet mosni, 2,0 kg-os tömegig. A tollbélésű kabátot fordítsa ki. A dobot csak a térfogatának a $\frac{3}{4}$ részéig töltsd meg. A mosáshoz használjon az adott ruhatípusnak megfelelő mosógélt.

A „Gyapjú” programmal gyapjú anyagokat és ruhákat lehet mosni. Mindig ellenőrizze le a ruhacímkén, hogy az adott ruha mosógépben mosható-e. A mosóvíz hőmérsékletét a címkén található információ alapján állítsa be. A mosás befejezése után a ruhát mindig szedje ki a mosógépből és teregesse ki, ellenkező a ruha erősen gyűrött lesz. A legjobb eredmény elérése érdekében használjon speciálisan gyapjú mosásához kifejlesztett mosószert, és lehetőleg ne tegyen a dobba 1,0 kg-nál több ruhát.

A mosási ciklus szüneteltetése

Működés közben hosszan nyomja meg a  gombot a mosógép leállításához.

Várja meg a zárt lakat jel kikapcsolását és nyissa ki az ajtót.

Tegyén be ruhát a dobba (vagy vegyen ki ruhát a dobból), csukja be az ajtót és nyomja meg hosszan a  gombot. A mosógép folytatja a beállított mosóprogramot.





Megjegyzés:

amennyiben a készülékben túl magas a vízszint, vagy a víz már túl meleg, akkor a zárt lakat jel nem fog kikapcsolni, ami azt jelzi, hogy nem lehet ruhát berakni (vagy kivenni).

A futó program törlése

Működés közben hosszan nyomja meg a  gombot a mosógép leállításához. A programválasztó gombot fordítsa  (kikapcsolva) állásba.

A futó program megváltoztatása

Működés közben hosszan nyomja meg a  gombot a mosógép leállításához. A beállító gombot fordítsa  (kikapcsolva) állásba. A programválasztó gombbal állítson be új mosási programot, majd nyomja meg a  gombot a mosás indításához.



Megjegyzés:

programváltoztatás esetén nem kell újból mosószert és öblítőszert betölteni.

Hőmérséklet beállítása

A programválasztó gombbal állítsa be a kívánt mosási programot. A kijelzőn az adott programnál maximálisan megengedett vízhőmérséklet lesz látható.

A **Temp** gomb nyomogatásával állítsa be a kívánt mosási hőmérsékletet. A gomb nyomogatásával lehet a kívánt hőmérsékletet beállítani. Ha a „-” jel látható a kijelzőn, akkor a mosógép a beáramló vízzel (melegítés nélkül) fog mosni.

A centrifugálási fordulatszám beállítása

A programválasztó gombbal állítsa be a kívánt mosási programot. A kijelzőn az adott programnál maximálisan megengedett centrifugálási fordulatszám kapcsol be.

A **Speed** gomb nyomogatásával állítsa be a kívánt centrifugálási fordulatszámot. A fordulatszám a maximális értéktől lefelé csökkenve állítható be a gombnyomásokkal. Ha a „-” jel látható a kijelzőn, akkor a mosógép nem fog centrifugálni, csak kiszivattyúzza a vizet a készülékből. A ruha vizes marad.

Ajtózár

A mosógép indítása után az ajtó automatikusan bezár, a kijelzőn bekapcsol a  jel. Az ajtónyitás előtt mindig várja meg ennek a jelnek a kikapcsolását. Ezt követően az ajtó kinyitható.





Figyelmeztetés!

Amikor a  jel be van kapcsolva, akkor az ajtót erőszakkal ne próbálja meg kinyitni. A zár meghibásodhat.

Gyerekszár

A gyerekszár funkcióval a működtető panelen minden gombot zárolni lehet (a gombok megnyomásával nem lehet megváltoztatni a beállításokat).

A mosási program indulása után hosszan nyomja meg a **Speed** gombot, a kijelzőn bekapcsol a gyerekszár  jel.

A gyerekszár kikapcsolásához hosszan nyomja meg a Speed gombot, a gyerekszár  jel kikapcsol.

Gőz funkció

A **Steam** gomb megnyomásával a mosási programot gőz funkcióval egészítheti ki.

A gőz funkciót színtartó ruháknál lehet használni. A gőz adagolásával a ruha kevésbé lesz gyűrött, illetve a ruha nedvességtartalma ideális lesz a vasaláshoz. A gőz adagolásával a ruha kellemetlen szaga is megszűntethető.

A gőz adagolásával a mosási program 24 perccel lesz hosszabb.

A gőz adagolás funkció csak bizonyos programoknál áll rendelkezésre, ezeknél a programoknál a mosási program táblázatban a gőz jel is fel van tüntetve.

Öblítések száma

A programválasztó gombbal állítsa be a kívánt mosási programot.

A **Rinse** gomb nyomogatásával állítsa be az öblítések számát a kiválasztott mosási programnál. A kijelzőn bekapcsol a „times” ikon és látható lesz az öblítések száma.

A mosás befejezési idejének a beállítása

1. A programválasztó gombbal állítsa be a kívánt mosási programot, és állítson be kiegészítő funkciókat.
2. Nyomja meg a **Delay End** gombot. A gomb nyomogatásával állítsa be a mosás befejezésének az idejét, legfeljebb 24 órával későbbre (1 óras lépésekkel).
3. A kijelzőn bekapcsol a  jel, és látható lesz a mosás befejezési ideje. Ez az időtartam tartalmazza a szüneteltetés és a mosás idejét is, a kijelzőn látható idő múlva fejeződik be a mosás.

Ha törölni szeretné a késleltetett befejezés beállítást, akkor a programválasztó gombot fordítsa kikapcsolva állásba (majd állítsa be kívánt a mosási programot).



Megjegyzés:

Ha törölni szeretné a késleltetett befejezés beállítást (még a mosógép indulása előtt), akkor a programválasztó gombot fordítsa  (kikapcsolva) állásba.

Folteltávolítás

Ezzel a funkcióval a mosási ciklust úgy módosítja a mosógép, hogy a folteltávolítás optimálisabb legyen. A mosógép a konkrét folttípusnak megfelelően megváltoztatja a mosóvíz hőmérsékletét, a dob mozgását és az áztatás idejét. A forró és hideg víz, az

intenzív és finom mosás, illetve a rövid áztatás kombinálásával a mosási ciklus speciálisan a konkrét folttípushoz alkalmazkodik. A funkció kiválasztásával biztosíthatja, hogy a ruhán található foltok hatékonyabban legyenek eltávolítva.

1. A **Stains** gomb nyomogatásával válasszon a nyolc folttípus közül.
2. A kijelzőn bekapcsol az adott folttípus ikonja.
3. A mosógép az adott folttípus szerint módosítja a mosási programot.



Olajos és zsíros foltok.



Tejfoltok



Gyümölcs- és zöldséglé foltok



Vörösbor foltok



Festékfoltok



Sár és iszapfoltok





Vérfoltok



Fűfoltok

Intelligens mosóprogram

Az intelligens mosóprogram automatikusan felismeri a berakott ruha mennyiségét, és a mosáshoz optimálisan állítja be a felhasznált vízmennyiséget, a mosás idejét, az öblítések számát, valamint a centrifugálás fordulatszámát. Ennek a programnak a használata esetén nem kell mosóprogramot beállítani és módosítani, csak meg kell nyomni az **One Touch** gombot a mosás indításához.

1. Nyissa ki a mosógép ajtaját, és tegye be dobba a mosandó ruhát. Az ajtót csukja be.
2. Az intelligens mosóprogram háromféle módon indítható el.
 - Kikapcsolt mosógépen (a programválasztó gomb  állásban áll), nyomja meg és tartsa 3 másodpercig benyomva az **One Touch** gombot.
 - Bekapcsolt mosógépen (a programválasztó gomb valamilyen programon áll), nyomja meg és tartsa 3 másodpercig benyomva az **One Touch** gombot.
 - Bekapcsolt mosógépen (a programválasztó gomb valamilyen programon áll), nyomja meg röviden az **One Touch** gombot, majd röviden a  gombot.
3. Az intelligens mosóprogram indítása után a készülék megméri a berakott ruhát, majd a tömegtől függően három mosási ciklus közül választ:
 - a berakott ruhatömeg kisebb, mint 1 kg: a mosási idő 00:35 perc lesz;
 - a berakott ruhatömeg 1 és 4 kg között van: a mosási idő 00:50 perc, a víz hőmérséklet 20 °C lesz;
 - a berakott ruhatömeg nagyobb, mint 4 kg: a mosási idő 01:05 perc, a víz hőmérséklet 40 °C lesz.
4. Az intelligens mosóprogram bekapcsolása után a kijelzőn az „M” ikon világít.

A mosási ciklus hangjelzései

Ha szeretné kikapcsolni a mosási ciklus hangjelzéseit, akkor egyidejűleg nyomja be és 3 másodpercig tartsa benyomva a **Speed** és az **One Touch** gombokat. A hangjelzések kikapcsolnak.

Ha szeretné bekapcsolni a mosási ciklus hangjelzéseit, akkor egyidejűleg nyomja be és 3 másodpercig tartsa benyomva a **Speed** és az **One Touch** gombokat.

Ruha kiegyensúlyozó rendszer

A centrifugálás megkezdése előtt (az erős berezgés megelőzése érdekében), a mosógép a dobrot a mosási fordulatszámánál valamivel nagyobb fordulattal forgatja (a ruhák

egyenletes elosztása és a dob kiegyensúlyozása érdekében).

Ha néhány próbálkozás után sem sikerül a ruhát egyenletesebben elosztani (kiegyensúlyozni a dobot), akkor a mosógép a beállított fordulatszámnál kisebb fordulatszám-mal hajtja végre a centrifugálást. Ha a kiegyensúlyozatlanság túl nagy, akkor a mosógép nem hajt végre centrifugálást, csak kiszivattyúzza a vizet a mosógépből (a ruha vizes marad).

A ruha egyenletesebb elosztása és a dob kiegyensúlyozása érdekében egy adagban legyenek nagyobb és kisebb ruhadarabok is.

TISZTÍTÁS ÉS KARBANTARTÁS

A tisztítás vagy karbantartás megkezdése előtt a készüléket kapcsolja le, és hálózati csatlakozódugót is húzza ki a fali aljzatból.

A karbantartások végrehajtásával meghosszabbíthatja a mosógép élettartamát.



Figyelmeztetés!

A készüléket, a hálózati vezetéket, vagy a csatlakozódugót vízbe vagy más folyadékba mártani tilos. A mosógépet nagynyomású mosóval vagy gőzképző készülékkel tisztítani tilos.

A tisztításhoz ne használjon karcoló szemcséket tartalmazó tisztítószerket, drótszivacsot vagy fém eszközöket, illetve agresszív anyagokat (pl. benzint) tartalmazó készítményeket. Ezek a készülék és tartozékai felületén maradandó sérüléseket okozhatnak.

A mosógép külső felületének és a működtető panelnek a tisztítása

A mosógép külső felületét és a működtető panelt mosogatószeres vízbe mártott puha ruhával törölje meg. Majd törölje szárazra.

A készülékre cseppent mosószert és öblítőt azonnal távolítsa el.

A dob tisztítása

A dobba esett fém tárgyak a dob felületén rozsdás foltokat képezhetnek. A dobot klórmentes tisztítószerrel tisztítsa meg. A dobot ne tisztítsa karcoló anyagokkal és eszközökkel (pl. drótszivaccsal).

Az ajtó és a tömítés tisztítása

Az ajtót és a tömítést mosogatószeres vízbe mártott puha ruhával törölje meg. Majd törölje szárazra.

A tisztítás befejezése után az ajtót hagyja nyitva, hogy a készülék belső része meg tudjon száradni és ne szaporodjanak el a nemkívánatos mikroorganizmusok, továbbá ne legyen szagos a mosógép belső része.

A dob és a mosógép belső részének a tisztítása

A lerakódott szennyeződések, a vízkő, a kellemetlen szag stb. eltávolításához a mosógép belső részét időnként speciális, mosógépek tisztításához kifejlesztett tisztítószerrel kell megtisztítani.

A speciális készítményt a gyártó utasításai szerint használja. A tisztítás közben a dobban nem lehet ruha.



Figyelmeztetés!

A dobtisztító készítménnyel ruhát mosni tilos. Olyan anyagokat tartalmaz, amelyek a ruhákat tönkreteszik.

A mosószer fiók tisztítása

A mosószer fiókba lerakódott mosószert és öblítőt időnként el kell távolítani.

1. A mosószer fiók középső részén hátul található reteszt nyomja le és a fiókot teljesen húzza ki (F1. ábra).
2. A fedelet vegye le (F2. ábra).
3. A fedelet és a mosószer fiók reteszeit alaposan öblítse ki. A lerakódott mosószert szivaccsal távolítsa el. Majd törölje szárazra.
4. A fedelet tegye vissza, majd a mosószer fiókot dugja a készülékbe. A fiókon a reteszt nyomja le, amikor a fiókot a készülékbe helyezi.



Figyelmeztetés!

A mosógépet a mosószer fiók nélkül ne üzemeltesse.

A víztömlő tisztítása

A víztömlő csatlakozásait félévente legalább egyszer tisztítsa meg. Ha Önöknél a víz túl kemény, akkor gyakrabban hajtson végre tisztítást. A szelep alá tegyen be egy vödört vagy ruhát, mert a tömlőből víz folyhat ki.

1. Zárja el a vízszelepet. A tömlőt szerelje le a szelepről és a csatlakozóban található szűrőszitát egy kefével tisztítsa meg (G1. ábra).
2. Szerelje le a tömlőt a mosógépről is. Fogóval húzza ki a szitát a tömlőből, és folyó víz alatt mossa el (G2. ábra).
3. Ellenőrizze le a sziták sérülésmentességét. Szükség esetén cserélje ki. Ellenőrizze le a tömlő állapotát.
4. A tömlőt csatlakoztassa a szelephez.
5. Fogóval tegye vissza a szitát a tömlőbe, és a tömlőt csatlakoztassa a mosógéphez is.
6. Nyissa meg a szelepet, és ellenőrizze le, hogy nincs-e vízvívárgás a csatlakozóknál.

Fontos! Rendszeresen ellenőrizze le a víztömlő állapotát. Szükség esetén cserélje ki.

A leeresztő szivattyú tisztítása

Ha azt észleli, hogy a mosógépből lassabban (vagy egyáltalán nem) távozik el a víz, akkor a leeresztő szivattyút kell megtisztítani. Ilyen esetben nem hallani a szivattyú hangját (pl. öblítéskor).

A szivattyú szűrője felfogja a szennyeződésekkel és az apróbb tárgyakat, amelyek dugulást okoznak.



Figyelmeztetés! Égési sérülés veszélye!

A szivattyúból kifolyó víz forró is lehet. Várja meg a készülék lehűlését, különösen akkor, ha a mosóvíz 40°C-nál magasabb értékre volt beállítva.

1. Ha a mosógépben víz van, akkor azt ki kell szivattyúzni. A programválasztó gombot állítsa be centrifugálásra, majd a **Speed** gombbal kapcsolja ki a fordulatszámot (nem világít egyik fordulatszám érték sem). Ezt követően nyomja meg a **▷||** gombot. Ha a szivattyú el van dugulva, akkor a vizet nem tudja kiszivattyúzni, a program kikapcsol.
2. Ilyen esetben a készüléket kapcsolja le és a hálózati vezetékét is húzza ki a fali aljzatból.

3. Nyissa ki a karbantartó fedelet a mosógép jobb oldalán alul (H1. ábra). Itt található egy leeresztő tömlő valamint a szivattyú szűrője (H2. ábra).
4. A fedél alá tegyen be egy lapos edényt, és a tömlőt az edénybe irányítva engedje ki a vizet a mosógépből. A tömlő végén a dugót hajtsa ki, hogy a víz ki tudjon folyni a mosógépből (H3. ábra). A mosógépben kb. 20 liter víz is lehet. Amikor a tömlőből már nem folyik víz, akkor a mosógép már kiürült.
5. Amikor az edény megtelik vízzel, a dugóval zárja el a tömlőt, öntse ki az edényből a vizet, majd folytassa a víz kieresztését.
6. Ha már nincs víz a mosógépben, akkor a dugóval zárja el a tömlőt, tegye vissza a helyére.
7. Ezt követően meg lehet kezdeni a szűrő tisztítását. A menetes dugó kicsavarozása után még kis mennyiségű víz folyhat ki a mosógépből, ezért az edényt még ne vegye el, vagy tegyen a fedél alá egy ruhát.
8. A menetes dugót az óramutató járásával ellenkező irányba elforgatva csavarozza ki (H4. ábra). A szivattyú belső teréből távolítsa el az idegen anyagokat és tárgyakat, majd puha szivaccsal törölje ki.
9. A menetes dugóban található szűrőből távolítsa el a lerakódásokat (pl. haját, ruha szálakat stb.), majd folyó víz alatt mossa el.
10. A tiszta szűrőt szerelje vissza a mosógépbe (H5. ábra). Győződjön meg a menetes dugó meghúzásáról és a megfelelő tömítésről.
11. A karbantartó fedelet hajtsa fel (lásd a H6. ábrát).

Az ajtó nyitása vész esetén

Amennyiben az ajtót nem lehet kinyitni (például áramkimaradás miatt), de a ruhákat szeretné kivenni, akkor az ajtót vésznyitóval lehet kinyitni. Előbb azonban a vizet kell kiengedni a mosógépből.



1. Zárja el a vízszelvet és a hálózati vezetéket is húzza ki a fali aljzatból.
2. Nyissa ki a karbantartó fedelet a mosógép jobb oldalán alul.
3. A fedél alá tegyen be egy lapos edényt, és a tömlőt az edénybe irányítva engedje ki a vizet a mosógépből. A tömlő végén a dugót hajtsa ki, hogy a víz ki tudjon folyni a mosógépből. Amikor a tömlőből már nem folyik víz, akkor a mosógép kiürült.
4. Ha már nincs víz a mosógépben, akkor a dugóval zárja el a tömlőt, tegye vissza a helyére.
5. Húzza meg az ajtó vésznyitót lefelé, majd az ajtót nyissa ki.
6. A karbantartó fedelet hajtsa fel, a padlóra kifolyt vizet törölje fel.

Tárolás

A tárolás előtt győződjön meg arról, hogy a készülék és tartozékai tiszták és szárazok-e. A terméket száraz és jól szellőző, gyerekektől és háziállatoktól elzárt helyen tárolja. A készülékre ne helyezzen rá tárgyakat.

PROBLÉMAMEGOLDÁS

Probléma	Ok	Megoldás
A dobon színes és olajos foltok vannak.	A szennyeződések eltávolításához indítsa el a dobtisztító programot.	

Probléma	Ok	Megoldás
A mosógépből kellemetlen szag áramlik ki.	A mosógép belső részét tisztítsa ki. Indítsa el a dob-tisztító programot.	A mosás befejezése után az ajtót hagyja kissé nyitva. A mosógép belső része megszárad (nem szaporodnak el a nemkívánatos mikro-organizmusok és nem lesz szagos a mosógép belső része).
A mosógépből kellemetlen gumi-szag áramlik ki.	A kicsomagolás után a készülékből kellemetlen gumi-szag szivároghat ki. A jelenség a mosógép használatával meg fog szűnni.	
Az ajtót nem lehet kinyitni.	Az ajtóblokkolás még aktív.	Várja meg az ajtóblokkolás kikapcsolását, amit a  jel elalvása is kijelez.
A mosószer fiókból víz folyik ki.	Mosószer fiókban sok a lerakódás.	A mosószer fiókot tisztítsa meg.
	A víz nyomása túl nagy.	Csökkentse a víz nyomását.
	A mosógép előre van megdőlve.	A mosógépet állítsa vízszintes helyzetbe.
A mosógépből víz szivárog ki.	A víztömlő lelazult.	A víztömlő csatlakozásait húzza meg.
	A víztömlő csatlakozásai-ban a tömítés megsérült (vagy hiányzik).	Cserélje ki a tömítést.
	A leeresztő tömlő nincs megfelelő módon elhelyezve.	A leeresztő tömlőt az útmutatóban leírtak szerint helyezze el.
A mosógép nem kapcsolt be.	A hálózati csatlakozódugó nincs a fali aljzatba dugva.	Dugja a csatlakozódugót a fali aljzatba.
	A kismegszakító vagy az áram-védőkapcsoló lekapcsolt.	Ellenőrizze le a kismegszakítót vagy az áram-védőkapcsolót.
A mosási program nem indult el.	Rosszul van bezárva az ajtó.	Az ajtót szabályszerűen zárja be.
	Nem állított be programot.	A programválasztó gombbal állítson be mosási programot.
	Nem nyomta meg a  gombot.	A mosási program indításához nyomja meg a  gombot.
	A vízszelep el van zárva.	Nyissa meg a vízszelepet.
	Késleltetett indítás van beállítva.	Várja meg a késleltetett indítási idő elteltét, vagy kapcsolja le a mosógépet és állítson be mosási programot.

Probléma	Ok	Megoldás
A mosógépbe nem folyik víz; a kijelzőn az E02 hiba-üzenet látható.	A víztömlő meg van törve, vagy el van dugulva.	A tömlőt ellenőrizze le és egyenesítse ki.
	A víztömlő nincs a szelephoz csatlakoztatva.	A víztömlőt csatlakoztassa a szelephez.
	A víz nyomása kicsi.	Ellenőrizze le a víz nyomását, növelje a víz nyomását.
	A vízszelep el van zárva.	Nyissa meg a vízszelepet.
	A fő vízszelep el van zárva, nincs vízellátás.	Nyissa ki a fő vízszelepet, érdeklődjön a vízszolgáltatónál.
	A víztömlő szita el van dugulva.	Tisztítsa meg szitát.
	Nem nyomta meg a ▶ .	A mosási program indításához nyomja meg a ▶ gombot.
A mosógép az indítás után vizet szivattyúz ki.	Ez nem hiba. Ne nyissa ki az ajtót, a mosógép rövid időn belül vizet enged a dobba.	
Mosás közben kevés a víz a mosógépben.	A víz szintje nem éri el az ajtó alsó részét, ez normális állapot.	
Mosás közben a mosógép vizet enged a dobba.	A vízszint alacsonyabb az előírt értéknél.	Ez normális jelenség.
	A mosógép több ruhát észlelt ezért még vizet tölt be.	
A dobban túl sok hab.	Az adagolt mosószer nem használható automata mosógépben.	A mosógépbe csak automata mosógéphez ajánlott mosószert töltsön be.
	Túl sok mosószert adagolt.	Csökkentse az adagolt mosószert mennyiségét.
A mosógép nem centrifugál.	A centrifugálás ki van kapcsolva.	Állítson be centrifugálási fordulatszámot.
A mosógép nem centrifugál megfelelő minőségben.	A mosógép érzékelte a ruha kiegyensúlyozatlanságát. A mosógép próbálja egyenletesen elosztani a ruhát a dobban, és csak ezután kapcsol át magasabb centrifugálási fordulatszámra. Emiatt a mosási program hosszabb lesz.	Ez egy biztonsági funkció, amely védi a mosógépet a meghibásodásoktól. Ha csak egy-két ruhát (pl. lepedőt, paplanhuzatot stb.) rakott a dobba, akkor a mosógép nem feltétlenül tudja a ruhát egyenletesen elosztani, ami kiegyensúlyozatlanságot okozhat. Lehetőleg több ruhát rakjon a dobba.

Probléma	Ok	Megoldás
A mosógép erősen berezeg (ugrál) a centrifugálás közben.	A mosógép nincs vízszintesbe állítva.	Az állítható lábakkal állítsa vízszintes helyzetbe a mosógépet.
	A szállító csavarokat és a betéteket nem szerelte ki.	A mosógép első használatba vétele előtt a szállító csavarokat és a betéteket el kell távolítani.
	A mosógép centrifugálás közben a falnak vagy más tárgynak ütközik.	A mosógép körül elegendő szabad helyet kell hagyni.
	A dobba túl sok szennyes-ruhát rakott be.	A ruha nincs egyenletesen elrendeződve a dobban, a kiegyensúlyozatlanság a mosógép berezgését okozza (a mosógép ilyen esetben kisebb fordulatszámmal centrifugál).
A centrifugálás nem hatékony.	A dobban kevés a ruha.	Csökkentse a fordulatszámot.
	A dobban a ruha kiegyensúlyozatlan.	
A mosógép nem szivattyúzza ki a vizet és nem centrifugál, a kijelzőn az E03 hibaüzenet látható.	A szivattyú szűrő eltömődött.	Tisztítsa meg a szűrőt a szivattyúnál.
	A leeresztő tömlő meg van törve.	A tömlőt ellenőrizze le és egyenesítse ki.
	A tömlő szifonhoz szerelésekor a tömlőcsatlakozóból nem távolította el a dugót.	A dugót távolítsa el.
	A leeresztő tömlő el van dugulva.	Ellenőrizze le a tömlőt, a dugulást szüntesse meg.
A visszaszámlálás leáll a nagy fordulattal történő centrifugálás előtt.	Ez nem hiba. A mosógép egyenletesen ossza el a dobban a ruhát, hogy a kiegyensúlyozás után végre tudja hajtani a nagy fordulatszámmal történő centrifugálását. A kiegyensúlyozás közben a mosógép szünetelteti a visszaszámlálást.	
A mosóprogram túl hosszú ideig tart.	A mosóprogram hossza függ a víz hőmérsékletétől, a víz nyomásától és a behelyezett ruha mennyiségétől.	
A mosógép túl hangos.	A mosás közben hallani a szivattyút, a motort, és centrifugálás közben a dob hangját.	Ez normális jelenség.

Probléma	Ok	Megoldás
A mosógép folyamatosan töltődik vízzel, a szivattyú folyamatosan kiszivattyúzza a vizet, a dobban víz van.	A leeresztő tömlő vége túl alacsonyan van elhelyezve.	A leeresztő tömlő végét a padlótól mérve 60 és 100 cm között kell elhelyezni.
	A leeresztő tömlő folyamatosan víz alatt van, a leeresztő tömlőn keresztül a víz visszaáramlik a mosógépbe.	Ellenőrizze le a leeresztő tömlő elhelyezését, az nem lehet víz alatt.
	A leeresztő tömlő vége túl messze van a mosógéptől.	A leeresztő tömlő legfeljebb 2,5 m-re lehet a mosógéptől. Az U-tartó használata esetén abból legalább 10 cm hosszú tömlő lógjon ki.
A kiszivattyúzott víz visszafolyik a mosógépbe.	Ha a leeresztő tömlő vége a kiszivattyúzott vízbe ér (például a vizet mosdába engedi ki, és a víz lassabban folyik el), akkor a készülék a vizet visszaszívhatja a mosógépbe, ez a mosógép meghibásodását, vagy a ruhák sérülését okozhatja.	A leeresztő tömlő végét a padlótól mérve 60 és 100 cm között kell elhelyezni.
A működtető panel egy része meleg.	Ez nem hiba. A használat közben a mosógép bizonyos részei, így a működtető panel is felmelegedhetnek.	
Általános információk	A mosógépbe érzékelők vannak beépítve, amelyek felügyelik a mosási ciklust (pl. mérik a víz szintjét, a víz hőmérsékletét, a ruha mennyiségét, a kiegyensúlyozatlanságot stb.). Normál körülmények között, ha a mosógép sikeresen befejezi a programot, akkor valószínűleg semmilyen hiba sem volt a mosás közben!	

Hibaüzenetek

Hibaüzenet	Jelentés	Megoldás
E02	Nincs víz.	Ellenőrizze le, hogy a: <ul style="list-style-type: none"> • szelep nyitva van-e, • nincs-e ideiglenes leállítás a vízműnél, • nincs-e eltömődve a tömlő és a szűrőszita, • nem fagyott-e meg a víz a tömlőben. Forduljon vízvezeték szerelő szakemberhez.
E03	Probléma a víz ürítése közben	Tisztítsa meg a szűrőt a szivattyúnál.
		Ellenőrizze le a leeresztő tömlőt, azon nem lehet törés vagy blokkolás.

Hibaüzenet	Jelentés	Megoldás
U4	Ajtózárás probléma	Csukja be az ajtót és nyomja meg a ▷ gombot a mosási program indításához. Amennyiben a hiba nem szűnik meg, akkor forduljon a márkaszervizhez.
H	A dobban magas a hőmérséklet.	Nyomja meg a ▷ gombot a mosás szüneteltetéséhez és várjon néhány percet. Amikor a hőmérséklet eléri a biztonságos szintet, akkor a hibaüzenet eltűnik a kijelzőről, a mosási program folytatásához nyomja meg a ▷ gombot.
EXX	Más hiba	Kapcsolja le a mosógépet és a hálózati vezetékét is húzza ki a fali aljzatból. Forduljon a márkaszervizhez.

Ha a problémát a táblázatban leírtak szerint nem tudta megszüntetni, akkor a készüléket kapcsolja le és húzza ki a hálózati vezetékét a fali aljzatból, majd forduljon a vevőszolgálatunkhoz vagy a márkaszervizhez.

Termékinformációs adatlap

A BIZOTTSÁG (EU) 2019/2014 FELHATALMAZÁSON ALAPULÓ RENDELETE a háztartási mosógépek és a háztartási mosó-szárítógépek energiahatékonysági címkézéséről

A szállító neve vagy védjegye: Siguro

A szállító címe: PL - SIGURO, Jankovcova 1522/53 17000 Praha Holešovice Česká republika

Modellazonosító: SGR-WM-F101DS

Általános termékparaméterek:

Paraméter	Érték	Paraméter	Érték	
Névleges kapacitás ^(a) (kg)	10,0	Méretek cm-ben	Magasság	85
			Szélesség	60
			Mélység	58
Energiahatékonysági mutató ^(a) (EEl _w)	51,9	Energiahatékonysági osztály ^(a)	A	
Mosáshatékonysági mutató ^(a)	1,031	Öblítési hatékonyság (g/kg) ^(a)	5,0	
Energiafogyasztás, kWh/ciklus, az eco 40-60 program alapján, teljes és részleges töltet kombinálása mellett. A tényleges energiafogyasztás a készülék használatának módjától függ.	0,513	Vízfogyasztás, liter/ciklus, az eco 40-60 program alapján, teljes és részleges töltet kombinálása mellett. A tényleges vízfogyasztás a készülék használatának módjától és a víz keménységétől függ.	51	
Maximális hőmérséklet a kezelt textilben ^(a) (°C)	Névleges kapacitás	Súlyozott maradék nedvességtartalom ^(a) (%)	62,0	
	Fél töltet			30
	Negyed töltet			20
Centrifugálási sebesség ^(a) (fordulat/perc)	Névleges kapacitás	Centrifugálási hatékonysági osztály ^(a)	C	
	Fél töltet			1 400
	Negyed töltet			1 400

A program időtar- tama ^(a) (óra:perc)	Névle- ges ka- pacitás	3:58	Típus	Szabodon álló
	Fél töl- tet	2:59		
	Negyed töltet	2:59		
Levegőben terje- dő akusztikus zaj- kibocsátás a cent- rifugálási szakasz- ban ^(a) (1 pW-ra vo- natkoztatott dB(A))		76	A levegőben terjedő akusztikus zajkibocsátás osztálya ^(a) (cent- rifugálási szakasz)	B
Kikapcsolt üzem- mód (W) (adott esetben)		0,50	Készletléti üzemmód (W) (adott esetben)	0,50
Programkésleltetés (W) (adott esetben)		4,00	Hálózatvezérelt készletléti üzemmód (W) (adott esetben)	Nem alkalmazandó
A szállító által vállalt jótállás minimális időtartama: 36 hónap				
Ezt a terméket úgy tervezték, hogy ezüstiono- kat bocsásson ki a mosási ciklus alatt			NEM	
Kiegészítő információk:				
Internetes hivatkozás a szállító honlapjára, ahol az (EU) 2019/2023 bizottsági rendelet II. melléklete 9. pontjában foglalt információ megtalálható: www.siguro.cz				

(a) Az eco 40-60 program alapján.

Model placed on the Union market from 01/05/2024



EPREL registration number: 1924431

<https://eprel.ec.europa.eu/qr/1924431>

Supplier: Alza.cz a.s. (Manufacturer)

Website: www.alza.cz

Customer care service:

Name: PL - SIGURO

Website: www.siguro.cz

Email: siguro@alza.cz

Phone: 225 340 111

Address:

Jankovcova 1522/53 17000 Praha Holešovice Česká republika

Termékinformációs adatlap

A BIZOTTSÁG (EU) 2019/2014 FELHATALMAZÁSON ALAPULÓ RENDELETE a háztartási mosógépek és a háztartási mosó-szárítógépek energiahatékonysági címkézéséről

A szállító neve vagy védjegye: Siguro

A szállító címe: PL - SIGURO, Jankovcova 1522/53 17000 Praha Holešovice Česká republika

Modellazonosító: SGR-WM-F101W

Általános termékparaméterek:

Paraméter	Érték	Paraméter	Érték	
Névleges kapacitás ^(a) (kg)	10,0	Méretek cm-ben	Magasság	85
			Szélesség	60
			Mélység	58
Energiahatékonysági mutató ^(a) (EEl _w)	51,9	Energiahatékonysági osztály ^(a)	A	
Mosáshatékonysági mutató ^(a)	1,031	Öblítési hatékonyság (g/kg) ^(a)	5,0	
Energiafogyasztás, kWh/ciklus, az eco 40-60 program alapján, teljes és részleges töltet kombinálása mellett. A tényleges energiafogyasztás a készülék használatának módjától függ.	0,513	Vízfogyasztás, liter/ciklus, az eco 40-60 program alapján, teljes és részleges töltet kombinálása mellett. A tényleges vízfogyasztás a készülék használatának módjától és a víz keménységétől függ.	51	
Maximális hőmérséklet a kezelt textilben ^(a) (°C)	Névleges kapacitás	Súlyozott maradék nedvességtartalom ^(a) (%)	62,0	
	Fél töltet			30
	Negyed töltet			20
Centrifugálási sebesség ^(a) (fordulat/perc)	Névleges kapacitás	Centrifugálási hatékonysági osztály ^(a)	C	
	Fél töltet			1 400
	Negyed töltet			1 400

A program időtar- tama ^(a) (óra:perc)	Névle- ges ka- pacitás	3:58	Típus	Szabodon álló
	Fél töl- tet	2:59		
	Negyed töltet	2:59		
Levegőben terje- dő akusztikus zaj- kibocsátás a cent- rifugálási szakasz- ban ^(a) (1 pW-ra vo- natkoztatott dB(A))		76	A levegőben terjedő akusztikus zajkibocsátás osztálya ^(a) (cent- rifugálási szakasz)	B
Kikapcsolt üzem- mód (W) (adott esetben)		0,50	Készletléti üzemmód (W) (adott esetben)	0,50
Programkésleltetés (W) (adott esetben)		4,00	Hálózatvezérelt készletléti üzemmód (W) (adott esetben)	Nem alkalmazandó
A szállító által vállalt jótállás minimális időtartama: 36 hónap				
Ezt a terméket úgy tervezték, hogy ezüstiono- kat bocsásson ki a mosási ciklus alatt			NEM	
Kiegészítő információk:				
Internetes hivatkozás a szállító honlapjára, ahol az (EU) 2019/2023 bizottsági rendelet II. melléklete 9. pontjában foglalt információ megtalálható: www.siguro.cz				

(a) Az eco 40-60 program alapján.

Model placed on the Union market from 01/04/2024



EPREL registration number: 1924486

<https://eprel.ec.europa.eu/qr/1924486>

Supplier: Alza.cz a.s. (Manufacturer)

Website: www.alza.cz

Customer care service:

Name: PL - SIGURO

Website: www.siguro.cz

Email: siguro@alza.cz

Phone: 225 340 111

Address:

Jankovcova 1522/53 17000 Praha Holešovice Česká republika

ENGLISH

The use of the WEEE Symbol indicates that this product should not be treated as household waste. By ensuring this product is disposed of correctly, you will help protect the environment. For more detailed information about the recycling of this product, please contact your local authority, your household waste disposal service provider, or the shop where you purchased the item.

This product meets all of the related basic EU regulation requirements. The EU declaration of conformity is available on www.alzashop.com/doc.

This product sold in the European Union meet the requirements of Directive 2011/65/EU on the restriction of the use of certain hazardous substances in electrical and electronic equipment (RoHS).

DEUTSCH

Das WEEE-Symbol weist darauf hin, dass dieses Produkt nicht als normaler Haushaltsabfall behandelt werden darf. Indem Sie sicherstellen, dass dieses Produkt ordnungsgemäß entsorgt wird, tragen Sie zum Schutz der Umwelt bei. Für detailliertere Informationen zum Recycling dieses Produkts wenden Sie sich bitte an Ihre lokale Behörde, Ihren Hausmüllentsorgungsdienstleister oder das Geschäft, in dem Sie das Produkt erworben haben. Dieses Produkt erfüllt alle relevanten EU-Vorschriften. Die EU-Konformitätserklärung ist unter www.alzashop.com/DoC einsehbar.

Dieses in der Europäischen Union verkaufte Produkt erfüllt die Anforderungen der EU Richtlinie 2011/65/EU zur Beschränkung der Verwendung bestimmter gefährlicher Stoffe in Elektronikgeräten (RoHS).

ČESKY

Použití symbolu WEEE označuje, že tento výrobek nesmí být považován za domovní odpad. Zajištěním správné likvidace tohoto výrobku pomáháte chránit životní prostředí. Pro podrobnější informace o recyklaci tohoto výrobku se prosím obraťte na místní úřad zabývající se likvidací domovního odpadu, poskytovatele služby zabývající se likvidací domovního odpadu

nebo obchod, kde jste produkt zakoupili. Tento výrobek splňuje veškeré základní požadavky směrnic EU. EU prohlášení o shodě je k dispozici na www.alzashop.com/doc.

Tento výrobek prodávaný v Evropské unii splňuje požadavky směrnice 2011/65/EU omezující používání některých nebezpečných látek v elektrických a elektronických zařízeních (RoHS).

SLOVENSKY

Použitie symbolu WEEE označuje, že tento výrobok sa nesmie likvidovať s komunálnym odpadom. Ak výrobok správne zlikvidujete, prispějete k ochrane životného prostredia. Podrobnejšie informácie o recyklácii výrobku získate na miestnom zastupiteľstve, u poskytovateľov služieb likvidácie domového odpadu alebo v predajni, v ktorej ste výrobok zakúpili.

Tento výrobok spĺňa všetky základné požiadavky smerníc EÚ. EÚ Vyhlásenie o zhode je k dispozícii na www.alzashop.com/doc.

Tento výrobok, predávaný v Európskej únii, spĺňa požiadavky smernice 2011/65/EU obmedzujúce používanie niektorých nebezpečných látok v elektrických a elektronických zariadeniach (RoHS).

MAGYAR

A WEEE szimbólum azt jelzi, hogy ez a termék nem kezelhető háztartási hulladékként. A termék helyes megsemmisítésének biztonságával segít védeni a környezetet. A termék újrahasznosításával kapcsolatos részletesebb információkért, kérjük, forduljon a helyi hatóságokhoz, a háztartási hulladékkezelő szolgáltatóhoz vagy a bolthoz, ahol a terméket megvásárolta. Ez a termék megfelel az összes rá vonatkozó EU-s szabályozási követelménynek. Az EU megfeleléségi nyilatkozata a www.alzashop.com/DoC címen érhető el. Az Európai Unióban értékesített termékek megfelelnek az elektromos és elektronikai berendezésekben való egyes veszélyes anyagok használatának korlátozására vonatkozó 2011/65/EU (RoHS) irányelvnek.

R20240528

CE



SIGURO

Alza.cz a.s., Jankovcova 1522/53, 170 00 Prague 7, Czech Republic
© 2024 Alza.cz a.s. All Rights Reserved.

www.siguro.net