

SIGURO

Refrigerator

Refrigerator
Kühlschrank
Lednice
Chladnička
Hűtőszekrény



- EN Translation of the operating instructions from the original language.
DE Übersetzung der Bedienungsanleitung aus der Originalsprache.
CZ **Návod k použití v originálním jazyce.**
SK Preklad návodu na použitie z originálneho jazyka.
HU A használati utasítás fordítása eredeti nyelvről.

SGR-MD-C232S

SIGURO

ENGLISH	5
Safety information	5
Transport	10
Before use	10
Use	12
Storing food	13
Energy saving tips	15
Cleaning and maintenance	15
Troubleshooting	16
DEUTSCH	21
Sicherheitshinweise	21
Transport	26
Vorbereitung vor der verwendung	26
Verwendung	28
Lagerung von lebensmitteln	29
Tipps zum energiesparen	31
Reinigung und wartung	32
Problemlösung	33
ČESKY	39
Bezpečnostní informace	39
Přeprava	44
Příprava před použitím	44
Použití	46
Skladování potravin	47
Tipy na úsporu energie	49
Čištění a údržba	49
Řešení problémů	50
SLOVENSKY	57
Bezpečnostné informácie	57
Preprava	62
Príprava pred použitím	62
Použitie	64
Skladovanie potravín	65
Tipy na úsporu energie	67
Čistenie a údržba	67
Riešenie problémov	68
MAGYAR	75
Biztonsági információk	75
Szállítás	80
Előkészület a használatához	80
Használat	82
Az élelmiszerek tárolása	83
Energiatakarékossági tanácsok	85
Tisztítás és karbantartás	85
Problémamegoldás	86

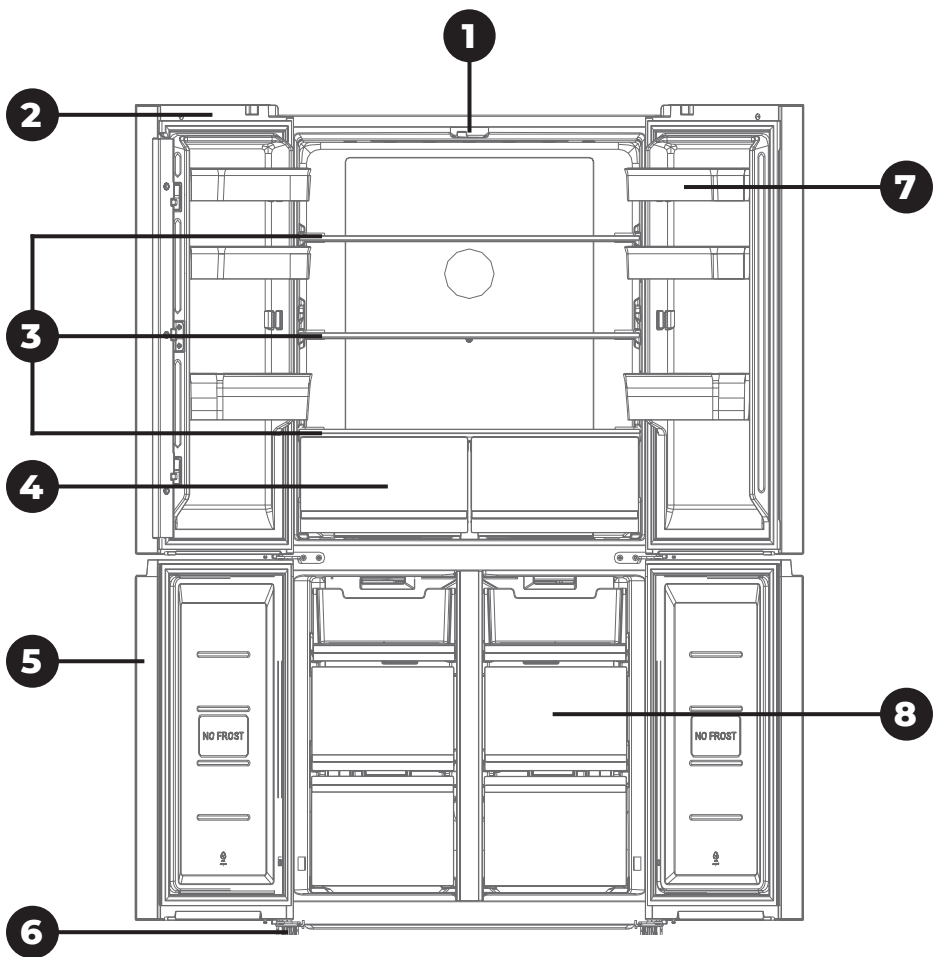

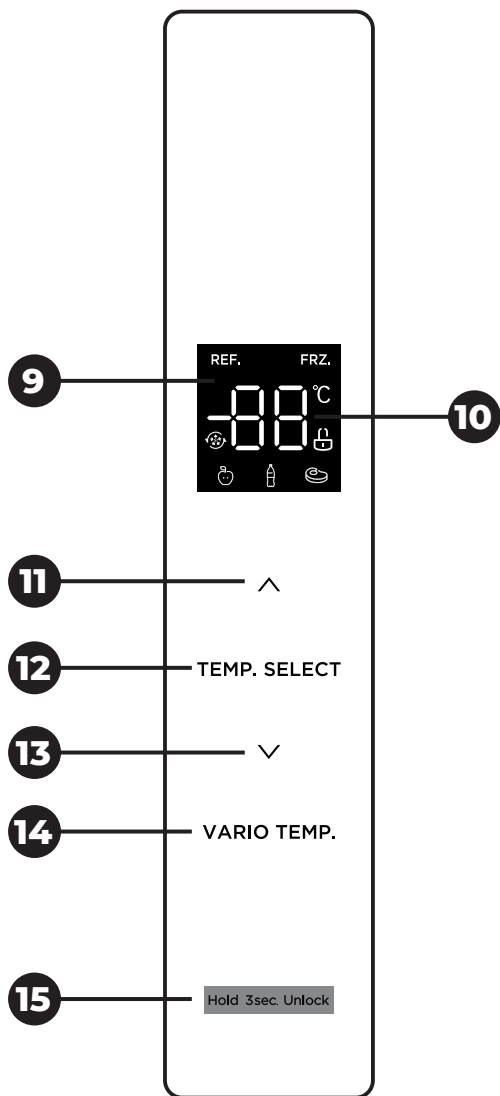

Thank you for purchasing a SIGURO appliance. We are grateful for your trust and are pleased to introduce on the following pages the device, its functions and uses.

We believe in a fair and responsible society, and therefore we only work with suppliers who meet our strict criteria to protect the interests of employees, prevent their abuse and fair working conditions.

If you need help with extensive maintenance or repair of the product that requires intervention in its internal parts, our authorized service centre is available at siguro@alza.cz. You may also contact the vendor's helpline. For your convenience in solving potential issues with the product, the unified contact points above can also be used for any complaints or post-warranty service.

SAFETY INFORMATION



Please read this manual carefully before use and keep it for future reference.

1. This appliance is intended for use by children 8 years of age and older and persons with reduced physical, sensory or mental capabilities, or lack of experience and knowledge, provided they have been given supervision or instruction concerning use of the appliance in a safe manner and understand the potential hazards.
2. Children must not play with the device.
3. Cleaning and user maintenance should never be performed by unsupervised children.
4. If the power cord is damaged, it must be replaced by the manufacturer, its service agent or similarly qualified persons in order to avoid a dangerous situation.



WARNING: RISK OF FIRE!

5. Children aged 3 to 8 may store food in and remove it from the appliance.
6. **WARNING:** Ventilation openings in the appliance casing or in its construction must be kept free.
7. **WARNING:** Do not use mechanical devices or means other than those recommended by the manufacturer to speed up the defrosting process.
8. **WARNING:** Do not damage the cooling circuit.
9. **WARNING:** Do not use electrical appliances in the food storage area unless they are the types recommended by the manufacturer.
10. Do not store potentially explosive substances, such as flammable-

propellant sprays, in the appliance.

11. This appliance is designed for home and light commercial use, including:
 - kitchenettes in stores, offices and other workplaces;
 - guest use in hotels, motels and other residential environments;
 - bed & breakfast establishments;
 - workplace cantinas and similar non-commercial uses.
12. This appliance is designed as free-standing. It is not designed for built-in or mounted use.
13. Use this appliance only according to the instructions in this manual. For safe food storage, only use the appliance in accordance with the instructions in this manual.
14. Follow these recommendations to avoid contamination of stored food:
 - Leaving the door open for long periods of time can significantly warm the storage compartment.
 - Clean food contact surfaces and accessible drainage systems regularly.
 - Clean water containers that have not been used for 48 hours or longer. Flush the appliance's water circuit when the water supply has been dry or disconnected for 5 days or longer.
 - Store raw meat and fish in the refrigerator in suitable containers, so that they do not come into contact with or drip on other foods.
 - Freezer spaces rated two stars are suitable for storing pre-frozen food, storing and making ice cream, and making ice cubes.
 - Spaces rated three stars or less are not suitable for freezing fresh food.
 - Before prolonged disuse, turn off, defrost, clean and dry the appliance, then leave the door open to prevent mould from forming inside.
15. **WARNING:** Place the appliance so as to keep the power cord from snagging or otherwise becoming damaged.
16. **WARNING:** Do not place multiple portable outlets or portable extension cords on the back of the appliance.
17. **WARNING:** Any servicing or repair involving the removal of the outer shroud is dangerous when not performed by a qualified technician. To avoid electrocution, do not attempt to repair the appliance yourself.
18. Volatile liquids and gases may leak from their containers in low temperatures.
19. Never place carbonated drinks, bottled or canned, in the freezer.
20. Ice cream can cause frostbite if consumed immediately upon removal from a freezer. It is recommended to let it thaw for at least 5 minutes.
21. Do not touch the food in the freezer with wet hands. This way you can avoid frostbite and skin damage.
22. Keep children away from the appliance's controls.
23. The appliance is heavy. Take extra care when handling it. Ideally get a second person to help you.
24. Modifying the appliance in any way is dangerous.
25. The LED lighting in the food compartment may only be replaced by an authorized service technician. Never replace the light yourself.
26. **WARNING:** Cooling appliances, particularly class-I combined cooler-freezers, may not work properly (the temperature in the frozen food compartment may rise above freezing) when exterior temperatures

remain below the lower limit of the appliance's operating temperature range for prolonged periods.

27. **WARNING:** If the door or lid is equipped with a lock, the keys to the lock must be kept away from children and away from the appliance, to avoid the risk of children locking themselves in.
28. **WARNING:** The coolant and insulation materials used in this appliance require special disposal procedures.

Electrical Connection

1. This appliance may only be powered from properly grounded mains outlets supplying 220–240 V ~ 50 Hz. Before plugging the appliance in, make sure the outlet voltage matches the values specified on the appliance rating plate.
2. This appliance may be used with a voltage converter.
3. The power cord should be routed behind the appliance. It should be out of the way and laid on the floor to prevent accidents.
4. Do not unplug the appliance by pulling on the power cord. Pull on the plug instead.
5. Avoid using extension cords; these may degrade the appliance's performance. If the supplied power cord is too short for your needs, it is best to have a mains socket installed closer to it (by a professional electrician).

Climate Class

The appliance's climate class is indicated on its rating plate. The climate class determines the ambient temperatures in which the appliance was designed to operate.

Climate Class	Ambient temperature range
SN	10 – 32 °C (50 – 90 °F)
N	16 – 32 °C (60 – 90 °F)
ST	16 – 38 °C (60 – 100 °F)
T	16 – 43 °C (60 – 110 °F)



Note:

The appliance's interior temperature setting should be adapted to the climate class, ambient temperature, opening frequency, etc. Operating the appliance in conditions outside its rated climate class may degrade its performance.

Lock

If the door or lid is equipped with a lock, the keys to the lock must be kept away from children and away from the appliance, to avoid the risk of children locking themselves in. When disposing of the appliance, destroy the lock to prevent its further use.

R600a Refrigerant

The R600a refrigerant and cyclopentane insulation used in this appliance are safe for the environment and the ozone layer, and have minimal global warming impacts. However, R600a is a flammable substance. When transporting, installing or otherwise

handling the appliance, take care not to damage the cooling circuit, to prevent liquid or gaseous refrigerant leaks. In the event the cooling circuit is damaged and liquid or gaseous refrigerant leaks into the environment, immediately douse any open flame in the area and open all available windows.

Appliances containing refrigerants require professional, environmentally safe disposal. Improper disposal may cause injury, fire, or other hazardous situations. Refrigerants may only be handled by qualified personnel certified to do so. Before disposal, check the cooling circuit for potential damage.

OVERVIEW

- 1 LED lighting
- 2 Fridge door
- 3 Fridge shelves
- 4 Fridge variable zone (2 drawers)
- 5 Freezer door
- 6 Adjustable feet
- 7 Refrigerator door compartments
- 8 Freezer drawers (6)



CONTROL PANEL

- 9 Display
- 10 Temperature Display
- 11 ^ button
- 12 **TEMP.SELECT** button
- 13 v button
- 14 **VARIO TEMP.** button
- 15 Control panel lock button

DISPLAY ICONS

REF. Fridge icon

FRZ. Freezer icon

°C °C icon

 Quick Cool / Freeze icon

 Fruit / vegetable icon

 Drinks icon

 Cool down icon

 Control panel lock icon

TRANSPORT

The appliance must always be transported upright. The packaging is meant to protect the appliance in transit; avoid damaging it during transport.

If there is no choice but to transport the appliance on its side, place it so that the door cannot open, to prevent damage to it. Restore the appliance to upright position as soon as possible. After spending time horizontal, the appliance must remain upright for at least 4 hours before being plugged in and powered on, to give the refrigerant time to settle. Failing to do so risks permanent damage to the appliance, as well as a hazardous operating situation.

The appliance is heavy; we recommend at least two people handle it. Avoid carrying the appliance by the upper frame, the door, etc.

BEFORE USE

Unpacking

Carefully unpack the appliance and remove any tape, stickers, foil, etc.

Selecting a Spot

Place the appliance on a hard, level surface within reach of the mains socket. To avoid excess noise and vibration, do not install on carpets, rugs or similar flooring.

The appliance is designed for domestic, indoor use. Do not install outside or in any spot exposed to rain, snow, moisture or other weather effects.

Level the appliance if necessary. Use the adjustable feet. Screw the feet in or out to change their height. Levelling is important to prevent excessive vibration and noise.

The refrigerant mass is specified on the appliance rating plate.

Provide adequate space for air to circulate around the appliance: at least 300 mm (6/5 in) above, at least 100 mm (4 in) to the sides, and at least 50 mm (2 in) behind.

Provide adequate clearance in front to allow opening the door.

Dimensions (millimeters)

A	B	C	D	E
833	1898	653	1000	1400

Do not place the appliance near stoves, heaters, or other heat sources. Avoid exposing the appliance to direct sunlight.

Do not install in damp or dusty rooms. Do not cover the vents.

The appliance may interfere with radio and television signals. It should be placed sufficiently far from their receivers.

Levelling the appliance

Once the fridge has been placed in a suitable location, it must be levelled to ensure quiet and reliable operation, proper sealing of the fridge and freezer doors and easy opening and closing of the fridge and freezer doors.

Use the adjustable feet at the front of the appliance. Turn clockwise to raise the fridge, turn anti-clockwise to lower it.

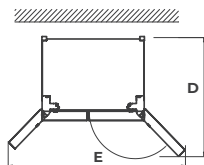
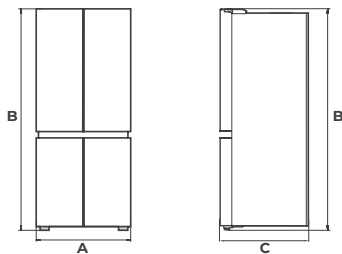

Door alignment

Once you have positioned and levelled the refrigerator, if the door is poorly aligned, use the wrench to realign it.

1. Raise the lower door to the level of the higher door.
2. Using the pliers, insert the supplied fixing ring (B) into the gap between the grommet (A) and the bottom hinge (C). The number of fixing rings to be used depends on the size of the gap.

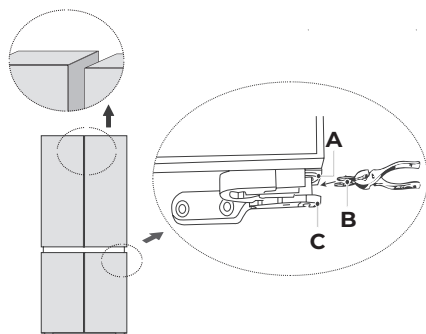

Cleaning Before Use

Before first use and after prolonged disuse, clean the food compartments and trays with water, either pure or with some white vinegar. Do not use detergents, solvents, hydrocarbon cleaners, etc. These might irreparably damage the finish.

Settle-Down Time

Once installed and cleaned, wait at least 2 hours before plugging the appliance in. This will give the refrigerant time to settle in the cooling circuit.

Plugging In

Plug the power cord into a properly grounded mains socket. The appliance must be grounded. The voltage specified on the appliance rating plate must match your mains voltage. In case of doubt, consult your power company or a qualified electrician.

USE

Plugging In

Plug the power cord into a properly grounded mains socket. All icons on the display will light up for 3 seconds and the fridge will start in its default mode.

Setting fridge temperature

Repeatedly press **TEMP.SELECT** until the **REF.** icon lights up on the display. Repeatedly press \wedge/\vee to set temperature in the range 2–8 °C (36–46 °F). The display will show the current setting. The default temperature is 4 °C.



Note:

Before putting food in the fridge or freezer, leave the fridge on for at least 2–3 hours (4 hours in summer) to allow the interior to cool down.

Setting Freezer Temperature

Repeatedly press **TEMP.SELECT** until the **FRZ.** icon lights up on the display. Repeatedly press \wedge/\vee to set temperature in the range –16 °C to –24 °C. The display will show the current setting. The default temperature is –16 °C.

Fridge variable zone

The variable zone drawers of the fridge can store different foods and adjust the temperature to suit them. The temperature can only be set for both drawers together, so they should be used for similar types of food. We do not recommend combining fruit and vegetables in one drawer with fresh meat in the other drawer, as these two food types require substantially different storage temperatures.

When setting the temperature in the variable zone, proceed as follows:

1. Put food in the drawers.
2. Repeatedly press **VARIO TEMP.** until the icon corresponding to the food you have inserted lights up on the display:



for refrigerator-safe fruit and vegetables;



for dry food and cool drinks;



for smaller quantities of fresh meat, which can be stored here for 1 to 2 days.

Quick Cool

The Quick Cool feature rapidly cools down the fridge interior. This may be useful when freezing large amounts of fresh food.

After you have set the fridge temperature to 2 °C, press \vee again to switch to Quick Cool mode. In this mode, fridge temperature is automatically set to 2 °C.

The fridge will stay in this mode for 6 hours, then switch back to the previously set temperature.

You can cancel Quick Cool by selecting the fridge temperature setting (the **REF.** icon will light up), then pressing \wedge to change it.

Quick Freeze

The Quick Freeze feature rapidly cools down the freezer interior. This may be useful when freezing large amounts of fresh food.

After you have set freezer temperature to –24 °C, press \vee again to switch to Quick Freeze mode. In this mode, freezer temperature is automatically set to –24 °C.

The freezer will stay in this mode for 32 hours, then switch back to the previously set temperature.

You can cancel Quick Freeze by selecting the freezer temperature setting (the **REF.** icon will light up), then pressing \wedge to change it.

Control panel lock

The control panel locks automatically when the door is closed and no controls have been used for 30 seconds. The  icon lights up on the display.

To unlock the control panel, press and hold the control panel lock button for about 3 seconds until the  icon goes off the display.

Power interruption

In the event of a power failure, the refrigerator will retain the settings it had when power went out, and will restart automatically when the power supply is restored.

Compressor Safety

To protect against damage in the event of a brief power failure (less than 5 minutes), the compressor will not start immediately after the appliance switches on. This is normal behaviour.

STORING FOOD

Air cooled by the compressor circulates throughout the appliance interior, making different areas of the interior somewhat different temperatures, and therefore better suited for storing different kinds of food.

Store food in original packaging or airtight containers to keep it from becoming contaminated or developing a foul odour.

Use the fridge area to store non-frozen foods, such as cooked meals, beverages, eggs, dairy, etc. Use the tray to store fruits and vegetables.

Store ice cream, frozen meals and other frozen or freezer-safe foods in the freezer compartment.

The internal temperature can be affected by the location of the refrigerator, ambient temperature, how often the door is opened, and other factors.

Carbonated drinks should not be stored in the freezer compartment or in the low-temperature section of the fridge.

To avoid frostbite, do not eat ice cream and popsicles fresh out of the freezer.

Note:



If the ambient temperature remains above the appliance's design temperature range for extended periods, the compressor may be forced into intermittent shutdown to keep itself from overheating, potentially leading to high temperatures and thawing in the freezer compartment. The appliance's climate class is indicated on its rating plate.

Refrigerator accessories

Shelves

To remove a shelf, first lift it up, then pull it out. When returning a shelf into place, slide it in, then set it down. When removing or inserting the shelf, hold it firmly and handle carefully to avoid damaging it, or injuring yourself if it should break.

Trays

Pull out the drawers to insert or remove food. Grasp the drawer by the handle and pull

it out of the inner compartment until you feel resistance. Then carefully lift it up and pull it upwards.

Door-mounted trays

When removing the door tray, gently grasp it and pull it out of its holders. When inserting the tray, align the slots in its sides with the rails in the door and carefully slide downwards.



Warning:

Do not overload any of the refrigerator accessories. They may be irreversibly damaged.

Shopping tips

- Reduce waste by only buying as much as you know you can use.
- Always check the “best before” date printed on the packaging.
- Check packaging integrity.
- Check appearance and smell, particularly with fruits and vegetables. Only buy fruits and vegetables of flawless appearance.
- Save frozen foods for the last items you take when shopping, and keep them in insulated bags on the way home.
- Always check the integrity of the packaging on packaged foods.
- The freezer can only freeze a certain weight of fresh food per 24 hours of operation. You can find this value on its rating plate. Minimize door opening when freezing fresh foods.
- Before loading fresh food to be frozen, and particularly before loading already-frozen food, always check that the interior is sufficiently cold. Otherwise, frozen food might thaw before the interior cools to freezing.
- When freezing freshly prepared food, let it cool to room temperature before loading.
- Pack fresh foods in packaging sold for the purpose. Label the packages with food name, weight, and date of freezing. Packets should be dry when loaded.

Food storage tips

- Regularly check the condition of all stored food; use foodstuffs before they go bad.
- Place the most frequently used items up front to reduce rummaging. This will allow you to close the door again sooner.
- Do not re-freeze defrosted or partly defrosted food.
- Defrosted meat should be heat-treated, not eaten raw.
- Do not overload the fridge. Keep some amount of free space between stored items to allow the cold air to circulate throughout.
- Let food cool to room temperature before loading in the fridge.
- Minimize door opening frequency.
- Only store foods intended for refrigeration / freezing. Some foods, particularly certain fruits and vegetables, do not need to be refrigerated.
- Store food in original packaging or airtight containers to keep it from becoming contaminated or developing a foul odour.
- Do not place food packets in direct contact with the interior liner of the freezer area. Do not place water-rich foods close to the freezer area back plate to keep them from freezing stuck.
- Do not load liquid-filled glassware or canned beverages into the freezer. Water-based liquids increase in volume as they freeze, potentially destroying inflexible

containers such as glass or can aluminium.

ENERGY SAVING TIPS

- Do not place the appliance near stoves, heaters, or other heat sources. In high ambient temperatures, the compressor will need to run more frequently and for longer stretches, increasing power consumption.
- Ensure adequate ventilation under the appliance and along its sides and back.
- The arrangement of drawers, shelves and door compartments described here offers the most efficient use of energy.
- Drawers and shelves can be removed for more storage space (e.g. for large food items). The top and bottom drawers and shelves should be removed last. An evenly filled fridge / freezer space contributes to optimal energy use.
- Let food cool to room temperature before loading it in the fridge. Loading food cold increases energy efficiency.
- Allow frozen food to defrost in the refrigerated compartment. The frozen food is colder than the fridge compartment, effectively cooling it for free as it defrosts, reducing power consumption.
- Only open the door for as long as necessary to minimise the escape of cold air. Opening the door briefly and closing it properly reduces power consumption.
- Setting the temperature no lower than necessary contributes to optimal energy use. To keep power consumption low, keep the door seals clean and in good condition so the door fits snugly.

CLEANING AND MAINTENANCE

Keep the appliance clean. Food residue may accumulate in the fridge and emit a foul odour. We recommend cleaning the shelves and trays at least once a month.

Routine Maintenance

Remove all food from the fridge (not the freezer), then remove the shelves and trays. Wash them in warm water with some dish detergent; rinse and wipe dry.

Clean the fridge interior with a clean towel slightly dipped in clean, lukewarm water. Wipe dry.

Wipe the door gasket with a soft cloth slightly dipped in warm water.

Wipe the appliance exterior with a soft cloth slightly dipped in warm water with some dish detergent.

Dust off the back of the appliance. You may also use a vacuum cleaner with a brush attachment on low power.



Warning:

Do not clean with harsh detergents, alkali, solvents, hydrocarbon cleaners, etc. Only use a soft sponge or towel. Do not use scrapers or other hard tools that might scratch the finish.

De-Icing

The appliance is equipped with a “No-Frost” system for automatic de-icing. Manual de-icing is not necessary.

**Warning:**

Do not immerse the appliance, power cord or plug in water or other liquids.

Light Replacement

The LED lighting in the food compartment may only be replaced by an authorized service technician. Never replace the light yourself. Contact an authorized service centre instead. The light source installed in this appliance is rated G on the EU energy efficiency scale.

Long-Term Power-Down

When not using the appliance, keep it unplugged from the mains. Clean the interior, including the freezer, as described above.

Leave the door open to prevent a stale odour from developing inside.

TROUBLESHOOTING

Problem	Cause	Solution
Fridge not working	Plugged in badly or not at all	Plug appliance in properly.
	The voltage in the power socket is low.	Contact a qualified electrician or your power company.
Interior lights will not come on.	The appliance is not turned on.	Turn on the appliance.
	The fluorescent light is broken.	Have the fluorescent lamp replaced.
Fruits and vegetables are frozen.	Fruits and vegetables were placed close to the back plate, where it is cooler.	Place fruit and vegetables further away from the back plate.
	Fruits and vegetables were placed in an area of the refrigerator not suited for them.	Move the fruit and vegetables, preferably into the fruit and vegetable drawer.
The fridge/freezer is too cold.	The set temperature is too low.	Adjust the temperature.
Compressor runs constantly.	On hot days, constant compressor activity is not uncommon. This is a normal occurrence.	
	Too much food in fridge.	Do not overfill the fridge.
	Hot food was inserted.	Let food cool to room temperature before putting it inside the appliance.
	Door is opened too frequently.	Open door less frequently and only for as long as necessary.

Problem	Cause	Solution
The door cannot be closed.	Food inside prevents door from closing.	Rearrange food so the door can be closed.
	The fridge is not levelled.	Level the fridge.
	Door gasket is deformed.	Carefully heat the gasket, then cool it to restore its original shape. Heat the gasket with a hot towel or blow dryer.
Refrigerator exterior is hot.	Excess heat is dissipated through the outer surface of the refrigerator. This is a normal occurrence. If the outer surface becomes hot due to high ambient temperature or large quantities of food stored in the fridge, we recommend adequate ventilation to help remove heat from the outer surface.	
Transverse or vertical beams are hot.	There are metal pipes inside the beams, and the heat they release prevents condensation. This is a normal occurrence.	
Foul odour in appliance interior.	Pungent foods are not properly packaged.	Package pungent foods properly or place in airtight container.
	Rotten food present in fridge.	Dispose of rotten food.
	Interior is dirty.	Clean appliance interior.
Temperature inside the fridge / freezer does not match the set temperature.	Hot food was inserted.	Hot food will briefly raise the interior temperature. Insert food cool.
	After setting a new temperature target, it will take some time for the interior to reach it.	This is a normal occurrence.
	Once interior temperature stabilizes, different parts of the compartment will vary in temperature by about $\pm 3^{\circ}\text{C}$.	
Water condenses on the outer surface.	Ambient humidity is high.	Wipe the outside surface of the fridge with a clean cloth and reduce the humidity in the room.
Water condenses inside the refrigerator compartment and drawers.	The fridge maintains high humidity to keep vegetables and other foods fresh.	Wipe condensation off with a dry towel.
	Ambient humidity is high and the door is frequently open.	Open the door less often and do not leave it open for long periods.
	Door gasket is dirty.	Clean door gasket.

Problem	Cause	Solution
There is frosting around the vents.	The door is not closed properly.	Make sure the door is closed properly.
	Door gasket is dirty.	Clean door gasket.
Freezer door is hard to open.	The difference in air pressure inside the freezer and in the room can sometimes make it difficult to open the freezer door.	Wait a moment, then try opening the door slowly.

If the problem is not listed in the table above or if it persists, turn off the appliance, unplug it from the mains, then contact an authorized service centre.

Error messages

The following error codes may appear on the display, indicating specific malfunctions. If any error message appears, contact an authorised service centre.

Error message	Meaning
E1	Malfunction of fridge temperature sensor circuit
E2	Malfunction of freezer temperature sensor circuit
E3	Malfunction of variable zone temperature sensor
E4	Fridge defrost sensor malfunction
E5	Malfunction of defrosting sensor circuit
E6	Internal communication error
E7	Ambient temperature sensor malfunction
EH	Humidity sensor malfunction

Product Information Sheet

COMMISSION DELEGATED REGULATION (EU) 2019/2016 with regard to energy labelling of refrigerating appliances

Supplier's name or trade mark: Siguro

Supplier's address: PL - SIGURO, Jankovcova 1522/53 17000 Praha Holešovice Česká republika

Model identifier: SGR-MD-C232S

Type of refrigerating appliance:

Low-noise appliance:	No	Design type:	freestanding
Wine storage appliance:	No	Other refrigerating appliance:	Yes

General product parameters:

Parameter	Value	Parameter	Value
Overall dimensions (millimetre)	Height	Total volume (dm ³ or l)	515
	Width		
	Depth		
EEL	64	Energy efficiency class	C
Airborne acoustical noise emissions (dB(A) re 1 pW)	35	Airborne acoustical noise emission class	B
Annual energy consumption (kWh/a)	196	Climate class:	extended temperate, temperate, subtropical, tropical
Minimum ambient temperature (°C), for which the refrigerating appliance is suitable	10	Maximum ambient temperature (°C), for which the refrigerating appliance is suitable	43
Winter setting	No		

Compartment Parameters:

Compartment parameters and values				
Compartment type	Compartment Volume (dm ³ or l)	Recommended temperature setting for optimised food storage (°C) These settings shall not contradict the storage conditions set out in Annex IV, Table 3	Freezing capacity (kg/24h)	Defrosting type (auto-defrost=A, manual defrost=M)

Pantry	No	-	-	-	-
Wine storage	No	-	-	-	-
Cellar	No	-	-	-	-
Fresh food	Yes	345,0	4	-	A
Chill	No	-	-	-	-
0-star or ice-making	No	-	-	-	-
1-star	No	-	-	-	-
2-star	No	-	-	-	-
3-star	No	-	-	-	-
4-star	Yes	170,0	-18	12,0	A
2-star section	No	-	-	-	-
Variable temperature compartment	-	-	-	-	-
For 4-star compartments					
Fast freeze facility			Yes		
Light source parameters:					
Type of light source			LED		
Energy efficiency class			G		
Minimum duration of the guarantee offered by the manufacturer: 36 months					
Additional information:					
Weblink to the supplier's website, where the information in point 4 of Annex II of Commission Regulation (EU) 2019/2019 is found: www.siguro.cz					

Model placed on the Union market from 01/05/2024.



EPREL registration number: 1890910

<https://eprel.ec.europa.eu/qr/1890910>

Supplier: Alza.cz a.s. (Manufacturer)

Website: www.alza.cz

Customer care service:

Name: PL - SIGURO

Website: www.siguro.cz

Email: siguro@alza.cz

Phone: 225 340 111

Address:

Jankovcova 1522/53 17000 Praha Holešovice Česká republika

Vielen Dank, dass Sie sich für ein Gerät der Marke SIGURO entschieden haben. Wir sind dankbar für Ihr Vertrauen und freuen uns, Ihnen das Gerät auf den folgenden Seiten vorzustellen und Sie mit all seinen Funktionen und Verwendungszwecken vertraut zu machen.

Wir glauben an ein faires und verantwortungsvolles Unternehmen und arbeiten daher nur mit Lieferanten zusammen, die unsere strengen Kriterien zum Schutz der Interessen der Mitarbeiter, zur Verhinderung von Missbrauch und fairen Arbeitsbedingungen erfüllen.

Wenn Sie Hilfe bei der umfassenden Wartung oder Reparatur des Produkts benötigen, die einen Eingriff in die Innenteile erfordert, stehen Ihnen unser autorisierter Kundendienst unter der E-Mail-Adresse siguro@alza.cz oder die Hotline des Verkäufers zur Verfügung. Bei der Lösung von Problemen mit dem Produkt haben wir diese Kontaktstellen vereinheitlicht. Die oben genannten Kontakte können auch bei Beschwerden oder Nachgarantieservice genutzt werden.

SICHERHEITSHINWEISE



Lesen Sie vor der Verwendung sorgfältig dieses Benutzerhandbuch durch und bewahren Sie es für den künftigen Gebrauch auf.

1. Dieses Gerät kann von Kindern ab 8 Jahren und von Personen mit verminderten physischen, sensorischen und mentalen Fähigkeiten oder mangelnden Erfahrungen und Kenntnissen benutzt werden, sofern sie beaufsichtigt werden oder über die Anwendung des Geräts auf eine sichere Weise belehrt wurden und eventuelle Gefahren verstehen.
2. Kinder dürfen nicht mit dem Gerät spielen.
3. Die Reinigung und Wartung durch den Benutzer darf nicht von unbeaufsichtigten Kindern durchgeführt werden.
4. Wenn das Netzkabel beschädigt ist, muss es vom Hersteller, seinem Servicetechniker oder einer ähnlich qualifizierten Person ersetzt werden, um eine gefährliche Situation zu vermeiden.



HINWEIS: BRANDGEFAHR!

5. Kinder im Alter von 3 bis 8 Jahren können Lebensmittel in das Gerät geben und aus dem Gerät herausnehmen.
6. **WARNUNG:** Lüftungsöffnungen im Gehäuse oder in der Konstruktion

des Geräts müssen freigehalten werden.

7. **WARNUNG:** Verwenden Sie zur Beschleunigung des Abtauvorgangs keine anderen als die vom Hersteller empfohlenen mechanischen Vorrichtungen oder Mittel.
8. **WARNUNG:** Beschädigen Sie nicht den Kühlkreislauf.
9. **WARNUNG:** Benutzen Sie keine elektrischen Geräte in dem Bereich, in dem Lebensmittel gelagert werden, sofern es sich nicht um Modelle handelt, die vom Hersteller empfohlen wurden.
10. Lagern Sie in diesem Gerät keine explosiven Stoffe wie z. B. entflammbare Treibgassprays.
11. Dieses Gerät ist für den Gebrauch im Haushalt und in ähnlichen Bereichen vorgesehen, wie z.B.:
 - Küchenzeilen in Geschäften, Büros und anderen Arbeitsplätzen;
 - Geräte, die von Gästen in Hotels, Motels und anderen Beherbergungsbetrieben verwendet werden;
 - Geräte, die in Bed & Breakfast-Betrieben verwendet werden;
 - Geräte, die in der Gastronomie und ähnlichen nicht kommerziellen Umgebungen verwendet werden.
12. Dieses Gerät ist als freistehendes Gerät konzipiert. Es ist nicht zum Einbau oder zur festen Installation bestimmt.
13. Verwenden Sie dieses Gerät nur gemäß den Anweisungen in dieser Anleitung. Dies gewährleistet eine sichere Lebensmittelaufbewahrung.
14. Befolgen Sie die folgenden Empfehlungen, um eine Kontamination von Lebensmitteln zu vermeiden:
 - Das Öffnen der Tür über einen längeren Zeitraum kann zu einem erheblichen Temperaturanstieg im Geräteinneren führen.
 - Reinigen Sie regelmäßig Oberflächen, die mit Lebensmitteln in Berührung kommen können, und zugängliche Abflusssysteme.
 - Reinigen Sie die Wasserbehälter, wenn diese 48 Stunden lang nicht benutzt worden sind. Spülen Sie das an die Wasserversorgung angeschlossene Wassersystem durch, wenn 5 Tage lang kein Wasser dadurch geflossen ist.
 - Lagern Sie rohes Fleisch und Fisch in geeigneten Verpackungen, damit sie nicht mit anderen Lebensmitteln in Berührung kommen oder auf diese tropfen.
 - Die Zwei-Sterne-Gefrierfächer sind die Lagerung von Tiefkühlkost, die Aufbewahrung oder Herstellung von Eis und die Herstellung von Eiswürfeln geeignet.
 - Ein-, Zwei- und Drei-Sterne-Fächer sind nicht zum Einfrieren von frischen Lebensmitteln geeignet.
 - Wenn die Kühl-Gefrierkombination längere Zeit leer bleibt, schalten Sie sie aus, tauen Sie sie ab, reinigen und trocknen Sie sie und lassen Sie die Tür offen, um Schimmelbildung im Geräteinneren zu vermeiden.
15. **WARNUNG:** Achten Sie beim Aufstellen des Geräts darauf, dass das Netzkabel nicht eingeklemmt oder beschädigt wird.
16. **WARNUNG:** Platzieren Sie keine Mehrfachsteckdosen oder Verlängerungskabel auf der Rückseite des Geräts.

17. **WARNUNG:** Nur qualifizierte Servicetechniker dürfen Service- oder Reparaturarbeiten durchführen, bei denen u. a. die Abdeckung entfernt werden muss. Reparieren Sie das Gerät nicht selbst, um die Stromunfälle zu vermeiden.
18. Behälter mit brennbaren Gasen oder Flüssigkeiten können bei niedrigen Temperaturen entkommen oder auslaufen.
19. Geben Sie niemals in den Gefrierteil kohlenensäurehaltige oder sprudelnde Getränke, Flaschen oder Dosen.
20. Eis am Stiel sowie Eiscreme können Erfrierungen verursachen, wenn sie unmittelbar nach dem Herausnehmen aus dem Gefrierteil gegessen werden. Warten Sie daher immer mindestens 5 Minuten, bevor Sie sie essen.
21. Berühren Sie die Lebensmittel im Gefrierteil nicht mit nassen oder feuchten Händen. Es kann zu Hautverletzungen oder Erfrierungen kommen.
22. Sorgen Sie dafür, dass Kinder nicht mit den Bedienelementen manipulieren.
23. Das Gerät ist schwer. Seien Sie bei der Manipulation mit dem Gerät besonders vorsichtig. Wir empfehlen, dass zwei Erwachsene mit dem Gerät manipulieren.
24. Es ist gefährlich, das Gerät in irgendeiner Weise zu ändern oder zu modifizieren.
25. Die LED-Lampe, die das Innere des Geräts beleuchtet, darf nur von einem autorisierten Servicetechniker ausgetauscht werden. Wechseln Sie die Lampe niemals allein aus.
26. **WARNUNG:** Kühlgeräte – insbesondere Kühl-Gefrierkombinationen des Typs I – müssen nicht ordnungsgemäß funktionieren (der Inhalt kann auftauen oder die Temperaturen im Gefrierteil können zu hoch sein), wenn sie längere Zeit unter der unteren Grenze des Temperaturbereichs liegen, für den das Kühlgerät vorgesehen ist.
27. **WARNUNG:** Türen und Deckel, die mit einem Schloss versehen sind – es ist wichtig, dass die Schlüssel für das Schloss außerhalb der Reichweite von Kindern und in ausreichender Entfernung vom Gerät aufbewahrt werden, damit sich Kindern nicht im Gerät einschließen können.
28. **WARNUNG:** Das Kältemittel im Gerät und das Isoliermaterial erfordern eine besondere Behandlung bei der Entsorgung des Geräts.

Stromanschluss

1. Dieses Gerät muss an eine ordnungsgemäß geerdete 220-240 V ~ 50 Hz Steckdose angeschlossen werden. Vergewissern Sie sich vor dem Anschluss des Geräts an das Stromnetz, dass die Spannung in Ihrer Steckdose, mit der auf dem Typenschild des Geräts angegebenen Spannung übereinstimmt.
2. Das Gerät ist für die Verwendung mit einem Spannungswandler vorgesehen.
3. Das Netzkabel muss hinter dem Gerät führen. Es sollte nicht offen liegen oder herunterhängen, um versehentliche Verletzungen zu vermeiden.
4. Trennen Sie das Gerät niemals durch Ziehen am Netzkabel von der

Netzsteckdose. Ziehen Sie immer am Stecker.

- Benutzen Sie kein Verlängerungskabel, da dies die Leistung des Geräts beeinträchtigen könnte. Wenn das Netzkabel zu kurz ist, wenden Sie sich an einen qualifizierten Elektromonteur oder einen Servicetechniker, um eine Steckdose in der Nähe des Geräts zu installieren.

Klimaklasse

Informationen über die Klimaklasse sind dem Typenschild des Geräts zu entnehmen. Es gibt die Temperaturen (Temperaturen im Raum, in dem sich das Gerät befindet) an, bei denen das Gerät optimal betrieben wird.

Klimaklasse	Umgebungstemperaturbereich
SN	Von 10 °C bis 32 °C
N	Von 16 °C bis 32 °C
ST	Von 16 °C bis 38 °C
T	Von 16 °C bis 43 °C

Bemerkung:



Die Betriebstemperatur des Geräts muss je nach Klimaklasse, Umgebungstemperatur, Häufigkeit des Öffnens der Tür usw. eingestellt werden.

Wenn das Gerät innerhalb der Klimaklasse betrieben wird, für die es nicht vorgesehen ist, funktioniert es möglicherweise nicht richtig.

Schloss

Wenn das Gerät mit einem Schloss ausgestattet ist, bewahren Sie den Schlüssel an einem sicheren Ort (nicht in der Nähe des Geräts) außerhalb der Reichweite von Kindern auf, damit Sie sich nicht versehentlich im Gerät einschließen können. Bevor Sie das Gerät umweltgerecht entsorgen, vernichten oder entwerten Sie das Schloss, so dass es nicht mehr verwendet werden kann.

Kühlmittel R600a

Das Kältemittel R600a und das Isoliermaterial Cyclopentan, die in Kühlgeräten verwendet werden, sind umweltfreundlich, schädigen die Ozonschicht nicht und haben eine sehr kleine Auswirkung auf die globale Erwärmung. Das im Kühlkreislauf enthaltene Kältemittel R600a ist jedoch brennbar. Seien Sie während des Transports, der Installation oder der anderen Manipulation mit dem Gerät besonders vorsichtig, um den Kühlkreislauf nicht zu beschädigen, wodurch das Kältemittel oder Kältemittelgase entkommen könnten. Wenn der Kühlkreislauf beschädigt ist und Kältemittel oder Kältemittelgase entkommen, löschen Sie sofort jedes offene Feuer und öffnen Sie die Fenster.



Geräte, die Kältemittel und Kältemittelgase enthalten, müssen umweltgerecht und fachgerecht entsorgt werden. Eine unsachgemäße Entsorgung kann zu Verletzungen, Entzündungen oder anderen gefährlichen Situationen führen. Mit Kältemittel und Kältemittelgasen darf nur eine qualifizierte Person mit gültiger Zertifizierung manipulieren. Vergewissern Sie sich vor der Entsorgung, dass der Kühlkreislauf nicht beschädigt ist.

ÜBERSICHT



- 1 LED-Licht
- 2 Tür des Kühlteils
- 3 Regale im Kühlteil
- 4 Variable Kühlzone (2 Schubladen)
- 5 Gefrierteil-Tür
- 6 Verstellbare Füße
- 7 Türfächer im Kühlteil
- 8 Schubladen im Gefrierteil (6 Schubladen)

BEDIENFELD

- 9 Display
- 10 Anzeige der Temperatur
- 11 Taste 
- 12 Taste **TEMP.SELECT**
- 13 Taste 
- 14 Taste **VARIO TEMP.**
- 15 Taste zum Sperren des Bedienfelds

SYMBOLE AUF DEM DISPLAY

REF. Kühlteil-Symbol



Symbol für Obst/Gemüse

FRZ. Gefrierteil-Symbol



Getränkensymbol

°C Symbol °C



Symbol für Abkühlung

 Symbol für Fast Cool/Fast Freeze



Symbol für gesperrtes Bedienfeld

TRANSPORT

Das Gerät darf nur in aufrechter Position transportiert werden. Das Verpackungsmaterial dient dem Schutz des Geräts während des Transports und muss während des Transports unversehrt bleiben.

Wenn das Gerät unbedingt in horizontaler Lage transportiert werden muss, so ist es so zu platzieren, dass sich die Türen nicht öffnen und somit nicht beschädigt werden. Danach muss das Gerät in aufrechte Position gestellt werden. Das Einstecken des Netzsteckers und das Einschalten des Geräts dürfen frühestens 4 Stunden nach dem Aufstellen in aufrechte Position durchgeführt werden, damit sich das Kältemittel im Kühlsystem setzen kann. Andernfalls könnte das Gerät irreversibel beschädigt werden, was zu einer gefährlichen Situation führen könnte.

Das Gerät ist schwer und wir empfehlen daher, dass bei der Manipulation mindestens zwei Personen anwesend sind. Vermeiden Sie es, das Gerät am oberen Rahmen, an der Tür usw. zu tragen.

VORBEREITUNG VOR DER VERWENDUNG

Auspacken des Geräts

Packen Sie das Gerät vorsichtig aus und entfernen Sie alle Bänder, Etiketten oder sonstige Folien.

Auswahl des Installationsortes

Stellen Sie das Gerät auf eine feste und gerade Oberfläche in ausreichender Entfernung von der Netzsteckdose auf. Stellen Sie die Kühl-Gefrierkombination nicht auf Teppichen, Matten oder ähnlichem Material auf, da dies zu unerwünschten Vibrationen und übermäßigen Geräuschen führen kann.

Dieses Gerät ist für den Gebrauch im Haushalt und innerhalb von Gebäuden vorgesehen. Stellen Sie ihn nicht im Freien oder an einem Ort auf, an dem es Regen, Schnee, Feuchtigkeit oder anderen Witterungsbedingungen ausgesetzt ist.

Gleichen Sie die Kühl-Gefrierkombination im Bedarfsfall aus. Hierzu dienen die verstellbaren Füße. Schrauben Sie sie heraus oder hinein, um die Kühl-Gefrierkombination auszugleichen. Dies ist wichtig, damit die Kühl-Gefrierkombination keine unerwünschten Vibrationen und übermäßigen Lärm verursacht.

Die Menge des Kältemittels ist dem Typenschild zu entnehmen.

Um das Gerät herum muss ein ausreichender Freiraum für eine gute Luftzirkulation gewährleistet werden: mindestens 300 mm oberhalb des Geräts, mehr als 100 mm an den Seiten und mindestens 50 mm hinter dem Gerät.

Sorgen Sie dafür, dass vor dem Gerät genügend Platz ist, damit sich die Tür leicht öffnen lässt.

Abmessungen in mm

A	B	C	D	E
833	1898	653	1000	1400

Stellen Sie die Kühl-Gefrierkombination nicht in der Nähe von Öfen, Heizungen oder anderen Wärmequellen auf. Vermeiden Sie, dass die Kühl-Gefrierkombination direktem Sonnenlicht ausgesetzt wird. Stellen Sie die Kühl-Gefrierkombination nicht in feuchten oder staubigen Räumen auf. Verdecken Sie niemals die Belüftungsöffnungen.

Die Kühl-Gefrierkombination kann Störungen bei Rundfunk- und Fernsehgeräten verursachen. Vergewissern Sie sich, dass die Kühl-Gefrierkombination in ausreichender Entfernung zu diesen Geräten aufgestellt wird.

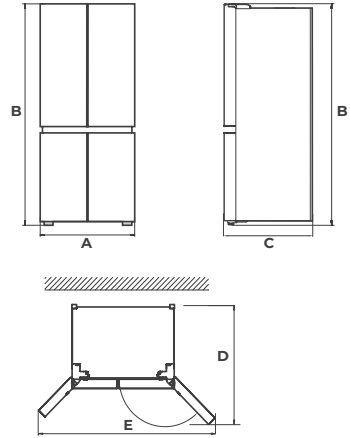

Ausrichtung der Kühl-Gefrierkombination

Nachdem die Kühl-Gefrierkombination an einem geeigneten Ort aufgestellt wurde, muss sie ausgeglichen werden, um einen leisen und zuverlässigen Betrieb, eine gute Abdichtung der Türen im Kühl- und Gefrierteil und ein leichtes Öffnen und Schließen der Türen im Kühl- und Gefrierteil zu gewährleisten.

Zum Ausrichten der Kühl-Gefrierkombination dienen die vorderen verstellbaren Füße. Drehen Sie diese im Uhrzeigersinn, um die Kühl-Gefrierkombination anzuheben. Drehen Sie sie gegen den Uhrzeigersinn, um die Kühl-Gefrierkombination zu senken.

Ausrichten der Tür

Wenn die Türen nach dem Aufstellen und Ausrichten der Kühl-Gefrierkombination nicht ausgerichtet sind, müssen sie mit einem Schlüssel ausgerichtet werden.

1. Heben Sie die untere Tür auf die Höhe der oberen Tür.
2. Setzen Sie mit der Zange den mitgelieferten Befestigungsring (B) in den Spalt zwischen der Tülle (A) und dem unteren Scharnier (C). Die Anzahl der Befestigungsringe hängt von der Größe des Spalts ab.

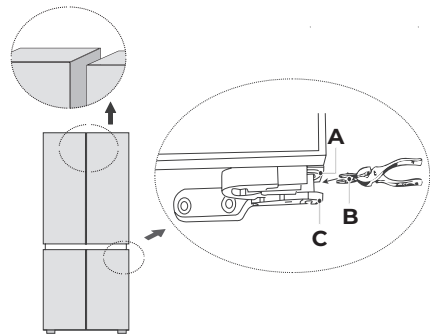

Reinigung vor der Verwendung

Vor der Erstverwendung oder wenn Sie die Kühl-Gefrierkombination längere Zeit nicht benutzt haben, reinigen Sie den Innenraum, alle Regale und Fächer mit sauberem Wasser, eventuell können Sie etwas weißen Essig ins Wasser geben. Verwenden Sie niemals Reinigungsmittel, Lösungsmittel, Benzin usw., da Sie die Oberfläche angreifen und die Kühl-Gefrierkombination irreparabel beschädigen könnten.

Ruhezeit

Warten Sie nach der Installation und Reinigung mindestens 2 Stunde, bevor Sie den Stecker in die Steckdose stecken, um einen ordnungsgemäßen Betrieb zu gewährleisten. Während dieser Zeit wird das Kältemittel gleichmäßig im Kreislauf verteilt.

Anschluss an die Stromquelle

Stecken Sie den Stecker in eine ordnungsgemäß geerdete Steckdose. Das Gerät muss geerdet sein. Die auf dem Typenschild des Geräts angegebene Spannung muss mit der Spannung an Ihrer Steckdose übereinstimmen. Sollten Sie Zweifel haben, wenden Sie sich an Ihren Stromanbieter oder einen qualifizierten Elektromonteur.

VERWENDUNG

Anschluss an die Stromquelle

Stecken Sie den Stecker in eine ordnungsgemäß geerdete Steckdose. Alle Symbole auf dem Display leuchten für 3 Sekunden auf und die Kühl-Gefrierkombination startet im Standardmodus.

Temperatureinstellung im Kühlteil

Drücken Sie wiederholt die Taste **TEMP.SELECT**, bis das Symbol **REF.** auf dem Display aufleuchtet.

Drücken Sie wiederholt die Taste \wedge/\vee , um die Temperatur in einem Bereich von 2 °C bis 8 °C einzustellen. Auf dem Display wird der eingestellte Wert angezeigt. Die Standardtemperatur beträgt 4 °C.



Bemerkung:

Bevor Sie Lebensmittel in den Kühl- oder Gefrierenteil geben, lassen Sie die Kühl-Gefrierkombination mindestens 2–3 Stunden (im Sommer 4 Stunden) eingeschaltet, damit der Innenbereich abkühlen kann.

Einstellung der Temperatur im Gefrierenteil

Drücken Sie wiederholt die Taste **TEMP.SELECT**, bis das Symbol **FRZ.** auf dem Display aufleuchtet.

Drücken Sie wiederholt die Taste \wedge/\vee , um die Temperatur in einem Bereich von -16 °C bis -24 °C einzustellen. Auf dem Display wird der eingestellte Wert angezeigt. Die Standardtemperatur beträgt -16 °C.

Kühlteil mit variabler Zone

In den Schubladen der variablen Zonen des Kühlteils können verschiedene Lebensmittel aufbewahrt und die Temperatur an sie angepasst werden. Die Temperatur wird für beide Schubladen eingestellt, daher sollten Sie die gleiche Art von Lebensmitteln in die Schubladen legen. Wir raten davon ab, Obst und Gemüse in einer Schublade und Frischfleisch in der anderen Schublade zu lagern, da für die beiden Waren unterschiedliche Lagertemperaturen empfohlen werden.

Wenn Sie die Temperatur in der variablen Zone einstellen möchten, gehen Sie wie folgt vor:

1. Legen Sie die Lebensmittel in die Schubladen.
2. Drücken Sie wiederholt die Taste **VARIO TEMP.**, bis das Symbol entsprechend der eingelegten Lebensmittel auf dem Display aufleuchtet:



für Obst und Gemüse, das für die Aufbewahrung im Kühlteil geeignet ist;



für trockene Lebensmittel und Getränke, die Sie abkühlen möchten;



für kleinere Mengen Frischfleisch, das hier 1 bis 2 Tage aufbewahrt werden kann.

Fast Cool Modus

Der Fast Cool Modus dient zum schnellen Abkühlen des Innenbereichs des Kühlteils. Die Fast Cool Funktion ist nützlich, wenn Sie größere Mengen frischer Lebensmittel in den Kühlteil geben möchten.

Nachdem Sie die Temperatur im Kühlteil auf 2 °C eingestellt haben, drücken Sie erneut die Taste **✓** und der Kühlteil geht in den Fast Cool Modus. In diesem Modus wird die Temperatur im Kühlteil automatisch auf 2 °C eingestellt.

Der Kühlteil bleibt 6 Stunden lang in diesem Modus und schaltet dann auf die eingestellte Temperatur zurück.

Sie können den Fast Cool Modus beenden, indem Sie die Temperatureinstellung für den Kühlteil aufrufen (das Symbol **REF.** leuchtet auf) und mit der Taste **^** die Temperatur ändern.

Fast Freeze Modus

Der Fast Freeze Modus dient zum schnellen Abkühlen des Innenbereichs des Gefrierteils. Die Fast Freeze Funktion ist nützlich, wenn Sie größere Mengen frischer Lebensmittel einfrieren möchten.

Nachdem Sie die Temperatur im Gefrierenteil auf -24 °C eingestellt haben, drücken Sie erneut die Taste **✓** und der Gefrierenteil wechselt in den Fast Freeze Modus. In diesem Modus wird die Temperatur im Gefrierenteil automatisch auf -24 °C eingestellt.

Der Gefrierenteil bleibt 32 Stunden lang in diesem Modus und schaltet dann auf die eingestellte Temperatur zurück.

Sie können den Fast Freeze Modus beenden, indem Sie die Temperatureinstellung für den Gefrierenteil aufrufen (das Symbol **FRZ.** leuchtet auf) und mit der Taste **^** die Temperatur ändern.

Bedienfeldsperre

Das Bedienfeld wird automatisch gesperrt, wenn die Tür geschlossen ist und die Kühl-Gefrierkombination länger als 30 Sekunden nicht benutzt wird. Auf dem Display wird das Symbol  angezeigt.

Um das Bedienfeld zu entsperren, halten Sie die Taste zum Sperren des Bedienfelds etwa 3 Sekunden lang gedrückt, bis das Symbol  nicht mehr angezeigt wird.

Stromunterbrechung

Im Falle eines Stromausfalls behält die Kühl-Gefrierkombination den vor dem Stromausfall eingestellten Betriebsstatus bei und ruft diesen auf, sobald die Stromversorgung wiederhergestellt ist.

Schutz des Kompressors

Um den Kompressor der Kühl-Gefrierkombination bei kurzen Stromausfällen (d.h. weniger als 5 Minuten) vor Schäden zu schützen, startet der Kompressor nicht sofort nach dem Einschalten. Es handelt sich um eine normale Erscheinung.

LAGERUNG VON LEBENSMITTELN

Die kalte Luft zirkuliert im gesamten Bereich des Kühl- und Gefrierteils, so dass die Temperatur in verschiedenen Bereichen unterschiedlich ist, weshalb verschiedene Arten von Lebensmitteln an verschiedenen Stellen gelagert werden sollten.

Geben Sie in den Kühl- und Gefrierenteil originalverpackte Lebensmittel oder Lebensmittel in luftdichten Behältern, um unangenehme Gerüche oder eine mögliche Kontamination zu vermeiden.

Bewahren Sie im Kühlteil frische Lebensmittel wie gekochte Speisen, Getränke, Eier,

Milchprodukte usw. Lagern Sie Gemüse und Obst in der Schublade.

Lagern Sie im Gefrierteil Eis, Tiefkühlkost und Lebensmittel, die für die Aufbewahrung im Gefrierschrank usw. geeignet sind.

Die Innentemperatur kann durch Faktoren wie den Aufstellungsort der Kühl-Gefrierkombination, die Umgebungstemperatur und die Frequenzen des Öffnens beeinflusst werden.

Kohlensäurehaltige Getränke sollten nicht im Gefrierteil oder im Niedrigtemperaturbereich des Kühlteils aufbewahrt werden.

Essen Sie Eiscreme oder Eis am Stiel nicht sofort, nachdem Sie sie aus dem Gefrierteil genommen haben.

Bemerkung:



Der Kompressor der Kühl-Gefrierkombination arbeitet möglicherweise nicht kontinuierlich (es kann zum Abtauen oder zu einem übermäßigen Temperaturanstieg im Abschnitt für Tiefkühlkost kommen), wenn er über einen längeren Zeitraum unterhalb eines Temperaturbereichs aufgestellt ist, für den er ausgelegt ist. Informationen über die Klimaklasse sind dem Typenschild zu entnehmen.

Zubehör

Regal

Wenn Sie das Regal entfernen möchten, heben Sie es zuerst an und ziehen es dann heraus. Schieben Sie es beim Einsetzen an seinen Platz und legen Sie es dann hin. Halten Sie das Regal beim Einlegen und Herausnehmen fest und gehen Sie vorsichtig damit um, damit es nicht beschädigt wird oder Sie sich verletzen, wenn es bricht.

Schubladen

Ziehen Sie die Schubladen heraus, um Lebensmittel einzulegen oder herauszunehmen. Fassen Sie die Schublade am Griff und ziehen Sie sie aus dem Fach heraus, bis Sie einen Widerstand spüren. Heben Sie es dann vorsichtig an und ziehen Sie es nach oben.

Türfächer

Wenn Sie das Türfach entfernen möchten, greifen Sie es vorsichtig mit der Hand und ziehen Sie es aus den Halterungen heraus. Achten Sie beim Einsetzen darauf, dass die Rillen an den Seiten des Türfachs mit den Halterungen in der Tür ausgerichtet sind und schieben Sie das Türfach vorsichtig nach unten.



Warnung:

Überlasten Sie keine Teile des Zubehörs der Kühl-Gefrierkombination. Es besteht die Gefahr von irreversiblen Schäden und Sachschäden.

Kauf von Lebensmitteln

- Um Verschwendung zu vermeiden, sollten Sie eine Einkaufsliste erstellen und nur angemessene Mengen Lebensmittel kaufen.
- Achten Sie immer auf das Verfallsdatum, das der Verpackung zu entnehmen ist.
- Überprüfen Sie den Zustand der Verpackung auf Schäden.
- Kontrollieren Sie vor allem bei Obst und Gemüse deren Aussehen und Geruch. Kaufen Sie nur unversehrtes Obst und Gemüse.
- Legen Sie Tiefkühlkost zuletzt in den Einkaufskorb und verwenden Sie spezielle Beutel für deren Transport.
- Überprüfen Sie beim Kauf von verpackten Lebensmitteln immer, dass die

Verpackung unversehrt ist.

- Beachten Sie die maximale Menge an Lebensmitteln, die innerhalb von 24 Stunden eingefroren werden können. Diese Angabe ist dem Typenschild zu entnehmen. Öffnen Sie während dieser Zeit die Tür des Gefrierteils so wenig wie möglich.
- Vergewissern Sie sich immer, dass der Innenbereich ausreichend abgekühlt ist, bevor Sie tiefgekühlte oder frische Lebensmittel hineinlegen, insbesondere wenn im Innenbereich bereits gefrorene Lebensmittel aufbewahrt werden. Andernfalls könnten diese auftauen.
- Lassen Sie heiße Speisen vor dem Einfrieren vollständig abkühlen.
- Verpacken Sie frische Lebensmittel in Beutel, um diese richtig aufzubewahren. Markieren Sie sie mit Namen, Gewicht und Datum. Die Beutel sollten vor dem Hineinlegen in den Gefrierteil trocken sein.

Lagerung von Lebensmitteln

- Kontrollieren Sie regelmäßig den Zustand der gelagerten Lebensmittel und verzehren Sie sie rechtzeitig.
- Legen Sie Lebensmittel, die Sie regelmäßig essen oder zubereiten, nach vorne. Dies verkürzt die Zeit, während der die Tür geöffnet ist.
- Aufgetaute oder teilweise aufgetaute Lebensmittel sollten nicht wieder tiefgekühlt werden.
- Aufgetautes Fleisch sollte gekocht werden.
- Bewahren Sie nicht zu viele Lebensmittel in der Kühl-Gefrierkombination auf. Sorgen Sie dafür, dass um die Lebensmittel herum ein freier Raum gewährleistet wird, damit kalte Luft ungehindert fließen kann.
- Lassen Sie heiße Speisen abkühlen, bevor Sie sie in den Kühlteil geben.
- Öffnen Sie die Tür des Kühlteils nicht zu oft.
- Bewahren Sie nur Lebensmittel im Kühlteil auf, die für die Aufbewahrung im Kühlschrank vorgesehen sind. Einige Lebensmittel, insbesondere Obst und Gemüse, müssen nicht im Kühlschrank aufbewahrt werden.
- Geben Sie in den Gefrierteil originalverpackte Lebensmittel oder Lebensmittel in luftdichten Behältern, um unangenehme Gerüche oder eine mögliche Kontamination zu vermeiden.
- Wenn Sie Lebensmittel im Gefrierteil aufbewahren, halten Sie Abstand zur Innenwand. Stellen Sie wasserhaltige Lebensmittel nicht zu nah an die Rückwand, damit sie nicht anfrieren.
- Stellen Sie keine mit Flüssigkeit gefüllten Gläser oder Getränke in Dosen in den Gefrierteil. Es besteht die Gefahr von Schäden, da eingefrorene Flüssigkeiten an Volumen zunehmen.

TIPPS ZUM ENERGIESPAREN

- Stellen Sie das Gerät nicht in der Nähe von Öfen, Heizkörpern oder anderen Wärmequellen auf. Wenn die Umgebungstemperatur hoch ist, läuft der Kompressor häufiger und länger, was zu einem höheren Energieverbrauch führt.
- Sorgen Sie für eine ausreichende Belüftung an der Unterseite des Geräts, an den Seiten des Geräts und an der Rückseite des Geräts.
- Die beschriebene Anordnung von Schubladen, Regalen und Türfächern bietet die effizienteste Nutzung von Energie.
- Schubladen und Regale können herausgenommen werden, wodurch mehr

Platz geschaffen wird (z.B. für große Kühl-/Gefriergüter). Die oberen und unteren Schubladen und Regale sollten womöglich zuletzt entfernt werden. Ein gleichmäßig gefüllter Kühl-/Gefrierteil trägt zu einer optimalen Energienutzung bei.

- Lassen Sie heiße Speisen abkühlen, bevor Sie sie in den Kühl-/Gefrierteil geben. Bereits abgekühlte Lebensmittel erhöhen die Energieeffizienz.
- Lassen Sie Tiefkühlkost im Kühlteil auftauen. Die Kühle von Tiefkühlkost reduziert den Energieverbrauch im Kühlteil und erhöht so die Energieeffizienz.
- Öffnen Sie die Tür nur so lange wie nötig, damit möglichst wenig kalte Luft entweichen kann. Ein kurzes Öffnen und richtiges Schließen der Tür reduziert den Energieverbrauch.
- Wenn Sie die Temperatur nicht niedriger als nötig einstellen, tragen Sie zur optimalen Energienutzung bei. Halten Sie die Türdichtungen Ihres Geräts sauber und intakt, damit die Tür richtig schließt und der Energieverbrauch nicht steigt.

REINIGUNG UND WARTUNG

Halten Sie die Kühl-Gefrierkombination sauber. Essens- oder Lebensmittelreste können einen unangenehmen Geruch verursachen. Wir empfehlen, die Regale, Schubladen und Fächer mindestens einmal im Monat zu reinigen.

Routinemäßige Wartung

Nehmen Sie alle Lebensmittel aus dem Kühlteil, und entfernen Sie dann alle Regale, Schubladen und Fächer. Waschen Sie diese Teile in warmem Wasser mit etwas Geschirrspülreiniger, spülen Sie sie ab und wischen Sie sie trocken.

Wischen Sie den Innenbereich des Kühlteils mit einem sauberen Tuch ab, das ein wenig mit sauberem, lauwarmem Wasser angefeuchtet ist. Wischen Sie sie trocken.

Wischen Sie die Türdichtung mit einem weichen mit etwas warmem Wasser angefeuchteten Tuch ab.

Wischen Sie die äußere Oberfläche der Kühl-Gefrierkombination mit einem weichen mit etwas warmem Wasser mit Geschirrspülreiniger angefeuchteten Tuch ab.

Entfernen Sie den Staub auf der Rückseite der Kühl-Gefrierkombination. Sie können auch einen Staubsauger mit Bürstendüse benutzen, der auf eine niedrige Leistung eingestellt ist.



Warnung:

Verwenden Sie zur Reinigung keine groben Putzmittel, alkalische Reiniger, Lösungsmittel, Benzin usw. Verwenden Sie nur einen weichen Schwamm oder ein Tuch. Verwenden Sie keinen Topfkratzer oder andere Materialien, die Kratzer auf der Oberfläche hinterlassen können.

Abtauen

Die Kühl-Gefrierkombination ist mit einem No-Frost-System ausgestattet, das für eine automatische Abtauung sorgt. Daher ist es nicht erforderlich, den Gefrierteil manuell abzutauen.



Warnung:

Tauchen Sie das Gerät, das Netzkabel oder den Stecker niemals in Wasser oder andere Flüssigkeiten.

Auswechseln der Beleuchtung

Die LED-Lampe, die das Innere des Geräts beleuchtet, darf nur von einem autorisierten Servicetechniker ausgetauscht werden. Wechseln Sie die Lampe niemals allein aus. Wenden Sie sich an einen autorisierten Kundendienst. Dieses Produkt enthält eine Lichtquelle der Energieeffizienzklasse G.

Ausschalten der Kühl-Gefrierkombination über einen längeren Zeitraum

Wenn Sie die Kühl-Gefrierkombination über einen längeren Zeitraum nicht benutzen, ziehen Sie den Stecker aus der Steckdose. Reinigen Sie den Innenbereich, einschließlich des Gefrierteils, wie oben beschrieben.

Lassen Sie die Tür offen, um unerwünschte Geruchsbildung zu vermeiden.

PROBLEMLÖSUNG

Problem	Ursache	Lösung
Die Kühl-Gefrierkombination kühlt nicht.	Der Stecker ist nicht oder falsch in die Steckdose eingesteckt.	Stecken Sie den Stecker richtig in die Steckdose.
	Die Spannung an der Steckdose ist zu niedrig.	Wenden Sie sich an einen qualifizierten Elektriker oder Elektroinstallateur.
Die Innenbeleuchtung leuchtet nicht.	Die Kühl-Gefrierkombination ist nicht eingeschaltet.	Schalten Sie die Kühl-Gefrierkombination ein.
	Die Lampe ist kaputt.	Lassen Sie die Lampe austauschen.
Obst und Gemüse sind tiefgekühlt.	Obst und Gemüse wurden näher an die Rückseite des Kühlteils platziert, wo es kühler ist.	Platzieren Sie das Obst und Gemüse weiter von der Rückwand weg.
	Obst und Gemüse werden in der ungeeigneten Zone des Kühlteils gelagert.	Geben Sie das Obst und Gemüse am besten in die Obst- und Gemüseschublade.
Der Kühl-/Gefrierteil ist übermäßig kalt.	Sie haben die Temperatur zu niedrig eingestellt.	Ändern Sie die Temperatur.

Problem	Ursache	Lösung
Der Kompressor ist noch in Betrieb.	An heißen Tagen ist es üblich, dass der Kompressor die ganze Zeit läuft. Es handelt sich um eine normale Erscheinung.	
	Geben Sie nicht zu viele Lebensmittel in die Kühl-Gefrierkombination.	Füllen Sie die Kühl-Gefrierkombination nicht zu voll.
	Sie haben heißes Essen hineingegeben.	Legen Sie die Lebensmittel in den Innenraum, wenn sie auf Zimmertemperatur abgekühlt sind.
	Die Tür wird häufig geöffnet.	Öffnen Sie die Tür weniger und nur so lange wie nötig.
Die Tür lässt sich nicht schließen.	Eingelegte Lebensmittel verhindern das Schließen der Tür.	Ordnen Sie die Lebensmittel so an, dass die Tür geschlossen werden kann.
	Die Kühl-Gefrierkombination ist nicht ausgeglichen.	Gleichen Sie die Kühl-Gefrierkombination aus.
	Die Dichtung ist verformt.	Erhitzen Sie vorsichtig die Dichtung und kühlen Sie sie dann ab, um ihre ursprüngliche Form wiederherzustellen. Verwenden Sie ein heißes Handtuch oder einen Haartrockner, um die Dichtung zu erwärmen.
Die Außenfläche der Kühl-Gefrierkombination ist heiß.	Überschüssige Wärme wird über die Außenfläche der Kühl-Gefrierkombination abgeleitet. Es handelt sich um eine normale Erscheinung. Wenn die Außenfläche durch hohe Umgebungstemperaturen oder große Mengen an Lebensmitteln, die in der Kühl-Gefrierkombination gelagert werden, heiß wird, empfehlen wir für eine ausreichende Belüftung zu sorgen, um die Wärme von der Außenfläche abzuführen.	
Quer- oder Vertikalträger sind heiß.	Im Inneren der Träger befinden sich Metallrohre und die von den Rohren abgegebene Wärme verhindert die Kondensation. Es handelt sich um eine normale Erscheinung.	
Im Innenraum herrscht ein unangenehmer Geruch.	Lebensmittel mit einem aufdringlichen Aroma sind nicht richtig verpackt.	Wickeln Sie Lebensmittel mit starken Aromen gut ein oder legen Sie sie in einen luftdichten Behälter.
	In der Kühl-Gefrierkombination befinden sich verdorbene Lebensmittel.	Entsorgen Sie sie verdorbene Lebensmittel.
	Der Innenbereich ist schmutzig.	Reinigen Sie den Innenbereich.

Problem	Ursache	Lösung
Die Temperatur im Kühl-/Gefrierteil stimmt nicht mit der eingestellten Temperatur überein.	Sie haben heißes Essen hineingegeben.	Heißes Essen erhöht kurzzeitig die Temperatur im Innenbereich. Legen Sie nur abgekühlte Lebensmittel ein.
	Nachdem Sie die neue Temperatur eingestellt haben, dauert es einige Zeit, bis die Temperatur die eingestellte Temperatur erreicht.	Es handelt sich um eine normale Erscheinung.
	Nach der Temperaturstabilisierung unterscheiden sich die tatsächlichen Temperaturen an verschiedenen Stellen, wobei die Abweichung etwa ± 3 °C beträgt.	
Das Wasser kondensiert an der äußeren Oberfläche.	Die Umgebungsfeuchtigkeit ist hoch.	Wischen Sie die Außenfläche der Kühl-Gefrierkombination mit einem sauberen Tuch ab und reduzieren Sie die Luftfeuchtigkeit im Raum.
Wasser kondensiert im Inneren des Kühlteils und der Schubladen.	Die Kühl-Gefrierkombination hält die Luftfeuchtigkeit hoch, damit Gemüse und andere Lebensmittel frisch bleiben.	Wischen Sie die Feuchtigkeit mit einem trockenen Tuch ab.
	Die Luftfeuchtigkeit im Raum ist zu hoch und die Tür wird häufig geöffnet.	Öffnen Sie die Tür nicht zu oft und lassen Sie sie nicht für längere Zeit offen stehen.
	Die Dichtung ist verschmutzt.	Entfernen Sie Schmutz von der Dichtung.
Rund um die Lüftungsschlitze befindet sich Frost.	Die Tür ist nicht ganz geschlossen.	Vergewissern Sie sich, dass die Tür gut geschlossen ist.
	Die Dichtung ist verschmutzt.	Entfernen Sie Schmutz von der Dichtung.
Die Tür des Gefrierteils lässt sich schwer öffnen.	Der unterschiedliche Luftdruck im Gefrierteil und im Raum kann manchmal dazu führen, dass sich die Tür im Gefrierteil schwer öffnen lässt.	Warten Sie einen Moment und versuchen Sie dann die Tür langsam zu öffnen.

Wenn das Problem nicht in der obigen Tabelle angeführt ist oder das Problem nicht behoben werden konnte, schalten Sie das Gerät aus, ziehen Sie den Stecker des Netzkabels aus der Steckdose und wenden Sie sich an einen autorisierten Kundendienst.

Fehlermeldungen

Die folgenden Fehlermeldungen können auf dem Display erscheinen und weisen auf bestimmte Störungen der Kühl-Gefrierkombination hin. Wenden Sie sich an einen autorisierten Kundendienst, wenn eine der Fehlermeldungen auftritt.

Fehlermeldung	Bedeutung
E1	Fehler am Schaltkreis des Temperatursensors des Kühlteils
E2	Fehler am Temperatursensor des Gefrierteils
E3	Fehler des Temperatursensor der variablen Zone
E4	Defekt des Abtausensors im Kühlteil
E5	Fehler am Schaltkreis des Abtausensors
E6	Fehler in der internen Kommunikation
E7	Fehler am Schaltkreis des Umgebungstemperatursensors
EH	Fehler am Feuchtigkeitssensor

Produktdatenblatt

DELEGIERTE VERORDNUNG (EU) 2019/2016 DER KOMMISSION zur Energieverbrauchskennzeichnung von Kühlgeräten

Name oder Handelsmarke des Lieferanten: Siguro

Anschrift des Lieferanten: PL - SIGURO, Jankovcova 1522/53 17000 Praha Holešovice Česká republika

Modellkennung: SGR-MD-C2325

Art des Kühlgeräts:

Geräuscharmes Gerät:	Nein	Bauart:	freistehend
Weinlagerschrank:	Nein	Anderes Kühlgerät:	Ja

Allgemeine Produktparameter:

Parameter		Wert	Parameter	Wert
Gesamtabmessungen (in Millimeter)	Höhe	1 898	Gesamtrauminhalt (in dm ³ oder l)	515
	Breite	833		
	Tiefe	653		
EEL		64	Energieeffizienzklasse	C
Luftschallemissionen (in dB(A) re 1 pW)		35	Luftschallemissionsklasse	B
Jährlicher Energieverbrauch (in kWh/a)		196	Klimaklasse:	erweiterte gemäßigte Zone, gemäßigte Zone, subtropische Zone, tropische Zone
Mindestumgebungstemperatur (in °C), für die das Kühlgerät geeignet ist		10	Höchstumgebungstemperatur (in °C), für die das Kühlgerät geeignet ist	43
Winterschaltung		Nein		

Fachparameter:

Fachparameter und #werte				
Fachtyp	Rauminhalt des Fachs (in dm ³ oder l)	Empfohlene Temperatureinstellung für eine optimierte Lebensmittellagerung (in °C) Diese Einstellungen dürfen nicht im Widerspruch zu den Lagerbedingungen	Gefrierermögen (in kg/24h)	Defrosting type (auto-defrost=A, manual defrost=M)

				gen nach Anhang IV Tabelle 3 stehen		
Speisekammerfach	Nein	-	-	-	-	-
Weinlagerfach	Nein	-	-	-	-	-
Kellerfach	Nein	-	-	-	-	-
Lagerfach für frische Lebensmittel	Ja	345,0	4	-	-	A
Kaltlagerfach	Nein	-	-	-	-	-
Null-Sterne- oder Eisbereiterfach	Nein	-	-	-	-	-
Ein-Stern-Fach	Nein	-	-	-	-	-
Zwei-Sterne-Fach	Nein	-	-	-	-	-
Drei-Sterne-Fach	Nein	-	-	-	-	-
Vier-Sterne-Fach	Ja	170,0	-18	12,0	-	A
Zwei-Sterne-Abteil	Nein	-	-	-	-	-
Fach mit variabler Temperatur	-	-	-	-	-	-
Für Vier-Sterne-Fächer						
Schnelleinfrierfunktion			Ja			
Lichtquellenparameter:						
Art der Lichtquelle			LED			
Energieeffizienzklasse			G			
Mindestlaufzeit der vom Hersteller angebotenen Garantie: 36 Monate						
Weitere Angaben:						
Weblink zur Website des Herstellers, auf der die Informationen gemäß Nummer 4 Buchstabe a des Anhangs der Verordnung (EU) 2019/2019 der Kommission zu finden sind: www.siguro.cz						

Model placed on the Union market from 01/05/2024.



EPREL registration number: 1890910

<https://eprel.ec.europa.eu/qr/1890910>

Supplier: Alza.cz a.s. (Manufacturer)

Website: www.alza.cz

Customer care service:

Name: PL - SIGURO

Website: www.siguro.cz

Email: siguro@alza.cz

Phone: 225 340 111

Address:

Jankovcova 1522/53 17000 Praha Holešovice Česká republika

Děkujeme, že jste si koupili spotřebič značky SIGURO. Jsme vděční za vaši důvěru a je nám potěšením vám přístroj na dalších stránkách představit a seznámit vás se všemi jeho funkcemi a způsoby použití.

Věříme ve spravedlivou a odpovědnou společnost, a proto spolupracujeme pouze s dodavateli, kteří splňují naše přísná kritéria na ochranu zájmu zaměstnanců, prevenci jejich zneužívání a férové pracovní podmínky.

Pokud potřebujete pomoci s rozsáhlou údržbou nebo opravou výrobku, která vyžaduje zásah do jeho vnitřních částí, je vám k dispozici náš autorizovaný servis na e-mailové adrese siguro@alza.cz nebo operátoři na infolince prodejce. Pro vaše pohodlí při řešení jakýchkoliv problémů s výrobkem jsme tato kontaktní místa sjednotili a výše uvedené kontakty lze využít i v případě veškerých reklamací nebo pozáručního servisu.

BEZPEČNOSTNÍ INFORMACE



Před použitím si prosím pozorně přečtěte tento manuál a uschovejte ho pro budoucí použití.

1. Tento spotřebič mohou používat děti ve věku 8 let a starší a osoby se sníženými fyzickými, smyslovými nebo mentálními schopnostmi nebo nedostatkem zkušeností a znalostí, pokud jsou pod dozorem nebo byly poučeny o používání spotřebiče bezpečným způsobem a rozumí případným nebezpečím.
2. Děti si se spotřebičem nesmějí hrát.
3. Čištění a údržbu prováděnou uživatelem nesmějí provádět děti bez dozoru.
4. Jestliže je napájecí přívod poškozen, musí být nahrazen výrobcem, jeho servisním technikem nebo podobně kvalifikovanou osobou, aby se zabránilo vzniku nebezpečné situace.



UPOZORNĚNÍ: NEBEZPEČÍ OHNĚ!

5. Děti ve věku 3 až 8 let mohou vkládat a vyjímat potraviny ze spotřebiče.
6. **VÝSTRAHA:** Větrací otvory v krytu spotřebiče nebo v jeho konstrukci je nutné udržovat volné.
7. **VÝSTRAHA:** K urychlení odmrazovacího procesu nepoužívejte žádná mechanická zařízení nebo jiné prostředky než ty, které výrobce doporučuje.
8. **VÝSTRAHA:** Nepoškozujte chladicí obvod.

9. **VÝSTRAHA:** Nepoužívejte elektrické spotřebiče v prostoru pro uchování potravin, pokud se nejedná o typy doporučené výrobcem.
10. V tomto spotřebiči neukládejte výbušné látky, jako jsou spreje s hořlavým hnacím plynem.
11. Tento spotřebič je určen pro použití v domácnosti a podobných prostorech, jako jsou:
 - kuchyňské kouty v obchodech, kancelářích a ostatních pracovištích;
 - spotřebiče používané hosty v hotelech, motelech a jiných obytných prostředích;
 - spotřebiče používané v podnicích zajišťujících nocleh se snídaní;
 - spotřebiče používané ve stravovacích a podobných neprodejních prostředích.
12. Tento spotřebič je určen jako volně stojící. Není určen jako zabudovaný ani připevněný.
13. Používejte tento spotřebič pouze podle pokynů uvedených v tomto návodu. Tím zajistíte bezpečné uchování potravin.
14. Aby se zabránilo kontaminaci potravin, dodržujte následující doporučení:
 - Otevření dvířek na dlouhou dobu může způsobit výrazné zvýšení teploty v prostorách spotřebiče.
 - Pravidelně čistěte povrchy, které mohou přijít do styku s potravinami, a přístupné drenážní systémy.
 - Vyčistěte vodní nádobky, pokud nebyly používány po dobu 48 hodin. Propláchněte vodní systém připojený k přívodu vody, pokud voda neprotékala po dobu 5 dnů.
 - Syrové maso a ryby ukládejte do chladničky ve vhodných obalech tak, aby nebyly v kontaktu s jinými potravinami nebo na ně nekapaly tekutiny z nich.
 - Dvouhvězdičkové mrazicí prostory jsou vhodné pro ukládání předem zmrazených potravin, uložení nebo k výrobě zmrzliny a výrobě kostek ledu.
 - Jedno, dvou a tříhvězdičkové prostory nejsou vhodné pro mražení čerstvých potravin.
 - Pokud necháváte chladicí spotřebič prázdný po dlouhou dobu, vypněte jej, odmrazte, vyčistěte, vysušte a nechte dvířka otevřená, aby se zabránilo tvorbě plísní uvnitř spotřebiče.
15. **VÝSTRAHA:** Při umístování spotřebiče se musí zajistit, aby napájecí přívod nebyl zachycen nebo poškozen.
16. **VÝSTRAHA:** Neumísťujte vícenásobné přenosné zásuvky nebo přenosné prodlužovací přívody na zadní stranu spotřebiče.
17. **VAROVÁNÍ:** Je nebezpečné pro kohokoli jiného, než je kvalifikovaný servisní technik, provádět servis nebo opravy, které zahrnují odstranění krytu. Abyste zabránili riziku úrazu elektrickým proudem, neopravujte spotřebič sami.
18. Nádoby s hořlavými plyny nebo tekutinami mohou při nízkých teplotách unikat.
19. Do prostoru mrazáku nikdy nevkládejte syčené ani perlivé nápoje, lahve ani plechovky.
20. Nanuky i zmrzlina mohou způsobit omrzliny, pokud je budete

konzumovat ihned po vyjmutí z mrazáku. Před konzumací vždy vyčkejte alespoň 5 minut.

21. Nedotýkejte se potravin v mrazáku mokřýma nebo vlhkýma rukama. Mohlo by dojít ke zranění pokožky nebo vzniku omrzlin.
22. Zajistěte, aby děti nemanipulovaly s ovládacími prvky.
23. Spotřebič je těžký. Buďte zvláště opatrní při manipulaci se spotřebičem. Doporučujeme, aby manipulaci prováděly dvě osoby.
24. Je nebezpečné jakýmkoli způsobem provádět úpravy nebo modifikace spotřebiče.
25. LED zářivku, která osvětluje vnitřní prostor spotřebiče, smí vyměnit pouze technik autorizovaného servisu. Nikdy nevyměňujte zářivku sami.
26. **VÝSTRAHA:** Chladicí spotřebiče – zejména chladnička s mrazničkou typu I – nemusí fungovat správně (může hrozit rozmrazení obsahu nebo příliš vysoké teploty v oddílu pro mražené potraviny), pokud jsou umístěny po delší dobu pod spodní hranici teplotního rozsahu, pro který je chladicí spotřebič určen.
27. **VÝSTRAHA:** Dvířka a víka, která jsou vybavena zámkem – je důležité, aby byly klíče od zámku uchovávány mimo dosah dětí v dostatečné vzdálenosti od spotřebiče, aby se děti nemohly ve spotřebiči zamknout.
28. **VÝSTRAHA:** Chladivo ve spotřebiči a izolační materiál vyžaduje zvláštní zacházení při likvidaci spotřebiče.

Elektrické zapojení

1. Tento spotřebič musí být zapojen do řádně uzemněné zásuvky o napětí 220–240 V~ 50 Hz. Před zapojením spotřebiče do síťové zásuvky se ujistěte, že napětí v zásuvce odpovídá napětí na typovém štítku.
2. Spotřebič je určen pro použití s měničem napětí.
3. Napájecí přívod musí být veden za spotřebičem. Neměl by být odkrytý ani viset, aby se zabránilo náhodnému zranění.
4. Nikdy neodpojujte spotřebič od síťové zásuvky tahem za napájecí přívod. Vždy jej odpojujte tahem za vidlici.
5. Nepoužívejte prodlužovací kabel, mohlo by to negativně ovlivnit výkon spotřebiče. Pokud je napájecí přívod krátký, obraťte se na kvalifikovaného elektrikáře nebo servisního technika, aby instaloval síťovou zásuvku do blízkosti spotřebiče.

Klimatická třída

Informace o klimatické třídě je uvedena na typovém štítku spotřebiče. Udává informace o teplotách (teploty v místnosti, ve které je spotřebič umístěn), při kterých je provoz spotřebiče optimální.

Klimatická třída	Rozsah okolní teploty
SN	Od 10 °C do 32 °C
N	Od 16 °C do 32 °C
ST	Od 16 °C do 38 °C
T	Od 16 °C do 43 °C

**Poznámka:**

Je třeba přizpůsobit nastavení provozní teploty spotřebiče v závislosti na klimatické třídě, okolní teplotě, četnosti otevírání dveří apod. Pokud budete provozovat spotřebič v klimatické třídě, pro kterou není spotřebič určen, nemusí spotřebič fungovat správně.

Zámek

Pokud je spotřebič vybaven zámkem, uchovávejte klíč na bezpečném místě (ne v blízkosti spotřebiče) mimo dosah dětí, aby nedošlo k jejich náhodnému uvěznění uvnitř spotřebiče. Před ekologickou likvidací spotřebiče zámek rozbijte nebo znehodňte, aby nebylo možné jej více používat.

Chladivo R600a

Chladivo R600a a izolační materiál cyklo pentan, které se používají v chladicích zařízeních, jsou látky šetrné k životnímu prostředí, neškodí ozónové vrstvě a mají velmi malý dopad na globální oteplování. Nicméně chladivo R600a, které je obsaženo v chladicím obvodu, je hořlavé. Během přepravy, instalace nebo jiné manipulace se spotřebičem dbejte zvýšené opatrnosti, abyste nepoškodili chladicí obvod, aby nedošlo k úniku chladiva nebo chladicích plynů. Pokud by došlo k poškození chladicího obvodu a úniku chladiva nebo chladicích plynů, neprodleně uhasťte jakýkoli zdroj otevřeného ohně a otevřete okna.

Spotřebiče, které obsahují chladivo a chladicí plyny, musí být ekologicky a odborně zlikvidovány. Nesprávná likvidace může způsobit poranění, vznícení nebo vznik jiné nebezpečné situace. S chladivem a chladicími plyny může manipulovat pouze kvalifikovaná osoba s platnou certifikací. Před likvidací se ujistěte, že není chladicí obvod poškozený.

PŘEHLED



- 1 LED osvětlení
- 2 Dvířka lednice
- 3 Police lednice
- 4 Variabilní zóna lednice (2 zásuvky)
- 5 Dvířka mrazáku
- 6 Nastavitelné nohy
- 7 Dveřní přihrádky lednice
- 8 Zásuvky mrazáku (6 zásuvek)

OVLÁDACÍ PANEL

- 9 Displej
- 10 Zobrazení teploty
- 11 Tlačítko 
- 12 Tlačítko **TEMP.SELECT**
- 13 Tlačítko 
- 14 Tlačítko **VARIO TEMP.**
- 15 Tlačítko zámku ovládacího panelu

IKONY NA DISPLEJI

REF. Ikona lednice



Ikona ovoce/zeleniny

FRZ. Ikona mrazáku



Ikona nápoje

°C Ikona °C



Ikona vychlazení

 Ikona režimu rychlého chlazení/
mrazení



Ikona zamčeného ovládacího
panelu

PŘEPRAVA

Spotřebič musí být převážen výhradně ve vzpřímené poloze. Obalový materiál slouží k ochraně spotřebiče během přepravy a musí být během přepravy neporušený.

Pokud je to nevyhnutelné a spotřebič je nutné přepravovat v horizontální poloze, musí být položen tak, aby se dvířka neotevírala, a nedošlo tak k jejich poškození. Poté musí být spotřebič umístěn do vertikální polohy. Připojení vidlice napájecího přívodu a zapnutí spotřebiče se nesmí provést alespoň 4 hodiny po uvedení do vertikální polohy, aby se ustálilo chladivo v chladicím systému. V opačném případě může dojít k nevratnému poškození spotřebiče a vzniku nebezpečné situace.

Spotřebič je těžký a doporučujeme, aby manipulaci prováděly alespoň dvě osoby. Vyvarujte se přenášení spotřebiče za horní rám, dvířka apod.

PŘÍPRAVA PŘED POUŽITÍM

Vybalení spotřebiče

Opatrně spotřebič vybalte a odstraňte z něj veškeré pásky, štítky nebo jiné fólie.

Výběr místa instalace

Chladnička musí být instalována na pevném a rovném povrchu v dostatečné vzdálenosti od síťové zásuvky. Neinstalujte chladničku na koberec, rohožky nebo jiný podobný materiál, to může způsobit nežádoucí vibrace a nadměrný hluk.

Spotřebič je určen pro použití v domácnosti a uvnitř budovy. Neinstalujte jej venku nebo na místě, kde by byl vystaven dešti, sněhu, vlhkosti nebo jiným špatným povětrnostním podmínkám.

V případě potřeby chladničku vyrovnejte. K vyrovnání slouží nastavitelné nohy. Jejich vyšroubováním nebo zašroubováním chladničku vyrovnáte. Je to důležité pro to, aby chladnička nezpůsobovala nežádoucí vibrace a nadměrný hluk.

Množství náplně chladiva naleznete na typovém štítku spotřebiče.

Okolo spotřebiče je třeba zajistit dostatečný volný prostor pro správnou cirkulaci vzduchu: minimálně 300 mm nad spotřebičem, více než 100 mm po jeho stranách a alespoň 50 mm za spotřebičem.

Zajistěte dostatečný volný prostor před spotřebičem, abyste mohli snadno otevírat dvířka.

Rozměry v mm

A	B	C	D	E
833	1898	653	1000	1400

Neinstalujte chladničku do blízkosti sporáku, topení nebo jiných zdrojů tepla. Zabraňte tomu, aby byla chladnička vystavena přímému slunečnímu svitu. Chladničku neinstalujte do vlhkých nebo prašných místností. Nikdy nezakrývejte ventilační otvory. Chladnička může způsobit rušení rádiových zařízení nebo televize. Ujistěte se, že je chladnička umístěna v dostatečné vzdálenosti od těchto zařízení.

Vyrovnání lednice

Po umístění lednice na vhodné místo je nutné ji vyrovnat, abyste zajistili tichý a spolehlivý provoz, řádnou těsnost dvířek lednice a mrazáku a snadné otevírání a zavírání dvířek lednice a mrazáku.

K vyrovnání lednice slouží přední nastavitelné nohy. Otáčením po směru hodinových ručiček lednici zvedáte, otáčením proti směru hodinových ručiček ji snižujete.

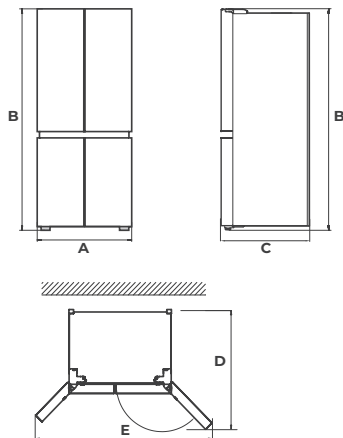

Vyrovnání dvířek

Pokud po umístění a vyrovnání lednice nejsou dvířka ve stejné rovině, je nutné je vyrovnat pomocí klíče.

1. Zvedněte níže položená dvířka na úroveň výše položených dvířek.
2. Pomocí kleští vložte dodávaný upevňovací kroužek (B) do mezery mezi průchodkou (A) a spodním závěsem (C). Počet upevňovacích kroužků závisí na velikosti mezery.

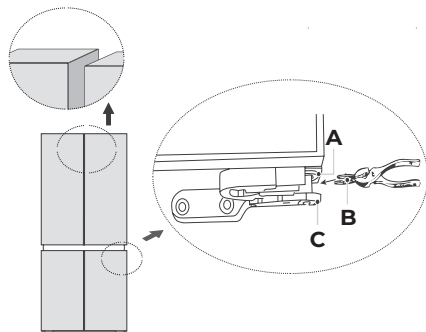

Čištění před použitím

Před prvním použitím, nebo pokud jste chladničku nepoužívali delší dobu, vyčistěte vnitřní prostor a veškeré police a přihrádky čistou vodou, příp. do vody přidejte trochu bílého octa. Nikdy nepoužívejte žádné čisticí prostředky, rozpouštědla, benzín apod., neboť byste mohli narušit povrchovou úpravu a chladničku nenávratně poškodit.

Doba stání

Po instalaci a vyčištění vyčkejte alespoň 2 hodiny před zapojením vidlice do síťové zásuvky, abyste zajistili její správný provoz. Během této doby se chladivo rovnoměrně v obvodu rozloží.

Připojení ke zdroji napájení

Vložte vidlici napájecího přívodu do řádně uzemněné síťové zásuvky. Spotřebič musí být uzemněný. Napětí uvedené na typovém štítku spotřebiče se musí shodovat s napětím ve vaší síťové zásuvce. V případě pochybností se obraťte na svého dodavatele elektrické energie nebo na kvalifikovaného elektrikáře.

POUŽITÍ

Připojení ke zdroji napájení

Vložte vidlici napájecího přívodu do řádně uzemněné síťové zásuvky. Všechny ikony na displeji se rozsvítí na 3 sekundy a lednice se spustí ve výchozím režimu.

Nastavení teploty v lednici

Stiskněte opakovaně tlačítko **TEMP.SELECT**, dokud se nerozsvítí ikona **REF.** na displeji. Opakovaným stisknutím tlačítka \wedge/\vee nastavte teplotu v rozmezí od 2 °C do 8 °C. Na displeji se zobrazí nastavená hodnota. Výchozí teplota je 4 °C.



Poznámka:

Než vložíte potraviny do chladničky nebo mrazáku, nechte lednici zapnutou po dobu alespoň 2–3 hodin (v létě 4 hodin), aby došlo k nachlazení vnitřního prostoru.



Nastavení teploty v mrazáku

Stiskněte opakovaně tlačítko **TEMP.SELECT**, dokud se nerozsvítí ikona **FRZ.** na displeji. Opakovaným stisknutím tlačítka \wedge/\vee nastavte teplotu v rozmezí od -16 °C do -24 °C. Na displeji se zobrazí nastavená hodnota. Výchozí teplota je -16 °C.

Variabilní zóna lednice

V zásuvkách variabilní zóny lednice je možné skladovat různé potraviny a jim je možné přizpůsobit teplotu. Teplota bude nastavena pro obě zásuvky, proto je nutné do zásuvek vkládat stejný typ potravin. Nedoporučujeme kombinovat ovoce a zeleninu v jedné zásuvce a čerstvé maso v druhé zásuvce, neboť pro obě komodity je doporučena jiná skladovací teplota.

Při nastavení teploty ve variabilní zóně postupujte následovně:

1. Vložte potraviny do zásuvek.
2. Stiskněte opakovaně tlačítko **VARIO TEMP.**, dokud se na displeji nerozsvítí ikona odpovídající vloženým potravinám:
 -  zvolte pro ovoce a zeleninu, která je vhodná k uložení do lednice;
 -  zvolte pro suché potraviny a nápoje, které chcete vychladit;
 -  zvolte pro menší množství čerstvého masa, které zde může být uloženo 1 až 2 dny.

Režim rychlého chlazení

Režim rychlého chlazení slouží k rychlému vychlazení vnitřního prostoru lednice. Rychlé chlazení je vhodné, pokud budete potřebovat vložit do lednice větší množství čerstvých potravin.

Poté, co jste nastavili teplotu lednice na 2 °C, stiskněte znovu tlačítko \vee a lednice se přepne do režimu rychlého chlazení. V tomto režimu je teplota lednice nastavena automaticky na 2 °C.

V tomto režimu zůstane lednice po dobu 6 hodin, poté se přepne zpět na nastavenou teplotu.

Režim rychlého chlazení můžete zrušit tak, že zvolíte nastavení teploty lednice (rozsvítí se ikona **REF.**) a tlačítkem \wedge změníte teplotu.

Režim rychlého mrazení

Režim rychlého mrazení slouží k rychlému vychlazení vnitřního prostoru mrazáku.

Rychlé mrazení je vhodné, pokud budete potřebovat zamrazit větší množství čerstvých potravin.

Poté, co jste nastavili teplotu mrazáku na -24 °C, stiskněte znovu tlačítko **▼** a mrazák se přepne do režimu rychlého mrazení. V tomto režimu je teplota mrazáku nastavena automaticky na -24 °C.

V tomto režimu zůstane mrazák po dobu 32 hodin, poté se přepne zpět na nastavenou teplotu.

Režim rychlého mrazení můžete zrušit tak, že zvolíte nastavení teploty mrazáku (rozsvítí se ikona **FRZ.**) a tlačítkem **^** změníte teplotu.

Zamčení ovládacího panelu

Ovládací panel se automaticky zamkne, když jsou dvířka zavřená a lednice je v nečinnosti po dobu delší než 30 sekund. Na displeji se zobrazí ikona .

Ovládací panel odemknete tak, že stisknete a podržíte tlačítko zámku ovládacího panelu po dobu asi 3 sekund, až ikona  z displeje zhasne.

Přerušení napájení

V případě výpadku napájení si lednice zachová provozní stav nastavený před výpadkem napájení a spustí se po obnovení dodávky energie.

Ochrana kompresoru

Aby byl kompresor chladničky chráněn před poškozením v případě krátkodobého výpadku elektrického proudu (tj. méně než 5 minut), kompresor se nespustí ihned po zapnutí. Jedná se o normální jev.

SKLADOVÁNÍ POTRAVIN

Studený vzduch cirkuluje v celém prostoru oddílu lednice i oddílu mrazáku, a teplota je tak v různých částech oddílů odlišná, a proto by různé druhy potravin měly být umístěny na různých místech.

Potraviny ukládejte v původním obalu nebo ve vzduchotěsných nádobách, aby se zabránilo vzniku nepříjemného zápachu nebo případné kontaminaci.

V oddílu lednice skladujte čerstvé potraviny, jako jsou vařená jídla, nápoje, vejce, mléčné výrobky apod. V zásuvce skladujte zeleninu a ovoce.

V oddílu mrazáku skladujte zmrzlinu, mražená jídla a potraviny, které je vhodné skladovat mrazáku, apod.

Vnitřní teplota může být ovlivněna takovými faktory, jako je umístění lednice, okolní teplota, frekvence otevírání dvířek apod.

Šumivé nápoje by neměly být skladovány v oddílu pro mrazák nebo v části lednice s nízkou teplotou.

Zmrzlinu nebo nanuky nekonzumujte ihned po vyjmutí z mrazáku.



Poznámka:

Kompresor lednice nemusí fungovat nepřetržitě (může dojít k odmrazování nebo přílišnému zvýšení teploty v prostoru pro mražené potraviny), pokud je umístěna delší dobu pod hranicí teplotního rozsahu, pro který je navržena. Informace o klimatickém typu jsou uvedeny na typovém štítku.

Příslušenství lednice

Police

Při vyjímání police ji nejprve zvedněte a poté vytáhněte. Při vkládání ji zasuňte na místo

a poté ji položte. Při vyjímání nebo vkládání držte polici pevně a zacházejte s ní opatrně, abyste ji nepoškodili, příp. se nezranili, pokud by se rozbila.

Zásuvky

Vytáhněte zásuvky, abyste mohli potraviny vložit, nebo vyjmout. Uchopte zásuvku za rukojeť a vytáhněte ji z vnitřního prostoru, až ucítíte odpor. Poté ji opatrně nazdvihněte a vytáhněte směrem nahoru.

Dveřní přihrádky

Při vyjímání dveřní přihrádky ji opatrně uchopte a vytažením ji vyjměte z držáků. Při vkládání zarovnejte drážky na stranách přihrádky s držáky ve dvířkách a opatrně zasuňte směrem dolů.



Varování:

Žádnou část příslušenství lednice nepřetěžujte. Hrozí nevratné poškození a škody na majetku.

Při nákupu potravin

- Abyste zabránili plýtvání, vytvořte si nákupní seznam a nakupujte pouze přiměřené množství.
- Kontrolujte vždy datum spotřeby uvedené na obale.
- Kontrolujte stav obalu, neměl by být poškozený.
- Zvláště u ovoce a zeleniny kontrolujte jejich vzhled a vůni. Nakupujte pouze ovoce a zeleninu bez vady.
- Mražené potraviny vkládejte do nákupního košíku jako poslední a použijte speciální tašky pro jejich převoz.
- Při nákupu balených potravin vždy zkontrolujte, zda je obal neporušený.
- Dodržujte maximální množství potravin, které je možné zamrazit během 24 hodin. Tento údaj je uvedený na typovém štítku. Během této doby otevírejte dvířka mrazáku co nejméně.
- Před vložením zmrazených nebo čerstvých potravin, které jsou určeny k zamrazení, se vždy ujistěte, že je vnitřní prostor dostatečně vychlazený, a to zvláště pokud budete skladovat již zmrazené potraviny. V opačném případě by mohlo dojít k jejich rozmrazení.
- Před zamrazením nechte horké potraviny zcela vychladnout.
- Čerstvé potraviny zabalte do sáčků pro jejich správné uchování. Označte si je názvem, hmotností a datem. Sáčky by měly být před vložením do mrazáku suché.

Při skladování potravin

- Pravidelně kontrolujte stav skladovaných potravin a včas je zkonsumujte.
- Potraviny, které pravidelně konzumujete nebo používáte, umístěte dopředu. Zkrátíte tím dobu, po kterou jsou dvířka otevřená.
- Rozmrazené nebo částečně rozmrazené potraviny již znovu nezamrazujte.
- Rozmrazené maso tepelně zpracujte.
- V chladničce neskladujte příliš mnoho potravin. Zajistěte okolo potravin volný prostor, aby mohl studený vzduch volně proudit.
- Teplé potraviny nechte před jejich vložením do chladničky vychladnout.
- Neotevírejte dvířka chladničky příliš často.
- Skladujte v chladničce pouze ty potraviny, které jsou určeny ke skladování v chladničce. Některé potraviny, zvláště ovoce nebo zelenina, nevyžadují skladování v chladničce.

- Potraviny ukládejte do mrazáku v původním obalu nebo ve vzduchotěsných nádobách, aby se zabránilo vzniku nepříjemného zápachu nebo případné kontaminaci.
- Při ukládání potravin do mrazicího prostoru dodržujte vzdálenost od vnitřní stěny. Potraviny bohaté na vodu neumísťte příliš blízko k zadní stěně, aby nedošlo k jejich přimrznutí.
- Nevkládejte do mrazáku skleněné dózy naplněné tekutinou ani nápoje v plechovkách. Hrozí jejich poškození, neboť tekutina při mražení nabývá na svém objemu.

TIPY NA ÚSPORU ENERGIE

- Neumisťujte spotřebič do blízkosti sporáků, radiátorů nebo jiných zdrojů tepla. Pokud je okolní teplota vysoká, kompresor poběží častěji a déle, což má za následek zvýšenou spotřebu energie.
- Zajistěte dostatečné větrání na spodní straně spotřebiče, po stranách spotřebiče a na zadní straně spotřebiče.
- Uspořádání zásuvek, polic a dveřních přihrádek, jak je uvedeno v popisu, nabízí nejefektivnější využití energie.
- Pro získání většího úložného prostoru (např. pro velké chlazené/mražené zboží) lze zásuvky a police vyjmout. Horní a spodní zásuvky a police by měly být v případě potřeby odstraněny jako poslední. Rovnoměrně naplněný prostor chladničky/mrazničky přispívá k optimálnímu využití energie.
- Teplé potraviny nechte před vložením do chladničky/mrazničky vychladnout. Potraviny, které již vychladly, zvyšují energetickou účinnost.
- Nechte zmrazené potraviny rozmrazit v chladicím oddílu. Chlad mražených potravin snižuje spotřebu energie v chladicím oddílu, a tím zvyšuje energetickou účinnost.
- Dveře otevírejte jen na nezbytně nutnou dobu, abyste minimalizovali únik chladného vzduchu. Krátké otevření dveří a jejich správné zavření snižuje spotřebu energie.
- Nastavení teploty ne nižší, než je nutné, přispívá k optimálnímu využití energie. Těsnění dvířek vašeho spotřebiče udržujte čisté a neporušené, aby se dvířka správně zavírala a spotřeba energie se nezvyšovala.

ČIŠTĚNÍ A ÚDRŽBA

Udržujte chladničku čistou. Zbytky jídel nebo potravin mohou způsobit nepříjemný zápach. Doporučujeme police, zásuvku a přihrádky čistit alespoň jednou za měsíc.

Běžná údržba

Z prostoru oddílu lednice vyjměte všechny potraviny a poté police, zásuvky a přihrádky. Omyjte tyto části v teplé vodě s trochou kuchyňského saponátu, opláchněte a otřete dosucha.

Vnitřní prostor chladničky otřete čistou utěrkou mírně navlhčenou v čisté a vlažné vodě. Otřete dosucha.

Otřete těsnění okolo dvířek chladničky měkkou utěrkou mírně navlhčenou v teplé vodě.

Vnější povrch chladničky otřete měkkou utěrkou mírně navlhčenou v teplé vodě s trochou kuchyňského saponátu.

Odstraňte prach ze zadní stěny chladničky. Můžete použít vysavač s nasazenou kartáčovou hubičkou a nastaveným nízkým výkonem.



Varování:

K čištění nepoužívejte hrubé čisticí prostředky, alkalické prostředky, rozpouštědla, benzín atd. Používejte pouze měkkou houbičku nebo utěrku. Nepoužívejte drátěnky ani jiné materiály, které by mohly způsobit poškrábání povrchu.

Odmrazování

Lednice je vybavena systémem No-Frost, který zajišťuje její automatické odmrazování. Není proto nutné mrazák ručně odmrazovat.



Varování:

Nikdy neponořujte spotřebič, napájecí přívod ani vidlici od vody ani jiné tekutiny.

Výměna osvětlení

LED zářivku, která osvětluje vnitřní prostor chladničky, smí vyměnit pouze technik autorizovaného servisu. Nikdy nevyměňujte zářivku sami. Obratě se na autorizovaný servis. Tento výrobek obsahuje světelný zdroj s třídou energetické účinnosti G.

Vypnutí chladničky na delší dobu

Pokud nebudete chladničku delší dobu používat, odpojte vidlici od síťové zásuvky. Vyčistěte vnitřní prostor, včetně mrazáku, podle pokynů výše. Nechte dvířka otevřená, aby nedošlo k tvorbě nežádoucího zápachu.

ŘEŠENÍ PROBLÉMŮ

Problém	Příčina	Řešení
Chladnička nechladí.	Vidlice není zapojena v síťové zásuvce nebo je špatně zapojena.	Zapojte správně vidlici do síťové zásuvky.
	Napětí v síťové zásuvce je nízké.	Obratě se na kvalifikovaného elektrikáře nebo dodavatele elektrické energie.
Vnitřní osvětlení se nerozsvítí.	Lednice není zapnutá.	Zapněte lednici.
	Zářivka je rozbitá.	Nechte zářivku vyměnit.
Ovoce a zelenina jsou zmrzlé.	Ovoce a zelenina byly umístěny blíže k zadní stěně lednice, kde je chladněji.	Umístěte ovoce a zeleninu dále od zadní stěny.
	Ovoce a zelenina jsou umístěny v nevhodné zóně lednice.	Přemístěte ovoce a zeleninu, nejlépe do zásuvky pro ovoce a zeleninu.
Lednice/mrazák jsou nadměrně chladné.	Nastavili jste příliš nízkou teplotu.	Upravte teplotu.

Problém	Příčina	Řešení
Kompresor je stále v provozu.	V horkých dnech je běžné, že je kompresor stále v provozu. Jedná se o normální jev.	
	V lednici je příliš mnoho potravin.	Lednici nadměrně nepřepřehňujte.
	Vložili jste horké potraviny.	Potraviny vkládejte do vnitřního prostoru vychladlé na pokojovou teplotu.
	Dvířka se často otevírají.	Otvírejte dvířka méně často a jen na nezbytně dlouhou dobu.
Dvířka není možné zavřít.	Vložené potraviny brání v zavření dvířek.	Přeskládejte potraviny tak, aby bylo možné dvířka zavřít.
	Lednice není vyrovnaná.	Vyrovnejte lednici.
	Těsnění je zdeformované.	Opatrně nahřejte těsnění a poté zchladte, abyste mohli obnovit jeho původní tvar. Použijte horký ručník nebo vysoušeč vlasů k nahřátí těsnění.
Vnější povrch lednice je horký.	Nadbytečné teplo je odváděno přes vnější povrch lednice. Jedná se o normální jev. Pokud se vnější povrch zahřívá z důvodu vysoké okolní teploty nebo velkého množství skladovaných potravin v lednici, doporučujeme zajistit adekvátní ventilaci, která pomůže odvést teplo z vnějšího povrchu.	
Příčné nebo svislé nosníky jsou horké.	Uvnitř nosníků jsou kovové trubky a teplo uvolněné z trubek zabraňuje kondenzaci. Jedná se o normální jev.	
Ve vnitřním prostoru je nepříjemný zápach.	Potraviny se silným aroma-tem nejsou správně zabaleny.	Potraviny se silným aroma-tem řádně zabalte nebo vložte do vzduchotěsné nádoby.
	V chladničce je zkažená potravina.	Vyhodte zkaženou potravinu.
	Vnitřní prostor je znečištěný.	Vyčistěte vnitřní prostor.

Problém	Příčina	Řešení
Teplota uvnitř lednice/mrazáku neodpovídá nastavené teplotě.	Vložili jste horké potraviny.	Horké potraviny krátkodobě zvýší teplotu ve vnitřním prostoru. Vkládejte vychladlé potraviny.
	Po nastavení nové teploty bude nějakou dobu trvat, než teplota dosáhne nastavené teploty.	Jedná se o normální jev.
	Po teplotní stabilitě jsou skutečné teploty na různých místech v oddělení odlišné, s odchylkou asi $\pm 3^{\circ}\text{C}$.	
Na vnějším povrchu kondenzuje voda.	Okolní vzdušná vlhkost je vysoká.	Otřete vnější povrch lednice čistou utěrkou a snižte vzdušnou vlhkost v místnosti.
Uvnitř prostoru lednice a zásuvek kondenzuje voda.	Lednice udržuje vysokou vlhkost, aby zelenina a další potraviny zůstaly čerstvé.	Otřete vlhkost suchou utěrkou.
	V místnosti je příliš vysoká vlhkost a dvířka se často otevírají.	Neotevírejte dvířka tak často a nenechávejte je dlouho otevřená.
	Těsnění je špinavé.	Odstraňte nečistoty z těsnění.
Námraza je okolo průduchů.	Dvířka nejsou správně dovřená.	Ujistěte se, že jsou dvířka správně zavřená.
	Těsnění je špinavé.	Odstraňte nečistoty z těsnění.
Dvířka mrazáku je těžké otevřít.	Rozdíl v tlaku vzduchu uvnitř mrazáku a v místnosti může někdy ztížit otevření dvířek mrazáku.	Chvilí počkejte a poté zkusíte dvířka pomalu otevřít.

Pokud problém není uveden v tabulce výše nebo se problém nepodařilo vyřešit, vypněte spotřebič, odpojte zástrčku přírodního kabelu od síťové zásuvky a obraťte se na autorizované servisní středisko.

Chybová hlášení

Tato chybová hlášení se mohou zobrazit na displeji a označují konkrétní závady lednice. Obráťte se na autorizovaný servis, pokud se vyskytne některé z chybových hlášení.

Chybové hlášení	Význam
E1	Závada na obvodu snímače teploty lednice
E2	Závada na obvodu snímače teploty mrazáku
E3	Závada na snímači teploty variabilní zóny
E4	Závada na snímači odmrazování v lednici

Chybové hlášení	Význam
E5	Závada na obvodu odmrazovacího senzoru
E6	Chyba interní komunikace
E7	Závada na obvodu snímače okolní teploty
EH	Závada na senzoru vlhkosti

Informační list výrobku

NAŘÍZENÍ KOMISE V PŘENESENÉ PRÁVOMOCI (EU) 2019/2016 o uvádění spotřeby energie na energetických štítcích chladicích spotřebičů

Název nebo ochranná známka dodavatele: Siguro

Adresa dodavatele: PL - SIGURO, Jankovcova 1522/53 17000 Praha Holešovice Česká republika

Identifikační značka modelu: SGR-MD-O110S

Typ chladicího spotřebiče:

Nízkohlučný spotřebič:	Ne	Konstrukční typ:	volně stojící
Spotřebič pro uchovávání vína:	Ne	Jiný chladicí spotřebič:	Ano

Obecné parametry výrobku:

Parametr	Hodnota	Parametr	Hodnota
Celkové rozměry (v mm)	Výška	Celkový objem (v dm ³ nebo l)	515
	Šířka		
	Hloubka		
EEL	64	Třída energetické účinnosti	C
Úroveň emisí hluku šířeného vzduchem (v dB(A) re 1 pW)	35	Třída emisí hluku šířeného vzduchem	B
Roční spotřeba energie (v kWh/rok)	196	Klimatická třída:	rozšířené mírné pásmo, mírné pásmo, subtropické pásmo, tropické pásmo
Minimální teplota okolí (ve °C), pro kterou je chladicí spotřebič vhodný	10	Maximální teplota okolí (ve °C), pro kterou je chladicí spotřebič vhodný	43
Zimní nastavení	Ne		

Parametry prostorů:

Parametry a hodnoty prostorů			
Typ prostoru	Objem prostoru (v dm ³ nebo l)	Doporučené nastavení teploty pro optimalizované uchování potravin (ve °C) Tato nastavení nesmějí být v rozporu s podmínkami uchovávání stanovenými	Mrazicí výkon (v kg/24h)
			Defrosting type (auto-defrost=A, manual defrost=M)

			mi v příloze IV tabulce 3		
Spíž	Ne	-	-	-	-
Uchovávání vína	Ne	-	-	-	-
S mírnou teplotou	Ne	-	-	-	-
Čerstvé potraviny	Ano	345,0	4	-	A
Zchlazovací	Ne	-	-	-	-
Bez označení hvězdičkou nebo pro výrobu ledu	Ne	-	-	-	-
Označený jednou hvězdičkou	Ne	-	-	-	-
Označený dvěma hvězdičkami	Ne	-	-	-	-
Označený třemi hvězdičkami	Ne	-	-	-	-
Označený čtyřmi hvězdičkami	Ano	170,0	-18	12,0	A
Oddíl označený dvěma hvězdičkami	Ne	-	-	-	-
Prostor s nastavitelnou teplotou	-	-	-	-	-
Pro prostory označené čtyřmi hvězdičkami					
Funkce rychlého zmrazení			Ano		
Parametry zdroje světla:					
Typ zdroje světla			LED		
Třída energetické účinnosti			G		
Minimální doba trvání záruky nabízená výrobcem: 36 měsíců					
Další informace:					
Odkaz na internetové stránky výrobce, kde lze nalézt informace podle bodu 4 písm. a) přílohy nařízení Komise (EU) 2019/2019: www.siguro.cz					

Model placed on the Union market from 01/05/2024



EPREL registration number: 1890910

<https://eprel.ec.europa.eu/qr/1890910>

Supplier: Alza.cz a.s. (Manufacturer)

Website: www.alza.cz

Customer care service:

Name: PL - SIGURO

Website: www.siguro.cz

Email: siguro@alza.cz

Phone: 225 340 111

Address:

Jankovcova 1522/53 17000 Praha Holešovice Česká republika

Ďakujeme, že ste si kúpili spotrebič značky SIGURO. Sme vďační za vašu dôveru a je nám potešením vám prístroj na ďalších stránkach predstaviť a oboznámiť vás so všetkými jeho funkciami a spôsobmi použitia.

Veríme v spravodlivú a zodpovednú spoločnosť, a preto spolupracujeme iba s dodávateľmi, ktorí spĺňajú naše prísne kritériá na ochranu záujmu zamestnancov, prevenciu ich zneužívania a férové pracovné podmienky.

Ak potrebujete pomôcť s rozsiahlou údržbou alebo opravou výrobku, ktorá vyžaduje zásah do jeho vnútorných častí, je vám k dispozícii náš autorizovaný servis na e-mailovej adrese siguro@alza.cz alebo operátori na infolinke predajcu. Pre vaše pohodlie pri riešení akýchkoľvek problémov s výrobkom sme tieto kontaktné miesta zjednotili a vyššie uvedené kontakty je možné využiť aj v prípade všetkých reklamácií alebo pozáručného servisu.

BEZPEČNOSTNÉ INFORMÁCIE



Pred použitím si, prosím, pozorne prečítajte tento manuál a uschovajte ho na budúce použitie.

1. Tento spotrebič môžu používať deti vo veku 8 rokov a staršie a osoby so zníženými fyzickými, zmyslovými alebo mentálnymi schopnosťami alebo nedostatkom skúseností a znalostí, ak sú pod dozorom alebo boli poučené o používaní spotrebiča bezpečným spôsobom a rozumejú prípadným nebezpečenstvám.
2. Deti sa so spotrebičom nesmú hrať.
3. Čistenie a údržbu vykonávanú používateľom nesmú vykonávať deti bez dozoru.
4. Ak je napájací prívod poškodený, musí ho nahradiť výrobca, jeho servisný technik alebo podobne kvalifikovaná osoba, aby sa zabránilo vzniku nebezpečnej situácie.



UPOZORNENIE: NEBEZPEČENSTVO OHŇA!

5. Deti vo veku 3 až 8 rokov môžu vkladat a vyberat potraviny zo spotrebiča.
6. **VÝSTRAHA:** Vetracie otvory v kryte spotrebiča alebo v jeho konštrukcii je nutné udržiavať voľné.
7. **VÝSTRAHA:** Na urýchlenie odmrazovacieho procesu nepoužívajte žiadne mechanické zariadenia alebo iné prostriedky než tie, ktoré výrobca odporúča.
8. **VÝSTRAHA:** Nepoškodzuje chladiaci obvod.

9. **VÝSTRAHA:** Nepoužívajte elektrické spotrebiče v priestore na uchovanie potravín, ak nejde o typy odporúčané výrobcom.
10. V tomto spotrebiči neukladajte výbušné látky, ako sú spreje s horľavým hnacím plynom.
11. Tento spotrebič je určený na použitie v domácnosti a podobných priestoroch, ako sú:
 - kuchynské kúty v obchodoch, kanceláriách a ostatných pracoviskách;
 - spotrebiče používané hosťami v hoteloch, motelloch a iných obytných prostrediach;
 - spotrebiče používané v podnikoch zaistujúcich nocľah s raňajkami;
 - spotrebiče používané v stravovacích a podobných nepredajných prostrediach.
12. Tento spotrebič je určený ako voľne stojaci. Nie je určený ako zabudovaný ani pripevnený.
13. Používajte tento spotrebič iba podľa pokynov uvedených v tomto návode. Tým zaistíte bezpečné uchovanie potravín.
14. Aby sa zabránilo kontaminácii potravín, dodržujte nasledujúce odporúčania:
 - Otvorenie dvierok na dlhý čas môže spôsobiť výrazné zvýšenie teploty v priestoroch spotrebiča.
 - Pravidelne čistite povrchy, ktoré môžu prísť do styku s potravinami, a prístupné drenážne systémy.
 - Vyčistite vodné nádoby, ak sa nepoužívali 48 hodín. Prepláchnite vodný systém pripojený k prívodu vody, ak voda nepretekala 5 dní.
 - Surové mäso a ryby ukladajte do chladničky vo vhodných obaloch tak, aby neboli v kontakte s inými potravinami alebo na ne nekvapkali tekutiny z nich.
 - Dvojhviezdičkové mraziace priestory sú vhodné na ukladanie vopred zmrazených potravín, uloženie alebo na výrobu zmrzliny a výrobu kociek ľadu.
 - Jedno-, dvoj- a trojhviezdičkové priestory nie sú vhodné na mrazenie čerstvých potravín.
 - Ak nechávate chladiaci spotrebič prázdny dlhý čas, vypnite ho, odmrazte, vyčistite, vysušte a nechajte dvierka otvorené, aby sa zabránilo tvorbe plesní vnútri spotrebiča.
15. **VÝSTRAHA:** Pri umiestňovaní spotrebiča sa musí zaistiť, aby napájaci prívod nebol zachytený alebo poškodený.
16. **VÝSTRAHA:** Neumiestňujte viacnásobné prenosné zásuvky alebo prenosné predlžovacie prívody na zadnú stranu spotrebiča.
17. **VAROVANIE:** Je nebezpečné pre kohokoľvek iného, než je kvalifikovaný servisný technik, vykonávať servis alebo opravy, ktoré zahŕňajú odstránenie krytu. Aby ste zabránili riziku úrazu elektrickým prúdom, neopravujte spotrebič sami.
18. Nádoby s horľavými plynmi alebo tekutinami môžu pri nízkych teplotách unikať.
19. Do priestoru mrazničky nikdy nekladajte sýtené ani perlivé nápoje, fľaše ani plechovky.
20. Nanuky aj zmrzlina môžu spôsobiť omrzliny, ak ich budete konzumovať

ihneď po vybratí z mrazničky. Pred konzumáciou vždy vyčkajte aspoň 5 minút.

21. Nedotýkajte sa potravín v mrazničke mokrými alebo vlhkými rukami. Mohlo by dôjsť k zraneniu pokožky alebo vzniku omrzlín.
22. Zaisťte, aby deti nemanipulovali s ovládacími prvkami.
23. Spotrebič je ťažký. Buďte obzvlášť opatrní pri manipulácii so spotrebičom. Odporúčame, aby manipuláciu vykonávali dve osoby.
24. Je nebezpečné akýmkoľvek spôsobom vykonávať úpravy alebo modifikácie spotrebiča.
25. LED žiarivku, ktorá osvetľuje vnútorný priestor spotrebiča, smie vymeniť iba technik autorizovaného servisu. Nikdy nevymieňajte žiarivku sami.
26. **VÝSTRAHA:** Chladiace spotrebiče – najmä chladnička s mrazničkou typu I – nemusia fungovať správne (môže hroziť rozmrazenie obsahu alebo príliš vysoké teploty v oddiele pre mrazené potraviny), ak sú umiestnené dlhší čas pod spodnou hranicou teplotného rozsahu, pre ktorý je chladiaci spotrebič určený.
27. **VÝSTRAHA:** Dvierka a veká, ktoré sú vybavené zámkou – je dôležité, aby sa kľúče od zámky uchovávali mimo dosahu detí v dostatočnej vzdialenosti od spotrebiča, aby sa deti nemohli v spotrebiči zamknúť.
28. **VÝSTRAHA:** Chladivo v spotrebiči a izolačný materiál vyžaduje zvláštne zaobchádzanie pri likvidácii spotrebiča.

Elektrické zapojenie

1. Tento spotrebič musí byť zapojený do riadne uzemnenej zásuvky s napätím 220 – 240 V~ 50 Hz. Pred zapojením spotrebiča do sieťovej zásuvky sa uistite, že napätie v zásuvke zodpovedá napätiu na typovom štítku.
2. Spotrebič je určený na použitie s meničom napätia.
3. Napájací prívod sa musí viesť za spotrebičom. Nemal by byť odkrytý ani visieť, aby sa zabránilo náhodnému zraneniu.
4. Nikdy neodpájajte spotrebič od sieťovej zásuvky ťahom za napájací prívod. Vždy ho odpájajte ťahom za vidlicu.
5. Nepoužívajte predlžovací kábel, mohlo by to negatívne ovplyvniť výkon spotrebiča. Ak je napájací prívod krátky, obráťte sa na kvalifikovaného elektrikára alebo servisného technika, aby inštaloval sieťovú zásuvku do blízkosti spotrebiča.

Klimatická trieda

Informácia o klimatickej triede je uvedená na typovom štítku spotrebiča. Udáva informácie o teplotách (teploty v miestnosti, v ktorej je spotrebič umiestnený), pri ktorých je prevádzka spotrebiča optimálna.

Klimatická trieda	Rozsah okolitej teploty
SN	Od 10 °C do 32 °C
N	Od 16 °C do 32 °C
ST	Od 16 °C do 38 °C
T	Od 16 °C do 43 °C

**Poznámka:**

Je potrebné prispôsobiť nastavenie prevádzkovej teploty spotrebiča v závislosti od klimatickej triedy, okolitej teploty, častosti otvárania dverí a pod. Ak budete prevádzkovať spotrebič v klimatickej triede, pre ktorú nie je spotrebič určený, nemusí spotrebič fungovať správne.

Zámka

Ak je spotrebič vybavený zámkou, uchovávajte kľúč na bezpečnom mieste (nie v blízkosti spotrebiča) mimo dosahu detí, aby nedošlo k ich náhodnému uväzneniu vnútri spotrebiča. Pred ekologickou likvidáciou spotrebiča zámku zničte alebo znehodnoťte, aby nebolo možné ho viac používať.

Chladivo R600a

Chladivo R600a a izolačný materiál cyklopentán, ktoré sa používajú v chladiacich zariadeniach, sú látky šetrné k životnému prostrediu, neškodia ozónovej vrstve a majú veľmi malý dopad na globálne otepľovanie. Chladivo R600a, ktoré sa nachádza v chladiacom obvode, je horľavé. Počas prepravy, inštalácie alebo inej manipulácie so spotrebičom dbajte na zvýšenú opatrnosť, aby ste nepoškodili chladiaci obvod, aby nedošlo k úniku chladiva alebo chladiacich plynov. Ak by došlo k poškodeniu chladiaceho obvodu a úniku chladiva alebo chladiacich plynov, bezodkladne uhasťe akýkoľvek zdroj otvoreného ohňa a otvorte okná.

Spotrebiče, ktoré obsahujú chladivo a chladiace plyny, sa musia ekologicky a odborne zlikvidovať. Nesprávna likvidácia môže spôsobiť poranenie, vznietenie alebo vznik inej nebezpečnej situácie. S chladivom a chladiacimi plynmi môže manipulovať iba kvalifikovaná osoba s platnou certifikáciou. Pred likvidáciou sa uistite, že nie je chladiaci obvod poškodený.

PREHĽAD



- 1 LED osvetlenie
- 2 Dvierka chladničky
- 3 Police chladničky
- 4 Variabilná zóna chladničky (2 zásuvky)
- 5 Dvierka mrazničky
- 6 Nastaviteľné nohy
- 7 Dverné priehradky chladničky
- 8 Zásuvky mrazničky (6 zásuviek)

OVLÁDACÍ PANEL

- 9 Displej
- 10 Zobrazenie teploty
- 11 Tlačidlo 
- 12 Tlačidlo **TEMP.SELECT**
- 13 Tlačidlo 
- 14 Tlačidlo **VARIO TEMP.**
- 15 Tlačidlo zámky ovládacieho panelu

IKONY NA DISPLEJI

REF. Ikona chladničky



Ikona ovocia/zeleniny

FRZ. Ikona mrazničky



Ikona nápoja

°C Ikona °C



Ikona vychladenia

 Ikona režimu rýchleho chladenia/
mrazenia



Ikona zamknutého ovládacieho
panelu

PREPRAVA

Spotrebič sa musí prevážať výhradne vo vzpriamenej polohe. Obalový materiál slúži na ochranu spotrebiča počas prepravy a musí byť počas prepravy neporušený.

Ak je to nevyhnutné a spotrebič je nutné prepravovať v horizontálnej polohe, musí byť položený tak, aby sa dvierka neotvárali, a nedošlo tak k ich poškodeniu. Potom sa musí spotrebič umiestniť do vertikálnej polohy. Pripojenie vidlice napájacieho prívodu a zapnutie spotrebiča sa nesmie vykonať aspoň 4 hodiny po uvedení do vertikálnej polohy, aby sa ustálilo chladivo v chladiacom systéme. V opačnom prípade môže dôjsť k nevratnému poškodeniu spotrebiča a vzniku nebezpečnej situácie.

Spotrebič je ťažký a odporúčame, aby s ním manipulovali aspoň dve osoby. Vyvarujte sa prenášania spotrebiča za horný rám, dvierka a pod.

PRÍPRAVA PRED POUŽITÍM

Vybalenie spotrebiča

Opatrne spotrebič vybalte a odstráňte z neho všetky pásky, štítky alebo iné fólie.

Výber miesta inštalácie

Chladnička musí byť inštalovaná na pevnom a rovnom povrchu v dostatočnej vzdialenosti od sieťovej zásuvky. Neinštalujte chladničku na koberce, rohožky alebo iný podobný materiál, to môže spôsobiť nežiaduce vibrácie a nadmerný hluk.

Spotrebič je určený na použitie v domácnosti a vnútri budovy. Neinštalujte ho vonku alebo na mieste, kde by bol vystavený dažďu, snehu, vlhkosti alebo iným zlým poveternostným podmienkam.

V prípade potreby chladničku vyrovnajte. Na vyrovanie slúžia nastaviteľné nohy. Ich vyskrutkovaním alebo zaskrutkovaním chladničku vyrovnáte. Je to dôležité pre to, aby chladnička nespôsobovala nežiaduce vibrácie a nadmerný hluk.

Množstvo náplne chladiva nájdete na typovom štítku spotrebiča.

Okolo spotrebiča je potrebné zaistiť dostatočný voľný priestor na správnu cirkuláciu vzduchu: minimálne 300 mm nad spotrebičom, viac než 100 mm po jeho stranách a aspoň 50 mm za spotrebičom.

Zaistite dostatočný voľný priestor pred spotrebičom, aby ste mohli ľahko otvárať dvierka.

Rozmery v mm

A	B	C	D	E
833	1898	653	1000	1400

Neinštalujte chladničku do blízkosti sporáka, kúrenia alebo iných zdrojov tepla. Zabráňte tomu, aby bola chladnička vystavená priamemu slnečnému svitu. Chladničku neinštalujte do vlhkých alebo prašných miestností. Nikdy nezakrývajte ventilačné otvory. Chladnička môže spôsobiť rušenie rádiových zariadení alebo televízora. Uistite sa, že je chladnička umiestnená v dostatočnej vzdialenosti od týchto zariadení.

Vyrovnanie chladničky

Po umiestnení chladničky na vhodné miesto je nutné ju vyrovnať, aby ste zaistili tichú a spoľahlivú prevádzku, riadnu tesnosť dvierok chladničky a mrazničky a jednoduché otváranie a zatváranie dvierok chladničky a mrazničky.

Na vyrovnanie chladničky slúžia predné nastaviteľné nohy. Otáčaním v smere hodinových ručičiek chladničku zdvíhate, otáčaním proti smeru hodinových ručičiek ju znižujete.

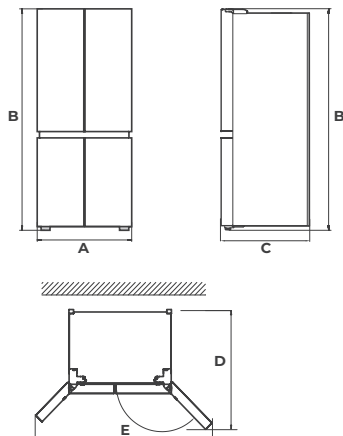

Vyrovnanie dvierok

Ak po umiestnení a vyrovnaní chladničky nie sú dvierka v rovnakej rovine, je nutné ich vyrovnať pomocou kľúča.

1. Zdvihnute nižšie položené dvierka na úroveň vyššie položených dvierok.
2. Pomocou klieští vložte dodávaný upevňovací krúžok (B) do medzery medzi priechodkou (A) a spodným závesom (C). Počet upevňovacích krúžkov závisí od veľkosti medzery.

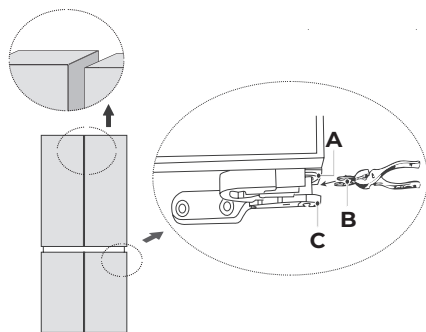

Čistenie pred použitím

Pred prvým použitím, alebo ak ste chladničku nepoužívali dlhší čas, vyčistite vnútorný priestor a všetky police a priehradky čistou vodou, príp. do vody pridajte trochu bieleho octu. Nikdy nepoužívajte žiadne čistiace prostriedky, rozpúšťadlá, benzín a pod., pretože by ste mohli narušiť povrchovú úpravu a chladničku nenávratne poškodiť.

Čas státia

Po inštalácii a vyčistení vyčkajte aspoň 2 hodiny pred zapojením vidlice do sieťovej zásuvky, aby ste zaistili jej správnu prevádzku. Za tento čas sa chladivo rovnomerne v obvode rozloží.

Pripojenie k zdroju napájania

Vložte vidlicu napájacieho prívodu do riadne uzemnenej sieťovej zásuvky. Spotrebič musí byť uzemnený. Napätie uvedené na typovom štítku spotrebiča sa musí zhodovať s napätím vo vašej sieťovej zásuvke. V prípade pochybností sa obráťte na svojho dodávateľa elektrickej energie alebo na kvalifikovaného elektrikára.

POUŽITIE

Pripojenie k zdroju napájania

Vložte vidlicu napájacieho prívodu do riadne uzemnenej sieťovej zásuvky. Všetky ikony na displeji sa rozsvietia na 3 sekundy a chladnička sa spustí v predvolenom režime.

Nastavenie teploty v chladničke

Stlačte opakovane tlačidlo **TEMP.SELECT**, kým sa nerozsvieti ikona **REF.** na displeji. Opakovaným stlačením tlačidla \wedge/\vee nastavte teplotu v rozmedzí od 2 °C do 8 °C. Na displeji sa zobrazí nastavená hodnota. Predvolená teplota je 4 °C.



Poznámka:

Skôr ako vložíte potraviny do chladničky alebo mrazničky, nechajte chladničku zapnutú aspoň 2 – 3 hodiny (v lete 4 hodiny), aby došlo k vychladeniu vnútorného priestoru.



Nastavenie teploty v mrazničke

Stlačte opakovane tlačidlo **TEMP.SELECT**, kým sa nerozsvieti ikona **FRZ.** na displeji. Opakovaným stlačením tlačidla \wedge/\vee nastavte teplotu v rozmedzí od -16 °C do -24 °C. Na displeji sa zobrazí nastavená hodnota. Predvolená teplota je -16 °C.

Variabilná zóna chladničky

V zásuvkách variabilnej zóny chladničky je možné skladovať rôzne potraviny a im je možné prispôbiť teplotu. Teplota bude nastavená pre obe zásuvky, preto je nutné do zásuviek vkladať rovnaký typ potravín. Neodporúčame kombinovať ovocie a zeleninu v jednej zásuvke a čerstvé mäso v druhej zásuvke, pretože pre obe komodity sa odporúča iná skladovacia teplota.

Pri nastavení teploty vo variabilnej zóne postupujte nasledovne:

1. Vložte potraviny do zásuviek.
2. Stlačte opakovane tlačidlo **VARIO TEMP.**, kým sa na displeji nerozsvieti ikona zodpovedajúca vloženým potravinám:
 -  zvolte pre ovocie a zeleninu, ktorá je vhodná na uloženie do chladničky;
 -  zvolte pre suché potraviny a nápoje, ktoré chcete vychladiť;
 -  zvolte pre menšie množstvo čerstvého mäsa, ktoré tu môže byť uložené 1 až 2 dni.

Režim rýchleho chladenia

Režim rýchleho chladenia slúži na rýchle vychladenie vnútorného priestoru chladničky. Rýchle chladenie je vhodné, ak budete potrebovať vložiť do chladničky väčšie množstvo čerstvých potravín.

Po tom, čo ste nastavili teplotu chladničky na 2 °C, stlačte znovu tlačidlo \vee a chladnička sa prepne do režimu rýchleho chladenia. V tomto režime je teplota chladničky nastavená automaticky na 2 °C.

V tomto režime zostane chladnička počas 6 hodín, potom sa prepne späť na nastavenú teplotu.

Režim rýchleho chladenia môžete zrušiť tak, že zvolíte nastavenie teploty chladničky (rozsvieti sa ikona **REF.**) a tlačidlom \wedge zmeníte teplotu.

Režim rýchleho mrazenia

Režim rýchleho mrazenia slúži na rýchle vychladenie vnútorného priestoru mrazničky.

Rýchle mrazenie je vhodné, ak budete potrebovať zamraziť väčšie množstvo čerstvých potravín.

Po tom, čo ste nastavili teplotu mrazničky na $-24\text{ }^{\circ}\text{C}$, stlačte znovu tlačidlo ∇ a mraznička sa prepne do režimu rýchleho mrazenia. V tomto režime je teplota mrazničky nastavená automaticky na $-24\text{ }^{\circ}\text{C}$.

V tomto režime zostane mraznička počas 32 hodín, potom sa prepne späť na nastavenú teplotu.

Režim rýchleho mrazenia môžete zrušiť tak, že zvolíte nastavenie teploty mrazničky (rozsvieti sa ikona **FRZ.**) a tlačidlom \wedge zmeníte teplotu.

Zamknutie ovládacieho panelu

Ovládací panel sa automaticky zamkne, keď sú dvierka zatvorené a chladnička je v nečinnosti dlhšie než 30 sekúnd. Na displeji sa zobrazí ikona \mathbb{L} .

Ovládací panel odomknete tak, že stlačíte a podržíte tlačidlo zámky ovládacieho panelu počas asi 3 sekúnd, až ikona \mathbb{L} z displeja zhasne.

Prerušenie napájania

V prípade výpadku napájania si chladnička zachová prevádzkový stav nastavený pred výpadkom napájania a spustí sa po obnovení dodávky energie.

Ochrana kompresora

Aby bol kompresor chladničky chránený pred poškodením v prípade krátkodobého výpadku elektrického prúdu (t. j. menej než 5 minút), kompresor sa nespustí ihneď po zapnutí. Ide o normálny jav.

SKLADOVANIE POTRAVÍN

Studený vzduch cirkuluje v celom priestore oddielu chladničky aj oddielu mrazničky, a teplota je tak v rôznych častiach oddielov odlišná, a preto by rôzne druhy potravín mali byť umiestnené na rôznych miestach.

Potraviny ukladajte v pôvodnom obale alebo vo vzduchotesných nádobách, aby sa zabránilo vzniku nepríjemného zápachu alebo prípadnej kontaminácii.

V oddiele chladničky skladujte čerstvé potraviny, ako sú varené jedlá, nápoje, vajcia, mliečne výrobky a pod. V zásuvke skladujte zeleninu a ovocie.

V oddiele mrazničky skladujte zmrzlinu, mrazené jedlá a potraviny, ktoré je vhodné skladovať v mrazničke a pod.

Vnútna teplota môže byť ovplyvnená takými faktormi, ako je umiestnenie chladničky, okolitá teplota, frekvencia otvárania dvierok a pod.

Šumivé nápoje by sa nemali skladovať v oddiele pre mrazničku alebo v časti chladničky s nízkou teplotou.

Zmrzlinu alebo nanuky nekonzumujte ihneď po vybratí z mrazničky.

Poznámka:



Kompresor chladničky nemusí fungovať nepretržite (môže dôjsť k odmravovaniu alebo prílišnému zvýšeniu teploty v priestore pre mrazené potraviny), ak je umiestnená dlhší čas pod hranicou teplotného rozsahu, pre ktorý je navrhnutá. Informácie o klimatickom type sú uvedené na typovom štítku.

Príslušenstvo chladničky

Police

Pri vyberaní police ju najprv zdvíhajte a potom vytiahnite. Pri vkladaní ju zasuňte na miesto a potom ju položte. Pri vyberaní alebo vkladaní držte policu pevne a zaobchádzajte s ňou opatrne, aby ste ju nepoškodili, príp. sa nezranili, ak by sa rozbila.

Zásuvky

Vytiahnite zásuvky, aby ste mohli potraviny vložiť alebo vybrať. Uchopte zásuvku za rukoväť a vytiahnite ju z vnútorného priestoru, až ucítite odpor. Potom ju opatrne nadvíhnite a vytiahnite smerom hore.

Dverné priehradky

Pri vyberaní dvernej priehradky ju opatrne uchopte a vytiahnutím ju vyberte z držiakov. Pri vkladaní zarovnajzte drážky na stranách priehradky s držiakmi vo dvierkach a opatrne zasuňte smerom dole.



Varovanie:

Žiadnu časť príslušenstva chladničky nepreťažujte. Hrozí nevratné poškodenie a škody na majetku.

Pri nákupe potravín

- Aby ste zabránili plytvaniu, vytvorte si nákupný zoznam a nakupujte iba primerané množstvo.
- Kontrolujte vždy dátum spotreby uvedenej na obale.
- Kontrolujte stav obalu, nemal by byť poškodený.
- Obzvlášť pri ovocí a zelenine kontrolujte ich vzhľad a vôňu. Nakupujte iba ovocie a zeleninu bez chyby.
- Mrazené potraviny vkladajte do nákupného košíka ako posledné a používajte špeciálne tašky na ich prevoz.
- Pri nákupe balených potravín vždy skontrolujte, či je obal neporušený.
- Dodržujte maximálne množstvo potravín, ktoré je možné zamraziť počas 24 hodín. Tento údaj je uvedený na typovom štítku. Za tento čas otvárajte dvierka mrazničky čo najmenej.
- Pred vložením zmrazených alebo čerstvých potravín, ktoré sú určené na zamrazenie, sa vždy uistite, že je vnútorný priestor dostatočne vychladený, a to obzvlášť ak budete skladovať už zmrazené potraviny. V opačnom prípade by mohlo dôjsť k ich rozmrazeniu.
- Pred zamrazením nechajte horúce potraviny celkom vychladnúť.
- Čerstvé potraviny zabaľte do vrecúšok na ich správne uchovanie. Označte si ich názvom, hmotnosťou a dátumom. Vrecúška by mali byť pred vložením do mrazničky suché.

Pri skladovaní potravín

- Pravidelne kontrolujte stav skladovaných potravín a včas ich skonzumujte.
- Potraviny, ktoré pravidelne konzumujete alebo používate, umiestnite dopredu. Skrátime tým čas, keď sú dvierka otvorené.
- Rozmrazené alebo čiastočne rozmrazené potraviny už znovu nezamrazujte.
- Rozmrazené mäso tepelne spracujte.
- V chladničke neskladujte príliš mnoho potravín. Zaisťte okolo potravín voľný priestor, aby mohol studený vzduch voľne prúdiť.
- Teplé potraviny nechajte pred ich vložením do chladničky vychladnúť.

- Neotvárajte dvierka chladničky príliš často.
- Skladujte v chladničke iba tie potraviny, ktoré sú určené na skladovanie v chladničke. Niektoré potraviny, obzvlášť ovocie alebo zelenina, nevyžadujú skladovanie v chladničke.
- Potraviny ukladajte do mrazničky v pôvodnom obale alebo vo vzduchotesných nádobách, aby sa zabránilo vzniku nepríjemného zápachu alebo prípadnej kontaminácii.
- Pri ukladaní potravín do mraziaceho priestoru dodržujte vzdialenosť od vnútornej steny. Potraviny bohaté na vodu neumiestňujte príliš blízko k zadnej stene, aby nedošlo k ich primrznutiu.
- Nevkladajte do mrazničky sklenené dózy naplnené tekutinou ani nápoje v plechovkách. Hrozí ich poškodenie, pretože tekutina pri mrazení zväčšuje svoj objem.

TIPY NA ÚSPORU ENERGIE

- Neumiestňujte spotrebič do blízkosti sporákov, radiátorov alebo iných zdrojov tepla. Ak je okolitá teplota vysoká, kompresor pobeží častejšie a dlhšie, čo má za následok zvýšenú spotrebu energie.
- Zaistite dostatočné vetranie na spodnej strane spotrebiča, po stranách spotrebiča a na zadnej strane spotrebiča.
- Usporiadanie zásuviek, políc a dverných priehradiek, ako je uvedené v popise, ponúka najefektívnejšie využitie energie.
- Na získanie väčšieho úložného priestoru (napr. pre veľký chladený/mrazený tovar) je možné zásuvky a police vybrať. Horné a spodné zásuvky a police by sa mali v prípade potreby odstrániť ako posledné. Rovnomerne naplnený priestor chladničky/mrazničky prispieva k optimálnemu využitiu energie.
- Teplé potraviny nechajte pred vložením do chladničky/mrazničky vychladnúť. Potraviny, ktoré už vychladli, zvyšujú energetickú účinnosť.
- Nechajte zmrazené potraviny rozmraziť v chladiacom oddiele. Chlad mrazených potravín znižuje spotrebu energie v chladiacom oddiele, a tým zvyšuje energetickú účinnosť.
- Dvere otvárajte len na nevyhnutný čas, aby ste minimalizovali únik chladného vzduchu. Krátke otvorenie dverí a ich správne zatvorenie znižuje spotrebu energie.
- Nastavenie teploty nie nižšie, než je nutné, prispieva k optimálnemu využitiu energie. Tesnenie dvierok vášho spotrebiča udržiajte čisté a neporušené, aby sa dvierka správne zatvárali a spotreba energie sa nezvyšovala.

ČISTENIE A ÚDRŽBA

Udržujte chladničku čistú. Zvyšky jedál alebo potravín môžu spôsobiť nepríjemný zápach. Odporúčame police, zásuvku a priehradky čistiť aspoň raz za mesiac.

Bežná údržba

Z priestoru oddielu chladničky vyberte všetky potraviny a potom police, zásuvky a priehradky. Umyte tieto časti v teplej vode s trochou kuchynského saponátu, opláchnite a utrite dosucha.

Vnútorňý priestor chladničky utrite čistou utierkou mierne navlhčenou v čistej a vlahnej vode. Utrite dosucha.

Utrite tesnenie okolo dvierok chladničky mäkkou utierkou mierne navlhčenou v teplej vode.

Vonkajší povrch chladničky utrite mäkkou utierkou mierne navlhčenou v teplej vode s trochu kuchynského saponátu.

Odstráňte prach zo zadnej steny chladničky. Môžete použiť vysávač s nasadenou kefovou hubicou a nastaveným nízkym výkonom.



Varovanie:

Na čistenie nepoužívajte hrubé čistiace prostriedky, alkalické prostriedky, rozpúšťadlá, benzín atď. Používajte iba mäkkú hubku alebo utierku. Nepoužívajte drôtenky ani iné materiály, ktoré by mohli spôsobiť poškriabanie povrchu.

Odmrazovanie

Chladnička je vybavená systémom No-Frost, ktorý zaisťuje jej automatické odmrázovanie. Nie je preto nutné mrazničku ručne odmrázovať.



Varovanie:

Nikdy neponárajte spotrebič, napájací prívod ani vidlicu do vody ani inej tekutiny.

Výmena osvetlenia

LED žiarivku, ktorá osvetľuje vnútorný priestor chladničky, smie vymeniť iba technik autorizovaného servisu. Nikdy nevymieňajte žiarivku sami. Obráťte sa na autorizovaný servis. Tento výrobok obsahuje svetelný zdroj s triedou energetickej účinnosti G.

Vypnutie chladničky na dlhší čas

Ak nebudete chladničku dlhší čas používať, odpojte vidlicu od sieťovej zásuvky. Vyčistite vnútorný priestor, vrátane mrazničky, podľa pokynov vyššie.

Nechajte dvierka otvorené, aby nedošlo k tvorbe nežiaduceho zápachu.

RIEŠENIE PROBLÉMOV

Problém	Príčina	Riešenie
Chladnička nechladí.	Vidlica nie je zapojená v sieťovej zásuvke alebo je zle zapojená.	Zapojte správne vidlicu do sieťovej zásuvky.
	Napätie v sieťovej zásuvke je nízke.	Obráťte sa na kvalifikovaného elektrikára alebo dodávateľa elektrickej energie.
Vnútorné osvetlenie sa nerozsvieti.	Chladnička nie je zapnutá.	Zapnite chladničku.
	Žiarivka je rozbitá.	Nechajte žiarivku vymeniť.

Problém	Príčina	Riešenie
Ovocie a zelenina sú zmrznuté.	Ovocie a zelenina boli umiestnené bližšie k zadnej stene chladničky, kde je chladnejšie.	Umiestnite ovocie a zeleninu ďalej od zadnej steny.
	Ovocie a zelenina sú umiestnené v nevhodnej zóne chladničky.	Premiestnite ovocie a zeleninu, najlepšie do zásuvky na ovocie a zeleninu.
Chladnička/mraznička sú nadmerne chladné.	Nastavili ste príliš nízku teplotu.	Upravte teplotu.
Kompresor je stále v prevádzke.	V horúcich dňoch je bežné, že je kompresor stále v prevádzke. Ide o normálny jav.	
	V chladničke je príliš mnoho potravín.	Chladničku nadmerne nepreplňujte.
	Vložili ste horúce potraviny.	Potraviny vkladajte do vnútorného priestoru vychladnuté na izbovú teplotu.
	Dvierka sa často otvárajú.	Otvárajte dvierka menej často a len na nevyhnutný čas.
Dvierka nie je možné zavrieť.	Vložené potraviny bránia v zatvorení dvierok.	Preložte potraviny tak, aby bolo možné dvierka zavrieť.
	Chladnička nie je vyrovnaná.	Vyrovnajzte chladničku.
	Tesnenie je zdeformované.	Opatrne nahrejte tesnenie a potom schladte, aby ste mohli obnoviť jeho pôvodný tvar. Použite horúci uterák alebo sušič vlasov na nahriatie tesnenia.
Vonkajší povrch chladničky je horúci.	Nadbytočné teplo sa odvádza cez vonkajší povrch chladničky. Ide o normálny jav. Ak sa vonkajší povrch zahrieva z dôvodu vysokej okolitej teploty alebo veľkého množstva skladovaných potravín v chladničke, odporúčame zaistiť adekvátnu ventiláciu, ktorá pomôže odvieť teplo z vonkajšieho povrchu.	
Priečne alebo zvislé nosníky sú horúce.	Vnútri nosníkov sú kovové rúrky a teplo uvoľnené z rúrok zabraňuje kondenzácii. Ide o normálny jav.	
Vo vnútornom priestore je nepríjemný zápach.	Potraviny so silnou arómou nie sú správne zabalené.	Potraviny so silnou arómou riadne zabalte alebo vložte do vzduchotesnej nádoby.
	V chladničke je skazená potravina.	Vyhodte skazenú potravinu.
	Vnútný priestor je znečistený.	Vyčistite vnútorný priestor.

Problém	Príčina	Riešenie
Teplota vnútri chladničky/mrazničky nezodpovedá nastavenej teplote.	Vložili ste horúce potraviny.	Horúce potraviny krátko- doba zvýšia teplotu vo vnú- tornom priestore. Vkladajte vychladnuté potraviny.
	Po nastavení novej teploty bude nejaký čas trvať, než teplota dosiahne nastave- nú teplotu.	Ide o normálny jav.
	Po teplotnej stabilite sú skutočné teploty na rôz- nych miestach v oddelení odlišné, s odchýlkou asi $\pm 3^{\circ}\text{C}$.	
Na vonkajšom povrchu kondenzuje voda.	Okolitá vzdušná vlhkosť je vysoká.	Utrite vonkajší povrch chladničky čistou utierkou a znížte vzdušnú vlhkosť v miestnosti.
Vnútri priestoru chladničky a zásuviek kondenzuje voda.	Chladnička udržiava vyso- kú vlhkosť, aby zelenina a ďalšie potraviny zostali čerstvé.	Utrite vlhkosť suchou utierkou.
	V miestnosti je príliš vysoká vlhkosť a dvierka sa často otvárajú.	Neotvárajte dvierka tak často a nenechávajte ich dlho otvorené.
	Tesnenie je špinavé.	Odstráňte nečistoty z tesnenia.
Námraza je okolo priedu- chov.	Dvierka nie sú správne dovreté.	Uistite sa, že sú dvierka správne zatvorené.
	Tesnenie je špinavé.	Odstráňte nečistoty z tesnenia.
Dvierka mrazničky je ťažké otvoriť.	Rozdiel v tlaku vzduchu vnútri mrazničky a v miestnosti môže niekedy sťažiť otvorenie dvierok mrazničky.	Chvíľu počkajte a potom skúste dvierka pomaly otvoriť.

Ak problém nie je uvedený v tabuľke vyššie alebo sa problém nepodarilo vyriešiť, vypnite spotrebič, odpojte zástrčku prírodného kábla od sieťovej zásuvky a obráťte sa na autorizované servisné stredisko.

Chybové hlásenia

Tieto chybové hlásenia sa môžu zobrazit na displeji a označujú konkrétne poruchy chladničky. Obráťte sa na autorizovaný servis, ak sa vyskytne niektoré z chybových hlásení.

Chybové hlásenie	Význam
E1	Porucha na obvode snímača teploty chladničky
E2	Porucha na obvode snímača teploty mrazničky

Chybové hlásenie	Význam
E3	Porucha na snímači teploty variabilnej zóny
E4	Porucha na snímači odmrazovania v chladničke
E5	Porucha na obvode odmrazovacieho senzora
E6	Chyba internej komunikácie
E7	Porucha na obvode snímača okolitej teploty
EH	Porucha na senzore vlhkosti

Informačný list výrobku

DELEGOVANÉ NARIADENIE KOMISIE (EÚ) 2019/2016, pokiaľ ide o energetické označovanie chladiacich spotrebičov

Názov dodávateľa alebo jeho ochranná známka: Siguro

Adresa dodávateľa: PL - SIGURO, Jankovcova 1522/53 17000 Praha Holešovice Česká republika

Identifikačný kód modelu: SGR-MD-C232S

Typ chladiaceho spotrebiča:

Spotrebič s nízkou hlučnosťou:	Nie	Dizajn:	Voľne stojaci
Spotrebič na uchovávanie vína:	Nie	Iný chladiaci spotrebič:	Áno

Všeobecné parametre výrobku:

Parameter	Hodnota	Parameter	Hodnota
Celkové rozmery (v milimetroch)	Výška	Celkový objem (v dm ³ alebo l)	515
	Šírka		
	Hĺbka		
EEL	64	Trieda energetickej účinnosti	C
Úroveň vydávaného hluku prenášaného vzduchom [dB(A) re 1 pW]	35	Úroveň vydávaného hluku prenášaného vzduchom	B
Ročná spotreba energie (kWh/a)	196	Klimatická trieda:	rozšírená mierna, mierna, subtropická, tropická
Minimálna teplota okolia (°C), pre ktorú je chladiaci spotrebič vhodný	10	Maximálna teplota okolia (°C), pre ktorú je chladiaci spotrebič vhodný	43
Zimné nastavenie	Nie		

Parametre oddelení:

Parametre a hodnoty oddelení				
Typ oddelenia	Objem oddelenia (v dm ³ alebo l)	Odporúčané nastavenie teploty pre optimalizované skladovanie potravín (°C) Tieto nastavenia nesmú odpořovať podmienkam skladovania stanoveným	Mraziaci výkon (kg/24 h)	Defrosting type (auto-defrost=A, manual defrost=M)

		v tabuľke 3 prílohy IV			
Oddelenie s podmienkami komory	Nie	-	-	-	-
Oddelenie na uchovávanie vína	Nie	-	-	-	-
Oddelenie s podmienkami pivnice	Nie	-	-	-	-
Oddelenie na čerstvé potraviny	Áno	345,0	4	-	A
Oddelenie na uchovávanie rýchlo sa kaziacich potravín	Nie	-	-	-	-
Bez hviezdičkové alebo výroba ľadu	Nie	-	-	-	-
1-hviezdičkové	Nie	-	-	-	-
2-hviezdičkové	Nie	-	-	-	-
3-hviezdičkové	Nie	-	-	-	-
4-hviezdičkové	Áno	170,0	-18	12,0	A
2-hviezdičkový oddiel	Nie	-	-	-	-
Oddelenie s premenlivou teplotou	-	-	-	-	-
Pri štvorhviezdičkových oddeleniach					
Funkcia rýchleho mrazenia			Áno		
Parametre zdroja svetla:					
Typ zdroja svetla			LED		
Trieda energetickej účinnosti			G		
Minimálne trvanie záruky, ktorú ponúka výrobca: 36 mesiacov					
Doplňujúce informácie:					
Odkaz na webovú stránku výrobcu, kde možno nájsť údaje podľa bodu 4 písm. a) prílohy k nariadeniu Komisie (EÚ) 2019/2019: www.siguro.cz					

Model placed on the Union market from 01/05/2024.



EPREL registration number: 1890910

<https://eprel.ec.europa.eu/qr/1890910>

Supplier: Alza.cz a.s. (Manufacturer)

Website: www.alza.cz

Customer care service:

Name: PL - SIGURO

Website: www.siguro.cz

Email: siguro@alza.cz

Phone: 225 340 111

Address:

Jankovcova 1522/53 17000 Praha Holešovice Česká republika

Köszönjük, hogy a SIGURO márka termékét választotta! Köszönjük, hogy megtisztelt bennünket a bizalmával! Örömmel mutatjuk be Önnek a készülékünket, a készülék funkcióit és a készülék használatát.

Hiszünk abban, hogy tisztességes és felelős vállalat vagyunk, ezért csak olyan beszállítókkal dolgozunk együtt, akik megfelelnek a munkavállalók érdekeinek a védelmére, a munkavállalói visszaélések megelőzésére, továbbá a tisztességes munkakörülmények biztosítására vonatkozó szigorú kritériumainknak.

Amennyiben a készüléken olyan karbantartást vagy javítást kíván végrehajtani, amelyhez a készüléket meg kell bontani, akkor forduljon a márkaszervizhez a siguro@alza.cz e-mailen, vagy hívja fel a vevőszolgálatunkat. A kényelmesebb ügyintézés érdekében egybevontuk a kapcsolati helyeinket, így a fenti kapcsolatokat nem csak a javítások és karbantartások megrendeléséhez, hanem a reklamációk benyújtásához vagy a garancia utáni szervizeléshez is fel lehet használni.

BIZTONSÁGI INFORMÁCIÓK



A használatba vétel előtt figyelmesen olvassa el a jelen útmutatót, és azt későbbi felhasználásokhoz is őrizze meg.

1. A készüléket 8 évnél idősebb gyerekek, idős, testi és szellemi fogyatékos személyek, illetve a készülék használatát nem ismerő és hasonló készülék üzemeltetéseinek a tapasztalataival nem rendelkező személyek csak a készülék használati utasítását ismerő és a készülék használatáért felelősséget vállaló személy felügyelete mellett használhatják.
2. A készülék nem játék, azzal gyerekek nem játszhatnak.
3. A készüléket gyerekek csak felnőtt személy felügyelete mellett tisztíthatják.
4. Az áramütések megelőzése érdekében, a készülék sérült hálózati vezetékét csak márkaszerviz, vagy villanszerelő szakember cserélheti ki.



FIGYELMEZTETÉS! TŰZVESZÉLY!

5. 3 és 8 év közötti gyerekek használhatják a készüléket, abból élelmiszereket vehetnek ki, vagy abba élelmiszereket rakhatnak be.
6. **FIGYELMEZTETÉS!** A készülék szellőzőnyílásait letakarni tilos.
7. **FIGYELMEZTETÉS!** A kiolvasztáshoz és a jég eltávolításához csak a készülék gyártója által ajánlott eszközöket használjon.

8. **FIGYELMEZTETÉS!** Előzze meg a hűtőkör sérülését.
9. **FIGYELMEZTETÉS!** A készüléken belül más elektromos készüléket használni tilos (kivéve, ha ezt a készülék gyártója engedélyezte).
10. A készülékben robbanékony anyagokat (pl. gyúlékony hajtógázzal töltött spray) tárolni tilos.
11. A készüléket háztartásokban, illetve a következő helyeken lehet használni:
 - konyhák, irodai és egyéb munkahelyi kiskonyhák;
 - szállodai és motelszobák, munkásszállások konyhái,
 - turistaszállások és egyéb jellegű szállások,
 - étkezdék, kifőzdék és egyéb nem üzleti jellegű ételkiadók.
12. Ez a készülék szabadon álló készülék. A készüléket nem lehet beépíteni vagy rögzíteni.
13. A készüléket csak a jelen útmutatóban leírt módon és célokra használja. Csak így biztosítható a tárolt élelmiszerek biztonsága.
14. Az élelmiszerek tisztasága és eltarthatósága érdekében tartsa be a következőket.
 - Az ajtó gyakori nyitogatása vagy nyitva tartása következtében a készülék belső hőmérséklete jelentős mértékben nőhet.
 - Az élelmiszerekkel kapcsolatba kerülő felületeket, és hozzáférhető vízelvezető felületeket gyakran tisztítsa meg.
 - Tisztítsa meg a víztartályt, ha legalább 48 órán keresztül nem használta. Öblítse át a vízrendszert, ha legalább 5 napon keresztül nem használta.
 - A nyers húst és halakat csomagolja be megfelelő csomagolóanyagba (edénybe), hogy azok ne kerüljenek közvetlenül kapcsolatba az egyéb élelmiszerekkel, illetve azokról a lé ne csöpögjön le.
 - A két csillaggal megjelölt fagyasztó szekrényekbe előre lefagyasztott (mirelit) alapanyagokat és ételeket lehet berakni, illetve a fagyasztóban jégkockát és fagyalaltot lehet készíteni.
 - Az egy, két vagy három csillaggal megjelölt fagyasztókban nem lehet friss alapanyagokat és élelmiszereket lefagyasztani.
 - Amennyiben a készüléket hosszabb ideig üresen kívánja hagyni, akkor a készüléket kapcsolja le, olvassza ki, tisztítsa ki, szárítsa meg, és az ajtót hagyja kissé nyitva (a penészképződés megelőzése érdekében).
15. **FIGYELMEZTETÉS!** Ügyeljen arra, hogy a hálózati vezeték ne sérüljön meg és ne akadályozza a szabad mozgást.
16. **FIGYELMEZTETÉS!** A készüléket ne csatlakoztassa aljzatba dugott elosztóhoz vagy hosszabbító vezetékhez.
17. **FIGYELMEZTETÉS!** A készülék burkolatának a leszerelésével járó javításokat csak márkaszerviz hajthat végre a készüléken. A készüléket ne próbálja megjavítani, áramütés érheti.
18. A készülékből gyúlékony gáz áramolhat ki, a hűtőközeg halmazállapot változás közben fagsérülést okozhat.
19. A fagyasztóba palackos vagy dobozos szénsavas italokat ne tegyen be.
20. A fagyasztóból kivett és azonnal elfogyasztott fagyalt fagyási sérüléseket okozhat. A fagyalt elfogyasztása előtt várjon legalább 5 percet.
21. A fagyasztóból kivett élelmiszert nedves és vizes kézzel ne fogja meg.

- Ellenkező esetben fagyási sérülés érheti.
22. Ügyeljen arra, hogy a gyerekek ne kezeljék a készülék működtető elemeit.
 23. A készülék nehéz. Legyen óvatos a készülék mozgatása közben. A készüléket két személy mozgassa.
 24. A készüléket megváltoztatni vagy átalakítani tilos.
 25. A készülék belső részét megvilágító LED lámpát csak márkaszerviz vagy villanyszerelő szakember cserélheti ki. A lámpát ne cserélje ki saját erőből.
 26. **FIGYELMEZTETÉS!** A hűtőkészülékek - különösen az I. típusú hűtő-fagyasztó készülékek - nem működnek megfelelően (a tartalom felolvadhat, vagy a fagyasztott élelmiszerek rekeszében a hőmérséklet túl magas lehet), ha hosszabb időre a hűtőkészülék tervezése szerinti hőmérsékleti tartomány felső határát meghaladó hőmérsékleten üzemeltetik.
 27. **FIGYELMEZTETÉS!** A zárral szerelt ajtók és fedelek kulcsait gyerekeknek elérhetetlen helyen kell elhelyezni, hogy véletlenül se tudják a játszó gyerekek egymásra zárni ezeket az ajtókat (fedeleket).
 28. **FIGYELMEZTETÉS!** A készülékben felhasznált hűtőközeget és a hőszigetelő anyagokat veszélyes hulladékként kell kezelni a készülék megsemmisítése során.

Elektromos bekötés

1. A készüléket 220-240 V~, 50 Hz feszültségű fali aljzathoz kell csatlakoztatni. A készüléket csak a típuscímkén feltüntetett tápfeszültség értékeivel megegyező hálózathoz szabad csatlakoztatni.
2. A készüléket nem szabad feszültségátalakítóról üzemeltetni.
3. A hálózati vezetékét a készülék mögött vezesse el. Ügyeljen arra, hogy a hálózati vezetékben senki se akadjon el vagy botoljon el.
4. A hálózati vezetékét a vezetéknél megfogva nem szabad a fali aljzathoz kihúzni. A művelethez mindig a csatlakozódugót fogja meg.
5. A készüléket ne üzemeltesse hosszabbító vezetékről. Ha a hálózati vezeték túl rövid, akkor forduljon a márkaszervizhez vagy villanyszerelő szakemberhez a vezeték meghosszabbítása vagy a fali aljzat közelebb szerelése érdekében.

Klímaosztály

A klímaosztályra vonatkozó információkat a készülék típuscímkéje tartalmazza. Itt találja meg a helyiség hőmérsékletére vonatkozó adatokat, amelyek betartása esetén a készülék optimálisan tud működni.

Klímaosztály	Környezeti hőmérséklet
SN	10°C és 32°C között
N	16°C és 32°C között
ST	16°C és 38°C között
T	16°C és 43°C között

**Megjegyzés:**

A készülék üzemeltetési hőmérsékletét a klímaosztálytól, a környezeti hőmérséklettől, az ajtónyitogatás gyakoriságától stb. függően kell beállítani. Ha a készüléket a klímaosztály paramétereitől eltérő körülmények között használja, akkor előfordulhat, hogy a készülék nem fog megfelelően hűteni.

Zár

Ha a készülék zárral van ellátva, akkor a kulcsot tárolja biztonságos helyen (nem a készülék közelében), hogy gyerekek véletlenül se zárhassák be egymást a készülékbe. A készülék környezetbarát megsemmisítése előtt ezt a zárat ki kell szerelni, vagy úgy kell átalakítani, hogy a zárat és az ajtót ne lehessen bezárni.

R600a hűtőközeg

A hűtőberendezésekben használt R600a hűtőközeg és a ciklo-pentán szigetelőanyag környezetbarát, nem károsítja az ózonréteget, és nagyon kis hatással van a globális felmelegedésre. A hűtőkörben található R600a hűtőközeg azonban gyúlékony. A hűtőközeg vagy a hűtőgázok szivárgásának az elkerülése érdekében fokozottan ügyeljen arra, hogy a készülék szállítása, telepítése vagy egyéb kezelése során ne sérüljön meg a hűtőkör. Ha a hűtőkör megsérül és hűtőközeg vagy hűtőgáz kiszivárog, akkor azonnal oltsa el a közelben található nyílt lángot és nyissa ki az ablakokat.



A hűtőközeget és hűtőgázt tartalmazó készülékeket környezetbarát és szakszerű módon kell ártalmatlanítani. A nem megfelelő ártalmatlanítás sérülést, gyulladást vagy más veszélyes helyzeteket okozhat. A hűtőközeget és a hűtőgázokat csak érvényes képesítéssel rendelkező, szakképzett személy kezelheti. Az ártalmatlanítás előtt győződjön meg arról, hogy a hűtőkör nem sérült-e meg.



A KÉSZÜLÉK RÉSZEI

- 1 LED világítás
- 2 Hűtőszekrény ajtó
- 3 Hűtőszekrény polcok
- 4 Eltérő hőmérsékletű hűtőszekrény zóna (2 fiók)
- 5 Mélyhűtő ajtó
- 6 Beállítható lábak
- 7 Hűtőszekrény ajtópolcok
- 8 Fagyasztó fiók (6 darab)

MŰKÖDTETŐ PANEL

- 9 Kijelző
- 10 Hőmérséklet kijelzése
- 11  gomb
- 12 **TEMP.SELECT** gomb
- 13  gomb
- 14 **VARIO TEMP.** gomb
- 15 Működtető panel zároló gomb

KIJELZŐ IKONOK

REF. Hűtőszekrény ikon



Zöldség/gyümölcs ikon

FRZ. Fagyasztó ikon



Ital ikon

 °C ikon



Hűtés ikon

 Gyors hűtés/fagyasztás ikon



Zárolt működtető panel ikon

SZÁLLÍTÁS

A készüléket csak álló helyzetben szabad szállítani. A csomagolóanyag szállítás közben védi meg a készüléket az esetleges sérülésektől, ezért a csomagolóanyagot csak a telepítés helyén távolítsa el.

Amennyiben nincs más lehetőség, és a készüléket vízszintes állapotban kell szállítani, akkor a készüléket úgy kell elhelyezni, hogy az ajtó ne nyíljon ki és a készülék ne sérüljön meg. A telepítés helyén a készüléket függőleges helyzetbe kell állítani. A függőleges helyzetbe állítás után várjon legalább 4 órát a készülék elektromos hálózathoz való csatlakoztatásával, hogy a hűtőközeg stabilizálódjon a hűtőrendszerben. Ellenkező esetben a készülék meghibásodhat és veszélyes helyzeteket okozhat.

A készüléket mindig legalább két ember mozgassa. A készüléket a felső lapnál, az ajtónál stb. megfogva nem szabad emelni és mozgatni.

ELŐKÉSZÜLET A HASZNÁLATHOZ

A készülék kicsomagolása

A készüléket óvatosan csomagolja ki, arról távolítson el minden csomagolóanyagot, szalagot, címkét és fóliát.

A telepítési hely kiválasztása

A hűtőszekrényt sima és szilárd, valamint vízszintes helyre, egy fali aljzathoz közel állítsa fel. A hűtőszekrényt ne állítsa fel szőnyegre vagy más puha alátételre, mert ez a készülék berezgését, illetve zavaró hangok keletkezését okozhatja.

A készülék csak háztartásokban és fedett helyen használható. A készüléket szabadban nem szabad használni, és a készüléket nem érheti eső, hó, nedvesség vagy más időjárási hatás.

A hűtőszekrényt állítsa vízszintes helyzetbe. A beállításhoz használja az állítható lábakat. A lábak megfelelő ki- és becsavarásával a hűtőszekrényt vízszintes helyzetbe tudja állítani. A nem megfelelően beállított hűtőszekrény berezgehet illetve hangosabban üzemelhet.

A hűtőközeg tömegét a készülék típuscímkéje tartalmazza.

A készülék körül biztosítani kell a levegő szabad áramlásához szükséges minimális teret: felül 300 mm-t, oldalt 100 mm-t és hátul 50 mm-t.

A készülék előtt hagyjon annyi szabad helyet, hogy az ajtókat kényelmesen ki tudja nyitni.

Méretetek (mm)

A	B	C	D	E
833	1898	653	1000	1400

A hűtőszekrényt ne állítsa fel nyílt láng vagy más hőforrás közelébe (fűtés, gáztűzhely stb.). Ügyeljen arra, hogy a hűtőszekrényt ne érje közvetlen napsütés. A hűtőszekrényt ne telepítse nedves és poros környezetbe. A szellőzőnyílásokat ne takarja le. A hűtőszekrény zavarhatja a tévék és rádiók vételét. A hűtőszekrényt a tévéktől és rádióktól telepítse távol.

A hűtőszekrény vízszintes helyzetbe állítása

A hűtőszekrény telepítési helyén, a csendes és megbízható üzemelés, a hűtőszekrény és fagyasztó ajtók megfelelő tömítése, az ajtók kényelmes nyitása és zárása érdekében, a készüléket vízszintes helyzetbe kell állítani.

A beállításához használja az állítható lábakat. Az állítható lábak óramutatóval azonos forgatásával a hűtőszekrényt megemeli, ellenkező irányú forgatásával leengedi.

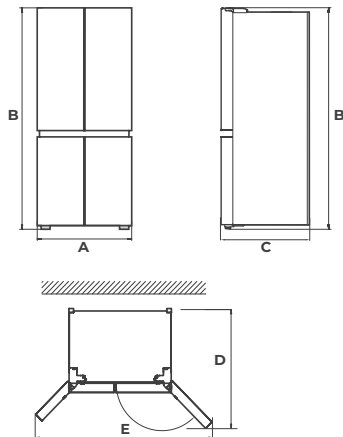

Az ajtók egy szintbe állítása

A készülék telepítése és vízszintes helyzetbe állítása után előfordulhat, hogy az ajtók nincsenek egy szintben. Az ajtókat állítsa egy szintbe.

1. Emelje meg a lejjebb lévő ajtót annyira, hogy egy szintben legyen a másik ajtóval.
2. Fogóval tegyen be annyi távtartó betétet (B), hogy kitöltse az ajtó aló része (A) és az alsó pánt (C) közötti hézagot. Mérje meg a hézagot és határozza meg a betétek számát.

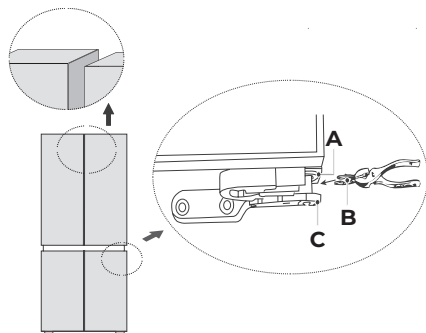

Használatba vétel előtti tisztítás

Az első használatba vétel előtt, vagy ha a hűtőszekrényt régóta nem használta, akkor a belső felületeket és a tartozékokat (polcokat, fiókokat stb.) tiszta vízbe vagy ecetes vízbe mártott puha ruhával tisztítsa meg. A tisztításhoz ne használjon tisztítószereket, oldószereket, benzint stb., mert ezek maradandó sérüléseket okozhatnak a műanyag felületekben.

Stabilitási idő

A telepítés és tisztítás után várjon legalább 2 órát a készülék bekapcsolásával. Eközben a hűtőközeg egyenletesen kitölti a hűtőrendszert.

Csatlakoztatás az elektromos hálózathoz

A hálózati vezeték csatlakoztassa egy szabályszerűen leföldelt fali aljzathoz. A készüléket le kell földelni. A készüléket csak a típuscímkén feltüntetett tápfeszültség értékeivel megegyező hálózathoz szabad csatlakoztatni. Szükség esetén forduljon az áramszolgáltatóhoz további információkért.

HASZNÁLAT

Csatlakoztatás az elektromos hálózathoz

A hálózati vezeték csatlakoztassa egy szabályszerűen leföldelt fali aljzathoz. Az összes ikon 3 másodpercre felvillan, majd a készülék az alapértelmezett üzemmódban kapcsol be.

Hőmérséklet beállítása a hűtőszekrényben

Addig nyomogassa a **TEMP.SELECT** gombot, amíg a kijelzőn be nem kapcsol a **REF.** ikon.

A  gombokkal állítsa be a hűtőszekrény hőmérsékletét 2 °C és 8 °C között. A kijelzőn a beállított hőmérséklet lesz látható. Az alapértelmezett hőmérséklet: 4 °C.



Megjegyzés:

Mielőtt berakná az élelmiszereket a hűtőszekrénybe vagy a fagyasztóba, a készüléket legalább 2–3 órán keresztül (nyáron 4 órán keresztül) üzemeltesse, hogy a belső tér kellő mértékben lehűljön.

Hőmérséklet beállítása a fagyasztóban



Addig nyomogassa a **TEMP.SELECT** gombot, amíg a kijelzőn be nem kapcsol a **FRZ.** ikon.

A  gombokkal állítsa be a hűtőszekrény hőmérsékletét -16 °C és -24 °C között. A kijelzőn a beállított hőmérséklet lesz látható. Az alapértelmezett hőmérséklet: -16 °C.

Eltérő hőmérsékletű hűtőszekrény zóna

Az eltérő hőmérsékletű hűtőszekrény zónában a tárolt alapanyagoknak megfelelő hőmérsékletet lehet beállítani. Ezt a hőmérsékletet a készülék mindkét fiókban tartja, ezért a fiókokba azonos típusú alapanyagokat kell betenni. Nem javasoljuk zöldség és gyümölcs egyik fiókban és hús másik fiókban való tárolását, mert ezek más-más tárolási hőmérsékletet igényelnek.

Az eltérő hőmérsékletű zóna beállítását a következő módon hajtsa végre:

1. Tegye az alapanyagokat a fiókba.
2. Addig nyomogassa a **VARIO TEMP** gombot, amíg a kijelzőn be nem kapcsol a fiókba rakott alapanyagoknak megfelelő ikon:
 -  zöldségek és gyümölcsök tárolásához,
 -  italok (vagy száraz alapanyagok) lehűtéséhez,
 -  kisebb mennyiségű hús tárolásához (ne tárolja a húst 1-2 napnál hosszabb ideig).

Gyors hűtés funkció

A gyors hűtés funkcióval a hűtő rész belső tere gyorsabban lehűthető. Amennyiben nagyobb mennyiségű friss alapanyagot szeretne betenni a hűtőszekrénybe, akkor a készülék belső terét előbb alaposan hűtse le.

Állítson be 2 °C-os hőmérsékletet és nyomja meg ismét a **▼** gombot, a készülék gyors hűtés üzemmódban kapcsol. Ebben az üzemmódban a készülék automatikusan 2 °C-ra hűti le belső teret.

A készülék 6 órán keresztül működik ebben az üzemmódban, majd automatikusan átkapcsol a korábban beállított hőmérséklet tartására.

A gyors hűtés üzemmód kikapcsolásához válassza ki a hűtőszekrény hőmérséklet beállítás (bekapcsol a **REF.** ikon), majd a **▲** gombbal állítsa be a kívánt hőmérsékletet.

Gyors fagyasztás funkció

A gyors fagyasztás funkcióval a fagyasztó tér gyorsabban lehűthető. Ezt a funkciót kell használni, ha nagyobb mennyiségű alapanyagot szeretne lefagyasztani.

Állítson be -24 °C-os hőmérsékletet és nyomja meg ismét a ✓ gombot, a készülék gyors fagyasztás üzemmódba kapcsol. Ebben az üzemmódban a készülék automatikusan -24 °C-ra hűti le a belső teret.

A készülék 32 órán keresztül működik ebben az üzemmódban, majd automatikusan átkapcsol a korábban beállított hőmérséklet tartására.

A gyors fagyasztás üzemmód kikapcsolásához válassza ki a fagyasztó hőmérséklet beállítást (bekapcsol a **FRZ.** ikon), majd a ^ gombbal állítsa be a kívánt hőmérsékletet.

A működtető panel zárolása

Az ajtó becsukása és a működtető panel 30 másodperces nyugalmi állapota után a működtető panel automatikusan lezár. A kijelzón bekapcsol a  ikon.

A működtető panel zárolásának a feloldásához kb. 3 másodpercig tartsa benyomva a lakat gombot, a  ikon kikapcsol.

Áramkimaradás

Ha áramszünet következik be, akkor a készülék az áramszolgáltatás helyreállítása után a kikapcsoláskor érvényes beállításokkal működik tovább.

Kompresszor védelem

A kompresszor védelme érdekében, ha az áramkimaradás 5 percnél rövidebb ideig tart, akkor a kompresszor az áramellátás helyreállítása után nem kapcsol be azonnal. Ez normális jelenség.

AZ ÉLELMISZEREK TÁROLÁSA

A levegő a hűtő és a fagyasztó zónában is cirkulál, emiatt a készülék egyes részein eltérő a hőmérséklet. A különböző élelmiszereket és alapanyagokat ezért a készülék különböző részein kell tárolni.

Az élelmiszereket csak eredeti csomagolásukban, vagy más, tárolásra alkalmas csomagolásban rakja be a készülékbe, így megelőzheti a szagok kialakulását és az élelmiszerek szennyeződését.

A hűtőszekrény polcokon tárolja a főtt ételeket, az italokat, a tojást, a tejtermékeket stb. A fiókban tárolja a zöldségeket és gyümölcsöket.

A fagyasztóban fagyaltot, mirelit alapanyagokat és kész ételeket lehet tárolni.

A készülék belső hőmérsékletére hatással van a készülék telepítési helye, a környezeti hőmérséklet, az ajtónyitás gyakorisága stb.

Gázt tartalmazó palackokat és italokat ne tároljon a fagyasztóban és a hűtőszekrény leghidegebb részén.

A fagyaltot vagy jégkrémet ne fogyassza el azonnal a fagyasztóból való kivétel után.

Megjegyzés:

A hűtőkészülék kompresszora nem működik megfelelő módon (a tárolt alapanyag felolvadhat, vagy a fagyasztott élelmiszerek környezetében a hőmérséklet túl magasra emelkedhet), ha a készülék, a tervezése szerinti külső hőmérsékleti tartomány alsó határa alatti hőmérsékleten üzemel. A klímaosztályra vonatkozó információkat a készülék típuscímkéje tartalmazza.



A készülék tartozékai

Polcok

A polcot emelje meg és húzza ki a készülékből. A polcot dugja be a készülékbe és helyezze a sínre. A polcot biztonságos módon fogja meg, hogy ne csússzon ki a kezéből, a polc üvege széttörhet.

Fiókok

Az alapanyagok behelyezéséhez és kivételéhez a fiókot ki kell húzni. Fogja meg a fogantyút és húzza ki a fiókot ütközésig. Majd a fiókot kissé emelje meg és húzza ki teljesen.

Ajtópolcok

Az ajtópolcot fogja meg, és óvatosan felfelé emelve vegye le a tartóról. A visszaszereléskor a hornyokat állítsa a sínrel szembe, majd óvatosan húzza lefelé az ajtópolcot.



Figyelmeztetés!

A készülék tartozékait ne terhelje túl. A tartozékok megsérülhetnek.

Élelmiszerek és alapanyagok vásárlása

- Ne pazaroljon. Készítsen bevásárlási listát és csak kisebb mennyiségű alapanyagot vásároljon.
- Mindig ellenőrizze le a fogyaszthatóság dátumát.
- Ellenőrizze le a csomagolást, azon nem lehet sérülés.
- Gyümölcsöket és zöldségeket illat, tapintás és szemrevételezés, valamint a frissesség ellenőrzése nélkül ne vásároljon. Csak hibamentes csomagolású mirelit termékeket vásároljon.
- A fagyasztott élelmiszereket vásárolja meg legutoljára, és ezeket hőszigetelő táskában tárolja a fagyasztóba rakás előtt.
- A vásárláskor még az üzletben ellenőrizze le a mirelit alapanyag csomagolásának a sérülésmentességét.
- Tartsa be az alapanyag maximális tömegére vonatkozó előírást (amit 24 órán belül fagyasztani lehet). Ezt az adatot általában a típuscímké is tartalmazza. A fagyasztás ideje alatt lehetőleg minél ritkábban nyissa ki az ajtót.
- A fagyasztott alapanyagok behelyezése előtt ellenőrizze le, hogy a készülék belső terében a hőmérséklet már elérte-e a kívánt fagyasztási hőmérsékletet (különösen akkor, ha mirelit termékeket kíván tárolni). Ellenkező esetben a behelyezett mirelit termék felolvadhat és megromolhat.
- A készülékbe helyezés előtt a meleg alapanyagokat hűtse le.
- A friss alapanyagokat tegye zacskókba. A zacskókon tüntesse fel az alapanyag nevét, tömegét és a tárolás kezdeti dátumát. A zacskó felülete legyen teljesen száraz.

Az élelmiszerek tárolása

- Rendszeresen ellenőrizze le és időben használja fel a tárolt élelmiszereket.
- A gyakran fogyasztott élelmiszereket a polc elejébe tegye. Így rövidebb ideig lesz nyitva az ajtó.
- A kiolvasztott élelmiszereket ismét megfagyasztani tilos.
- A kiolvasztott húst főzze vagy süssse meg.
- A hűtőszekrényben ne tároljon túl sok élelmiszert. Az élelmiszerek között legyen szabad hely a levegő áramlásához.

- A meleg ételeket hűtse le, mielőtt a hűtőszekrénybe rakná.
- Ne nyitogassa túl gyakran az ajtót.
- Csak hűtőszekrényben tárolható élelmiszereket tároljon a hűtő részben. Bizonyos gyümölcsöket és zöldségeket nem kell a hűtőszekrényben tárolni (pl. citrusfélék, paradicsom stb.).
- A fagyasztóba csak eredeti csomagolásukban, vagy más, fagyasztásra és tárolásra alkalmas csomagolásban rakja be az élelmiszereket és italokat, így megelőzheti a szagok beszívódását és az élelmiszerek szennyeződését.
- Az alapanyagokat ne tegye túl közel a hátsó falhoz. A túl sok vizet tartalmazó alapanyagok hozzáfagyhatnak a hátsó falhoz.
- A mélyhűtőbe ne tegyen folyadékokat tartalmazó üvegpalackokat vagy fém dobozokat. A palack vagy doboz tartalmának a térfogata a fagyasztás közben nagyobb lesz, ami a palack vagy doboz szétrobbanásához vezethet.

ENERGIATAKARÉKOSSÁGI TANÁCSOK

- A készüléket ne állítsa nyílt láng vagy más hőforrás közelébe (fűtés, radiátor, gáztűzhely stb.). Ha a készülék közelében magasabb a hőmérséklet, akkor a kompresszor gyakrabban bekapcsol, ami nagyobb áramfogyasztást eredményez.
- Gondoskodjon arról, hogy a készülék körül a levegő szabadon tudjon áramolni.
- A jelen útmutatóban leírt ajtópolc, polc- és fiókelrendezés biztosítja a leghatékonyabb energiafelhasználást.
- Ha nagyobb méretű térre van szüksége (például egy nagyobb torta hűtéséhez), akkor a készülékből a polcokat vagy fiókokat ki lehet venni. Ilyen esetben a felső és alsó fiókokat valamint polcokat utoljára vegye ki. A készülék egyenletes megtöltésével optimálisabb lesz az energiafelhasználás is.
- A meleg ételeket hűtse le, mielőtt a hűtőszekrénybe rakná. A már lehűtött ételek javítják a készülék hatékony működését.
- A fagyasztott alapanyagokat a hűtőrészben hagyja kiolvadni. A fagyasztott alapanyagok hidege javítja a készülék energiahatékonyágát.
- Az ajtót lehetőleg csak rövid időre nyissa ki, előzze meg, hogy a hideg levegő eltávozzon a készülékből. A rövid ajtónyitás is hozzájárul a készülék hatékony energiafelhasználásához.
- A hőmérsékletet ne állítsa be túl alacsonyra, így optimálisabb lesz az energiafogyasztás is. Az ajtótomítéset tartsa tiszta állapotban, ügyeljen arra, hogy az ajtótomítás mindig felüljön a készülék peremére.

TISZTÍTÁS ÉS KARBANTARTÁS

A hűtőszekrényt tartsa tisztán. Az ételmaradványok a hűtőszekrényben kellemetlen szagokat képeznek. A polcokat és fiókokat havonta legalább egyszer törölje meg.

Rendszeres karbantartás

A hűtőszekrényből vegyen ki minden tárolt élelmiszert, majd vegye ki a polcokat és fiókokat. A polcokat és fiókokat mosogatószeres meleg vízben kézzel mosogassa el, majd öblítse le, végül szárítsa meg.

A hűtőszekrény belső részét mosogatószeres vízbe mártott puha ruhával törölje meg. Majd törölje szárazra.

Az ajtószigetelést és az ajtó belső felét mosogatószeres meleg vízbe mártott és jól

kicsavart puha ruhával törölje meg.

A hűtőszekrény külső felületét enyhén benedvesített (szükség esetén mosogatószeres vízbe mártott) ruhával törölje meg.

A hűtőszekrény hátsó részéről a port távolítsa el. A por és egyéb szennyeződések eltávolításához használhatja a porszívót is (kefés szívófejjel és kis szívási teljesítménnyel).



Figyelmeztetés!

A tisztításhoz ne használjon durva tisztítószeret, oldó- és hígítószereket, benzint stb. A készüléket csak puha ruhával vagy szivaccsal tisztítsa. A készüléket drótszivaccsal, vagy más hasonló eszközzel ne tisztítsa, ezek maradandó sérülést okozhatnak a felületekben.

Leolvasztás

A készülék No-Frost funkciója biztosítja az automatikus leolvasztást. Ezért a fagyasztót nem kell manuálisan leolvasztani.



Figyelmeztetés!

A készüléket és a hálózati vezetéket vízbe vagy más folyadékba mártani, vagy folyóvíz alatt elmosni tilos.

A belső világítás cseréje

A készülék belső részét világító LED lámpát csak márkaszerviz vagy villanyszerelő szakember cserélheti ki. A lámpát ne cserélje ki saját erőből. Forduljon a márkaszervizhez. A termékbe épített fényforrás energiahatékonysági osztályba sorolása „G”.

A hűtőszekrény hosszabb ideig tartó kikapcsolása

Ha a készüléket hosszabb ideig nem fogja használni, akkor a hálózati csatlakozódugót húzza ki a fali aljzatból. A fentiek szerint tisztítsa meg a készülék belső részét és külső felületeit, valamint a tartozékokat.

Az ajtót hagyja nyitva, hogy ne legyen szagos a készülék belseje.

PROBLÉMAMEGOLDÁS

Probléma	Ok	Megoldás
A hűtőszekrény nem hűt.	A hálózati vezeték nincs a fali aljzathoz csatlakoztatva.	Dugja a csatlakozódugót ütközésig a fali aljzatba.
	A hálózati feszültség alacsony.	Forduljon villanyszerelő szakemberhez vagy az áramszolgáltatóhoz.
A belső világítás nem kapcsol be.	A készülék nincs bekapcsolva.	Kapcsolja be a hűtőszekrényt.
	A lámpa meghibásodott.	Cseréltesse ki a fényforrást.

Probléma	Ok	Megoldás
A zöldség és gyümölcs fagyos.	A zöldséget és gyümölcsöt közel tette a készülék hátfalához, ahol az megfagyott.	A zöldséget és gyümölcsöt tegye távolabb a hátfaltól.
	A zöldséget és gyümölcsöt nem megfelelő zónába tette.	A zöldséget és gyümölcsöt lehetőleg fiókban tárolja.
A hűtőszekrény/fagyaszto túl hideg.	Túl alacsony hőmérsékletet állított be.	Állítson be magasabb hőmérsékletet.
A kompresszor folyamatosan üzemel.	Meleg (vagy forró) napokon normális, hogy a kompresszor folyamatosan üzemel. Ez normális jelenség.	
	A hűtőszekrényben sok az élelmiszer.	A hűtőszekrényt ne töltse túl.
	Forró ételt rakott a hűtőszekrénybe.	Az ételeket előbb hűtse le szobahőmérsékletre.
Az ajtót nem lehet becsukni.	Az ajtót gyakran nyitogatja.	Az ajtót ritkábban, csak a szükséges ideig nyissa ki.
	A berakott élelmiszerek akadályozzák az ajtó becsukását.	Igazítsa el az élelmiszereket.
	A készülék nincs vízszintbe állítva.	A készüléket állítsa vízszintbe.
A tömítés deformálódott.		A tömítést óvatosan melegítse fel majd hűtse le, a tömítés felveszi az eredeti alakját. A tömítést meleg törülközővel vagy hajszáritóval melegítse fel.
	A hűtőrendszer a készülék felületén keresztül adja le a meleget. Ez normális jelenség. Amennyiben a külső felület a magas környezeti hőmérséklet, vagy a sok hűtött élelmiszer miatt melegszik fel, akkor javasoljuk, hogy biztosítsa a készülék körül a levegő áramlását, a meleg felület hűtéséhez.	
A készület külső felülete meleg.	A tartókban található fémcsövek felmelegítik a tartókat. Ez normális jelenség.	
A kereszt- vagy függőleges tartók forrók.		
A belső térben kellemetlen szag van.	Az erős illatú élelmiszereket nem vagy rosszul csomagolta be.	Az erős illatú élelmiszereket alaposan csomagolja be, vagy tegye légmentesen lezárható edénybe (üvegbe).
	A hűtőszekrényben romlott élelmiszer van.	A romlott élelmiszereket dobja ki.
	A belső tér szennyezett.	A hűtőszekrényt tisztítsa ki.

Probléma	Ok	Megoldás
A hűtőszekrényben/fagyasztoóban a hőmérséklet nem felel meg a beállított értéknek.	Forró ételt rakott a hűtőszekrénybe.	A forró ételek átmenetileg megemelik a belső hőmérsékletet. A készülékbe csak lehűtött ételeket tegyen be.
	A beállítás után egy kis idő eltelik, amíg a készülékben a hőmérséklet eléri a beállított értéket.	Ez normális jelenség.
	A hőmérséklet stabilizálása után a belső részekben akár ± 3 °C-os eltérések is lehetnek.	
A külső felületen vízcseppek jelentek meg.	A környezeti levegő páratartalma magas.	A készülék külső felületét száraz ruhával törölje le, csökkentse a levegő páratartalmát.
A hűtőszekrényben víz csapódott ki.	A készülék az alapanyagok frissen tartásához magasabb páratartalmat tart a készülékben.	A kicsapódott vizet törölje le.
	A helyiségben magas a páratartalom és gyakran nyitogatja az ajtót.	Ne nyitogassa és ne tartsa hosszú ideig nyitva az ajtót.
	Az ajtó tömítése koszos.	Tisztítsa meg a tömítést.
Fagyási jelek az ajtó tömítés közelében.	Roszul van becsukva az ajtó.	Az ajtót szabályszerűen csukja be.
	Az ajtó tömítése koszos.	Tisztítsa meg a tömítést.
A fagyasztó ajtaját nehezen lehet kinyitni.	A készülékben uralkodó alacsonyabb légnyomás miatt az ajtó nehezebben nyitható ki.	Várjon egy kicsit. majd próbálja meg ismét kinyitni az ajtót.

Ha a problémát a táblázatban leírtak szerint nem tudta megszüntetni, akkor a készüléket kapcsolja le és húzza ki a hálózati vezetékét a fali aljzatból, majd forduljon a vevőszolgálatunkhoz vagy a márkaszervizhez.

Hibaüzenetek

A készülék kijelzőjén megjelenő alábbi hibaüzenetek a készülék konkrét hibájára utalnak. Ha valamelyik hibaüzenet megjelenik a kijelzőn, akkor forduljon a márkaszervizhez.

Hibaüzenet	Jelentés
E1	Hiba a hűtőszekrény hőmérsékletét mérő áramkörben.
E2	Hiba a fagyasztó hőmérsékletét mérő áramkörben.
E3	Eltérő hőmérsékletű zóna hőmérő szenzor hiba.
E4	Kiolvasztás érzékelő hiba.

Hibaüzenet	Jelentés
E5	Hiba a kiolvasztást vezérlő áramkörben.
E6	Belső kommunikációs hiba.
E7	Hiba a környezeti hőmérsékletet mérő áramkörben.
EH	Páratartalom mérő szenzor hiba.

Termékinformációs adatlap

A BIZOTTSÁG (EU) 2019/2016 FELHATALMAZÁSON ALAPULÓ RENDELETE a hűtőkészülékek energiacímkezéséről

A szállító neve vagy védjegye: Siguro

A szállító címe: PL - SIGURO, Jankovcova 1522/53 17000 Praha Holešovice Česká republika

Modellazonosító: SGR-MD-C232S

A hűtőkészülék típusa:

Alacsony zajkibocsátású készülék:	Nem	Kialakítás típusa:	szabadon álló
Bortároló készülék:	Nem	Egyéb hűtőkészülék:	Igen

Általános termékparaméterek:

Paraméter	Érték	Paraméter	Érték
Teljes méret (milliméter)	Magasság	Teljes térfogat (dm ³ vagy liter)	515
	Szélesség		
	Mélység		
EEL	64	Energiahatékonysági osztály	C
Levegőben terjedő akusztikus zajkibocsátás [1 pW-ra vonatkoztatott dB(A)]	35	A levegőben terjedő akusztikus zajkibocsátás osztálya	B
Éves energiafogyasztás (kWh/év)	196	Klímaosztály:	bővített mérsékelt, mérsékelt, szubtrópusi, trópusi
Az a környezeti hőmérsékleti minimum (°C), amelyre a hűtőkészülék alkalmas	10	Az a környezeti hőmérsékleti maximum (°C), amelyre a hűtőkészülék alkalmas	43
Téli üzemmód	Nem		

Rekeszparaméterek:

Rekesztípus	Rekeszparaméterek és -értékek			
	Rekesztérfogat (dm ³ vagy liter)	Az élelmiszerek optimális tárolására szolgáló ajánlott hőmérséklet-beállítás (°C) Ezek a beállítások nem lehet-	Fagyasztókapacitás (kg/24 óra)	Defrosting type (auto-defrost=A, manual defrost=M)

			nek ellen- tmondás- ban a IV. melléklet 3. táblázatában előírt tárolási fel- tételekkel.		
Kamra	Nem	-	-	-	-
Bortároló	Nem	-	-	-	-
Pincerekesz	Nem	-	-	-	-
Frissentartó	Igen	345,0	4	-	A
Hűtőrekesz	Nem	-	-	-	-
0-csillagos vagy jégké- szítés	Nem	-	-	-	-
1-csillagos	Nem	-	-	-	-
2-csillagos	Nem	-	-	-	-
3-csillagos	Nem	-	-	-	-
4-csillagos	Igen	170,0	-18	12,0	A
2-csillagos rész	Nem	-	-	-	-
Változtatható hőmér- sékletű rekesz	-	-	-	-	-
4-csillagos rekeszek esetében					
Gyorsfagyasztási lehetőség			Igen		
A fényforrás paraméterei:					
A fényforrás típusa			LED		
Energiahatékonysági osztály			G		
A gyártó által vállalt jótállás minimális időtartama: 36 hónap					
Kiegészítő információk:					
Internetes hivatkozás a gyártó honlapjára, ahol az (EU) 2019/2019 bizottsági rendelet mellékletének 4. a) pontjában foglalt információ megtalálható: www.siguro.cz					

Model placed on the Union market from 01/05/2024.



EPREL registration number: 1890910

<https://eprel.ec.europa.eu/qr/1890910>

Supplier: Alza.cz a.s. (Manufacturer)

Website: www.alza.cz

Customer care service:

Name: PL - SIGURO

Website: www.siguro.cz

Email: siguro@alza.cz

Phone: 225 340 111

Address:

Jankovcova 1522/53 17000 Praha Holešovice Česká republika

ENGLISH

The use of the WEEE Symbol indicates that this product should not be treated as household waste. By ensuring this product is disposed of correctly, you will help protect the environment. For more detailed information about the recycling of this product, please contact your local authority, your household waste disposal service provider, or the shop where you purchased the item.

This product meets all of the related basic EU regulation requirements. The EU declaration of conformity is available on www.alzashop.com/doc.

This product sold in the European Union meet the requirements of Directive 2011/65/EU on the restriction of the use of certain hazardous substances in electrical and electronic equipment (RoHS).

DEUTSCH

Das WEEE-Symbol weist darauf hin, dass dieses Produkt nicht als normaler Haushaltsabfall behandelt werden darf. Indem Sie sicherstellen, dass dieses Produkt ordnungsgemäß entsorgt wird, tragen Sie zum Schutz der Umwelt bei. Für detailliertere Informationen zum Recycling dieses Produkts wenden Sie sich bitte an Ihre lokale Behörde, Ihren Hausmüllentsorgungsdienstleister oder das Geschäft, in dem Sie das Produkt erworben haben. Dieses Produkt erfüllt alle relevanten EU-Vorschriften. Die EU-Konformitätserklärung ist unter www.alzashop.com/DoC einsehbar.

Dieses in der Europäischen Union verkaufte Produkt erfüllt die Anforderungen der EU Richtlinie 2011/65/EU zur Beschränkung der Verwendung bestimmter gefährlicher Stoffe in Elektronikgeräten (RoHS).

ČESKY

Použití symbolu WEEE označuje, že tento výrobek nesmí být považován za domovní odpad. Zajištěním správné likvidace tohoto výrobku pomůžete chránit životní prostředí. Pro podrobnější informace o recyklaci tohoto výrobku se prosím obraťte na místní úřad zabývající se likvidací domovního odpadu, poskytovatele služby zabývající se likvidací domovního odpadu

nebo obchod, kde jste produkt zakoupili. Tento výrobek splňuje veškeré základní požadavky směrnic EU. EU prohlášení o shodě je k dispozici na www.alzashop.com/doc.

Tento výrobek prodávaný v Evropské unii splňuje požadavky směrnice 2011/65/EU omezující používání některých nebezpečných látek v elektrických a elektronických zařízeních (RoHS).

SLOVENSKY

Použitie symbolu WEEE označuje, že tento výrobok sa nesmie likvidovať s komunálnym odpadom. Ak výrobok správne zlikvidujete, prispějete k ochrane životného prostredia. Podrobnejšie informácie o recyklácii výrobku získate na miestnom zastupiteľstve, u poskytovateľov služieb likvidácie domového odpadu alebo v predajni, v ktorej ste výrobok zakúpili.

Tento výrobok spĺňa všetky základné požiadavky smerníc EÚ. EÚ Vyhlásenie o zhode je k dispozícii na www.alzashop.com/doc.

Tento výrobok, predávaný v Európskej únii, spĺňa požiadavky smernice 2011/65/EU obmedzujúce používanie niektorých nebezpečných látok v elektrických a elektronických zariadeniach (RoHS).

MAGYAR

A WEEE szimbólum azt jelzi, hogy ez a termék nem kezelhető háztartási hulladékként. A termék helyes megsemmisítésének biztonságával segít védeni a környezetet. A termék újrahasznosításával kapcsolatos részletesebb információkért, kérjük, forduljon a helyi hatóságokhoz, a háztartási hulladékkezelő szolgáltatóhoz vagy a bolthoz, ahol a terméket megvásárolta. Ez a termék megfelel az összes rá vonatkozó EU-s szabályozási követelménynek. Az EU megfeleléségi nyilatkozata a www.alzashop.com/DoC címen érhető el. Az Európai Unióban értékesített termékek megfelelnek az elektromos és elektronikai berendezésekben való egyes veszélyes anyagok használatának korlátozására vonatkozó 2011/65/EU (RoHS) irányelvnek.

R20240311

CE



SIGURO

Alza.cz a.s., Jankovcova 1522/53, 170 00 Prague 7, Czech Republic
© 2024 Alza.cz a.s. All Rights Reserved.

www.siguro.net