

SIGURO

Wall-Mounted LED Mirror

Wall-Mounted LED Mirror
Wandmontierter LED-Spiegel
Nástěnné LED zrcadlo
Nástěnné LED zrkadlo
Fali LED-es tükör

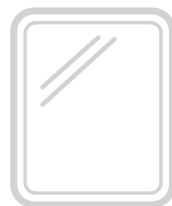

- EN Translation of the operating instructions from the original language.
DE Übersetzung der Bedienungsanleitung aus der Originalsprache.
CZ **Návod k použití v originálním jazyce.**
SK Preklad návodu na použitie z originálneho jazyka.
HU A használati utasítás fordítása eredeti nyelvről.

SGR-LM-G530W
SGR-LM-G531B

SIGURO

ENGLISH	5
Safety information	5
Before use	7
Use	8
Cleaning and maintenance	8
DEUTSCH	10
Sicherheitshinweise	10
Vorbereitung vor der verwendung	12
Verwendung	13
Reinigung und wartung	13
ČESKY	15
Bezpečnostní informace	15
Příprava před použitím	17
Použití	18
Čištění a údržba	18
SLOVENSKY	21
Bezpečnostné informácie	21
Príprava pred použitím	23
Použitie	24
Čistenie a údržba	24
MAGYAR	26
Biztonsági információk	26
Előkészület a használatához	28
Használat	29
Tisztítás és karbantartás	29

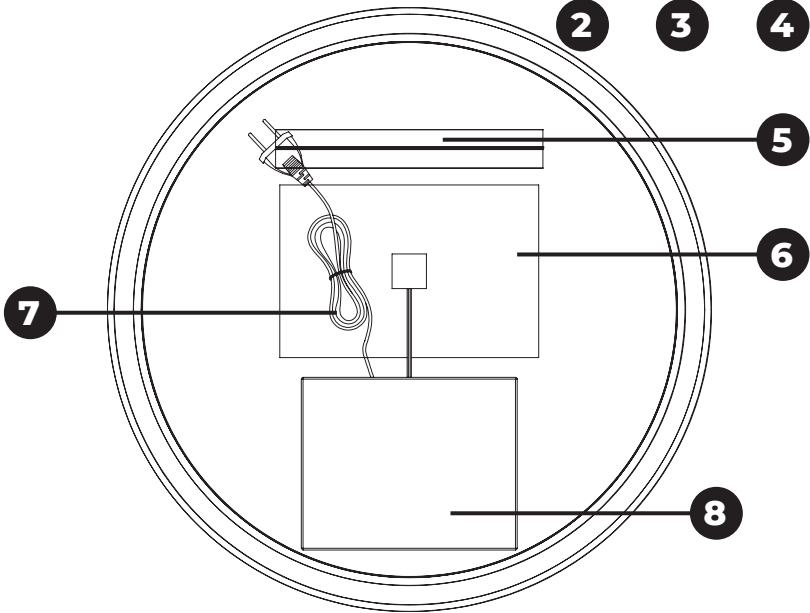
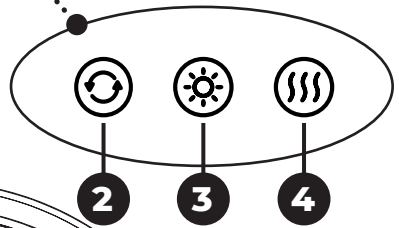
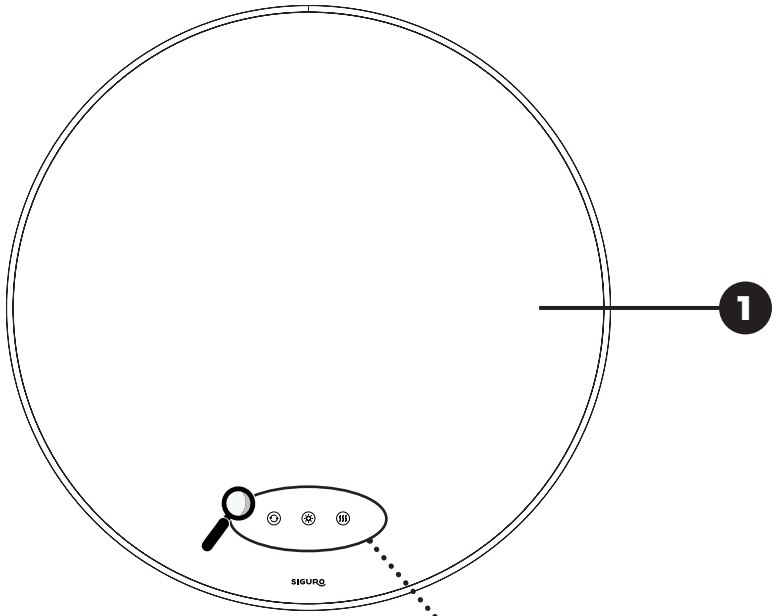

A1

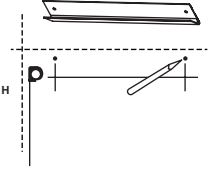

A2



A3



A4



A5

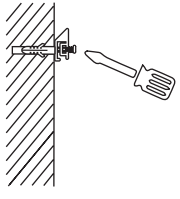

A6

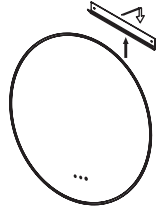

Thank you for purchasing a SIGURO appliance. We are grateful for your trust and are pleased to introduce on the following pages the device, its functions and uses.

We believe in a fair and responsible society and only work with suppliers who meet our strict criteria on employee protection, exploitation prevention and fair working conditions.

If you need help with extensive maintenance or repair of the product that requires intervention in its internal parts, our authorized service centre is available at siguro@alza.cz. You may also contact the vendor's helpline. For your convenience, in solving any problems with the product, we have unified these contact points and the above contacts can be used in case of any complaints or post-warranty service.

SAFETY INFORMATION



Please read this manual carefully before use and keep it for future reference.

1. The cosmetic mirror is intended for use by children 3 years of age and older and persons with reduced physical, sensory or mental capabilities, or lack of experience and knowledge, provided they have been given supervision or instruction concerning use of the appliance in a safe manner and understand the dangers.
2. Children must not play with the device. Cleaning and maintenance must not be done by children.
3. Do not use the mirror with a damaged power cord. If the power cord is damaged, contact an authorized service centre to have it replaced to avoid a hazardous situation.
4. Keep the packaging out of the reach of children. There is a risk of suffocation.
5. Prior to use, make sure the mirror is not visibly damaged. If in doubt, do not use it and contact an authorised service centre.
6. Do not disassemble, modify or repair the mirror. It does not contain any parts that the user can fix himself. Have all repairs or adjustments carried out by an authorized service centre.
7. Do not insert pointed or sharp objects into any holes.
8. Protect the mirror from falls and bumps. If it has fallen or been otherwise damaged, it must not be used again.
9. Only use the mirror indoors and handle it with dry hands.
10. The mirror must be positioned so that there is no risk of it falling into water or on the ground. Do not use the mirror in the bath or shower.
11. If the power cable is damaged, it must be replaced with the same type. Contact an authorized service centre.
12. This mirror is intended for domestic personal use only. It is not intended

for commercial use.

13. Do not position the mirror to reflect direct sunlight.
14. Do not place the mirror near heat sources or open flames.
15. Do not place curtains, drapes or other fabrics near the mirror. Do not cover the mirror.
16. Do not use or store the mirror where flammables or explosives are stored. Do not use the mirror in excessively dusty environments.
17. Use only high quality fasteners for installation. Follow the instructions in this manual to attach the mirror to the wall. If you are unsure, please contact a qualified person. The manufacturer shall not be liable for damage to property and health in the event of use of fasteners other than those supplied or recommended, in the event of failure to follow the instructions given in this manual, etc.
18. The mirror contains a light source of energy class E. The light source is not replaceable.

Electrical safety class: II

Protection against electric shock is provided by double or reinforced insulation. This symbol indicates that the product is not intended for outdoor use.

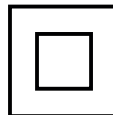

This symbol indicates an IP44 rating. The product is protected against the ingress of solid foreign bodies with a diameter of 1 mm and larger. The product is protected against water splashing from all directions.





- 1 Main mirror area
- 2 Light temperature control
- 3 On / Off / Brightness button
- 4 Anti-fog on / off button
- 5 Wall hanging rail
- 6 Anti-fog mirror pad
- 7 Power cord
- 8 Waterproof transformer box

Installation kit (not pictured)

Power supply	220–240 V~, 50/60 Hz
Input power	30 W maximum
Dimensions	Ø 70 mm × 27.5 mm
Weight	5.74 kg
Colour temperature	3,500 K / 4,500 K / 6,500 K
Luminosity	22 – 26 lm
Length of power supply cable	1.5 m

BEFORE USE

Before First Use

Remove the mirror and its accessories from the packaging. Before disposing of packaging, make sure no components are left inside. Check mirror and accessories for damage.

Wipe the outer surface of the mirror with a soft, dry cloth.

Installation

Select the correct installation location. Choose a spot where the mirror will not obstruct the opening/closing of doors, windows, etc. It is not advisable to install the mirror in places with high dust levels, above radiators or near heat sources or open flames. Before starting drilling, check that there are no power lines, water, gas or other pipes at the installation site.

Install the mirror near a power outlet.

When installing the hook, proceed as follows:

1. Attach the wall rail to the wall and use ruler and pencil to mark your drill spots – see Figure **A1**. Use a spirit level as needed.
2. Using a drill with a suitable drill bit (6mm), drill two holes – see Figure **A2**.
3. Insert plastic dowels into the holes – see Figure **A3**.

4. Place the wall rail against the prepared holes – see Figure **A4**.
5. Attach the rail to the wall with the screws – see Figure **A5**.
6. Place the mirror on the rail and level it – see Figure **A6**.

Power Connection

Only plug the power cord into a properly grounded mains socket.

USE

Power On / Off

Press  to turn the mirror on. Press again to turn off.

Brightness settings

While the mirror is on, press and hold  for 3 seconds to adjust the brightness of the mirror illumination.

Light temperature settings

While the mirror is on, press  and select the light colour: cool / warm / natural.

Anti-Fog

Press  to activate the anti-fog feature.

It will take 5 to 10 minutes to de-fog the mirror, depending on the size and temperature of the room.

Press the button again to turn the feature off.

To save power and prevent overheating, the anti-fog feature automatically switches off after 1 hour.



Note:

The mirror illumination and anti-fog heater are separate systems. The anti-fog system will remain operational when illumination is turned off.

CLEANING AND MAINTENANCE

Turn off the mirror before any cleaning or maintenance.



Warning:

Never immerse the mirror in water or any other liquid.

Wipe the outer surface of the mirror with a soft, dry cloth. You can use a glass and mirror cleaner to clean the mirror surface. Before switching on, always check the mirror is dry.

Do not use plastic or metal scrapers, harsh cleaners, chemicals, petrol, solvents, or other similar substances to clean any part of the appliance. The surface finish could be seriously damaged.

**Warning:**

The light source is not replaceable.

Vielen Dank, dass Sie sich für ein Gerät der Marke SIGURO entschieden haben. Wir sind dankbar für Ihr Vertrauen und freuen uns, Ihnen das Gerät auf den folgenden Seiten vorzustellen und Sie mit all seinen Funktionen und Verwendungszwecken vertraut zu machen.

Wir glauben an ein faires und verantwortungsvolles Unternehmen und arbeiten daher nur mit Lieferanten zusammen, die unsere strengen Kriterien zum Schutz der Interessen der Mitarbeiter, zur Verhinderung von Missbrauch und fairen Arbeitsbedingungen erfüllen.

Wenn Sie Hilfe bei der umfassenden Wartung oder Reparatur des Produkts benötigen, die einen Eingriff in die Innenteile erfordert, stehen Ihnen unser autorisierter Kundendienst unter der E-Mail-Adresse siguro@alza.cz oder die Hotline des Verkäufers zur Verfügung. Bei der Lösung von Problemen mit dem Produkt haben wir diese Kontaktstellen vereinheitlicht. Die oben genannten Kontakte können auch bei Beschwerden oder Nachgarantieservice genutzt werden.

SICHERHEITSHINWEISE



Lesen Sie vor der Verwendung sorgfältig dieses Benutzerhandbuch durch und bewahren Sie es für den künftigen Gebrauch auf.

1. Den Wandspiegel können Kinder im Alter von 3 Jahren und älter sowie Personen mit verminderten physischen, sensorischen und mentalen Fähigkeiten oder mangelnden Erfahrungen und Kenntnissen benutzen, sofern diese beaufsichtigt werden oder über die Anwendung des Gerätes auf eine sichere Weise belehrt wurden und eventuelle Gefahren verstehen.
2. Kinder dürfen nicht mit dem Gerät spielen. Reinigungs- und Wartungsarbeiten dürfen nicht von Kindern durchgeführt werden.
3. Es ist verboten, den Spiegel mit einem beschädigten Netzkabel zu verwenden. Wenn das Netzkabel beschädigt ist, wenden Sie sich an einen autorisierten Kundendienst und lassen Sie es austauschen, um eine gefährliche Situation zu vermeiden.
4. Bewahren Sie die Verpackung außerhalb der Reichweite von Kindern auf. Es besteht Erstickungsgefahr.
5. Vergewissern Sie sich vor der Verwendung, dass der Wandspiegel nicht sichtbar beschädigt ist. Im Zweifelsfall sollten Sie das Produkt nicht verwenden und sich an einen autorisierten Kundendienst wenden.
6. Nehmen Sie den Wandspiegel nicht auseinander, modifizieren Sie und reparieren Sie ihn nicht. Er enthält keine Teile, die der Benutzer selbst reparieren kann. Lassen Sie alle Reparaturen oder Einrichtungen von einem autorisierten Kundendienst durchführen.

7. Stecken Sie keine spitzen oder scharfen Gegenstände in die Löcher.
8. Schützen Sie den Wandspiegel vor Stürzen oder Stößen. Wenn der Wandspiegel heruntergefallen ist oder anderswie beschädigt wurde, darf er nicht mehr verwendet werden.
9. Verwenden Sie den Wandspiegel ausschließlich in Innenräumen und fassen Sie ihn nur mit trockenen Händen an.
10. Stellen Sie den Wandspiegel an einem geeigneten Ort auf, damit er nicht ins Wasser fällt oder zu Boden stürzt. Verwenden Sie den Wandspiegel nicht in einer Badewanne oder Dusche.
11. Wenn das Netzkabel beschädigt ist, muss es durch denselben Typ ersetzt werden. Wenden Sie sich an einen autorisierten Kundendienst.
12. Dieser Wandspiegel ist ausschließlich für den persönlichen Bedarf im Haushalt vorgesehen. Nicht für kommerzielle Zwecke bestimmt.
13. Richten Sie den Wandspiegel so aus, damit er keine Sonnenstrahlen widerspiegelt.
14. Platzieren Sie den Wandspiegel nicht in der Nähe von Wärmequellen oder eines offenen Feuers.
15. Bringen Sie keine Vorhänge, Gardinen oder andere Stoffe in der Nähe des Spiegels an. Decken Sie den Spiegel niemals ab.
16. Verwenden und lagern Sie den Wandspiegel nicht an Orten, an denen brennbare oder explosive Stoffe gelagert werden. Verwenden Sie den Spiegel nicht in einer staubigen Umgebung.
17. Verwenden Sie für die Installation nur hochwertige Befestigungsmittel. Befolgen Sie bei der Wandmontage die Anweisungen in dieser Anleitung. Wenn Sie unsicher sind, wenden Sie sich bitte an eine qualifizierte Person. Der Hersteller haftet nicht für Sach- und Gesundheitsschäden, die auf die Verwendung eines anderen als vom Hersteller empfohlenen Verbindungsmaterials sowie auf die Nichtbeachtung der in diesem Handbuch enthaltenen Anweisungen usw. zurückzuführen sind.
18. Der Wandspiegel enthält eine Lichtquelle der Energieklasse E. Die Lichtquelle ist nicht austauschbar.

Schutzklasse vor Stromschlag: II

Der Schutz gegen Stromschlag wird durch eine doppelte oder verstärkte Isolierung gewährleistet. Dieses Symbol weist darauf hin, dass das Produkt nicht für die Verwendung im Freien geeignet ist.

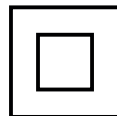

Dieses Symbol bezeichnet die Schutzart IP44. Das Produkt ist gegen das Eindringen von festen Fremdkörpern mit einem Durchmesser von 1 mm und größer geschützt. Das Produkt ist gegen Wasser, das aus allen Richtungen spritzt, geschützt.





- 1 **Hauptspiegelfläche**
- 2 **Taste zur Einstellung der Lichtfarbe**
- 3 **Taste zum Einschalten/Ausschalten/Einstellen der Helligkeit**
- 4 **Taste zum Einschalten/Ausschalten der Anti-Beschlag-Funktion**
- 5 **Schiene zum Aufhängen an der Wand**
- 6 **Anti-Beschlag-System**
- 7 **Netzkabel**
- 8 **Wasserdichter Transformatorenkasten**

Montageset (nicht abgebildet)

Stromversorgung	220–240 V~, 50/60 Hz
Stromverbrauch	Max. 30 W
Abmessungen	Ø 70 mm × 27,5 mm
Gewicht	5,74 kg
Farbtemperatur	3500 K / 4500 K / 6500 K
Anzahl der Lumen	22–26 lm
Länge des Netzkabels	1,5 m

VORBEREITUNG VOR DER VERWENDUNG

Vor der Erstverwendung

Nehmen Sie den Spiegel und sein Zubehör aus der Verpackung. Vergewissern Sie sich, dass alle Komponenten entfernt wurden, bevor Sie die Verpackung entsorgen. Vergewissern Sie sich, dass der Spiegel oder sein Zubehör nicht beschädigt sind.

Wischen Sie die Außenfläche des Spiegels mit einem weichen und trockenen Tuch ab.

Installation

Wählen Sie den richtigen Installationsort aus. Wählen Sie einen Ort aus, an dem der Spiegel das Öffnen/Schließen von Türen, Fenstern, Revisionstüren usw. nicht blockiert. Der Spiegel sollte nicht an Orten mit hoher Luftfeuchtigkeit oder viel Staub, über Heizkörper, in der Nähe von Wärmequellen oder einem offenen Feuer installiert werden.

Bevor Sie mit dem Bohren beginnen, vergewissern Sie sich, dass sich am Installationsort keine Strom-, Wasser- und Gasleitungen oder andere Leitungen befinden.

Stellen Sie den Spiegel in der Nähe einer Steckdose auf.

Gehen Sie bei der Montage wie folgt vor:

1. Befestigen Sie die Wandschiene an der Wand und markieren Sie mit einem Lineal und einem Bleistift, wo die Löcher – gebohrt werden sollen, siehe Abbildung **A1**.

Benutzen Sie bei Bedarf eine Wasserwaage.

2. Bohren Sie mit einer Bohrmaschine und einem geeigneten Bohrer (6 mm) zwei Löcher – siehe Abbildung **A2**.
3. Stecken Sie Kunststoffdübel – gemäß Abbildung **A3**.
4. Befestigen Sie die Wandschiene an den Bohrlöchern – in die Löcher gemäß Abbildung **A4**.
5. Schrauben Sie die Schiene mit den Schrauben an die Wand – gemäß Abbildung **A5**.
6. Setzen Sie den Spiegel auf die Schiene und richten Sie ihn aus –, siehe Abbildung **A6**.

Stromanschluss

Stecken Sie den Stecker des Netzkabels in eine ordnungsgemäß geerdete Steckdose.

VERWENDUNG

Einschalten/Ausschalten

Drücken Sie kurz die Taste , um den Spiegel einzuschalten. Drücken Sie die Taste erneut kurz, um den Spiegel auszuschalten.

Helligkeitseinstellung

Wenn der Spiegel eingeschaltet ist, halten Sie die Taste  3 Sekunden lang gedrückt, um die Helligkeit der Spiegelbeleuchtung einzustellen.

Einstellen der Lichtfarbe

Drücken Sie bei eingeschaltetem Spiegel kurz die Taste  und wählen Sie die Lichtfarbe: kühl/warm/natürlich.

Anti-Beschlag-Funktion

Drücken Sie kurz die Taste , um die Anti-Beschlag-Funktion zu aktivieren. Die Wirkung tritt je nach Größe und Temperatur des Raums nach 5 bis 10 Minuten ein. Drücken Sie die Taste erneut, um die Funktion zu deaktivieren. Um Strom zu sparen und Überhitzung zu vermeiden, schaltet sich die Anti-Beschlag-Funktion nach 1 Stunde automatisch ab.



Bemerkung:

Die Spiegelbeleuchtung und die Anti-Beschlag-Funktion sind getrennte Systeme. Wenn die Anti-Beschlag-Funktion eingeschaltet und der Spiegel ausgeschaltet ist, bleibt die Anti-Beschlag-Funktion aktiv.

REINIGUNG UND WARTUNG

Schalten Sie den Spiegel vor der Reinigung oder Wartung immer aus.



Warnung:

Tauchen Sie den Spiegel niemals in Wasser oder eine andere Flüssigkeit.

Wischen Sie die Außenfläche des Spiegels mit einem weichen und trockenen Tuch ab. Sie können einen Glas- und Spiegelreiniger verwenden, um die Spiegeloberfläche zu reinigen. Vergewissern Sie sich immer, dass der Spiegel trocken ist, bevor Sie ihn einschalten.

Verwenden Sie keine Topfkratzer aus Kunststoff oder Metall, scharfe Reinigungsmittel, Chemikalien, Benzin, Lösungsmittel oder andere ähnliche Substanzen, um irgendwelche Teile des Spiegels zu reinigen. Es könnte zu ernsthaften Schäden an der Oberfläche kommen.



Warnung:

Die Lichtquelle ist nicht austauschbar.

Děkujeme, že jste si koupili spotřebič značky SIGURO. Jsme vděční za vaši důvěru a je nám potěšením vám přístroj na dalších stránkách představit a seznámit vás se všemi jeho funkcemi a způsoby použití.

Věříme ve spravedlivou a odpovědnou společnost, a proto spolupracujeme pouze s dodavateli, kteří splňují naše přísná kritéria na ochranu zájmu zaměstnanců, prevenci jejich zneužívání a férové pracovní podmínky.

Pokud potřebujete pomoci s rozsáhlou údržbou nebo opravou výrobku, která vyžaduje zásah do jeho vnitřních částí, je vám k dispozici náš autorizovaný servis na e-mailové adrese siguro@alza.cz nebo operátoři na infolince prodejce. Pro vaše pohodlí při řešení jakýchkoliv problémů s výrobkem jsme tato kontaktní místa sjednotili a výše uvedené kontakty lze využít i v případě veškerých reklamací nebo pozáručního servisu.

BEZPEČNOSTNÍ INFORMACE



Před použitím si prosím pozorně přečtete tento manuál a uschovejte ho pro budoucí použití.

1. Nástěnné zrcadlo mohou používat děti ve věku 3 let a starší a osoby se sníženými fyzickými, smyslovými nebo mentálními schopnostmi nebo nedostatkem zkušeností a znalostí, pokud jsou pod dozorem nebo byly poučeny o používání spotřebiče bezpečným způsobem a rozumí případným nebezpečím.
2. Děti si se spotřebičem nesmějí hrát. Čištění a údržbu nesmějí provádět děti.
3. Je zakázáno používat zrcadlo s poškozeným přívodním kabelem. Jestliže je přívodní kabel poškozen, obraťte se na autorizované servisní středisko, kde zajistí jeho výměnu, aby se zabránilo vzniku nebezpečné situace.
4. Obal uchovávejte mimo dosah dětí. Hrozí riziko udušení.
5. Před použitím se ujistěte, že nástěnné zrcadlo nejeví žádné viditelné poškození. Při pochybnostech jej nepoužívejte a obraťte se na autorizovaný servis.
6. Nástěnné zrcadlo nerozebírejte, neupravujte ani neopravujte. Neobsahuje žádné části, které by mohl uživatel sám opravit. Opravy a seřízení svěřte autorizovanému servisu.
7. Do žádných otvorů nevkládejte špičaté nebo ostré předměty.
8. Chraňte nástěnné zrcadlo před pády nebo nárazy. Pokud spadlo nebo došlo k jinému poškození, nesmí se dále používat.
9. Nástěnné zrcadlo používejte pouze ve vnitřních prostorech a manipulujte s ním zásadně suchýma rukama.
10. Nástěnné zrcadlo musí být umístěno tak, aby nehrozilo nebezpečí pádu do vody nebo na zem. Nepoužívejte zrcadlo ve vaně ani ve sprše.
11. Pokud je napájecí kabel poškozen, musí být vyměněn za stejný typ.

Obratťe se na autorizovaný servis.

12. Toto nástěnné zrcadlo je určeno výhradně pro osobní použití v domácnosti. Není určeno pro komerční účely.
13. Nástěnné zrcadlo neumísťujte do pozice, ve které by mohlo odrážet sluneční paprsky.
14. Neumisťujte nástěnné zrcadlo do blízkosti zdrojů tepla nebo otevřeného ohně.
15. Do blízkosti zrcadla neumísťujte záclony, závěsy nebo jiné látky. Nikdy zrcadlo nezakrývejte.
16. Nepoužívejte ani neskladujte nástěnné zrcadlo v prostorech, kde jsou skladovány hořlavé nebo výbušné látky. Nepoužívejte zrcadlo v prašném prostředí.
17. K instalaci používejte pouze kvalitní spojovací materiál. Při instalaci na stěnu postupujte podle pokynů, které jsou v tomto návodu uvedené. V případě nejasností se obraťte na kvalifikovanou osobu. Výrobce neodpovídá za škody na majetku a zdraví v případě použití jiného než dodaného nebo doporučeného spojovacího materiálu, v případě nedodržení pokynů, které jsou v tomto návodu uvedeny, apod.
18. Nástěnné zrcadlo obsahuje světelný zdroj energetické třídy E. Světelný zdroj není vyměnitelný.

Stupeň ochrany před úrazem elektrickým proudem: II

Ochrana před úrazem elektrickým proudem je zajištěna dvojitou nebo zesílenou izolací. Tento symbol označuje, že produkt není určen pro venkovní použití.

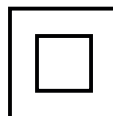

Tento symbol označuje stupeň krytí IP44. Výrobek je chráněn před vniknutím pevných cizích těles o průměru 1 mm a větších. Výrobek je chráněn proti vodě stříkající ze všech směrů.





- 1 Hlavní zrcadlová plocha
- 2 Tlačítko nastavení barvy světla
- 3 Tlačítko zapnutí/vypnutí/nastavení jasu
- 4 Tlačítko zapnutí/vypnutí funkce proti zamlžení
- 5 Nástěnná závěsná lišta
- 6 Podložka proti zamlžení zrcadla
- 7 Napájecí přívod
- 8 Vodotěsná schránka transformátoru

Montážní sada (bez vyobrazení)

Napájení	220–240 V~, 50/60 Hz
Příkon	Max 30 W
Rozměry	Ø 70 mm × 27,5 mm
Hmotnost	5,74 kg
Teplota barev	3500 K / 4500 K / 6500 K
Počet lumenů	22–26 lm
Délka napájecího přívodu	1,5 m

PŘÍPRAVA PŘED POUŽITÍM

Před prvním použitím

Vyjměte zrcadlo a jeho příslušenství z obalu. Před likvidací obalu se ujistěte, že jste vyjmuli všechny komponenty. Zkontrolujte, zdali nejsou zrcadlo ani příslušenství poškozeny.

Otřete vnější povrch zrcadla měkkou a suchou utěrkou.

Instalace

Vyberte správné místo instalace. Vyberte takové místo, kde nebude zrcadlo bránit v otevírání/zavírání dveří, oken, dvířek apod. Není vhodné instalovat zrcadlo na místa s vysokou vlhkostí nebo prašností, nad radiátory, v blízkosti zdrojů tepla nebo otevřeného ohně.

Před zahájením vrtání prověřte, že se v místě instalace nenachází žádné elektrické vedení, vodovodní, plynové nebo jiné potrubí.

Zrcadlo instalujte v blízkosti elektrické zásuvky.

Při instalaci postupujte následovně:

1. Přiložte nástěnnou lištu ke stěně a pomocí pravítka a tužky si vyznačte místa, kde budou vyvrtány otvory – viz obrázek **A1**. Použijte vodováhu podle potřeby.
2. Pomocí vrtačky s vhodným vrtákem (6 mm) vyvrtejte dva otvory – viz obrázek **A2**.
3. Do otvorů vložte plastové hmoždinky – viz obrázek **A3**.

4. Přiložte nástěnnou lištu k vyvrtaným otvorům – viz obrázek **A4**.
5. Přišroubujte lištu pomocí šroubů ke zdi – viz obrázek **A5**.
6. Na lištu nasadte zrcadlo a vyrovnejte jej – viz obrázek **A6**.

Elektrické zapojení

Vidlici napájecího přívodu zapojte do řádně uzemněné zásuvky.

POUŽITÍ

Zapnutí/vypnutí

Stiskněte krátce tlačítko  pro zapnutí zrcadla. Opětovným krátkým stisknutím tlačítka zrcadlo vypnete.

Nastavení jasu

Zatímco je zrcadlo zapnuté, stiskněte a podržte tlačítko  na 3 sekundy a nastavte jas osvětlení zrcadla.

Nastavení barvy světla

Zatímco je zrcadlo zapnuté, stiskněte krátce tlačítko  a vyberte barvu světla: studená/teplá/přírodní.

Funkce proti zamlžení

Stiskněte krátce tlačítko  k zapnutí funkce proti zamlžení.

Efekt se začne projevovat po 5 až 10 minutách v závislosti na velikosti a teplotě v místnosti.

Opětovným stisknutím tlačítka funkci vypnete.

Z důvodu úspory energie a zabránění přehřívání se funkce proti zamlžení automaticky vypne po 1 hodině.



Poznámka:

Osvětlení zrcadla a funkce proti zamlžování jsou samostatné systémy, když je funkce proti zamlžení zapnutá a zrcadlo je vypnuté, funkce proti zamlžení zůstává v provozu.

ČIŠTĚNÍ A ÚDRŽBA

Před čištěním nebo jakoukoli údržbou vždy zrcadlo vypněte.



Varování:

Nikdy neponořujte zrcadlo do vody nebo jiné tekutiny.

Otřete vnější povrch zrcadla měkkou a suchou utěrkou. K čištění zrcadlové plochy můžete používat čisticí prostředek na skla a zrcadla. Před zapnutím se vždy ujistěte, že je zrcadlo suché.

K čištění žádných částí zrcadla nepoužívejte umělohmotné nebo kovové drátěnky, hrubé čisticí prostředky, chemikálie, benzín, rozpouštědla ani jiné podobné látky. Mohlo by dojít k vážnému narušení povrchové úpravy.

**Varování:**

Světelný zdroj není vyměnitelný.

Ďakujeme, že ste si kúpili spotrebič značky SIGURO. Sme vďační za vašu dôveru a je nám potešením vám prístroj na ďalších stránkach predstaviť a oboznámiť vás so všetkými jeho funkciami a spôsobmi použitia.

Veríme v spravodlivú a zodpovednú spoločnosť, a preto spolupracujeme iba s dodávateľmi, ktorí spĺňajú naše prísne kritériá na ochranu záujmu zamestnancov, prevenciu ich zneužívania a férové pracovné podmienky.

Ak potrebujete pomôcť s rozsiahlou údržbou alebo opravou výrobku, ktorá vyžaduje zásah do jeho vnútorných častí, je vám k dispozícii náš autorizovaný servis na e-mailovej adrese siguro@alza.cz alebo operátori na infolinke predajcu. Pre vaše pohodlie pri riešení akýchkoľvek problémov s výrobkom sme tieto kontaktné miesta zjednotili a vyššie uvedené kontakty je možné využiť aj v prípade všetkých reklamácií alebo pozáručného servisu.

BEZPEČNOSTNÉ INFORMÁCIE



Pred použitím si, prosím, pozorne prečítajte tento manuál a uschovajte ho na budúce použitie.

1. Nástenné zrkadlo môžu používať deti vo veku 3 roky a staršie a osoby so zníženými fyzickými, zmyslovými alebo mentálnymi schopnosťami alebo nedostatkom skúseností a znalostí, ak sú pod dozorom alebo boli poučené o používaní spotrebiča bezpečným spôsobom a rozumejú prípadným nebezpečenstvám.
2. Deti sa so spotrebičom nesmú hrať. Čistenie a údržbu nesmú vykonávať deti.
3. Je zakázané používať zrkadlo s poškodeným prívodným káblom. Ak je prívodný kábel poškodený, obráťte sa na autorizované servisné stredisko, kde zaistia jeho výmenu, aby sa zabránilo vzniku nebezpečnej situácie.
4. Obal uchovávajte mimo dosahu detí. Hrozí riziko udusenía.
5. Pred použitím sa uistite, že nástenné zrkadlo nejaví žiadne viditeľné poškodenie. Pri pochybnostiach ho nepoužívajte a obráťte sa na autorizovaný servis.
6. Nástenné zrkadlo nerozoberajte, neupravujte ani neopravujte. Neobsahuje žiadne časti, ktoré by mohol používateľ sám opraviť. Opravy a nastavenia zverte autorizovanému servisu.
7. Do žiadnych otvorov nevkladajte špicaté alebo ostré predmety.
8. Chráňte nástenné zrkadlo pred pádmi alebo nárazmi. Ak spadlo alebo došlo k inému poškodeniu, nesmie sa ďalej používať.
9. Nástenné zrkadlo používajte iba vo vnútorných priestoroch a manipulujte s ním zásadne suchými rukami.
10. Nástenné zrkadlo musí byť umiestnené tak, aby nehrozilo nebezpečenstvo pádu do vody alebo na zem. Nepoužívajte zrkadlo vo vani ani v sprche.

11. Ak je napájací kábel poškodený, musí sa vymeniť za rovnaký typ. Obráťte sa na autorizovaný servis.
12. Toto nástenné zrkadlo je určené výhradne na osobné použitie v domácnosti. Nie je určené na komerčné účely.
13. Nástenné zrkadlo neumiestňujte do pozície, v ktorej by mohlo odrážať slnečné lúče.
14. Neumiestňujte nástenné zrkadlo do blízkosti zdrojov tepla alebo otvoreného ohňa.
15. Do blízkosti zrkadla neumiestňujte záclony, závesy alebo iné látky. Nikdy zrkadlo nezakrývajte.
16. Nepoužívajte ani neskladujte nástenné zrkadlo v priestoroch, kde sa skladujú horľavé alebo výbušné látky. Nepoužívajte zrkadlo v prašnom prostredí.
17. Na inštaláciu používajte iba kvalitný spojovací materiál. Pri inštalácii na stenu postupujte podľa pokynov, ktoré sú v tomto návode uvedené. V prípade nejasností sa obráťte na kvalifikovanú osobu. Výrobca nezodpovedá za škody na majetku a zdraví v prípade použitia iného než dodaného alebo odporúčaného spojovacieho materiálu, v prípade nedodržania pokynov, ktoré sú v tomto návode uvedené, a pod.
18. Nástenné zrkadlo obsahuje svetelný zdroj energetickej triedy E. Svetelný zdroj nie je vymeniteľný.

Stupeň ochrany pred úrazom elektrickým prúdom: II

Ochrana pred úrazom elektrickým prúdom je zaistená dvojitou alebo zosilnenou izoláciou. Tento symbol označuje, že produkt nie je určený na vonkajšie použitie.

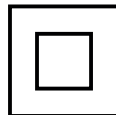

Tento symbol označuje stupeň krytia IP44. Výrobok je chránený pred vniknutím pevných cudzích telies s priemerom 1 mm a väčších. Výrobok je chránený proti vode striekajúcej zo všetkých smerov.





- 1 Hlavná zrkadlová plocha
- 2 Tlačidlo nastavenia farby svetla
- 3 Tlačidlo zapnutia/vypnutia/nastavenia jasu
- 4 Tlačidlo zapnutia/vypnutia funkcie proti zahmleniu
- 5 Nástenná závesná lišta
- 6 Podložka proti zahmleniu zrkadla
- 7 Napájací prívod
- 8 Vodotesná schránka transformátora

Montážna súprava (bez vyobrazenia)

Napájanie	220 – 240 V~, 50/60 Hz
Príkon	Max. 30 W
Rozmery	Ø 70 mm × 27,5 mm
Hmotnosť	5,74 kg
Teplota farieb	3500 K / 4500 K / 6500 K
Počet lúmenov	22 – 26 lm
Dĺžka napájacieho prívodu	1,5 m

PRÍPRAVA PRED POUŽITÍM

Pred prvým použitím

Vyberte zrkadlo a jeho príslušenstvo z obalu. Pred likvidáciou obalu sa uistite, že ste vybrali všetky komponenty. Skontrolujte, či nie sú zrkadlo ani príslušenstvo poškodené. Utrite vonkajší povrch zrkadla mäkkou a suchou utierkou.

Inštalácia

Vyberte správne miesto inštalácie. Vyberte také miesto, kde nebude zrkadlo brániť v otváraní/zatváraní dverí, okien, dvierok a pod. Nie je vhodné inštalovať zrkadlo na miesta s vysokou vlhkosťou alebo prašnosťou, nad radiátory, v blízkosti zdrojov tepla alebo otvoreného ohňa.

Pred začatím vŕtania preverte, že sa v mieste inštalácie nenachádza žiadne elektrické vedenie, vodovodné, plynové alebo iné potrubie.

Zrkadlo inštalujte v blízkosti elektrickej zásuvky.

Pri inštalácii postupujte nasledovne:

1. Priložte nástennú lištu k stene a pomocou pravítka a ceruzky si vyznačte miesta, kde budú vyvŕtané otvory – pozrite obrázok **A1**. Použite vodováhu podľa potreby.
2. Pomocou vŕtačky s vhodným vrtákom (6 mm) vyvŕtajte dva otvory – pozrite obrázok **A2**.
3. Do otvorov vložte plastové rozperky – pozrite obrázok **A3**.

4. Priložte nástennú lištu k vyvrtaným otvorom – pozrite obrázok **A4**.
5. Priskrutkujte lištu pomocou skrutiek k stene – pozrite obrázok **A5**.
6. Na lištu nasadzte zrkadlo a vyrovnajte ho – pozrite obrázok **A6**.

Elektrické zapojenie

Vidlicu napájacieho prívodu zapojte do riadne uzemnenej zásuvky.

POUŽITIE

Zapnutie/vypnutie

Stlačte krátko tlačidlo  na zapnutie zrkadla. Opätovným krátkym stlačením tlačidla zrkadlo vypnete.

Nastavenie jasů

Zatiaľ čo je zrkadlo zapnuté, stlačte a podržte tlačidlo  na 3 sekundy a nastavte jas osvetlenia zrkadla.

Nastavenie farby svetla

Zatiaľ čo je zrkadlo zapnuté, stlačte krátko tlačidlo  a vyberte farbu svetla: studená/teplá/prírodná.

Funkcia proti zahmleniu

Stlačte krátko tlačidlo  na zapnutie funkcie proti zahmleniu.

Efekt sa začne prejavovať po 5 až 10 minútach v závislosti od veľkosti a teploty v miestnosti.

Opätovným stlačením tlačidla funkciu vypnete.

Z dôvodu úspory energie a zabránenia prehrievaniu sa funkcia proti zahmleniu automaticky vypne po 1 hodine.



Poznámka:

Osvetlenie zrkadla a funkcia proti zahmlievaniu sú samostatné systémy – keď je funkcia proti zahmleniu zapnutá a zrkadlo je vypnuté, funkcia proti zahmleniu zostáva v prevádzke.

ČISTENIE A ÚDRŽBA

Pred čistením alebo akoukoľvek údržbou vždy zrkadlo vypnite.



Varovanie:

Nikdy neponárajte zrkadlo do vody alebo inej tekutiny.

Utrite vonkajší povrch zrkadla mäkkou a suchou utierkou. Na čistenie zrkadlovej plochy môžete používať čistiaci prostriedok na sklá a zrkadlá. Pred zapnutím sa vždy uistite, že je zrkadlo suché.

Na čistenie žiadnych častí zrkadla nepoužívajte umelohmotné alebo kovové drôtenky, hrubé čistiace prostriedky, chemikálie, benzín, rozpúšťadlá ani iné podobné látky. Mohlo by dôjsť k vážnemu narušeniu povrchovej úpravy.

**Varovanie:**

Svetelný zdroj nie je vymeniteľný.

Köszönjük, hogy a SIGURO márka termékét választotta! Köszönjük, hogy megtisztelt bennünket a bizalmával! Örömmel mutatjuk be Önnek a készülékünket, a készülék funkcióit és a készülék használatát.

Hiszünk abban, hogy tisztességes és felelős vállalat vagyunk, ezért csak olyan beszállítókkal dolgozunk együtt, akik megfelelnek a munkavállalók érdekeinek a védelmére, a munkavállalói visszaélések megelőzésére, továbbá a tisztességes munkakörülmények biztosítására vonatkozó szigorú kritériumainknak.

Amennyiben a készüléken olyan karbantartást vagy javítást kíván végrehajtani, amelyhez a készüléket meg kell bontani, akkor forduljon a márkaszervizhez a siguro@alza.cz e-mailen, vagy hívja fel a vevőszolgálatunkat. A kényelmesebb ügyintézés érdekében egybevontuk a kapcsolati helyeinket, így a fenti kapcsolatokat nem csak a javítások és karbantartások megrendeléséhez, hanem a reklamációk benyújtásához vagy a garancia utáni szervizeléshez is fel lehet használni.

BIZTONSÁGI INFORMÁCIÓK



A használatba vétel előtt figyelmesen olvassa el a jelen útmutatót, és azt későbbi felhasználásokhoz is őrizze meg.

1. A fali tükröt 3 évnél idősebb gyerekek, idős, testi és szellemi fogyatékos személyek, illetve a készülék használatát nem ismerő és hasonló készülék üzemeltetéseihez a tapasztalataival nem rendelkező személyek csak a készülék használati utasítását ismerő és a készülék használatáért felelősséget vállaló személy felügyelete mellett használhatják.
2. A termék nem játék, azzal gyerekek nem játszhatnak. A felhasználó által végzett tisztítási és karbantartási műveleteket gyermekek nem végezhetik el.
3. A tükröt sérült hálózati vezetékkel használni tilos. A balesetek és áramütések elkerülése érdekében, a készülék hálózati vezetékét csak márkaszerviz vagy villanyszerelő szakember cserélheti ki.
4. A csomagolóanyag gyerekek kezébe nem kerülhet. Fulladásveszély!
5. A termék használatba vétele előtt ellenőrizze a termék sérülésmentességét. Sérülés észlelése esetén a készüléket ne használja, forduljon a márkaszervizhez.
6. A fali tükröt ne szedje szét, ne alakítsa át és ne próbálja javítani. A készülékben nincsenek olyan alkatrészek, amelyeket a felhasználó is megjavíthat. A termék javítását és beállítását bízza a márkaszervizre!
7. A termék nyílásaiba ne dugjon hegyes vagy éles tárgyakat.
8. A fali tükröt óvja meg leeséstől és ütésektől. Ha a készülék leesett, vagy más módon megsérült, akkor ne használja.

9. A fali tükröt csak beltérben használja. A tükröt csak száraz kézzel fogja meg.
10. A fali tükröt úgy helyezze el, hogy ne tudjon a vízbe vagy a padlóra esni. A tükröt kádban vagy zuhanyozóban ne használja.
11. Ha a tápvezeték sérült, akkor csak az eredetivel azonos típusú tápvezetékekkel helyettesítse. Forduljon a márkaszervizhez.
12. A fali tükröt csak otthoni használatra készült. A készülék kereskedelmi célokra nem használható fel.
13. A fali tükröt úgy telepítse, hogy ne érje közvetlenül napsütés.
14. A fali tükröt ne tegye hőforrások vagy nyílt láng közelébe.
15. A tükröt ne használja függöny, sötétítő vagy más textil anyagok közelében. A tükröt letakarni tilos.
16. A fali tükröt ne használja és ne tárolja olyan helyen, ahol gyúlékony vagy robbanékony anyagok találhatóak. A tükröt ne használja poros környezetben.
17. A telepítéshez csak minőségi kötőelemeket használjon. A tükröt a jelen útmutatóban található leírás szerint szerelje a falra. Bizonytalanság esetén kérjen tanácsot szakembertől. A gyártó nem vállal felelősséget idegen vagy nem ajánlott kötőelemek használata, vagy a szerelési előírások figyelmen kívül hagyása miatt bekövetkező károkért és személyi sérülésekért.
18. A fali tükrőbe „E” energiahatékonysági besorolású fényforrás van beépítve. A fényforrást nem lehet kicserélni.

Áramütés elleni védelem: II

A felhasználó áramütés elleni védelméről kettős szigetelés gondoskodik. Ez a jel azt jelenti, hogy a termék szabadban nem használható.

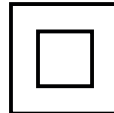

Ez a jel az IP44 védelemre utal. A termék 1 mm-nél nagyobb tárgyak behatolása ellen védett. A termék bármilyen irányból fröccsenő víz ellen védett.





- 1 Fő tükör
- 2 Szín beállító gomb
- 3 Be- és kikapcsoló / fényerő beállító gomb
- 4 Be- és kikapcsoló gomb, párasodás elleni funkció bekapcsolása
- 5 Fali akasztó sín
- 6 Párasodás elleni alátét
- 7 Hálózati vezeték
- 8 Vízhatlan transzformátor ház

Szerelőkészlet (ábrázolás nélkül)

Tápellátás	220–240 V~, 50/60 Hz
Teljesítményfelvétel	Max. 30 W
Méret	Ø 70 mm × 27,5 mm
Tömeg	5,74 kg
Színhőmérséklet	3500 K / 4500 K / 6500 K
Fényáram	22–26 lm
Csatlakozó vezeték hossza	1,5 m

ELŐKÉSZÜLET A HASZNÁLATHOZ

Az első használatba vétel előtt

Vegye ki a tükröt és tartozékait a csomagolásból. A csomagolóanyag megsemmisítése előtt ellenőrizze le, hogy abból kivett-e minden tartozékot. Ellenőrizze le a tükröt és tartozékait, illetve azok sérülésmentességét.

A tükör felületét puha és száraz ruhával törölje meg.

Telepítés

Válassza ki a felszerelés helyét. Olyan szerelési helyet válasszon, ahol a tükör nem zavarja az ajtó vagy ablak, szekrényajtó stb. nyitását. A tükröt ne szerelje erősen poros környezetbe, radiátor fölé, hőforrások közelébe vagy nyílt láng mellé.

A fal fúrása előtt győződjön meg arról, hogy a falban nincs-e valamilyen vezeték (elektromos, gáz vagy víz).

A tükröt egy fali elektromos aljzathoz közel szerelje fel.

A felszerelést a következő módon hajtsa végre.

1. A fali akasztó sínt tegye a falra, állítsa vízszintes helyzetbe és jelölje át a furatok helyét (lásd az **A1.** ábrát). Szükség szerint használjon vízmértéket.
2. Megfelelő átmérőjű fúróval (6 mm) fúrjon furatokat (lásd az **A2.** ábrát).
3. A furatokba dugja be a műanyag tipliket (lásd az **A3.** ábrát).

4. A fali sínt tegye a kifúrt furatokra (lásd az **A4.** ábrát).
5. Csavarokkal rögzítse a sínt a falra (lásd az **A5.** ábrát).
6. A sínre helyezze rá a tükröt, igazítsa el (lásd az **A6.** ábrát).

Elektromos bekötés

A csatlakozódugót dugja egy szabályszerűen leföldelt fali aljzatba.

HASZNÁLAT

Be- és kikapcsolás

A tükrő bekapcsolásához nyomja meg a  gombot. A gomb ismételt megnyomásával a tükrő világítása kikapcsol.

Fényerő beállítása

Bekapcsolt tükrön 3 másodpercig tartsa benyomva a  gombot, majd állítsa be a kívánt fényerőt.

A világítási szín beállítása

Bekapcsolt tükrön röviden nyomja meg a  gombot, majd válasszon a következők közül: hideg / meleg / természetes.

Párásodás elleni védelem

A  gombot röviden nyomja meg a párásodás elleni védelem bekapcsolásához. A funkció hatása (a helyiség méreteitől és a hőmérsékletétől függően), 5-10 perc múlva jelentkezik.

A gomb ismételt megnyomásával a funkció kikapcsol.

Energiatakarékossági okokból (valamint a túlmelegedés elkerülése érdekében) a párásodás elleni védelem 1 óra használat után kikapcsol.



Megjegyzés:

a világítás és a párásodás elleni védelem két egymástól független funkció. A párásodás elleni védelem a világítás lekapcsolása után is működik.

TISZTÍTÁS ÉS KARBANTARTÁS

Tisztítás vagy karbantartás megkezdése előtt a tükröt mindig kapcsolja le.



Figyelmeztetés!

A tükröt vízbe vagy más folyadékba mártani, vagy folyóvíz alatt elmosni tilos!

A tükrő felületét puha és száraz ruhával törölje meg. A tükrő felületét ablaktisztító szerrel is lehet tisztítani. A használatba vétel előtt győződjön meg arról, hogy a tükrő tökéletesen száraz-e.

A tisztításhoz ne használjon karcoló szemcséket tartalmazó tisztítószeret, drótszivacsot vagy fém eszközöket, illetve agresszív anyagokat (pl. benzint, oldószereket stb.) tartalmazó készítményeket. Ezek a termék felületén maradandó sérüléseket okozhatnak.

**Figyelmeztetés!**

A fényforrást nem lehet kicserélni.

ENGLISH

The use of the WEEE Symbol indicates that this product should not be treated as household waste. By ensuring this product is disposed of correctly, you will help protect the environment. For more detailed information about the recycling of this product, please contact your local authority, your household waste disposal service provider, or the shop where you purchased the item.

This product meets all of the related basic EU regulation requirements. The EU declaration of conformity is available on www.alzashop.com/doc.

This product sold in the European Union meet the requirements of Directive 2011/65/EU on the restriction of the use of certain hazardous substances in electrical and electronic equipment (RoHS).

DEUTSCH

Das WEEE-Symbol weist darauf hin, dass dieses Produkt nicht als normaler Haushaltsabfall behandelt werden darf. Indem Sie sicherstellen, dass dieses Produkt ordnungsgemäß entsorgt wird, tragen Sie zum Schutz der Umwelt bei. Für detailliertere Informationen zum Recycling dieses Produkts wenden Sie sich bitte an Ihre lokale Behörde, Ihren Hausmüllentsorgungsdienstleister oder das Geschäft, in dem Sie das Produkt erworben haben. Dieses Produkt erfüllt alle relevanten EU-Vorschriften. Die EU-Konformitätserklärung ist unter www.alzashop.com/DoC einsehbar.

Dieses in der Europäischen Union verkaufte Produkt erfüllt die Anforderungen der EU Richtlinie 2011/65/EU zur Beschränkung der Verwendung bestimmter gefährlicher Stoffe in Elektronikgeräten (RoHS).

ČESKY

Použití symbolu WEEE označuje, že tento výrobek nesmí být považován za domovní odpad. Zajištěním správné likvidace tohoto výrobku pomůžete chránit životní prostředí. Pro podrobnější informace o recyklaci tohoto výrobku se prosím obraťte na místní úřad zabývající se likvidací domovního odpadu, poskytovatele služby zabývající se likvidací domovního odpadu

nebo obchod, kde jste produkt zakoupili. Tento výrobek splňuje veškeré základní požadavky směrnic EU. EU prohlášení o shodě je k dispozici na www.alzashop.com/doc.

Tento výrobek prodávaný v Evropské unii splňuje požadavky směrnice 2011/65/EU omezující používání některých nebezpečných látek v elektrických a elektronických zařízeních (RoHS).

SLOVENSKY

Použitie symbolu WEEE označuje, že tento výrobok sa nesmie likvidovať s komunálnym odpadom. Ak výrobok správne zlikvidujete, prispějete k ochrane životného prostredia. Podrobnejšie informácie o recyklácii výrobku získate na miestnom zastupiteľstve, u poskytovateľov služieb likvidácie domového odpadu alebo v predajni, v ktorej ste výrobok zakúpili.

Tento výrobok spĺňa všetky základné požiadavky smerníc EÚ. EÚ Vyhlásenie o zhode je k dispozícii na www.alzashop.com/doc.

Tento výrobok, predávaný v Európskej únii, spĺňa požiadavky smernice 2011/65/EU obmedzujúce používanie niektorých nebezpečných látok v elektrických a elektronických zariadeniach (RoHS).

MAGYAR

A WEEE szimbólum azt jelzi, hogy ez a termék nem kezelhető háztartási hulladékként. A termék helyes megsemmisítésének biztonságával segít védeni a környezetet. A termék újrahasznosításával kapcsolatos részletesebb információkért, kérjük, forduljon a helyi hatóságokhoz, a háztartási hulladékkezelő szolgáltatóhoz vagy a bolthoz, ahol a terméket megvásárolta. Ez a termék megfelel az összes rá vonatkozó EU-s szabályozási követelménynek. Az EU megfeleléségi nyilatkozata a www.alzashop.com/DoC címen érhető el. Az Európai Unióban értékesített termékek megfelelnek az elektromos és elektronikai berendezésekben való egyes veszélyes anyagok használatának korlátozására vonatkozó 2011/65/EU (RoHS) irányelvnek.

CE



R20240625

SIGURO

Alza.cz a.s., Jankovcova 1522/53, 170 00 Prague 7, Czech Republic
© 2024 Alza.cz a.s. All Rights Reserved.

www.siguro.net