

Arenti^o



Smart Indoor Wi-Fi Camera

User Manual • Uživatelský manuál •
Uživatelský manuál • Használati utasítás •
Benutzerhandbuch

English	3 – 12
Čeština	13 – 22
Slovenčina	23 – 32
Magyar	33 – 42
Deutsch	43 – 52

Dear customer,

Thank you for purchasing our product. Please read the following instructions carefully before first use and keep this user manual for future reference. Pay particular attention to the safety instructions. If you have any questions or comments about the device, please contact the customer line.

✉ www.alza.co.uk/kontakt

☎ +44 (0)203 514 4411

Importer Alza.cz a.s., Jankovcova 1522/53, Holešovice, 170 00 Praha 7, www.alza.cz

Packaging



1× Camera



3× Screws



1× Power cable



1× Quick guide



1× Power adapter

Product Description

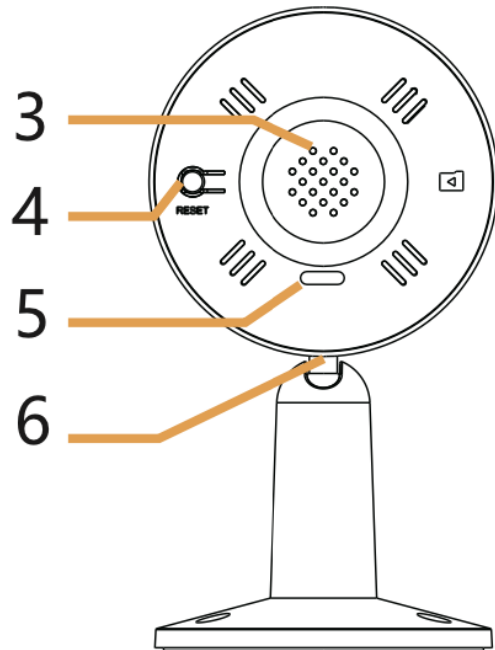
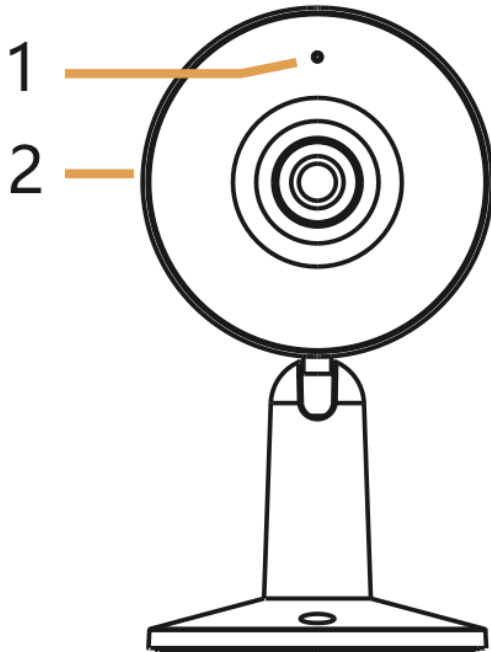

1. LED Indicator
2. SD Card Slot
3. Speaker
4. Reset Button
5. Power Port
6. Microphone

Notice

To reset the device:

- Press and hold the reset button for 5 seconds.
- The camera will beep when the reset is complete.

LED Indicator Guide:

- **Flashing Red Light (Slow):** Waiting for network configuration
- **Flashing Red Light (Fast):** Connecting to the network
- **Fixed Red Light:** Camera malfunction
- **Fixed Blue Light:** Camera is functioning correctly

Installation

Before Installation:

- Ensure the Wi-Fi signal strength is adequate at the desired location to maintain full functionality of the camera.

Wall Mounting:

1. Use the bracket as a template to mark screw positions on the wall.
2. Drill holes, insert expansion screws, and mount the bracket using the provided screws.
3. Adjust the camera's angle as needed (360° rotation, 0~120° tilt).

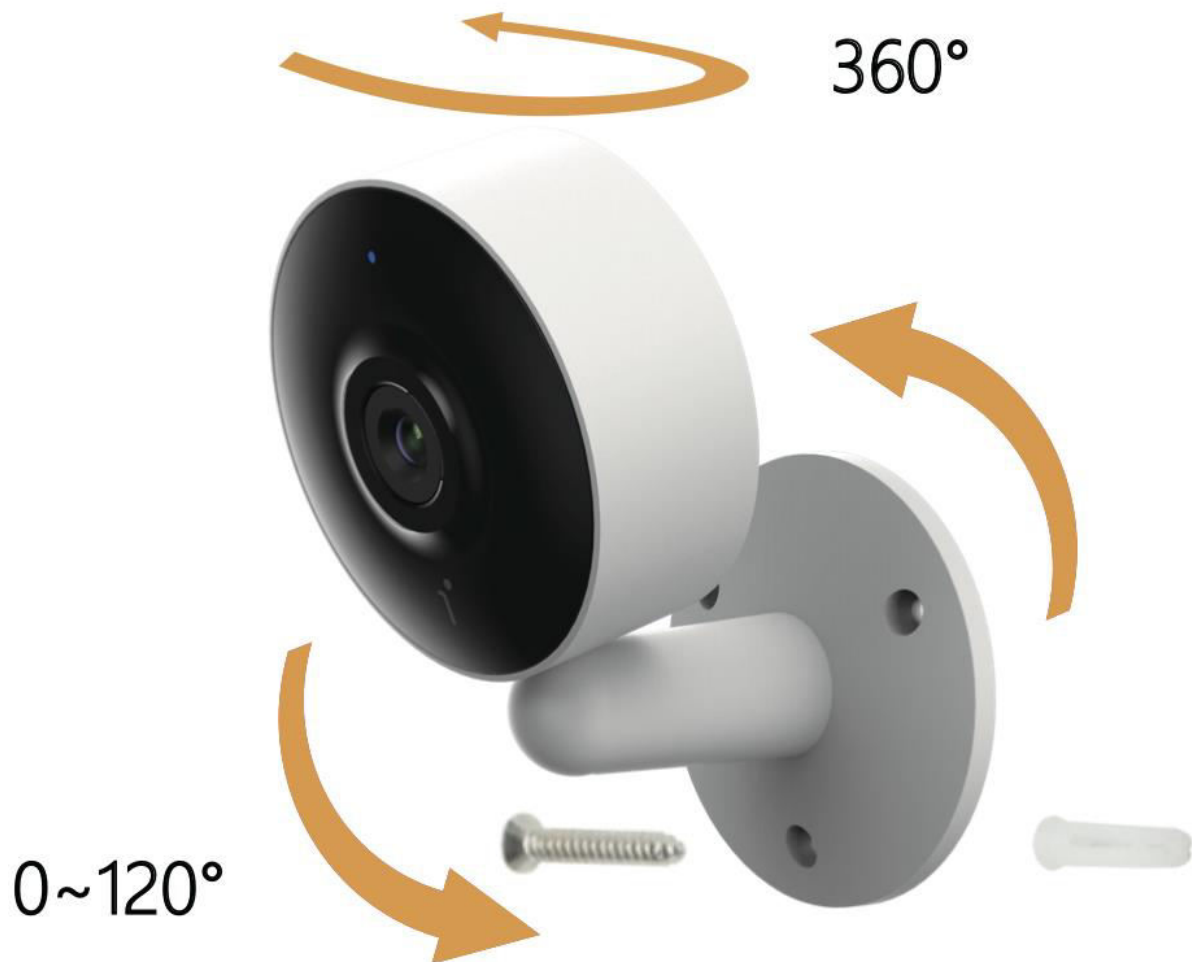

Product Configuration

Download the Arenti App:

- Scan the QR code or search "Arenti" on the App Store (iOS) or Play Store (Android).

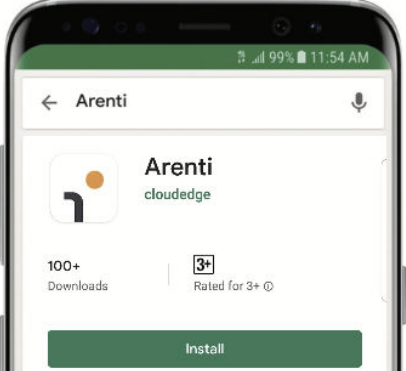
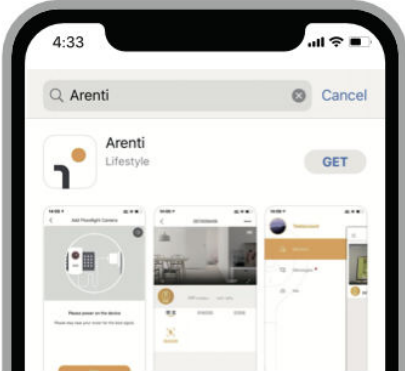

Registration:

1. Open the Arenti App.
2. If you are a new user, create an account and follow the prompts to complete the setup.
 - **Note:** You must agree to the Privacy Agreement.

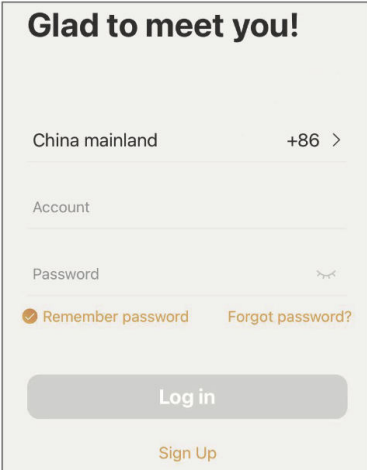

Pairing the Device

1. Open the Arenti App home page.
2. Click "+" or "Add" and select the correct icon for your camera.
3. Power on the device. After about 30 seconds, the camera will emit a start-up tone, and the LED indicator will flash red slowly.
 - **Note:** Place the camera and mobile phone near the router during pairing. If the camera does not enter pairing mode (slow red blinking) after powering on, reset the device by holding the reset button for 5 seconds and try configuring the network again.

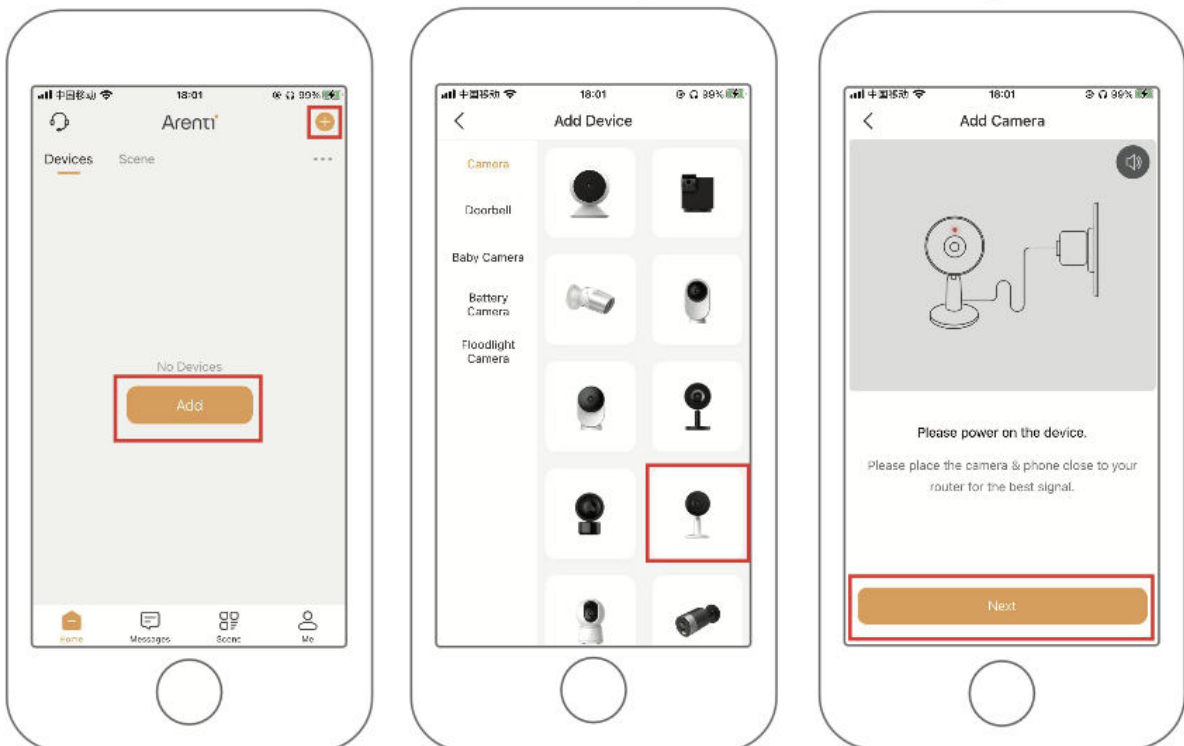

4. Select your Wi-Fi network, enter the password, and click "Next."
 - o Ensure your phone is connected to a stable Wi-Fi network.



5. Scan the QR code displayed on your phone with the camera and click "Next" when the camera emits a "dong dong dong" sound, and the LED indicator turns solid blue.

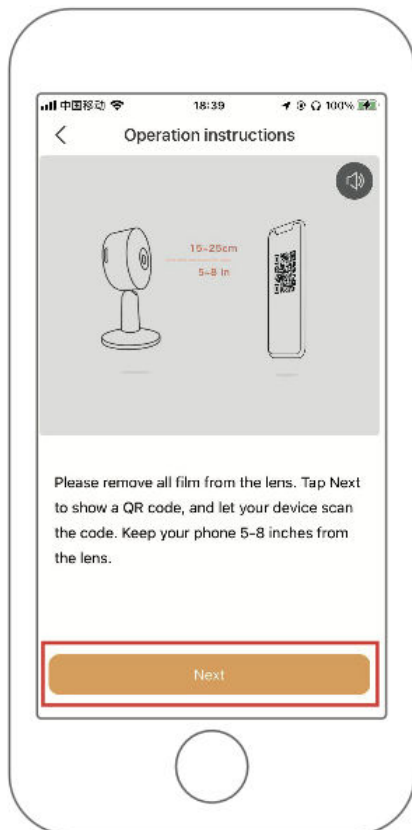

Troubleshooting: If the device is not found or pairing fails, check the following:

1. The Wi-Fi network is 2.4GHz.
2. The Wi-Fi password entered is correct and matches the network used by your mobile device.
3. The camera is in pairing mode.
4. Your Wi-Fi network is active.

Notice:

- For multiple cameras, repeat the steps to add each device one at a time.
- To change the Wi-Fi network, restore the camera to factory settings and repeat the pairing steps.

Specifications

Specification	IN1	IN1T	IN1Q
Resolution	1920 x 1080	2304 x 1296	2560 x 1440
Angle of View	100°	100°	100°
IR Distance	Up to 10 m	Up to 10 m	Up to 10 m
Operating Temperature	-20°C to 50°C	-20°C to 50°C	-20°C to 50°C
Local Storage	Micro SD card (up to 128 GB)	Micro SD card (up to 128 GB)	Micro SD card (up to 128 GB)
Power	DC 5V, 1A	DC 5V, 1A	DC 5V, 1A
Power Consumption	Up to 2.5 W	Up to 2.5 W	Up to 2.5 W
Supported Phone OS	iOS 9 / Android 5.0 and above	iOS 9 / Android 5.0 and above	iOS 9 / Android 5.0 and above
Wireless Connection	IEEE802.11 b/g/n 2.4 GHz	IEEE802.11 b/g/n 2.4 GHz	IEEE802.11 b/g/n 2.4 GHz

Warranty Conditions

A new product purchased in the Alza.cz sales network is guaranteed for 2 years. If you need repair or other services during the warranty period, contact the product seller directly, you must provide the original proof of purchase with the date of purchase.

The following are considered to be a conflict with the warranty conditions, for which the claimed claim may not be recognized:

- Using the product for any purpose other than that for which the product is intended or failing to follow the instructions for maintenance, operation, and service of the product.
- Damage to the product by a natural disaster, the intervention of an unauthorized person or mechanically through the fault of the buyer (e.g., during transport, cleaning by inappropriate means, etc.).
- Natural wear and aging of consumables or components during use (such as batteries, etc.).
- Exposure to adverse external influences, such as sunlight and other radiation or electromagnetic fields, fluid intrusion, object intrusion, mains overvoltage, electrostatic discharge voltage (including lightning), faulty supply or input voltage and inappropriate polarity of this voltage, chemical processes such as used power supplies, etc.
- If anyone has made modifications, modifications, alterations to the design or adaptation to change or extend the functions of the product compared to the purchased design or use of non-original components.

EU Declaration of Conformity

This product complies with the legal requirements of the following European Union directives: Directive 2014/53/EU



WEEE

This product must not be disposed of as normal household waste in accordance with the EU Directive on Waste Electrical and Electronic Equipment (WEEE - 2012/19 / EU). Instead, it shall be returned to the place of purchase or handed over to a public collection point for the recyclable waste. By ensuring this product is disposed of correctly, you will help prevent potential negative consequences for the environment and human health, which could otherwise be caused by inappropriate waste handling of this product. Contact your local authority or the nearest collection point for further details. Improper disposal of this type of waste may result in fines in accordance with national regulations.

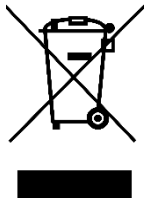

Vážený zákazníku,

Děkujeme vám za zakoupení našeho produktu. Před prvním použitím si prosím pečlivě přečtěte následující pokyny a uschovejte si tento návod k použití pro budoucí použití. Zvláštní pozornost věnujte bezpečnostním pokynům. Pokud máte k přístroji jakékoli dotazy nebo připomínky, obraťte se na zákaznickou linku.

✉ www.alza.cz/kontakt

☎ +420 225 340 111

Dovozce Alza.cz a.s., Jankovcova 1522/53, Holešovice, 170 00 Praha 7, www.alza.cz

Balení



1× kamera

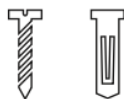

3× šrouby



1× napájecí kabel



1× uživatelský manuál

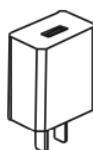

1× napájecí adaptér

Popis produktu

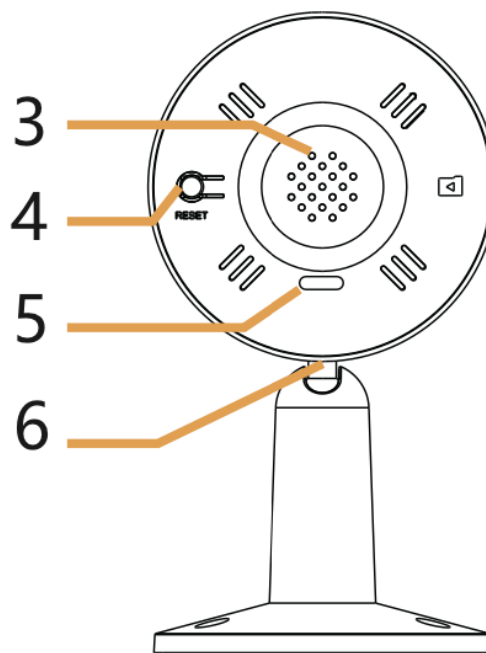
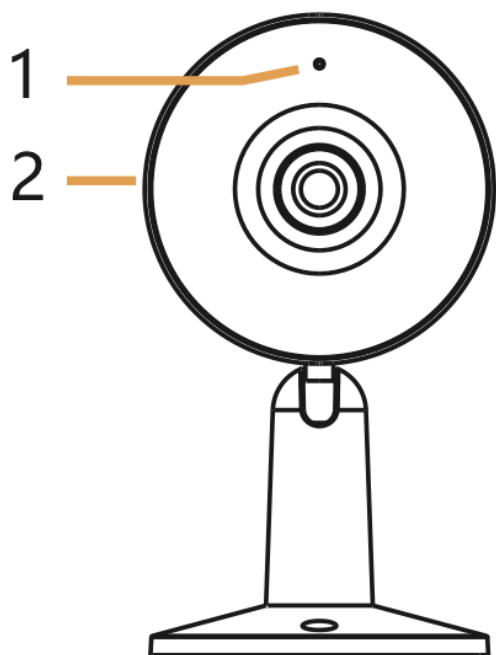

1. LED Indikátor
2. Slot pro kartu SD
3. Reprodukter
4. Tlačítko Reset
5. Napájecí port
6. Mikrofon

Oznámení

Resetování zařízení:

- Stiskněte a podržte tlačítko resetování po dobu 5 sekund.
- Po dokončení resetu kamera zapípá.

Stav indikátoru LED:

1. **Bliká červené světlo (pomalu):** Čeká se na konfiguraci sítě
2. **Bliká červené světlo (rychle):** Připojení k síti
3. **Stálé červené světlo:** Porucha kamery
4. **Stálé modré světlo:** Kamera funguje správně

Instalace

Před instalací:

- Ujistěte se, že síla signálu Wi-Fi je v požadovaném místě dostatečná, aby byla zachována plná funkčnost kamery.

Montáž na stěnu:

1. Použijte držák jako šablonu pro vyznačení polohy šroubů na stěně.
2. Vyvrtejte otvory, vložte šrouby a namontujte držák pomocí dodaných šroubů.
3. Nastavte úhel kamery podle potřeby (otáčení o 360°, náklon 0~120°).

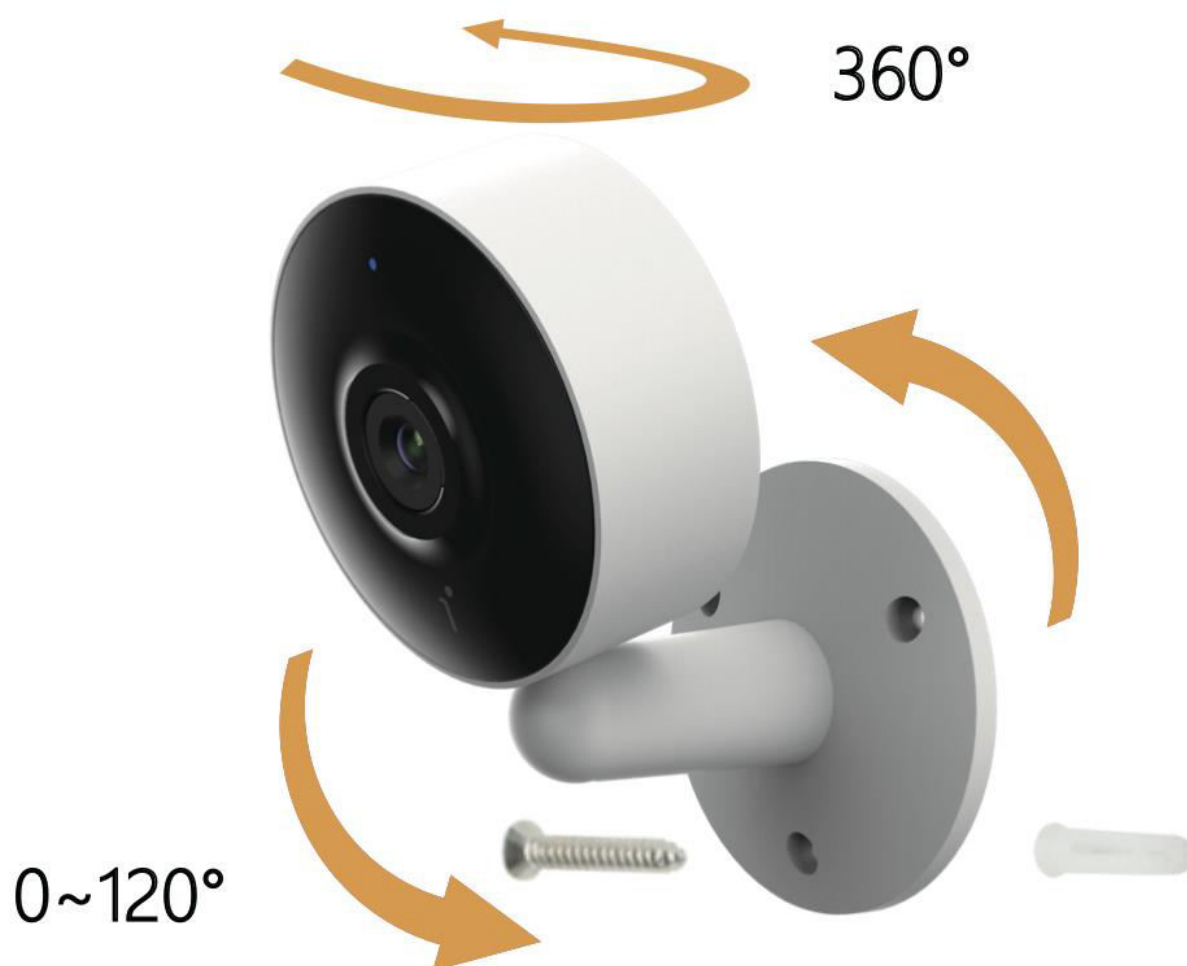

Konfigurace produktu

Stáhněte si aplikaci Arenti:

- Naskenujte QR kód nebo vyhledejte "Arenti" v App Store (iOS) nebo Play Store (Android).

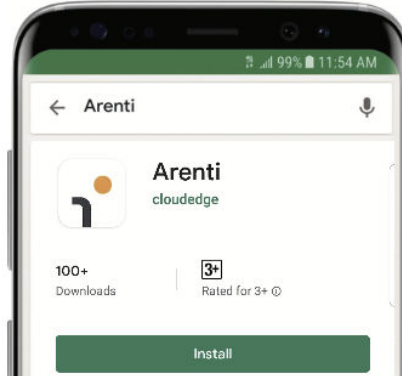
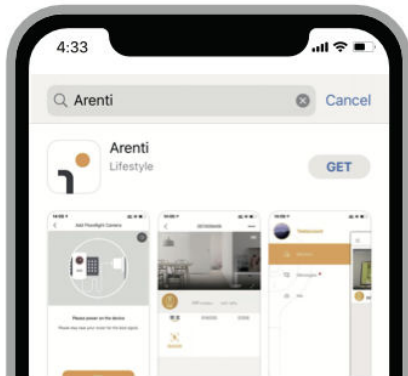

Registrace:

1. Otevřete aplikaci Arenti.
2. Pokud jste nový uživatel, vytvořte si účet a podle pokynů dokončete nastavení.
 - **Poznámka:** Musíte souhlasit se smlouvou o ochraně osobních údajů.

Glad to meet you!

China mainland +86 >

Account

Password

Remember password [Forgot password?](#)

[Sign Up](#)

Párování zařízení

1. Otevřete domovskou stránku aplikace Arenti.
2. Klikněte na tlačítko "+" nebo "Add" a vyberte správnou ikonu kamery.
3. Zapněte zařízení. Přibližně po 30 sekundách kamera vydá spouštěcí tón a indikátor LED začne pomalu červeně blikat.
 - **Poznámka:** Během párování umístěte kameru a mobilní telefon do blízkosti routeru. Pokud kamera po zapnutí nevstoupí do režimu párování (pomalu bliká červené světlo), resetujte zařízení podržením tlačítka reset na 5 sekund a zkuste síť nakonfigurovat znovu.

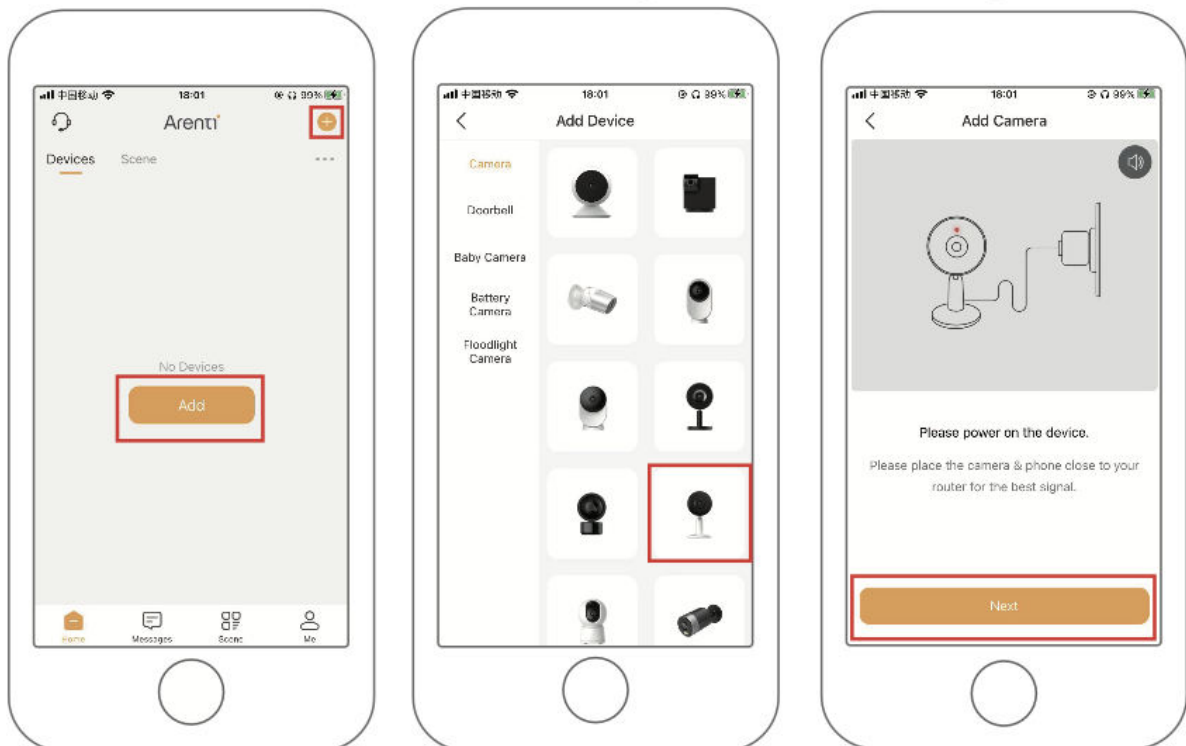

4. Vybete síť Wi-Fi, zadejte heslo a klikněte na tlačítko "Next".
 - Zkontrolujte, zda je telefon připojen ke stabilní síti Wi-Fi.



5. Naskenujte kód QR na telefonu pomocí kamery a klikněte na tlačítko "Next", jakmile uslyšíte tři cinknutí, LED indikátor by měl svítit modře.

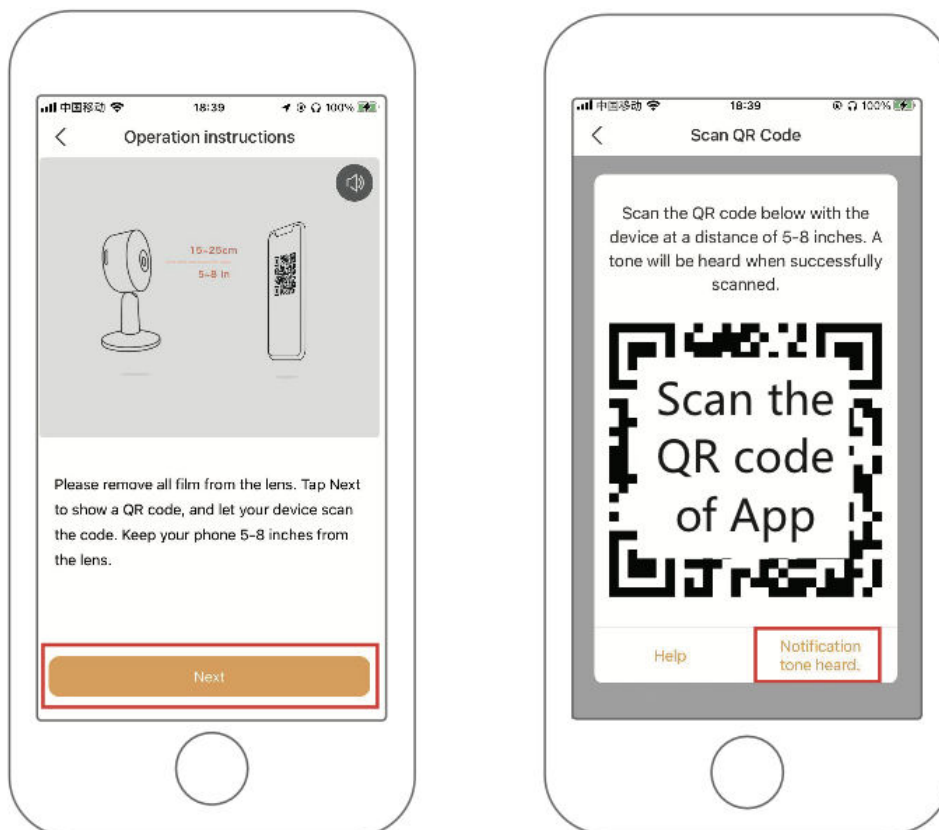

Řešení problémů: Pokud zařízení není nalezeno nebo se párování nezdaří, zkontrolujte následující:

1. Síť Wi-Fi je 2,4GHz.
2. Zadané heslo Wi-Fi je správné a odpovídá síti používané mobilním zařízením.
3. Kamera je v režimu párování.
4. Síť Wi-Fi je aktivní.

Upozornění:

1. Pokud máte více kamer, postupujte znovu podle pokynů a přidejte každé zařízení postupně.
2. Chcete-li změnit síť Wi-Fi, obnovte tovární nastavení kamery a zopakujte kroky pro přidání kamery.

Specifikace

Specifikace	IN1	IN1T	IN1Q
Rozlišení	1920 x 1080	2304 x 1296	2560 x 1440
Úhel pohledu	100°	100°	100°
IR vzdálenost	Až 10 m	Až 10 m	Až 10 m
Provozní teplota	-20 °C až 50 °C	-20 °C až 50 °C	-20 °C až 50 °C
Místní úložiště	Karta Micro SD (až 128 GB)	Karta Micro SD (až 128 GB)	Karta Micro SD (až 128 GB)
Napájení	DC 5V, 1A	DC 5V, 1A	DC 5V, 1A
Spotřeba energie	Až 2,5 W	Až 2,5 W	Až 2,5 W
Podporovaný operační systém telefonu	iOS 9 / Android 5.0 a vyšší	iOS 9 / Android 5.0 a vyšší	iOS 9 / Android 5.0 a vyšší
Bezdrátové připojení	IEEE802.11 b/g/n 2,4 GHz	IEEE802.11 b/g/n 2,4 GHz	IEEE802.11 b/g/n 2,4 GHz

Záruční podmínky

Na nový výrobek zakoupený v prodejní síti Alza.cz se vztahuje záruka 2 roky. V případě potřeby opravy nebo jiného servisu v záruční době se obraťte přímo na prodejce výrobku, je nutné předložit originální doklad o koupi s datem nákupu.

Za rozpor se záručními podmínkami, pro který nelze reklamaci uznat, se považují následující skutečnosti:

- Používání výrobku k jinému účelu, než pro který je výrobek určen, nebo nedodržování pokynů pro údržbu, provoz a servis výrobku.
- Poškození výrobku živelnou pohromou, zásahem neoprávněné osoby nebo mechanicky vinou kupujícího (např. při přepravě, čištění nevhodnými prostředky apod.).
- přirozené opotřebení a stárnutí spotřebního materiálu nebo součástí během používání (např. baterií atd.).
- Působení nepříznivých vnějších vlivů, jako je sluneční záření a jiné záření nebo elektromagnetické pole, vniknutí kapaliny, vniknutí předmětu, přepětí v síti, elektrostatický výboj (včetně blesku), vadné napájecí nebo vstupní napětí a nevhodná polarita tohoto napětí, chemické procesy, např. použité zdroje atd.
- Pokud někdo provedl úpravy, modifikace, změny konstrukce nebo adaptace za účelem změny nebo rozšíření funkcí výrobku oproti zakoupené konstrukci nebo použití neoriginálních součástí.

EU prohlášení o shodě

Tento výrobek splňuje právní požadavky následujících směrnic Evropské unie: Směrnice 2014/53/EU



WEEE

Tento výrobek nesmí být likvidován jako běžný domovní odpad v souladu se směrnicí EU o odpadních elektrických a elektronických zařízeních (WEEE - 2012/19/EU). Místo toho musí být vrácen na místo nákupu nebo předán na veřejné sběrné místo recyklovatelného odpadu. Tím, že zajistíte správnou likvidaci tohoto výrobku, pomůžete předejít možným negativním důsledkům pro životní prostředí a lidské zdraví, které by jinak mohly být způsobeny nevhodným nakládáním s odpadem z tohoto výrobku. Další informace získáte na místním úřadě nebo na nejbližším sběrném místě. Nesprávná likvidace tohoto typu odpadu může mít za následek pokuty v souladu s vnitrostátními předpisy.

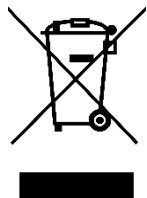

Vážený zákazník,

Ďakujeme vám za zakúpenie nášho výrobku. Pred prvým použitím si pozorne prečítajte nasledujúce pokyny a uschovajte si tento návod na použitie pre budúce použitie. Venujte osobitnú pozornosť bezpečnostným pokynom. Ak máte akékoľvek otázky alebo pripomienky k zariadeniu, obráťte sa na zákaznícku linku.

✉ www.alza.sk/kontakt

☎ +421 257 101 800

Dovozca Alza.cz a.s., Jankovcova 1522/53, Holešovice, 170 00 Praha 7, www.alza.cz

Balenie



1× fotoaparát



3× skrutky



1× napájací kábel



1× rýchly sprievodca



1× napájací adaptér

Popis produktu

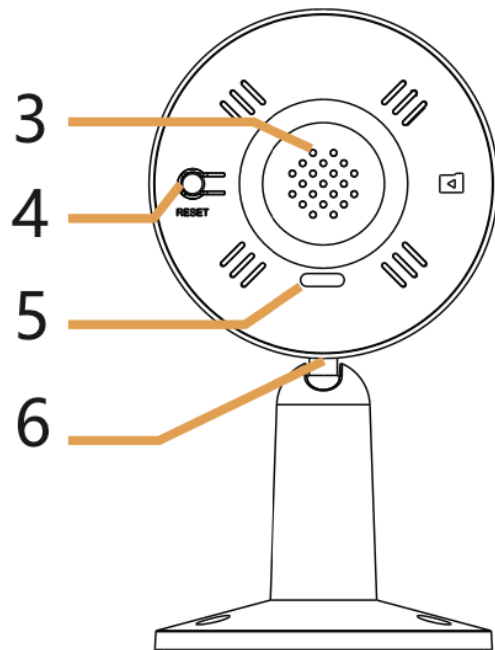
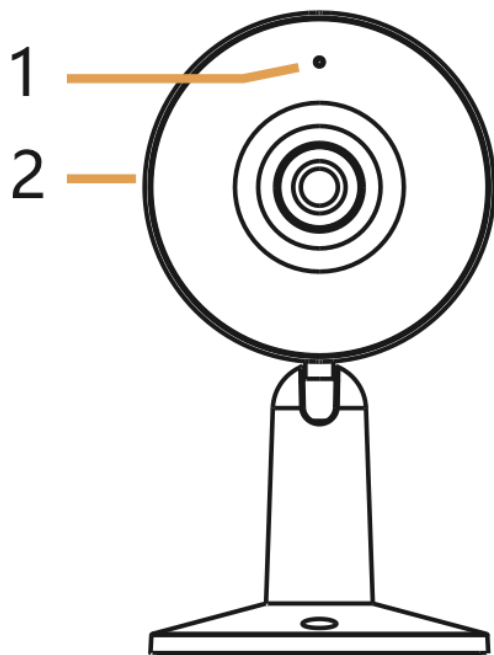

1. Indikátor LED
2. Slot na kartu SD
3. Reprodukotor
4. Tlačidlo resetovania
5. Napájací port
6. Mikrofón

Oznámenie

Resetovanie zariadenia:

- Stlačte a podržte tlačidlo resetovania na 5 sekúnd.
- Po dokončení resetovania fotoaparát vydá zvukový signál.

Sprievodca LED indikátormi:

1. **Bliká červené svetlo (pomaly):** Čaká sa na konfiguráciu siete
2. **Bliká červené svetlo (rýchlo):** Pripájanie k sieti
3. **Pevné červené svetlo:** Porucha kamery
4. **Pevné modré svetlo:** Kamera funguje správne

Inštalácia

Pred inštaláciou:

- Uistite sa, či je na požadovanom mieste dostatočná sila signálu Wi-Fi, aby bola zachovaná plná funkčnosť kamery.

Montáž na stenu:

1. Použite konzolu ako šablónu na označenie pozícií skrutiek na stene.
2. Vyvrtajte otvory, vložte rozperné skrutky a namontujte držiak pomocou dodaných skrutiek.
3. Nastavte uhol kamery podľa potreby (otáčanie o 360°, náklon 0~120°).

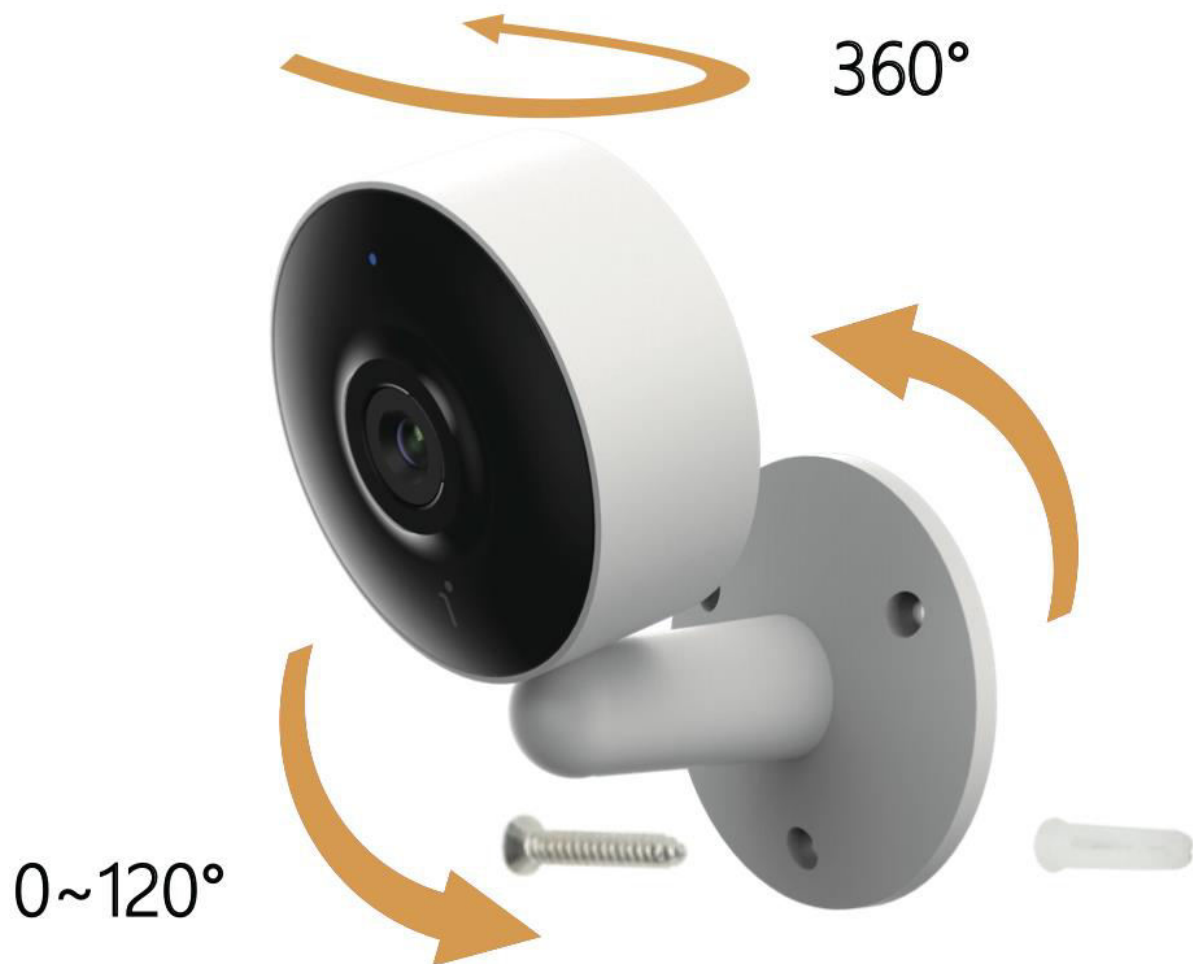

Konfigurácia produktu

Stiahnite si aplikáciu Arenti:

- Naskenujte QR kód alebo vyhľadajte "Arenti" v App Store (iOS) alebo Play Store (Android).

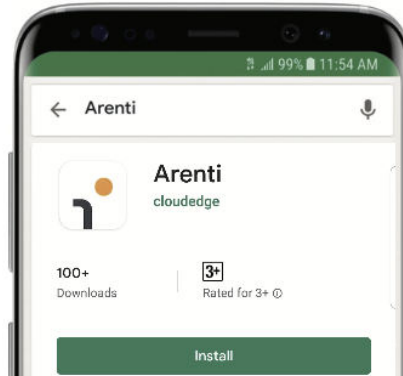
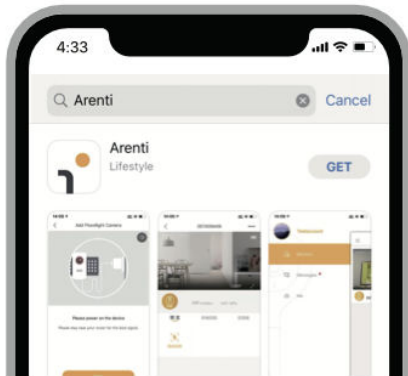

Registrácia:

1. Otvorte aplikáciu Arenti.
2. Ak ste nový používateľ, vytvorte si účet a podľa pokynov dokončíte nastavenie.
 - **Poznámka:** Musíte súhlasiť so zmluvou o ochrane osobných údajov.

Glad to meet you!

China mainland +86 >

Account

Password 

Remember password [Forgot password?](#)

[Log in](#)

[Sign Up](#)

Spárovanie zariadenia

1. Otvorte domovskú stránku aplikácie Arenti.
2. Kliknite na tlačidlo "+" alebo "Pridať" a vyberte správnu ikonu fotoaparátu.
3. Zapnite zariadenie. Približne po 30 sekundách fotoaparát vydá štartovací tón a indikátor LED bude pomaly blikať na červeno.
 - **Poznámka:** Počas párovania umiestnite fotoaparát a mobilný telefón do blízkosti smerovača. Ak fotoaparát po zapnutí nevstúpi do režimu párovania (pomaly bliká červená farba), resetujte zariadenie podržaním tlačidla reset na 5 sekúnd a skúste sieť nakonfigurovať znova.

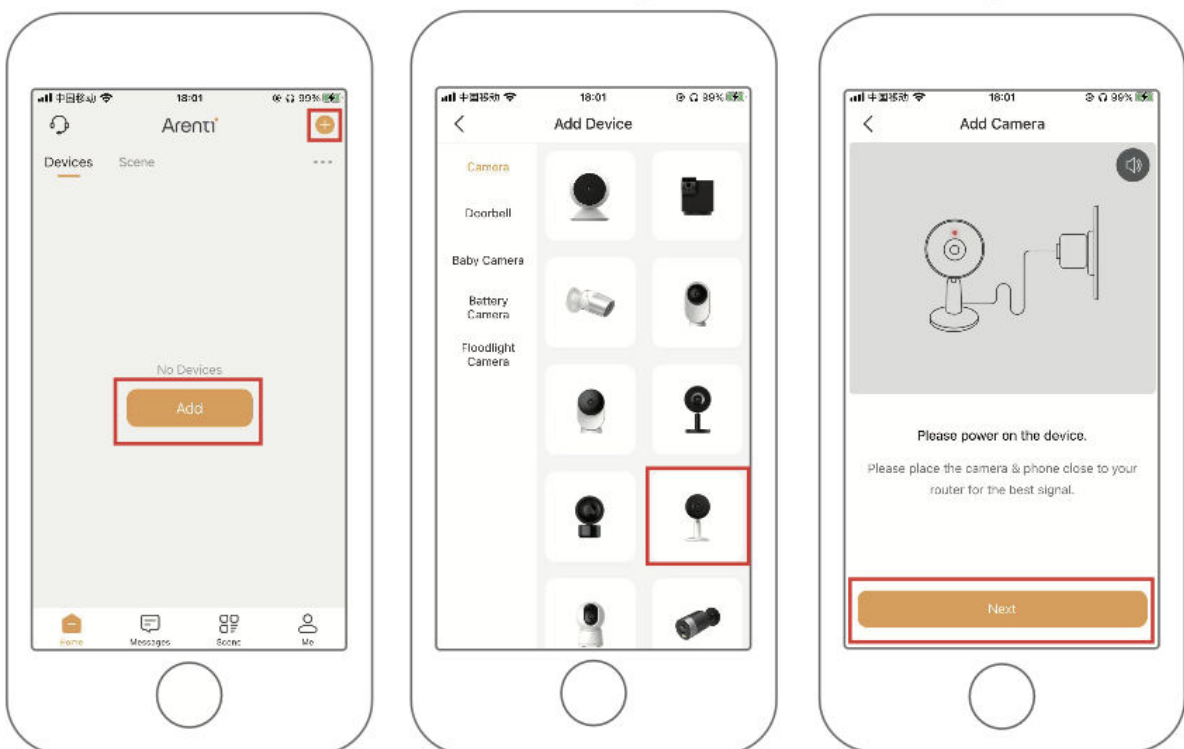

4. Vyberte sieť Wi-Fi, zadajte heslo a kliknite na tlačidlo "Ďalej".
 - Uistite sa, že je telefón pripojený k stabilnej sieti Wi-Fi.



5. Naskenujte kód QR zobrazený na telefóne pomocou fotoaparátu a kliknite na tlačidlo "Next", keď fotoaparát vydá zvuk "dong dong dong" a indikátor LED sa rozsvieti na modro.

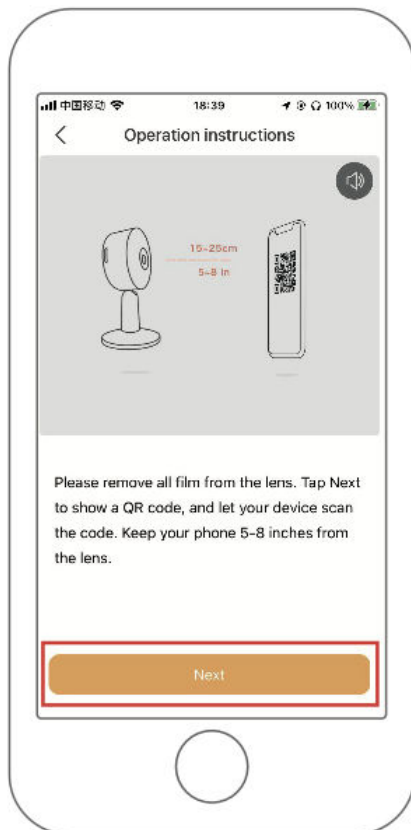

Riešenie problémov: Ak sa zariadenie nenájde alebo sa párovanie nepodarí, skontrolujte nasledovné:

1. Sieť Wi-Fi je 2,4 GHz.
2. Zadané heslo Wi-Fi je správne a zodpovedá sieti, ktorú používa vaše mobilné zariadenie.
3. Fotoaparát je v režime párovania.
4. Vaša sieť Wi-Fi je aktívna.

Upozornenie:

- V prípade viacerých kamier zopakujte kroky na postupné pridanie každého zariadenia.
- Ak chcete zmeniť sieť Wi-Fi, obnovte výrobné nastavenia fotoaparátu a zopakujte kroky párovania.

Špecifikácie

Špecifikácia	IN1	IN1T	IN1Q
Rozlíšenie	1920 x 1080	2304 x 1296	2560 x 1440
Uhol pohľadu	100°	100°	100°
IR vzdialenosť	Do 10 m	Do 10 m	Do 10 m
Prevádzková teplota	-20 °C až 50 °C	-20 °C až 50 °C	-20 °C až 50 °C
Miestne úložisko	Karta Micro SD (do 128 GB)	Karta Micro SD (do 128 GB)	Karta Micro SD (do 128 GB)
Napájanie	DC 5V, 1A	DC 5V, 1A	DC 5V, 1A
Spotreba energie	Do 2,5 W	Do 2,5 W	Do 2,5 W
Podporovaný operačný systém telefónu	iOS 9 / Android 5.0 a novší	iOS 9 / Android 5.0 a novší	iOS 9 / Android 5.0 a novší
Bezdrôtové pripojenie	IEEE802.11 b/g/n 2,4 GHz	IEEE802.11 b/g/n 2,4 GHz	IEEE802.11 b/g/n 2,4 GHz

Záručné podmienky

Na nový výrobok zakúpený v predajnej sieti Alza.cz sa vzťahuje záruka 2 roky. V prípade potreby opravy alebo iných služieb počas záručnej doby sa obráťte priamo na predajcu výrobku, je potrebné predložiť originálny doklad o kúpe s dátumom nákupu.

Za rozpor so záručnými podmienkami, pre ktorý nemožno uznať uplatnenú reklamáciu, sa považujú nasledujúce skutočnosti:

- Používanie výrobku na iný účel, než na aký je výrobok určený, alebo nedodržiavanie pokynov na údržbu, prevádzku a servis výrobku.
- Poškodenie výrobku živelnou pohromou, zásahom neoprávnenej osoby alebo mechanicky vinou kupujúceho (napr. pri preprave, čistení nevhodnými prostriedkami atď.).
- prirodzené opotrebovanie a starnutie spotrebného materiálu alebo komponentov počas používania (napr. batérie atď.).
- Pôsobenie nepriaznivých vonkajších vplyvov, ako je slnečné žiarenie a iné žiarenie alebo elektromagnetické polia, vniknutie tekutín, vniknutie predmetov, prepätie v sieti, elektrostatické výbojové napätie (vrátane blesku), chybné napájacie alebo vstupné napätie a nevhodná polarita tohto napätia, chemické procesy, ako sú použité napájacie zdroje atď.
- Ak niekto vykonal úpravy, modifikácie, zmeny dizajnu alebo adaptácie s cieľom zmeniť alebo rozšíriť funkcie výrobku v porovnaní so zakúpeným dizajnom alebo použitím neoriginálnych komponentov.

Vyhlásenie o zhode EÚ

Tento výrobok spĺňa právne požiadavky nasledujúcich smerníc Európskej únie: Smernica 2014/53/EÚ



WEEE

Tento výrobok sa nesmie likvidovať ako bežný domový odpad v súlade so smernicou EÚ o odpade z elektrických a elektronických zariadení (OEEZ - 2012/19/EÚ). Namiesto toho sa musí vrátiť na miesto nákupu alebo odovzdať na verejnom zbernom mieste recyklovateľného odpadu. Zabezpečením správnej likvidácie tohto výrobku pomôžete predísť možným negatívnym dôsledkom pre životné prostredie a ľudské zdravie, ktoré by inak mohlo spôsobiť nevhodné nakladanie s odpadom z tohto výrobku. Ďalšie informácie získate na miestnom úrade alebo na najbližšom zbernom mieste. Nesprávna likvidácia tohto druhu odpadu môže mať za následok pokuty v súlade s vnútroštátnymi predpismi.



Kedves vásárló,

Köszönjük, hogy megvásárolta termékünket. Kérjük, az első használat előtt figyelmesen olvassa el az alábbi utasításokat, és őrizze meg ezt a használati útmutatót a későbbi használatra. Fordítson különös figyelmet a biztonsági utasításokra. Ha bármilyen kérdése vagy észrevétele van a készülékkel kapcsolatban, kérjük, forduljon az ügyfélvonalhoz.

✉ www.alza.hu/kapcsolat

☎ +36-1-701-1111

Importőr Alza.cz a.s., Jankovcova 1522/53, Holešovice, 170 00 Prága 7, www.alza.cz

Csomagolás



1× kamera

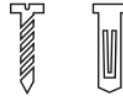

3× csavarok



1× tápkábel



1× Gyors útmutató

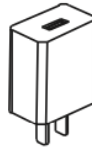

1× hálózati adapter

Termék leírása

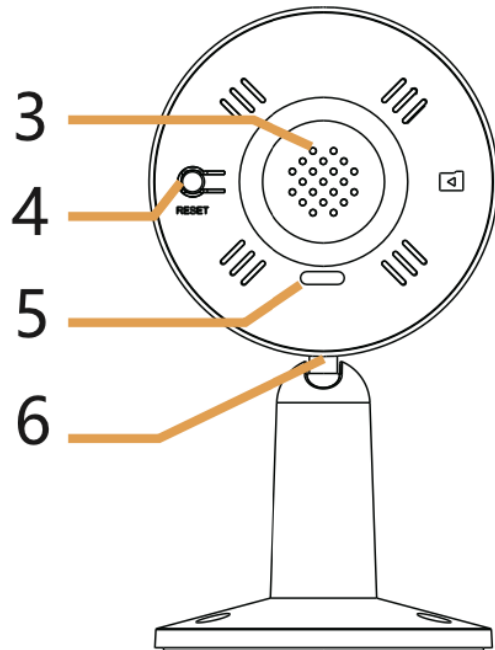
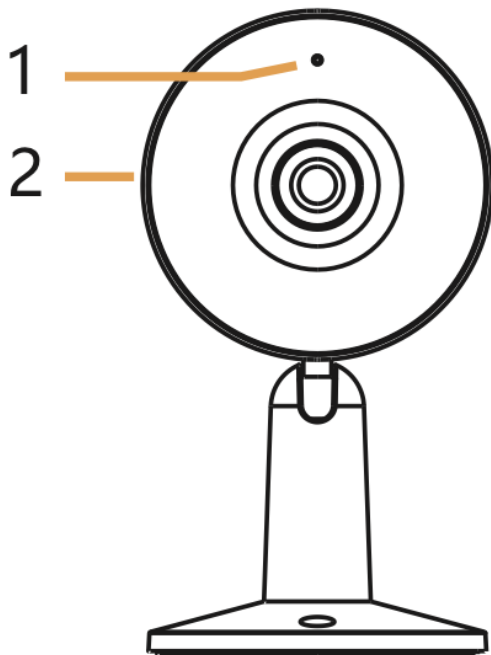

1. LED kijelző
2. SD kártya foglalat
3. Beszélő
4. Reset gomb
5. Tápcsatlakozó
6. Mikrofon

Értesítés

A készülék alaphelyzetbe állítása:

- Nyomja meg és tartsa lenyomva a reset gombot 5 másodpercig.
- A kamera hangjelzést ad, amikor a visszaállítás befejeződött.

LED-jelző útmutató:

1. **Villogó piros fény (lassú):** Hálózati konfigurációra vár
2. **Villogó piros fény (gyors):** Csatlakozás a hálózathoz
3. **Folytonos piros lámpa:** Kamera meghibásodás
4. **Folytonos kék fény:** A kamera helyesen működik

Telepítés

Telepítés előtt:

- Győződjön meg arról, hogy a Wi-Fi jelerőssége megfelelő a kívánt helyen a kamera teljes funkcionalitásának fenntartásához.

Falra szerelés:

1. Használja a konzolt sablonként a csavarok helyének megjelöléséhez a falon.
2. Fúrja ki a lyukakat, helyezze be a tágitócsavarokat, és szerelje fel a konzolt a mellékelt csavarok segítségével.
3. Állítsa be a kamera szögét szükség szerint (360° forgatás, 0~120° dőlésszög).

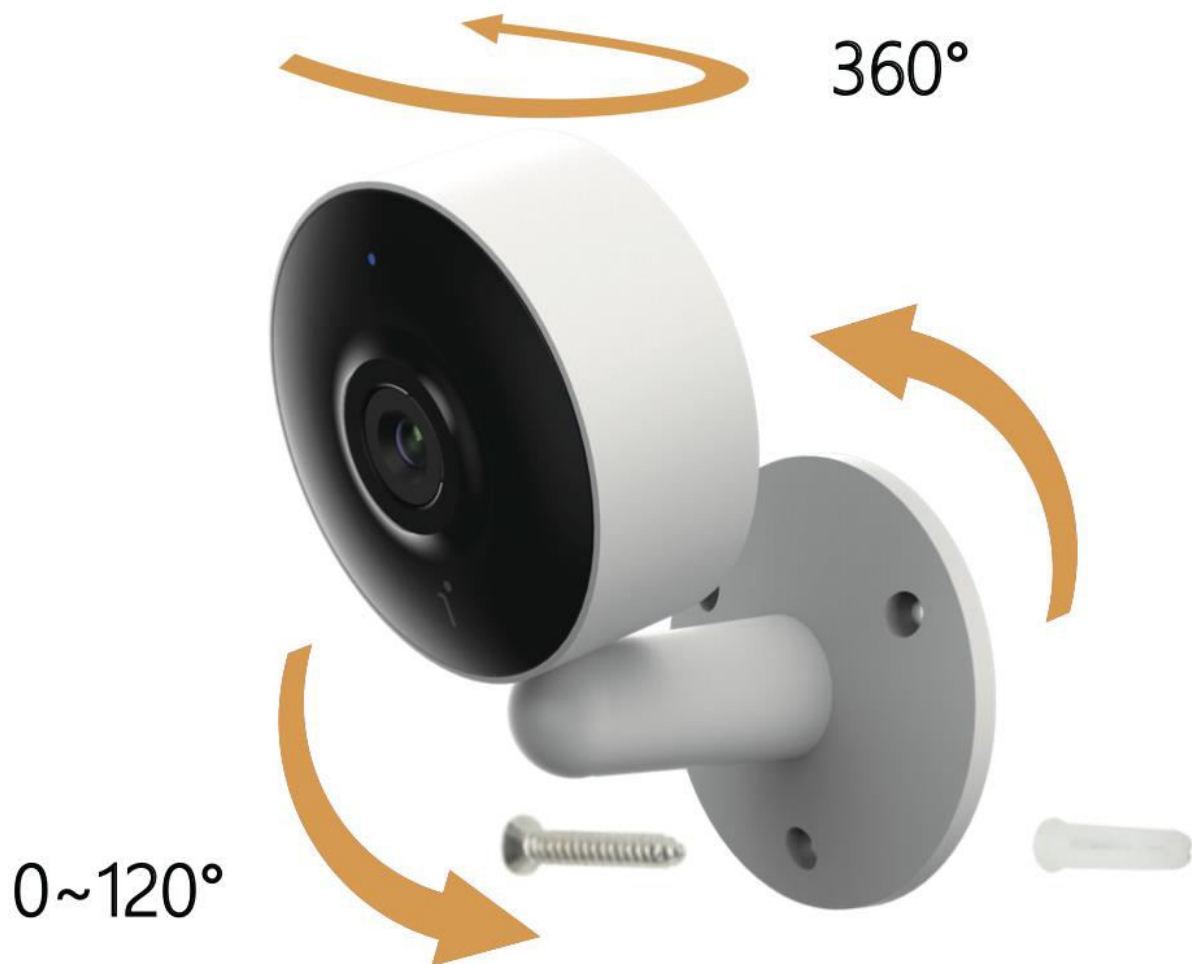

Termék konfiguráció

Töltse le az Arenti alkalmazást:

- Szkenelje be a QR-kódot, vagy keresd az "Arenti" szót az App Store-ban (iOS) vagy a Play Store-ban (Android).

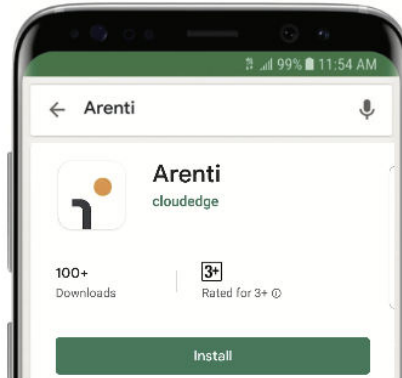
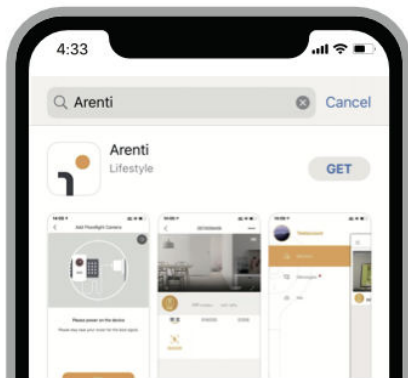

Regisztráció:

1. Nyissa meg az Arenti alkalmazást.
2. Ha Ön új felhasználó, hozzon létre egy fiókot, és kövesse az utasításokat a beállítás befejezéséhez.
 - **Megjegyzés:** Önnek el kell fogadnia az Adatvédelmi megállapodást.

Glad to meet you!

China mainland +86 >

Account

Password

Remember password [Forgot password?](#)

Log in

[Sign Up](#)

A készülék párosítása

1. Nyissa meg az Arenti App kezdőlapját.
2. Kattintson a "+" vagy a "Hozzáadás" gombra, és válassza ki a megfelelő ikont a kamerához.
3. Kapcsolja be a készüléket. Körülbelül 30 másodperc elteltével a kamera indítóhangot ad, és a LED-kijelző lassan pirosan villogni kezd.
 - **Megjegyzés:** A párosítás során helyezze a kamerát és a mobiltelefont a router közelébe. Ha a kamera a bekapcsolás után nem lép párosítási üzemmódba (lassú piros villogás), állítsa vissza a készüléket a reset gomb 5 másodpercig történő nyomva tartásával, és próbálja meg újra a hálózat konfigurálását.

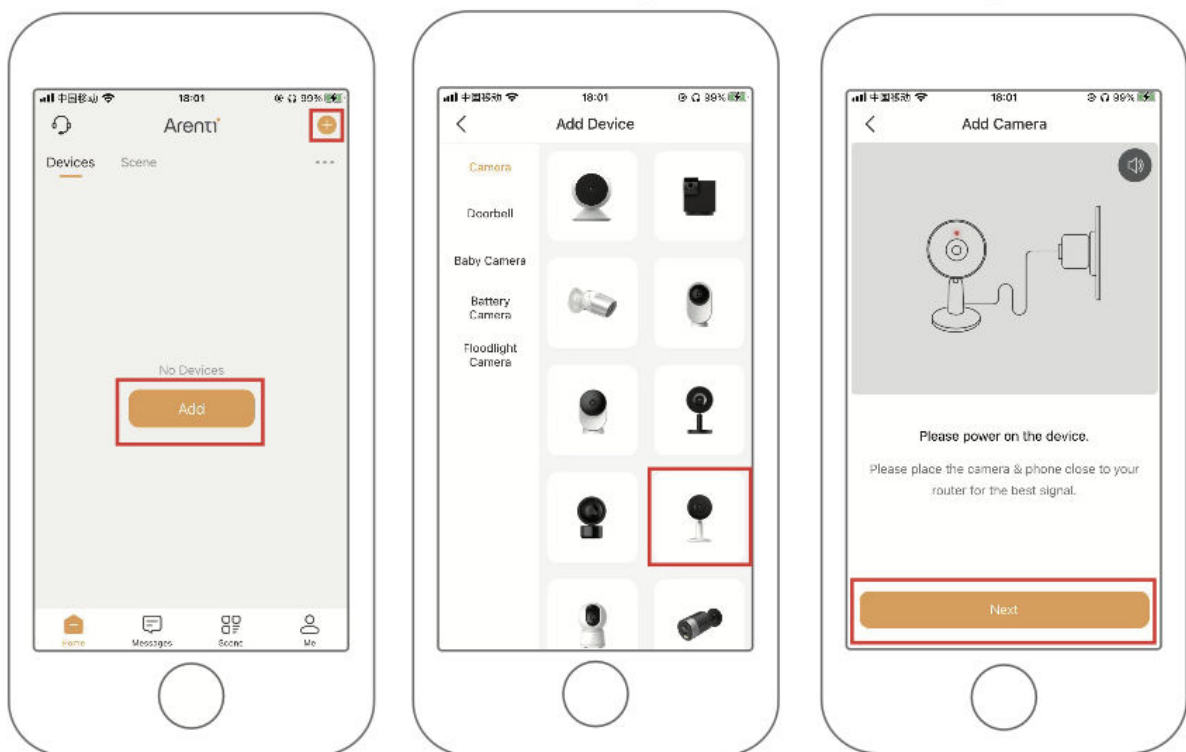

4. Válassza ki a Wi-Fi hálózatot, adja meg a jelszót, majd kattintson a "Tovább" gombra.
 - Győződjön meg róla, hogy telefonja stabil Wi-Fi hálózathoz csatlakozik.



5. Szkenelje be a telefonján megjelenő QR-kódot a kamerával, és kattintson a "Tovább" gombra, amikor a kamera "dong dong dong dong" hangot ad ki, és a LED-kijelző kék színűre vált.

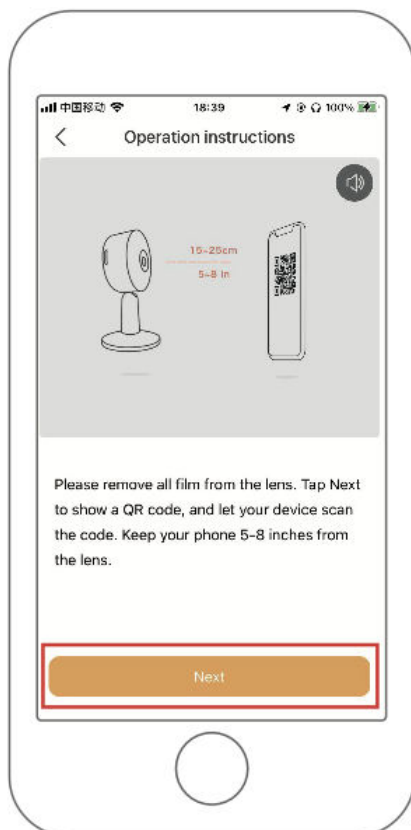

Hibaelhárítás: Ha a készüléket nem találja, vagy a párosítás nem sikerül, ellenőrizze a következőket:

1. A Wi-Fi hálózat 2,4 GHz-es.
2. A megadott Wi-Fi jelszó helyes, és megfelel a mobilkészülék által használt hálózatnak.
3. A kamera párosítási módban van.
4. A Wi-Fi hálózat aktív.

Értesítés:

- Több kamera esetén ismételje meg a lépéseket az egyes eszközök egyesével történő hozzáadásához.
- A Wi-Fi hálózat megváltoztatásához állítsa vissza a kamera gyári beállításait, és ismételje meg a párosítás lépéseit.

Műszaki adatok

Specifikáció	IN1	IN1T	IN1Q
Felbontás	1920 x 1080	2304 x 1296	2560 x 1440
Látószög	100°	100°	100°
IR távolság	10 m-ig	10 m-ig	10 m-ig
Üzemi hőmérséklet	-20°C és 50°C között	-20°C és 50°C között	-20°C és 50°C között
Helyi tárolás	Micro SD kártya (legfeljebb 128 GB)	Micro SD kártya (legfeljebb 128 GB)	Micro SD kártya (legfeljebb 128 GB)
Teljesítmény	DC 5V, 1A	DC 5V, 1A	DC 5V, 1A
Energiafogyasztás	Legfeljebb 2,5 W	Legfeljebb 2,5 W	Legfeljebb 2,5 W
Támogatott telefon OS	iOS 9 / Android 5.0 és újabb	iOS 9 / Android 5.0 és újabb	iOS 9 / Android 5.0 és újabb
Vezeték nélküli kapcsolat	IEEE802.11 b/g/n 2,4 GHz	IEEE802.11 b/g/n 2,4 GHz	IEEE802.11 b/g/n 2,4 GHz

Jótállási feltételek

Az Alza.cz értékesítési hálózatában vásárolt új termékre 2 év garancia vonatkozik. Ha a garanciaidő alatt javításra vagy egyéb szolgáltatásra van szüksége, forduljon közvetlenül a termék eladójához, a vásárlás dátumával ellátott eredeti vásárlási bizonylatot kell bemutatnia.

Az alábbiak a jótállási feltételekkel való ellentétnek minősülnek, amelyek miatt az igényelt követelés nem ismerhető el:

- A terméknek a termék rendeltetésétől eltérő célra történő használata, vagy a termék karbantartására, üzemeltetésére és szervizelésére vonatkozó utasítások be nem tartása.
- A termék természeti katasztrófa, illetéktelen személy beavatkozása vagy a vevő hibájából bekövetkezett mechanikai sérülése (pl. szállítás, nem megfelelő eszközökkel történő tisztítás stb. során).
- A fogyóeszközök vagy alkatrészek természetes elhasználódása és öregedése a használat során (pl. akkumulátorok stb.).
- Káros külső hatásoknak való kitétség, például napfény és egyéb sugárzás vagy elektromágneses mezők, folyadék behatolása, tárgyak behatolása, hálózati túlfeszültség, elektrosztatikus kisülési feszültség (beleértve a villámlást), hibás táp- vagy bemeneti feszültség és e feszültség nem megfelelő polaritása, kémiai folyamatok, például használt tápegységek stb.
- Ha valaki a termék funkcióinak megváltoztatása vagy bővítése érdekében a megvásárolt konstrukcióhoz képest módosításokat, átalakításokat, változtatásokat végzett a konstrukción vagy adaptációt végzett, vagy nem eredeti alkatrészeket használt.

EU-megfelelőségi nyilatkozat

Ez a termék megfelel a következő európai uniós irányelvek jogi követelményeinek:
2014/53/EU irányelv



WEEE

Ez a termék nem ártalmatlanítható normál háztartási hulladékként az elektromos és elektronikus berendezések hulladékairól szóló uniós irányelvvel (WEEE - 2012/19 / EU) összhangban. Ehelyett vissza kell juttatni a vásárlás helyére, vagy át kell adni az újrahasznosítható hulladékok nyilvános gyűjtőhelyén. Azzal, hogy gondoskodik a termék megfelelő ártalmatlanításáról, segít megelőzni a környezetre és az emberi egészségre gyakorolt esetleges negatív következményeket, amelyeket egyébként a termék nem megfelelő hulladékkezelése okozhatna. További részletekért forduljon a helyi hatósághoz vagy a legközelebbi gyűjtőponthoz. Az ilyen típusú hulladék nem megfelelő ártalmatlanítása a nemzeti előírásoknak megfelelően pénzbírságot vonhat maga után.

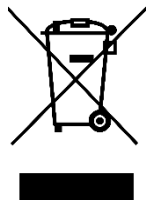

Sehr geehrter Kunde,

vielen Dank für den Kauf unseres Produkts. Bitte lesen Sie die folgenden Anweisungen vor dem ersten Gebrauch sorgfältig durch und bewahren Sie diese Bedienungsanleitung zum späteren Nachschlagen auf. Beachten Sie insbesondere die Sicherheitshinweise. Wenn Sie Fragen oder Kommentare zum Gerät haben, wenden Sie sich bitte an den Kundenservice.

✉ www.alza.de/kontakt

☎ 0800 181 45 44

✉ www.alza.at/kontakt

☎ +43 720 815 999

Lieferant Alza.cz a.s., Jankovcova 1522/53, Holešovice, 170 00 Prag 7, www.alza.cz

Packungsinhalt



1× Kamera

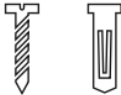

3× Schrauben



1× Netzkabel



1× Kurzanleitung



1× Netzadapter

Beschreibung des Produkts

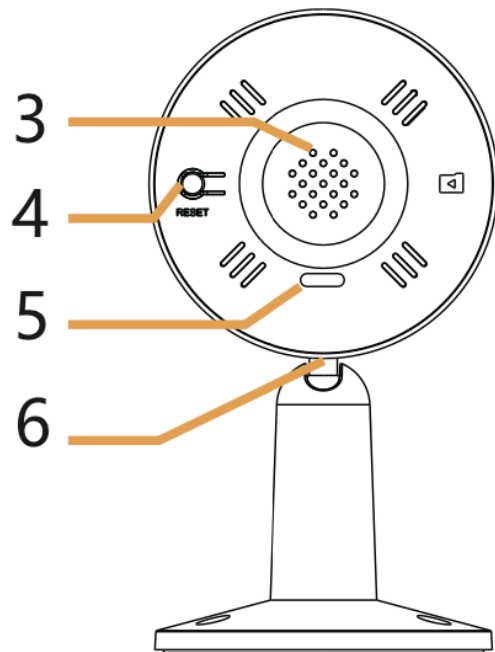
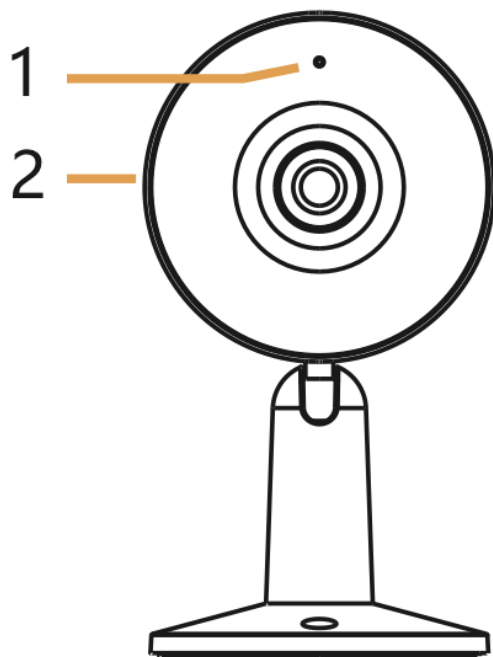

1. LED-Anzeige
2. SD-Kartensteckplatz
3. Lautsprecher
4. Reset-Taste
5. Stromanschluss
6. Mikrofon

Hinweis

Zum Zurücksetzen des Geräts:

- Drücken Sie die Reset-Taste und halten Sie sie 5 Sekunden lang gedrückt.
- Die Kamera gibt einen Signalton ab, wenn die Rücksetzung abgeschlossen ist.

LED-Anzeige Leitfaden:

1. **Blinkendes rotes Licht (langsam):** Wartet auf die Netzwerkkonfiguration
2. **Blinkendes rotes Licht (schnell):** Verbindung zum Netzwerk herstellen
3. **Rotes Licht:** Fehlfunktion der Kamera
4. **Blaues Licht:** Die Kamera funktioniert korrekt

Einrichtung

Vor der Installation:

- Stellen Sie sicher, dass die Wi-Fi-Signalstärke am gewünschten Standort ausreichend ist, um die volle Funktionalität der Kamera zu gewährleisten.

Wandmontage:

1. Verwenden Sie die Halterung als Schablone, um die Schraubenpositionen an der Wand zu markieren.
2. Bohren Sie Löcher, setzen Sie Spreizschrauben ein und montieren Sie die Halterung mit den mitgelieferten Schrauben.
3. Stellen Sie den Winkel der Kamera nach Bedarf ein (360° Drehung, 0~120° Neigung).

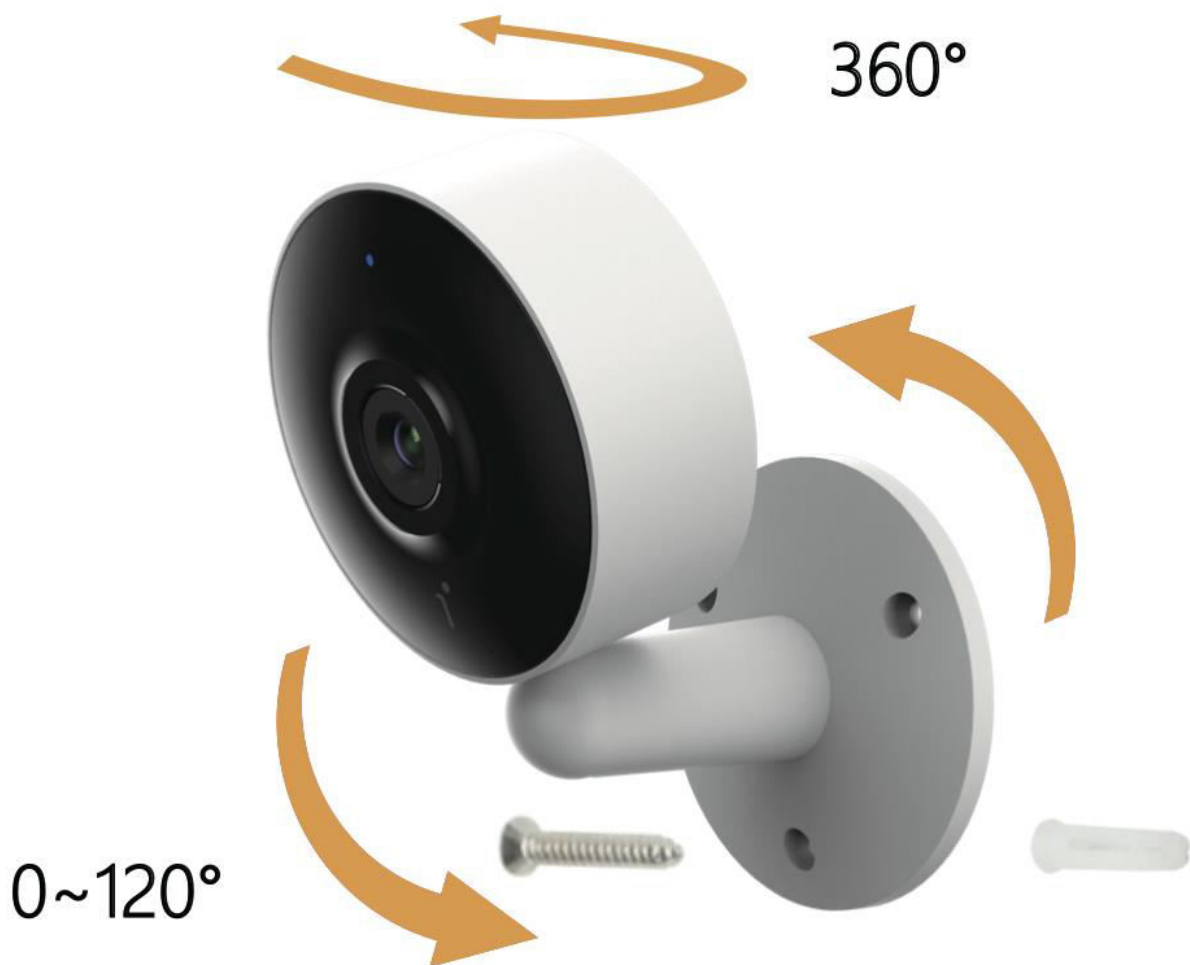

Produkt-Konfiguration

Arenti App herunterladen:

- Scannen Sie den QR-Code oder suchen Sie "Arenti" im App Store (iOS) oder Play Store (Android).

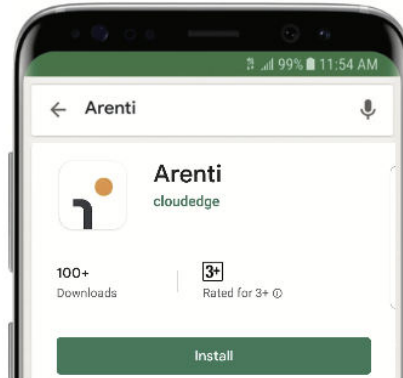
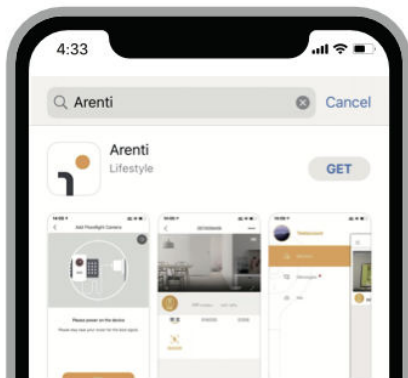

Anmeldung:

1. Öffnen Sie die Arenti App.
2. Wenn Sie ein neuer Benutzer sind, erstellen Sie ein Konto und folgen Sie den Anweisungen, um die Einrichtung abzuschließen.
 - **Hinweis:** Sie müssen der Datenschutzvereinbarung zustimmen.

A screenshot of the Arenti app's login screen. At the top, it says "Glad to meet you!". Below that, there is a field for "China mainland" with "+86" and a chevron icon. Underneath are fields for "Account" and "Password". There are two checkboxes: "Remember password" (checked) and "Forgot password?". At the bottom, there is a "Log in" button and a "Sign Up" link.

Koppeln des Geräts

1. Öffnen Sie die Startseite von Arenti App.
2. Klicken Sie auf "+" oder "Hinzufügen" und wählen Sie das richtige Symbol für Ihre Kamera.
3. Schalten Sie das Gerät ein. Nach etwa 30 Sekunden gibt die Kamera einen Einschaltton ab, und die LED-Anzeige blinkt langsam rot.
 - **Hinweis:** Bringen Sie die Kamera und das Mobiltelefon während der Kopplung in die Nähe des Routers. Wenn die Kamera nach dem Einschalten nicht in den Pairing-Modus wechselt (langsameres rotes Blinken), setzen Sie das Gerät zurück, indem Sie die Reset-Taste 5 Sekunden lang gedrückt halten, und versuchen Sie erneut, das Netzwerk zu konfigurieren.

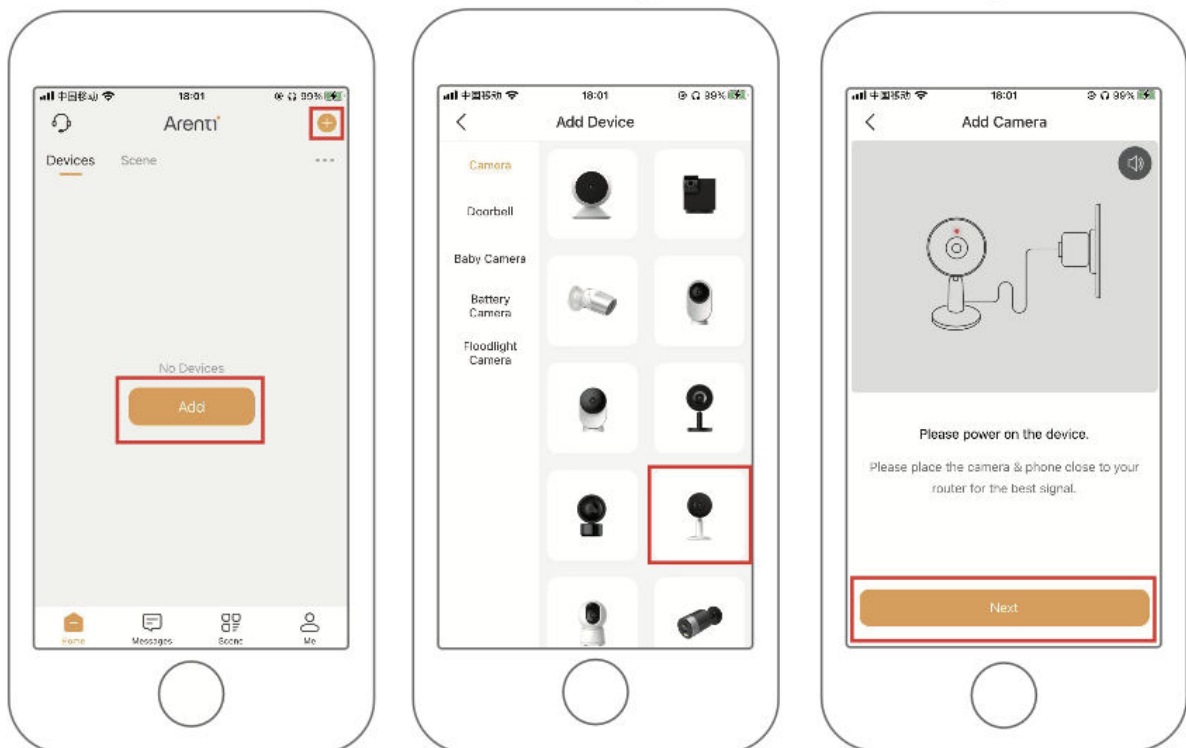

4. Wählen Sie Ihr Wi-Fi-Netzwerk aus, geben Sie das Passwort ein und klicken Sie auf "Weiter".
 - Stellen Sie sicher, dass Ihr Telefon mit einem stabilen Wi-Fi-Netzwerk verbunden ist.



5. Scannen Sie den auf Ihrem Handy angezeigten QR-Code mit der Kamera und klicken Sie auf "Weiter", wenn die Kamera ein "dong dong dong"-Geräusch von sich gibt und die LED-Anzeige dauerhaft blau leuchtet.

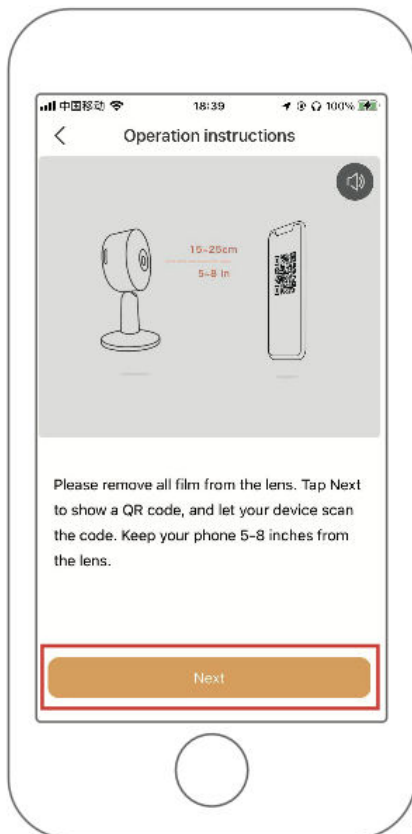

Fehlersuche: Wenn das Gerät nicht gefunden wird oder die Kopplung fehlschlägt, überprüfen Sie Folgendes:

1. Das Wi-Fi-Netz arbeitet mit 2,4GHz.
2. Das eingegebene Wi-Fi-Passwort ist korrekt und stimmt mit dem von Ihrem mobilen Gerät verwendeten Netzwerk überein.
3. Die Kamera befindet sich im Kopplungsmodus.
4. Ihr Wi-Fi-Netzwerk ist aktiv.

Hinweis:

- Bei mehreren Kameras wiederholen Sie die Schritte, um jedes Gerät einzeln hinzuzufügen.
- Um das Wi-Fi-Netzwerk zu ändern, setzen Sie die Kamera auf die Werkseinstellungen zurück und wiederholen Sie die Kopplungsschritte.

Spezifikationen

Spezifikation	IN1	IN1T	IN1Q
Auflösung	1920 x 1080	2304 x 1296	2560 x 1440
Blickwinkel	100°	100°	100°
IR-Abstand	bis zu 10 m	bis zu 10 m	bis zu 10 m
Betriebstemperatur	-20°C bis 50°C	-20°C bis 50°C	-20°C bis 50°C
Lokaler Speicher	Micro SD-Karte (bis zu 128 GB)	Micro SD-Karte (bis zu 128 GB)	Micro SD-Karte (bis zu 128 GB)
Strom	DC 5V, 1A	DC 5V, 1A	DC 5V, 1A
Stromverbrauch	Bis zu 2,5 W	Bis zu 2,5 W	Bis zu 2,5 W
Unterstützte Handy-Betriebssysteme	iOS 9 / Android 5.0 und höher	iOS 9 / Android 5.0 und höher	iOS 9 / Android 5.0 und höher
Drahtlose Verbindung	IEEE802.11 b/g/n 2,4 GHz	IEEE802.11 b/g/n 2,4 GHz	IEEE802.11 b/g/n 2,4 GHz

Garantiebedingungen

Auf ein neues Produkt, das im Vertriebsnetz von Alza gekauft wurde, wird eine Garantie von 2 Jahren gewährt. Wenn Sie während der Garantiezeit eine Reparatur oder andere Dienstleistungen benötigen, wenden Sie sich direkt an den Produktverkäufer. Sie müssen den Originalkaufbeleg mit dem Kaufdatum vorlegen.

Als Widerspruch zu den Garantiebedingungen, für die der geltend gemachte Anspruch nicht anerkannt werden kann, gelten:

- Verwendung des Produkts für einen anderen Zweck als den, für den das Produkt bestimmt ist, oder Nichtbeachtung der Anweisungen für Wartung, Betrieb und Service des Produkts.
- Beschädigung des Produkts durch Naturkatastrophe, Eingriff einer unbefugten Person oder mechanisch durch Verschulden des Käufers (z. B. beim Transport, Reinigung mit unsachgemäßen Mitteln usw.).
- Natürlicher Verschleiß und Alterung von Verbrauchsmaterialien oder Komponenten während des Gebrauchs (wie Batterien usw.).
- Exposition gegenüber nachteiligen äußeren Einflüssen wie Sonnenlicht und anderen Strahlungen oder elektromagnetischen Feldern, Eindringen von Flüssigkeiten, Eindringen von Gegenständen, Netzüberspannung, elektrostatische Entladungsspannung (einschließlich Blitzschlag), fehlerhafte Versorgungs- oder Eingangsspannung und falsche Polarität dieser Spannung, chemische Prozesse wie verwendet Netzteile usw.
- Wenn jemand Änderungen, Modifikationen, Konstruktionsänderungen oder Anpassungen vorgenommen hat, um die Funktionen des Produkts gegenüber der gekauften Konstruktion zu ändern oder zu erweitern oder nicht originale Komponenten zu verwenden.

EU-Konformitätserklärung

Dieses Produkt entspricht den gesetzlichen Anforderungen der folgenden Richtlinien der Europäischen Union: Richtlinie 2014/53/EU



WEEE

Dieses Produkt darf gemäß der EU-Richtlinie über Elektro- und Elektronik-Altgeräte (WEEE - 2012/19 / EU) nicht über den normalen Hausmüll entsorgt werden. Stattdessen muss es an den Ort des Kaufs zurückgebracht oder bei einer öffentlichen Sammelstelle für wiederverwertbare Abfälle abgegeben werden. Indem Sie sicherstellen, dass dieses Produkt ordnungsgemäß entsorgt wird, tragen Sie dazu bei, mögliche negative Folgen für die Umwelt und die menschliche Gesundheit zu vermeiden, die andernfalls durch eine unsachgemäße Abfallbehandlung dieses Produkts verursacht werden könnten. Wenden Sie sich an Ihre örtliche Behörde oder an die nächstgelegene Sammelstelle, um weitere Informationen zu erhalten. Die unsachgemäße Entsorgung dieser Art von Abfall kann gemäß den nationalen Vorschriften zu Geldstrafen führen.

