

Arenti^o



Smart Pet Treat Dispenser Camera

User Manual • Užívateľský manuál •
Užívateľský manuál • Használati utasítás •
Benutzerhandbuch

English	3 – 23
Čeština	24 – 44
Slovenčina	45 – 65
Magyar	66 – 86
Deutsch	87 – 107

Dear customer,

Thank you for purchasing our product. Please read the following instructions carefully before first use and keep this user manual for future reference. Pay particular attention to the safety instructions. If you have any questions or comments about the device, please contact the customer line.

✉ www.alza.co.uk/kontakt

☎ +44 (0)203 514 4411

Importer Alza.cz a.s., Jankovcova 1522/53, Holešovice, 170 00 Praha 7, www.alza.cz

Packaging

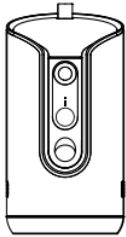

1× Camera

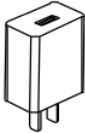

1× Power adaptor

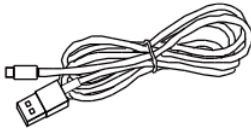

1× Power cable



1× Brush

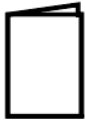

1× Quick Guide

Diagram

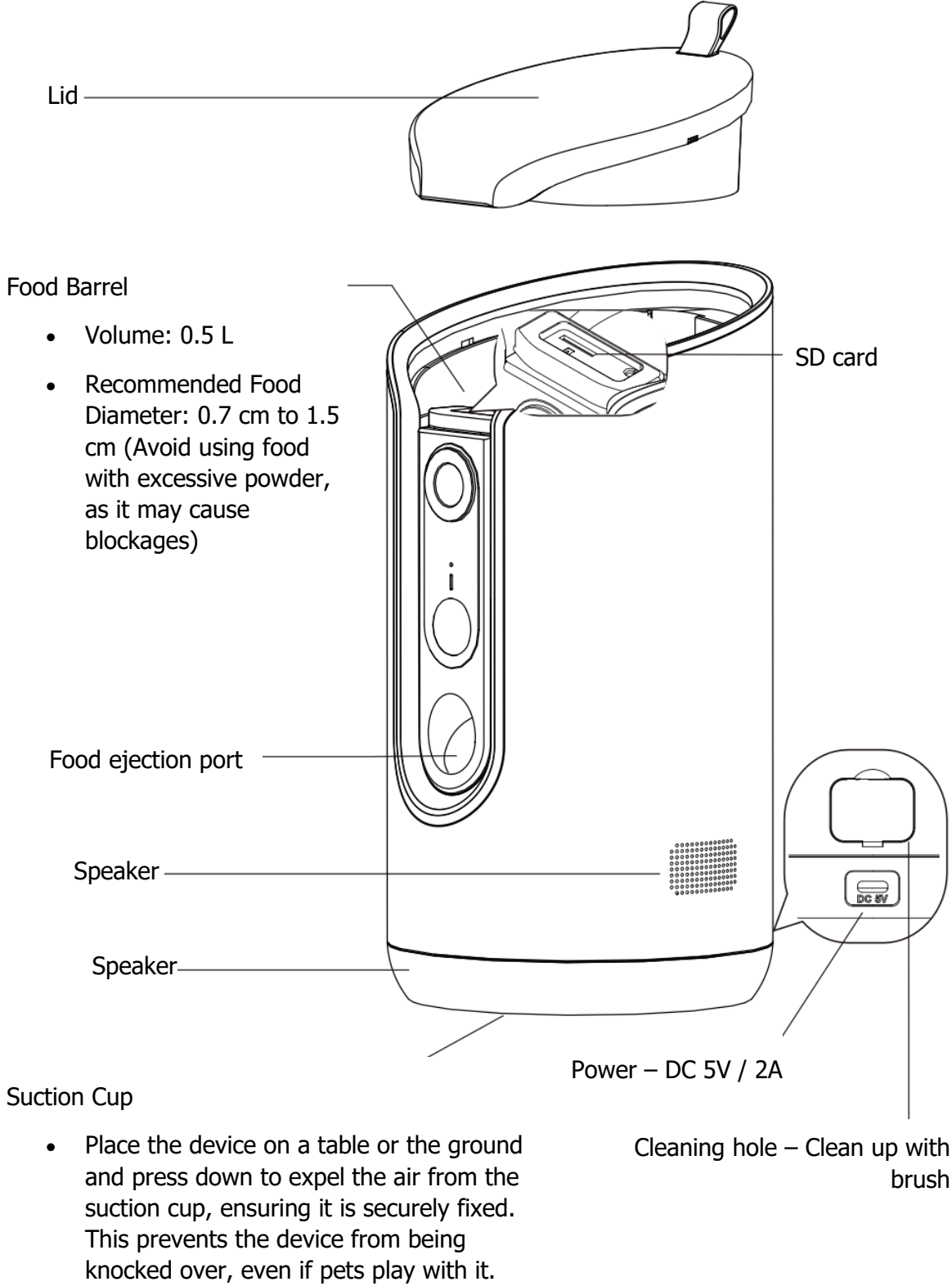

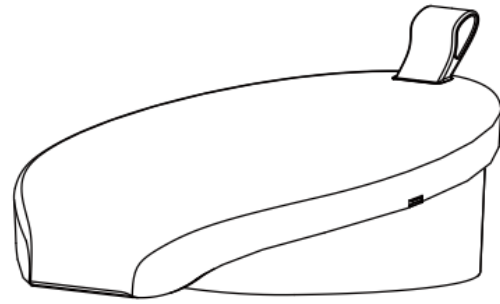

Lens

Microphone

Status Light

- **Blinking Red Light:**
 - Slow: Waiting for network connection
 - Fast: Connecting to the network
- **Solid Blue Light:** Camera is functioning correctly
- **Solid Red Light:** Camera is malfunctioning

Feeding & Reset

- **Press:** Release food
- **Long Press:** Reset the device

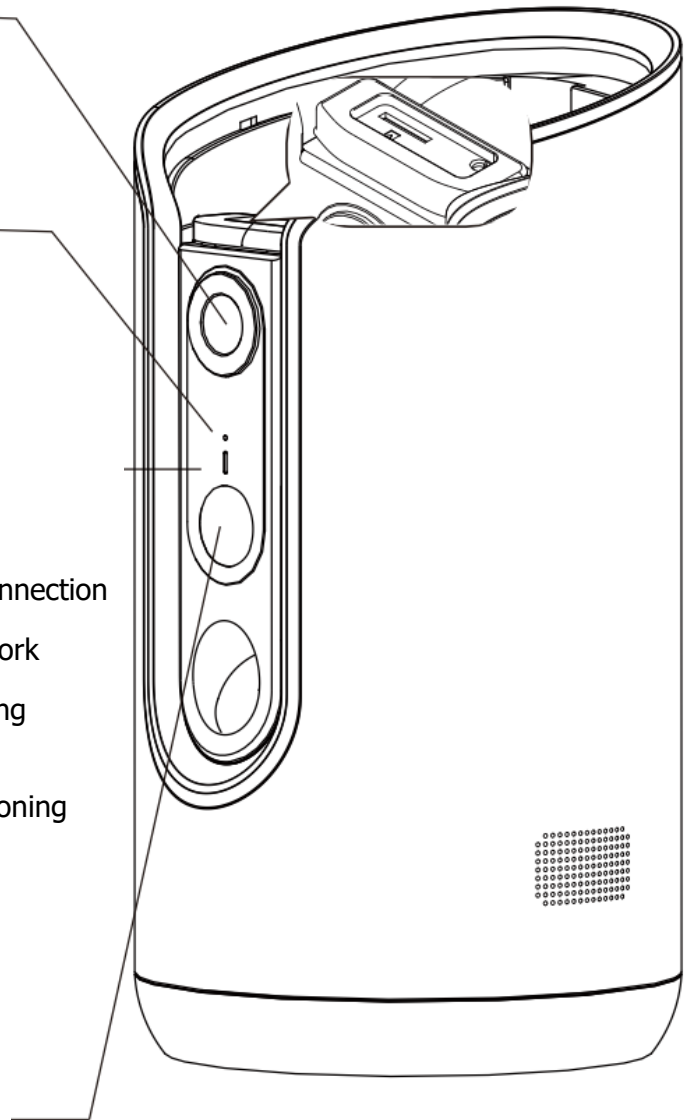

Directions for Use

1. Adding Food

- Open the lid and fill the food barrel with pet food. Ensure the food does not exceed the MAX line.
 - **Capacity:** 0.5 L
 - **Recommended Food Diameter:** 0.7 cm to 1.5 cm. Avoid using food with excessive powder or sticky food, as it can cause blockages.

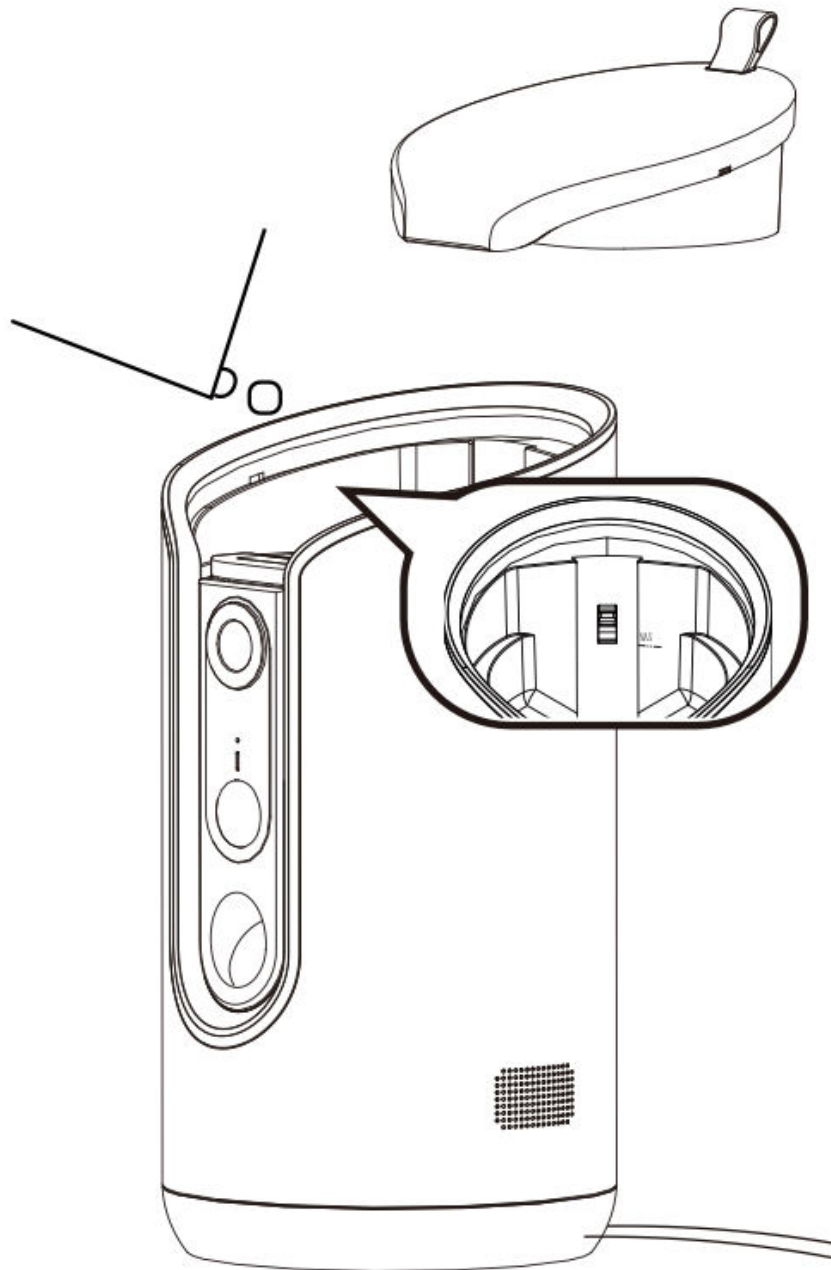

2. Manually Releasing Food

1. **Power on the device.**
2. **Press the "Feeding" button** briefly to release one portion of food at a time. A serving is approximately 5 - 10 g, depending on the size of the food. The horizontal projection distance of the food is typically 0.5 to 1 meter.

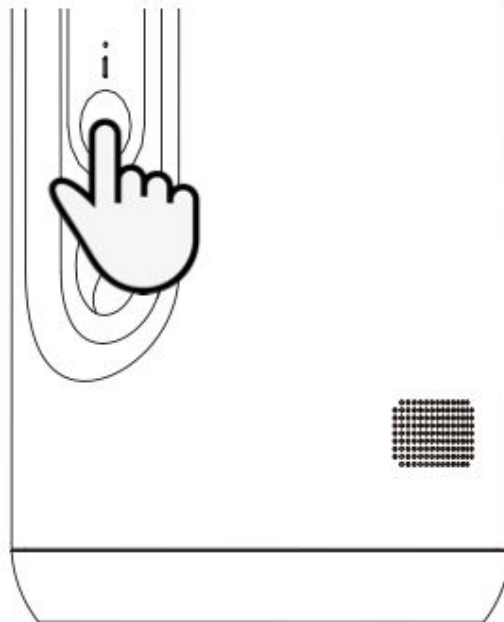

3. Scheduled Feeding (via App)

- Download the "Arenti" App and add the device. Set up a feeding plan in the App, and food will be automatically released at the scheduled times.



4. Cleaning

- Open the silicone plug on the cleaning hole and use the provided brush to clean the device.

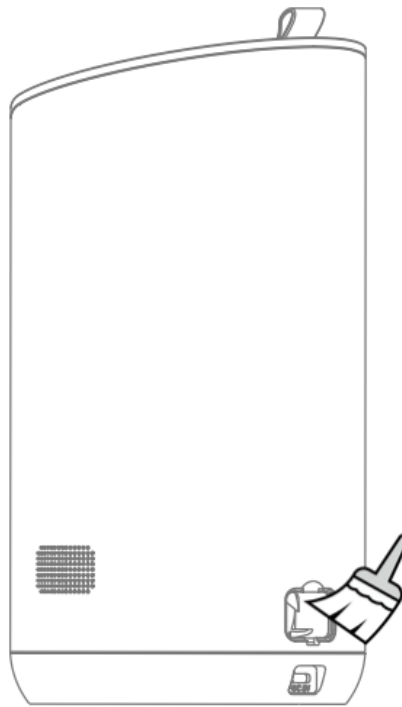

Product Configuration

Download and Install the Arenti App

- Scan the QR code to download the Arenti App. Alternatively, search for "Arenti" on the App Store (iOS) or Google Play (Android).

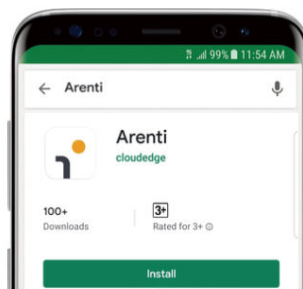
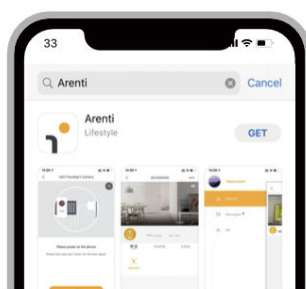

Registration

1. Open the App. If you are a new user, tap to create a new account and follow the prompts to complete the setup.
 - **Note:** Please read the Privacy Policy and Terms of Use carefully before creating an account.

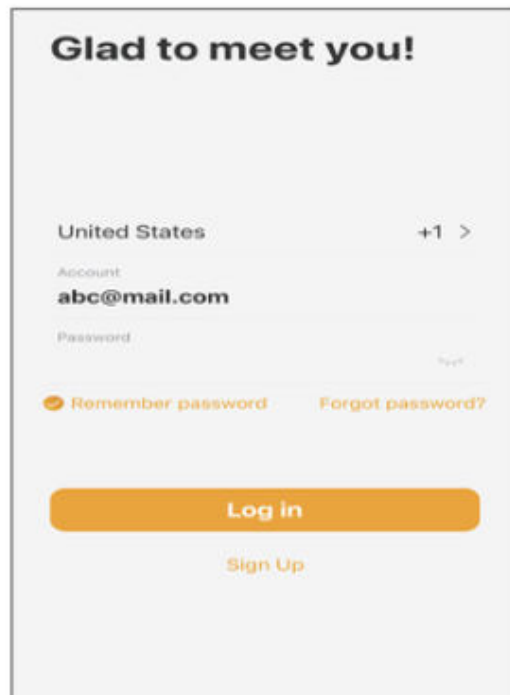

Glad to meet you!

United States +1 >

Account
abc@mail.com

Password

Remember password [Forgot password?](#)

Log in

[Sign Up](#)

Pairing

1. **Step 1:** Open the App's home page, click the "+" icon or "Add," and select the appropriate icon for your camera.
 - o **Note:** Keep the camera and mobile phone close to the router during pairing. If the camera's LED indicator does not start flashing red slowly after 30 seconds of powering on, press and hold the reset button for 5 seconds to reset the device, then restart the pairing process.

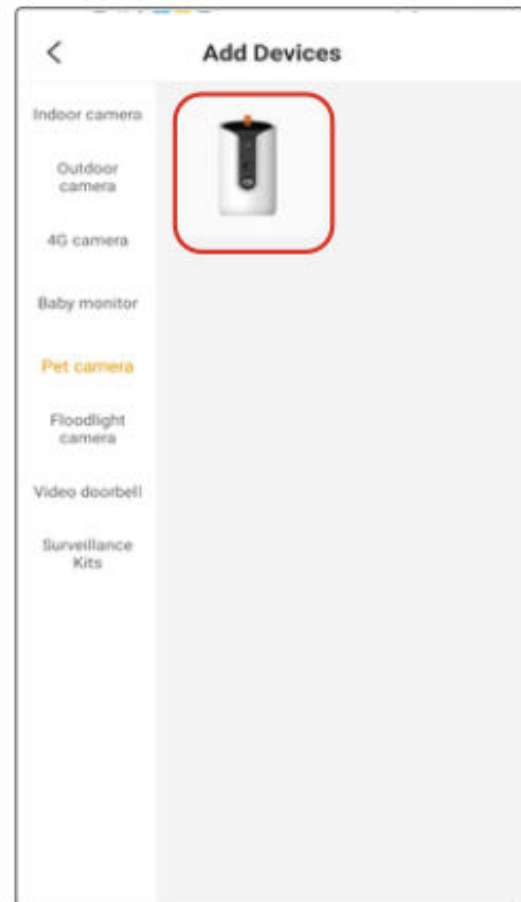
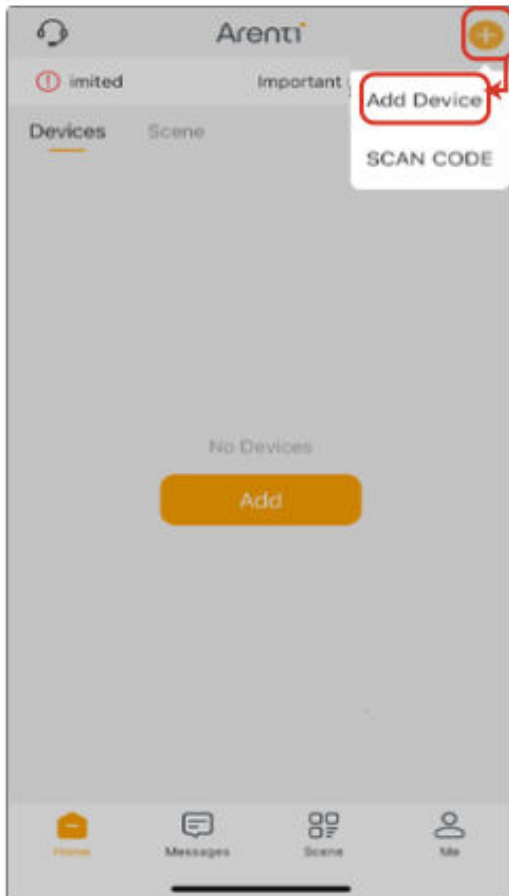

- Step 2:** Power on the device. The camera will emit a start-up tone, and the LED indicator will flash red slowly after about 30 seconds. Press "Next" in the App.



3. **Step 3:** Reset the camera if needed, then press "Next" in the App.



4. **Step 4:** Select the Wi-Fi network, enter the password, and press "Next." Ensure your phone is connected to a stable Wi-Fi network.
 - o **Note:** The SSID and password of the router should not exceed 32 characters.

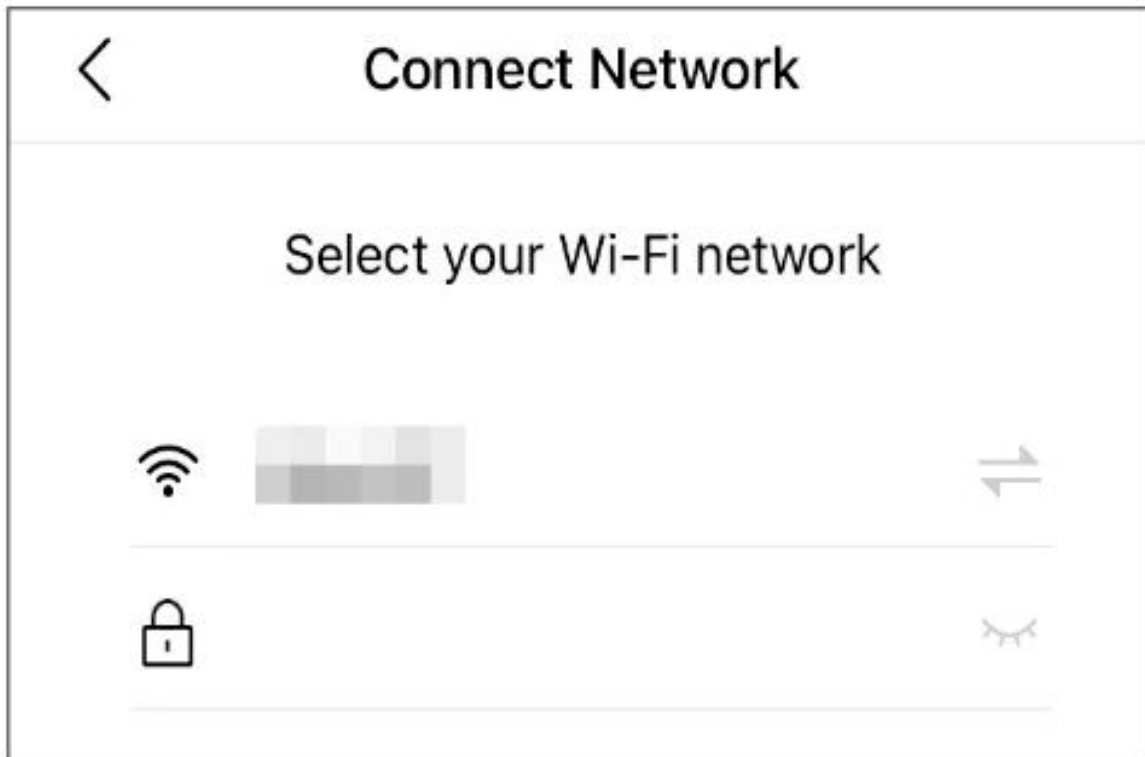

5. **Step 5:** Click "Next" and use the camera to scan the QR code displayed in the App on your phone. When you hear the "dong dong dong" sound, click "Notification tone heard." The LED indicator will turn solid blue after a few seconds.

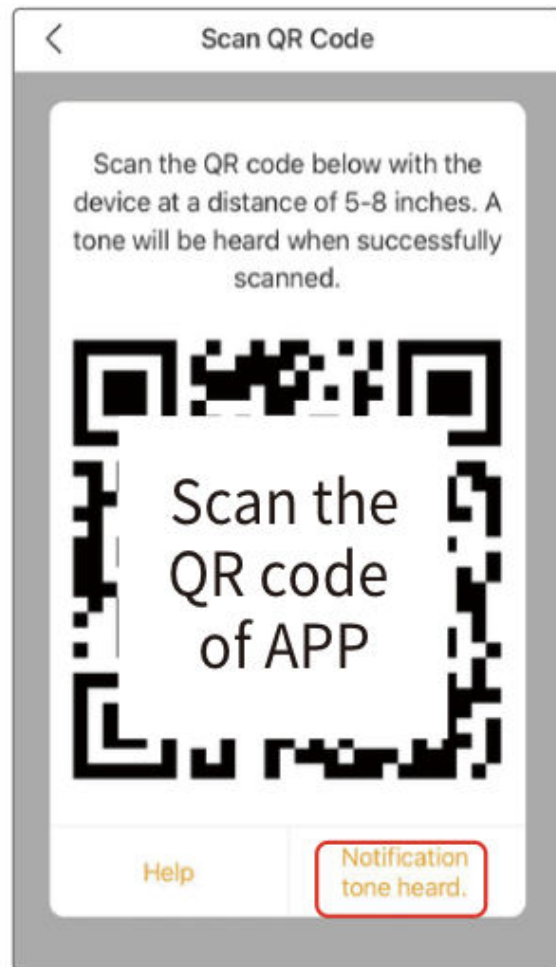

Troubleshooting:

- Ensure the Wi-Fi password entered is correct and that your mobile device is connected to the same network.
- Confirm that the camera is in pairing mode.
- Check your Wi-Fi for network activity.
- If issues persist, please contact support@arenti.com for assistance.

Notice:

- For multiple cameras, repeat the steps to add each device individually.
- To change the Wi-Fi network, restore the camera to factory settings and follow the steps to re-add the camera.

Pairing via QR Code on Device (Exclusive to PETCAM F)

1. Open the App home page, click "+" >> "Scan Code."
2. Scan the QR code on the device casing using the App on your phone to add the camera.

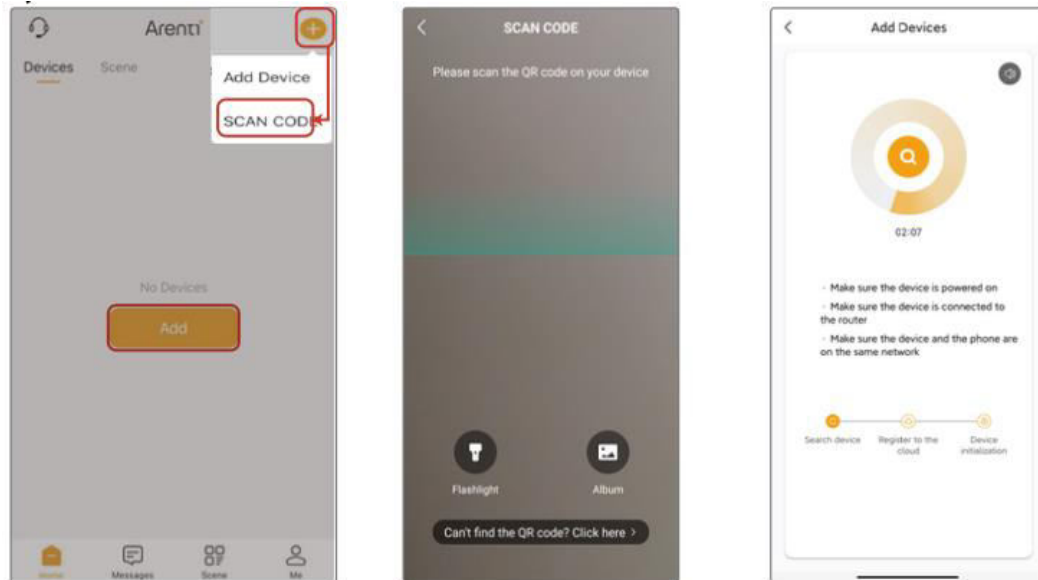

Pairing via Bluetooth (Exclusive to PETCAM F)

1. Turn on Bluetooth on your phone.
2. Open the App home page, click "+" or "Add." The device will be discovered via Bluetooth and appear on the screen. Click the device and follow the prompts to pair the camera with the App.

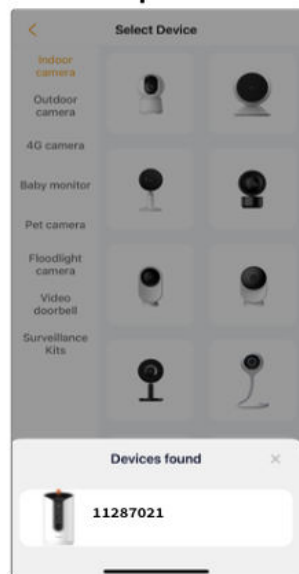

Settings

1. Live Viewing & Settings

- In the live viewing interface, press "⚙️" to access the settings menu and configure common functions.

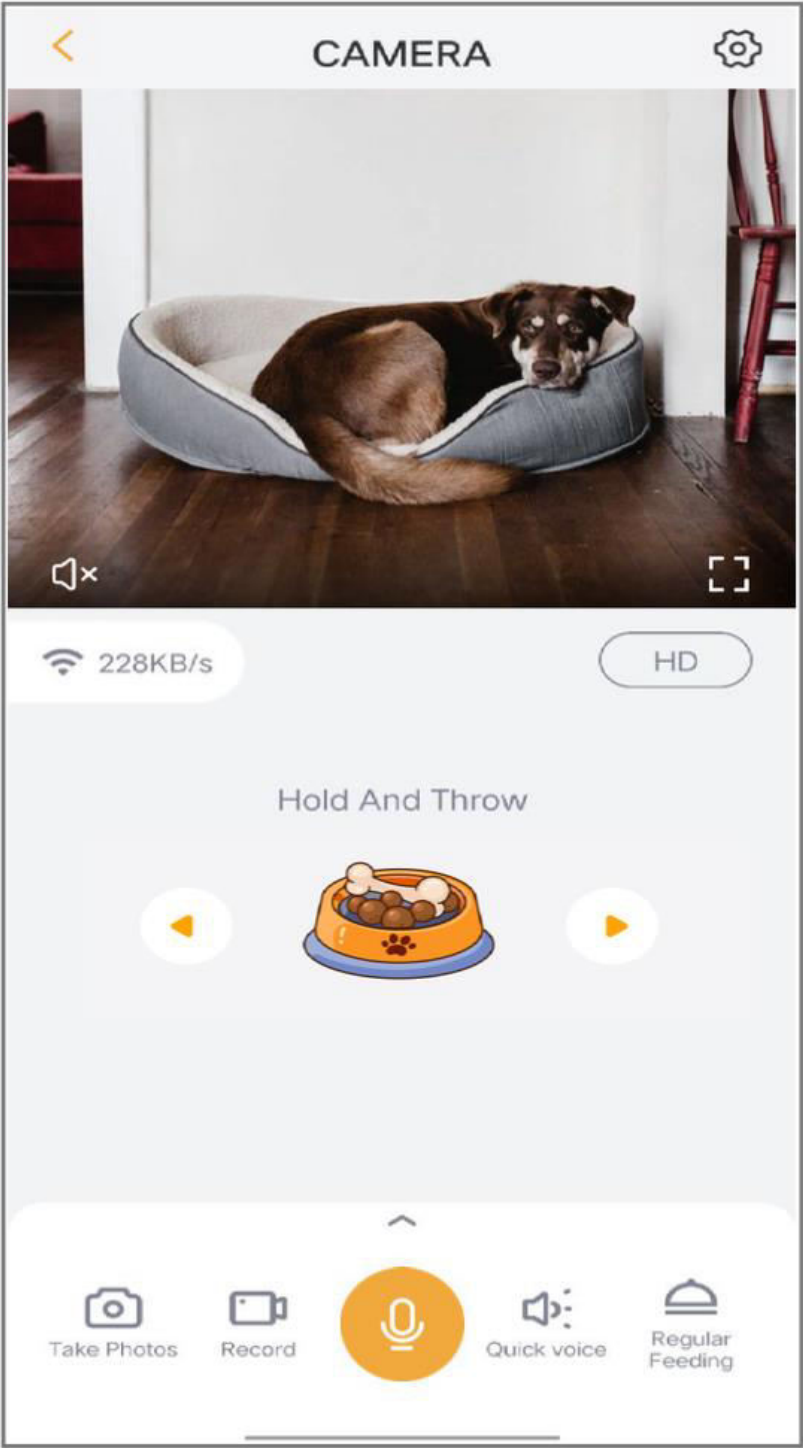

2. Treat Tossing

- Rotate the Pan to find a suitable angle, then press and release the food bowl icon in the App to toss a treat.

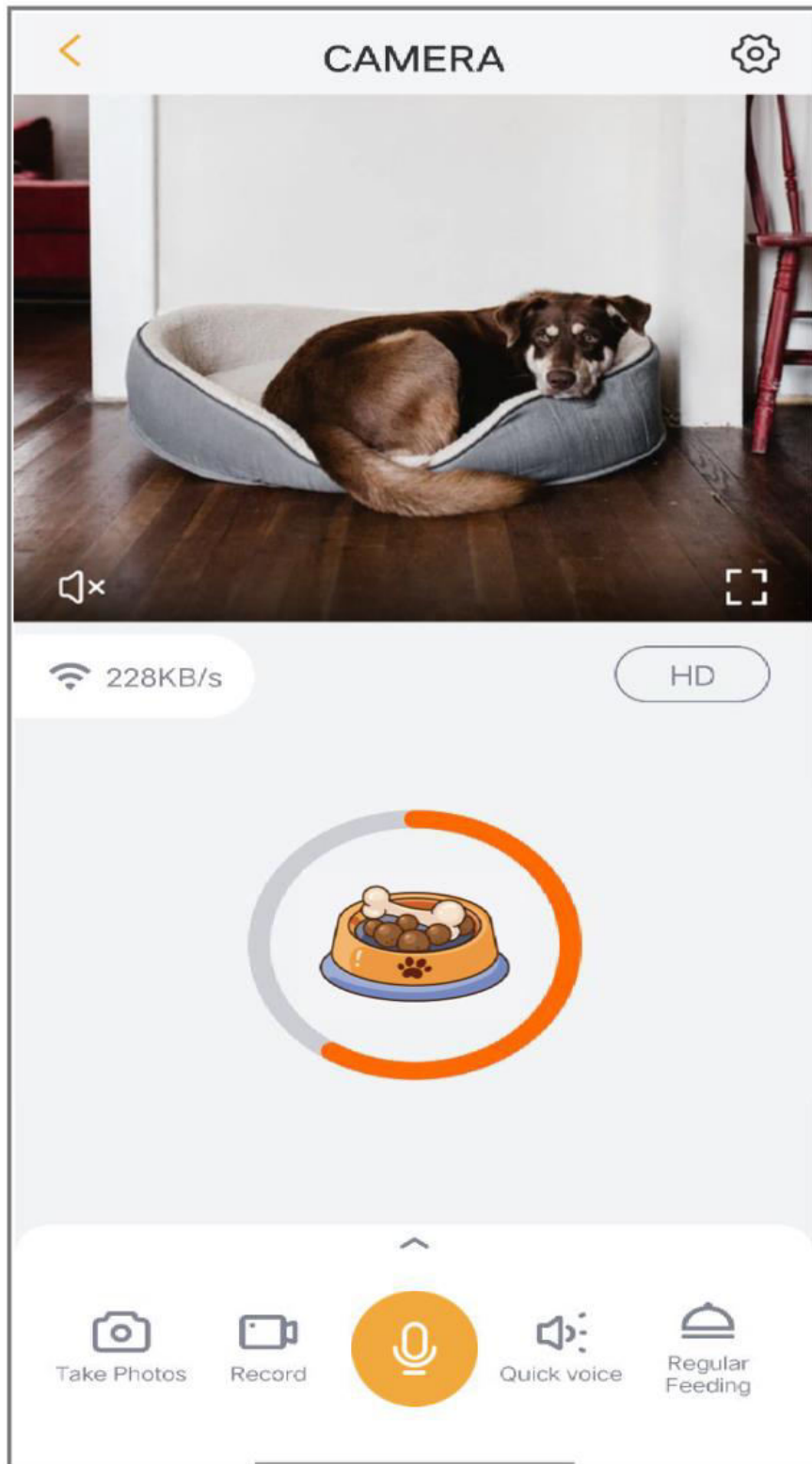

3. Recording & Playing Sound

- In the live viewing interface, press "One-press Calling" to play a sound to amuse your pet. You can also press "  " to select or record sounds.

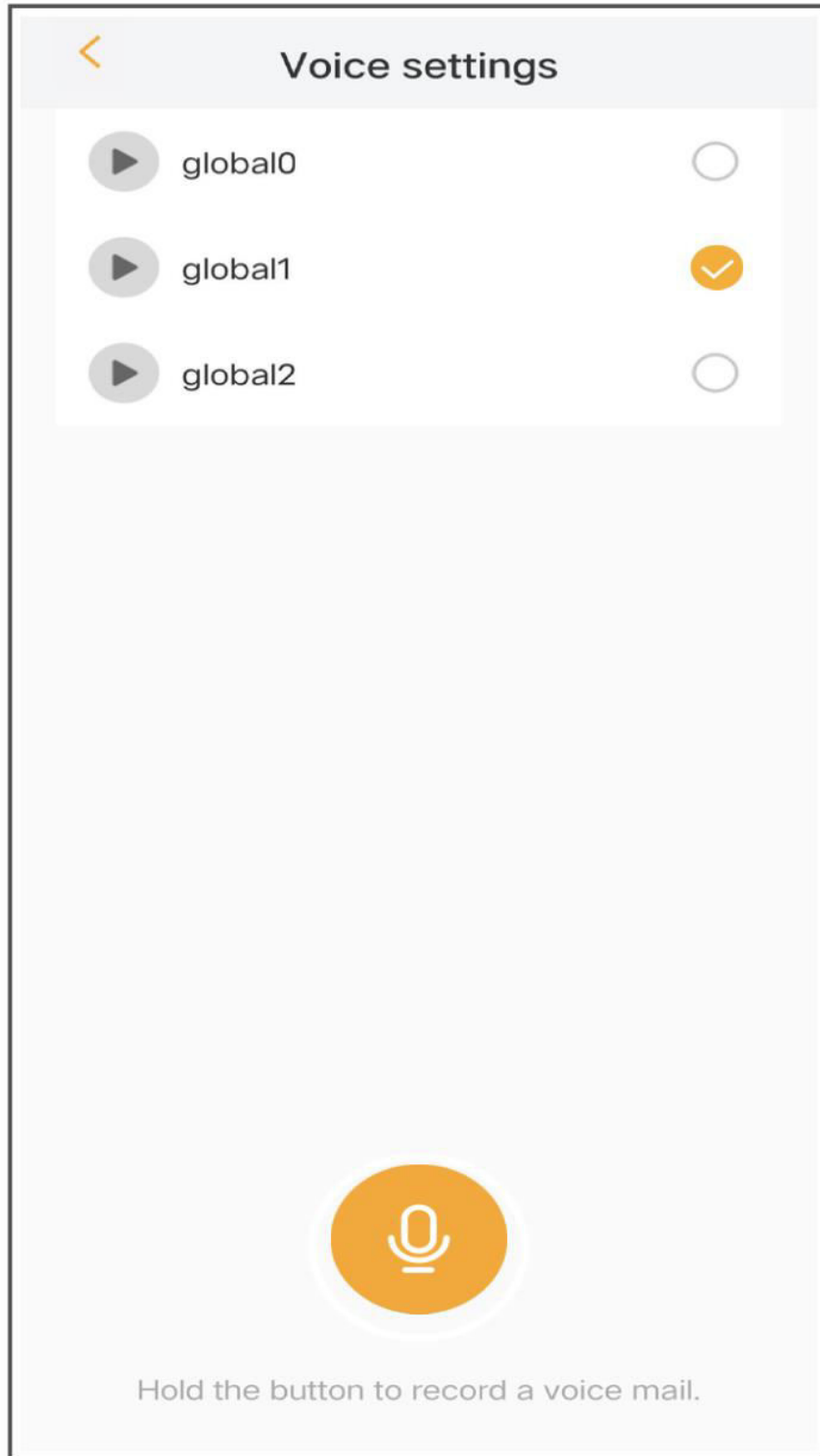

4. Feeding Settings

- In the Feeding Settings interface, press "Timed Feeding Settings" to schedule feeding times.

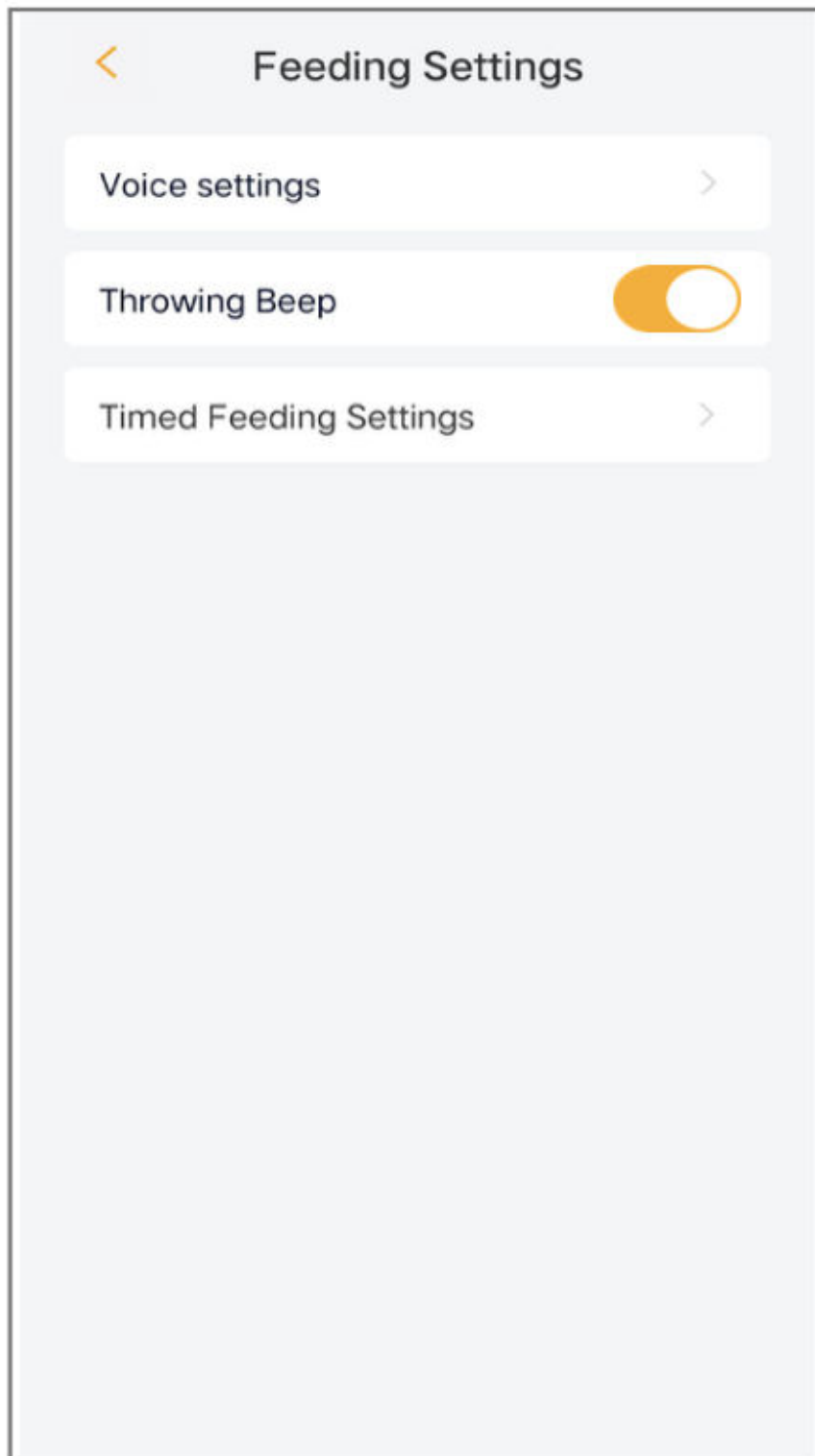

Specifications

Specification	PETCAM T	PETCAM F
Resolution	2560 x 1440	2560 x 1440
Angle of View	100°	100°
IR Distance	Up to 10 m	Up to 10 m
Working Temperature	-20 °C to 50 °C	-20 °C to 50 °C
Local Storage	Micro SD card (up to 256 GB)	Micro SD card (up to 256 GB)
Capacity	0.5 L	0.5 L
Recommended Food Diameter	0.7 cm to 1.5 cm	0.7 cm to 1.5 cm
Feeding Distance	Horizontal 0.5 m to 1 m	Horizontal 0.5 m to 1 m
Feeding Direction	Pan: 0° to 355°	Pan: 0° to 355°
Input Power	DC 5V / 1A	DC 5V / 1A
Power Consumption	Up to 4.5 W	Up to 4.5 W
Supported Phone OS	iOS 9 / Android 5.0 and above	iOS 9 / Android 5.0 and above
2.4G Wi-Fi	2412-2472 MHz (Max. power <20 dBm)	2412-2472 MHz (Max. power <20 dBm)
5G Wi-Fi	5150-5350 MHz (Max. power <23 dBm), 5470-5725 MHz (Max. power <30 dBm)	5150-5350 MHz (Max. power <23dBm), 5470-5725 MHz (Max. power <30 dBm)

Warranty Conditions

A new product purchased in the Alza.cz sales network is guaranteed for 2 years. If you need repair or other services during the warranty period, contact the product seller directly, you must provide the original proof of purchase with the date of purchase.

The following are considered to be a conflict with the warranty conditions, for which the claimed claim may not be recognized:

- Using the product for any purpose other than that for which the product is intended or failing to follow the instructions for maintenance, operation, and service of the product.
- Damage to the product by a natural disaster, the intervention of an unauthorized person or mechanically through the fault of the buyer (e.g., during transport, cleaning by inappropriate means, etc.).
- Natural wear and aging of consumables or components during use (such as batteries, etc.).
- Exposure to adverse external influences, such as sunlight and other radiation or electromagnetic fields, fluid intrusion, object intrusion, mains overvoltage, electrostatic discharge voltage (including lightning), faulty supply or input voltage and inappropriate polarity of this voltage, chemical processes such as used power supplies, etc.
- If anyone has made modifications, modifications, alterations to the design or adaptation to change or extend the functions of the product compared to the purchased design or use of non-original components.

EU Declaration of Conformity

This product complies with the legal requirements of the following European Union directives: Directive 2014/53/EU



WEEE

This product must not be disposed of as normal household waste in accordance with the EU Directive on Waste Electrical and Electronic Equipment (WEEE - 2012/19 / EU). Instead, it shall be returned to the place of purchase or handed over to a public collection point for the recyclable waste. By ensuring this product is disposed of correctly, you will help prevent potential negative consequences for the environment and human health, which could otherwise be caused by inappropriate waste handling of this product. Contact your local authority or the nearest collection point for further details. Improper disposal of this type of waste may result in fines in accordance with national regulations.

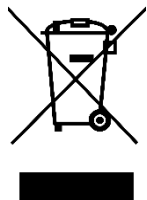

Vážený zákazníku,

Děkujeme vám za zakoupení našeho produktu. Před prvním použitím si prosím pečlivě přečtěte následující pokyny a uschovejte si tento návod k použití pro budoucí použití. Zvláštní pozornost věnujte bezpečnostním pokynům. Pokud máte k přístroji jakékoli dotazy nebo připomínky, obraťte se na zákaznickou linku.

✉ www.alza.cz/kontakt

☎ +420 225 340 111

Dovozce Alza.cz a.s., Jankovcova 1522/53, Holešovice, 170 00 Praha 7, www.alza.cz

Balení

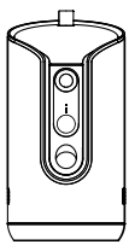

1× kamera

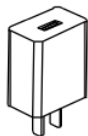

1× napájecí adaptér

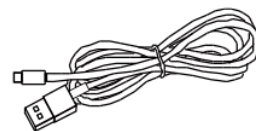

1× napájecí kabel



1× kartáč

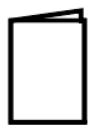

1× uživatelský manuál

Schéma

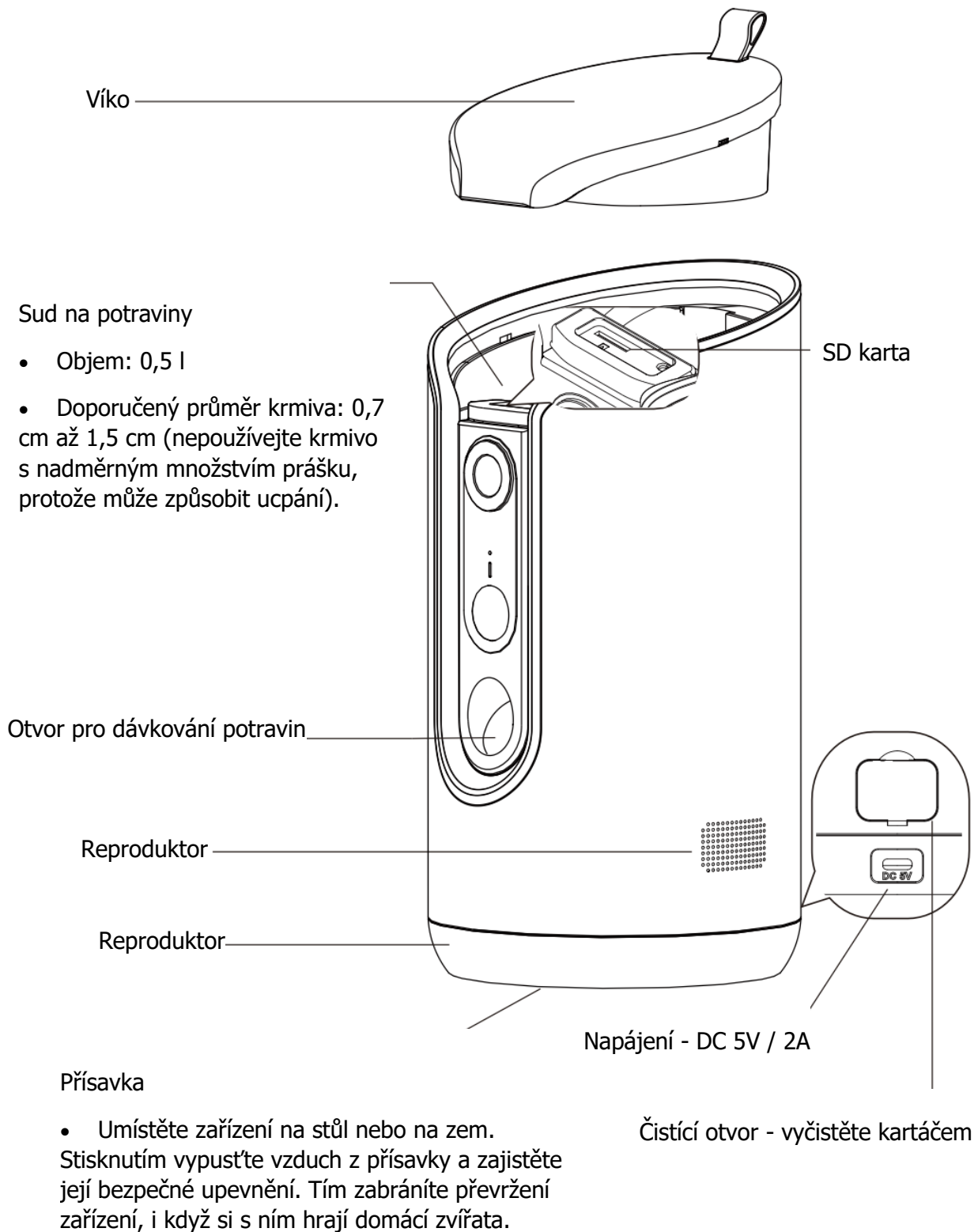

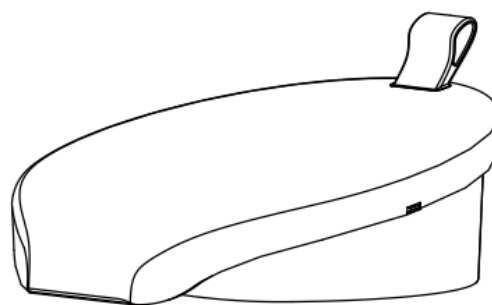

Objektiv

Mikrofon

Stavové světlo

- Blikající červené světlo:
 - Pomalé: Čekání na připojení k síti
 - Rychle: Připojování k síti
- Modré světlo: Kamera funguje správně
- Červené světlo: Kamera nefunguje správně

Krmení a resetování

- Stisk: Uvolnění potravin
- Dlouhý stisk: Reset zařízení

Návod k použití

1. Přidávání potravin

- Otevřete víko a naplňte sud krmivem pro domácí zvířata. Ujistěte se, že krmivo nepřesahuje hranici MAX.
- **Objem:** 0,5 l
- **Doporučený průměr potravin:** 0,7 cm až 1,5 cm. Nepoužívejte potraviny s nadměrným množstvím prášku nebo lepkivé potraviny, protože mohou způsobit ucpání.

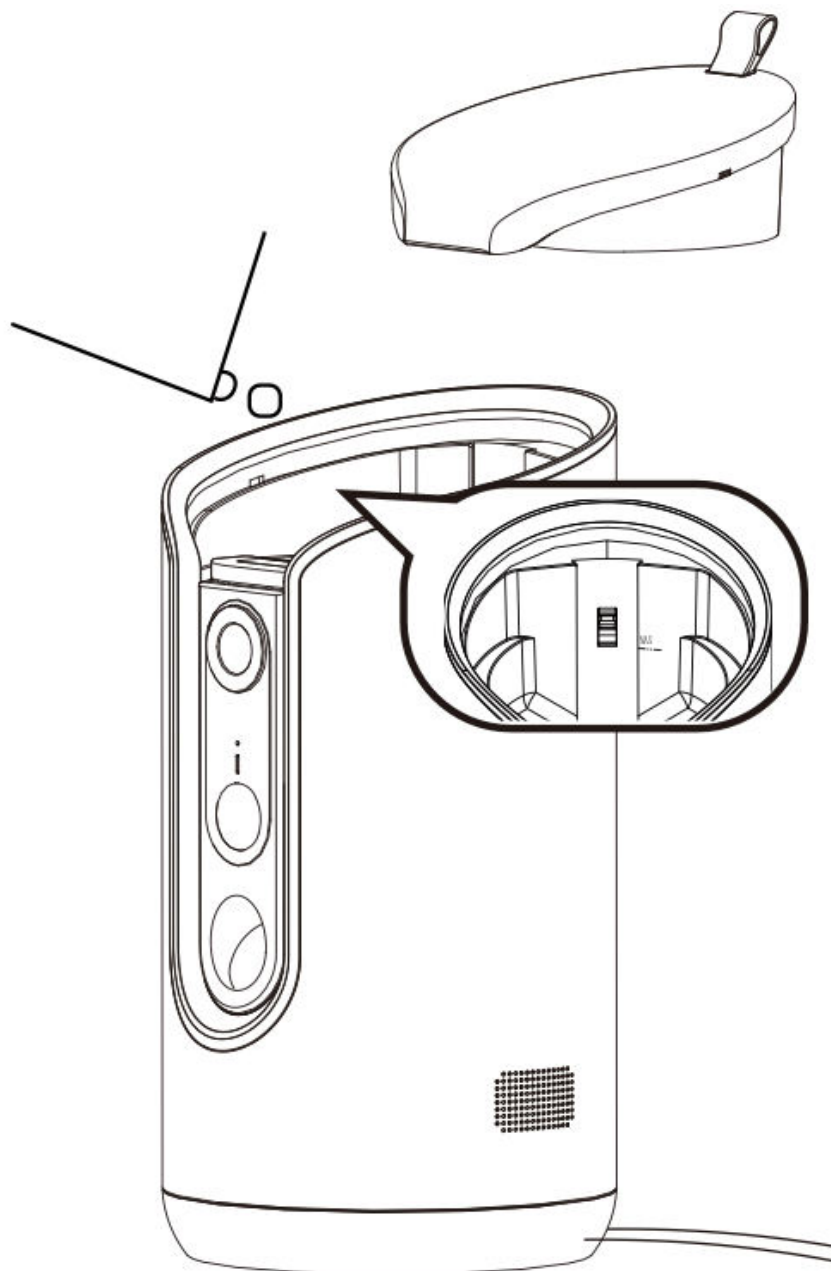

2. Ruční uvolňování potravin

1. Zapněte zařízení.

2. Krátkým **stisknutím tlačítka "Krmení"** uvolníte jednu porci jídla. Jedna porce představuje přibližně 5 - 10 g v závislosti na velikosti potraviny. Vodorovná vzdálenost vysunutí jídla je obvykle 0,5 až 1 metr.

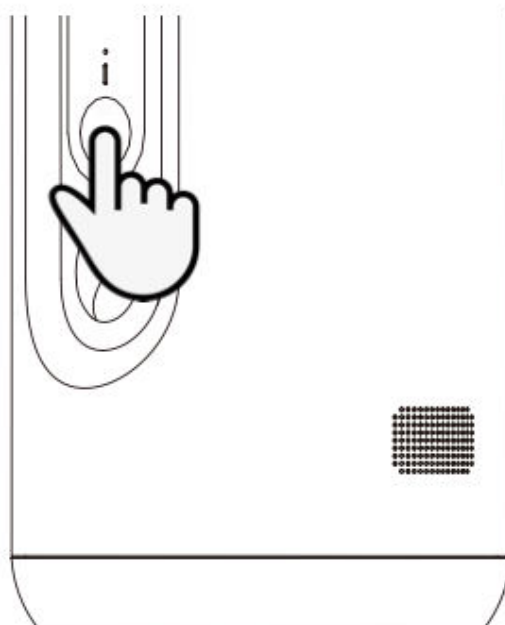

3. Plánované krmení (prostřednictvím aplikace)

- Stáhněte si aplikaci Arenti a přidejte zařízení. V aplikaci nastavte plán krmení a krmivo se bude automaticky vydávat v naplánovaných časech.



4. Čištění

- Otevřete silikonovou zátku na čisticím otvoru a pomocí přiloženého kartáčku přístroj vyčistěte.

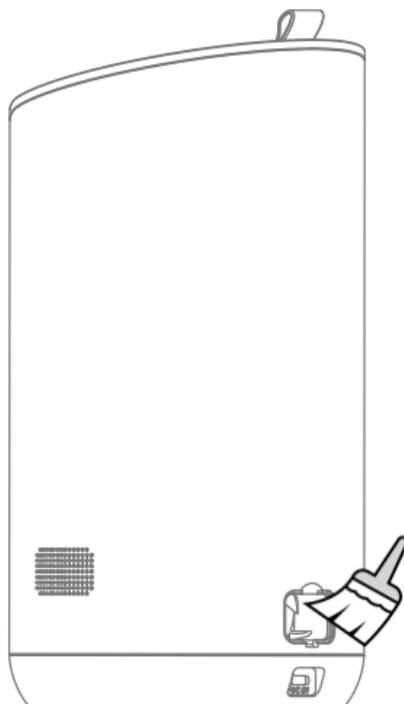

Konfigurace produktu

Stáhněte si a nainstalujte aplikaci Arenti

- Naskenujte QR kód a stáhněte si aplikaci Arenti. Případně vyhledejte "Arenti" v App Store (iOS) nebo Google Play (Android).

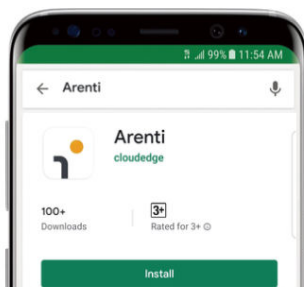
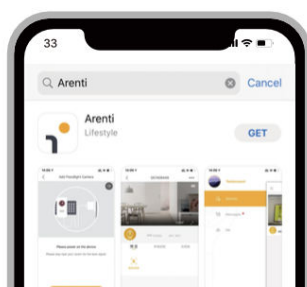

Registrace

1. Otevřete aplikaci. Pokud jste nový uživatel, klepnutím na položku vytvořte nový účet a podle pokynů dokončete nastavení.
 - **Poznámka:** Před vytvořením účtu si pečlivě přečtěte zásady ochrany osobních údajů a podmínky používání.

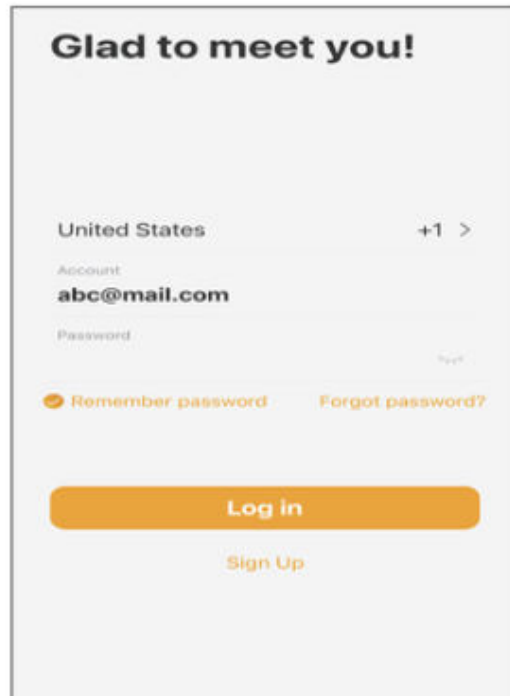

Glad to meet you!

United States +1 >

Account
abc@mail.com

Password

Remember password [Forgot password?](#)

Log in

Sign Up

Párování

1. **Krok 1:** Otevřete domovskou stránku aplikace, klikněte na ikonu "+" nebo "Add Device" a vyberte příslušnou ikonu kamery.

- **Poznámka:** Během párování držte kameru a mobilní telefon v blízkosti routeru. Pokud LED indikátor kamery nezačne po 30 sekundách od zapnutí pomalu blikat červeně, stisknutím a podržením tlačítka reset na 5 sekund zařízení resetujte a poté znovu spustěte proces párování.

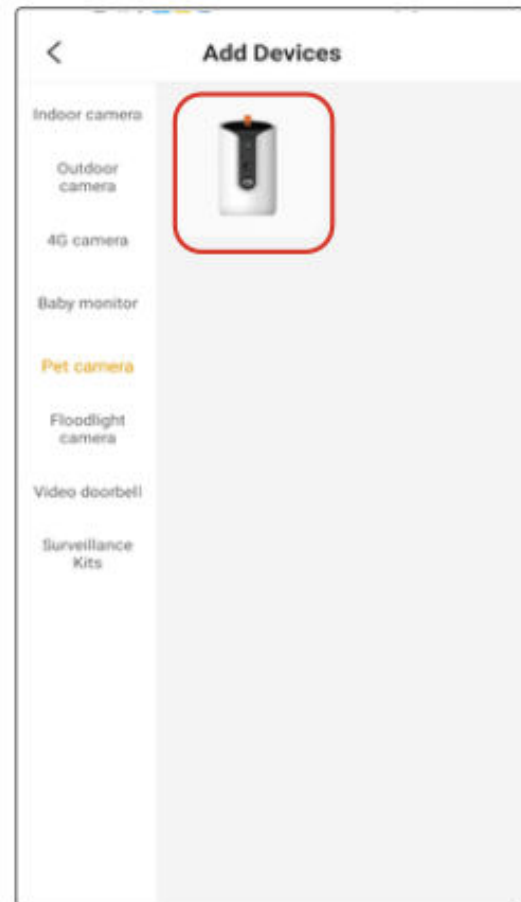
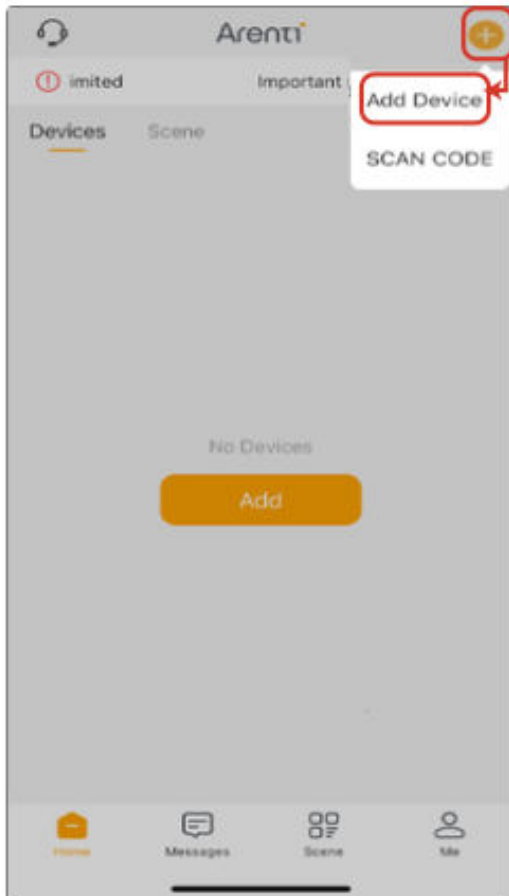

2. **Krok 2:** Zapněte zařízení. Kamera vydá spouštěcí tón a LED indikátor začne po přibližně 30 sekundách pomalu červeně blikat. V aplikaci stiskněte tlačítko "Next".



3. **Krok 3:** V případě potřeby resetujte kameru a poté v aplikaci stiskněte tlačítko "Next".



4. **Krok 4:** Vyberte síť Wi-Fi, zadejte heslo a stiskněte tlačítko "Next". Zkontrolujte, zda je telefon připojen ke stabilní síti Wi-Fi.

- **Poznámka:** SSID a heslo routeru by nemělo přesáhnout 32 znaků.



5. **Krok 5:** Klikněte na tlačítko "Next" a pomocí kamery naskenujte QR kód zobrazený v aplikaci v telefonu. Jakmile uslyšíte tři cinknutí, klikněte na "Notification tone heard". LED indikátor po několika sekundách začne svítit modře.

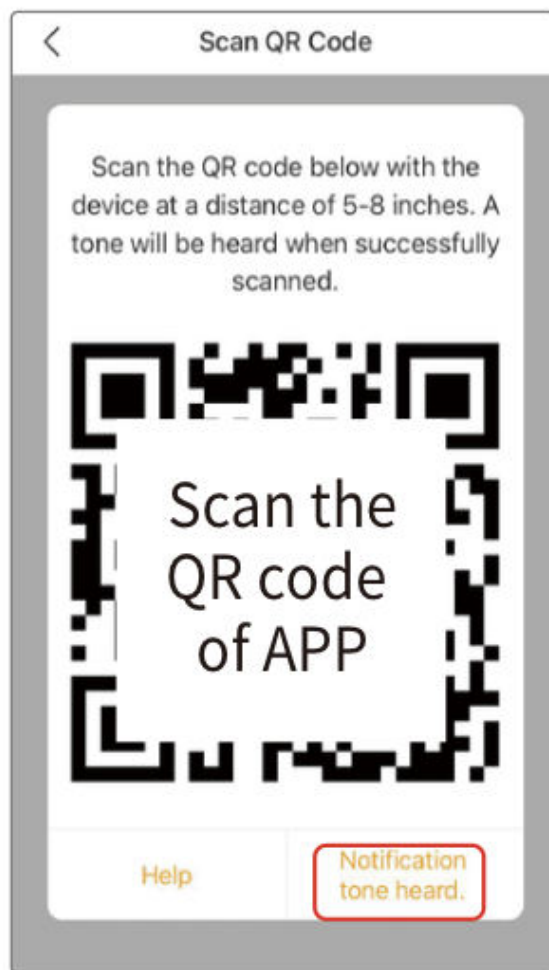

Řešení problémů:

- Zkontrolujte, zda je zadané heslo Wi-Fi správné a zda je vaše mobilní zařízení připojeno ke stejné síti.
- Zkontrolujte, zda je kamera v režimu párování.
- Zkontrolujte dostupnost sítě Wi-Fi.
- Pokud problémy přetrvávají, obraťte se s žádostí o pomoc na adresu support@arenti.com.

Upozornění:

- V případě více kamer zopakujte kroky pro přidání každého zařízení zvlášť.
- Chcete-li změnit síť Wi-Fi, obnovte tovární nastavení kamery a postupujte podle pokynů pro opětovné přidání kamery.

Párování pomocí QR kódu na zařízení (výhradně pro PETCAM F)

1. Otevřete domovskou stránku aplikace, klikněte na "+" >> "Scan code".
2. Pomocí aplikace v telefonu naskenujte QR kód na krytu zařízení a přidejte kameru.

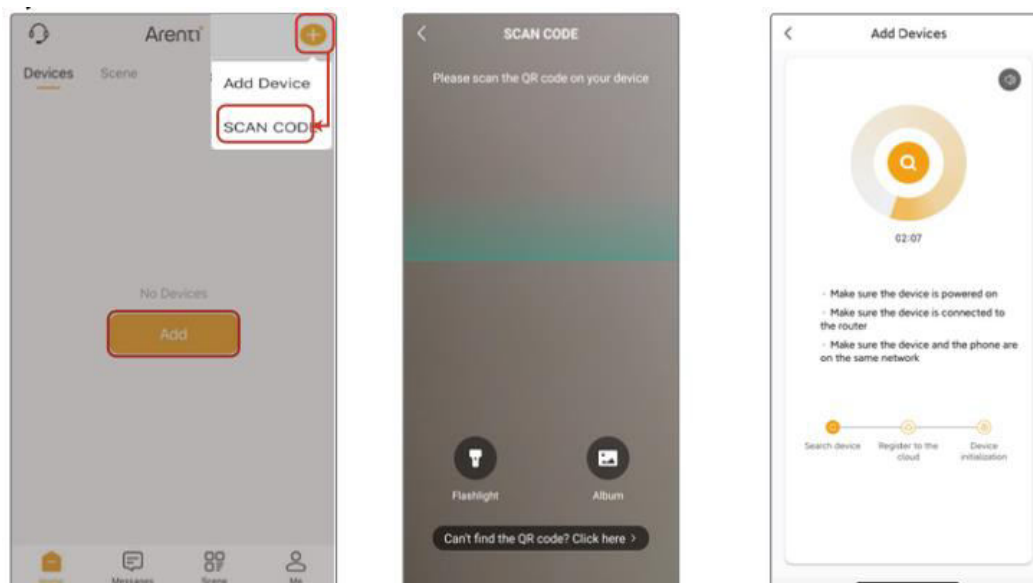

Párování přes Bluetooth (exkluzivně pro PETCAM F)

1. Zapněte v telefonu funkci Bluetooth.
2. Otevřete domovskou stránku aplikace a klikněte na tlačítko "+" nebo "Add". Zařízení bude nalezeno přes Bluetooth a zobrazí se na obrazovce. Klikněte na zařízení a podle pokynů spárujte kameru s aplikací.

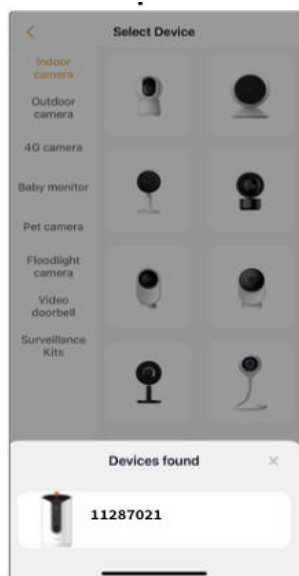

Nastavení

1. Živé sledování a nastavení

- V rozhraní živého sledování stiskněte tlačítko "⚙️" pro vstup do nabídky nastavení a konfiguraci běžných funkcí.

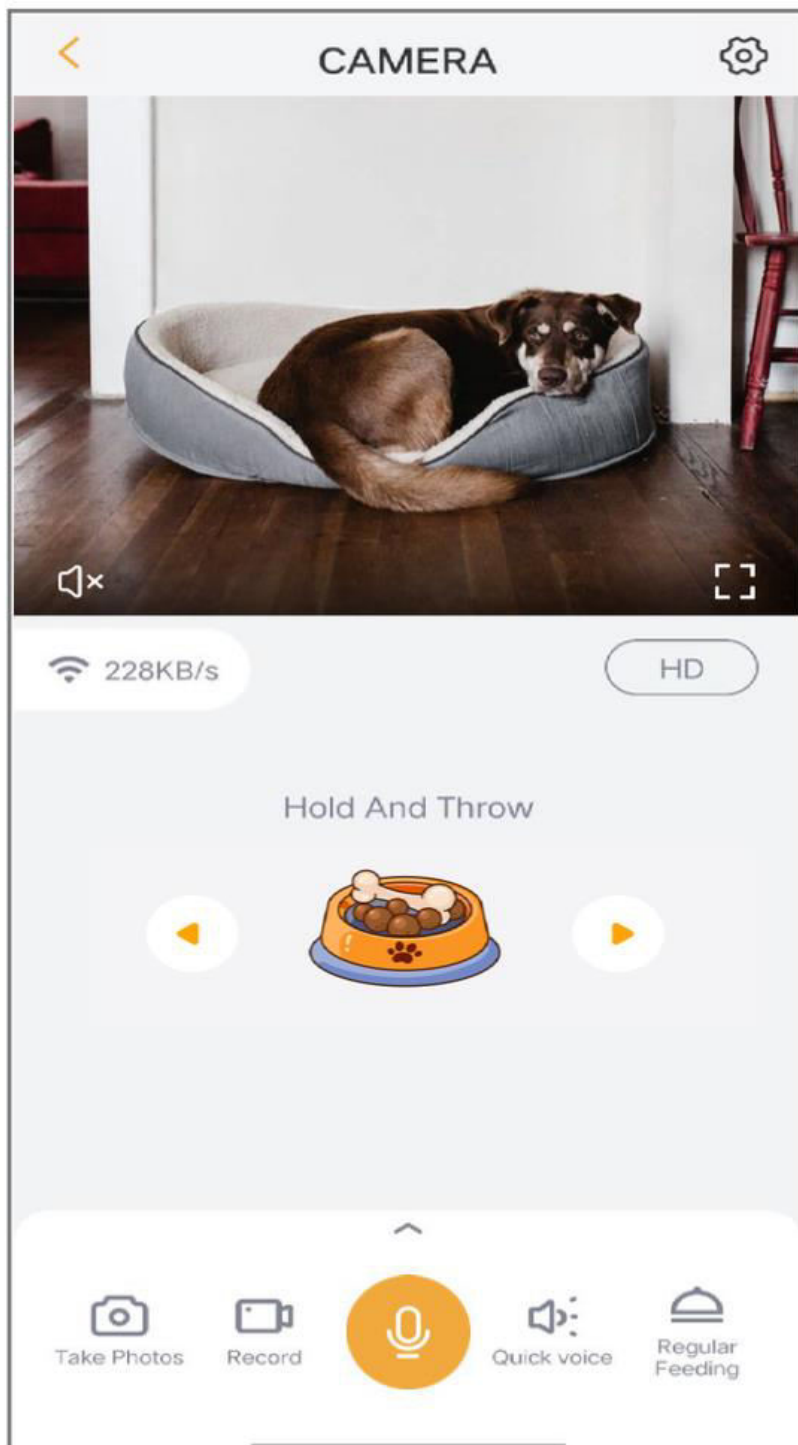

2. Házení pamlsků

- Otáčením najdete vhodný úhel a poté stiskněte a uvolněte ikonu misky s jídlem v aplikaci, čímž uvolníte pamlskek.

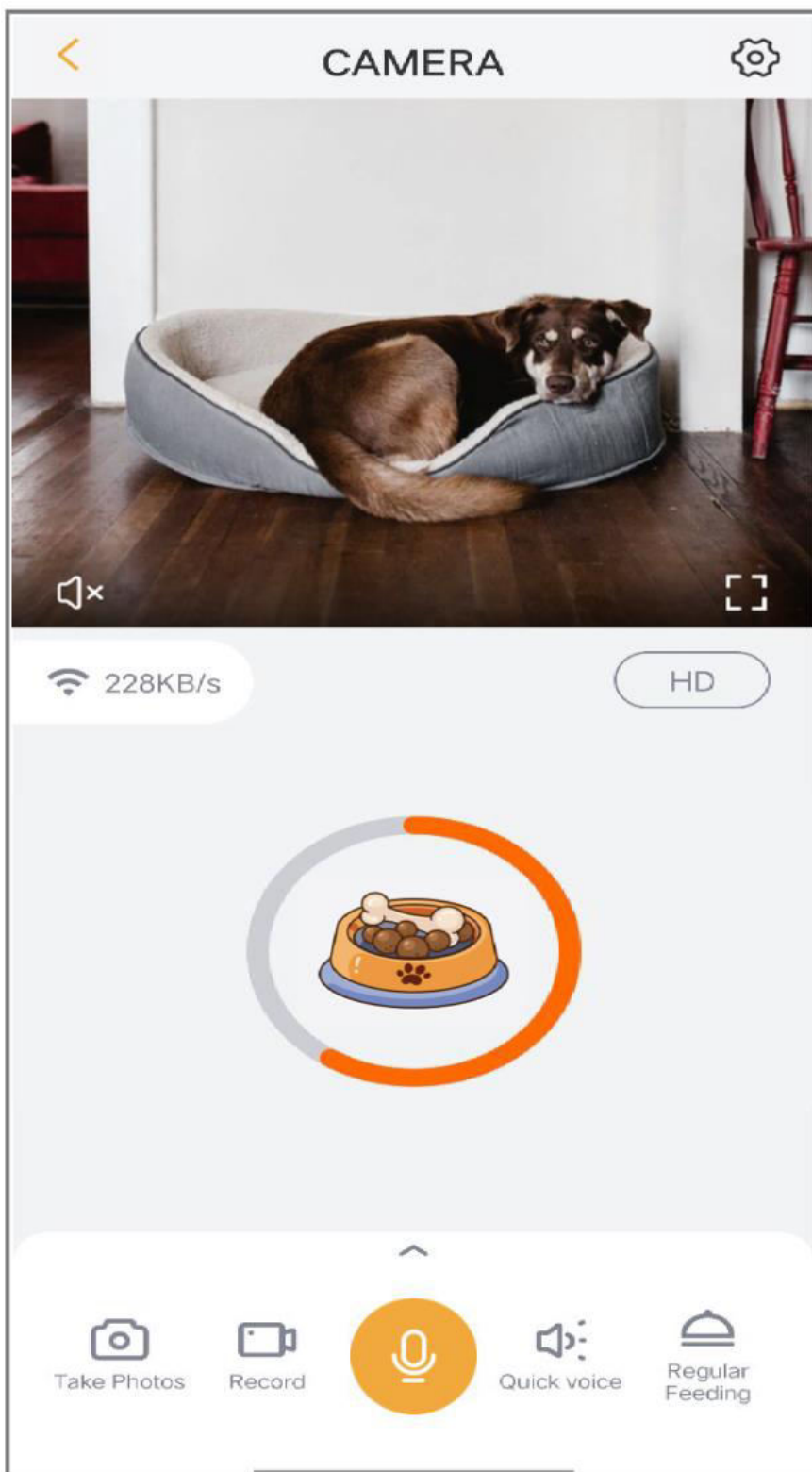

3. Nahrávání a přehrávání zvuku

- V rozhraní živého náhledu můžete stisknutím tlačítka "One-press Calling" přehrát zvuk, který pobaví vašeho mazlíčka. Můžete také stisknout "  " pro výběr nebo nahrávání zvuků.

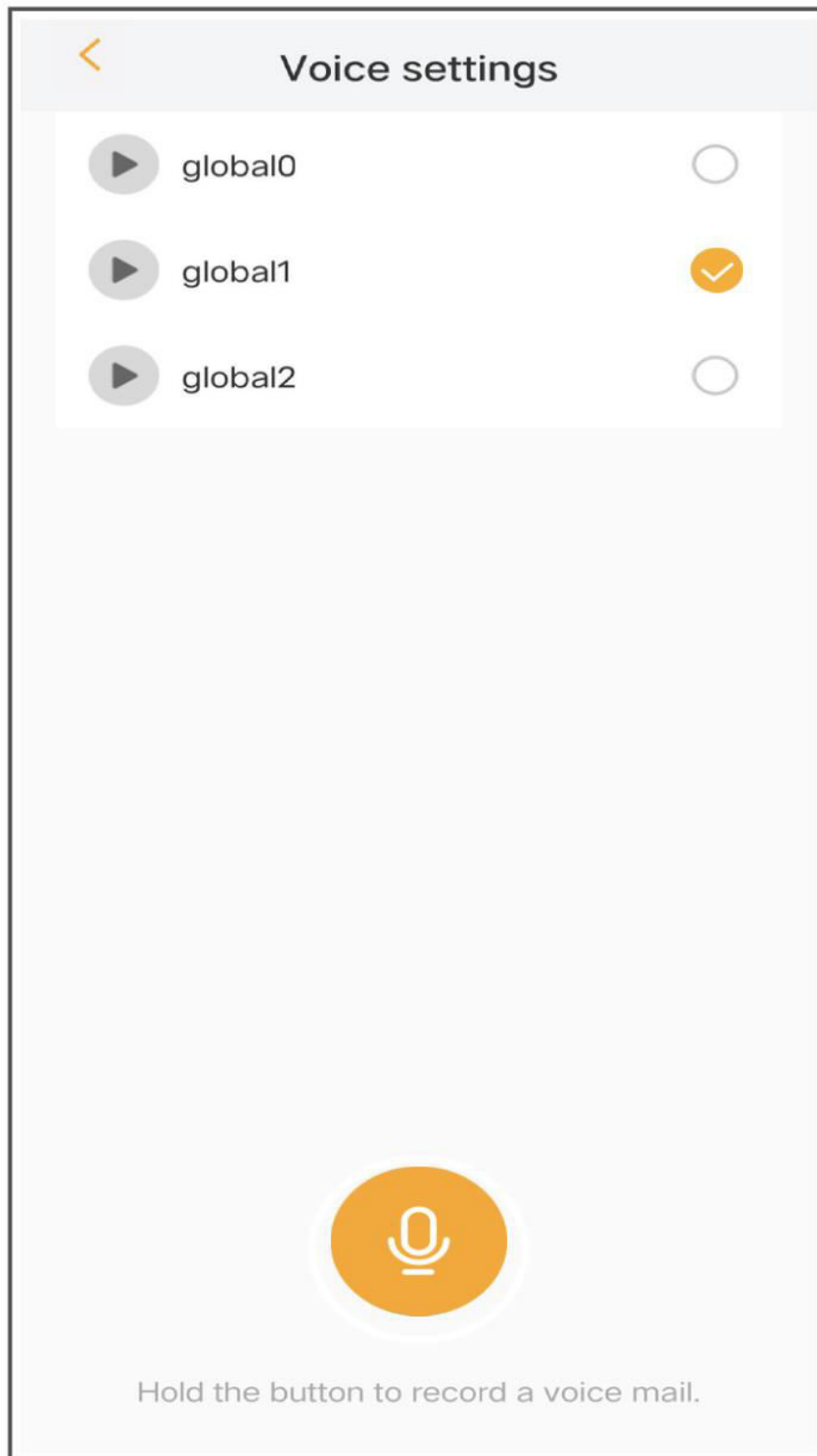

4. Nastavení časovaného krmení

- V rozhraní "Feeding Settings" stiskněte " Timed Feeding Settings" a naplánujte časy krmení.

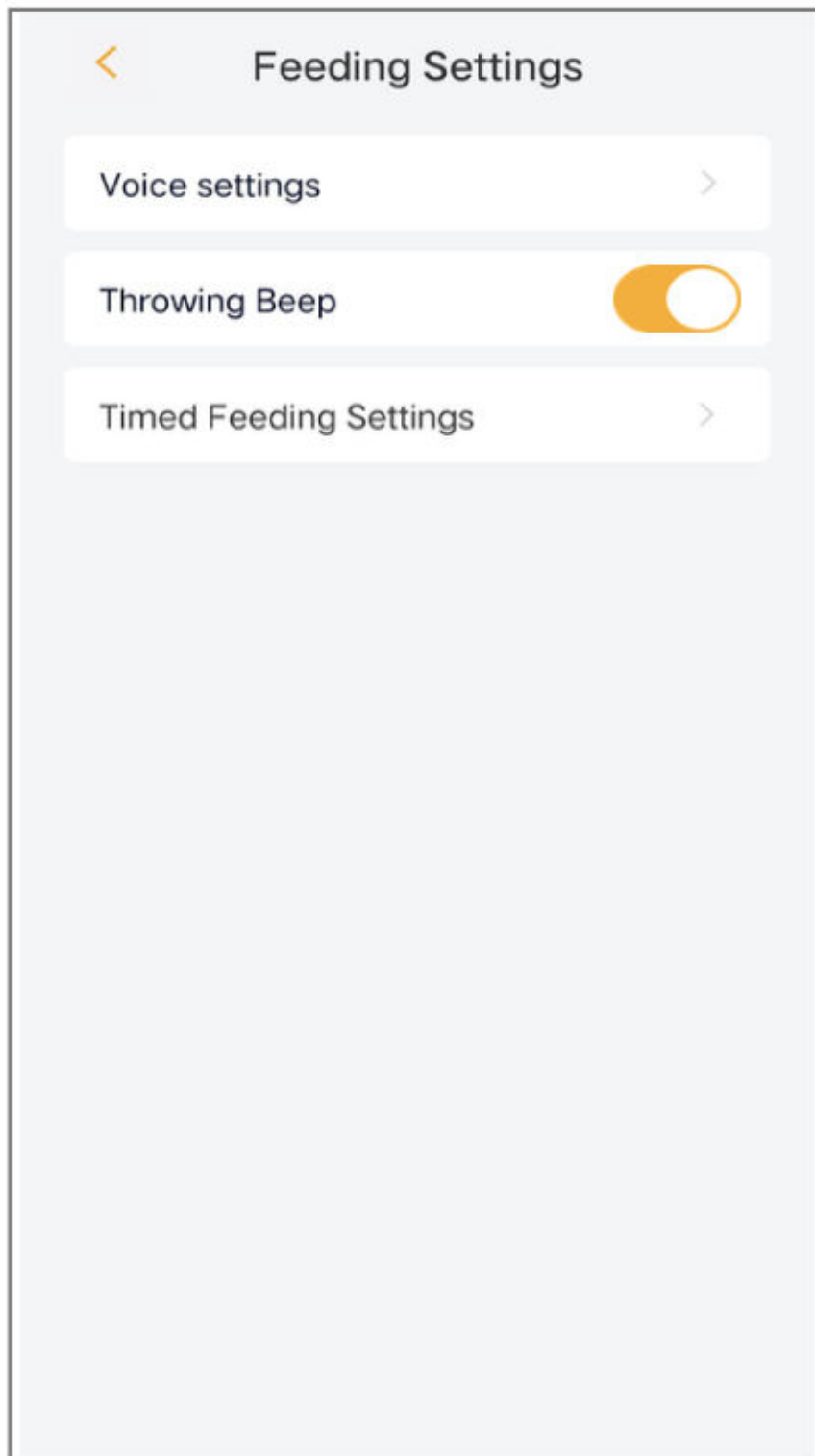

Specifikace

Specifikace	PETCAM T	PETCAM F
Rozlišení	2560 x 1440	2560 x 1440
Úhel pohledu	100°	100°
IR vzdálenost	Až 10 m	Až 10 m
Pracovní teplota	-20 °C až 50 °C	-20 °C až 50 °C
Místní úložiště	Karta Micro SD (až 256 GB)	Karta Micro SD (až 256 GB)
Kapacita	0.5 L	0.5 L
Doporučený průměr potravin	0,7 cm až 1,5 cm	0,7 cm až 1,5 cm
Vzdálenost krmení	Horizontální 0,5 m až 1 m	Horizontální 0,5 m až 1 m
Směr krmení	Posun: 0° až 355°	Posun: 0° až 355°
Vstupní výkon	DC 5V / 1A	DC 5V / 1A
Spotřeba energie	Až 4,5 W	Až 4,5 W
Podporovaný operační systém telefonu	iOS 9 / Android 5.0 a vyšší	iOS 9 / Android 5.0 a vyšší
2.4G Wi-Fi	2412-2472 MHz (max. výkon <20 dBm)	2412-2472 MHz (max. výkon <20 dBm)
5G Wi-Fi	5150-5350 MHz (max. výkon <23 dBm), 5470-5725 MHz (max. výkon <30 dBm)	5150-5350 MHz (max. výkon <23 dBm), 5470-5725 MHz (max. výkon <30 dBm)

Záruční podmínky

Na nový výrobek zakoupený v prodejní síti Alza.cz se vztahuje záruka 2 roky. V případě potřeby opravy nebo jiného servisu v záruční době se obraťte přímo na prodejce výrobku, je nutné předložit originální doklad o koupi s datem nákupu.

Za rozpor se záručními podmínkami, pro který nelze reklamaci uznat, se považují následující skutečnosti:

- Používání výrobku k jinému účelu, než pro který je výrobek určen, nebo nedodržování pokynů pro údržbu, provoz a servis výrobku.
- Poškození výrobku živelnou pohromou, zásahem neoprávněné osoby nebo mechanicky vinou kupujícího (např. při přepravě, čištění nevhodnými prostředky apod.).
- přirozené opotřebení a stárnutí spotřebního materiálu nebo součástí během používání (např. baterií atd.).
- Působení nepříznivých vnějších vlivů, jako je sluneční záření a jiné záření nebo elektromagnetické pole, vniknutí kapaliny, vniknutí předmětu, přepětí v síti, elektrostatický výboj (včetně blesku), vadné napájecí nebo vstupní napětí a nevhodná polarita tohoto napětí, chemické procesy, např. použité zdroje atd.
- Pokud někdo provedl úpravy, modifikace, změny konstrukce nebo adaptace za účelem změny nebo rozšíření funkcí výrobku oproti zakoupené konstrukci nebo použití neoriginálních součástí.

EU prohlášení o shodě

Tento výrobek splňuje právní požadavky následujících směrnic Evropské unie: Směrnice 2014/53/EU



WEEE

Tento výrobek nesmí být likvidován jako běžný domovní odpad v souladu se směrnicí EU o odpadních elektrických a elektronických zařízeních (WEEE - 2012/19/EU). Místo toho musí být vrácen na místo nákupu nebo předán na veřejné sběrné místo recyklovatelného odpadu. Tím, že zajistíte správnou likvidaci tohoto výrobku, pomůžete předejít možným negativním důsledkům pro životní prostředí a lidské zdraví, které by jinak mohly být způsobeny nevhodným nakládáním s odpadem z tohoto výrobku. Další informace získáte na místním úřadě nebo na nejbližším sběrném místě. Nesprávná likvidace tohoto typu odpadu může mít za následek pokuty v souladu s vnitrostátními předpisy.

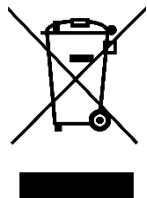

Vážený zákazník,

Ďakujeme vám za zakúpenie nášho výrobku. Pred prvým použitím si pozorne prečítajte nasledujúce pokyny a uschovajte si tento návod na použitie pre budúce použitie. Venujte osobitnú pozornosť bezpečnostným pokynom. Ak máte akékoľvek otázky alebo pripomienky k zariadeniu, obráťte sa na zákaznícku linku.

✉ www.alza.sk/kontakt

☎ +421 257 101 800

Dovozca Alza.cz a.s., Jankovcova 1522/53, Holešovice, 170 00 Praha 7, www.alza.cz

Balenie

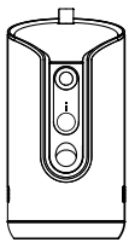

1× fotoaparát

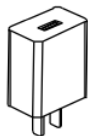

1× napájací adaptér

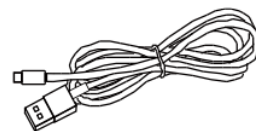

1× napájací kábel



1× štetec

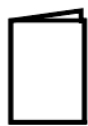

1× stručná príručka

Schéma

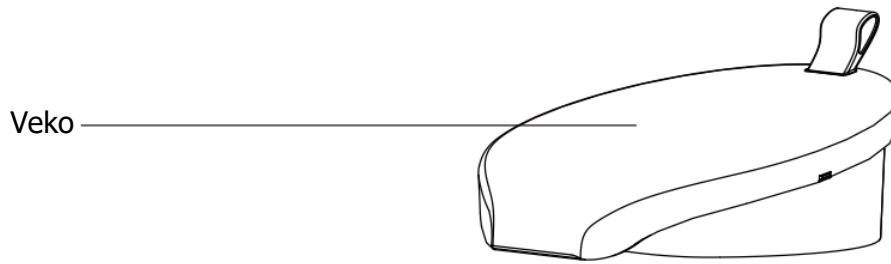

Sud s potravinami

- Objem: 0,5 l
- Odporúčaný priemer potravy: 0,7 cm až 1,5 cm (nepoužívajte potravu s nadmerným množstvom prášku, pretože môže spôsobiť upchatie)

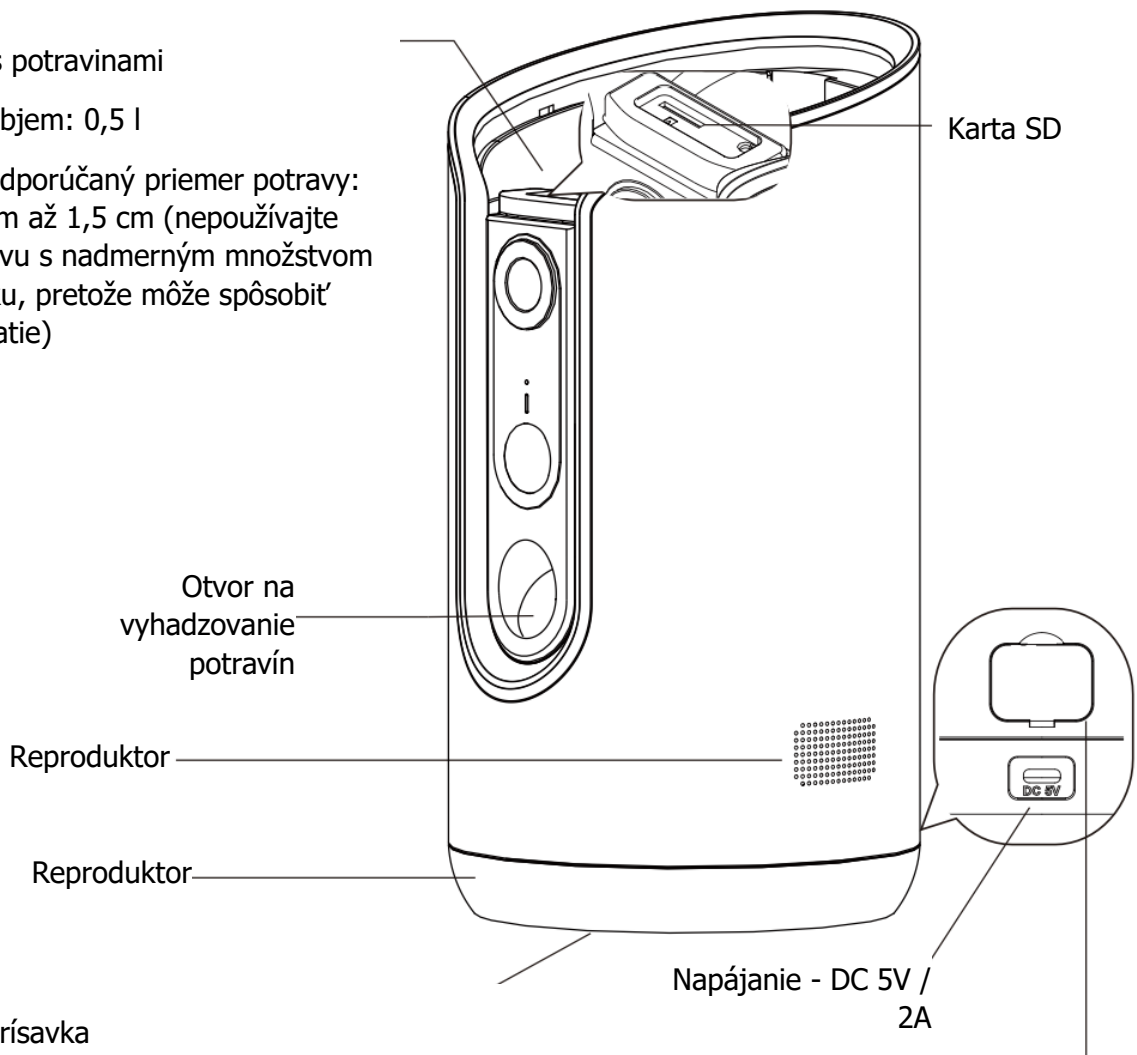

Prísavka

- Zariadenie položte na stôl alebo na zem a stlačením vypustíte vzduch z prísavky, pričom sa uistite, že je bezpečne upevnená. Tým sa zabráni prevrhnutiu zariadenia, aj keď sa s ním hrajú domáce zvieratá.

Čistiaci otvor - Čistenie pomocou kefy

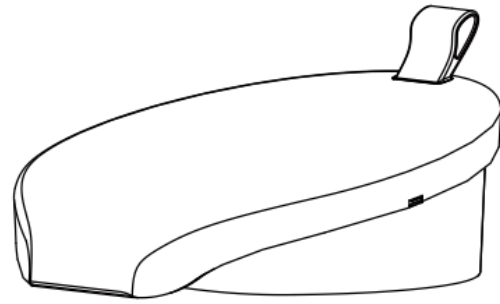

Objektív

Mikrofón

Stavové svetlo

- Blikajúce červené svetlo:
 - Pomalé: Čakanie na pripojenie k sieti
 - Rýchlo: Pripojenie k sieti
- Pevné modré svetlo: Fotoaparát funguje správne
- Stále červené svetlo: Kamera nefunguje správne

Kŕmenie a resetovanie

- Tlač: Uvoľnenie potravín
- Dlhá tlač: Obnovenie zariadenia

Návod na použitie

1. Pridávanie potravín

- Otvorte veko a naplňte sud krmivom pre domáce zvieratá. Uistite sa, že krmivo nepresahuje hranicu MAX.
- **Objem:** 0,5 l
- **Odporúčaný priemer potravín:** 0,7 cm až 1,5 cm. Vyhnite sa používaniu potravín s nadmerným množstvom prášku alebo lepkavých potravín, pretože môžu spôsobiť upchatie.

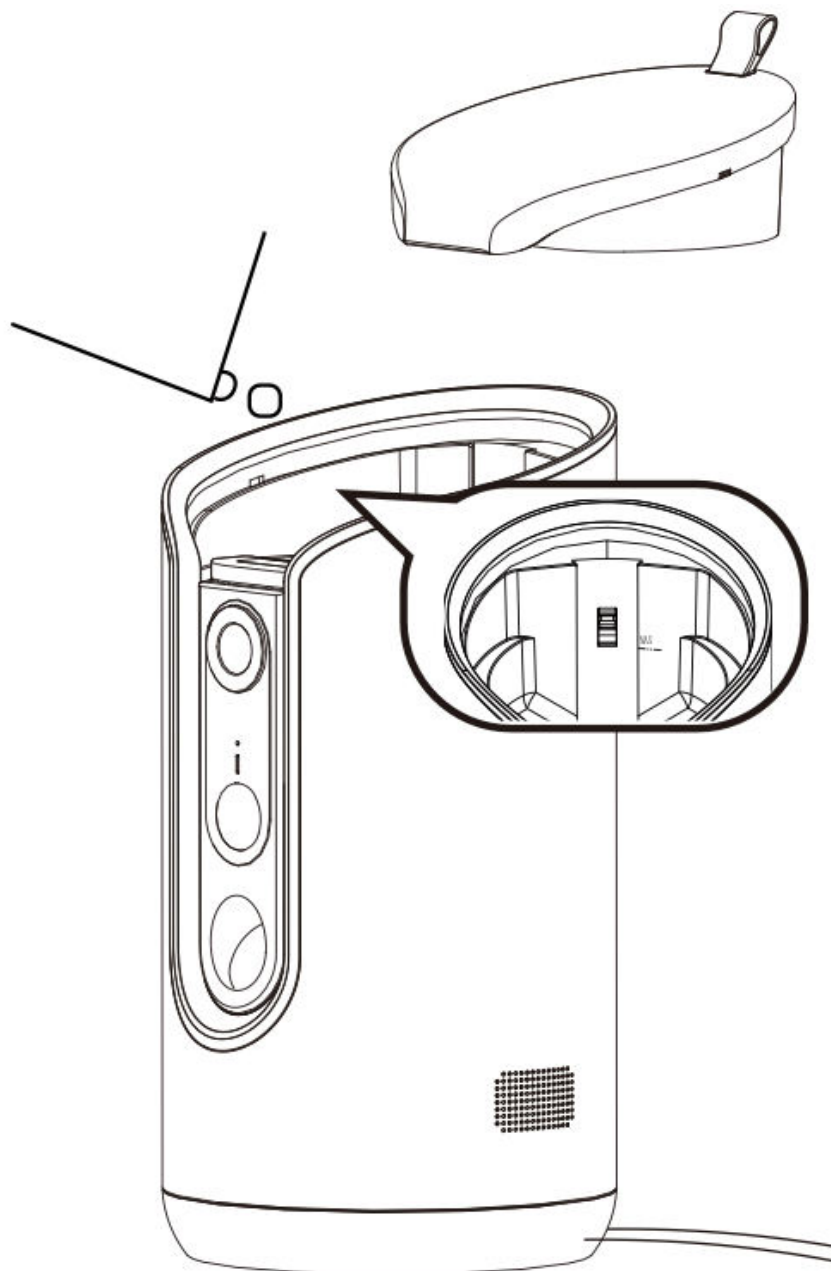

2. Ručné uvoľňovanie potravín

1. Zapnite zariadenie.

2. Krátko **stlačte tlačidlo "Kŕmenie"**, aby ste uvoľnili jednu porciu jedla naraz. Jedna porcia predstavuje približne 5 - 10 g v závislosti od veľkosti potraviny. Horizontálna vzdialenosť vysunutia potraviny je zvyčajne 0,5 až 1 meter.

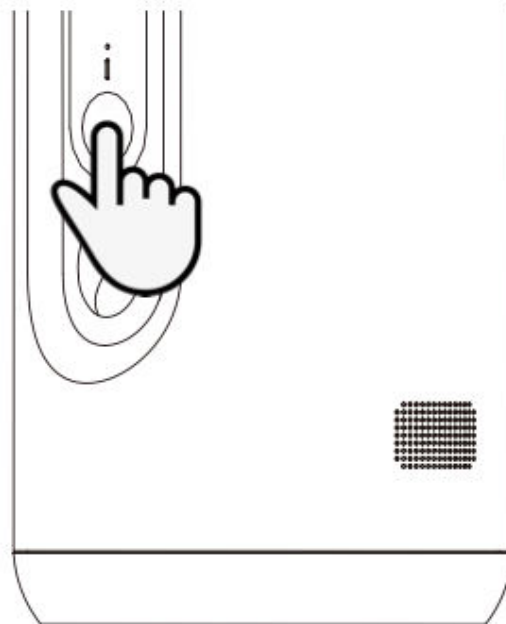

3. Plánované kŕmenie (prostredníctvom aplikácie)

- Stiahnite si aplikáciu Arenti a pridajte zariadenie. V aplikácii nastavte plán kŕmenia a jedlo sa bude automaticky vydávať v naplánovanom čase.



4. Čistenie

- Otvorte silikónovú zátku na čistiacom otvore a pomocou priloženej kefy vyčistite zariadenie.

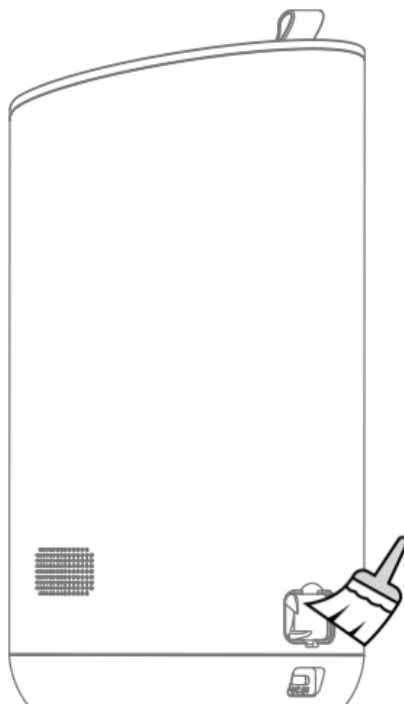

Konfigurácia produktu

Stiahnutie a inštalácia aplikácie Arenti

- Naskenujte kód QR a stiahnite si aplikáciu Arenti. Prípadne vyhľadajte "Arenti" v App Store (iOS) alebo Google Play (Android).

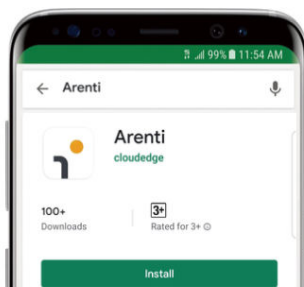
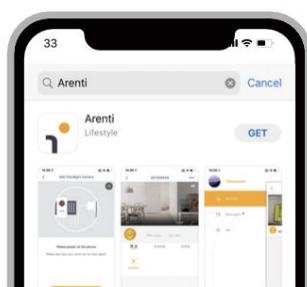

Registrácia

1. Otvorte aplikáciu. Ak ste nový používateľ, ťuknutím na položku vytvorte nové konto a podľa pokynov dokončite nastavenie.
 - **Poznámka:** Pred vytvorením konta si pozorne prečítajte Zásady ochrany osobných údajov a Podmienky používania.

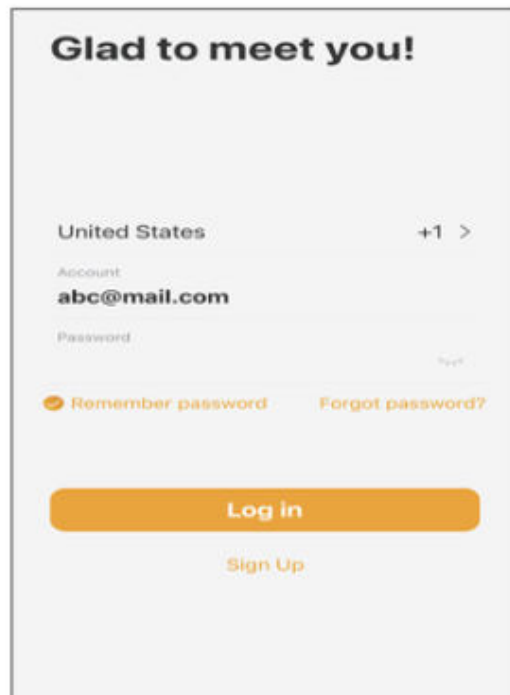

The screenshot shows a mobile application interface for logging in. At the top, it says "Glad to meet you!". Below that, there is a section for "United States" with a "+1" and a right arrow. Underneath, there are two input fields: "Account" with the text "abc@mail.com" and "Password" with a "Show" icon. Below the password field, there are two options: "Remember password" (checked) and "Forgot password?". At the bottom, there is a large orange "Log in" button and a smaller "Sign Up" link below it.

Párovanie

1. **Krok 1:** Otvorte domovskú stránku aplikácie, kliknite na ikonu "+" alebo "Pridať" a vyberte príslušnú ikonu fotoaparátu.

- **Poznámka:** Počas párovania držte fotoaparát a mobilný telefón v blízkosti smerovača. Ak indikátor LED fotoaparátu nezačne po 30 sekundách od zapnutia pomaly blikať na červeno, stlačte a podržte tlačidlo resetovania na 5 sekúnd, aby ste zariadenie resetovali, a potom znovu spustíte proces párovania.

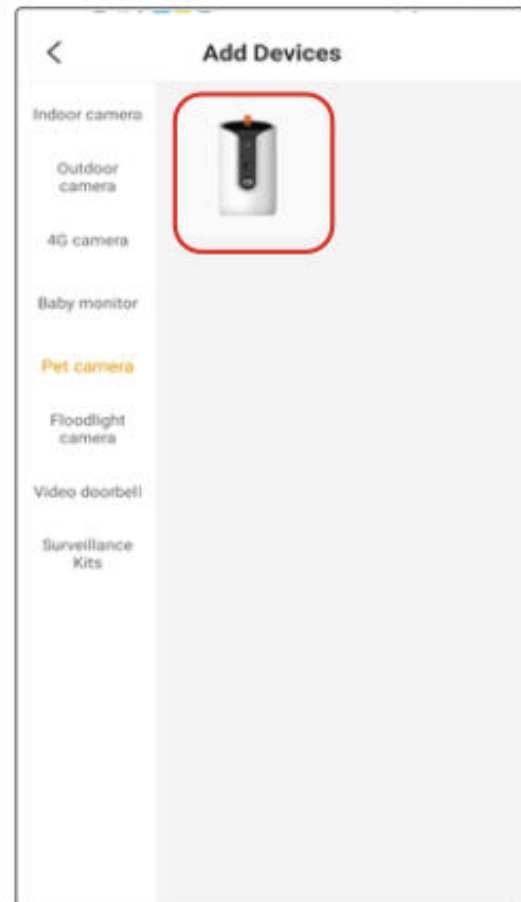
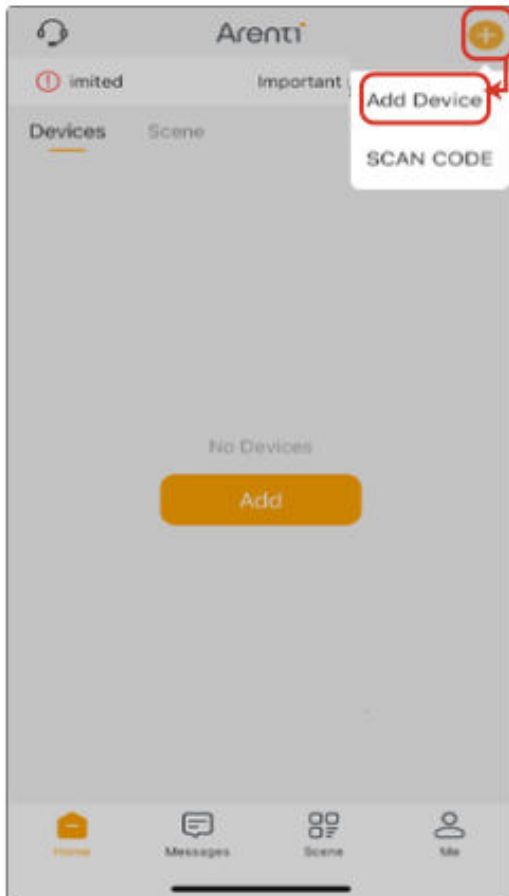

2. **Krok 2:** Zapnite zariadenie. Fotoaparát vydá štartovací tón a indikátor LED bude približne po 30 sekundách pomaly blikať na červeno. V aplikácii stlačte tlačidlo "Next" (Ďalej).



3. **Krok 3:** V prípade potreby resetujte fotoaparát a potom v aplikácii stlačte tlačidlo "Ďalej".



4. **Krok 4:** Vyberte sieť Wi-Fi, zadajte heslo a stlačte tlačidlo "Ďalej". Uistite sa, že je telefón pripojený k stabilnej sieti Wi-Fi.

- **Poznámka:** SSID a heslo smerovača by nemali obsahovať viac ako 32 znakov.



5. **Krok 5:** Kliknite na tlačidlo "Ďalej" a pomocou fotoaparátu naskenujte kód QR zobrazený v aplikácii v telefóne. Keď počujete zvuk "dong dong dong", kliknite na položku "Notification tone heard" (Počut' oznamovací tón). Indikátor LED sa po niekoľkých sekundách zmení na sýto modrý.

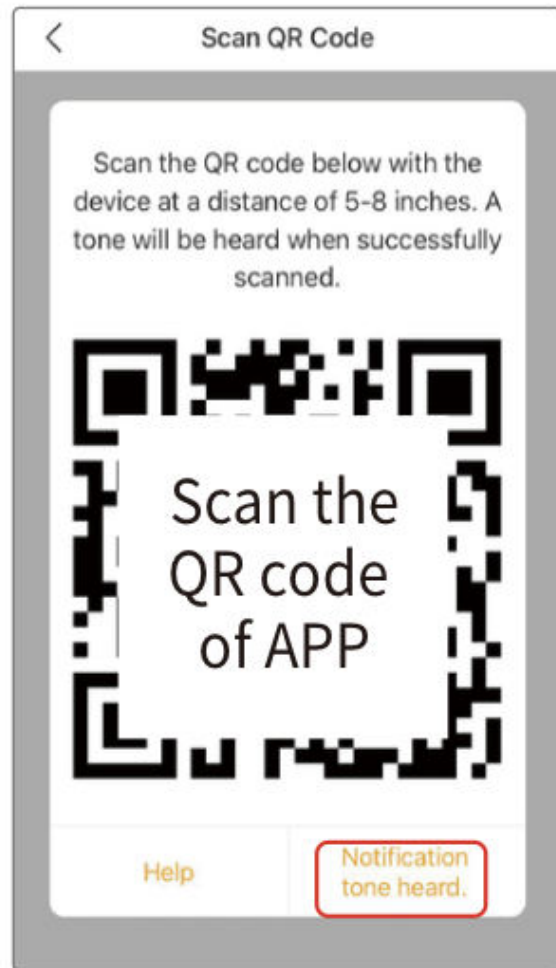

Riešenie problémov:

- Skontrolujte, či je zadané heslo Wi-Fi správne a či je vaše mobilné zariadenie pripojené k rovnakej sieti.
- Skontrolujte, či je fotoaparát v režime párovania.
- Skontrolujte aktivitu siete Wi-Fi.
- Ak problémy pretrvávajú, obráťte sa na support@arenti.com a požiadajte o pomoc.

Upozornenie:

- V prípade viacerých kamier zopakujte kroky na pridanie každého zariadenia osobitne.
- Ak chcete zmeniť sieť Wi-Fi, obnovte výrobné nastavenia fotoaparátu a postupujte podľa krokov na opätovné pridanie fotoaparátu.

Párovanie prostredníctvom kódu QR na zariadení (výlučne pre PETCAM F)

1. Otvorte domovskú stránku aplikácie, kliknite na "+" >> "Skenovať kód".
2. Pomocou aplikácie v telefóne naskenujte kód QR na kryte zariadenia a pridajte fotoaparát.

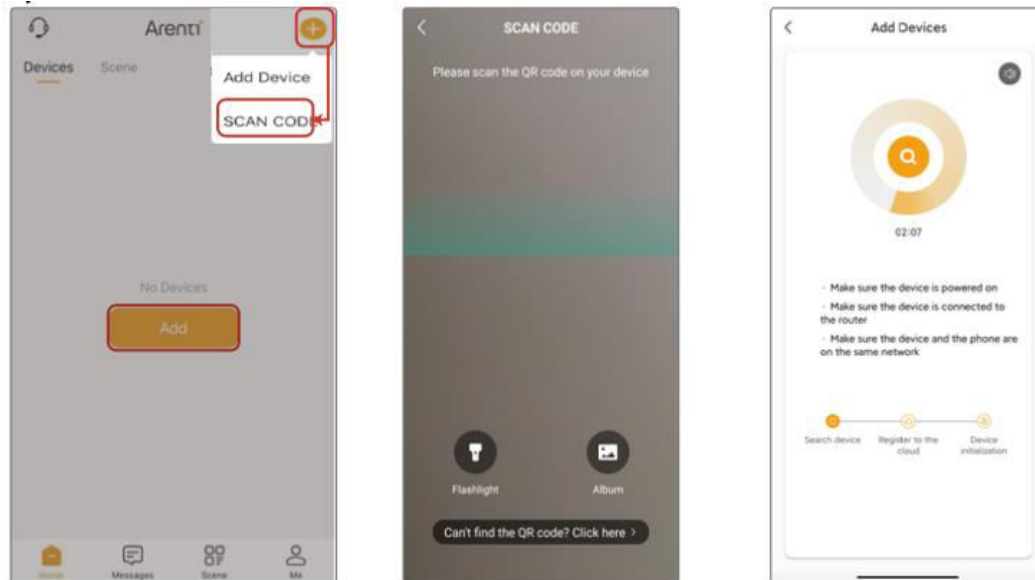

Párovanie cez Bluetooth (exkluzívne pre PETCAM F)

1. Zapnite funkciu Bluetooth v telefóne.
2. Otvorte domovskú stránku aplikácie, kliknite na "+" alebo "Pridať". Zariadenie bude objavené prostredníctvom Bluetooth a zobrazí sa na obrazovke. Kliknite na zariadenie a podľa pokynov spárujte fotoaparát s aplikáciou App.

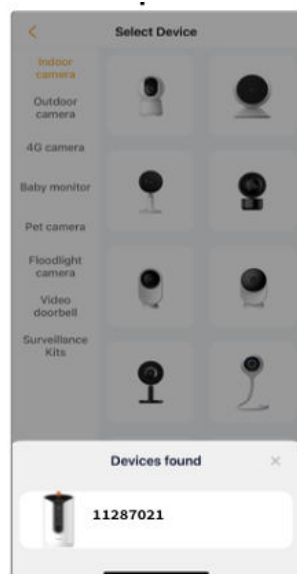

Nastavenia

1. Živé zobrazenie a nastavenia

- V rozhraní živého zobrazenia stlačte tlačidlo "⚙️", aby ste vstúpili do ponuky nastavení a nakonfigurovali bežné funkcie.

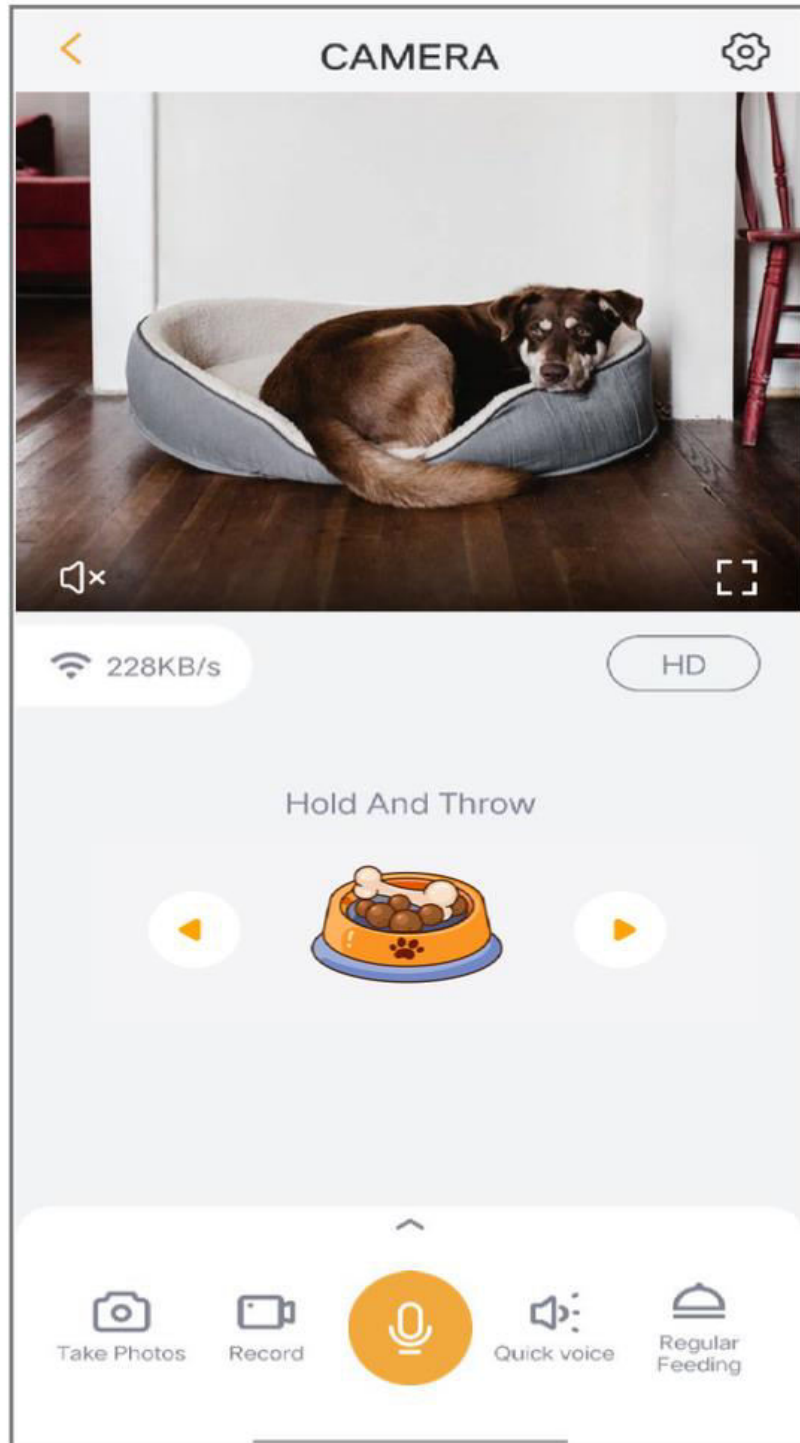

2. Hádzanie liečiv

- Otočte panvicou, aby ste našli vhodný uhol, a potom stlačte a uvoľnite ikonu misky na jedlo v aplikácii, aby ste hodili pochúťku.

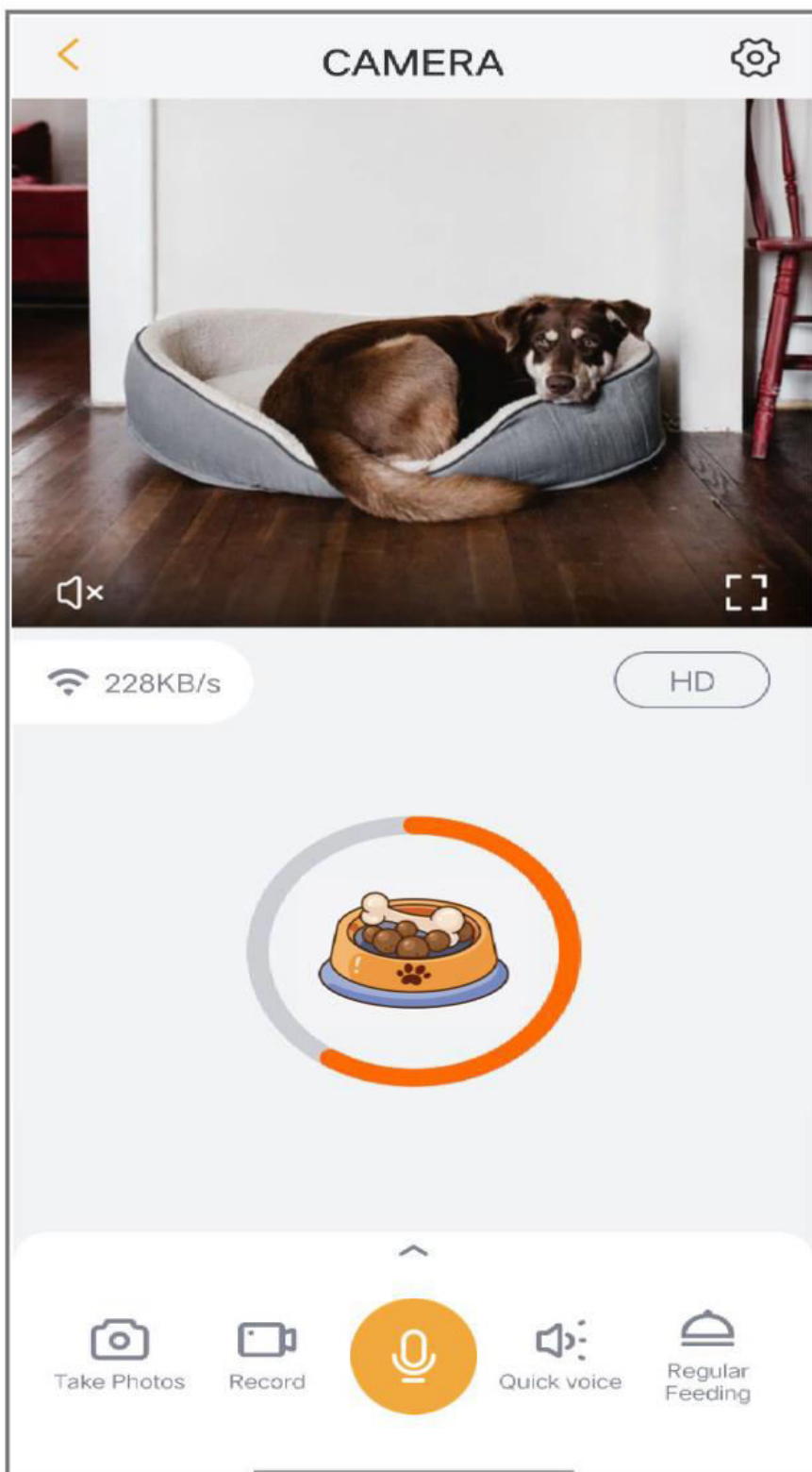

3. Nahrávanie a prehrávanie zvuku

- V rozhraní živého zobrazenia stlačte tlačidlo "One-press Calling", aby ste prehrali zvuk, ktorý vášho domáceho miláčika pobaví. Môžete tiež stlačiť "  " na výber alebo nahrávanie zvukov.

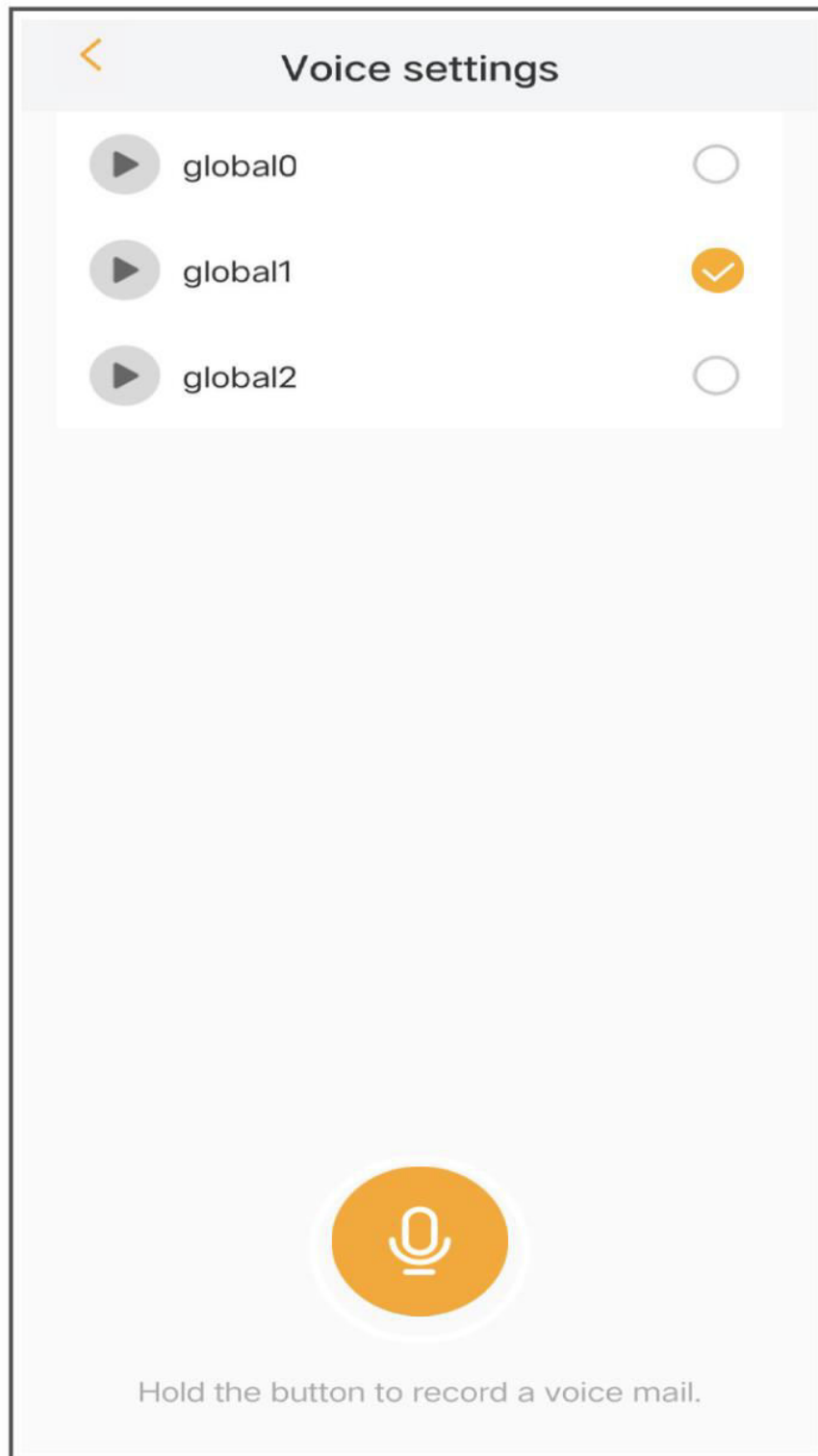

4. Nastavenia kŕmenia

- V rozhraní Nastavenia kŕmenia stlačte "Nastavenia časového kŕmenia", aby ste naplánovali časy kŕmenia.

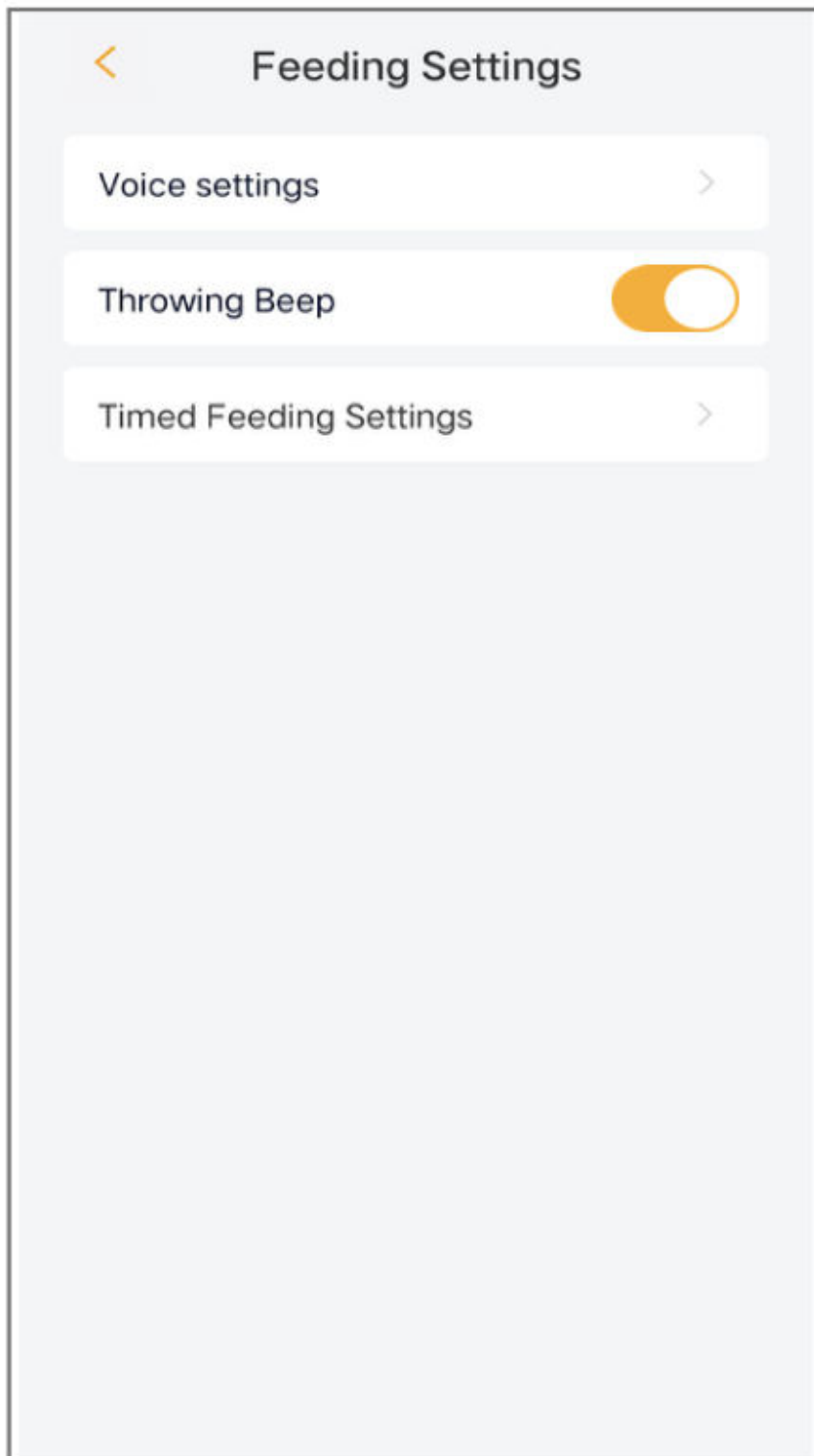

Špecifikácie

Špecifikácia	PETCAM T	PETCAM F
Rozlíšenie	2560 x 1440	2560 x 1440
Uhol pohľadu	100°	100°
IR vzdialenosť	Do 10 m	Do 10 m
Pracovná teplota	-20 °C až 50 °C	-20 °C až 50 °C
Miestne úložisko	Karta Micro SD (do 256 GB)	Karta Micro SD (do 256 GB)
Kapacita	0.5 L	0.5 L
Odporúčaný priemer potravín	0,7 cm až 1,5 cm	0,7 cm až 1,5 cm
Vzdialenosť kŕmenia	Horizontálne 0,5 m až 1 m	Horizontálne 0,5 m až 1 m
Smer kŕmenia	Posun: 0° až 355°	Posun: 0° až 355°
Vstupný výkon	DC 5V / 1A	DC 5V / 1A
Spotreba energie	Do 4,5 W	Do 4,5 W
Podporovaný operačný systém telefónu	iOS 9 / Android 5.0 a novší	iOS 9 / Android 5.0 a novší
2.4G Wi-Fi	2412-2472 MHz (max. výkon <20 dBm)	2412-2472 MHz (max. výkon <20 dBm)
5G Wi-Fi	5150-5350 MHz (max. výkon <23 dBm), 5470-5725 MHz (max. výkon <30 dBm)	5150-5350 MHz (max. výkon <23 dBm), 5470-5725 MHz (max. výkon <30 dBm)

Záručné podmienky

Na nový výrobok zakúpený v predajnej sieti Alza.cz sa vzťahuje záruka 2 roky. V prípade potreby opravy alebo iných služieb počas záručnej doby sa obráťte priamo na predajcu výrobku, je potrebné predložiť originálny doklad o kúpe s dátumom nákupu.

Za rozpor so záručnými podmienkami, pre ktorý nemožno uznať uplatnenú reklamáciu, sa považujú nasledujúce skutočnosti:

- Používanie výrobku na iný účel, než na aký je výrobok určený, alebo nedodržiavanie pokynov na údržbu, prevádzku a servis výrobku.
- Poškodenie výrobku živelnou pohromou, zásahom neoprávnenej osoby alebo mechanicky vinou kupujúceho (napr. pri preprave, čistení nevhodnými prostriedkami atď.).
- prirodzené opotrebovanie a starnutie spotrebného materiálu alebo komponentov počas používania (napr. batérie atď.).
- Pôsobenie nepriaznivých vonkajších vplyvov, ako je slnečné žiarenie a iné žiarenie alebo elektromagnetické polia, vniknutie tekutín, vniknutie predmetov, prepätie v sieti, elektrostatické výbojové napätie (vrátane blesku), chybné napájacie alebo vstupné napätie a nevhodná polarita tohto napätia, chemické procesy, ako sú použité napájacie zdroje atď.
- Ak niekto vykonal úpravy, modifikácie, zmeny dizajnu alebo adaptácie s cieľom zmeniť alebo rozšíriť funkcie výrobku v porovnaní so zakúpeným dizajnom alebo použitím neoriginálnych komponentov.

Vyhlásenie o zhode EÚ

Tento výrobok spĺňa právne požiadavky nasledujúcich smerníc Európskej únie: Smernica 2014/53/EÚ



WEEE

Tento výrobok sa nesmie likvidovať ako bežný domový odpad v súlade so smernicou EÚ o odpade z elektrických a elektronických zariadení (OEEZ - 2012/19/EÚ). Namiesto toho sa musí vrátiť na miesto nákupu alebo odovzdať na verejnom zbernom mieste recyklovateľného odpadu. Zabezpečením správnej likvidácie tohto výrobku pomôžete predísť možným negatívnym dôsledkom pre životné prostredie a ľudské zdravie, ktoré by inak mohlo spôsobiť nevhodné nakladanie s odpadom z tohto výrobku. Ďalšie informácie získate na miestnom úrade alebo na najbližšom zbernom mieste. Nesprávna likvidácia tohto druhu odpadu môže mať za následok pokuty v súlade s vnútroštátnymi predpismi.



Kedves vásárló,

Köszönjük, hogy megvásárolta termékünket. Kérjük, az első használat előtt figyelmesen olvassa el az alábbi utasításokat, és őrizze meg ezt a használati útmutatót a későbbi használatra. Fordítson különös figyelmet a biztonsági utasításokra. Ha bármilyen kérdése vagy észrevétele van a készülékkel kapcsolatban, kérjük, forduljon az ügyfélvonalhoz.

✉ www.alza.hu/kapcsolat

☎ +36-1-701-1111

Importőr Alza.cz a.s., Jankovcova 1522/53, Holešovice, 170 00 Prága 7, www.alza.cz

Csomagolás

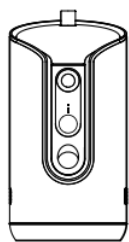

1× kamera

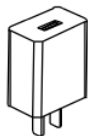

1× hálózati adapter

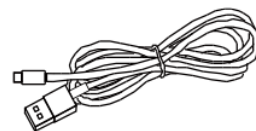

1× tápkábel



1× kefe



1× Gyors útmutató

Ábra

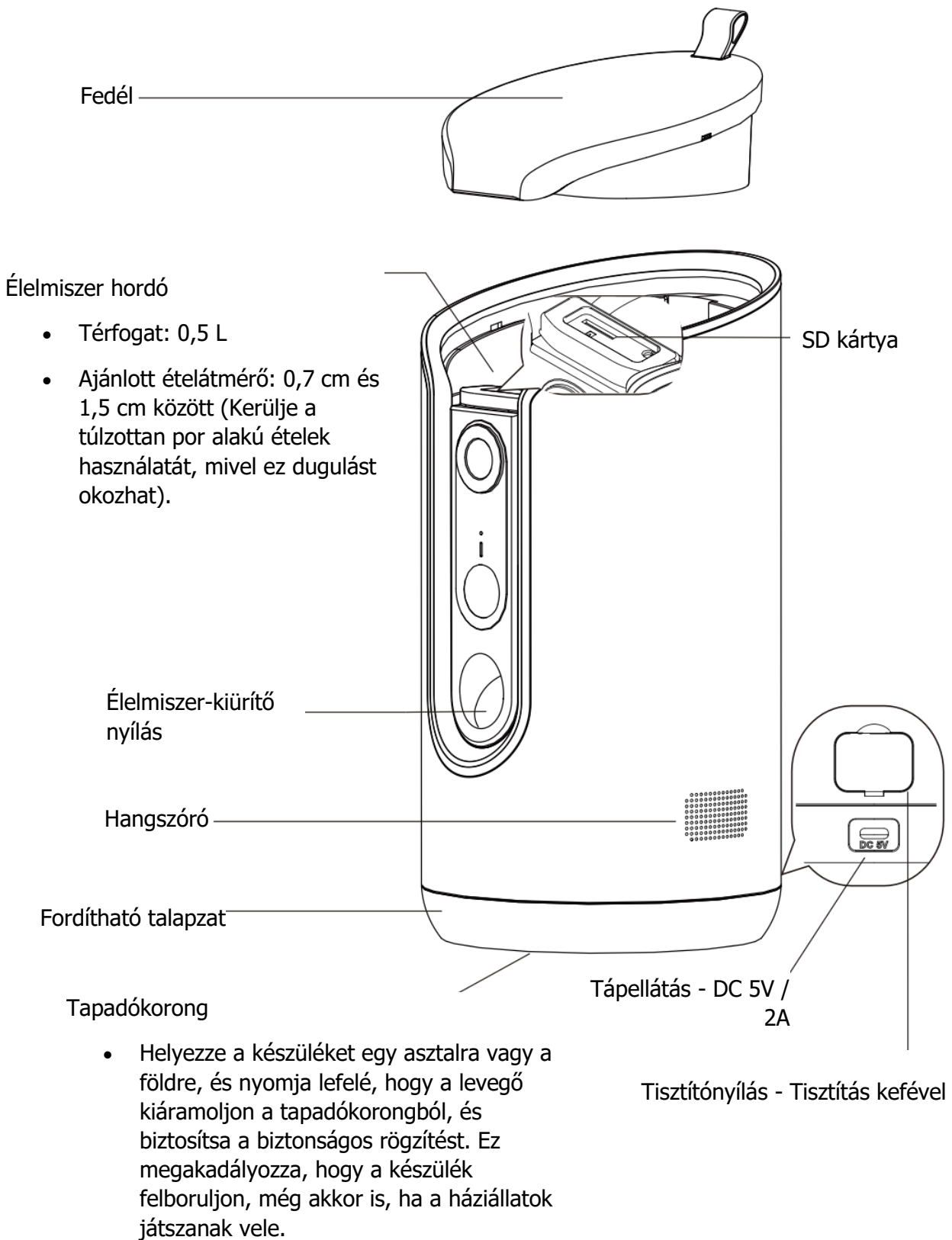

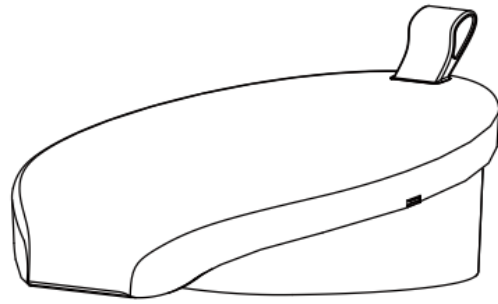

Objektív

Mikrofon

Állapotfény

- Villogó piros fény:
 - Lassan: Várakozás a hálózati kapcsolatra
 - Gyorsan: Csatlakozás a hálózathoz
- Egyszínű kék fény: A kamera megfelelően működik
- Folyamatos piros fény: A kamera hibásan működik

Etetés és visszaállítás

- Megnyomás: Élelmiszer kiadása
- Hosszú megnyomás: A készülék alaphelyzetbe állítása

Használati utasítás

1. Élelmiszer hozzáadása

- Nyissa ki a fedelet, és töltsd meg az eleségfordót állateledellel. Ügyeljen arra, hogy az eledel ne haladjon meg a MAX vonalat.
 - **Kapacitás:** 0.5 L
 - **Ajánlott ételátmérő:** 0,7 cm és 1,5 cm között. Kerülje a túlzottan porszerű vagy ragacsos ételek használatát, mivel ezek dugulást okozhatnak.

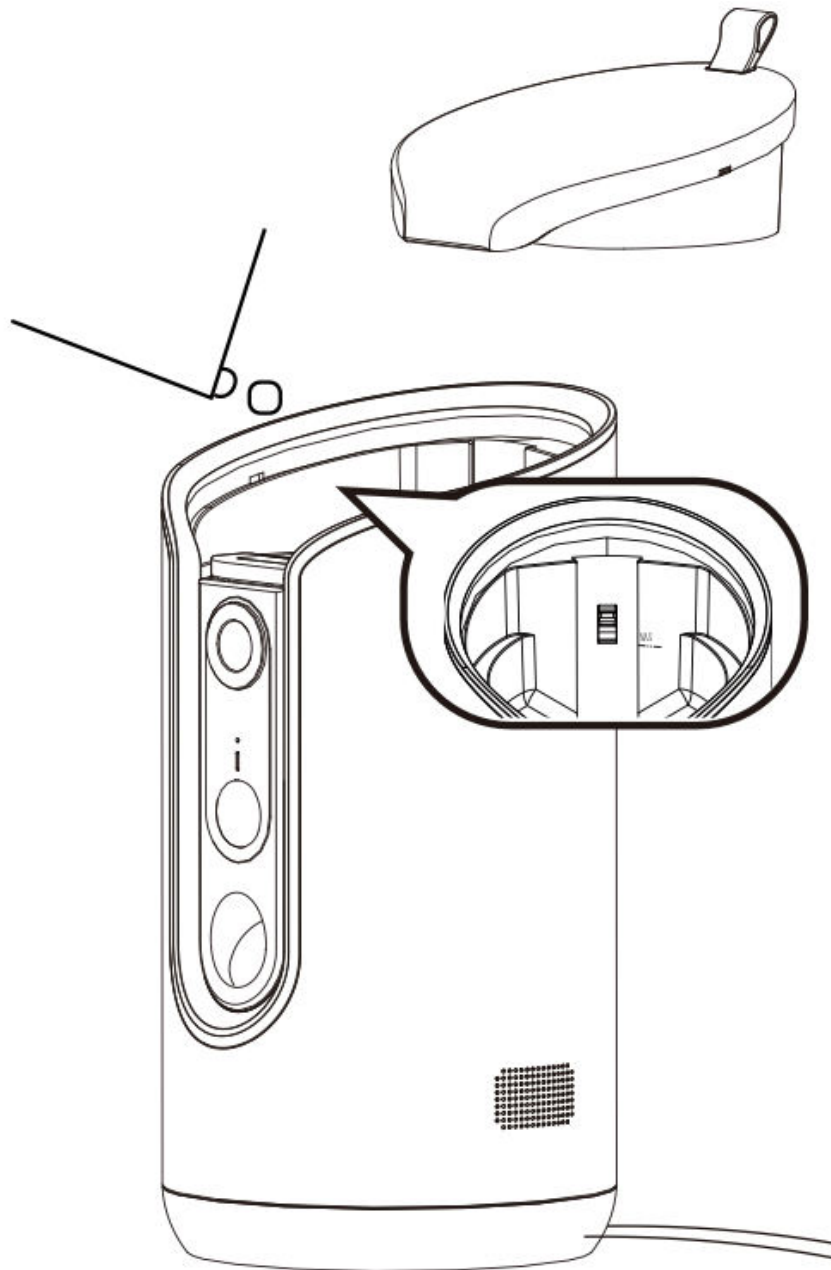

2. Az élelmiszer kézi felszabadítása

1. **Kapcsolja be a készüléket.**
2. **Nyomja meg** röviden az **"Etetés" gombot**, hogy egyszerre csak egy adag ételt engedjen ki. Egy adag körülbelül 5-10 g, az étel méretétől függően. Az étel vízszintes kidobási távolsága általában 0,5-1 méter.

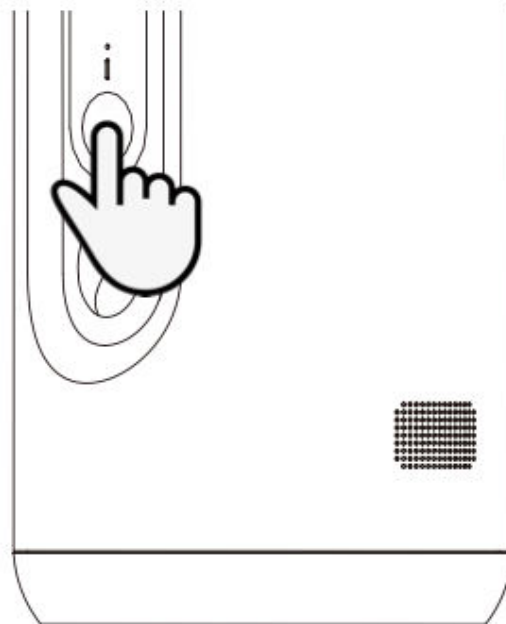

3. Ütemezett etetés (alkalmazáson keresztül)

- Töltse le az "Arenti" alkalmazást, és adja hozzá a készüléket. Állítson be egy etetési tervet az alkalmazásban, és a tervezett időpontokban az ételek automatikusan ki lesznek adva.



4. Tisztítás

- Nyissa ki a tisztítónyílás szilikondugóját, és a mellékelt kefével tisztítsa meg a készüléket.

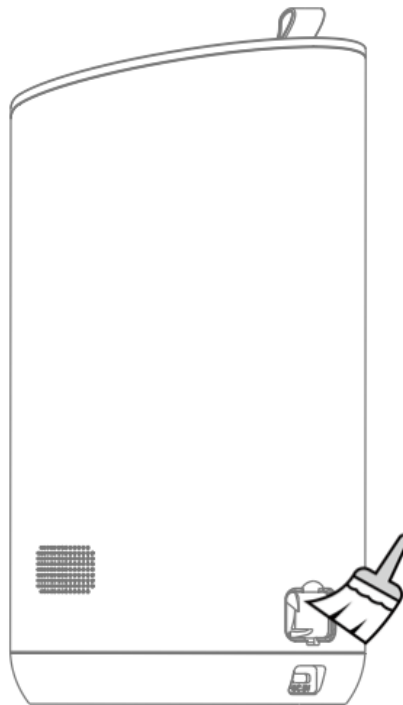

Termék konfiguráció

Töltse le és telepítse az Arenti alkalmazást

- Szkenelje be a QR-kódot az Arenti App letöltéséhez. Alternatívaként keresse az "Arenti" szót az App Store-ban (iOS) vagy a Google Play-ben (Android).

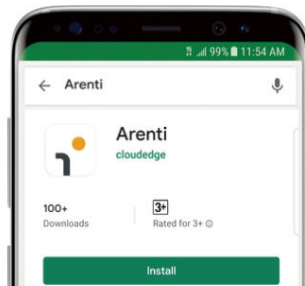
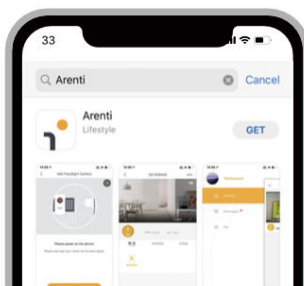

Regisztráció

1. Nyissa meg az alkalmazást. Ha Ön új felhasználó, kattintson az új fiók létrehozásához, és kövesse az utasításokat a beállítás befejezéséhez.
 - **Megjegyzés:** Kérjük, a fiók létrehozása előtt figyelmesen olvassa el az Adatvédelmi szabályzatot és a Felhasználási feltételeket.

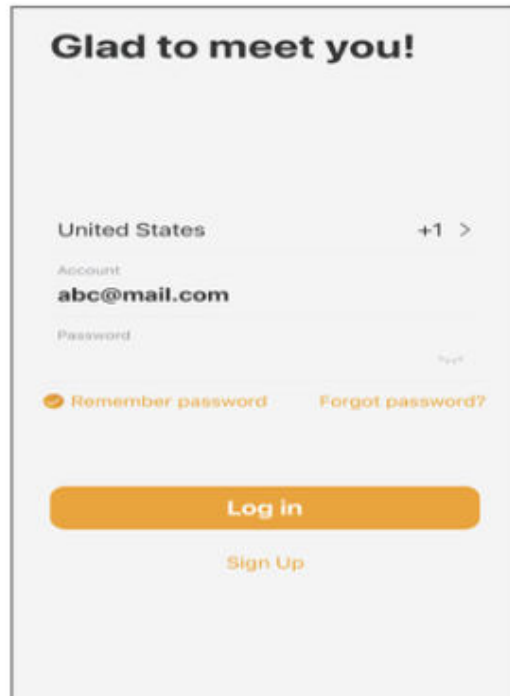

The image shows a login interface with the following elements:

- Header: "Glad to meet you!"
- Country selection: "United States" with a "+1" icon and a right-pointing arrow.
- Account field: Labeled "Account" with the text "abc@mail.com".
- Password field: Labeled "Password" with a "Show" icon (an eye) to its right.
- Checkboxes: "Remember password" (checked) and "Forgot password?".
- Buttons: A large orange "Log in" button and a smaller "Sign Up" link below it.

Párosítás

- 1. lépés:** Nyissa meg az alkalmazás kezdőlapját, kattintson a "+" ikonra vagy a "Hozzáadás" ikonra, és válassza ki a kamerájának megfelelő ikont.
 - Megjegyzés:** A párosítás során tartsa a kamerát és a mobiltelefont a router közelében. Ha a kamera LED-kijelzője a bekapcsolás után 30 másodperccel nem kezd el lassan pirosan villogni, nyomja meg és tartsa lenyomva a reset gombot 5 másodpercig a készülék alaphelyzetbe állításához, majd indítsa újra a párosítási folyamatot.

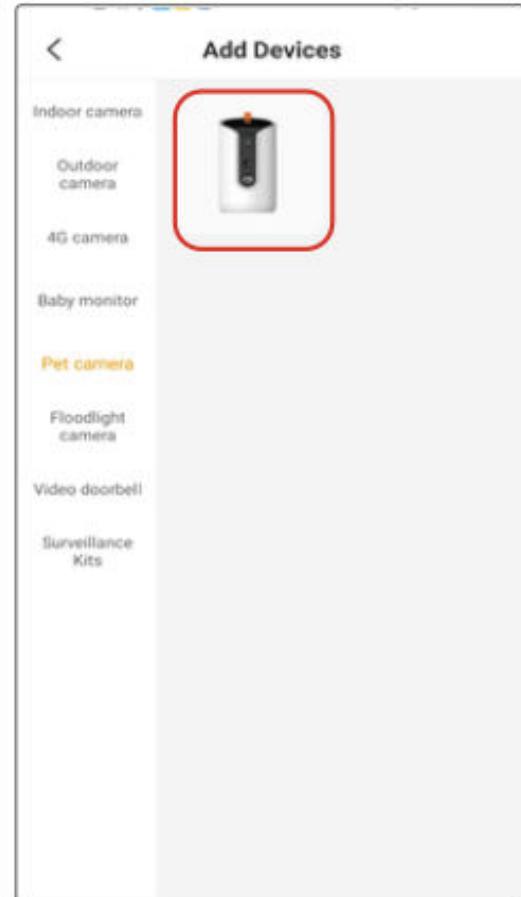
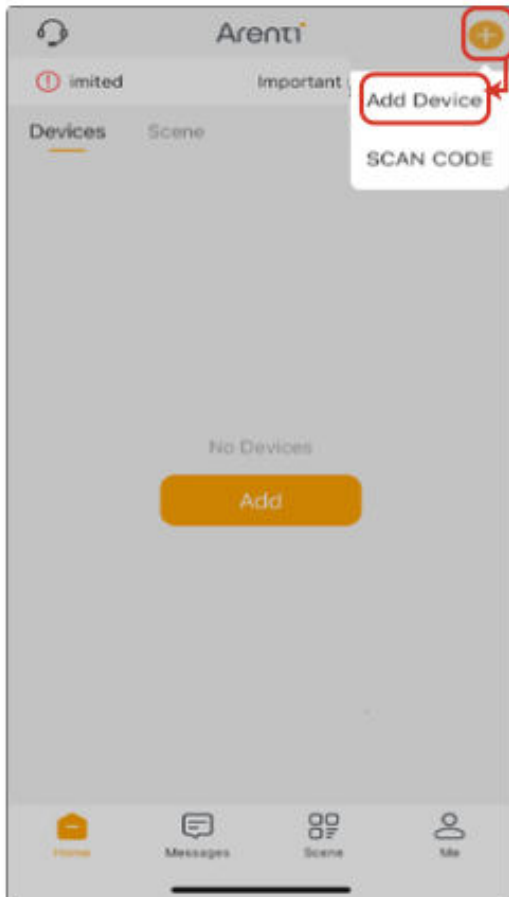

2. **2. lépés:** Kapcsolja be a készüléket. A kamera indítóhangot ad ki, és a LED-kijelző lassan, pirosan villogni kezd kb. 30 másodperc múlva. Nyomja meg a "Tovább" gombot az alkalmazásban.



3. **3. lépés:** Állítsa vissza a kamerát, ha szükséges, majd nyomja meg a "Tovább" gombot az alkalmazásban.



4. **4. lépés:** Válassza ki a Wi-Fi hálózatot, adja meg a jelszót, és nyomja meg a "Tovább" gombot. Győződjön meg róla, hogy a telefon stabil Wi-Fi hálózathoz csatlakozik.
- **Megjegyzés:** A router SSID-je és jelszava nem haladhatja meg a 32 karaktert.

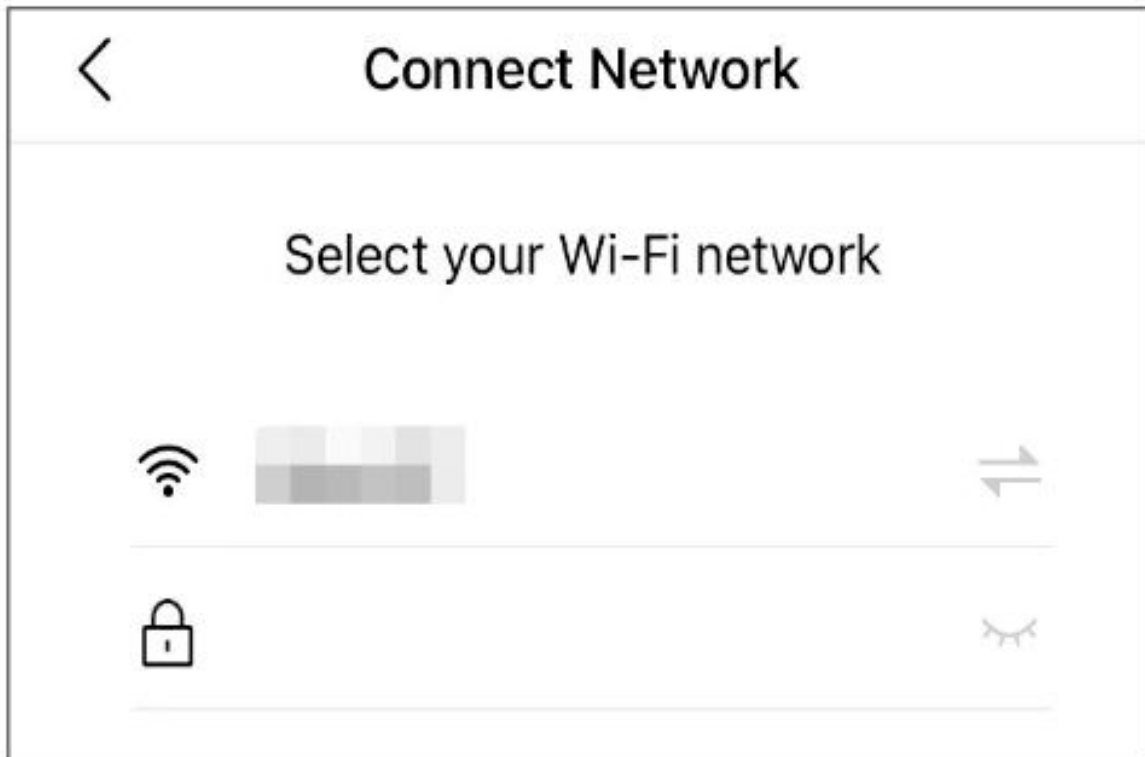

5. **5. lépés:** Kattintson a "Tovább" gombra, és a kamerával olvassa be az alkalmazásban megjelenő QR-kódot a telefonján. Amikor meghallja a "dong dong dong dong" hangot, kattintson az "Értesítési hang hallatszik" gombra. A LED-kijelző néhány másodperc múlva egyszínű kékre vált.

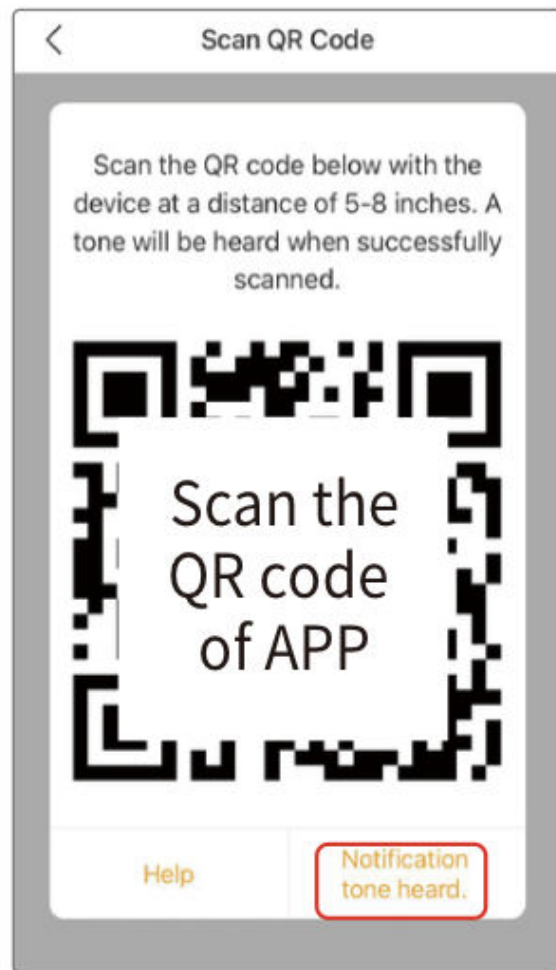

Hibaelhárítás:

- Győződjön meg róla, hogy a megadott Wi-Fi jelszó helyes, és hogy a mobilkészülék ugyanahhoz a hálózathoz csatlakozik.
- Ellenőrizze, hogy a kamera párosítási módban van-e.
- Ellenőrizze a Wi-Fi hálózati aktivitását.
- Ha a problémák továbbra is fennállnak, kérjük, forduljon segítségért a support@arenti.com címre.

Értesítés:

- Több kamera esetén ismételje meg a lépéseket az egyes eszközök egyenkénti hozzáadásához.
- A Wi-Fi hálózat megváltoztatásához állítsa vissza a kamera gyári beállításait, és kövesse a kamera újbóli hozzáadásához szükséges lépéseket.

Párosítás a készüléken lévő QR-kóddal (kizárólag a PETCAM F esetében)

1. Nyissa meg az alkalmazás kezdőlapját, kattintson a "+" >> "Kód beolvasása" gombra.
2. A kamera hozzáadásához szkennelje be a készülékházon található QR-kódot a telefonján lévő alkalmazással.

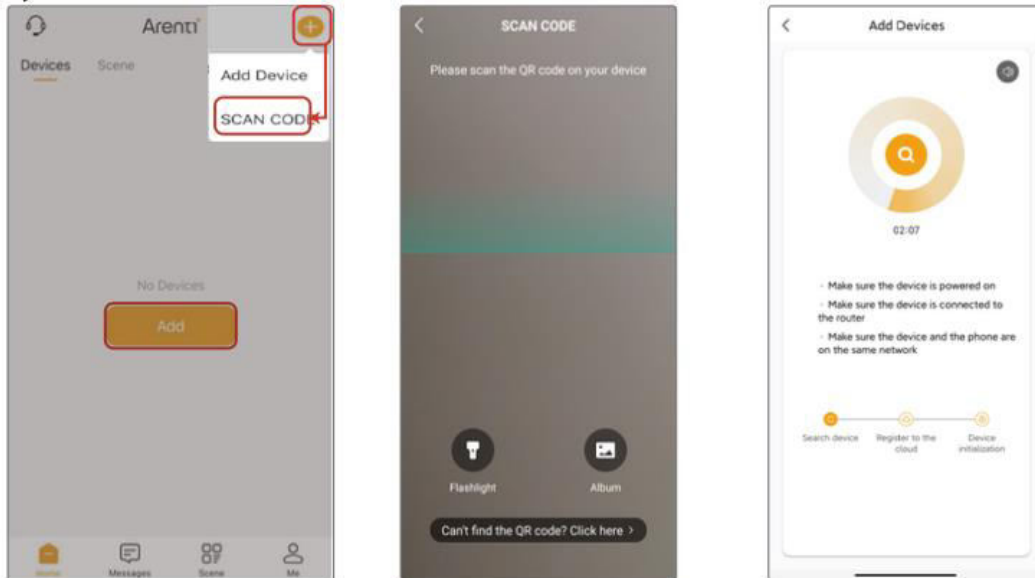

Párosítás Bluetooth-on keresztül (kizárólag a PETCAM F esetében)

1. Kapcsolja be a Bluetooth funkciót a telefonon.
2. Nyissa meg az alkalmazás kezdőlapját, kattintson a "+" vagy a "Hozzáadás" gombra. A készüléket a Bluetooth-on keresztül fel fogja fedezni, és megjelenik a képernyőn. Kattintson az eszközre, és kövesse az utasításokat a kamera és az Alkalmazás párosításához.

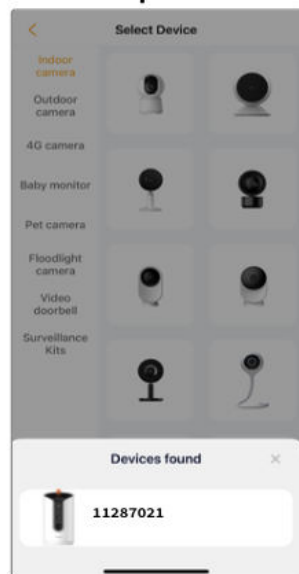

Beállítások

1. Élő megtekintés és beállítások

- Nyomja meg a "⚙️" gombot az élőképes felületen a beállítási menü eléréséhez és a közös funkciók konfigurálásához.

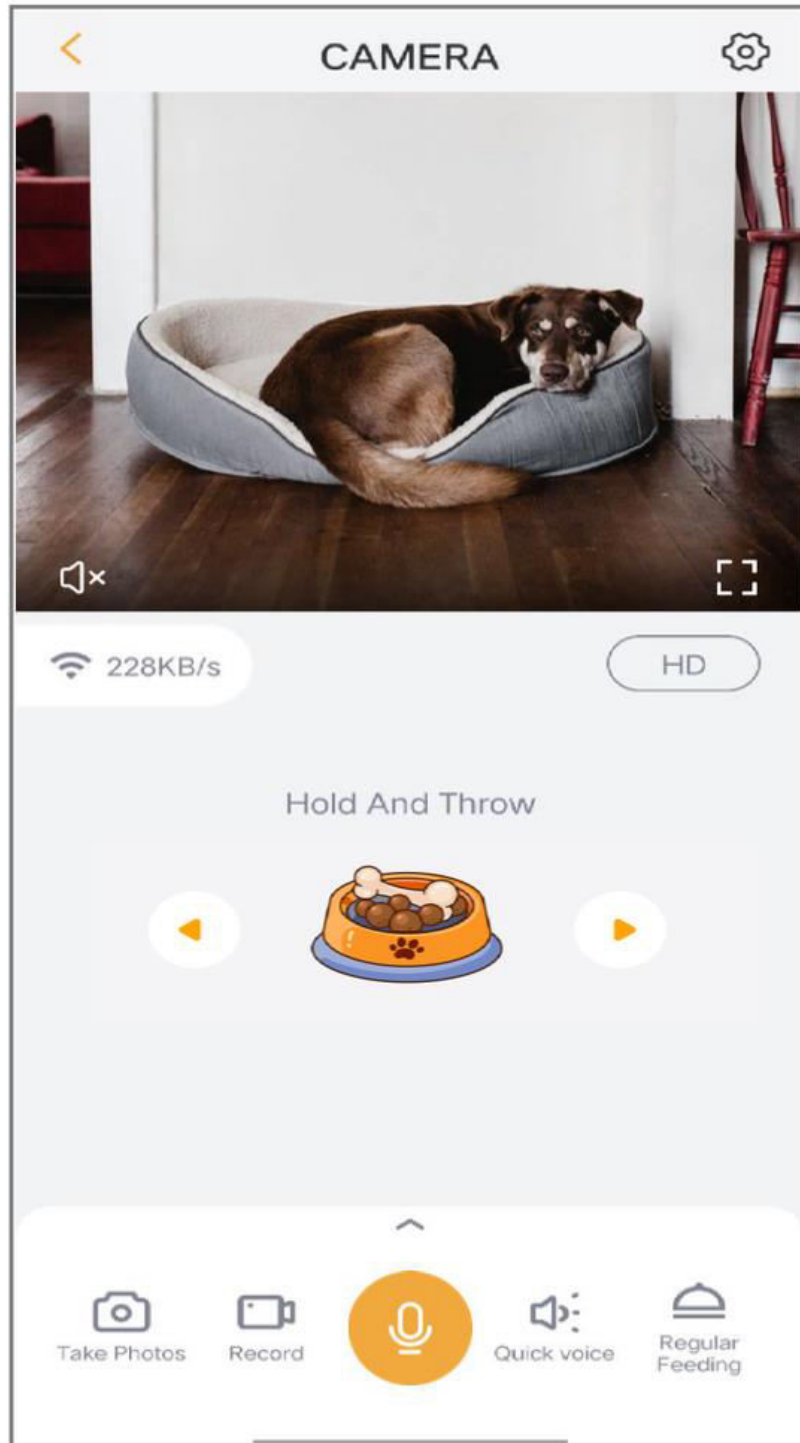

2. Treat Tossing

- Forgassa el a talapzatot, hogy megfelelő szöget találjon, majd nyomja meg és engedje el az alkalmazásban az ételtál ikonját, és dobjon neki egy finomságot.

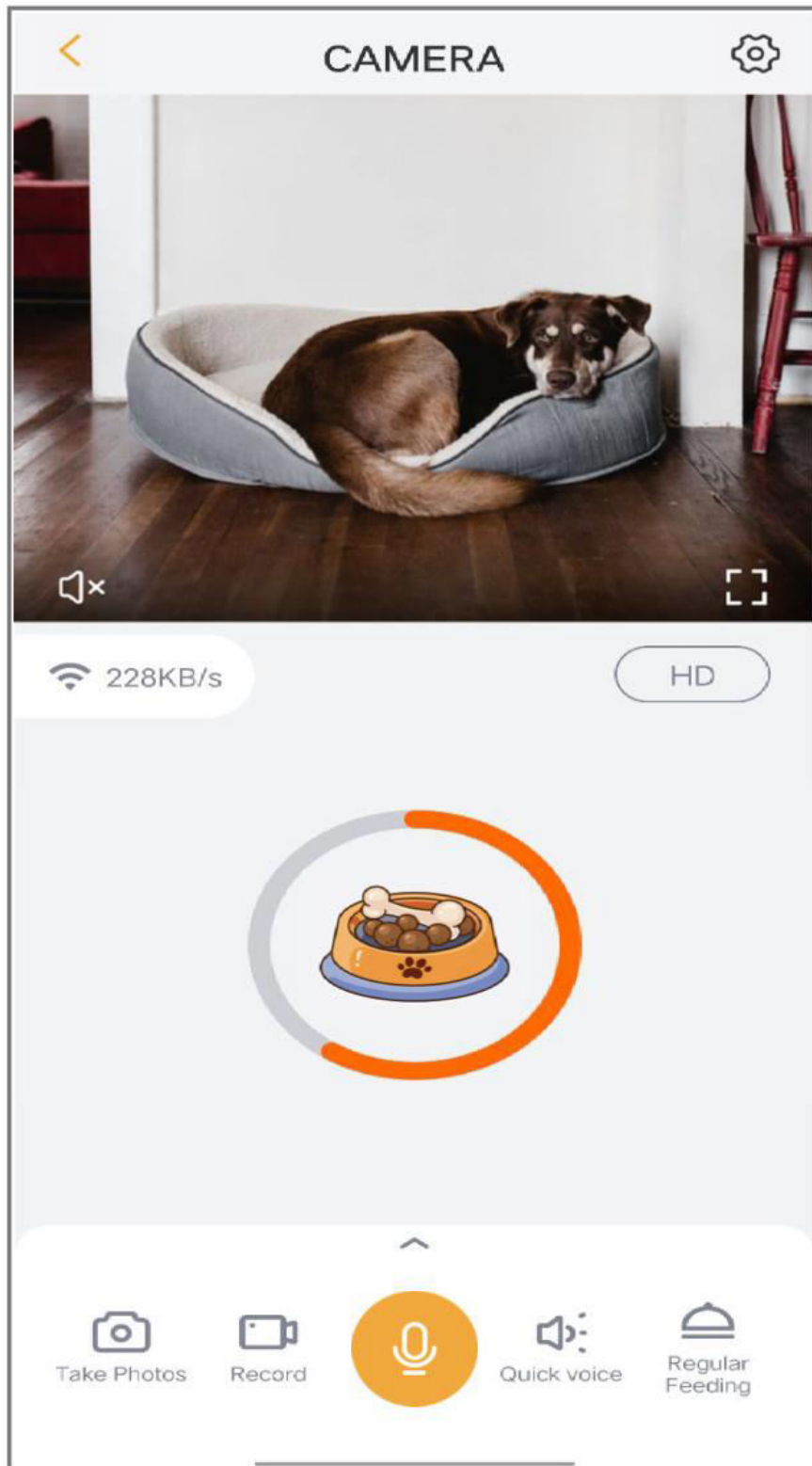

3. Hangfelvétel és -lejátszás

- Az élő megtekintési felületen nyomja meg az "Egyszeri hívás" gombot, hogy lejátszon egy hangot kedvence szórakoztatására. A "🎤" gombot is megnyomhatja a hangok kiválasztásához vagy rögzítéséhez.

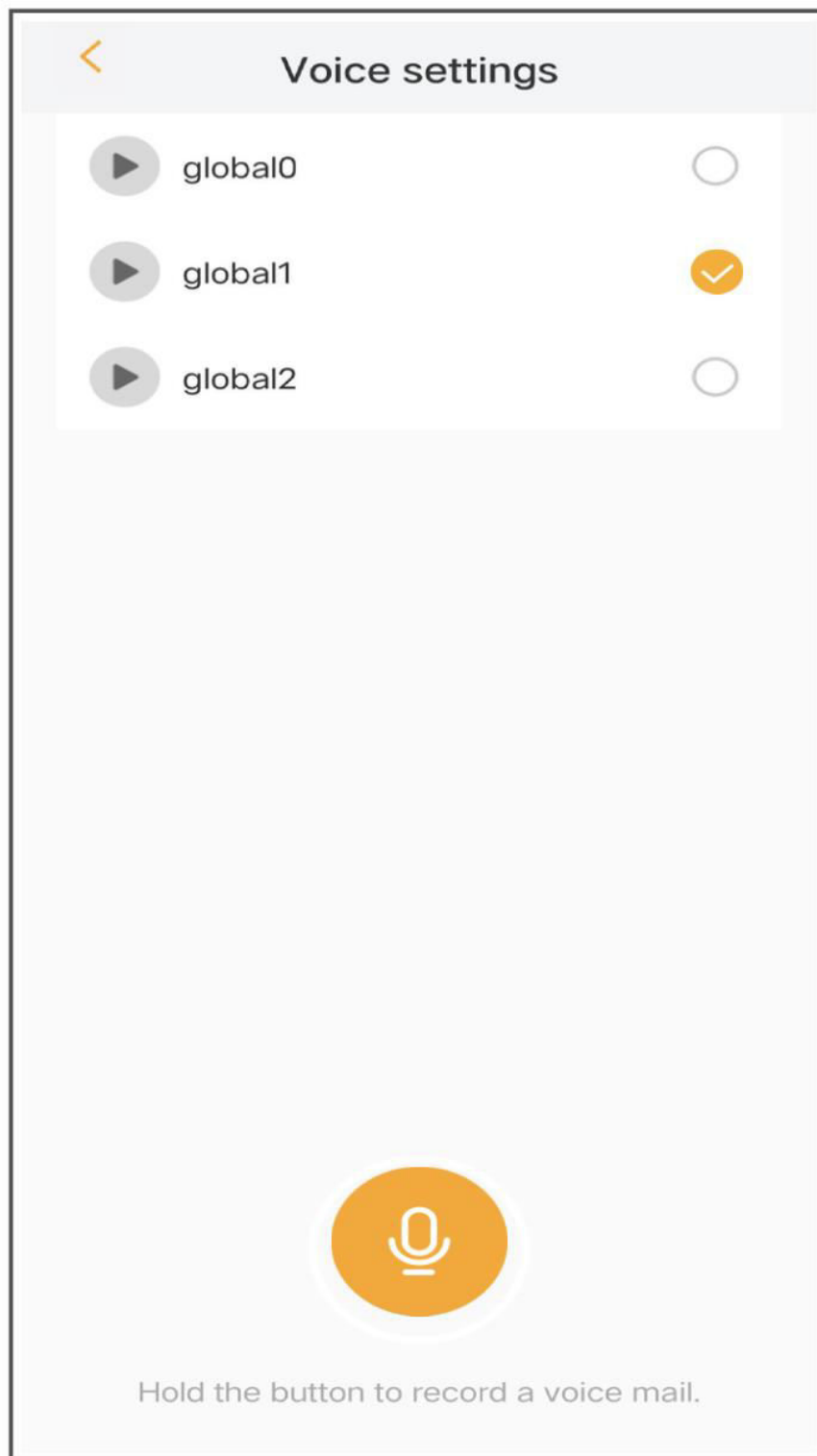

4. Táplálási beállítások

- Az etetési beállítások felületen nyomja meg az "Időzített etetési beállítások" gombot az etetési időpontok ütemezéséhez.

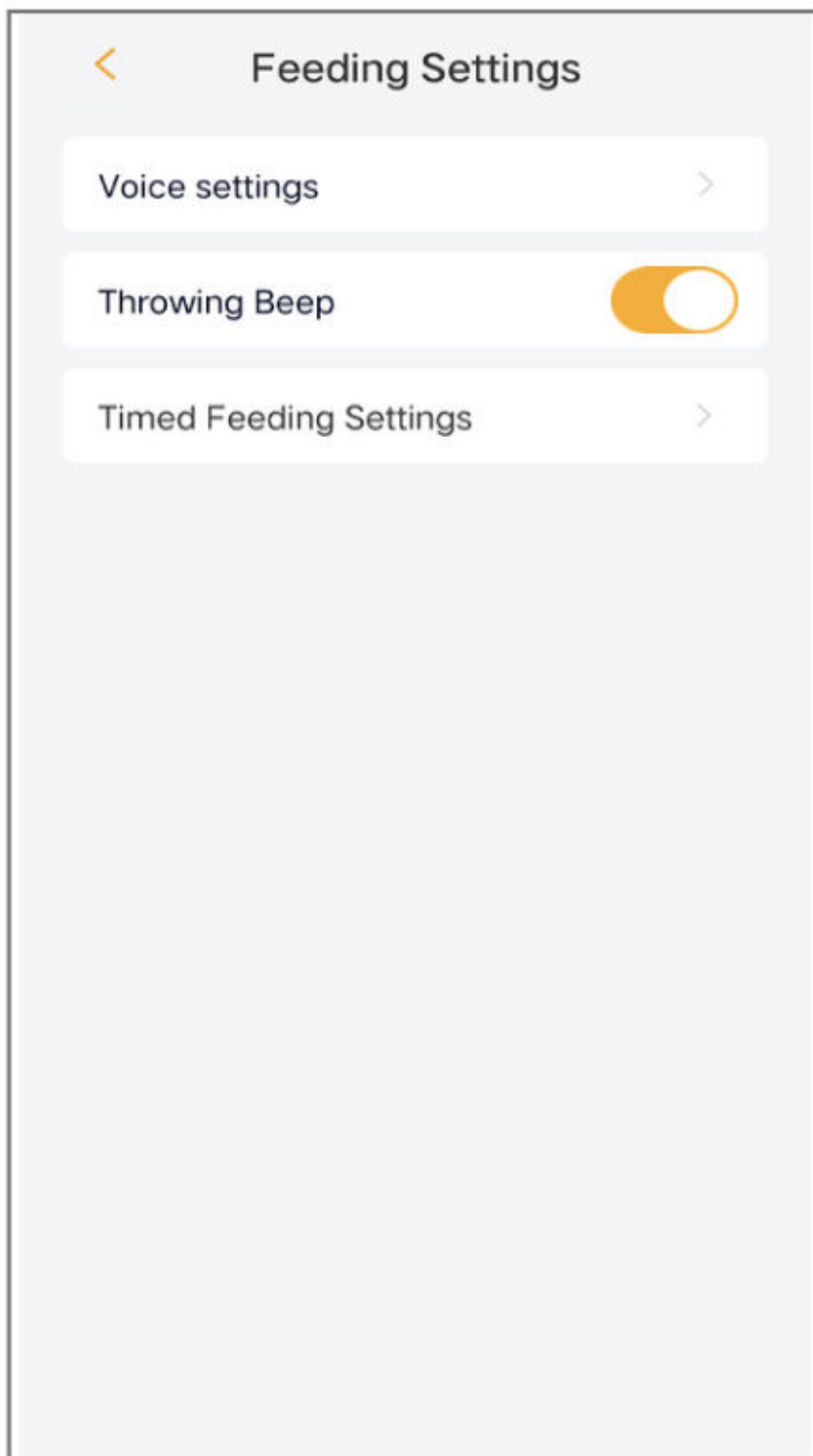

Műszaki adatok

Specifikáció	PETCAM T	PETCAM F
Felbontás	2560 x 1440	2560 x 1440
Látószög	100°	100°
IR távolság	10 m-ig	10 m-ig
Munkahőmérséklet	-20 °C és 50 °C között	-20 °C és 50 °C között
Helyi tárolás	Micro SD kártya (legfeljebb 256 GB)	Micro SD kártya (legfeljebb 256 GB)
Kapacitás	0.5 L	0.5 L
Ajánlott élelmiszer átmérő	0,7 cm és 1,5 cm között	0,7 cm és 1,5 cm között
Táplálási távolság	Vízszintes 0,5 m és 1 m között	Vízszintes 0,5 m és 1 m között
Táplálási irány	Pan: 0°-tól 355°-ig	Pan: 0°-tól 355°-ig
Bemeneti teljesítmény	DC 5V / 1A	DC 5V / 1A
Energiafogyasztás	Legfeljebb 4,5 W	Legfeljebb 4,5 W
Támogatott telefon OS	iOS 9 / Android 5.0 és újabb	iOS 9 / Android 5.0 és újabb
2.4G Wi-Fi	2412-2472 MHz (maximális teljesítmény <20 dBm)	2412-2472 MHz (maximális teljesítmény <20 dBm)
5G Wi-Fi	5150-5350 MHz (maximális teljesítmény <23 dBm), 5470-5725 MHz (maximális teljesítmény <30 dBm)	5150-5350 MHz (maximális teljesítmény <23 dBm), 5470-5725 MHz (maximális teljesítmény <30 dBm)

Jótállási feltételek

Az Alza.cz értékesítési hálózatában vásárolt új termékre 2 év garancia vonatkozik. Ha a garanciális időszak alatt javításra vagy egyéb szolgáltatásra van szüksége, forduljon közvetlenül a termék eladójához, a vásárlás dátumával ellátott eredeti vásárlási bizonylatot kell bemutatnia.

Az alábbiak a jótállási feltételekkel való ellentétnek minősülnek, amelyek miatt az igényelt követelés nem ismerhető el:

- A terméknek a termék rendeltetésétől eltérő célra történő használata, vagy a termék karbantartására, üzemeltetésére és szervizelésére vonatkozó utasítások be nem tartása.
- A termék természeti katasztrófa, illetéktelen személy beavatkozása vagy a vevő hibájából bekövetkezett mechanikai sérülése (pl. szállítás, nem megfelelő eszközzel történő tisztítás stb. során).
- A fogyóeszközök vagy alkatrészek természetes elhasználódása és öregedése a használat során (pl. akkumulátorok stb.).
- Káros külső hatásoknak való kitettség, például napfény és egyéb sugárzás vagy elektromágneses mezők, folyadék behatolása, tárgyak behatolása, hálózati túlfeszültség, elektrosztatikus kisülési feszültség (beleértve a villámlást), hibás táp- vagy bemeneti feszültség és e feszültség nem megfelelő polaritása, kémiai folyamatok, például használt tápegységek stb.
- Ha valaki a termék funkcióinak megváltoztatása vagy bővítése érdekében a megvásárolt konstrukcióhoz képest módosításokat, átalakításokat, változtatásokat végzett a konstrukción vagy adaptációt végzett, vagy nem eredeti alkatrészeket használt.

EU-megfelelőségi nyilatkozat

Ez a termék megfelel a következő európai uniós irányelvek jogi követelményeinek:
2014/53/EU irányelv



WEEE

Ezt a terméket nem szabad normál háztartási hulladékként ártalmatlanítani az elektromos és elektronikus berendezések hulladékairól szóló uniós irányelvnek (WEEE - 2012/19 / EU) megfelelően. Ehelyett vissza kell juttatni a vásárlás helyére, vagy át kell adni az újrahasznosítható hulladékok nyilvános gyűjtőhelyén. Azzal, hogy gondoskodik a termék megfelelő ártalmatlanításáról, segít megelőzni a környezetre és az emberi egészségre gyakorolt esetleges negatív következményeket, amelyeket egyébként a termék nem megfelelő hulladékkezelése okozhatna. További részletekért forduljon a helyi hatósághoz vagy a legközelebbi gyűjtőhelyhez. Az ilyen típusú hulladék nem megfelelő ártalmatlanítása a nemzeti előírásoknak megfelelően pénzbírságot vonhat maga után.

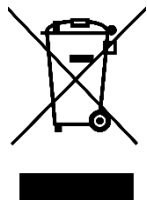

Sehr geehrter Kunde,

vielen Dank für den Kauf unseres Produkts. Bitte lesen Sie die folgenden Anweisungen vor dem ersten Gebrauch sorgfältig durch und bewahren Sie diese Bedienungsanleitung zum späteren Nachschlagen auf. Beachten Sie insbesondere die Sicherheitshinweise. Wenn Sie Fragen oder Kommentare zum Gerät haben, wenden Sie sich bitte an den Kundenservice.

✉ www.alza.de/kontakt

☎ 0800 181 45 44

✉ www.alza.at/kontakt

☎ +43 720 815 999

Lieferant Alza.cz a.s., Jankovcova 1522/53, Holešovice, 170 00 Prag 7, www.alza.cz

Packungsinhalt



1× Kamera

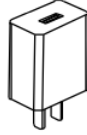

1× Netzadapter

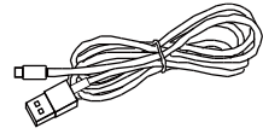

1× Netzkabel



1× Pinsel



1× Kurzanleitung

Diagramm

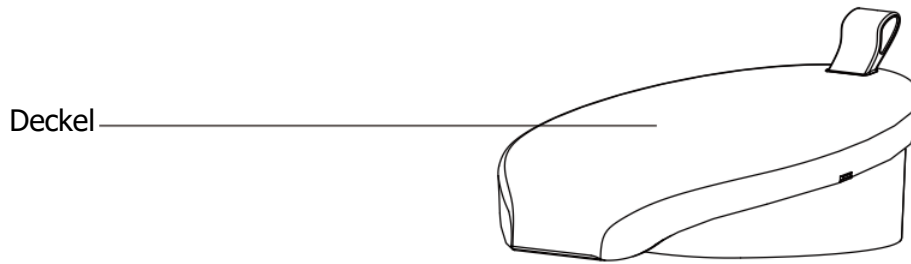

Lebensmittel-Fass

Volumen: 0,5 l

Empfohlener Durchmesser der Nahrung: 0,7 cm bis 1,5 cm (vermeiden Sie die Verwendung von Nahrung mit zu viel Pulver, da dies zu Verstopfungen führen kann)

Auswurföffnung für Lebensmittel

Lautsprecher

Lautsprecher

Saugnapf

Legen Sie das Gerät auf einen Tisch oder auf den Boden und drücken Sie es nach unten, um die Luft aus dem Saugnapf zu drücken und sicherzustellen, dass es sicher befestigt ist. Dadurch wird verhindert, dass das Gerät umgestoßen wird, auch wenn Haustiere damit spielen.

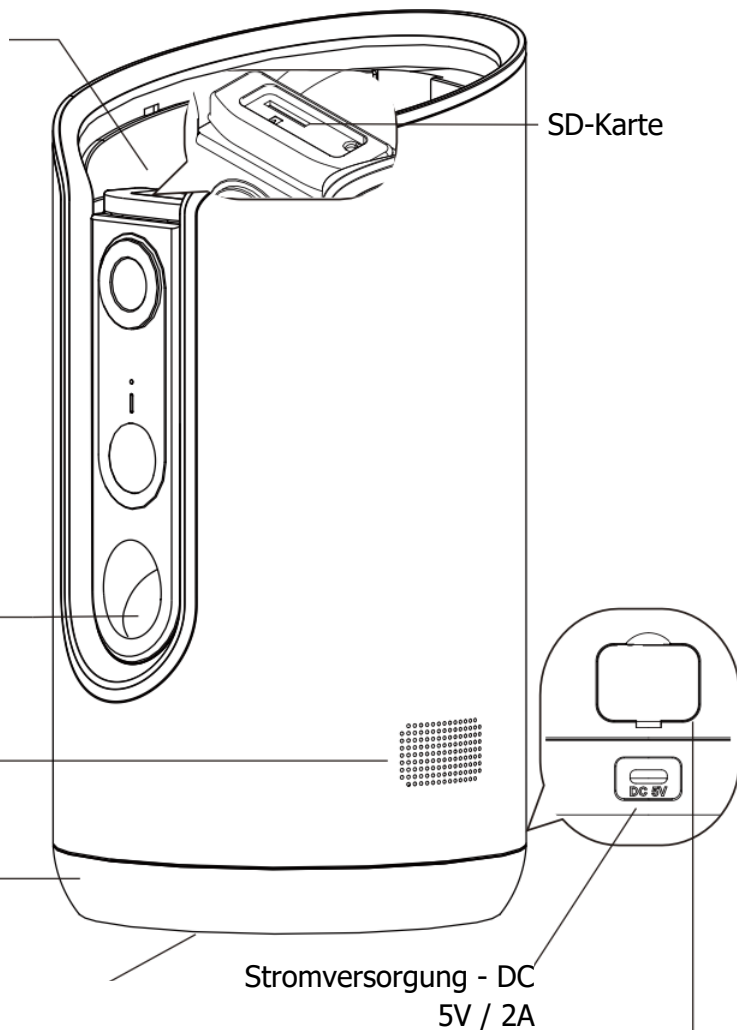

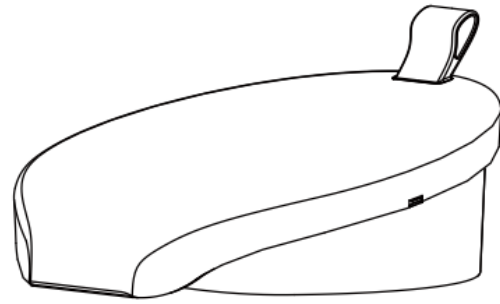

Objektiv

Mikrofon

Statusleuchte

Rotes Blinklicht:

Langsam: Warten auf
Netzwerkverbindung

Schnell: Verbindung
mit dem Netzwerk herstellen

Blaues Dauerlicht: Die Kamera
funktioniert ordnungsgemäß

Rotes Dauerlicht: Die Kamera
funktioniert nicht richtig

Füttern & Zurücksetzen

Drücken: Lebensmittel
freigeben

Lange drücken:
Zurücksetzen des Geräts

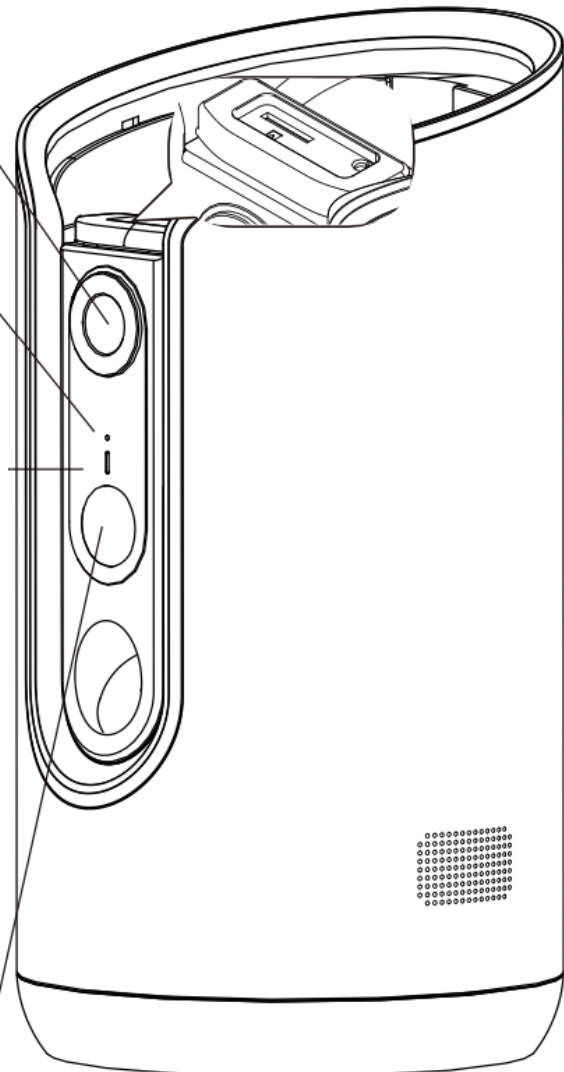

Gebrauchsanweisungen

1. Hinzufügen von Lebensmitteln

- Öffnen Sie den Deckel und füllen Sie die Futtertonne mit Tiernahrung. Achten Sie darauf, dass das Futter die MAX-Linie nicht überschreitet.
 - **Fassungsvermögen:** 0,5 l
 - **Empfohlener Futterdurchmesser:** 0,7 cm bis 1,5 cm. Vermeiden Sie die Verwendung von Nahrungsmitteln mit übermäßigem Pulver oder klebrigen Nahrungsmitteln, da dies zu Verstopfungen führen kann.

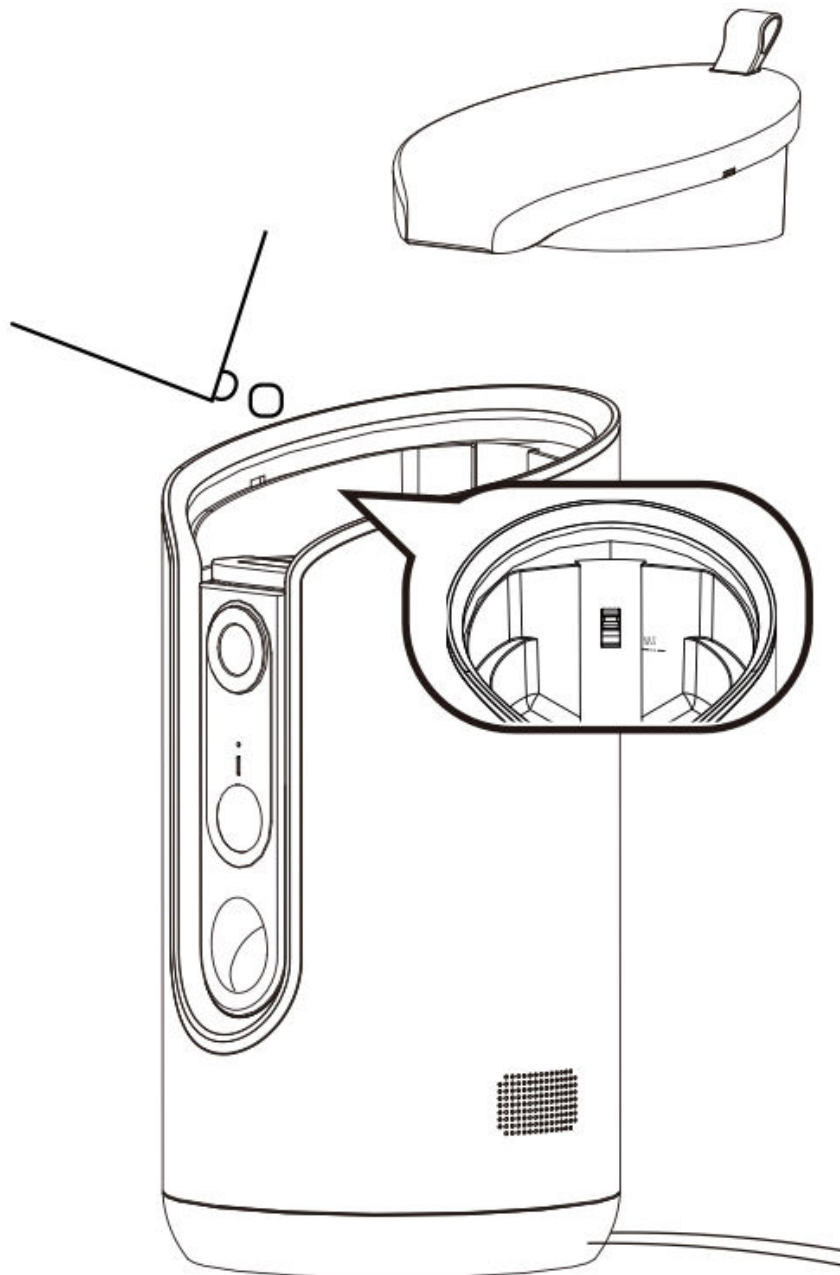

2. Manuelle Freigabe von Lebensmitteln

1. **Schalten Sie das Gerät ein.**
2. **Drücken Sie kurz auf die Taste "Füttern"**, um jeweils eine Portion Futter freizugeben. Eine Portion entspricht etwa 5 - 10 g, je nach Größe des Futters. Der horizontale Projektionsabstand der Lebensmittel beträgt in der Regel 0,5 bis 1 Meter.

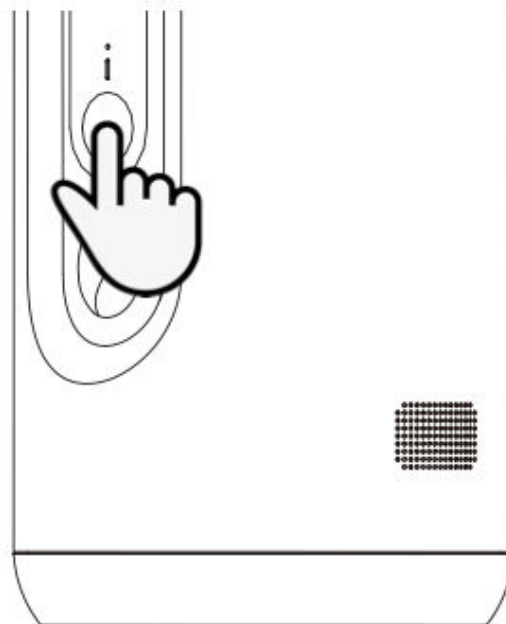

3. Geplante Fütterung (über App)

- Laden Sie die App "Arenti" herunter und fügen Sie das Gerät hinzu. Richten Sie einen Fütterungsplan in der App ein, und das Futter wird automatisch zu den geplanten Zeiten ausgegeben.



4. Reinigung

- Öffnen Sie den Silikonstopfen an der Reinigungsöffnung und verwenden Sie die mitgelieferte Bürste, um das Gerät zu reinigen.

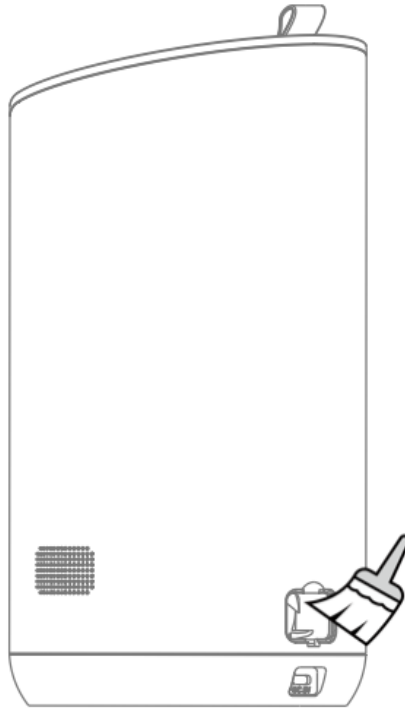

Produkt-Konfiguration

Herunterladen und Installieren der Arenti App

- Scannen Sie den QR-Code, um die Arenti-App herunterzuladen. Alternativ können Sie auch im App Store (iOS) oder bei Google Play (Android) nach "Arenti" suchen.

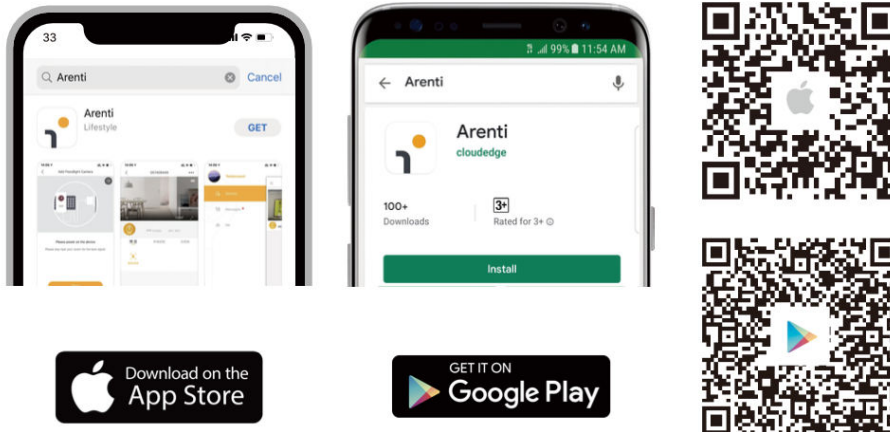

Anmeldung

1. Öffnen Sie die App. Wenn Sie ein neuer Benutzer sind, tippen Sie auf , um ein neues Konto zu erstellen, und folgen Sie den Aufforderungen, um die Einrichtung abzuschließen.
 - **Hinweis:** Bitte lesen Sie die Datenschutzrichtlinie und die Nutzungsbedingungen sorgfältig durch, bevor Sie ein Konto erstellen.

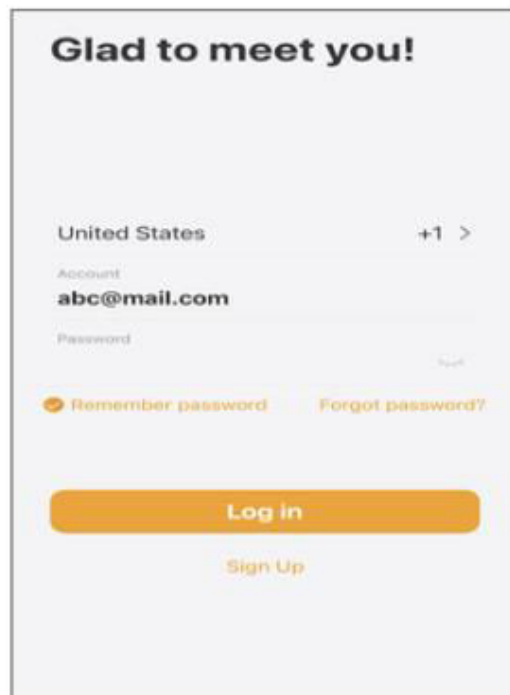

Paarung

1. **Schritt 1:** Öffnen Sie die Startseite der App, klicken Sie auf das "+"-Symbol oder auf "Hinzufügen", und wählen Sie das entsprechende Symbol für Ihre Kamera.
 - **Hinweis:** Halten Sie die Kamera und das Mobiltelefon während der Kopplung in der Nähe des Routers. Wenn die LED-Anzeige der Kamera nach 30 Sekunden nach dem Einschalten nicht langsam rot blinkt, halten Sie die Reset-Taste 5 Sekunden lang gedrückt, um das Gerät zurückzusetzen, und starten Sie dann den Kopplungsvorgang erneut.

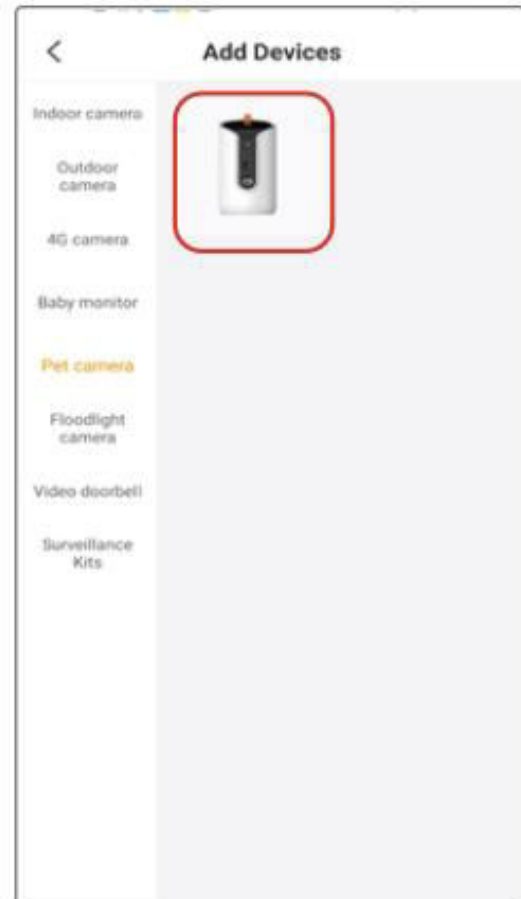
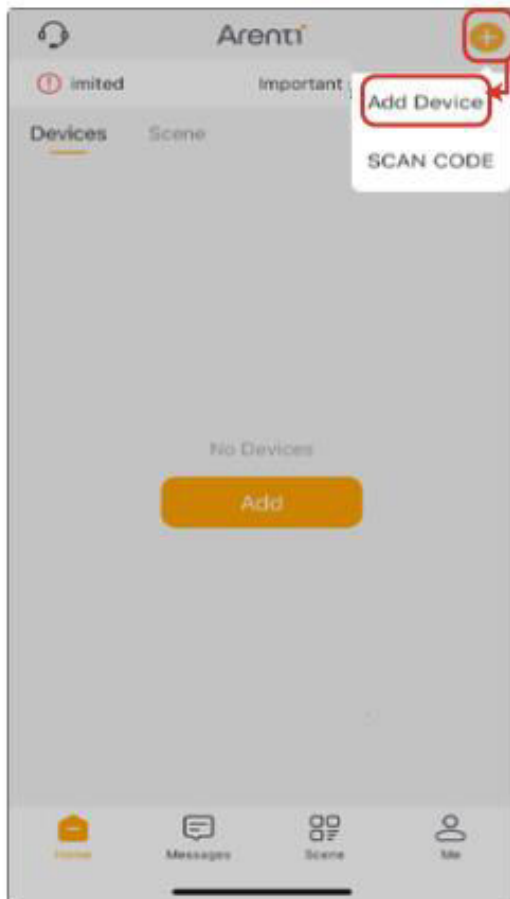

2. **Schritt 2:** Schalten Sie das Gerät ein. Die Kamera gibt einen Startton ab, und die LED-Anzeige blinkt nach etwa 30 Sekunden langsam rot. Drücken Sie in der App auf "Weiter".



3. **Schritt 3:** Setzen Sie die Kamera bei Bedarf zurück, und drücken Sie dann in der App auf "Weiter".



4. **Schritt 4:** Wählen Sie das Wi-Fi-Netzwerk aus, geben Sie das Passwort ein und drücken Sie "Weiter". Stellen Sie sicher, dass Ihr Telefon mit einem stabilen Wi-Fi-Netzwerk verbunden ist.
- **Hinweis:** Die SSID und das Passwort des Routers sollten nicht länger als 32 Zeichen sein.

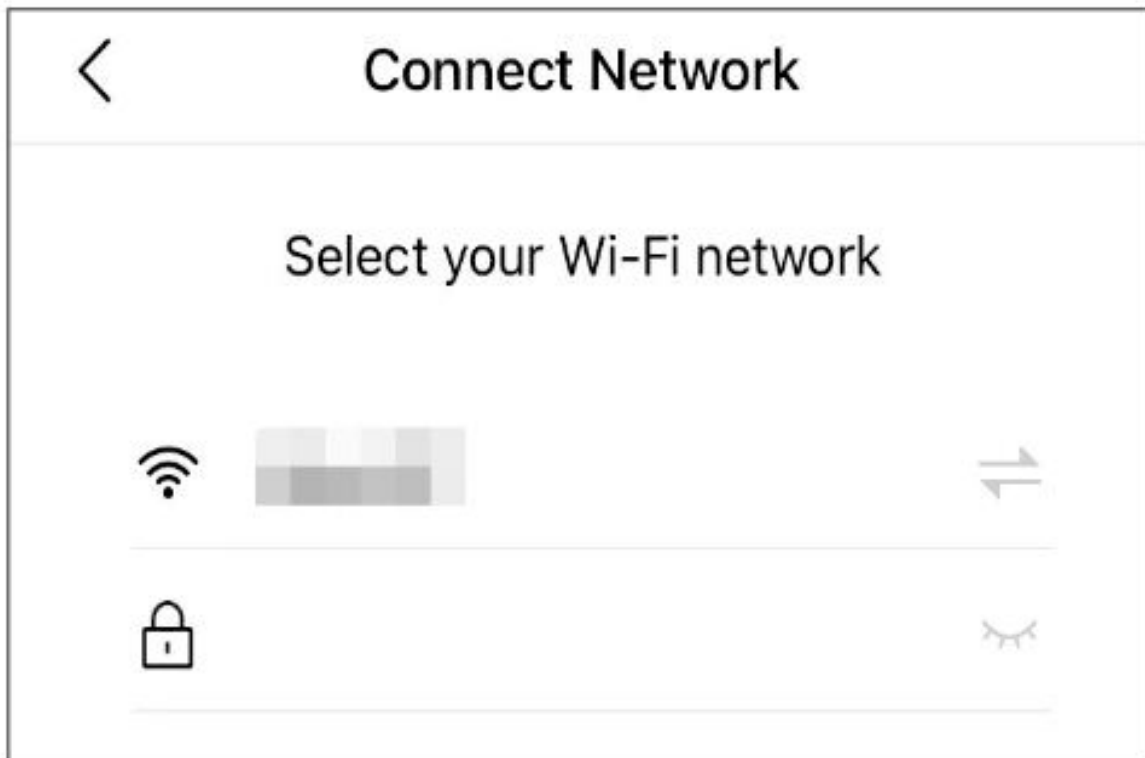

5. **Schritt 5:** Klicken Sie auf "Weiter" und scannen Sie mit der Kamera den in der App angezeigten QR-Code auf Ihrem Telefon. Wenn Sie den Ton "dong dong dong" hören, klicken Sie auf "Benachrichtigungston gehört". Die LED-Anzeige leuchtet nach ein paar Sekunden dauerhaft blau.

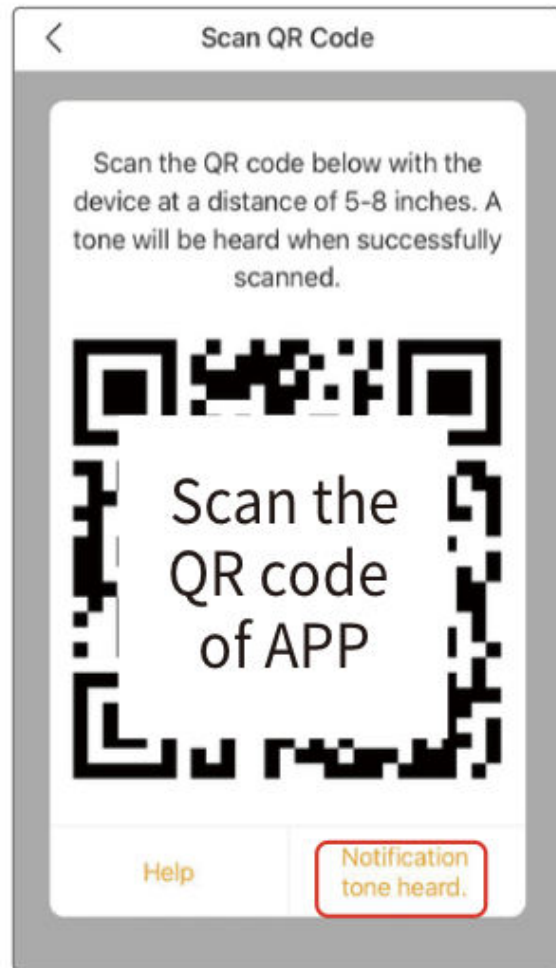

Fehlersuche:

- Vergewissern Sie sich, dass das eingegebene Wi-Fi-Passwort korrekt ist und dass Ihr mobiles Gerät mit demselben Netzwerk verbunden ist.
- Stellen Sie sicher, dass sich die Kamera im Pairing-Modus befindet.
- Überprüfen Sie Ihr Wi-Fi auf Netzwerkaktivitäten.
- Sollten die Probleme weiterhin bestehen, wenden Sie sich bitte an support@arenti.com.

Hinweis:

- Bei mehreren Kameras wiederholen Sie die Schritte, um jedes Gerät einzeln hinzuzufügen.
- Um das Wi-Fi-Netzwerk zu ändern, setzen Sie die Kamera auf die Werkseinstellungen zurück und folgen Sie den Schritten zum erneuten Hinzufügen der Kamera.

Kopplung über QR-Code am Gerät (exklusiv für PETCAM F)

1. Öffnen Sie die App-Startseite, klicken Sie auf "+" >> "Code scannen".
2. Scannen Sie den QR-Code auf dem Gerätegehäuse mit der App auf Ihrem Telefon, um die Kamera hinzuzufügen.

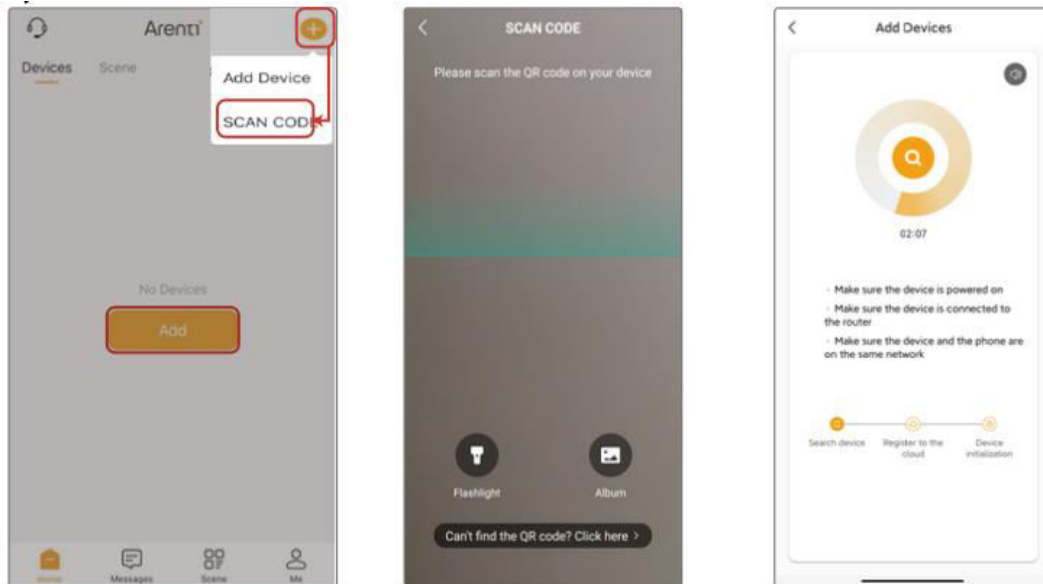

Kopplung über Bluetooth (exklusiv für PETCAM F)

1. Schalten Sie Bluetooth auf Ihrem Handy ein.
2. Öffnen Sie die App-Startseite und klicken Sie auf "+" oder "Hinzufügen". Das Gerät wird über Bluetooth erkannt und erscheint auf dem Bildschirm. Klicken Sie auf das Gerät und folgen Sie den Aufforderungen, um die Kamera mit der App zu koppeln.

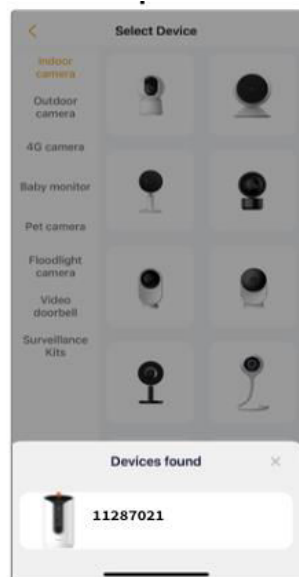

Einstellungen

1. Live-Ansicht & Einstellungen

- Drücken Sie in der Live-Ansicht "⚙️", um das Einstellungs Menü aufzurufen und allgemeine Funktionen zu konfigurieren.

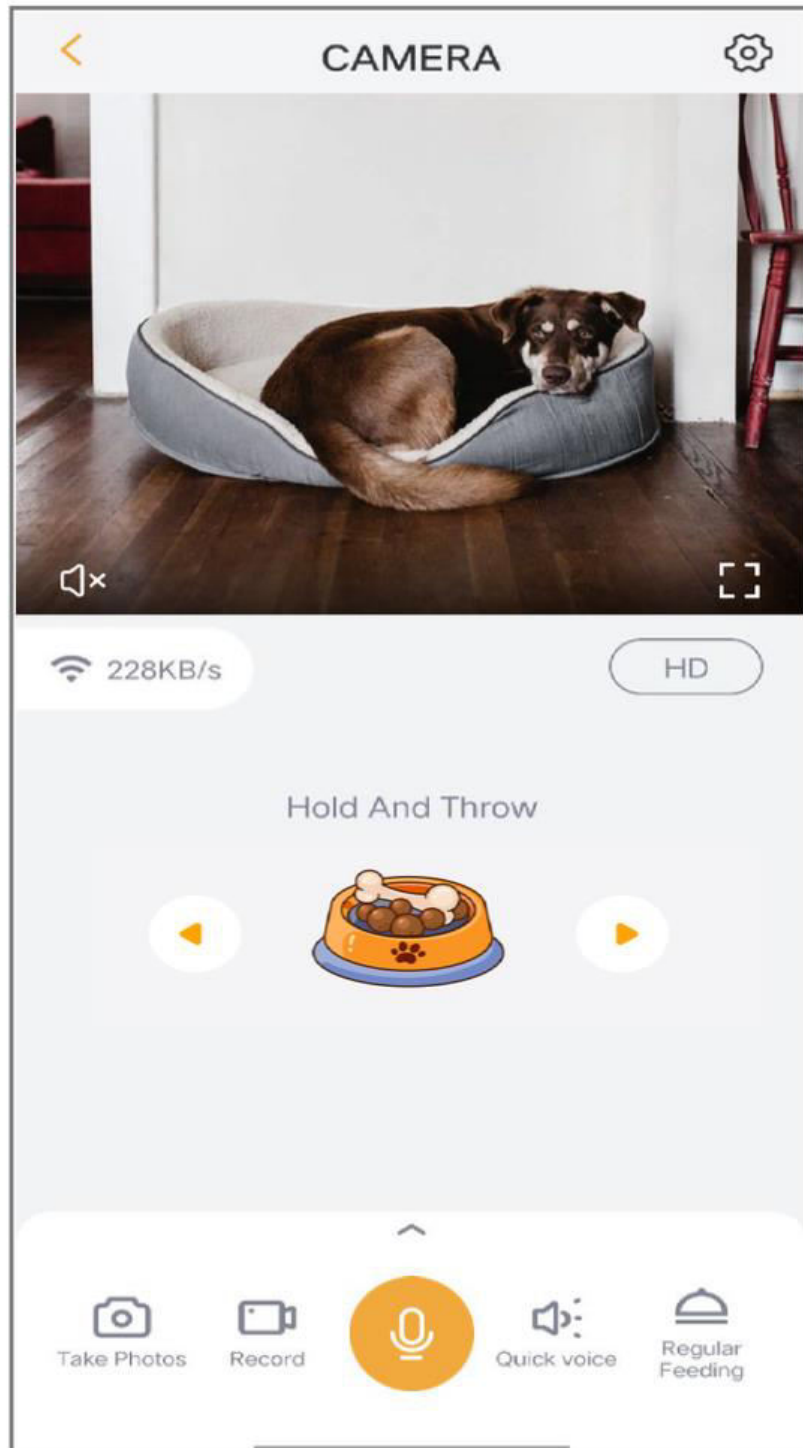

2. Leckerli-Ausgabe

- Drehen Sie die Pfanne, um einen geeigneten Winkel zu finden, und drücken Sie dann auf das Symbol für den Futternapf in der App, um ein Leckerli zu werfen.

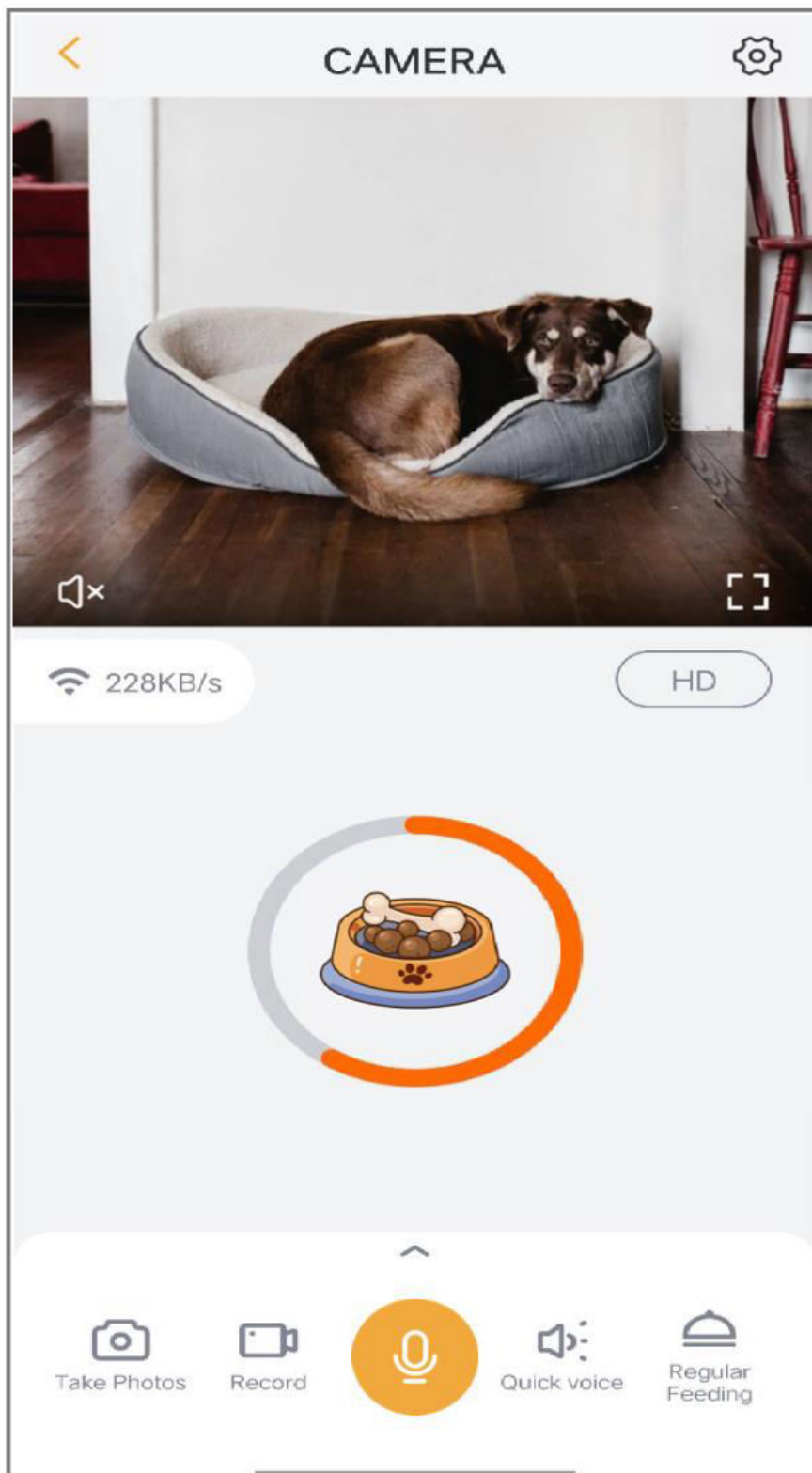

3. Ton aufnehmen und abspielen

- Drücken Sie in der Live-Ansicht die Taste "One-press Calling", um einen Ton abzuspielen, um Ihr Haustier zu unterhalten. Sie können auch "  " drücken, um Töne auszuwählen oder aufzunehmen.

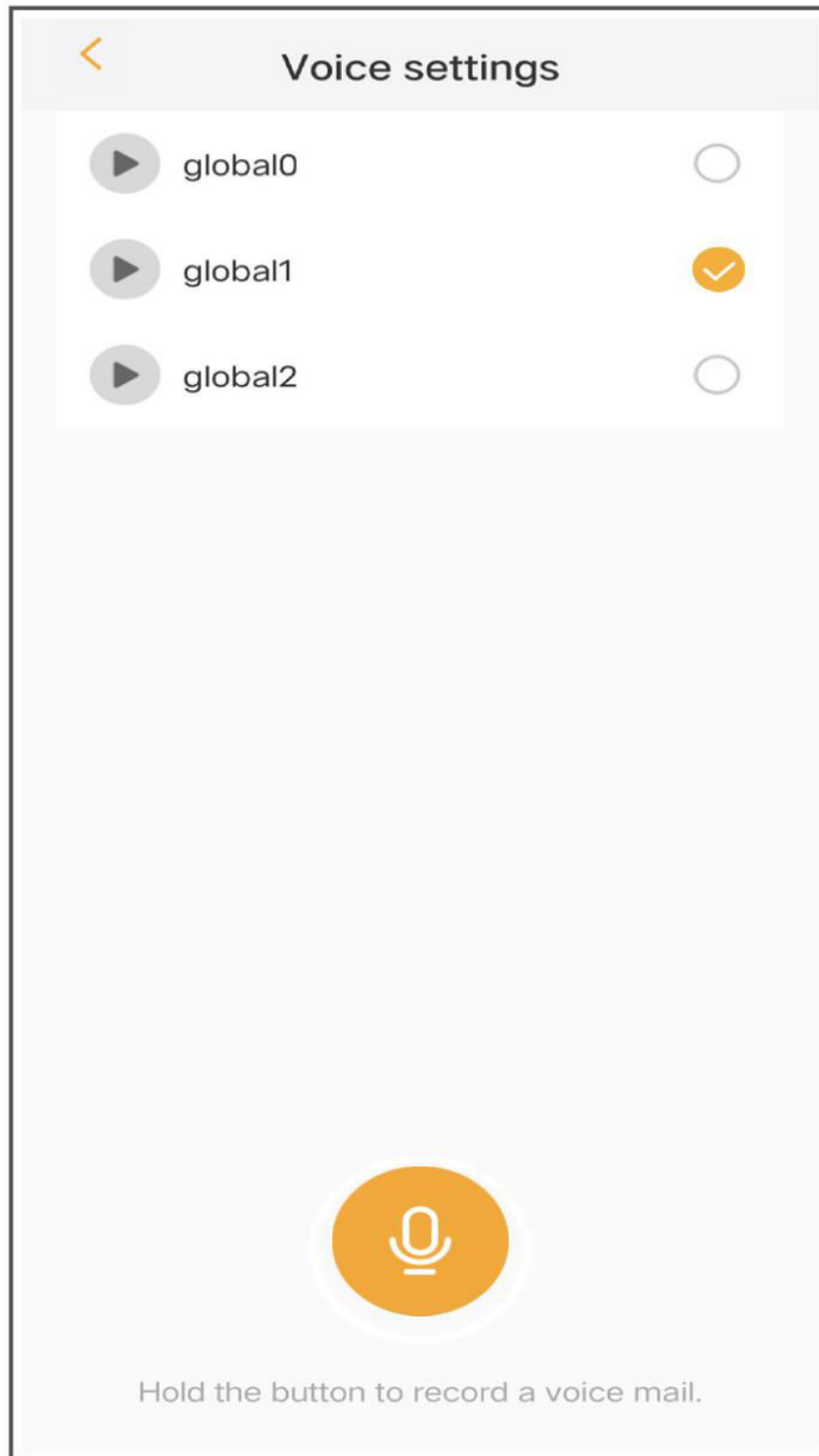

4. Fütterungseinstellungen

- Drücken Sie in der Schnittstelle für die Fütterungseinstellungen auf "Zeitgesteuerte Fütterungseinstellungen", um Fütterungszeiten zu planen.

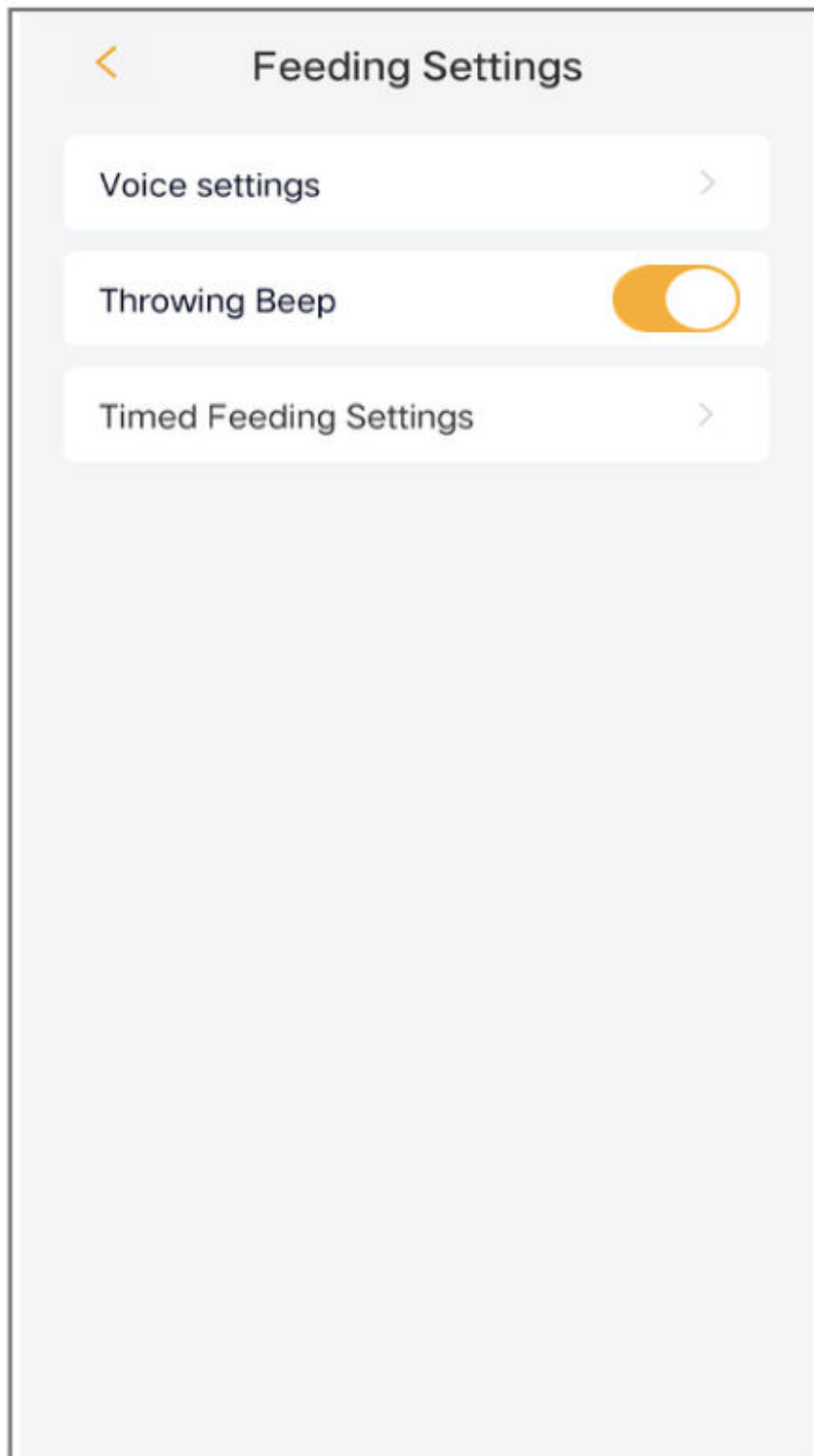

Spezifikationen

Spezifikation	PETCAM T	PETCAM F
Auflösung	2560 x 1440	2560 x 1440
Blickwinkel	100°	100°
IR-Abstand	bis zu 10 m	bis zu 10 m
Arbeitstemperatur	-20 °C bis 50 °C	-20 °C bis 50 °C
Lokaler Speicher	Micro SD-Karte (bis zu 256 GB)	Micro-SD-Karte (bis zu 256 GB)
Kapazität	0.5 L	0.5 L
Empfohlener Lebensmittel-Durchmesser	0,7 cm bis 1,5 cm	0,7 cm bis 1,5 cm
Fütterungsabstand	Horizontal 0,5 m bis 1 m	Horizontal 0,5 m bis 1 m
Richtung der Fütterung	Schwenken: 0° bis 355°	Schwenken: 0° bis 355°
Eingangsleistung	DC 5V / 1A	DC 5V / 1A
Stromverbrauch	Bis zu 4,5 W	Bis zu 4,5 W
Unterstützte Betriebssysteme	iOS 9 / Android 5.0 und höher	iOS 9 / Android 5.0 und höher
2.4G Wi-Fi	2412-2472 MHz (Max. Leistung <20 dBm)	2412-2472 MHz (Max. Leistung <20 dBm)
5G Wi-Fi	5150-5350 MHz (Max. Leistung <23 dBm), 5470-5725 MHz (Max. Leistung <30 dBm)	5150-5350 MHz (Max. Leistung <23dBm), 5470-5725 MHz (Max. Leistung <30 dBm)

Garantiebedingungen

Auf ein neues Produkt, das im Vertriebsnetz von Alza gekauft wurde, wird eine Garantie von 2 Jahren gewährt. Wenn Sie während der Garantiezeit eine Reparatur oder andere Dienstleistungen benötigen, wenden Sie sich direkt an den Produktverkäufer. Sie müssen den Originalkaufbeleg mit dem Kaufdatum vorlegen.

Als Widerspruch zu den Garantiebedingungen, für die der geltend gemachte Anspruch nicht anerkannt werden kann, gelten:

- Verwendung des Produkts für einen anderen Zweck als den, für den das Produkt bestimmt ist, oder Nichtbeachtung der Anweisungen für Wartung, Betrieb und Service des Produkts.
- Beschädigung des Produkts durch Naturkatastrophe, Eingriff einer unbefugten Person oder mechanisch durch Verschulden des Käufers (z. B. beim Transport, Reinigung mit unsachgemäßen Mitteln usw.).
- Natürlicher Verschleiß und Alterung von Verbrauchsmaterialien oder Komponenten während des Gebrauchs (wie Batterien usw.).
- Exposition gegenüber nachteiligen äußeren Einflüssen wie Sonnenlicht und anderen Strahlungen oder elektromagnetischen Feldern, Eindringen von Flüssigkeiten, Eindringen von Gegenständen, Netzüberspannung, elektrostatische Entladungsspannung (einschließlich Blitzschlag), fehlerhafte Versorgungs- oder Eingangsspannung und falsche Polarität dieser Spannung, chemische Prozesse wie verwendet Netzteile usw.
- Wenn jemand Änderungen, Modifikationen, Konstruktionsänderungen oder Anpassungen vorgenommen hat, um die Funktionen des Produkts gegenüber der gekauften Konstruktion zu ändern oder zu erweitern oder nicht originale Komponenten zu verwenden.

EU-Konformitätserklärung

Dieses Produkt entspricht den gesetzlichen Anforderungen der folgenden Richtlinien der Europäischen Union: Richtlinie 2014/53/EU



WEEE

Dieses Produkt darf gemäß der EU-Richtlinie über Elektro- und Elektronik-Altgeräte (WEEE - 2012/19 / EU) nicht über den normalen Hausmüll entsorgt werden. Stattdessen muss es an den Ort des Kaufs zurückgebracht oder bei einer öffentlichen Sammelstelle für wiederverwertbare Abfälle abgegeben werden. Indem Sie sicherstellen, dass dieses Produkt ordnungsgemäß entsorgt wird, tragen Sie dazu bei, mögliche negative Folgen für die Umwelt und die menschliche Gesundheit zu vermeiden, die andernfalls durch eine unsachgemäße Abfallbehandlung dieses Produkts verursacht werden könnten. Wenden Sie sich an Ihre örtliche Behörde oder an die nächstgelegene Sammelstelle, um weitere Informationen zu erhalten. Die unsachgemäße Entsorgung dieser Art von Abfall kann gemäß den nationalen Vorschriften zu Geldstrafen führen.

