

# SIGURO

## Tower Fan

Tower Fan  
Säulenventilator  
Sloupový ventilátor  
Stípmový ventilátor  
Oszlopventilátor

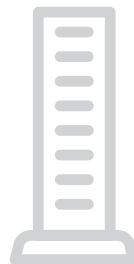

- EN Translation of the operating instructions from the original language.  
DE Übersetzung der Bedienungsanleitung aus der Originalsprache.  
**CZ **Návod k použití v originálním jazyce.****  
SK Preklad návodu na použitie z originálneho jazyka.  
HU A használati utasítás fordítása eredeti nyelvről.

SGR-FN-P350W  
SGR-FN-P351B

# SIGURO

<b>ENGLISH</b>	<b>4</b>
Safety information	4
Assembly	7
Use	8
Cleaning and maintenance	9
<b>DEUTSCH</b>	<b>10</b>
Sicherheitshinweise	10
Montage	13
Verwendung	14
Reinigung und Wartung	15
<b>ČESKY</b>	<b>17</b>
Bezpečnostní informace	17
Sestavení	20
Použití	21
Čištění a údržba	22
<b>SLOVENSKY</b>	<b>23</b>
Bezpečnostné informácie	23
Zostavenie	26
Použitie	27
Čistenie a údržba	28
<b>MAGYAR</b>	<b>29</b>
Biztonsági információk	29
Összeállítás	32
Használat	33
Tisztítás és karbantartás	34

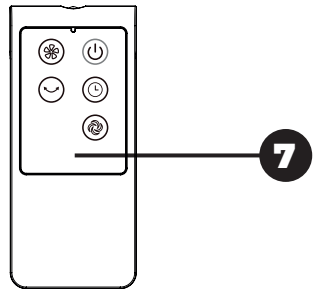
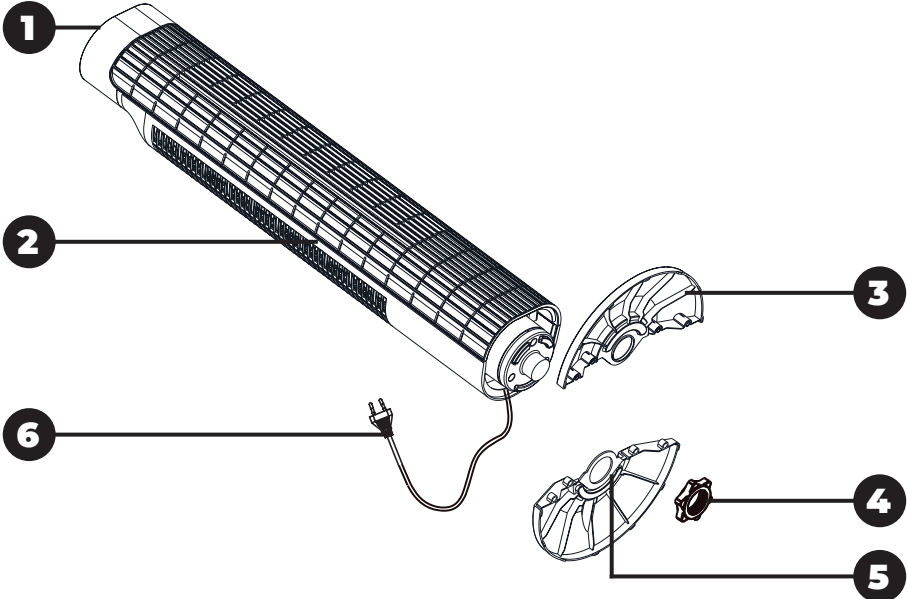

**Thank you for purchasing a SIGURO appliance. We are grateful for your trust and are pleased to introduce on the following pages the device, its functions and uses.**

We believe in a fair and responsible company, and therefore we only work with suppliers who meet our strict criteria to protect the interests of employees, prevent their abuse and fair working conditions.

If you need help with extensive maintenance or repair of the product that requires intervention in its internal parts, our authorized service centre is available at [siguro@alza.cz](mailto:siguro@alza.cz). You may also contact the vendor's helpline. For your convenience in solving potential issues with the product, the unified contact points above can also be used for any complaints or post-warranty service.

The latest version of the operating instructions can be found at [www.siguro.net](http://www.siguro.net).

## **SAFETY INFORMATION**

---



**Please read this manual carefully before use and keep it for future reference.**

1. This appliance is intended for use by children 8 years of age and older and persons with reduced physical, sensory or mental capabilities, or lack of experience and knowledge, provided they are under supervision or have been given instruction concerning use of the appliance in a safe manner and understand the potential hazards.
2. Children must not play with the device.
3. Cleaning and user maintenance may not be performed by unsupervised children.
4. If the power cord is damaged, it must be replaced by the manufacturer, its service agent or similarly qualified persons in order to avoid a dangerous situation.
5. The appliance is designed as free-standing. This appliance is not intended for wall or ceiling

mounting.

6. Always switch off the appliance and disconnect it from the power supply before cleaning or other maintenance.
7. Use the appliance on a horizontal and stable surface.
8. Before connecting the plug to the electrical outlet, make sure that the voltage indicated on the type plate of the appliance corresponds to the voltage in your electrical outlet.
9. Plug the appliance only into a properly grounded outlet. Do not use an extension cable.
10. The outlet must remain easily accessible so that the plug can be pulled out quickly if necessary.
11. Before use, make sure that the appliance is correctly assembled. Do not place the appliance on unstable surfaces, such as carpet.
12. This appliance is intended for domestic and indoor use only. Do not use outdoors.
13. The appliance must not be placed close to electricity outlet.
14. Do not use the appliance near a bath, shower or swimming pool.
15. Do not use the appliance if it fell.
16. Do not use the appliance if it shows visible signs of damage.
17. Do not use the appliance in areas with high dust or humidity (e.g. in laundries or bathrooms), in areas where chemical or explosive substances are stored, or in an industrial environment.
18. Do not place the appliance near open flames or appliances that are a source of heat.
19. Do not allow the appliance, the power cord or the plug of the power cord to touch a hot surface.
20. Do not let the power cord hang over the edge of the table.
21. Do not use the appliance with a programmer, timer, remote control system or any other component that switches the appliance on automatically.
22. If you leave the appliance unattended or not in use and before assembly, disassembly or cleaning, always switch it off and unplug the power cord from the outlet.
23. Never immerse the appliance, power cord or the power cord plug in water or any other liquid and do not rinse them under running water. There is a risk of injury from electric shock.
24. Never insert your fingers or other objects through the protective grille when the appliance is connected to a power source, and especially when it is in operation.
25. Do not touch the appliance with wet or damp hands or if you are standing on a wet floor.
26. Always carry the appliance by the body with both hands.
27. Unplug the appliance by pulling on the plug of the power cord, not the cord. Otherwise, the power cord or plug may be damaged.
28. Do not use the appliance if it shows visible signs of damage, has fallen

into the water or is not working properly. Contact an authorized service centre. Never repair the appliance yourself.

29. The appliance's remote control uses a battery to power it. Do not swallow the battery. There is a risk of chemical burns, even in a very short time, which can lead to death. If a swallowing of battery is suspected, seek medical attention immediately.
30. Keep batteries out of the reach of children.
31. Dispose of used batteries in an environmentally friendly manner.

Batteries contain materials harmful to the environment. Do not dispose of batteries in a regular community waste. Dispose of used batteries properly at collection points.



## OVERVIEW

- 1 Control panel (on top of the fan)
- 2 Fan body
- 3 Front side of the base
- 4 Plastic nut for attaching the base
- 5 Back of the base
- 6 Power cord
- 7 Remote control



<b>Dimensions (H × W × D)</b>	765 × 240 × 240 mm
<b>Weight</b>	3.15 kg
<b>Power</b>	220–240 V ~ 50 Hz
<b>Power consumption</b>	45 W
<b>Powering the controller</b>	2× AAA batteries

## ASSEMBLY

1. Put together both sides of the base (**3** and **5**) and insert the rear side on the front one so that the protrusions fit into the appropriate holes as shown below. You can easily identify the rear side by the opening for the power cord.

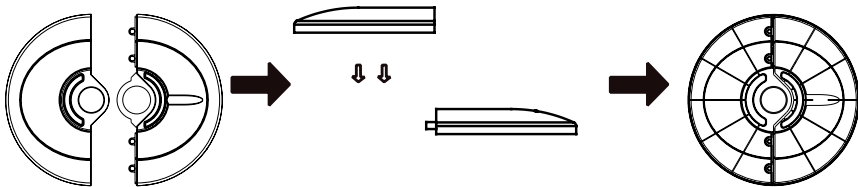

2. Unscrew the plastic nut (**4**) from the body of the fan.
3. Pull the power cord through the opening in the base and insert the body of the fan on the base.

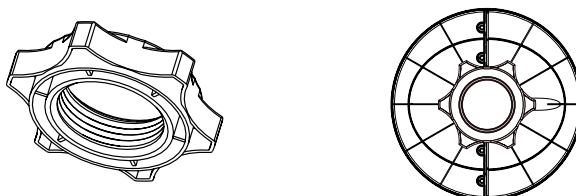

4. Tighten the plastic nut. Make sure that the fan is stable in the base.

## USE

- You can use the control panel on the body of the appliance or the remote control to control the fan. The buttons for both controls and their functions are described below.
- Before using the remote control, you must insert in it two AAA batteries.
- Plug the power cord into the electrical outlet.
- **Turn the fan on/off by pressing the  button on the remote controller or by pressing the ON/OFF button on the control panel**

### Control panel description

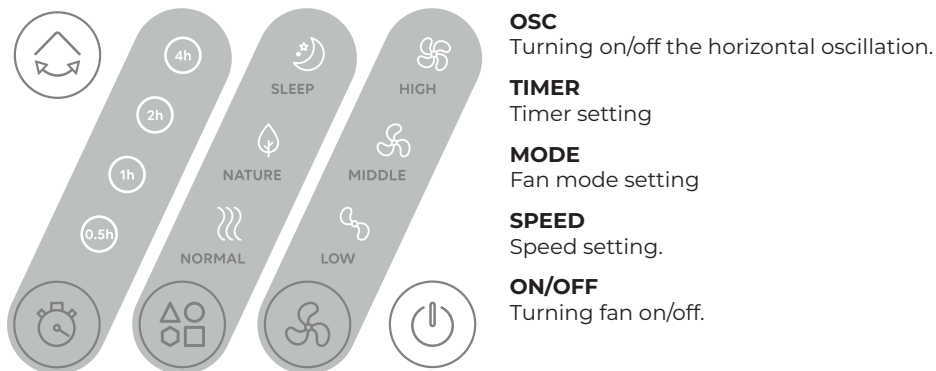

### Description of the remote controller buttons

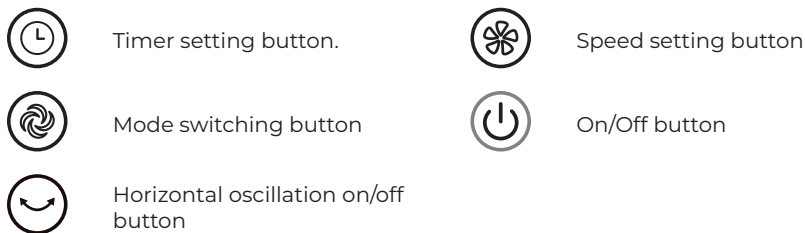

### Set mode

The fan offers three modes: **Normal**, **Nature** and **Sleep** mode.

**Normal Mode:** The fan will run steadily at a constant speed based on your selected setting.

**Nature Mode:** This mode mimics a natural, gentle breeze, with alternating speeds changing every 6 seconds. You can choose among 3 different speed patterns using the **SPEED** button:

1. **LOW:** Alternates between low and medium speeds.
2. **MIDDLE:** Begins at low speed, then gradually increases and decreases.
3. **HIGH:** Alternates between medium and high speeds.

**Sleep Mode:** This setting is similar to **Nature mode**, but the maximum speed will reduce every 30 minutes until it reaches the lowest speed, **LOW**.

- For example, if you start at speed **HIGH**, the fan will operate at this setting in **Nature mode** for the first 30 minutes. After that, it will automatically switch to



speed **MIDDLE**.

- Another 30 minutes later, it will move to speed **LOW** and continue running in **Nature mode** at this lowest speed.

Use the **MODE** button to switch between modes on the control panel or  on the remote controller. By successively pressing the button you will go through individual modes in sequence **NORMAL - NATURE - SLEEP - NORMAL**. The current fan mode will be indicated by the indicator of the same name lighting up.

## Rotation speed setting

To set speed use the button  on the remote controller or the button **SPEED** on the main panel. The fan has 3 speeds: LOW (low), MIDDLE (middle) a HIGH (high). You can switch between them by successively pressing the button. The current speed will be indicated by the indicator of the same name lighting up.

## Timer function

This function allows you to set the time after which the fan will automatically turn off or on. When the fan is on, the timer function is used to turn it off automatically. When the fan is in standby mode, the timer function is used to turn on automatically after a set period of time.

Set the timer by repeatedly pressing the button  on the remote controller or the button **TIMER** on the control panel. The timer can be set to 0.5, 1, 2 or 4 hours. After setting, the corresponding indicator on the control panel will light up. If none of the indicators are lit, the timer function is turned off.

## Horizontal oscillation

To turn the horizontal oscillation of the fan motor on/off, press the OSC button on the control panel or press  on the remote controller.

# CLEANING AND MAINTENANCE

---

- **Unplug the power cord before cleaning the fan!**
- Use a soft, dry cloth to clean. Do not use thinner, gasoline or other aggressive cleaning agents containing solvents.
- Make sure that no liquid enters the device.
- Protect the appliance from water and high humidity!
- Never immerse the fan in water.
- If you will not use the fan for a longer period of time, it has to be protected from dust and humidity. We recommend storing it in the original packaging.
- In the event of a malfunction or an unusual odor, disconnect the appliance from the power supply and have it checked by an authorized service center.
- A vacuum cleaner with a dust nozzle can be used to clean the grilles.
- Check once a week the rear fan grille and use a vacuum cleaner to clean it.
- We recommend to keep the packaging for possible moving or storing the fan.

**Vielen Dank, dass Sie sich für ein Gerät der Marke SIGURO entschieden haben. Wir sind dankbar für Ihr Vertrauen und freuen uns, Ihnen das Gerät auf den folgenden Seiten vorzustellen und Sie mit all seinen Funktionen und Verwendungszwecken vertraut zu machen.**

Wir glauben an ein faires und verantwortungsvolles Unternehmen und arbeiten daher nur mit Lieferanten zusammen, die unsere strengen Kriterien zum Schutz der Interessen der Mitarbeiter, zur Verhinderung von Missbrauch und fairen Arbeitsbedingungen erfüllen.

Wenn Sie Hilfe bei der umfassenden Wartung oder Reparatur des Produkts benötigen, die einen Eingriff in die Innenteile erfordert, stehen Ihnen unser autorisierter Kundendienst unter der E-Mail-Adresse [siguro@alza.cz](mailto:siguro@alza.cz) oder die Hotline des Verkäufers zur Verfügung. Bei der Lösung von Problemen mit dem Produkt haben wir diese Kontaktstellen vereinheitlicht. Die oben genannten Kontakte können auch bei Beschwerden oder Nachgarantieservice genutzt werden.

Die neueste Version der Bedienungsanleitung finden Sie auf [www.siguro.net](http://www.siguro.net).

## **SICHERHEITSHINWEISE**

---



**Lesen Sie vor der Verwendung sorgfältig dieses Benutzerhandbuch durch und bewahren Sie es für den künftigen Gebrauch auf.**

1. Dieses Gerät können Kinder im Alter von 8 Jahren und älter sowie Personen mit verminderten physischen, sensorischen und mentalen Fähigkeiten oder mangelnden Erfahrungen und Kenntnissen benutzen, sofern diese beaufsichtigt werden oder über die sichere Verwendung des Geräts unterwiesen wurden und die möglichen Gefahren verstehen.
2. Kinder dürfen nicht mit dem Gerät spielen.
3. Kinder dürfen keine durch den Benutzer vorgenommene Reinigungs- und Wartungsarbeiten

- durchführen, wenn sie nicht beaufsichtigt sind.
4. Wenn das Netzkabel beschädigt ist, muss es vom Hersteller, seinem Servicetechniker oder einer ähnlich qualifizierten Person ersetzt werden, um eine gefährliche Situation zu vermeiden.
  5. Das Gerät ist als freistehendes Gerät konzipiert. Dieses Gerät ist nicht für die Wand- oder Deckenmontage vorgesehen.
  6. Schalten Sie das Gerät immer aus und trennen Sie es vom Stromnetz, bevor Sie es reinigen oder andere Wartungsarbeiten durchführen.
  7. Verwenden Sie das Gerät auf einer waagerechten und stabilen Fläche.
  8. Bevor Sie den Stecker des Netzkabels in die Steckdose stecken, vergewissern Sie sich, dass die auf dem Typenschild des Geräts angegebene Spannung mit der Spannung Ihrer Steckdose übereinstimmt.
  9. Schließen Sie das Gerät nur an eine ordnungsgemäß geerdete Steckdose an. Verwenden Sie kein Verlängerungskabel.
  10. Die Netzsteckdose muss leicht zugänglich bleiben, damit der Stecker bei Bedarf schnell herausgezogen werden kann.
  11. Vergewissern Sie sich vor dem Gebrauch, dass das Gerät richtig zusammengebaut ist. Platzieren Sie das Gerät nicht auf instabile Oberflächen wie z.B. Teppiche.
  12. Dieses Gerät ist ausschließlich für den Gebrauch im Haushalt und in Innenräumen vorgesehen. Verwenden Sie es nicht im Freien.
  13. Das Gerät darf nicht direkt unter einer Steckdose aufgestellt werden.
  14. Verwenden Sie dieses Gerät nicht in unmittelbarer Nähe einer Badewanne, einer Dusche oder eines Schwimmbeckens.
  15. Benutzen Sie das Gerät nicht, wenn es zu Boden gefallen ist.
  16. Verwenden Sie das Gerät nicht, wenn es sichtbare Anzeichen von Schäden aufweist.
  17. Verwenden Sie das Gerät nicht in Bereichen mit hohem Staubaufkommen oder hoher Feuchtigkeit (z.B. Waschküchen oder Badezimmer), in Bereichen, in denen chemische oder explosive Stoffe gelagert werden, oder in industriellen Umgebungen.
  18. Stellen Sie das Gerät nicht in der Nähe eines offenen Feuers oder Geräten auf, die eine Wärmequelle darstellen.
  19. Vermeiden Sie, dass das Gerät, das Netzkabel oder der Stecker des Netzkabels mit einer heißen Oberfläche in Berührung kommt.
  20. Achten Sie darauf, dass das Netzkabel nicht über die Tischkante hängt.
  21. Verwenden Sie das Gerät nicht mit einem Programmierer, einer Zeitschaltuhr, einer Fernbedienung oder einer anderen Komponente, die

das Gerät automatisch schaltet.

22. Schalten Sie das Gerät immer aus, wenn es unbeaufsichtigt ist, wenn es nicht benutzt wird und bevor Sie es zusammenbauen, demontieren oder reinigen, und ziehen Sie den Stecker des Netzkabels aus der Steckdose.
23. Tauchen Sie das Gerät, das Netzkabel oder den Stecker niemals in Wasser oder andere Flüssigkeiten ein und spülen Sie sie nicht unter fließendem Wasser ab. Es besteht die Gefahr eines Stromschlags.
24. Stecken Sie niemals Ihre Finger oder andere Gegenstände durch das Schutzgitter, wenn das Gerät an eine Stromquelle angeschlossen ist und insbesondere, wenn es in Betrieb ist.
25. Berühren Sie das Gerät nicht mit nassen oder feuchten Händen oder wenn Sie auf einem nassen Boden stehen.
26. Stellen Sie das Gerät um, indem Sie es mit beiden Händen am Gerätekörper halten.
27. Trennen Sie das Gerät vom Stromnetz, indem Sie am Stecker ziehen, ziehen Sie nicht am Kabel. Andernfalls können das Netzkabel oder die Steckdose beschädigt werden.
28. Benutzen Sie das Gerät nicht, wenn es sichtbare Anzeichen von Schäden aufweist, ins Wasser gefallen ist oder nicht richtig funktioniert. Wenden Sie sich an einen autorisierten Kundendienst. Reparieren Sie das Gerät niemals selbst.
29. Die Fernbedienung des Geräts wird mit einer Batterie betrieben. Verschlucken Sie die Batterie nicht. Es besteht die Gefahr einer chemischen Vergiftung, auch innerhalb kürzester Zeit, die zum Tod führen kann. Bei Verdacht auf Verschlucken der Batterie ist sofort ein Arzt aufzusuchen.
30. Bewahren Sie die Batterien außerhalb der Reichweite von Kindern auf.
31. Entsorgen Sie verbrauchte Batterien auf umweltfreundliche Weise.

Die Batterien enthalten umweltschädliche Stoffe. Entsorgen Sie die Batterien daher nicht über den gewöhnlichen Hausmüll. Geben Sie Altbatterien zur ordnungsgemäßen Entsorgung an einer zuständigen Sammelstelle ab.



## ÜBERSICHT

- 1 Bedienfeld (auf der Oberseite des Ventilators)
- 2 Ventilatorgehäuse
- 3 Vorderseite der Basis
- 4 Kunststoffmutter für die Befestigung der Basis
- 5 Rückseite der Basis
- 6 Netzkabel
- 7 Fernbedienung



<b>Ausmaße (H × B × T)</b>	765 × 240 × 240 mm
<b>Gewicht</b>	3,15 kg
<b>Stromversorgung</b>	220–240 V ~ 50 Hz
<b>Leistungsbedarf</b>	45 W
<b>Versorgung der Fernbedienung</b>	2× AAA Batterien

## MONTAGE

1. Legen Sie beide Seiten des Untergestells (**3** und **5**) zueinander und setzen Sie die Hinterseite auf die Vorderseite so auf, damit die Ausläufe in die zuständigen Löcher gemäß Bild unten hineinfallen. Die Hinterseite erkennen Sie einfach daran, dass Sie einen Kabeldurchgang enthält.

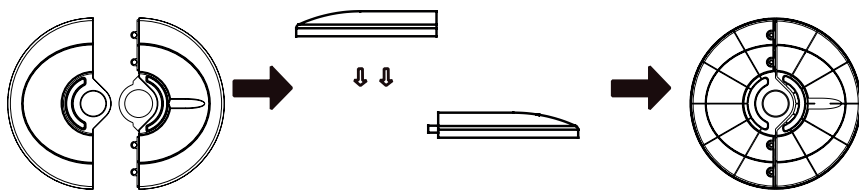

2. Schrauben Sie die Kunststoffmutter (**4**) vom Ventilatorgehäuse ab.
3. Ziehen Sie das Stromkabel durch den Durchgang und setzen Sie das Ventilatorgehäuse auf das Untergestell auf.

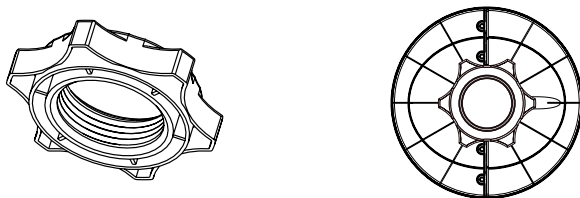

- Ziehen Sie die Kunststoffmutter an. Vergewissern Sie sich, dass der Ventilator am Untergestell stabil befestigt ist.

## VERWENDUNG

- Sie können den Ventilator mit dem Bedienfeld direkt am Gehäuse oder mit der Fernbedienung bedienen. Die Tasten beider Bedienelemente und deren Funktionen sind nachstehend beschrieben.
- Bevor Sie die Fernbedienung benutzen, legen Sie in diese zwei Batterien des Typs AAA hinein.
- Stecken Sie den Stecker in die Steckdose.
- Schalten Sie den Ventilator ein/ab, indem Sie die Taste  auf der Fernbedienung oder die Taste ON/OFF im Bedienfeld drücken.**

### Beschreibung des Bedienfelds

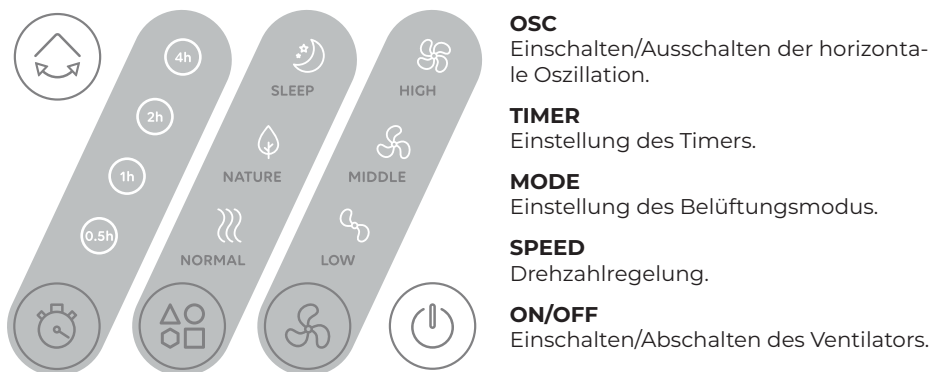

### Beschreibung der Tasten auf der Fernbedienung

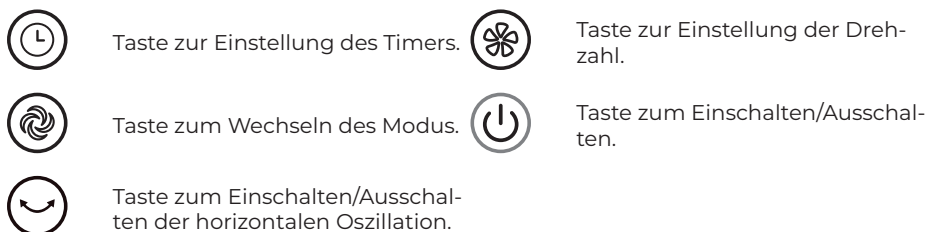

### Einstellung des Modus

Der Ventilator kommt mit drei Lüftungsmodi: **Normal**, **Nature** und Sleep Modus. **Normal** (normal): der Ventilator arbeitet gemäß der aktuellen Einstellung und mit einer konstanten Drehzahl.

**Nature** (natürlich): dieser Modus ahmt eine natürliche, sanfte Brise nach, indem die Geschwindigkeit alle 6 Sekunden gewechselt wird. Wählen Sie mit der Taste **SPEED** eines der drei Geschwindigkeitsmuster aus:

- NIEDRIG**: der Ventilator wechselt zwischen niedriger und mittlerer Geschwindigkeit.

2. **MITTEL:** der Ventilator beginnt mit niedriger Geschwindigkeit, erhöht dann langsam die Geschwindigkeit und verringert sie wieder.
  3. **HOCH:** der Ventilator wechselt zwischen mittlerer und hoher Geschwindigkeit.
- Sleep** (Nacht): dieser Modus ist ähnlich wie der Modus **Nature** (natürlich), allerdings wird die maximale Geschwindigkeit alle 30 Minuten verringert, bis die niedrige Geschwindigkeit (**LOW**) erreicht wird.
- Wenn der Ventilator zum Beispiel mit hoher Geschwindigkeit (**HIGH**) beginnt, bleibt er in dieser Einstellung im Modus **Nature** (natürlich) die ersten 30 Minuten. Danach wechselt er automatisch auf mittlere Geschwindigkeit (**MIDDLE**).
  - Nach weiteren 30 Minuten wechselt der Ventilator auf niedrige Geschwindigkeit (**LOW**) und arbeitet im Modus **Nature** bei dieser niedrigsten Geschwindigkeit weiter.

Sie können den Modus mit der Taste **MODE** im Bedienfeld oder mit der Taste  auf der Fernbedienung ändern. Mit jedem Tastendruck wechseln Sie zwischen einzelnen Modi in den Sequenzen **NORMAL - NATURE - SLEEP - NORMAL**. Der aktuelle Lüftungsmodus wird durch die gleichnamige Anzeige indiziert.

## Drehzahlregelung

Sie können die Drehzahl mit der Taste  auf der Fernbedienung oder mit der Taste **SPEED** im Bedienfeld ändern. Der Ventilator kommt mit drei Geschwindigkeitsstufen: LOW (niedrig), MIDDLE (mittel) a HIGH (hoch). Sie können zwischen einzelnen Modi wählen, indem Sie die Taste nacheinander drücken. Die aktuelle Geschwindigkeitsstufe wird durch die gleichnamige Anzeige indiziert.

## Timer-Funktion

Mit dieser Funktion können Sie die Zeit einstellen, nach der sich der Lüfter automatisch ab- oder einschaltet. Wenn der Ventilator eingeschaltet ist, dient der Timer zum automatischen Abschalten. Wenn sich der Ventilator im Standbymodus befindet, dient der Timer zum automatischen Einschalten nach Ablauf des voreingestellten Zeitintervalls.

Stellen Sie den Timer mit wiederholtem Drücken der Taste  auf der Fernbedienung oder mit der Taste **TIMER** im Bedienfeld ein. Der Timer kann auf 0,5, 1, 2 nebo 4 Stunden eingestellt werden. Sobald der Timer eingestellt wurde, leuchtet die zuständige Anzeige im Bedienfeld auf. Falls keine Anzeige leuchtet, ist der Timer deaktiviert.

## Horizontale Oszillation

Schalten Sie die horizontale Oszillation des Ventilatormotors ein oder aus, indem Sie die Taste **OSC** im Bedienfeld oder die Taste  auf der Fernbedienung drücken.

# REINIGUNG UND WARTUNG

- **Ziehen Sie dem Stecker aus der Steckdose, bevor Sie den Ventilator reinigen!**
- Verwenden Sie zur Reinigung ein weiches und trockenes Geschirrtuch. Verwenden Sie keine Verdünnern, Benzin und sonstige aggressive Reinigungsmittel, die Lösungsmittel enthalten.
- Achten Sie darauf, dass in das Gerät keine Flüssigkeiten eindringen.
- Schützen Sie den Verbraucher vor Wasser und großer Feuchtigkeit!
- Tauchen Sie den Ventilator niemals ins Wasser.
- Wenn der Ventilator längere Zeit nicht benutzt wird, muss er vor Staub und Feuchtigkeit geschützt werden. Wir empfehlen den Ventilator in der

Originalverpackung aufzubewahren.

- Trennen Sie das Gerät im Falle einer Fehlfunktion oder eines ungewöhnlichen Geruchs von der Stromversorgung und lassen Sie es von einem autorisierten Servicecenter überprüfen.
- Verwenden Sie zur Reinigung der Gitter einen Staubsauger mit Möbeldüse.
- Kontrollieren Sie einmal pro Woche das Hintergitter des Ventilators. Falls nötig, reinigen Sie es mit dem Staubsauger.
- Wir empfehlen, die Verpackung für einen möglichen Transport des Ventilators oder dessen Lagerung aufzubewahren.



**Děkujeme, že jste si koupili spotřebič značky SIGURO. Jsme vděční za vaši důvěru a je nám potěšením vám přístroj na dalších stránkách představit a seznámit vás se všemi jeho funkcemi a způsoby použití.**

Věříme ve spravedlivou a odpovědnou společnost, a proto spolupracujeme pouze s dodavateli, kteří splňují naše přísná kritéria na ochranu zájmu zaměstnanců, prevenci jejich zneužívání a férové pracovní podmínky.

Pokud potřebujete pomoci s rozsáhlou údržbou nebo opravou výrobku, která vyžaduje zásah do jeho vnitřních částí, je vám k dispozici náš autorizovaný servis na e-mailové adrese [siguro@alza.cz](mailto:siguro@alza.cz) nebo operátoři na infolince prodejce. Pro vaše pohodlí při řešení jakýchkoliv problémů s výrobkem jsme tato kontaktní místa sjednotili a výše uvedené kontakty lze využít i v případě veškerých reklamací nebo pozáručního servisu.

Nejaktuálnější verzi návodu k použití naleznete na stránkách [www.siguro.net](http://www.siguro.net).

## **BEZPEČNOSTNÍ INFORMACE**

---



**Před použitím si prosím pozorně přečtete tento manuál a uschovejte ho pro budoucí použití.**

1. Tento spotřebič mohou používat děti ve věku 8 let a starší a osoby se sníženými fyzickými, smyslovými nebo mentálními schopnostmi nebo nedostatkem zkušeností a znalostí, pokud jsou pod dozorem nebo byly poučeny o používání spotřebiče bezpečným způsobem a rozumí případným nebezpečím.
2. Děti si se spotřebičem nesmějí hrát.
3. Čištění a údržbu prováděnou uživatelem nesmějí provádět děti bez dozoru.
4. Jestliže je napájecí přívod poškozen, musí být nahrazen výrobcem, jeho servisním technikem nebo podobně kvalifikovanou osobou, aby se zabránilo vzniku nebezpečné situace.
5. Spotřebič je určen jako volně stojící. Tento spotřebič není určen k připevnění ke stěně ani stropu.

6. Před čištěním nebo jinou údržbou vždy spotřebič vypněte a odpojte jej od zdroje napájení.
7. Používejte spotřebič na vodorovném a stabilním povrchu.
8. Před zapojením vidlice přívodního kabelu do síťové zásuvky se ujistěte, že napětí uvedené na typovém štítku spotřebiče se shoduje s napětím ve vaší síťové zásuvce.
9. Připojte spotřebič pouze k řádně uzemněné síťové zásuvce. Nepoužívejte prodlužovací kabel.
10. Síťová zásuvka musí zůstat snadno přístupná, aby bylo možné rychle vytáhnout vidlici přívodního kabelu v případě nutnosti.
11. Před použitím se ujistěte, že je spotřebič správně složen. Spotřebič pokládejte na nestabilní povrchy, jako např. na koberec.
12. Tento spotřebič je určen pouze pro použití v domácnosti a pouze uvnitř budovy. Nepoužívejte je venku.
13. Spotřebič nesmí být umístěn těsně pod elektrickou zásuvkou.
14. Nepoužívejte spotřebič v blízkosti vany, sprchy nebo plaveckého bazénu.
15. Nepoužívejte spotřebič, pokud spadl.
16. Nepoužívejte spotřebič, pokud vykazuje viditelné známky poškození.
17. Spotřebič nepoužívejte v prostorách s vysokou prašností nebo vlhkostí (např. v prádelnách nebo koupelnách), v prostorách, kde se skladují chemické nebo výbušné látky ani jej nepoužívejte v průmyslovém prostředí.
18. Spotřebič neumistujte do blízkosti otevřeného ohně nebo přístrojů, které jsou zdrojem tepla.
19. Zabraňte, aby se spotřebič, přívodní kabel nebo vidlice přívodního kabelu dotýkaly horkého povrchu.
20. Zabraňte, aby přívodní kabel visel přes okraj stolu.
21. Nepoužívejte spotřebič s programátorem, časovým spínačem, systémem dálkového ovládání nebo jakoukoli jinou součástí, která spíná spotřebič automaticky.
22. Pokud budete nechávat spotřebič bez dozoru, pokud jej nebudete používat a před montáží, demontáží nebo čištěním, jej vždy vypněte a odpojte vidlici přívodního kabelu od síťové zásuvky.
23. Nikdy neponořujte spotřebič, přívodní kabel ani vidlici přívodního kabelu do vody nebo jiné tekutiny, ani je neoplachujte pod tekoucí vodou. Hrozí riziko úrazu elektrickým proudem.
24. Nikdy nevkládejte prsty nebo jiné předměty skrz ochrannou mřížku, pokud je spotřebič připojen ke zdroji energie, a zvláště je-li v provozu.
25. Nedotýkejte se spotřebiče mokřýma nebo vlhkýma rukama, ani pokud stojíte na mokré podlaze.
26. Spotřebič vždy přenášejte uchopením oběma rukama za jeho tělo.
27. Spotřebič odpojujte od síťové zásuvky tahem za vidlici přívodního kabelu, nikoli za kabel. V opačném případě hrozí poškození síťového kabelu nebo zásuvky.
28. Nepoužívejte spotřebič, pokud jeví viditelné známky poškození, spadl do vody nebo nefunguje správně. Obráťte se na autorizovaný servis. Nikdy

neopravujte spotřebič sami.

29. Dálkové ovládání spotřebiče používá k napájení baterii. Baterii nepolykejte. Hrozí riziko chemického poleptání, a to již během velmi krátké doby, což může vést až k úmrtí. V případě podezření na spolknutí baterie vyhledejte okamžitě lékařskou pomoc.
30. Uchovávejte baterie mimo dosah dětí.
31. Vyčerpané baterie ekologicky zlikvidujte.

Baterie obsahují látky škodlivé životnímu prostředí. Nevhazujte baterie proto do běžného komunálního odpadu. Použité baterie odevzdejte k řádné likvidaci na místech určených k jejich zpětnému odběru.



## PŘEHLED

- 1 Ovládací panel (na horní straně ventilátoru)
- 2 Tělo ventilátoru
- 3 Čelní strana podstavce
- 4 Plastová matice pro připevnění podstavce
- 5 Zadní strana podstavce
- 6 Napájecí kabel
- 7 Dálkový ovladač



<b>Rozměry (V × Š × H)</b>	765 × 240 × 240 mm
<b>Hmotnost</b>	3,15 kg
<b>Napájení</b>	220–240 V ~ 50 Hz
<b>Příkon</b>	45 W
<b>Napájení ovladače</b>	2× AAA baterie

## SESTAVENÍ

1. Přiložte k sobě obě strany podstavce (**3 a 5**) a nasadte zadní stranu na čelní tak, aby výstupky zapadly do příslušných otvorů podle obrázku níže. Zadní stranu poznáte jednoduše tak, že obsahuje průchod pro napájecí kabel.

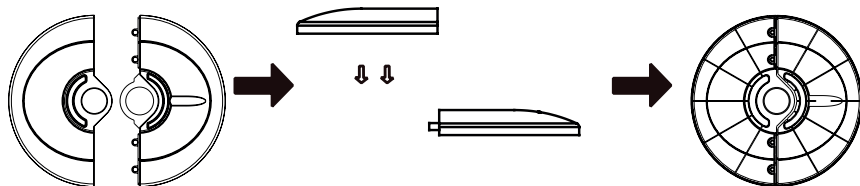

2. Odšroubujte plastovou matici (**4**) z těla ventilátoru.
3. Protáhněte napájecí kabel průchodem v podstavci a nasadte tělo ventilátoru na podstavec.

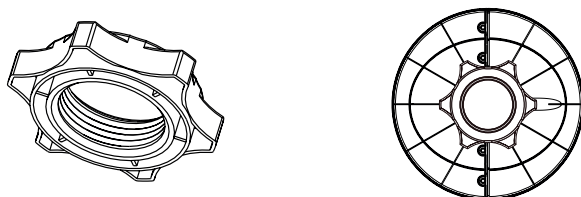

4. Utáhněte plastovou matici. Zkontrolujte, zda je ventilátor na podstavci stabilní.

# POUŽITÍ

- K ovládání ventilátoru můžete použít ovládací panel na těle spotřebiče nebo dálkový ovladač. Tlačítka obou ovládacích prvků a jejich funkce jsou popsány níže.
- Před použitím dálkového ovladače je do něj nutné vložit dvě baterie typu AAA.
- Zapojte zástrčku napájecího kabelu do elektrické zásuvky.
- **Ventilátor zapnete/vypnete stisknutím tlačítka  na dálkovém ovladači nebo tlačítka ON/OFF na ovládacím panelu.**

## Popis ovládacího panelu

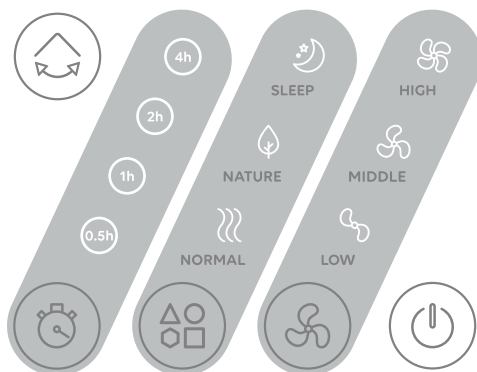

### OSC

Zapnutí/vypnutí horizontální oscilace.

### TIMER

Nastavení funkce časovače.

### MODE

Nastavení režimu ventilace.

### SPEED

Nastavení rychlosti otáček.

### ON/OFF

Zapnutí/vypnutí ventilátoru.

## Popis tlačítek dálkového ovladače



Tlačítko pro nastavení časovače.



Tlačítko pro nastavení rychlosti otáček.



Tlačítko pro přepínání režimu.



Tlačítko pro zapnutí/vypnutí.



Tlačítko pro zapnutí/vypnutí horizontální oscilace.

## Nastavení režimu

Ventilátor nabízí tři režimy ventilace: **Normal**, **Nature** a **Sleep**.

**Normal** (normální): ventilátor běží podle aktuálního nastavení a s konstantními otáčkami.

**Nature** (přírozený): tento režim napodobuje přírozený, jemný vánek, a to střídáním rychlostí každých 6 sekund. Pomocí tlačítka **SPEED** můžete vybírat ze tří různých rychlostních vzorů:

1. **NÍZKÝ:** střídá nízkou a střední rychlost.
2. **STŘEDNÍ:** začíná na nízké rychlosti, poté pomalu zvyšuje a zase snižuje rychlost.
3. **VYSOKÝ:** střídá střední a vysokou rychlost.

**Sleep** (noční): tento režim je podobný **Nature** (přírozený) režim, nicméně maximální rychlost se každých 30 minut sníží, dokud nedosáhne nízké rychlosti (**LOW**).

- Např. když ventilátor začne na vysoké rychlosti (**HIGH**), zůstane v tomto nastavení v režimu **Nature** (přírozený) prvních 30 minut. Poté se automaticky přepne na střední rychlost (**MIDDLE**).

- Za dalších 30 minut se rychlost přepne na nízkou (**LOW**) a ventilátor zůstane v provozu v režimu **Nature** (přírozený) touto nejnižší rychlostí.

K přepínání režimů slouží tlačítko **MODE** na ovládacím panelu nebo  na dálkovém ovladači. Postupným mačkáním tlačítka budete postupně procházet jednotlivé režimy v sekvenci **NORMAL - NATURE - SLEEP - NORMAL**. Aktuální režim ventilace bude znázorněn rozsvícením stejnojmenného indikátoru.

## Nastavení rychlosti otáček

K nastavení rychlosti otáček slouží tlačítko  na dálkovém ovladači nebo tlačítko **SPEED** na hlavním panelu. Ventilátor obsahuje 3 rychlostních stupně: LOW (nízký), MIDDLE (střední) a HIGH (vysoký). Přepínat mezi nimi můžete postupným mačkáním tlačítka. Aktuální rychlostní stupeň bude znázorněn rozsvícením stejnojmenného indikátoru.

## Funkce časovače

Tato funkce umožňuje nastavit čas, po jehož uplynutí se ventilátor automaticky vypne nebo naopak zapne. Pokud je ventilátor zapnutý, slouží funkce časovače k automatickému vypnutí. Pokud je ventilátor v pohotovostním režimu, slouží funkce časovače k automatickému zapnutí po uplynutí nastaveného časového intervalu.

Časovač nastavte opakovaným stiskem tlačítka  na dálkovém ovladači nebo tlačítka **TIMER** na ovládacím panelu. Časovač je možné nastavit na 0,5, 1, 2 nebo 4 hodiny. Po nastavení se rozsvítí příslušný indikátor na hlavním panelu. Pokud žádný z indikátorů nesvítí, je funkce časovače vypnuta.

## Horizontální oscilace

Horizontální oscilaci motoru ventilátoru zapnete/vypnete stisknutím tlačítka OSC na hlavním panelu nebo tlačítka  na dálkovém ovladači.

## ČIŠTĚNÍ A ÚDRŽBA

- **Před čištěním ventilátoru vytáhněte vidlici napájecího přívodu ze zásuvky!**
- K čištění použijte měkkou suchou utěrku. Nepoužívejte ředidlo, benzín a jiné agresivní čisticí prostředky obsahující rozpouštědla.
- Dbejte na to, aby do přístroje nevníkla žádná tekutina.
- Spotřebič chraňte před vodou a vysokou vlhkostí!
- Ventilátor nikdy neponořujte do vody.
- Pokud nebude ventilátor delší dobu používán, je třeba jej chránit před prachem a vlhkostí. Doporučujeme jej uložit v originálním obalu.
- V případě nefunkčnosti nebo neobvyklého zápachu odpojte spotřebič od napájení a nechejte zkontrolovat v autorizovaném servisu.
- Na čištění mřížek lze použít vysavač s prachovou hubičkou.
- Jednou týdně zkontrolujte a pomocí vysavače očistěte zadní mřížku ventilátoru.
- Doporučujeme uschovat obal pro případnou přepravu ventilátoru či jeho skladování.

**Ďakujeme, že ste si kúpili spotrebič značky SIGURO. Sme vďační za vašu dôveru a je nám potešením vám prístroj na ďalších stránkach predstaviť a oboznámiť vás so všetkými jeho funkciami a spôsobmi použitia.**

Veríme v spravodlivú a zodpovednú spoločnosť, a preto spolupracujeme iba s dodávateľmi, ktorí spĺňajú naše prísne kritériá na ochranu záujmu zamestnancov, prevenciu ich zneužívania a férové pracovné podmienky.

Ak potrebujete pomôcť s rozsiahlou údržbou alebo opravou výrobku, ktorá vyžaduje zásah do jeho vnútorných častí, je vám k dispozícii náš autorizovaný servis na e-mailovej adrese [siguro@alza.cz](mailto:siguro@alza.cz) alebo operátori na infolinke predajcu. Pre vaše pohodlie pri riešení akýchkoľvek problémov s výrobkom sme tieto kontaktné miesta zjednotili a vyššie uvedené kontakty je možné využiť aj v prípade všetkých reklamácií alebo pozáručného servisu.

Najnovšiu verziu návodu na použitie nájdete na stránkach [www.siguro.net](http://www.siguro.net).

## **BEZPEČNOSTNÉ INFORMÁCIE**

---



**Pred použitím si, prosím, pozorne prečítajte tento manuál a uschovajte ho na budúce použitie.**

1. Tento spotrebič môžu používať deti vo veku 8 rokov a staršie a osoby so zníženými fyzickými, zmyslovými alebo mentálnymi schopnosťami alebo nedostatkom skúseností a znalostí, ak sú pod dozorom alebo boli poučené o používaní spotrebiča bezpečným spôsobom a rozumejú prípadným nebezpečenstvám.
2. Deti sa so spotrebičom nesmú hrať.
3. Čistenie a údržbu vykonávanú používateľom nesmú vykonávať deti bez dozoru.
4. Ak je napájací prívod poškodený, musí ho nahradiť výrobca, jeho servisný technik alebo podobne kvalifikovaná osoba, aby sa zabránilo vzniku nebezpečnej situácie.
5. Spotrebič je určený ako voľne stojaci. Tento spotrebič

nie je určený na montáž na stenu alebo strop.

6. Pred čistením alebo inou údržbou spotrebič vždy vypnite a odpojte od elektrickej siete.
7. Používajte spotrebič na vodorovnom a stabilnom povrchu.
8. Pred zapojením vidlice prírodného kábla do sieťovej zásuvky sa uistite, že napätie uvedené na typovom štítku spotrebiča sa zhoduje s napätím vo vašej sieťovej zásuvke.
9. Pripájajte spotrebič iba k riadne uzemnenej sieťovej zásuvke. Nepoužívajte predlžovací kábel.
10. Sieťová zásuvka musí zostať ľahko prístupná, aby bolo možné rýchlo vytiahnuť vidlicu prírodného kábla v prípade nutnosti.
11. Pred použitím sa uistite, že je spotrebič správne zložený. Spotrebič neukladajte na nestabilné povrchy, ako napr. na koberec.
12. Tento spotrebič je určený iba na použitie v domácnosti a iba vnútri budovy. Nepoužívajte ho vonku.
13. Spotrebič nesmie byť umiestnený tesne pod elektrickou zásuvkou.
14. Nepoužívajte spotrebič v blízkosti vane, sprchy alebo plaveckého bazéna.
15. Nepoužívajte spotrebič, ak spadol.
16. Nepoužívajte spotrebič, ak vykazuje viditeľné známky poškodenia.
17. Spotrebič nepoužívajte priestoroch s vysokou prašnosťou alebo vlhkosťou (napr. v práčovniach alebo kúpeľniach), v priestoroch, kde sa skladujú chemické alebo výbušné látky ani ho nepoužívajte v priemyselnom prostredí.
18. Spotrebič neumiestňujte do blízkosti otvoreného ohňa alebo prístrojov, ktoré sú zdrojom tepla.
19. Zabráňte, aby sa spotrebič, prírodný kábel alebo vidlice prírodného kábla dotýkali horúceho povrchu.
20. Zabráňte, aby prírodný kábel visel cez okraj stola.
21. Nepoužívajte spotrebič s programátorom, časovým spínačom, systémom diaľkového ovládania alebo akoukoľvek inou súčasťou, ktorá spína spotrebič automaticky.
22. Ak budete nechávať spotrebič bez dozoru, ak ho nebudete používať a pred montážou, demontážou alebo čistením, vždy ho vypnite a odpojte vidlicu prírodného kábla od sieťovej zásuvky.
23. Nikdy neponárajte spotrebič, prírodný kábel ani vidlicu prírodného kábla do vody alebo inej tekutiny, ani ich neoplachujte pod tečúcou vodou. Hrozí riziko úrazu elektrickým prúdom.
24. Nikdy nevkładajte prsty alebo iné predmety cez ochrannú mriežku, ak je spotrebič pripojený k zdroju energie, a obzvlášť ak je v prevádzke.
25. Nedotýkajte sa spotrebiča mokrými alebo vlhkými rukami, ani ak stojíte na mokrej podlahe.
26. Spotrebič vždy prenášajte uchopením oboma rukami za jeho telo.
27. Spotrebič odpájajte od sieťovej zásuvky ťahom za vidlicu prírodného kábla, nie za kábel. V opačnom prípade hrozí poškodenie sieťového kábla alebo zásuvky.



28. Nepoužívajte spotrebič, ak javí viditeľné známky poškodenia, spadol do vody alebo nefunguje správne. Obráťte sa na autorizovaný servis. Nikdy neopravujte spotrebič sami.
29. Diaľkový ovládač spotrebiča používa na napájanie batériu. Batériu neprehĺtajte. Hrozí riziko chemického poleptania, a to už počas veľmi krátkeho času, čo môže viesť až k úmrtiu. V prípade podozrenia na prehĺtnutie batérie vyhľadajte okamžite lekársku pomoc.
30. Uchovávajte batérie mimo dosahu detí.
31. Vyčerpané batérie ekologicky zlikvidujte.

Batérie obsahujú látky škodlivé životnému prostrediu. Nevhadzujte batérie preto do bežného komunálneho odpadu. Použité batérie odovzdajte na riadnu likvidáciu na miestach určených na ich spätný odber.



## PREHL'AD

- 1 Ovládací panel (na hornej strane ventilátora)
- 2 Telo ventilátora
- 3 Predná strana základne
- 4 Plastová matica na upevnenie základne
- 5 Zadná časť základne
- 6 Napájací kábel
- 7 Diaľkový ovládač



<b>Rozmery (V × Š × H)</b>	765 × 240 × 240 mm
<b>Hmotnosť</b>	3,15 kg
<b>Napájanie</b>	220 – 240 V ~ 50 Hz
<b>Príkonnosť</b>	45 W
<b>Napájanie ovládača</b>	2× AAA batéria

## ZOSTAVENIE

1. Priložte k sebe obe strany podstavca (**3 a 5**) a nasadte zadnú stranu na čelnú tak, aby výstupky zapadli do príslušných otvorov podľa obrázka nižšie. Zadnú stranu spoznáte jednoducho tak, že obsahuje prechod pre napájací kábel.

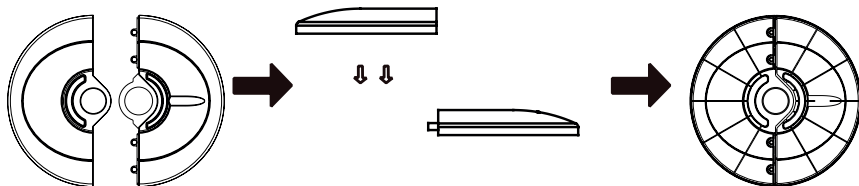

2. Odskrutkujte plastovú maticu (**4**) z tela ventilátora.
3. Pretiahnite napájací kábel priechodom v podstavci a nasadte telo ventilátora na podstavec.

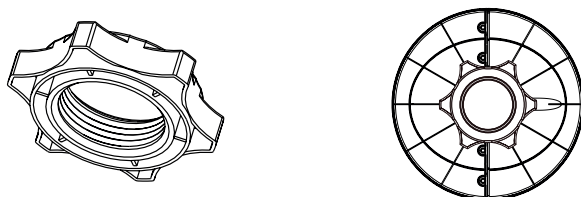

4. Utiahnite plastovú maticu. Skontrolujte, či je ventilátor na podstavci stabilný.

# POUŽITIE

- Na ovládanie ventilátora môžete použiť ovládací panel na tele spotrebiča alebo diaľkový ovládač. Tlačidlá oboch ovládacích prvkov a ich funkcie sú opísané nižšie.
- Pred použitím diaľkového ovládača je doň nutné vložiť dve batérie typu AAA.
- Zapojte zástrčku napájacieho kábla do elektrickej zásuvky.
- **Ventilátor zapnete/vypnete stlačením tlačidla  na diaľkovom ovládači alebo tlačidla ON/OFF na ovládacom paneli.**

## Popis ovládacieho panelu

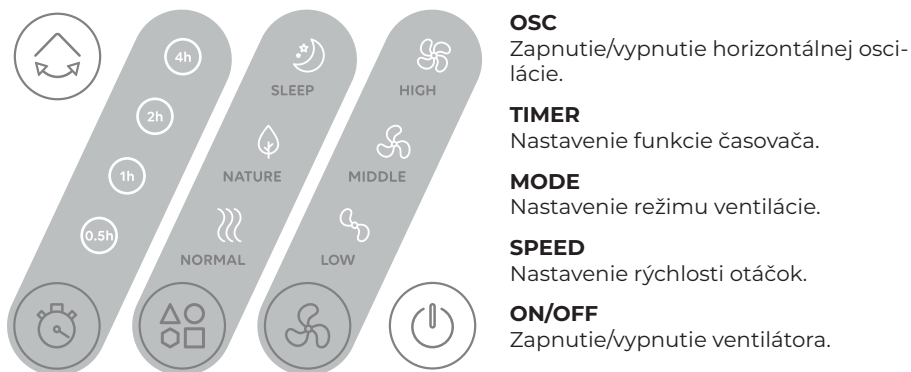

### OSC

Zapnutie/vypnutie horizontálnej oscilácie.

### TIMER

Nastavenie funkcie časovača.

### MODE

Nastavenie režimu ventilácie.

### SPEED

Nastavenie rýchlosti otáčok.

### ON/OFF

Zapnutie/vypnutie ventilátora.

## Popis tlačidiel diaľkového ovládača

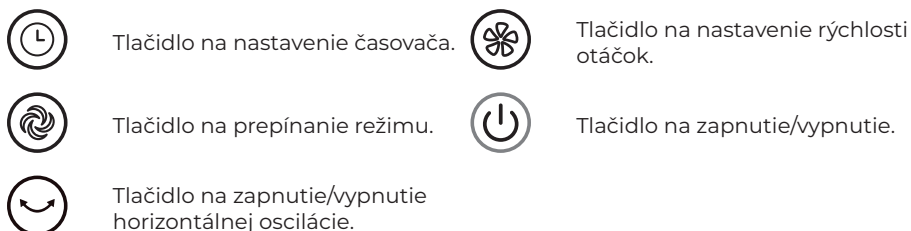

## Nastavenie režimu

Ventilátor ponúka tri režimy ventilácie: **Normal**, **Nature** a **Sleep**.

**Normal** (normálny): ventilátor beží podľa aktuálneho nastavenia a s konštantnými otáčkami.

**Nature** (prírodný): tento režim napodobňuje prírodný, jemný vánok, a to striedaním rýchlostí každých 6 sekúnd. Pomocou tlačidla **SPEED** môžete vyberať z troch rôznych rýchlostných vzorov:

1. **NÍZKY**: strieda nízku a strednú rýchlosť.
2. **STREDNÝ**: začína na nízkej rýchlosti, potom pomaly zvyšuje a zase znižuje rýchlosť.
3. **VYSOKÝ**: strieda strednú a vysokú rýchlosť.

**Sleep** (nočný): tento režim je podobný **Nature** (prírodný) režim, maximálna rýchlosť sa však každých 30 minút zníži, kým nedosiahne nízku rýchlosť (**LOW**).

- Napr. keď ventilátor začne na vysokej rýchlosti (**HIGH**), zostane v tomto nastavení v režime **Nature** (prírodný) prvých 30 minút. Potom sa automaticky prepne na strednú rýchlosť (**MIDDLE**).

- Za ďalších 30 minút sa rýchlosť prepne na nízku (**LOW**) a ventilátor zostane v prevádzke v režime **Nature** (prirodzený) touto najnižšou rýchlosťou.

Na prepínanie režimov slúži tlačidlo **MODE** na ovládacom paneli alebo  na diaľkovom ovládači. Postupným stláčaním tlačidla budete postupne prechádzať jednotlivé režimy v sekvencii **NORMAL – NATURE – SLEEP – NORMAL**. Aktuálny režim ventilácie bude znázornený rozsvietením rovnomenného indikátora.

## Nastavenie rýchlosti otáčok

Na nastavenie rýchlosti otáčok slúži tlačidlo  na diaľkovom ovládači alebo tlačidlo **SPEED** na hlavnom paneli. Ventilátor obsahuje 3 rýchlostné stupne: **LOW** (nízky), **MIDDLE** (stredný) a **HIGH** (vysoký). Prepínať medzi nimi môžete postupným stláčaním tlačidla. Aktuálny rýchlostný stupeň bude znázornený rozsvietením rovnomenného indikátora.

## Funkcia časovača

Táto funkcia umožňuje nastaviť čas, po ktorého uplynutí sa ventilátor automaticky vypne alebo naopak, zapne. Ak je ventilátor zapnutý, slúži funkcia časovača na automatické vypnutie. Ak je ventilátor v pohotovostnom režime, slúži funkcia časovača na automatické zapnutie po uplynutí nastaveného časového intervalu.

Časovač nastavíte opakovaným stlačením tlačidla  na diaľkovom ovládači alebo tlačidla **TIMER** na ovládacom paneli. Časovač je možné nastaviť na 0,5, 1, 2 alebo 4 hodiny. Po nastavení sa rozsvieti príslušný indikátor na hlavnom paneli. Ak žiadny z indikátorov nesvieti, je funkcia časovača vypnutá.

## Horizontálna oscilácia

Horizontálnu osciláciu motora ventilátora zapnete/vypnete stlačením tlačidla **OSC** na hlavnom paneli alebo tlačidla  na diaľkovom ovládači.

## ČISTENIE A ÚDRŽBA

- **Pred čistením ventilátora vyťahnite vidlicu napájacieho prívodu zo zásuvky!**
- Na čistenie použite mäkkú suchú utierku. Nepoužívajte riedidlo, benzín a iné agresívne čistiace prostriedky obsahujúce rozpúšťadlá.
- Dbajte na to, aby do prístroja nevnikla žiadna tekutina.
- Spotrebič chráňte pred vodou a vysokou vlhkosťou!
- Ventilátor nikdy neponárajte do vody.
- Ak sa nebude ventilátor dlhší čas používať, je potrebné ho chrániť pred prachom a vlhkosťou. Odporúčame ho uložiť v originálnom obale.
- V prípade nefunkčnosti alebo neobvyklého zápachu odpojte spotrebič od napájania a nechajte skontrolovať v autorizovanom servise.
- Na čistenie mriežok je možné použiť vysávač s prachovou hubicou.
- Raz týždenne skontrolujte a pomocou vysávača očistite zadnú mriežku ventilátora.
- Odporúčame uschovať obal na prípadnú prepravu ventilátora či jeho skladovanie.

**Köszönjük, hogy a SIGURO márka termékét választotta! Köszönjük, hogy megtisztelt bennünket a bizalmával! Örömmel mutatjuk be Önnek a készülékünket, a készülék funkcióit és a készülék használatát.**

Hiszünk abban, hogy tisztességes és felelős vállalat vagyunk, ezért csak olyan beszállítókkal dolgozunk együtt, akik megfelelnek a munkavállalók érdekeinek a védelmére, a munkavállalói visszaélések megelőzésére, továbbá a tisztességes munkakörülmények biztosítására vonatkozó szigorú kritériumainknak.

Amennyiben a készüléken olyan karbantartást vagy javítást kíván végrehajtani, amelyhez a készüléket meg kell bontani, akkor forduljon a márkaszervizhez a [siguro@alza.cz](mailto:siguro@alza.cz) e-mailen, vagy hívja fel a vevőszolgálatunkat. A kényelmesebb ügyintézés érdekében egybevontuk a kapcsolati helyeinket, így a fenti kapcsolatokat nem csak a javítások és karbantartások megrendeléséhez, hanem a reklamációk benyújtásához vagy a garancia utáni szervizeléshez is fel lehet használni.

A használati utasítás legújabb verziója a [www.siguro.net](http://www.siguro.net) oldalon található.

## **BIZTONSÁGI INFORMÁCIÓK**

---



**A használatba vétel előtt figyelmesen olvassa el a jelen útmutatót, és azt későbbi felhasználásokhoz is őrizze meg.**

1. A készüléket 8 évnél idősebb gyerekek, idős, testi és szellemi fogyatékos személyek, illetve a készülék használatát nem ismerő és hasonló készülék üzemeltetéseinek a tapasztalataival nem rendelkező személyek csak a készülék használati utasítását ismerő és a készülék használatáért felelősséget vállaló személy felügyelete mellett használhatják.
2. A készülék nem játék, azzal gyerekek nem játszhatnak.
3. A készüléket gyerekek csak felnőtt személy felügyelete mellett tisztíthatják.
4. Az áramütések megelőzése érdekében, a készülék sérült hálózati vezetékét csak márkaszerviz, vagy

villanszerelő szakember cserélheti ki.

5. Ez a készülék szabadon álló készülék. A készüléket nem lehet falra felszerelni vagy mennyezetre felakasztani.
6. Tisztítás vagy egyéb karbantartás előtt mindig kapcsolja ki a készüléket, és válassza le az áramforrásról.
7. A készüléket sima, vízszintes és stabil padlóra állítsa fel.
8. A készüléket csak a típuscímkén feltüntetett tápfeszültség értékeivel megegyező hálózathoz szabad csatlakoztatni.
9. A készüléket csak szabályszerűen leföldelt aljzathoz csatlakoztassa. A készüléket ne üzemeltesse hosszabbító vezetékről.
10. A hálózati aljzat és vezeték legyen könnyen elérhető, hogy veszély esetén a csatlakozódugót azonnal ki lehessen húzni.
11. Az első használatba vétel előtt ellenőrizze le a készülék helyes összeszerelését. A készüléket ne állítsa fel nem stabil felületekre, pl. vastagabb szőnyegre.
12. A készülék csak háztartásokban és zárt helyen használható. A készüléket ne használja kültéren.
13. A készüléket tilos közvetlenül a fali aljzat alá állítani.
14. A készüléket fürdőkád, zuhanyzó, vagy úszómedence közelében ne használja.
15. A készüléket ne használja, ha az felborult vagy leesett.
16. Ha a készüléken látható sérülések vannak, akkor a készüléket ne használja.
17. A készüléket poros és nedves helyen, ipari környezetben, vagy veszélyes vegyi anyagok közelében, illetve mosodákban, fürdőszobákban, továbbá szabadban használni tilos.
18. A készüléket ne tegye nyílt láng vagy más hőforrások közelébe.
19. A készülék, a hálózati vezeték vagy a csatlakozódugó nem érhet hozzá forró tárgyakhoz.
20. A hálózati vezeték nem lóghat le az asztal széléről.
21. A készüléket programozott időkapcsolós, távműködtetett vagy más hasonló aljzathoz (amely a készüléket automatikusan be tudná kapcsolni) csatlakoztatni tilos.
22. Ha a készüléket már nem kívánja használni, azt felügyelet nélkül hagyja, mozgatni, tisztítani vagy szétszerelni szeretné, akkor a készüléket kapcsolja le és a hálózati csatlakozódugót is húzza ki az elektromos aljzataból.
23. A készüléket vízbe vagy más folyadékba mártani, illetve folyó víz alatt öblíteni és tisztítani tilos. Áramütés veszélye áll fenn.
24. Amikor a készülék a hálózathoz van csatlakoztatva (különösen amikor be is van kapcsolva), a védőrács nyílásán keresztül ne dugja be az ujját vagy valamilyen más tárgyat.

25. A készüléket vizes és nedves kézzel ne érintse meg, illetve nedves helyen állva se érintse meg a készüléket.
26. A készüléket két kézzel megfogva mozgassa.
27. A hálózati csatlakozódugót tilos a vezetéknél fogva kihúzni a fali aljzatból, a művelethez a csatlakozódugót fogja meg. Ellenkező esetben a csatlakozódugó, a vezeték vagy az aljzat megsérülhet.
28. Ha a készülék nem működik megfelelő módon, leesett vagy más módon megsérült, illetve vízbe esett, akkor azt ne használja. Forduljon a márkaszervizhez. Ne próbálja megjavítani a meghibásodott készüléket.
29. A távirányító tápellátásáról elem gondoskodik. Az elemet ne nyelje le. Az elemet a gyomorsav szétmarja, ami súlyos vagy akár halálos mérgezést is okozhat. Az elem lenyelése esetén azonnal orvoshoz kell fordulni.
30. Az elemeket gyerekektől elzárva tárolja.
31. Az elemet (az előírásoknak megfelelően) kijelölt hulladékgyűjtőbe kell kidobni

Az elem környezetszennyező anyagokat tartalmaz. Az elemet ne dobja a háztartási hulladékok közé. A lejárt élettartamú elemet elektronikai szakszervezetekben vagy kijelölt hulladékgyűjtő helyeken adja le újrahasznosításra.



## A KÉSZÜLÉK RÉSZEI

- 1 Vezérlőpanel (a ventilátor tetején)
- 2 Ventilátor teste
- 3 Az alap elülső oldala
- 4 Műanyag anya a talp rögzítéséhez
- 5 Az alap hátulja
- 6 Tápkábel
- 7 Távírányító



<b>Méret (ma × sz × mé)</b>	765 × 240 × 240 mm
<b>Tömeg</b>	3,15 kg
<b>Tápellátás</b>	220–240 V ~ 50 Hz
<b>Teljesítményfelvétel</b>	45 W
<b>Távírányító tápellátása</b>	2 db AAA elem

## ÖSSZEÁLLÍTÁS

1. A talp két részét (**3** és **5**) tegye egymás mellé, majd az ábra szerint, a fogakat dugja a másik darab furataiba. A talp hátsó részében horony található, amelybe a hálózati vezetékkel kell betenni.

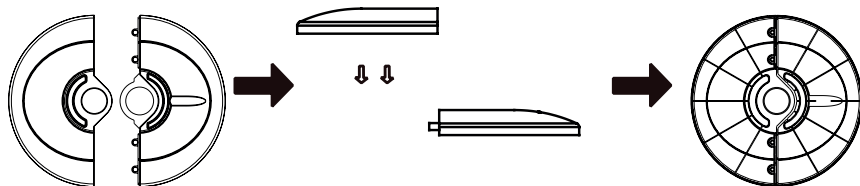

2. A műanyag anyát (**4**) csavarozza le a ventilátor menetes csonkjáról.
3. A hálózati vezetékkel bújtsa át a talpon, majd a ventilátor menetes csonkját dugja a talp középűs furatába.

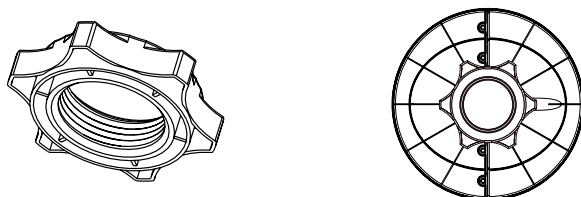

4. Csavarozza fel és húzza meg az anyát. Ellenőrizze le a ventilátor és a talp megfelelő stabilitását.



# HASZNÁLAT

- A ventilátort a ventilátor fejen található működtető panelről vagy a távirányítóról lehet működtetni. A panel és a távirányító gombok funkcióinak a leírását lejjebb találja meg.
- A távirányító használatba vétele előtt tegyen két darab AAA típusú ceruzaelemet a távirányító elemtartójába.
- A hálózati vezetékét csatlakoztassa a fali aljzathoz.
- **A ventilátor be- és kikapcsolásához nyomja meg a  gombot a távirányítón, vagy az ON/OFF gombot a működtető panelen.**

## A működtető panel leírása

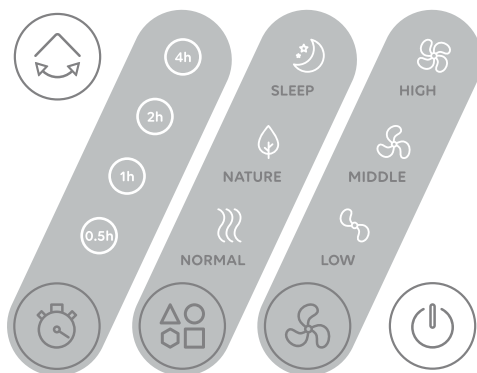

### OSC

A vízszintes oszcillálás be- és kikapcsolása.

### TIMER

Időkapcsoló (automatikus kikapcsolás) funkció.

### MODE

A szellőztetési üzemmód beállítása.

### SPEED

A fordulatszám beállítása.

### ON/OFF

A ventilátor be- és kikapcsolása.

## A távirányító leírása



Időkapcsoló gomb.



Fordulatszám beállító gomb.



Üzemmód kiválasztó gomb.



Be- és kikapcsoló gomb.



Vízszintes oszcilláló mozgás be- és kikapcsoló gomb.

## Üzemmódok kiválasztása

A ventilátoron három szellőztetési üzemmód állítható be: **Normal**, **Nature** és **Sleep**.

**Normal** (normál): a ventilátor az aktuális beállításokkal, konstans fordulatszámmal folyamatosan üzemel.

**Nature** (természetes): ez az üzemmód a természetes és enyhe szellőt utánozza, a fordulatszámok 6 másodpercenkénti váltásával. A **SPEED** gomb segítségével három fordulatszám beállítás közül lehet választani:

1. **ALACSONY**: alacsony és a közepes fordulatszámok váltják egymást.
2. **KÖZEPES**: alacsony fordulatszámmal kezd, majd lassan növeli és ismét csökkenti a fordulatszámot.
3. **MAGAS**: közepes és magas fordulatszámok váltják egymást.

**Sleep** (alvás): ez az üzemmód a **Nature** (természetes) üzemmódhoz hasonlít, de a maximális fordulatszámról 30 percenként alacsonyabb fordulatszámra kapcsol át, amíg el

nem éri a legalacsonyabb (**LOW**) fordulatszámot.

- Például ha a ventilátor magas fordulatszámmal üzemel (**HIGH**), akkor a **Nature** (természetes) üzemmód szerint 30 percig működik. Ezt követően automatikusan átkapcsol közepes (**MIDDLE**) fordulatszámra.
- 30 perc múlva a ventilátor alacsony (**LOW**) fordulatszámra kapcsol át, majd a **Nature** (természetes) üzemmódban csak ezzel a fordulatszámmal üzemel tovább.

Az üzemmód kiválasztásához a működtető panel **MODE**, vagy a távirányító  gombját lehet használni. A gomb nyomogatásával a következő sorrendben lehet az üzemmódok közül választani: **NORMAL - NATURE - SLEEP - NORMAL**. Az aktuálisan beállított üzemmódot az adott üzemmód nevéhez tartozó jel kigyulladás jelzi ki.

## A fordulatszám beállítása

A fordulatszám beállításához a távirányító  vagy a működtető panel **SPEED** gombját lehet használni. A ventilátoron 3 fordulatszám fokozatot lehet beállítani: LOW (alacsony) – MIDDLE (közepes) – HIGH (magas). A kívánt fordulatszámot a gomb nyomogatásával válassza ki. Az aktuálisan beállított fordulatszám fokozatot az adott fordulatszám nevéhez tartozó jel kigyulladás jelzi ki.

## Időkapcsoló

A beállított működési idő eltelte után a ventilátor automatikusan kikapcsol (vagy bekapcsol). Ha a ventilátor be van kapcsolva, akkor a funkció használatával a kikapcsolási időt tudja beállítani. Ha a ventilátor készenléti üzemmódban van, akkor a funkció használatával a bekapcsolási időt tudja beállítani.

Az időkapcsoló kapcsolási idejének a beállításához a készülék működtető paneljén a **TIMER**, vagy a távirányítón a  gombot kell nyomogatni. Az automatikus kapcsolási időtartama 0,5, 1, 2 vagy 4 órára állítható be. A beállítás után a működtető panelnél bekapcsol a kiválasztott időtartam jele. Ha egy jel sem világít, akkor az időkapcsoló funkció nincs bekapcsolva.

## Vízszintes oszcillálás

A ventilátor vízszintes oszcillálását a működtető panelen az OSC, vagy a távirányítón a  gomb megnyomásával lehet be- és kikapcsolni.

# TISZTÍTÁS ÉS KARBANTARTÁS

- **A ventilátor tisztítása előtt a hálózati csatlakozódugót húzza ki a fali aljzatból!**
- A tisztításához száraz és puha ruhát használjon. A tisztításhoz szerves oldószereket, higítókat vagy karcoló és agresszív anyagokat használni tilos.
- Ügyeljen arra, hogy a készülékbe ne kerüljön semmilyen folyadék se.
- A készüléket víztől és magas páratartalomtól óvja!
- A készüléket vízbe mártani tilos.
- Amennyiben a ventilátort hosszabb ideig nem használja, akkor azt védje a portól és a nedvességtől. Javasoljuk, hogy a ventilátort az eredeti csomagoló anyagban tárolja.
- Amennyiben a készülék használata közben szokatlan szagot vagy füstöt észlel, vagy a készülék nem működik megfelelő módon, akkor a készüléket kapcsolja ki, húzza ki a csatlakozódugót és a készüléket vigye márkaszervizbe ellenőrzésre.
- A rácsot kefésszívőfejjel felszerelt porszívóval lehet megtisztítani.
- A készüléket hetente egyszer tisztítsa meg, a hátsó rácsból porszívóval távolítsa el a lerakódásokat.

- Javasoljuk, hogy a csomagolóanyagot őrizze meg a ventilátor tárolásához vagy szállításához.

## ENGLISH

The use of the WEEE Symbol indicates that this product should not be treated as household waste. By ensuring this product is disposed of correctly, you will help protect the environment. For more detailed information about the recycling of this product, please contact your local authority, your household waste disposal service provider, or the shop where you purchased the item.

This product meets all of the related basic EU regulation requirements. The EU declaration of conformity is available on [www.alzashop.com/doc](http://www.alzashop.com/doc).

This product sold in the European Union meet the requirements of Directive 2011/65/EU on the restriction of the use of certain hazardous substances in electrical and electronic equipment (RoHS).

## DEUTSCH

Das WEEE-Symbol weist darauf hin, dass dieses Produkt nicht als normaler Haushaltsabfall behandelt werden darf. Indem Sie sicherstellen, dass dieses Produkt ordnungsgemäß entsorgt wird, tragen Sie zum Schutz der Umwelt bei. Für detailliertere Informationen zum Recycling dieses Produkts wenden Sie sich bitte an Ihre lokale Behörde, Ihren Hausmüllentsorgungsdienstleister oder das Geschäft, in dem Sie das Produkt erworben haben. Dieses Produkt erfüllt alle relevanten EU-Vorschriften. Die EU-Konformitätserklärung ist unter [www.alzashop.com/DoC](http://www.alzashop.com/DoC) einsehbar.

Dieses in der Europäischen Union verkaufte Produkt erfüllt die Anforderungen der EU Richtlinie 2011/65/EU zur Beschränkung der Verwendung bestimmter gefährlicher Stoffe in Elektronikgeräten (RoHS).

## ČESKY

Použití symbolu WEEE označuje, že tento výrobek nesmí být považován za domovní odpad. Zajištěním správné likvidace tohoto výrobku pomůžete chránit životní prostředí. Pro podrobnější informace o recyklaci tohoto výrobku se prosím obraťte na místní úřad zabývající se likvidací domovního odpadu, poskytovatele služby zabývající se likvidací domovního odpadu

nebo obchod, kde jste produkt zakoupili. Tento výrobek splňuje veškeré základní požadavky směrnic EU. EU prohlášení o shodě je k dispozici na [www.alzashop.com/doc](http://www.alzashop.com/doc).

Tento výrobek prodávaný v Evropské unii splňuje požadavky směrnice 2011/65/EU omezující používání některých nebezpečných látek v elektrických a elektronických zařízeních (RoHS).

## SLOVENSKY

Použitie symbolu WEEE označuje, že tento výrobok sa nesmie likvidovať s komunálnym odpadom. Ak výrobok správne zlikvidujete, prispějete k ochrane životného prostredia. Podrobnejšie informácie o recyklácii výrobku získate na miestnom zastupiteľstve, u poskytovateľov služieb likvidácie domového odpadu alebo v predajni, v ktorej ste výrobok zakúpili.

Tento výrobok spĺňa všetky základné požiadavky smerníc EÚ. EÚ Vyhlásenie o zhode je k dispozícii na [www.alzashop.com/doc](http://www.alzashop.com/doc).

Tento výrobok, predávaný v Európskej únii, spĺňa požiadavky smernice 2011/65/EU obmedzujúce používanie niektorých nebezpečných látok v elektrických a elektronických zariadeniach (RoHS).

## MAGYAR

A WEEE szimbólum azt jelzi, hogy ez a termék nem kezelhető háztartási hulladékként. A termék helyes megsemmisítésének biztonságával segít védeni a környezetet. A termék újrahasznosításával kapcsolatos részletesebb információkért, kérjük, forduljon a helyi hatóságokhoz, a háztartási hulladékkezelő szolgáltatóhoz vagy a bolthoz, ahol a terméket megvásárolta. Ez a termék megfelel az összes rá vonatkozó EU-s szabályozási követelménynek. Az EU megfeleléségi nyilatkozata a [www.alzashop.com/DoC](http://www.alzashop.com/DoC) címen érhető el. Az Európai Unióban értékesített termékek megfelelnek az elektromos és elektronikai berendezésekben való egyes veszélyes anyagok használatának korlátozására vonatkozó 2011/65/EU (RoHS) irányelvnek.







R20241007



**SIGURO**

Alza.cz a.s., Jankovcova 1522/53, 170 00 Prague 7, Czech Republic  
© 2025 Alza.cz a.s. All Rights Reserved.

[www.siguro.net](http://www.siguro.net)