

NIIMBOT

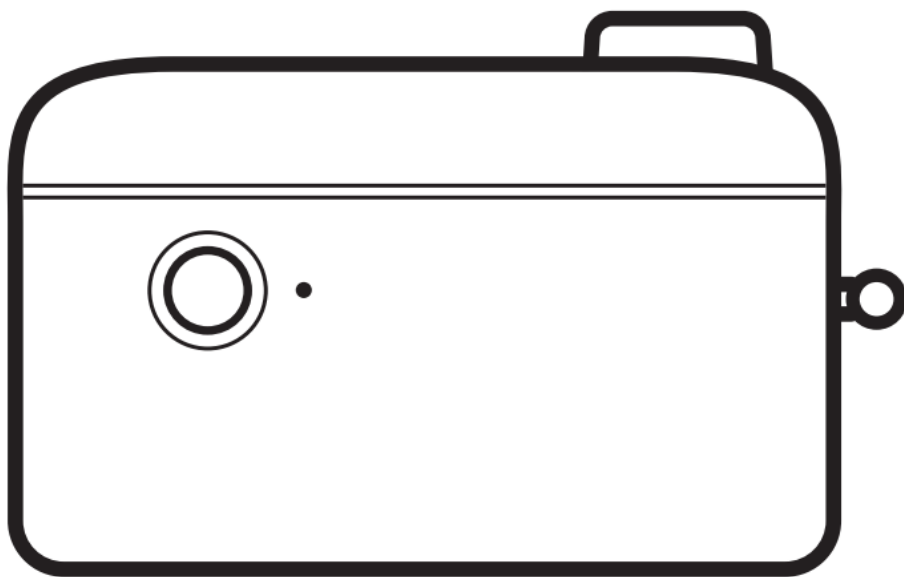

H1S

User Manual • Užívateľský manuál •
Užívateľský manuál • Használati utasítás •
Benutzerhandbuch

English	3 – 15
Čeština	16 – 28
Slovenčina	29 – 41
Magyar	42 – 54
Deutsch	55 – 67

Dear customer,

Thank you for purchasing our product. Please read the following instructions carefully before first use and keep this user manual for future reference. Pay particular attention to the safety instructions. If you have any questions or comments about the device, please contact the customer line.

✉ www.alza.co.uk/kontakt

☎ +44 (0)203 514 4411

Importer Alza.cz a.s., Jankovcova 1522/53, Holešovice, 170 00 Praha 7, www.alza.cz

Product List

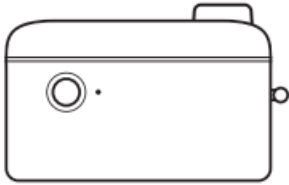

Smart Label Printer ×1



Label Paper Roll ×1

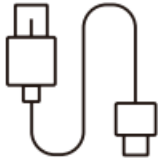

USB Type-C Cable ×1

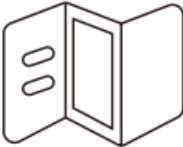

Quick Guide ×1



Life-healing Manual ×1

Device Overview

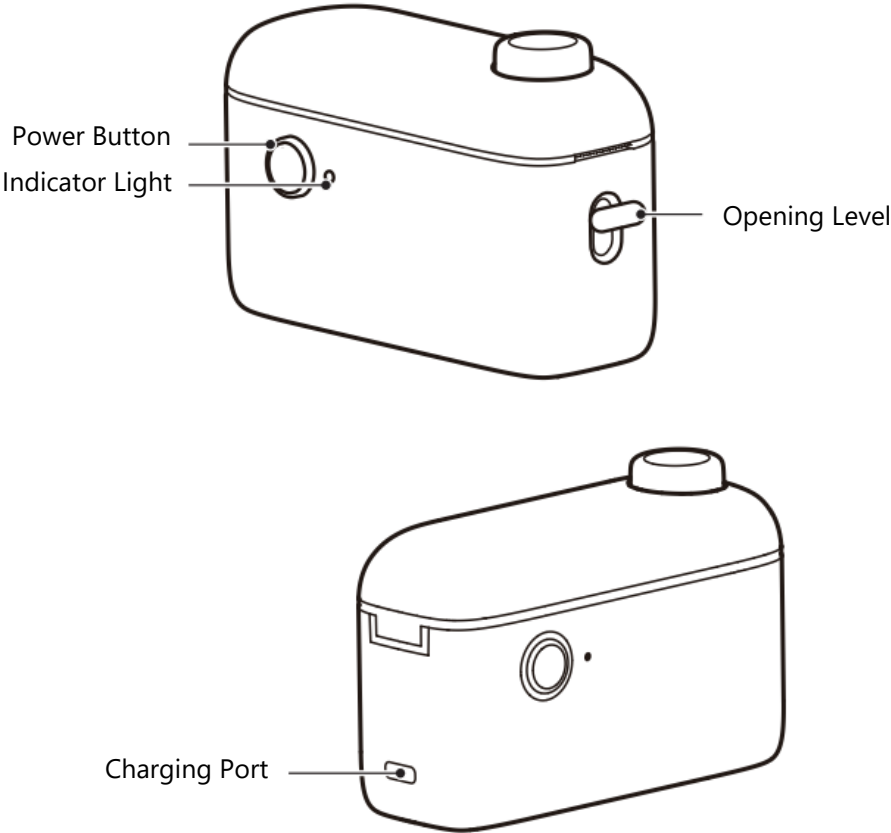

The device includes the following components:

- **Power Button:** Used to turn the device on or off.
- **Indicator Light:** Displays the current device status using different colors and patterns.
- **Opening Lever:** Allows you to open the device for inserting paper or maintenance.
- **Charging Port:** Connects to a USB cable for recharging the device.

Indicator Light Guide

Indicator Color	Status	Description
Green	Solid	Device is connected.
Green	Blinking	Printing in progress.
Red	Solid	Device malfunction or out of paper.
Red	Blinking	Device is charging.
Blue	Solid	Device is powered on.
Blue	Blinking	Firmware is being updated.

Operation Instructions

Basic Functions

Function	Operation
Switch On	Press and hold the Power button for three seconds to turn on the device.
Switch Off	While the device is on, press and hold the Power button for three seconds to turn it off.
Feeding Paper/Print History	When the device is powered on, press the Power button once to feed paper or access print history.
Print a Test Page	To print a test page, double-press the Power button while the device is on.

Fitting Paper

To ensure proper operation, follow these steps to correctly load the paper:

Open the Paper Compartment: Locate the Opening Lever on the side of the device and press it firmly. This will unlock and release the paper compartment, allowing you to open it.

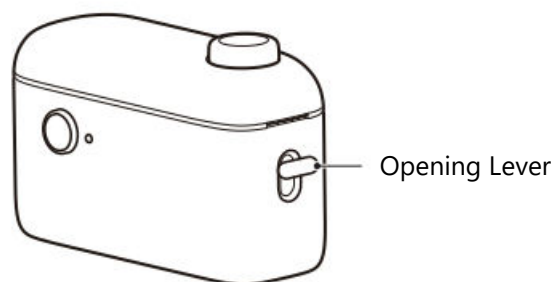

Insert the Paper Roll:

- Place the paper roll into the compartment with the print side facing upwards.
- Ensure the first label of the roll sticks out slightly through the tear-off opening or paper exit slot. This helps the device detect and properly align the paper for printing.

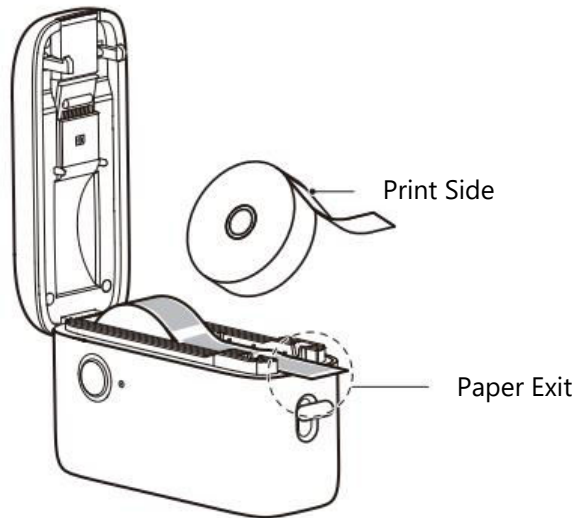

Close the Paper Compartment: Gently push the compartment cover back into place until it clicks securely. Confirm that the cover is fully closed to avoid printing errors or paper jams.

Power On the Device: After loading the paper, press and hold the Power button for three seconds to turn the device on. The Indicator Light will display its status.

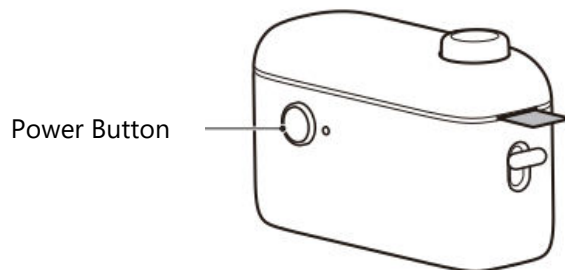

Cut the Printed Label: Once printing is complete, press the Cut Button to cleanly remove the printed label. Ensure the cut is smooth for a tidy result.

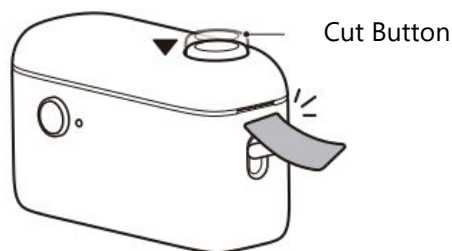

Installing the NIIM App

To maximize the functionality of the device, you need to install the **NIIM** app. This app enables you to customize labels, manage print settings, and troubleshoot the device. Follow the steps below to install and set up the app:

Download the App:

Visit your device's app store:

- For iOS: Open the App Store.
- For Android: Open the Google Play Store.
- Search for "NIIM" in the store's search bar and download the application.

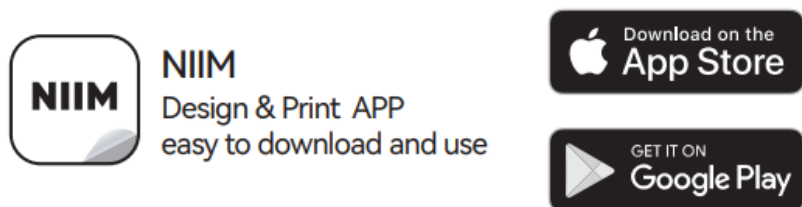

Install and Launch: Once the download is complete, install the app and open it. You may be prompted to create or sign in to a user account.

Connect to the Device: Follow the in-app instructions to pair your device with the app. Typically, this involves connecting via Bluetooth and ensuring your device is powered on.

Access Additional Features:

The NIIM app provides various tools and resources, including:

- Label Design and Editing: Create customized labels using built-in templates or your own designs.
- Help Center: Access guides and troubleshooting information by navigating to: Sign in to NIIM > Me > Help Center > Hardware.

Maintenance

Charging the Device

To keep the device functional and maintain battery health, follow these charging guidelines:

Safety Precautions:

- Ensure both your hands and the device are dry before plugging it in to prevent damage or electrical hazards.
- Connect the USB Type-C cable to the device's Charging Port, then attach the other end to a power adapter (purchased separately) or a USB power source.
- Turn on the power supply to begin charging.

Battery Information:

- When the battery is low, the indicator light will blink red. If printing is attempted with insufficient battery power, the device may shut off unexpectedly. Recharge the battery promptly to continue using the printer.
- A full charge typically takes 2–3 hours.
- To preserve battery life, recharge the device at least once every 2–3 months, even when not in use.

Note:

- If the device cannot turn on due to a depleted battery, charge it for at least one hour before attempting to power it on.
- For optimal battery health, avoid printing while the device is charging.

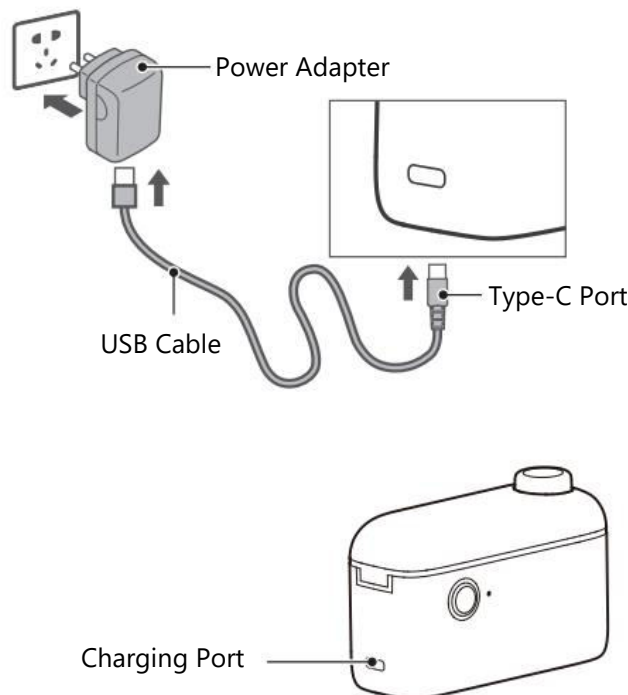

Cleaning the Print Head and Roller

Regular maintenance ensures clear printing quality and smooth operation. Clean the print head and roller if you notice any of the following issues:

- **Unclear printing (faded or streaked text).**
- **Unusual noise while feeding paper.**
- **Foreign objects obstructing the print head or roller.**

Cleaning Procedure

Turn Off the Device: Switch off the printer by pressing and holding the Power button, and ensure the device is completely powered down.

Access the Print Head: Open the paper compartment using the Opening Lever. Locate the print head inside the compartment. If the printer was recently in use, allow the print head to cool down completely to prevent burns.

Clean the Roller: Rotate the roller manually and use a dry alcohol cotton swab to gently remove dust and debris from its surface.

Clean the Print Head: Using another alcohol cotton swab (or a dedicated print head cleaning pen), carefully wipe away any dust or stains from the print head. Avoid applying excessive pressure to prevent damage.

Wait for the Cleaning Solution to Dry: Allow the alcohol to evaporate fully (approximately 5–10 minutes) before closing the paper compartment.

Reassemble: Once the components are clean and dry, securely close the paper compartment and test the printer by printing a test label.

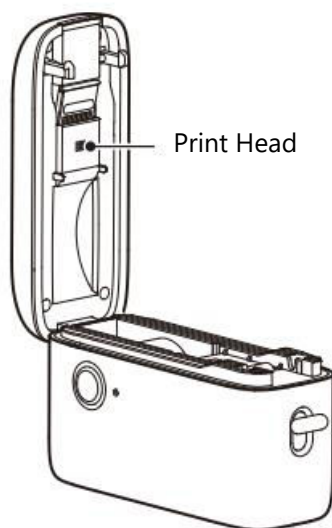

Note:

- Always turn off the device before cleaning to avoid damage or injury.
- Avoid touching the print head or roller directly with your hands or using sharp or metal objects. This can cause permanent damage.
- Never use gasoline, acetone, or other harsh chemicals to clean the device. Only use isopropyl alcohol or cleaning solutions recommended by the manufacturer.
- Ensure the cleaning solution has completely dried before powering the device back on.
- Keep the sensor surface clean for optimal performance.

FAQs**Do I need to enable permission to obtain location information?**

- Yes, due to Android system requirements, you must enable location services to activate Bluetooth.

What is a PIN code?

- Most default PIN codes are '0000'. In some cases, they may be '1234' or 16 zeros (0000000000000000).

What should I do if my search cannot find the printer?

- Ensure your phone's Bluetooth is turned on.
- Restart both the device and the app, then try again.
- Turn Bluetooth off and back on before searching again.

What should I do if the Bluetooth connection fails?

- Restart the device or app and try again.
- Turn Bluetooth off on your phone, then back on, and reconnect.

What should I do if the printing is not clear?

- Ensure you are using NIIMBOT label paper.
- Print one page by pressing the Power button once, then check the print quality.
- Double-press the Power button to print a test page. If the issue persists, send a sample print to our support team.

What should I do if the printer clicks but doesn't print?

- Check that the label paper is loaded correctly. The label paper should extend about 0.5 cm from the device.
- Ensure the label paper or thermal ribbon is not empty. Replace it if necessary.

What should I do if printing stops suddenly?

- Follow the error message displayed in the app to resolve the issue.

What should I do if the print offset is misaligned?

- Ensure the label paper size matches the template in the app.
- Adjust the print offset in the app's editing menu.

What should I do if the paper doesn't roll properly?

- Check for foreign objects or misaligned paper in the feeder slot.
- Confirm that the label paper size matches the app's template settings.
- Verify that the selected paper type in the app is correct.
- If all else fails, the issue may be with the hardware. Contact our support team for assistance.

Safety Precautions

Disclaimer:

To ensure proper device functionality and your safety, read the instructions and warnings thoroughly before using the product.

Warning:

- **Do not disassemble** the product without authorization. Improper disassembly voids the warranty.
- **Avoid corrosive chemicals or cleaning agents**, as they can damage the device.
- **Do not use the product near flammable objects**, such as gas stations or fuel depots.

Safety Guidelines:

- Keep the product and accessories out of the reach of children, and only use them under adult supervision.
- Turn off the power immediately if the device comes into contact with water.
- Turn off the device if a malfunction occurs and contact support for assistance.
- Use only compatible, regulatory-compliant power adapters.
- Do not replace the battery without professional assistance to avoid damage or explosion.
- Avoid exposing the product to high temperatures or humidity. Do not place it in environments where a short circuit might occur.
- Do not charge, use, or store the device in high-heat conditions to prevent fire or overheating.
- If the product or adapter emits smoke or a burning smell, unplug it immediately and discontinue use.

Important Notes:

- Use only NIIMBOT label paper to avoid damaging the print head.
- The built-in rechargeable battery is sensitive to heat. Do not expose it to fire or extreme temperatures.

Reminder:

- Recharge the device at least once every three months to prevent battery failure or leakage.
- Use the product in a normal temperature range to maintain optimal print quality.

Specifications

Category	Details
Product	Label Printer
Model	NIIMBOT H1S
Dimensions	106 × 40 × 69 mm
Weight	166 g
Charging Time	2–3 hours
Input	5V DC, 1A
Battery Capacity	1000 mAh
Printing Method	Thermal Printing
Printing Resolution	203 dpi
Printing Width	12 mm
Connectivity	Bluetooth
Charge Port	Type-C
Transmit Power	4 dBm (Maximum)
Operating Temperature	5°C – 40°C

Warranty Conditions

A new product purchased in the Alza.cz sales network is guaranteed for 2 years. If you need repair or other services during the warranty period, contact the product seller directly, you must provide the original proof of purchase with the date of purchase.

The following are considered to be a conflict with the warranty conditions, for which the claimed claim may not be recognized:

- Using the product for any purpose other than that for which the product is intended or failing to follow the instructions for maintenance, operation, and service of the product.
- Damage to the product by a natural disaster, the intervention of an unauthorized person or mechanically through the fault of the buyer (e.g., during transport, cleaning by inappropriate means, etc.).
- Natural wear and aging of consumables or components during use (such as batteries, etc.).
- Exposure to adverse external influences, such as sunlight and other radiation or electromagnetic fields, fluid intrusion, object intrusion, mains overvoltage, electrostatic discharge voltage (including lightning), faulty supply or input voltage and inappropriate polarity of this voltage, chemical processes such as used power supplies, etc.
- If anyone has made modifications, modifications, alterations to the design or adaptation to change or extend the functions of the product compared to the purchased design or use of non-original components.

EU Declaration of Conformity

Wuhan Jingchen Intelligent Identification Technology Co., Ltd. hereby declares that this device complies with the essential requirements and all other relevant provisions of the Radio Equipment Directive (RED) 2014/53/EU. This compliance ensures that the product meets the regulatory and safety standards required for usage within the European Union. As a result, this device is approved for use across all EU member states.

Furthermore, Wuhan Jingchen Intelligent Identification Technology Co., Ltd. confirms that the radio equipment type [NIIMBOT M2_H] adheres to the specifications and guidelines outlined in Directive 2014/53/EU.

The full text of the EU Declaration of Conformity can be accessed at the following website: <http://www.niimbot.com>.



WEEE

This product must not be disposed of as normal household waste in accordance with the EU Directive on Waste Electrical and Electronic Equipment (WEEE - 2012/19 / EU). Instead, it shall be returned to the place of purchase or handed over to a public collection point for the recyclable waste. By ensuring this product is disposed of correctly, you will help prevent potential negative consequences for the environment and human health, which could otherwise be caused by inappropriate waste handling of this product. Contact your local authority or the nearest collection point for further details. Improper disposal of this type of waste may result in fines in accordance with national regulations.



Vážený zákazníku,

Děkujeme vám za zakoupení našeho produktu. Před prvním použitím si prosím pečlivě přečtěte následující pokyny a uschovejte si tento návod k použití pro budoucí použití. Zvláštní pozornost věnujte bezpečnostním pokynům. Pokud máte k přístroji jakékoli dotazy nebo připomínky, obraťte se na zákaznickou linku.

✉ www.alza.cz/kontakt

☎ +420 225 340 111

Dovozce Alza.cz a.s., Jankovcova 1522/53, Holešovice, 170 00 Praha 7, www.alza.cz

Seznam produktů

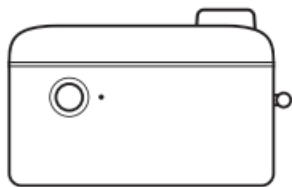

Chytrá tiskárna štítků ×1



Role papíru na štítky ×1

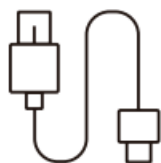

Kabel USB typu C ×1

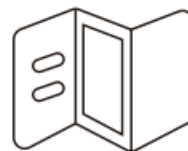

Stručný průvodce ×1



Příručka pro léčení života ×1

Přehled zařízení

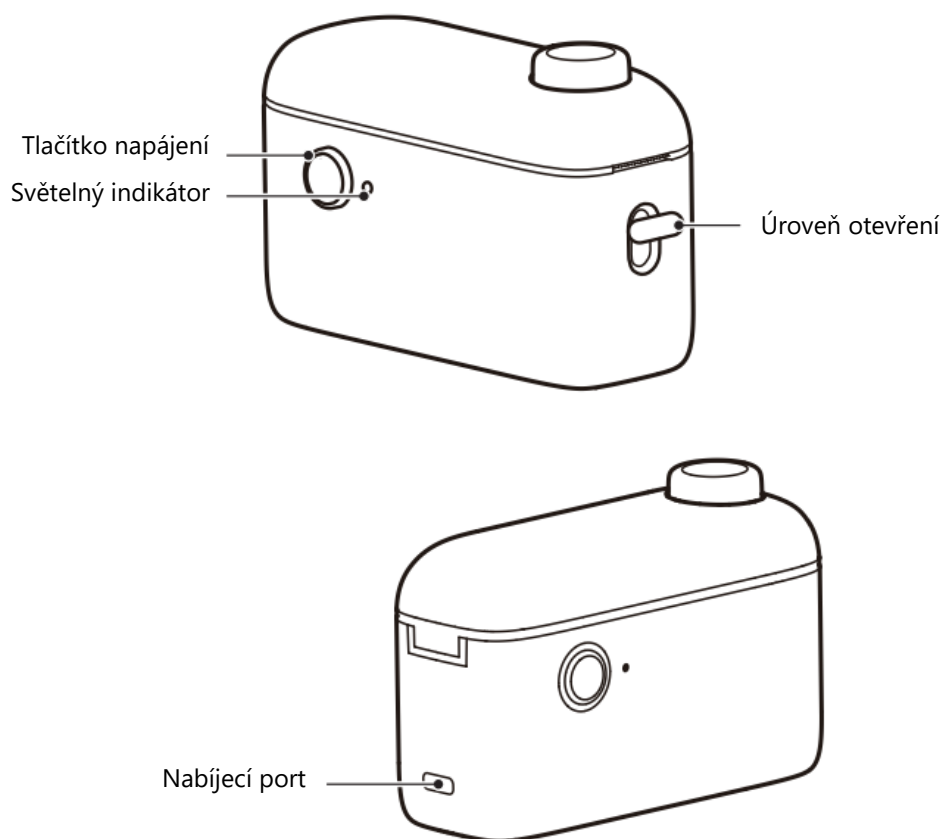

Zařízení obsahuje následující součásti:

- **Tlačítko napájení:** Slouží k zapnutí nebo vypnutí zařízení.
- **Kontrolka:** Zobrazuje aktuální stav zařízení pomocí různých barev a vzorů.
- **Otevírací páka:** Umožňuje otevřít zařízení za účelem vložení papíru nebo údržby.
- **Nabíjecí port:** Připojuje se ke kabelu USB pro dobíjení zařízení.

Průvodce světelnou signalizací

Barva indikátoru	Stav	Popis
Zelená	Svítlí	Zařízení je připojeno.
Zelená	Blikající	Probíhá tisk.
Červená	Svítlí	Porucha zařízení nebo došel papír.
Červená	Blikající	Zařízení se nabíjí.
Modrá	Svítlí	Zařízení je zapnuté.
Modrá	Blikající	Probíhá aktualizace firmwaru.

Návod k obsluze

Základní funkce

Funkce	Operace
Zapnutí	Stisknutím a podržením tlačítka napájení na tři sekundy zapnete zařízení.
Vypnout	Když je zařízení zapnuté, vypněte jej stisknutím a podržením tlačítka napájení po dobu tří sekund.
Podávání papíru / historie tisku	Když je zařízení zapnuto, stiskněte jednou tlačítka napájení pro podávání papíru nebo přístup k historii tisku.
Tisk zkušební stránky	Chcete-li vytisknout zkušební stránku, dvakrát stiskněte tlačítka napájení, když je zařízení zapnuté.

Montážní papír

Abyste zajistili správnou funkci, postupujte podle následujících pokynů a správně vložte papír:

Otevřete přihrádku na papír: Vyhledejte otevírací páčku na boku zařízení a pevně ji stiskněte. Tím se odemkne a uvolní přihrádka na papír a vy ji můžete otevřít.

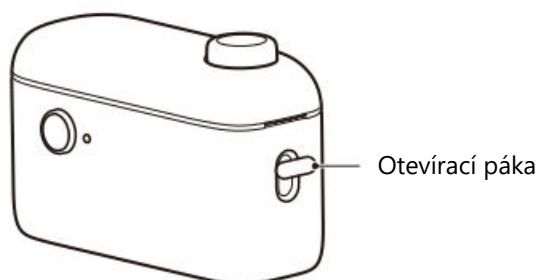

Vložte roli papíru:

- Vložte roli papíru do přihrádky tiskovou stranou nahoru.
- Ujistěte se, že první štítek role mírně vyčnívá otvorem pro odtržení nebo výstupní štěrbinou papíru. To pomůže zařízení detekovat a správně zarovnat papír pro tisk.

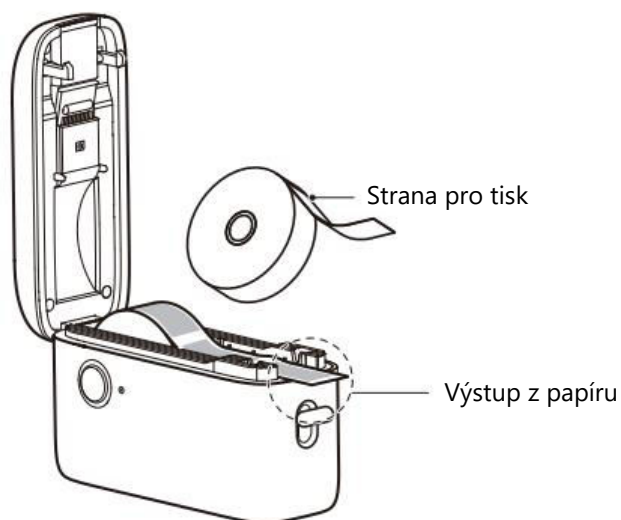

Zavřete přihrádku na papír: Kryt přihrádky jemně zatlačte zpět na místo, dokud nezaklapne. Zkontrolujte, zda je kryt zcela zavřený, aby nedošlo k chybám při tisku nebo zaseknutí papíru.

Zapnutí zařízení: Po vložení papíru stiskněte a podržte tlačítko napájení po dobu tří sekund, aby se zařízení zapnulo. Kontrolka zobrazí jeho stav.

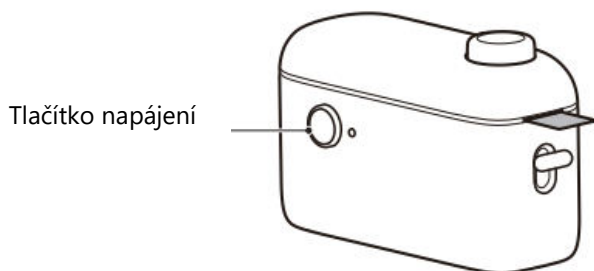

Vystřihněte vytištěný štítek: Po dokončení tisku stiskněte tlačítko Cut, abyste čistě odstranili vytištěný štítek. Ujistěte se, že je řez hladký, aby byl výsledek čistý.

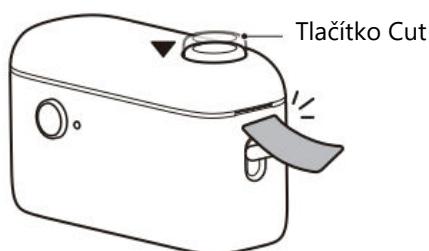

Instalace aplikace NIIM

Chcete-li maximalizovat funkčnost zařízení, musíte si nainstalovat aplikaci **NIIM**. Tato aplikace umožňuje přizpůsobit štítky, spravovat nastavení tisku a řešit problémy se zařízením. Při instalaci a nastavení aplikace postupujte podle níže uvedených kroků:

Stáhněte si aplikaci:

Navštivte obchod s aplikacemi ve svém zařízení:

- Pro iOS: Otevřete App Store.
- Pro systém Android: Otevřete obchod Google Play.
- Ve vyhledávacím řádku obchodu vyhledejte položku "NIIM" a stáhněte si aplikaci.



NIIM
Design & Print APP
easy to download and use



Instalace a spuštění: Po dokončení stahování aplikaci nainstalujte a otevřete. Můžete být vyzváni k vytvoření nebo přihlášení k uživatelskému účtu.

Připojení k zařízení: Postupujte podle pokynů v aplikaci a spárujte zařízení s aplikací. Obvykle se jedná o připojení přes Bluetooth a zajištění zapnutého zařízení.

Přístup Další funkce:

Aplikace NIIM poskytuje různé nástroje a zdroje, včetně:

- Návrh a úprava štítků: Vytvářejte vlastní štítky pomocí vestavěných šablon nebo vlastních návrhů.
- Centrum nápovědy: Přístup k příručkám a informacím o řešení problémů získáte na adrese:
Přihlaste se do NIIM > Já > Centrum nápovědy > Hardware.

Údržba

Nabíjení zařízení

Chcete-li zachovat funkčnost zařízení a stav baterie, dodržujte tyto pokyny pro nabíjení:

Bezpečnostní opatření:

- Před připojením zařízení k elektrické síti se ujistěte, že máte suché ruce i zařízení, aby nedošlo k poškození nebo ohrožení elektrickým proudem.
- Připojte kabel USB typu C k nabíjecímu portu zařízení a druhý konec připojte k napájecímu adaptéru (zakoupený samostatně) nebo ke zdroji napájení USB.
- Zapnutím zdroje napájení zahájíte nabíjení.

Informace o baterii:

- Když je baterie vybitá, kontrolka bliká červeně. Pokud se pokusíte tisknout s nedostatečně nabitou baterií, může se zařízení neočekávaně vypnout. Chcete-li tiskárnu dále používat, baterii neprodleně nabijte.
- Plné nabití trvá obvykle 2-3 hodiny.
- Chcete-li zachovat životnost baterie, dobíjejte zařízení alespoň jednou za 2-3 měsíce, a to i v případě, že jej nepoužíváte.

Poznámka:

- Pokud se zařízení nemůže zapnout z důvodu vybité baterie, nabíjejte ji alespoň jednu hodinu, než se ji pokusíte zapnout.
- Pro optimální stav baterie se vyhněte tisku během nabíjení zařízení.

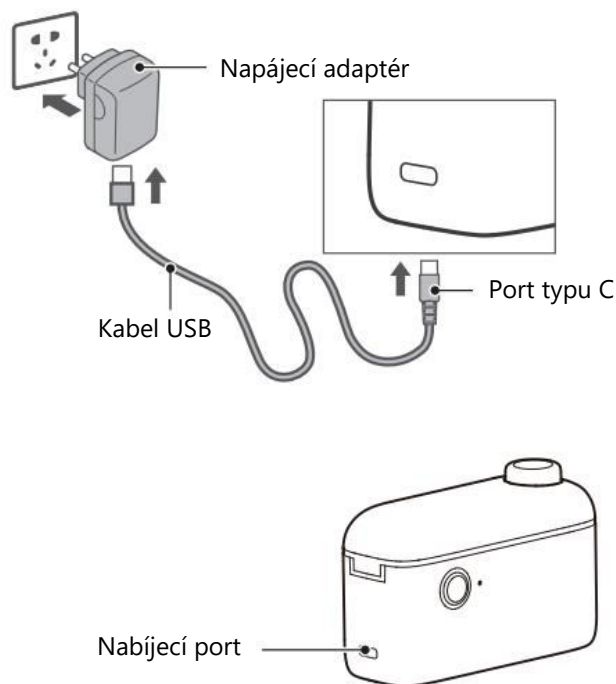

Čištění tiskové hlavy a válce

Pravidelná údržba zajišťuje jasnou kvalitu tisku a bezproblémový provoz. Pokud zaznamenáte některý z následujících problémů, vyčistěte tiskovou hlavu a válec:

- **Nejasný tisk (vybledlý nebo rozmazaný text).**
- **Neobvyklý hluk při podávání papíru.**
- **Cizí předměty překážejí tiskové hlavě nebo válci.**

Postup čištění

Vypnutí zařízení: Vypněte tiskárnu stisknutím a podržením tlačítka napájení a ujistěte se, že je zařízení zcela vypnuté.

Přístup k tiskové hlavě: Otevřete přihrádku na papír pomocí otevírací páčky. Vyhledejte tiskovou hlavu uvnitř přihrádky. Pokud byla tiskárna nedávno používána, nechte tiskovou hlavu zcela vychladnout, aby nedošlo k popálení.

Vyčistěte váleček: Otáčejte válečkem ručně a jemně odstraňte z jeho povrchu prach a nečistoty suchým vatovým tamponem s alkoholem.

Vyčištění tiskové hlavy: Pomocí dalšího vatového tamponu s alkoholem (nebo speciálního pera na čištění tiskové hlavy) opatrně setřete z tiskové hlavy prach nebo skvrny. Nevyvíjejte nadměrný tlak, aby nedošlo k poškození.

Počkejte, až čisticí roztok zaschne: Než zavřete přihrádku na papír, nechte alkohol zcela odpařit (přibližně 5-10 minut).

Znovu sestavte: Po vyčištění a vysušení součástí bezpečně uzavřete přihrádku na papír a otestujte tiskárnu vytištěním zkušebního štítku.



Poznámka:

- Před čištěním přístroj vždy vypněte, aby nedošlo k jeho poškození nebo zranění.
- Nedotýkejte se tiskové hlavy nebo válce přímo rukama nebo ostrými či kovovými předměty. Mohlo by to způsobit trvalé poškození.
- K čištění přístroje nikdy nepoužívejte benzín, aceton ani jiné agresivní chemikálie. Používejte pouze izopropylalkohol nebo čisticí roztoky doporučené výrobcem.
- Před opětovným zapnutím přístroje se ujistěte, že čisticí roztok zcela zaschl.
- Pro optimální výkon udržujte povrch snímače čistý.

Nejčastější dotazy

Musím povolit získávání informací o poloze?

- Ano, vzhledem k požadavkům systému Android je nutné pro aktivaci Bluetooth povolit služby určování polohy.

Co je to kód PIN?

- Většina výchozích kódů PIN je "0000". V některých případech mohou mít hodnotu "1234" nebo 16 nul (0000000000000000).

Co mám dělat, když se mi při hledání nepodaří tiskárnu najít?

- Zkontrolujte, zda je v telefonu zapnutá funkce Bluetooth.
- Restartujte zařízení i aplikaci a zkuste to znovu.
- Před dalším hledáním vypněte a zapněte Bluetooth.

Co mám dělat, když připojení Bluetooth selže?

- Restartujte zařízení nebo aplikaci a zkuste to znovu.
- Vypněte Bluetooth v telefonu, znovu jej zapněte a znovu se připojte.

Co mám dělat, když tisk není jasný?

- Ujistěte se, že používáte papír na štítky NIIMBOT.
- Vytiskněte jednu stránku jedním stisknutím tlačítka napájení a poté zkontrolujte kvalitu tisku.
- Dvojitým stisknutím tlačítka napájení vytisknete zkušební stránku. Pokud problém přetrvává, zašlete ukázkový výtisk našemu týmu podpory.

Co mám dělat, když tiskárna klikne, ale netiskne?

- Zkontrolujte, zda je papír na štítky správně vložen. Papír na štítky by měl přesahovat asi 0,5 cm od zařízení.
- Ujistěte se, že papír na štítky nebo termální páska nejsou prázdné. V případě potřeby je vyměňte.

Co mám dělat, když se tisk náhle zastaví?

- Při řešení problému postupujte podle chybové zprávy zobrazené v aplikaci.

Co mám dělat, když je posun tisku špatně nastaven?

- Zkontrolujte, zda velikost papíru na štítky odpovídá šabloně v aplikaci.
- V nabídce úprav aplikace upravte odsazení tisku.

Co mám dělat, když se papír špatně roluje?

- Zkontrolujte, zda se v podavači nenachází cizí předměty nebo špatně zarovnaný papír.
- Zkontrolujte, zda velikost papíru na štítky odpovídá nastavení šablony v aplikaci.
- Zkontrolujte, zda je v aplikaci správně zvolen typ papíru.
- Pokud vše ostatní selže, může být problém v hardwaru. Obrátte se na náš tým podpory a požádejte o pomoc.

Bezpečnostní opatření

Odmítnutí odpovědnosti:

Abyste zajistili správnou funkčnost zařízení a svou bezpečnost, přečtěte si před použitím výrobku důkladně návod a varování.

Varování:

- Výrobek **nerozebírejte** bez oprávnění. Neodborná demontáž vede ke ztrátě záruky.
- **Vyhnete se žíravým chemikáliím nebo čistícím prostředkům**, protože mohou zařízení poškodit.
- **Výrobek nepoužívejte v blízkosti hořlavých objektů**, jako jsou čerpací stanice nebo sklady pohonných hmot.

Bezpečnostní pokyny:

- Výrobek a příslušenství uchovávejte mimo dosah dětí a používejte je pouze pod dohledem dospělých.
- Pokud se zařízení dostane do kontaktu s vodou, okamžitě vypněte napájení.
- Pokud dojde k poruše, vypněte zařízení a obraťte se na podporu.
- Používejte pouze kompatibilní napájecí adaptéry vyhovující předpisům.
- Nevyměňujte baterii bez odborné pomoci, aby nedošlo k jejímu poškození nebo výbuchu.
- Nevystavujte výrobek vysokým teplotám nebo vlhkosti. Neumísťujte jej do prostředí, kde by mohlo dojít ke zkratu.
- Nenabíjejte, nepoužívejte ani neskladujte zařízení v podmínkách s vysokou teplotou, aby nedošlo k požáru nebo přehřátí.
- Pokud výrobek nebo adaptér vydává kouř nebo zápach spáleniny, ihned jej odpojte ze zásuvky a přestaňte jej používat.

Důležité poznámky:

- Používejte pouze papír na štítky NIIMBOT, aby nedošlo k poškození tiskové hlavy.
- Vestavěná dobíjecí baterie je citlivá na teplo. Nevystavujte ji ohni ani extrémním teplotám.

Připomínáme:

- Zařízení dobíjejte alespoň jednou za tři měsíce, abyste zabránili selhání nebo vytečení baterie.
- Pro zachování optimální kvality tisku používejte produkt v normálním teplotním rozsahu.

Specifikace

Kategorie	Podrobnosti
Produkt	Tiskárna štítků
Model	NIIMBOT H1S
Rozměry	106 × 40 × 69 mm
Hmotnost	166 g
Doba nabíjení	2-3 hodiny
Vstup	5 V DC, 1 A
Kapacita baterie	1000 mAh
Způsob tisku	Termální tisk
Rozlišení tisku	203 dpi
Šířka tisku	12 mm
Připojení	Bluetooth
Nabíjecí port	Typ C
Vysílací výkon	4 dBm (maximum)
Provozní teplota	5 °C – 40 °C

Záruční podmínky

Na nový výrobek zakoupený v prodejní síti Alza.cz se vztahuje záruka 2 roky. V případě potřeby opravy nebo jiného servisu v záruční době se obraťte přímo na prodejce výrobku, je nutné předložit originální doklad o koupi s datem nákupu.

Za rozpor se záručními podmínkami, pro který nelze reklamaci uznat, se považují následující skutečnosti:

- Používání výrobku k jinému účelu, než pro který je výrobek určen, nebo nedodržování pokynů pro údržbu, provoz a servis výrobku.
- Poškození výrobku živelnou pohromou, zásahem neoprávněné osoby nebo mechanicky vinou kupujícího (např. při přepravě, čištění nevhodnými prostředky apod.).
- Přirozené opotřebení a stárnutí spotřebního materiálu nebo součástí během používání (např. baterií atd.).
- Působení nepříznivých vnějších vlivů, jako je sluneční záření a jiné záření nebo elektromagnetické pole, vniknutí kapaliny, vniknutí předmětu, přepětí v síti, elektrostatický výboj (včetně blesku), vadné napájecí nebo vstupní napětí a nevhodná polarita tohoto napětí, chemické procesy, např. použité zdroje atd.
- Pokud někdo provedl úpravy, modifikace, změny konstrukce nebo adaptace za účelem změny nebo rozšíření funkcí výrobku oproti zakoupené konstrukci nebo použití neoriginálních součástí.

EU prohlášení o shodě

Společnost Wuhan Jingchen Intelligent Identification Technology Co., Ltd. tímto prohlašuje, že toto zařízení splňuje základní požadavky a všechna další příslušná ustanovení směrnice o rádiových zařízeních (RED) 2014/53/EU. Tento soulad zajišťuje, že výrobek splňuje regulační a bezpečnostní normy požadované pro použití v Evropské unii. V důsledku toho je toto zařízení schváleno pro použití ve všech členských státech EU.

Společnost Wuhan Jingchen Intelligent Identification Technology Co., Ltd. dále potvrzuje, že rádiové zařízení typu [NIIMBOT M2_H] splňuje specifikace a pokyny uvedené ve směrnici 2014/53/EU.

Úplné znění EU prohlášení o shodě je k dispozici na této internetové stránce:

<http://www.niimbot.com>.



WEEE

Tento výrobek nesmí být likvidován jako běžný domovní odpad v souladu se směrnicí EU o odpadních elektrických a elektronických zařízeních (WEEE - 2012/19/EU). Místo toho musí být vrácen na místo nákupu nebo předán na veřejné sběrné místo recyklovatelného odpadu. Tím, že zajistíte správnou likvidaci tohoto výrobku, pomůžete předejít možným negativním důsledkům pro životní prostředí a lidské zdraví, které by jinak mohly být způsobeny nevhodným nakládáním s odpadem z tohoto výrobku. Další informace získáte na místním úřadě nebo na nejbližším sběrném místě. Nesprávná likvidace tohoto typu odpadu může mít za následek pokuty v souladu s vnitrostátními předpisy.



Vážený zákazník,

Ďakujeme vám za zakúpenie nášho výrobku. Pred prvým použitím si pozorne prečítajte nasledujúce pokyny a uschovajte si tento návod na použitie pre budúce použitie. Venujte osobitnú pozornosť bezpečnostným pokynom. Ak máte akékoľvek otázky alebo pripomienky k zariadeniu, obráťte sa na zákaznícku linku.

✉ www.alza.sk/kontakt

☎ +421 257 101 800

Dovozca Alza.cz a.s., Jankovcova 1522/53, Holešovice, 170 00 Praha 7, www.alza.cz

Obsah balenia

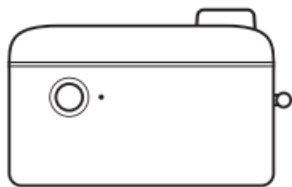

Inteligentná tlačiareň
štítkov ×1



Kotúč papiera na
štítky ×1

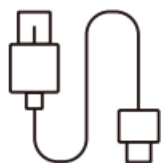

Kábel USB typu C ×1

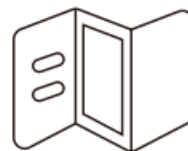

Stručná príručka ×1



Manuál ×1

Prehľad zariadenia

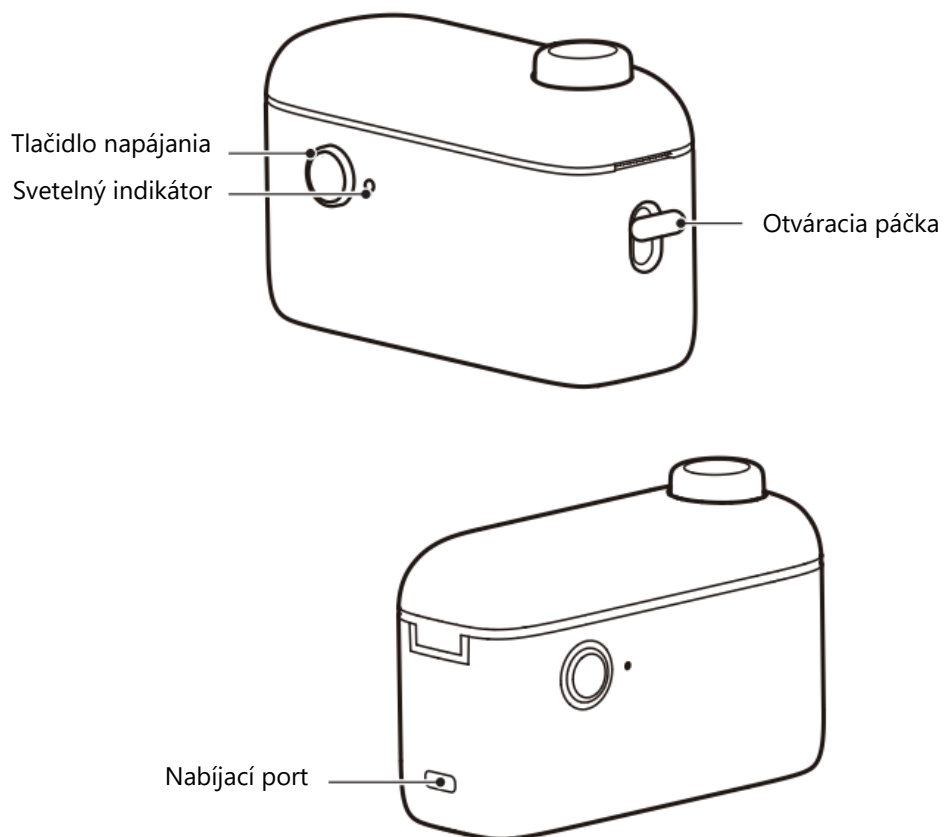

Zariadenie obsahuje tieto komponenty:

- **Tlačidlo napájania:** slúži na zapnutie alebo vypnutie zariadenia.
- **Svetelný indikátor:** zobrazuje aktuálny stav zariadenia pomocou rôznych farieb a vzorov.
- **Otváracia páčka:** umožňuje otvoriť zariadenie na vloženie papiera alebo údržbu.
- **Nabíjací port:** pripája sa ku káblu USB na dobíjanie zariadenia.

Sprievodca svetelnými indikátormi

Farba indikátora	Stav	Popis
Zelená	Stála	Zariadenie je pripojené.
Zelená	Blikajúca	Tlač prebieha.
Červená	Stála	Porucha zariadenia alebo sa minul papier.
Červená	Blikajúca	Zariadenie sa nabíja.
Modrá	Stála	Zariadenie je zapnuté.
Modrá	Blikajúca	Aktualizuje sa firmvér.

Návod na obsluhu

Základné funkcie

Funkcia	Operácia
Zapnutie	Stlačením a podržaním tlačidla napájania na tri sekundy zapnete zariadenie.
Vypnúť	Keď je zariadenie zapnuté, stlačením a podržaním tlačidla napájania na tri sekundy ho vypnete.
Podávanie papiera/ história tlače	Keď je zariadenie zapnuté, stlačte raz tlačidlo napájania, aby ste podali papier alebo získali prístup k histórii tlače.
Tlač testovacej stránky	Ak chcete vytlačiť skúšobnú stránku, dvakrát stlačte tlačidlo napájania, keď je zariadenie zapnuté.

Vloženie papiera

Aby ste zaistili správnu prevádzku, postupujte podľa nasledujúcich krokov, aby ste správne vložili papier:

Otvorte priehradku na papier: nájdite páčku na otváranie na boku zariadenia a pevne ju stlačte. Tým sa odomkne a uvoľní priehradka na papier, čo vám umožní jej otvorenie.

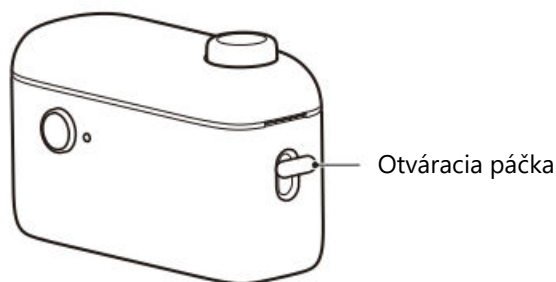

Vložte kotúč papiera:

- Vložte kotúč papiera do priehradky tlačovou stranou nahor.
- Uistite sa, že prvý štítok kotúča mierne vyčnieva cez otvor na odtrhnutie alebo štrbinu na výstup papiera. Pomôže to zariadeniu rozpoznať a správne zarovnať papier na tlač.

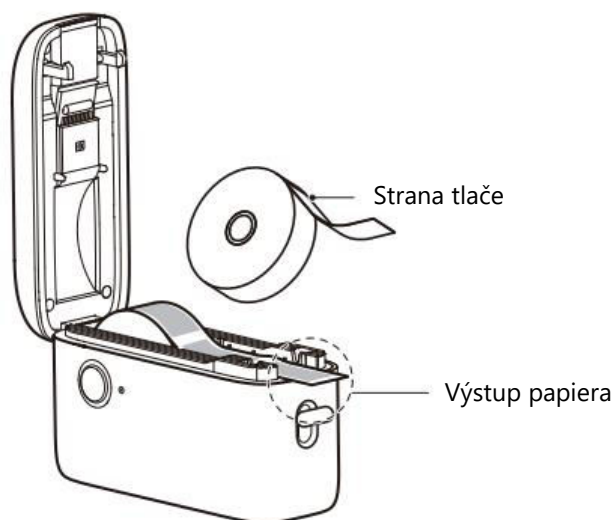

Zatvorte priehradku na papier: kryt priehradky jemne zatlačte späť na miesto, až kým bezpečne nezacvakne. Skontrolujte, či je kryt úplne zatvorený, aby ste predišli chybám pri tlači alebo zaseknutiu papiera.

Zapnutie zariadenia: po vložení papiera stlačte a podržte tlačidlo napájania tri sekundy, aby sa zariadenie zaplo. Svetelný indikátor zobrazí jeho stav.

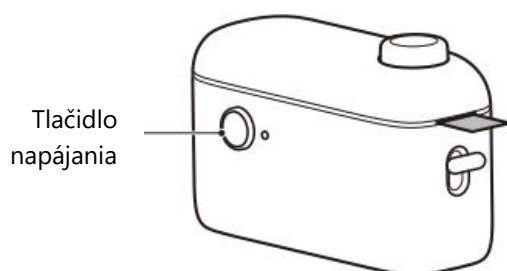

Vystrihnite vytlačený štítok: po dokončení tlače stlačte tlačidlo Cut, aby ste čistým spôsobom odstránili vytlačený štítok. Uistite sa, že je rez hladký, aby bol výsledok čistý.



Inštalácia aplikácie NIIM

Ak chcete maximalizovať funkčnosť zariadenia, musíte si nainštalovať aplikáciu **NIIM**. Táto aplikácia umožňuje prispôbiť štítky, spravovať nastavenia tlače a riešiť problémy so zariadením. Pri inštalácii a nastavovaní aplikácie postupujte podľa nasledujúcich krokov:

Stiahnite si aplikáciu:

Navštívte obchod s aplikáciami vo svojom zariadení:

- Pre iOS: Otvorte App Store.
- Pre systém Android: otvorte obchod Google Play.
- Vyhľadajte „NIIM“ vo vyhľadávacom paneli obchodu a stiahnite si aplikáciu.

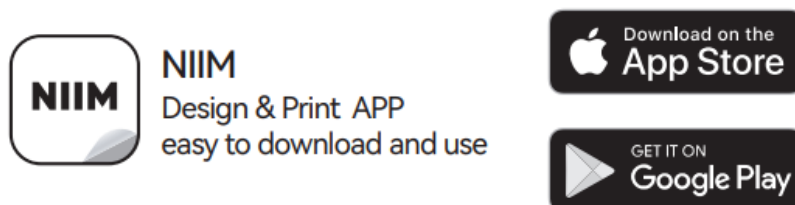

Inštalácia a spustenie: po dokončení sťahovania nainštalujte aplikáciu a otvorte ju. Môže sa zobrazit' výzva na vytvorenie používateľského konta alebo prihlásenie sa do neho.

Pripojenie k zariadeniu: postupujte podľa pokynov v aplikácii a spárujte svoje zariadenie s aplikáciou. Zvyčajne to zahŕňa pripojenie cez Bluetooth a zabezpečenie zapnutého zariadenia.

Prístup Ďalšie funkcie:

Aplikácia NIIM poskytuje rôzne nástroje a zdroje vrátane:

- Dizajn a úprava štítkov: vytvárajte vlastné štítky pomocou zabudovaných šablón alebo vlastných návrhov.
- Centrum pomoci: prístup k príručiekám a informáciám o riešení problémov získate na adrese:
Prihláste sa do NIIM > Ja > Centrum pomoci > Hardvér.

Údržba

Nabíjanie zariadenia

Ak chcete zachovať funkčnosť zariadenia a životnosť batérie, dodržiavajte tieto pokyny na nabíjanie:

Bezpečnostné opatrenia:

- Pred pripojením zariadenia k elektrickej sieti sa uistite, že máte suché ruky aj zariadenie, aby ste predišli poškodeniu alebo ohrozeniu elektrickým prúdom.
- Pripojte kábel USB typu C k nabíjacímu portu zariadenia a potom pripojte druhý koniec k napájaciemu adaptéru (zakúpený samostatne) alebo zdroju napájania USB.
- Zapnite napájanie, aby sa začalo nabíjanie.

Informácie o batérii:

- Keď je batéria vybitá, indikátor začne blikať na červeno. Ak sa pokúsíte tlačiť pri nedostatočnom nabití batérie, zariadenie sa môže neočakávane vypnúť. Ak chcete pokračovať v používaní tlačiarne, batériu ihneď nabite.
- Úplné nabitie trvá zvyčajne 2 – 3 hodiny.
- Ak chcete zachovať životnosť batérie, dobíjajte zariadenie aspoň raz za 2 – 3 mesiace, aj keď ho nepoužívate.

Poznámka:

- Ak sa zariadenie nedá zapnúť z dôvodu vybitej batérie, pred pokusom o zapnutie ho aspoň hodinu nabíjajte.
- Aby ste dosiahli optimálny stav batérie, vyhnite sa tlači počas nabíjania zariadenia.

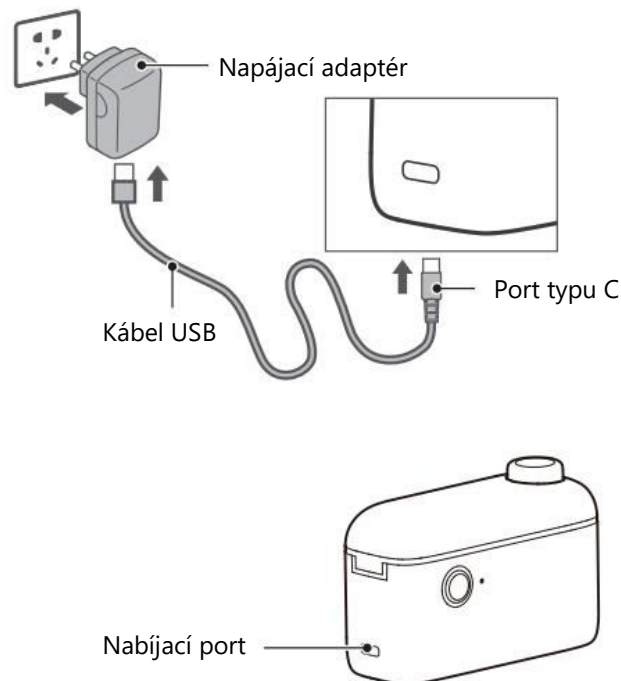

Čistenie tlačovej hlavy a valca

Pravidelná údržba zabezpečuje jasnú kvalitu tlače a bezproblémovú prevádzku. Tlačovú hlavu a valec vyčistíte, ak spozorujete niektorý z nasledujúcich problémov:

- **Nejasná tlač (vyblednutý alebo rozmazaný text).**
- **Neobvyklý hluk pri podávaní papiera.**
- **Cudzie predmety brániace tlačovej hlave alebo valcu v práci.**

Postup čistenia

Vypnite zariadenie: vypnite tlačiareň stlačením a podržaním tlačidla napájania a uistite sa, že je zariadenie úplne vypnuté.

Prístup k tlačovej hlave: otvorte priehradku na papier pomocou otváraciej páčky. Nájdite tlačovú hlavu vo vnútri priehradky. Ak sa tlačiareň nedávno používala, nechajte tlačovú hlavu úplne vychladnúť, aby ste zabránili popáleninám.

Vyčistite valec: otáčajte valčekom ručne a pomocou suchého alkoholového vatového tampónu jemne odstráňte prach a nečistoty z jeho povrchu.

Vyčistite tlačovú hlavu: pomocou ďalšieho vatového tampónu s alkoholom (alebo špeciálneho pera na čistenie tlačovej hlavy) opatrne zotrite z tlačovej hlavy prach alebo škvvrny. Aby nedošlo k jej poškodeniu, nevyvíjajte na ňu nadmerný tlak.

Počkajte, kým čistiaci roztok zaschne: pred zatvorením priehradky na papier nechajte alkohol úplne vyprchať (približne 5 – 10 minút).

Znovu zostavte: po vyčistení a vysušení komponentov bezpečne uzavrite priehradku na papier a otestujte tlačiareň vytlačením skúšobného štítku.



Poznámka:

- Pred čistením zariadenie vždy vypnite, aby nedošlo k jeho poškodeniu alebo zraneniu.
- Nedotýkajte sa tlačovej hlavy alebo valca priamo rukami ani ostrými či kovovými predmetmi. Môže to spôsobiť trvalé poškodenie.
- Na čistenie zariadenia nikdy nepoužívajte benzín, acetón ani iné agresívne chemikálie. Používajte iba izopropylalkohol alebo čistiace roztoky odporúčané výrobcom.
- Pred opätovným zapnutím zariadenia sa uistite, že čistiaci roztok úplne vyschol.
- Pre optimálny výkon udržiavajte povrch snímača čistý.

Často kladené otázky

Musím povoliť povolenie na získanie informácií o polohe?

- Áno, vzhľadom na systémové požiadavky systému Android musíte povoliť služby určovania polohy, aby ste mohli aktivovať funkciu Bluetooth.

Čo je to kód PIN?

- Väčšina predvolených kódov PIN je „0000“. V niektorých prípadoch môžu byť „1234“ alebo 16 núl (0000000000000000).

Čo mám robiť, ak sa mi pri vyhľadávaní nepodarí nájsť tlačiareň?

- Uistite sa, že je v telefóne zapnutá funkcia Bluetooth.
- Reštartujte zariadenie aj aplikáciu a potom to skúste znova.
- Pred opätovným vyhľadávaním vypnite a zapnite funkciu Bluetooth.

Čo mám robiť, ak pripojenie Bluetooth zlyhá?

- Reštartujte zariadenie alebo aplikáciu a skúste to znova.
- Vypnite Bluetooth v telefóne, potom ho znova zapnite a znovu sa pripojte.

Čo mám robiť, ak tlač nie je jasná?

- Uistite sa, že používate papier na štítky NIIMBOT.
- Stlačením tlačidla napájania raz vytlačte jednu stranu a potom skontrolujte kvalitu tlače.
- Dvojitým stlačením tlačidla napájania vytlačte skúšobnú stránku. Ak problém pretrváva, pošlite vzorku tlače nášmu tímu podpory.

Čo mám robiť, ak tlačiareň kliká, ale netlačí?

- Skontrolujte, či je papier na štítky správne vložený. Papier na štítky by mal presahovať približne 0,5 cm od zariadenia.
- Skontrolujte, či papier na štítky alebo termálna páska nie sú prázdne. V prípade potreby ich vymeňte.

Čo mám robiť, ak sa tlač náhle zastaví?

- Pri riešení problému postupujte podľa chybového hlásenia zobrazeného v aplikácii.

Čo mám robiť, ak je posunutie tlače nesprávne nastavené?

- Uistite sa, že veľkosť papiera na štítky zodpovedá šablóne v aplikácii.
- V ponuke úprav aplikácie upravte posunutie tlače.

Čo mám robiť, ak sa papier správne nenakrúti?

- Skontrolujte, či sa v podávacej štrbine nenachádzajú cudzie predmety alebo nesprávne zarovnaný papier.
- Skontrolujte, či veľkosť papiera na štítky zodpovedá nastaveniam šablóny aplikácie.
- Skontrolujte, či je vybraný typ papiera v aplikácii správny.
- Ak všetko ostatné zlyhá, problém môže byť v hardvéri. Kontaktujte náš tím podpory a požiadajte o pomoc.

Bezpečnostné opatrenia

Odmietnutie zodpovednosti:

Aby ste zaistili správnu funkčnosť zariadenia a svoju bezpečnosť, pred použitím výrobku si dôkladne prečítajte návod na použitie a upozornenia.

Varovanie:

- Výrobok **nerozoberajte** bez oprávnenia. Neodborná demontáž má za následok stratu záruky.
- **Vyhňte sa koroziívnym chemikáliám alebo čistiacim prostriedkom**, pretože môžu zariadenie poškodiť.
- **Výrobok nepoužívajte v blízkosti horľavých objektov**, ako sú čerpace stanice alebo sklady pohonných hmôt.

Bezpečnostné pokyny:

- Výrobok a príslušenstvo uchovávajte mimo dosahu detí a používajte ich len pod dohľadom dospelých.
- Ak sa zariadenie dostane do kontaktu s vodou, okamžite ho vypnite.
- Ak sa vyskytne porucha, zariadenie vypnite a obráťte sa na technickú podporu.
- Používajte len kompatibilné napájacie adaptéry, ktoré sú v súlade s predpismi.
- Batériu nevymieňajte bez odbornej pomoci, aby nedošlo k jej poškodeniu alebo výbuchu.
- Nevystavujte výrobok vysokým teplotám alebo vlhkosti. Neumiestňujte ho do prostredia, kde by mohlo dôjsť ku skratu.
- Zariadenie nenabíjajte, nepoužívajte ani neskladujte v podmienkach s vysokou teplotou, aby ste zabránili požiaru alebo prehriatiu.
- Ak výrobok alebo adaptér vydáva dym alebo zápach horenia, okamžite ho odpojte od elektrickej siete a prestaňte ho používať.

Dôležité poznámky:

- Používajte iba papier na štítky NIIMBOT, aby ste nepoškodili tlačovú hlavu.
- Vstavaná nabíjateľná batéria je citlivá na teplo. Nevystavujte ju ohňu ani extrémnym teplotám.

Pripomíname:

- Zariadenie dobíjajte aspoň raz za tri mesiace, aby ste predišli zlyhaniu alebo vytečeniu batérie.
- Na zachovanie optimálnej kvality tlače používajte výrobok v normálnom teplotnom rozsahu.

Špecifikácia

Kategória	Podrobnosti
Produkt	Tlačiareň štítkov
Model	NIIMBOT H1S
Rozmery	106 × 40 × 69 mm
Hmotnosť	166 g
Dĺžka nabíjania	2 – 3 hodiny
Vstup	5 V DC, 1 A
Kapacita batérie	1 000 mAh
Spôsob tlače	Termálna tlač
Rozlíšenie tlače	203 dpi
Šírka tlače	12 mm
Pripojenie	Bluetooth
Nabíjací port	Typ C
Vysielací výkon	4 dBm (maximum)
Prevádzková teplota	5 °C – 40 °C

Záručné podmienky

Na nový výrobok zakúpený v predajnej sieti Alza.cz sa vzťahuje záruka 2 roky. V prípade potreby opravy alebo iných služieb počas záručnej doby sa obráťte priamo na predajcu výrobku, je potrebné predložiť originálny doklad o kúpe s dátumom nákupu.

Za rozpor so záručnými podmienkami, pre ktorý nemožno uznať uplatnenú reklamáciu, sa považujú nasledujúce skutočnosti:

- Používanie výrobku na iné účely, než na ktoré je výrobok určený, alebo nedodržovanie pokynov na údržbu, prevádzku a servis výrobku.
- Poškodenie výrobku živelnou pohromou, zásahom neoprávnenej osoby alebo mechanicky vinou kupujúceho (napr. pri preprave, čistení nevhodnými prostriedkami atď.).
- Prirodzené opotrebovanie a starnutie spotrebného materiálu alebo komponentov počas používania (napr. batérie atď.).
- Pôsobenie nepriaznivých vonkajších vplyvov, ako je slnečné žiarenie a iné žiarenie alebo elektromagnetické polia, vniknutie tekutín, vniknutie predmetov, prepätie v sieti, elektrostatické výbojové napätie (vrátane blesku), chybné napájacie alebo vstupné napätie a nevhodná polarita tohto napätia, chemické procesy, ako sú použité napájacie zdroje atď.
- Ak niekto vykonal úpravy, modifikácie, zmeny dizajnu alebo adaptáciu s cieľom zmeniť alebo rozšíriť funkcie výrobku v porovnaní so zakúpeným dizajnom alebo použitím neoriginálnych komponentov.

Vyhlásenie o zhode EÚ

Spoločnosť Wuhan Jingchen Intelligent Identification Technology Co., Ltd. týmto vyhlasuje, že toto zariadenie spĺňa základné požiadavky a všetky ostatné príslušné ustanovenia smernice 2014/53/EU o rádiových zariadeniach (RED). Tento súlad zaručuje, že výrobok spĺňa regulačné a bezpečnostné normy požadované na používanie v Európskej únii. V dôsledku toho je toto zariadenie schválené na používanie vo všetkých členských štátoch EÚ.

Okrem toho spoločnosť Wuhan Jingchen Intelligent Identification Technology Co., Ltd. potvrdzuje, že rádiové zariadenie typu [NIIMBOT M2_H] spĺňa špecifikácie a usmernenia uvedené v smernici 2014/53/EU.

Úplné znenie vyhlásenia o zhode EÚ je k dispozícii na tejto webovej stránke:
<http://www.niimbot.com>.



WEEE

Tento výrobok sa nesmie likvidovať ako bežný domový odpad v súlade so smernicou EÚ o odpade z elektrických a elektronických zariadení (OEEZ – 2012/19/EU). Namiesto toho sa musí vrátiť na miesto nákupu alebo odovzdať na verejnom zbernom mieste recyklovateľného odpadu. Zabezpečením správnej likvidácie tohto výrobku pomôžete predísť možným negatívnym dôsledkom pre životné prostredie a ľudské zdravie, ktoré by inak mohlo spôsobiť nevhodné nakladanie s odpadom z tohto výrobku. Ďalšie informácie získate na miestnom úrade alebo na najbližšom zbernom mieste. Nesprávna likvidácia tohto druhu odpadu môže mať za následok pokuty v súlade s vnútroštátnymi predpismi.



Kedves vásárló,

Köszönjük, hogy megvásárolta termékünket. Kérjük, az első használat előtt figyelmesen olvassa el az alábbi utasításokat, és őrizze meg ezt a használati útmutatót a későbbi használatra. Fordítson különös figyelmet a biztonsági utasításokra. Ha bármilyen kérdése vagy észrevétele van a készülékkel kapcsolatban, kérjük, forduljon az ügyfélvonalhoz.

☐ www.alza.hu/kapcsolat

☎ +36-1-701-1111

Importőr Alza.cz a.s., Jankovcova 1522/53, Holešovice, 170 00 Prága 7, www.alza.cz

Terméklista

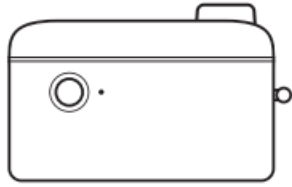

Intelligens címkenyomtató
×1



Címkepapír tekercs ×1

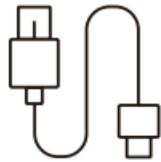

USB Type-C kábel ×1

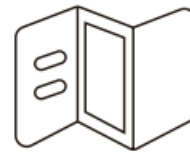

Gyors útmutató ×1



Életgyógyító kézikönyv ×1

Eszköz áttekintése

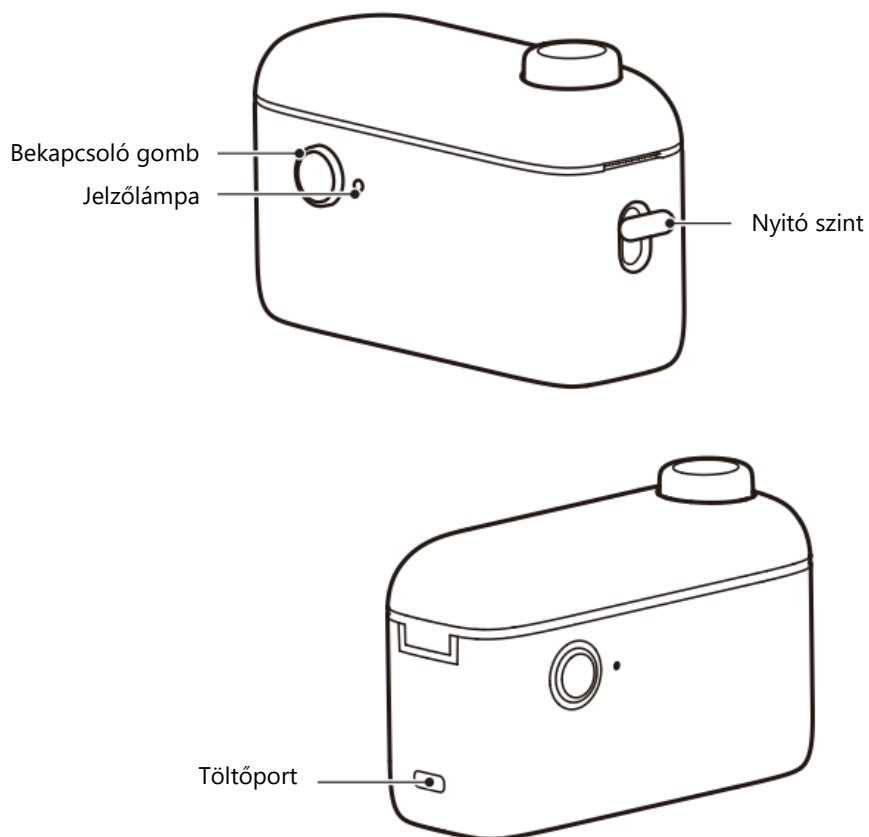

A készülék a következő alkatrészeket tartalmazza:

- **Bekapcsológomb:** A készülék be- és kikapcsolására szolgál.
- **Jelzőlámpa:** A készülék aktuális állapotát különböző színekkel és mintákkal jeleníti meg.
- **Nyitókar:** Lehetővé teszi a készülék kinyitását papír behelyezéséhez vagy karbantartáshoz.
- **Töltőport:** USB-kábelhez csatlakoztatható a készülék feltöltéséhez.

Jelzőlámpa útmutató

Indikátor színe	Állapot	Leírás
Zöld	Szilárd	A készülék csatlakoztatva van.
Zöld	Villogó	Nyomtatás folyamatban.
Red	Szilárd	Készülék meghibásodás vagy kifogyott a papír.
Red	Villogó	A készülék töltődik.
Kék	Szilárd	A készülék be van kapcsolva.
Kék	Villogó	A firmware frissítése folyamatban van.

Működési utasítások

Alapvető funkciók

Funkció	Művelet
Bekapcsolás	A készülék bekapcsolásához tartsa lenyomva a bekapcsológombot három másodpercig.
Kikapcsolás	Ha a készülék be van kapcsolva, nyomja meg és tartsa lenyomva a bekapcsológombot három másodpercig a kikapcsoláshoz.
Papíradagolás/nyomtatási előzmények	Ha a készülék be van kapcsolva, nyomja meg egyszer a bekapcsológombot a papír betöltéséhez vagy a nyomtatási előzmények eléréséhez.
Tesztoldal nyomtatása	Próbaoldal nyomtatásához nyomja meg kétszer a bekapcsológombot, miközben a készülék be van kapcsolva.

Illesztő papír

A megfelelő működés biztosítása érdekében kövesse az alábbi lépéseket a papír helyes betöltéséhez:

Nyissa ki a papírrekeszt: Keresse meg a nyitókart a készülék oldalán, és nyomja meg erősen. Ez feloldja és kioldja a papírrekeszt, és lehetővé teszi a kinyitását.



Helyezze be a papírtekerccset:

- Helyezze a papírtekerccset a rekeszbe a nyomtatási oldallal felfelé.
- Ügyeljen arra, hogy a tekercs első címkéje kissé kilógjon a letépőnyíláson vagy a papír kilépőnyíláson keresztül. Ez segíti a készüléket a papír felismerésében és megfelelő igazításában a nyomtatáshoz.

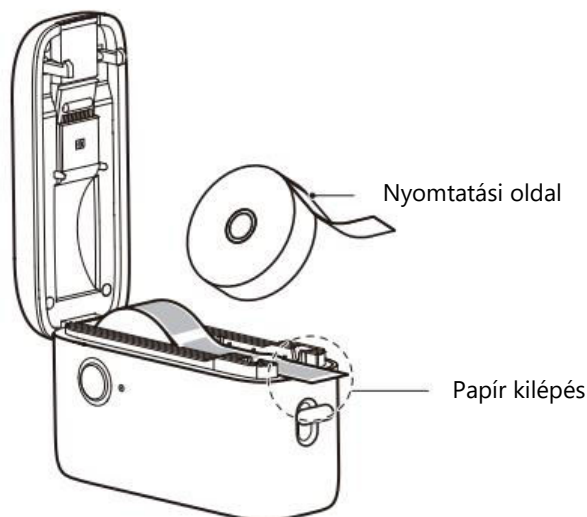

Zárja be a papírrekeszt: Óvatosan tolja vissza a rekesz fedelét a helyére, amíg az biztonságosan be nem kattán. Ellenőrizze, hogy a fedél teljesen zárva van-e a nyomtatási hibák vagy a papírelakadások elkerülése érdekében.

Kapcsolja be a készüléket: A készülék bekapcsolásához nyomja meg és tartsa lenyomva a bekapcsológombot három másodpercig. A jelzőfény jelzi az állapotát.

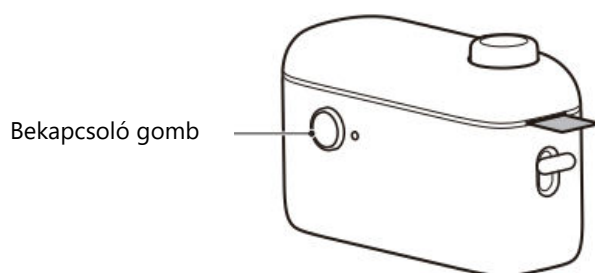

Vágja ki a nyomtatott címkét: A nyomtatás befejezése után nyomja meg a Vágás gombot a nyomtatott címke tiszta eltávolításához. A rendezett eredmény érdekében ügyeljen arra, hogy a vágás sima legyen.

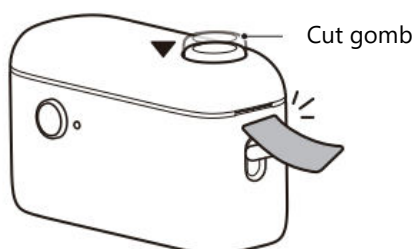

Az NIIM alkalmazás telepítése

Az eszköz funkcionalitásának maximalizálásához telepítenie kell **az NIIM** alkalmazást. Ez az alkalmazás lehetővé teszi a címkék testreszabását, a nyomtatási beállítások kezelését és az eszköz hibaelhárítását. Az alkalmazás telepítéséhez és beállításához kövesse az alábbi lépéseket:

Töltse le az alkalmazást:

Látogasson el a készülék alkalmazásboltjába:

- iOS esetén: Nyissa meg az App Store-t.
- Androidra: Nyissa meg a Google Play Áruházat.
- Keresse az "NIIM" szót az áruház keresősávjában, és töltsse le az alkalmazást.



NIIM
Design & Print APP
easy to download and use



Telepítés és indítás: Ha a letöltés befejeződött, telepítse az alkalmazást, és nyissa meg. Előfordulhat, hogy a rendszer felhasználói fiók létrehozására vagy bejelentkezésre szólít fel.

Csatlakozás az eszközhöz: Kövesse az alkalmazáson belüli utasításokat a készülék és az alkalmazás párosításához. Ez általában a Bluetooth-on keresztül történő csatlakoztatást és a készülék bekapcsolt állapotának biztosítását jelenti.

Hozzáférés További jellemzők:

Az NIIM alkalmazás különböző eszközöket és forrásokat kínál, többek között:

- Címke tervezés és szerkesztés: Személyre szabott címkék készítése beépített sablonok vagy saját minták segítségével.
- Súlyközpont: Útmutatók és hibaelhárítási információk eléréséhez navigáljon a következő oldalra:
Bejelentkezés a NIIM-be > Én > Súlyközpont > Hardver.

Karbantartás

A készülék töltése

A készülék működőképességének és az akkumulátor egészségének megőrzése érdekében kövesse az alábbi töltési irányelveket:

Biztonsági óvintézkedések:

- A sérülések és az elektromos veszélyek elkerülése érdekében győződjön meg róla, hogy keze és a készülék is száraz, mielőtt bedugja a készüléket.
- Csatlakoztassa az USB Type-C kábelt a készülék töltőportjához, majd csatlakoztassa a másik végét egy (külön megvásárolható) hálózati adapterhez vagy egy USB-s áramforráshoz.
- A töltés megkezdéséhez kapcsolja be a tápegységet.

Akkumulátor információ:

- Ha az akkumulátor töltöttsége alacsony, a jelzőfény pirosan villog. Ha a nyomtatást az akkumulátor elégtelen töltöttségi szintje mellett próbálja meg, a készülék váratlanul kikapcsolhat. A nyomtató további használatához haladéktalanul töltse fel az akkumulátort.
- Egy teljes feltöltés általában 2-3 órát vesz igénybe.
- Az akkumulátor élettartamának megőrzése érdekében 2-3 havonta legalább egyszer töltse fel a készüléket, még akkor is, ha nem használja.

Megjegyzés:

- Ha a készülék lemerült akkumulátor miatt nem tud bekapcsolni, legalább egy órán keresztül töltse fel, mielőtt megpróbálná bekapcsolni.
- Az akkumulátor optimális állapota érdekében kerülje a nyomtatást a készülék töltése közben.

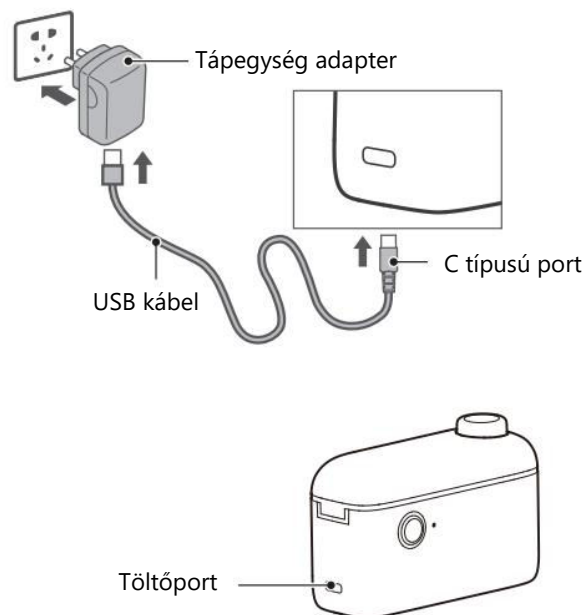

A nyomtatófej és a henger tisztítása

A rendszeres karbantartás biztosítja a tiszta nyomtatási minőséget és a zökkenőmentes működést. Tisztítsa meg a nyomtatófejet és a görgőt, ha az alábbi problémák bármelyikét észleli:

- **Nem egyértelmű nyomtatás (fakó vagy csíkos szöveg).**
- **Szokatlan zaj a papír betöltése közben.**
- **A nyomtatófejet vagy a görgőt elzáró idegen tárgyak.**

Tisztítási eljárás

Kapcsolja ki a készüléket: Kapcsolja ki a nyomtatót a bekapcsológomb megnyomásával és nyomva tartásával, és győződjön meg arról, hogy a készülék teljesen kikapcsolt.

Hozzáférés a nyomtatófejhez: Nyissa ki a papírrekeszt a nyitókar segítségével. Keresse meg a nyomtatófejet a rekeszben. Ha a nyomtatót nemrég használták, hagyja a nyomtatófejet teljesen kihűlni, hogy elkerülje az égési sérüléseket.

Tisztítsa meg a görgőt: Forgassa el a hengert kézzel, és egy száraz alkoholos vattapamaccsal óvatosan távolítsa el a port és a törmeléket a felületéről.

A nyomtatófej tisztítása: Egy másik alkoholos vattakoronggal (vagy egy erre a célra szolgáló nyomtatófej-tisztító tollal) óvatosan törölje le a port és a foltokat a nyomtatófejről. A sérülések elkerülése érdekében ne alkalmazzon túlzott nyomást.

Várja meg, amíg a tisztítóoldat megszárad: Hagyja, hogy az alkohol teljesen elpárologjon (körülbelül 5-10 perc), mielőtt lezárja a papírrekeszt.

Újra összeszerelni: Ha az alkatrészek tiszták és szárazak, zárja le biztonságosan a papírtartályt, és tesztelje a nyomtatót egy tesztcímke nyomtatásával.

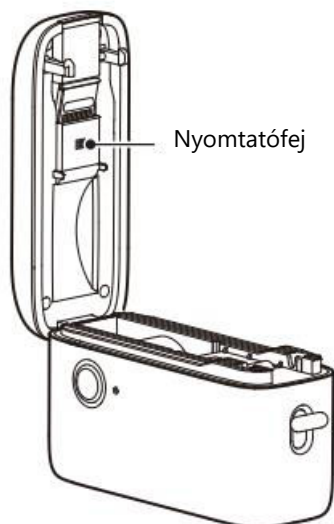

Megjegyzés:

- Tisztítás előtt mindig kapcsolja ki a készüléket, hogy elkerülje a sérülést vagy sérülést.
- Kerülje a nyomtatófej vagy a henger közvetlen kézzel történő érintését, illetve éles vagy fémtárgyak használatát. Ez maradandó károsodást okozhat.
- Soha ne használjon benzint, acetont vagy más durva vegyszert a készülék tisztításához. Csak izopropil-alkoholt vagy a gyártó által ajánlott tisztítószerket használjon.
- Győződjön meg róla, hogy a tisztítóoldat teljesen megszáradt, mielőtt újra bekapcsolja a készüléket.
- Az optimális teljesítmény érdekében tartsa tisztán az érzékelő felületét.

GYIK

Engedélyeznem kell a helymeghatározási adatok megszerzését?

- Igen, az Android rendszerkövetelményei miatt a Bluetooth aktiválásához engedélyeznie kell a helymeghatározási szolgáltatásokat.

Mi az a PIN-kód?

- A legtöbb alapértelmezett PIN-kód '0000'. Egyes esetekben lehet '1234' vagy 16 nulla (0000000000000000).

Mit tegyek, ha a keresés nem találja a nyomtatót?

- Győződjön meg róla, hogy a telefon Bluetooth funkciója be van kapcsolva.
- Indítsa újra a készüléket és az alkalmazást, majd próbálja meg újra.
- Kapcsolja ki és ismét kapcsolja be a Bluetooth-t, mielőtt újra keresne.

Mit tegyek, ha a Bluetooth-kapcsolat megszakad?

- Indítsa újra a készüléket vagy az alkalmazást, és próbálja meg újra.
- Kapcsolja ki a Bluetooth-t a telefonon, majd kapcsolja vissza, és csatlakoztassa újra.

Mit tegyek, ha a nyomtatás nem egyértelmű?

- Győződjön meg róla, hogy NIIMBOT címkepapírt használ.
- Nyomtasson ki egy oldalt a bekapcsológomb egyszeri megnyomásával, majd ellenőrizze a nyomtatási minőséget.
- Nyomja meg kétszer a bekapcsológombot egy tesztoldal nyomtatásához. Ha a probléma továbbra is fennáll, küldjön egy mintanyomtatást a támogatási csapatunknak.

Mit tegyek, ha a nyomtató kattog, de nem nyomtat?

- Ellenőrizze, hogy a címkepapír megfelelően van-e betöltve. A címkézőpapírnak körülbelül 0,5 cm-re kell kinyúlnia a készüléktől.
- Győződjön meg róla, hogy a címkézőpapír vagy a hőszalag nem üres. Szükség esetén cserélje ki.

Mit tegyek, ha a nyomtatás hirtelen leáll?

- A probléma megoldásához kövesse az alkalmazásban megjelenő hibaüzenetet.

Mit kell tennem, ha a nyomtatási eltolás nem igazodik megfelelően?

- Győződjön meg róla, hogy a címkepapír mérete megegyezik az alkalmazásban található sablonnal.
- Állítsa be a nyomtatási eltolást az alkalmazás szerkesztőmenüjében.

Mit tegyek, ha a papír nem gördül megfelelően?

- Ellenőrizze, hogy nincsenek-e idegen tárgyak vagy rosszul igazított papír a papíradagoló nyílásban.
- Ellenőrizze, hogy a címkepapír mérete megfelel-e az alkalmazás sablonbeállításainak.
- Ellenőrizze, hogy az alkalmazásban kiválasztott papírtípus helyes-e.
- Ha minden más nem sikerül, a probléma a hardverrel lehet. Forduljon segítségért ügyfélszolgálatunkhoz.

Biztonsági óvintézkedések

Felelősségi nyilatkozat:

A készülék megfelelő működése és az Ön biztonsága érdekében a termék használata előtt alaposan olvassa el az utasításokat és figyelmeztetéseket.

Figyelmeztetés:

- **Ne szerelje szét** a terméket engedély nélkül. A nem megfelelő szétszerelés esetén a garancia érvényét veszti.
- **Kerülje a maró hatású vegyszereket vagy tisztítószereket**, mivel ezek károsíthatják a készüléket.
- **Ne használja a terméket gyúlékony tárgyak**, például benzinkutak vagy üzemanyagraktárak **közelében**.

Biztonsági irányelvek:

- A terméket és tartozékait tartsa távol a gyermekektől, és csak felnőtt felügyelete mellett használja.
- Ha a készülék vízzel érintkezik, azonnal kapcsolja ki a készüléket.
- Hibás működés esetén kapcsolja ki a készüléket, és forduljon az ügyfélszolgálathoz segítségért.
- Csak kompatibilis, a jogszabályoknak megfelelő hálózati adaptereket használjon.
- A sérülések vagy robbanás elkerülése érdekében ne cserélje ki az akkumulátort szakember segítsége nélkül.
- Ne tegye ki a terméket magas hőmérsékletnek vagy páratartalomnak. Ne helyezze olyan környezetbe, ahol rövidzárlat keletkezhet.

- A tűz vagy túlmelegedés elkerülése érdekében ne töltsen, használja vagy tárolja a készüléket nagy melegben.
- Ha a termék vagy az adapter füstöt vagy égő szagot áraszt, azonnal húzza ki a készüléket a hálózatról, és ne használja tovább.

Fontos megjegyzések:

- A nyomtatófej sérülésének elkerülése érdekében csak NIIMBOT címkepapírt használjon.
- A beépített újratölthető akkumulátor érzékeny a hőre. Ne tegye ki tűznek vagy szélsőséges hőmérsékletnek.

Emlékeztető:

- Az akkumulátor meghibásodásának vagy szivárgásának megelőzése érdekében legalább háromhavonta egyszer töltsen fel a készüléket.
- Az optimális nyomtatási minőség fenntartása érdekében a terméket normál hőmérséklet-tartományban használja.

Műszaki adatok

Kategória	Részletek
Termék	Címkenyomtató
Modell	NIIMBOT H1S
Méret	106 × 40 × 69 mm
Súly	166 g
Töltési idő	2-3 óra
Bemenet	5V DC, 1A
Az akkumulátor kapacitása	1000 mAh
Nyomtatási módszer	Termikus nyomtatás
Nyomtatási felbontás	203 dpi
Nyomtatási szélesség	12 mm
Csatlakoztathatóság	Bluetooth
Töltőport	C-típusú
Átviteli teljesítmény	4 dBm (maximum)
Üzemi hőmérséklet	5°C - 40°C

Jótállási feltételek

Az Alza.cz értékesítési hálózatában vásárolt új termékre 2 év garancia vonatkozik. Ha a garanciális időszak alatt javításra vagy egyéb szolgáltatásra van szüksége, forduljon közvetlenül a termék eladójához, a vásárlás dátumával ellátott eredeti vásárlási bizonylatot kell bemutatnia.

Az alábbiak a jótállási feltételekkel való ellentétnek minősülnek, amelyek miatt az igényelt követelés nem ismerhető el:

- A terméknek a termék rendeltetésétől eltérő célra történő használata, vagy a termék karbantartására, üzemeltetésére és szervizelésére vonatkozó utasítások be nem tartása.
- A termék természeti katasztrófa, illetéktelen személy beavatkozása vagy a vevő hibájából bekövetkezett mechanikai sérülése (pl. szállítás, nem megfelelő eszközökkel történő tisztítás stb. során).
- A fogyóeszközök vagy alkatrészek természetes elhasználódása és öregedése a használat során (pl. akkumulátorok stb.).
- Káros külső hatásoknak való kitettség, például napfény és egyéb sugárzás vagy elektromágneses mezők, folyadék behatolása, tárgyak behatolása, hálózati túlfeszültség, elektrosztatikus kisülési feszültség (beleértve a villámlást), hibás táp- vagy bemeneti feszültség és e feszültség nem megfelelő polaritása, kémiai folyamatok, például használt tápegységek stb.
- Ha valaki a termék funkcióinak megváltoztatása vagy bővítése érdekében a megvásárolt konstrukcióhoz képest módosításokat, átalakításokat, változtatásokat végzett a konstrukción vagy adaptációt végzett, vagy nem eredeti alkatrészeket használt.

EU-megfelelőségi nyilatkozat

A Wuhan Jingchen Intelligent Identification Technology Co., Ltd. ezennel kijelenti, hogy ez a készülék megfelel a 2014/53/EU rádióberendezésekről szóló irányelv (RED) alapvető követelményeinek és minden egyéb vonatkozó rendelkezésének. Ez a megfelelés biztosítja, hogy a termék megfelel az Európai Unión belüli használathoz szükséges szabályozási és biztonsági előírásoknak. Ennek eredményeképpen ez a készülék az EU összes tagállamában engedélyezett a használatra.

A Wuhan Jingchen Intelligent Identification Technology Co., Ltd. továbbá megerősíti, hogy a [NIIMBOT M2_H] típusú rádióberendezés megfelel a 2014/53/EU irányelvben meghatározott előírásoknak és iránymutatásoknak.

Az EU-megfelelőségi nyilatkozat teljes szövege a következő weboldalon érhető el:

<http://www.niimbot.com>.



WEEE

Ez a termék nem ártalmatlanítható normál háztartási hulladékként az elektromos és elektronikus berendezések hulladékairól szóló uniós irányelvvel (WEEE - 2012/19 / EU) összhangban. Ehelyett vissza kell juttatni a vásárlás helyére, vagy át kell adni az újrahasznosítható hulladékok nyilvános gyűjtőhelyén. Azzal, hogy gondoskodik a termék megfelelő ártalmatlanításáról, segít megelőzni a környezetre és az emberi egészségre gyakorolt esetleges negatív következményeket, amelyeket egyébként a termék nem megfelelő hulladékkezelése okozhatna. További részletekért forduljon a helyi hatósághoz vagy a legközelebbi gyűjtőponthoz. Az ilyen típusú hulladék nem megfelelő ártalmatlanítása a nemzeti előírásoknak megfelelően pénzbírságot vonhat maga után.



Sehr geehrter Kunde,

vielen Dank für den Kauf unseres Produkts. Bitte lesen Sie die folgenden Anweisungen vor dem ersten Gebrauch sorgfältig durch und bewahren Sie diese Bedienungsanleitung zum späteren Nachschlagen auf. Beachten Sie insbesondere die Sicherheitshinweise. Wenn Sie Fragen oder Kommentare zum Gerät haben, wenden Sie sich bitte an den Kundenservice.

 www.alza.de/kontakt

 0800 181 45 44

 www.alza.at/kontakt

 +43 720 815 999

Lieferant Alza.cz a.s., Jankovcova 1522/53, Holešovice, 170 00 Prag 7, www.alza.cz

Packungsinhalt

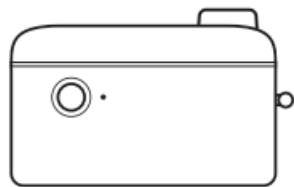

Smart Label Drucker ×1



Etikettenpapierrolle ×1

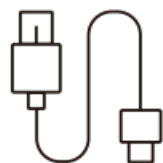

USB-C Kabel ×1

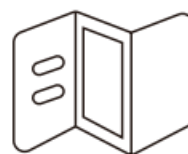

Kurzanleitung ×1



Handbuch ×1

Geräteübersicht

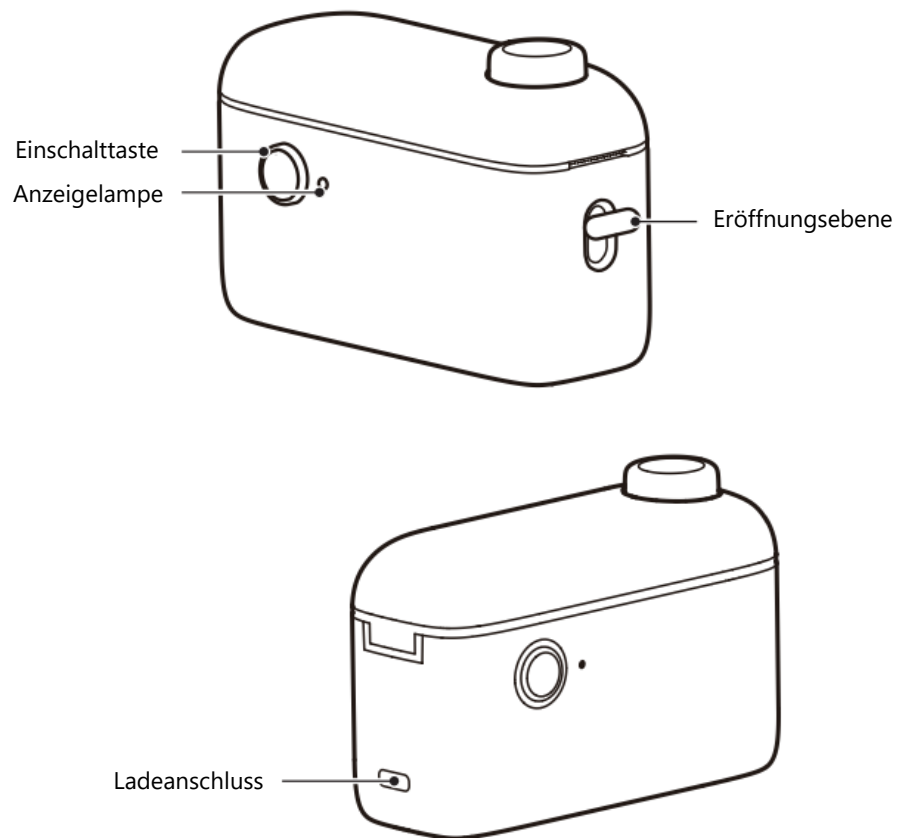

Das Gerät umfasst die folgenden Komponenten:

- **Einschalttaste:** Dient zum Ein- und Ausschalten des Geräts.
- **Anzeigelicht:** Zeigt den aktuellen Gerätestatus in verschiedenen Farben und Mustern an.
- **Öffnungshebel:** Ermöglicht das Öffnen des Geräts zum Einlegen von Papier oder zur Wartung.
- **Anschluss zum Aufladen:** Anschluss für ein USB-Kabel zum Aufladen des Geräts.

Leuchtanzeigen

Indikator-Farbe	Status	Beschreibung
Grün	Leuchtet	Gerät ist angeschlossen.
Grün	Blinkt	Druckvorgang läuft.
Rot	Leuchtet	Gerätestörung oder Papiermangel.
Rot	Blinkt	Das Gerät wird geladen.
Blau	Leuchtet	Das Gerät ist eingeschaltet.
Blau	Blinkt	Die Firmware wird gerade aktualisiert.

Betriebsanleitung

Grundlegende Funktionen

	Betätigung
Einschalten	Halten Sie die Einschalttaste drei Sekunden lang gedrückt, um das Gerät einzuschalten.
Ausschalten	Halten Sie bei eingeschaltetem Gerät die Einschalttaste drei Sekunden lang gedrückt, um das Gerät auszuschalten.
Papierzufuhr/ Druckverlauf	Wenn das Gerät eingeschaltet ist, drücken Sie die Ein/Aus-Taste einmal, um Papier einzuziehen oder den Druckverlauf aufzurufen.
Drucken einer Testseite	Um eine Testseite zu drucken, drücken Sie bei eingeschaltetem Gerät zweimal auf die Einschalttaste.

Passendes Papier

Um einen ordnungsgemäßen Betrieb zu gewährleisten, führen Sie die folgenden Schritte aus, um das Papier richtig einzulegen:

Öffnen Sie das Papierfach: Suchen Sie den Öffnungshebel an der Seite des Geräts und drücken Sie ihn fest. Dadurch wird das Papierfach entriegelt und freigegeben, so dass Sie es öffnen können.



Legen Sie die Papierrolle ein:

- Legen Sie die Papierrolle mit der Druckseite nach oben in das Fach.
- Achten Sie darauf, dass das erste Etikett der Rolle leicht durch die Abreißöffnung oder den Papierausgabeschlitz herausragt. Dies hilft dem Gerät, das Papier zu erkennen und für den Druck richtig auszurichten.

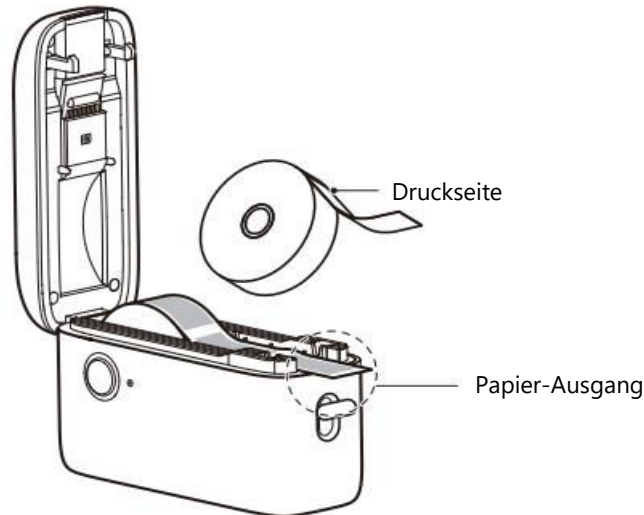

Schließen Sie das Papierfach: Drücken Sie die Abdeckung des Papierfachs vorsichtig zurück, bis sie einrastet. Stellen Sie sicher, dass die Abdeckung vollständig geschlossen ist, um Druckfehler oder Papierstaus zu vermeiden.

Schalten Sie das Gerät ein: Halten Sie nach dem Einlegen des Papiers die Einschalttaste drei Sekunden lang gedrückt, um das Gerät einzuschalten. Die Kontrollleuchte zeigt den Status des Geräts an.

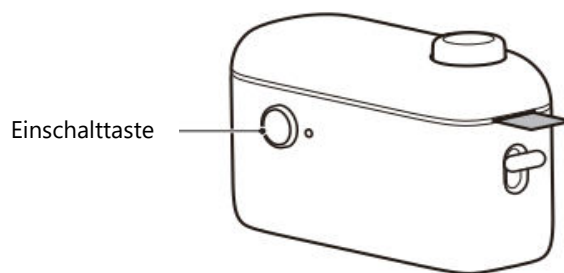

Schneiden Sie das gedruckte Etikett ab: Drücken Sie nach Abschluss des Druckvorgangs die Schneidetaste, um das bedruckte Etikett sauber zu entfernen. Achten Sie darauf, dass der Schnitt glatt ist, um ein sauberes Ergebnis zu erzielen.

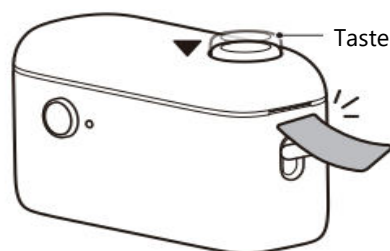

Installieren der NIIM-App

Um die Funktionalität des Geräts zu maximieren, müssen Sie die NIIM-App installieren. Diese App ermöglicht es Ihnen, Etiketten anzupassen, Druckeinstellungen zu verwalten und Fehler des Geräts zu beheben. Führen Sie die folgenden Schritte aus, um die App zu installieren und einzurichten:

Laden Sie die App herunter:

Besuchen Sie den App-Store Ihres Geräts:

- Für iOS: Öffnen Sie den App Store.
- Für Android: Öffnen Sie den Google Play Store.
- Suchen Sie in der Suchleiste des Stores nach "NIIM" und laden Sie die Anwendung herunter.



NIIM
Design & Print APP
easy to download and use



Installieren und starten: Sobald der Download abgeschlossen ist, installieren Sie die App und öffnen Sie sie. Möglicherweise werden Sie aufgefordert, ein Benutzerkonto zu erstellen oder sich dort anzumelden.

Verbinden Sie sich mit dem Gerät: Folgen Sie den Anweisungen in der App, um Ihr Gerät mit der App zu verbinden. In der Regel müssen Sie dazu eine Verbindung über Bluetooth herstellen und sicherstellen, dass Ihr Gerät eingeschaltet ist.

Zugang Zusätzliche Merkmale:

Die NIIM-App bietet verschiedene Tools und Ressourcen, darunter:

- Gestaltung und Bearbeitung von Etiketten: Erstellen Sie individuelle Etiketten mit integrierten Vorlagen oder eigenen Designs.
- Hilfe-Center: Greifen Sie auf Anleitungen und Informationen zur Fehlerbehebung zu, indem Sie zu navigieren:
Melden Sie sich bei NIIM an > Ich > Hilfe-Center > Hardware.

Wartung

Aufladen des Geräts

Befolgen Sie die folgenden Richtlinien zum Aufladen, um das Gerät funktionsfähig zu halten und den Akku zu schonen:

Sicherheitsvorkehrungen:

- Achten Sie darauf, dass sowohl Ihre Hände als auch das Gerät trocken sind, bevor Sie es einstecken, um Schäden oder elektrische Gefahren zu vermeiden.
- Schließen Sie das USB-Typ-C-Kabel an den Ladeanschluss des Geräts an und verbinden Sie dann das andere Ende mit einem Netzteil (separat erhältlich) oder einer USB-Stromquelle.
- Schalten Sie das Netzteil ein, um den Ladevorgang zu starten.

Informationen zur Batterie:

- Wenn die Batterie schwach ist, blinkt die Anzeige rot. Wenn ein Druckversuch mit unzureichender Akkuleistung unternommen wird, kann sich das Gerät unerwartet ausschalten. Laden Sie den Akku umgehend auf, um den Drucker weiter verwenden zu können.
- Eine vollständige Aufladung dauert in der Regel 2-3 Stunden.
- Um die Lebensdauer der Batterie zu verlängern, sollten Sie das Gerät mindestens alle 2-3 Monate aufladen, auch wenn Sie es nicht benutzen.

Anmerkung:

- Wenn sich das Gerät aufgrund eines leeren Akkus nicht einschalten lässt, laden Sie es mindestens eine Stunde lang auf, bevor Sie versuchen, es einzuschalten.
- Vermeiden Sie es, zu drucken, während das Gerät aufgeladen wird, um den Akku zu schonen.

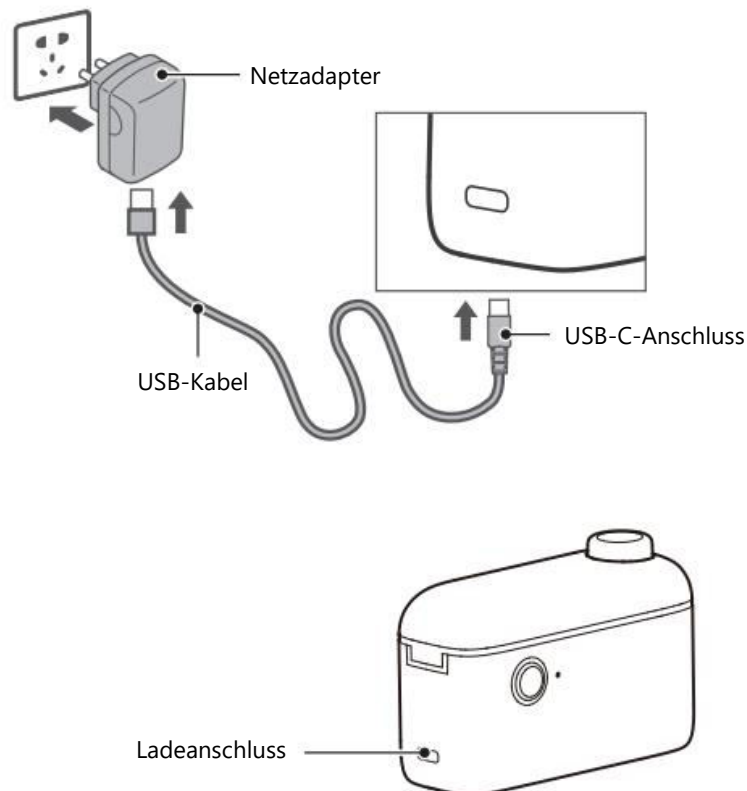

Reinigen des Druckkopfs und der Walze

Regelmäßige Wartung gewährleistet eine einwandfreie Druckqualität und einen reibungslosen Betrieb. Reinigen Sie den Druckkopf und die Walze, wenn Sie eines der folgenden Probleme feststellen:

- **Unklarer Druck (verblasster oder gestreifter Text).**
- **Ungewöhnliches Geräusch beim Papiereinzug.**
- **Fremdkörper blockieren den Druckkopf oder die Walze.**

Verfahren zur Reinigung

Schalten Sie das Gerät aus: Schalten Sie den Drucker aus, indem Sie die Einschalttaste gedrückt halten, und stellen Sie sicher, dass das Gerät vollständig ausgeschaltet ist.

Zugriff auf den Druckkopf: Öffnen Sie das Papierfach mithilfe des Öffnungshebels. Suchen Sie den Druckkopf im Inneren des Fachs. Wenn der Drucker vor kurzem in Betrieb war, lassen Sie den Druckkopf vollständig abkühlen, um Verbrennungen zu vermeiden.

Reinigen Sie die Walze: Drehen Sie die Walze von Hand und verwenden Sie ein trockenes alkoholhaltiges Wattestäbchen, um Staub und Ablagerungen von der Oberfläche zu entfernen.

Reinigen Sie den Druckkopf: Wischen Sie mit einem anderen alkoholhaltigen Wattestäbchen (oder einem speziellen Druckkopfreinigungsstift) vorsichtig Staub oder Flecken vom Druckkopf ab. Wenden Sie keinen übermäßigen Druck an, um Schäden zu vermeiden.

Warten Sie, bis die Reinigungslösung getrocknet ist: Lassen Sie den Alkohol vollständig verdampfen (ca. 5-10 Minuten), bevor Sie das Papierfach schließen.

Bauen Sie das Gerät wieder zusammen: Sobald die Komponenten sauber und trocken sind, schließen Sie das Papierfach sicher und testen Sie den Drucker, indem Sie ein Testetikett drucken.

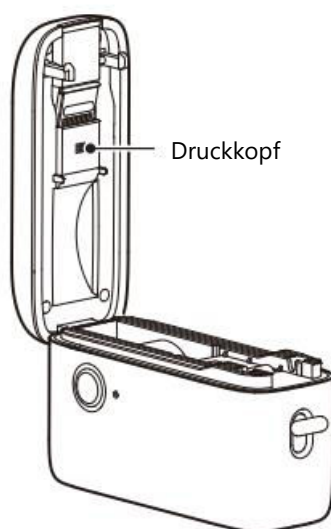

Anmerkung:

- Schalten Sie das Gerät vor der Reinigung immer aus, um Schäden oder Verletzungen zu vermeiden.
- Vermeiden Sie es, den Druckkopf oder die Walze direkt mit den Händen oder mit scharfen oder metallischen Gegenständen zu berühren. Dies kann zu dauerhaften Schäden führen.
- Verwenden Sie zur Reinigung des Geräts niemals Benzin, Aceton oder andere scharfe Chemikalien. Verwenden Sie nur Isopropylalkohol oder vom Hersteller empfohlene Reinigungslösungen.
- Stellen Sie sicher, dass die Reinigungslösung vollständig getrocknet ist, bevor Sie das Gerät wieder einschalten.
- Halten Sie die Sensoroberfläche für eine optimale Leistung sauber.

FAQs

Muss ich die Erlaubnis zum Abrufen von Standortinformationen erteilen?

- Ja, aufgrund der Android-Systemanforderungen müssen Sie die Standortdienste aktivieren, um Bluetooth zu aktivieren.

Was ist ein PIN-Code?

- Die meisten Standard-PIN-Codes sind "0000". In einigen Fällen kann es sich um "1234" oder 16 Nullen handeln (0000000000000000).

Was soll ich tun, wenn meine Suche den Drucker nicht findet?

- Vergewissern Sie sich, dass die Bluetooth-Funktion Ihres Telefons eingeschaltet ist.
- Starten Sie sowohl das Gerät als auch die App neu und versuchen Sie es dann erneut.
- Schalten Sie Bluetooth aus und wieder ein, bevor Sie erneut suchen.

Was soll ich tun, wenn die Bluetooth-Verbindung fehlschlägt?

- Starten Sie das Gerät oder die App neu und versuchen Sie es erneut.
- Schalten Sie Bluetooth auf Ihrem Handy aus und wieder ein, und stellen Sie die Verbindung wieder her.

Was soll ich tun, wenn der Druck nicht eindeutig ist?

- Stellen Sie sicher, dass Sie NIIMBOT-Etikettenpapier verwenden.
- Drucken Sie eine Seite aus, indem Sie einmal auf die Einschalttaste drücken, und prüfen Sie dann die Druckqualität.
- Drücken Sie zweimal auf die Einschalttaste, um eine Testseite zu drucken. Wenn das Problem weiterhin besteht, senden Sie einen Probedruck an unser Support-Team.

Was soll ich tun, wenn der Drucker zwar klickt, aber nicht druckt?

- Prüfen Sie, ob das Etikettenpapier richtig eingelegt ist. Das Etikettenpapier sollte etwa 0,5 cm aus dem Gerät herausragen.
- Vergewissern Sie sich, dass das Etikettenpapier oder das Thermofarbband nicht leer ist. Ersetzen Sie es bei Bedarf.

Was soll ich tun, wenn das Drucken plötzlich aufhört?

- Befolgen Sie die in der App angezeigte Fehlermeldung, um das Problem zu beheben.

Was ist zu tun, wenn der Druckversatz falsch ausgerichtet ist?

- Vergewissern Sie sich, dass das Etikettenpapierformat mit der Vorlage in der App übereinstimmt.
- Passen Sie den Druckversatz im Bearbeitungsmenü der App an.

Was soll ich tun, wenn sich das Papier nicht richtig abrollen lässt?

- Prüfen Sie, ob sich Fremdkörper oder falsch ausgerichtetes Papier im Einzugsschacht befinden.
- Vergewissern Sie sich, dass die Größe des Etikettenpapiers mit den Vorlageneinstellungen der App übereinstimmt.
- Überprüfen Sie, ob der in der App ausgewählte Papiertyp korrekt ist.
- Wenn alles andere fehlschlägt, liegt das Problem möglicherweise an der Hardware. Wenden Sie sich für Hilfe an unser Support-Team.

Sicherheitsvorkehrungen

Haftungsausschluss:

Um die ordnungsgemäße Funktion des Geräts und Ihre Sicherheit zu gewährleisten, lesen Sie die Anweisungen und Warnhinweise sorgfältig durch, bevor Sie das Produkt verwenden.

Warnung:

- **Zerlegen** Sie das Produkt **nicht** ohne Genehmigung. Bei unsachgemäßer Demontage erlischt der Garantieanspruch.
- **Vermeiden Sie ätzende Chemikalien oder Reinigungsmittel**, da diese das Gerät beschädigen können.
- **Verwenden Sie das Produkt nicht in der Nähe von entflammaren Gegenständen**, wie z. B. Tankstellen oder Kraftstoffdepots.

Sicherheitsrichtlinien:

- Bewahren Sie das Produkt und das Zubehör außerhalb der Reichweite von Kindern auf und verwenden Sie es nur unter Aufsicht von Erwachsenen.
- Schalten Sie das Gerät sofort aus, wenn es mit Wasser in Berührung kommt.
- Schalten Sie das Gerät aus, wenn eine Störung auftritt, und wenden Sie sich an den Kundendienst.
- Verwenden Sie nur kompatible, den Vorschriften entsprechende Netzteile.
- Tauschen Sie die Batterie nicht ohne professionelle Hilfe aus, um Schäden oder Explosionen zu vermeiden.
- Vermeiden Sie es, das Produkt hohen Temperaturen oder Feuchtigkeit auszusetzen. Stellen Sie es nicht in Umgebungen auf, in denen ein Kurzschluss auftreten könnte.
- Laden Sie das Gerät nicht auf, verwenden oder lagern Sie es nicht bei großer Hitze, um Feuer oder Überhitzung zu vermeiden.
- Wenn das Produkt oder der Adapter Rauch oder Brandgeruch entwickelt, ziehen Sie sofort den Stecker aus der Steckdose und verwenden Sie es nicht weiter.

Wichtige Hinweise:

- Verwenden Sie nur NIIMBOT-Etikettenpapier, um den Druckkopf nicht zu beschädigen.
- Die eingebaute wiederaufladbare Batterie ist hitzeempfindlich. Setzen Sie ihn nicht Feuer oder extremen Temperaturen aus.

Zur Erinnerung:

- Laden Sie das Gerät mindestens alle drei Monate auf, um ein Auslaufen der Batterie zu verhindern.
- Verwenden Sie das Produkt in einem normalen Temperaturbereich, um eine optimale Druckqualität zu erhalten.

Spezifikationen

Kategorie	Einzelheiten
Produkt	Etikettendrucker
Modell	NIIMBOT H1S
Abmessungen	106 × 40 × 69 mm
Gewicht	166 g
Aufladezeit	2-3 Stunden
Eingabe	5V DC, 1A
Batteriekapazität	1000 mAh
Druckverfahren	Thermodruck
Druckauflösung	203 dpi
Druckbreite	12 mm
Konnektivität	Bluetooth
Ladungsanschluss	Typ-C
Sendeleistung	4 dBm (Maximum)
Betriebstemperatur	5°C - 40°C

Garantiebedingungen

Auf ein neues Produkt, das im Vertriebsnetz von Alza gekauft wurde, wird eine Garantie von 2 Jahren gewährt. Wenn Sie während der Garantiezeit eine Reparatur oder andere Dienstleistungen benötigen, wenden Sie sich direkt an den Produktverkäufer. Sie müssen den Originalkaufbeleg mit dem Kaufdatum vorlegen.

Als Widerspruch zu den Garantiebedingungen, für die der geltend gemachte Anspruch nicht anerkannt werden kann, gelten:

- Verwendung des Produkts für einen anderen Zweck als den, für den das Produkt bestimmt ist, oder Nichtbeachtung der Anweisungen für Wartung, Betrieb und Service des Produkts.
- Beschädigung des Produkts durch Naturkatastrophe, Eingriff einer unbefugten Person oder mechanisch durch Verschulden des Käufers (z. B. beim Transport, Reinigung mit unsachgemäßen Mitteln usw.).
- Natürlicher Verschleiß und Alterung von Verbrauchsmaterialien oder Komponenten während des Gebrauchs (wie Batterien usw.).
- Exposition gegenüber nachteiligen äußeren Einflüssen wie Sonnenlicht und anderen Strahlungen oder elektromagnetischen Feldern, Eindringen von Flüssigkeiten, Eindringen von Gegenständen, Netzüberspannung, elektrostatische Entladungsspannung (einschließlich Blitzschlag), fehlerhafte Versorgungs- oder Eingangsspannung und falsche Polarität dieser Spannung, chemische Prozesse wie verwendet Netzteile usw.
- Wenn jemand Änderungen, Modifikationen, Konstruktionsänderungen oder Anpassungen vorgenommen hat, um die Funktionen des Produkts gegenüber der gekauften Konstruktion zu ändern oder zu erweitern oder nicht originale Komponenten zu verwenden.

EU-Konformitätserklärung

Wuhan Jingchen Intelligent Identification Technology Co., Ltd. erklärt hiermit, dass dieses Gerät den grundlegenden Anforderungen und allen anderen relevanten Bestimmungen der Funkanlagenrichtlinie (RED) 2014/53/EU entspricht. Diese Konformität stellt sicher, dass das Produkt die für die Verwendung in der Europäischen Union erforderlichen Regulierungs- und Sicherheitsstandards erfüllt. Daher ist dieses Gerät für die Verwendung in allen EU-Mitgliedstaaten zugelassen.

Darüber hinaus bestätigt die Wuhan Jingchen Intelligent Identification Technology Co., Ltd. dass die Funkanlage vom Typ [NIIMBOT M2_H] den Spezifikationen und Richtlinien der Richtlinie 2014/53/EU entspricht.

Der vollständige Text der EU-Konformitätserklärung kann auf folgender Website eingesehen werden: <http://www.niimbot.com>.



WEEE

Dieses Produkt darf gemäß der EU-Richtlinie über Elektro- und Elektronik-Altgeräte (WEEE - 2012/19 / EU) nicht über den normalen Hausmüll entsorgt werden. Stattdessen muss es an den Ort des Kaufs zurückgebracht oder bei einer öffentlichen Sammelstelle für wiederverwertbare Abfälle abgegeben werden. Indem Sie sicherstellen, dass dieses Produkt ordnungsgemäß entsorgt wird, tragen Sie dazu bei, mögliche negative Folgen für die Umwelt und die menschliche Gesundheit zu vermeiden, die andernfalls durch eine unsachgemäße Abfallbehandlung dieses Produkts verursacht werden könnten. Wenden Sie sich an Ihre örtliche Behörde oder an die nächstgelegene Sammelstelle, um weitere Informationen zu erhalten. Die unsachgemäße Entsorgung dieser Art von Abfall kann gemäß den nationalen Vorschriften zu Geldstrafen führen.

