

# NIIMBOT

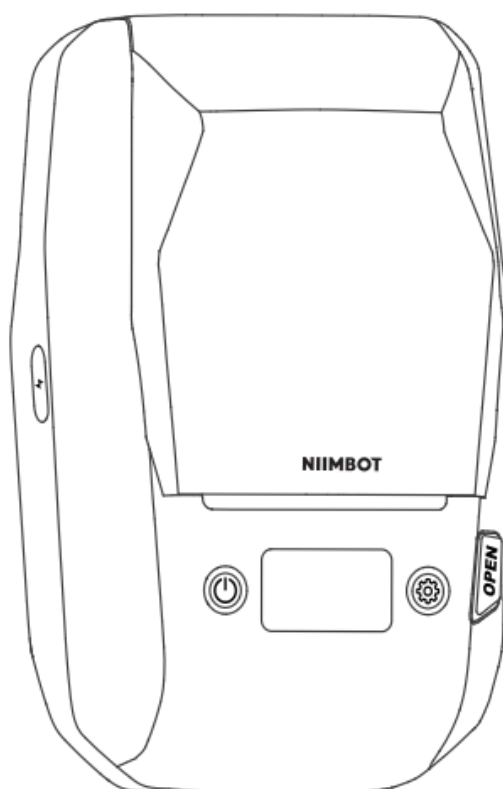

## M2

User Manual • Užívateľský manuál •  
Užívateľský manuál • Használati utasítás •  
Benutzerhandbuch

<b>English</b>	3 – 18
<b>Čeština</b>	19 – 34
<b>Slovenčina</b>	35 – 50
<b>Magyar</b>	51 – 67
<b>Deutsch</b>	68 – 83

Dear customer,

Thank you for purchasing our product. Please read the following instructions carefully before first use and keep this user manual for future reference. Pay particular attention to the safety instructions. If you have any questions or comments about the device, please contact the customer line.

✉ [www.alza.co.uk/kontakt](http://www.alza.co.uk/kontakt)

☎ +44 (0)203 514 4411

*Importer* Alza.cz a.s., Jankovcova 1522/53, Holešovice, 170 00 Praha 7, [www.alza.cz](http://www.alza.cz)

# Product List



Smart Label Printer ×1



USB Type-C Cable ×1

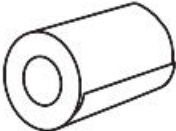

Label Paper Roll ×1

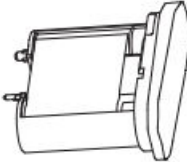

Thermal Transfer Ribbon ×1



Product Manual ×1

## Specifications

<b>Product</b>	<b>Label Printer</b>
<b>Model</b>	NIIMBOT M2_H
<b>Dimensions</b>	108 × 178 × 74 mm
<b>Weight</b>	764 g
<b>Charging Time</b>	3–4 hours
<b>Input</b>	5V DC, 2A
<b>Battery Capacity</b>	2000 mAh
<b>Printing Method</b>	Thermal Transfer Printing
<b>Printing Resolution</b>	300 dpi
<b>Printing Width</b>	20–50 mm
<b>Connectivity</b>	Bluetooth, Type-C
<b>Charge</b>	Type-C
<b>Transmit Power</b>	4 dBm (Maximum)
<b>Operating Temperature</b>	0°C – 40°C

# Device Overview

## Label Printer

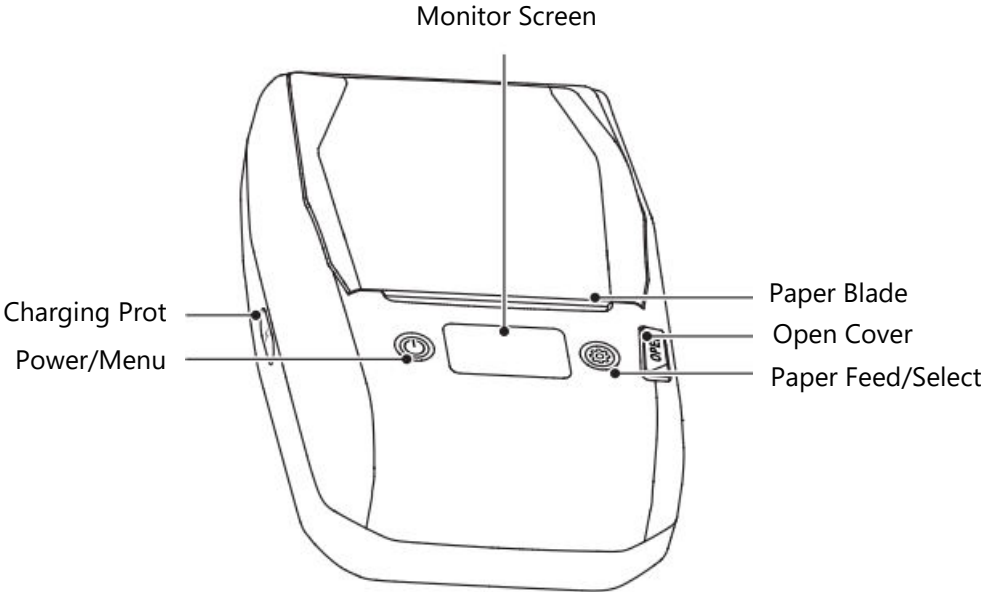

## The Carbon Ribbon Parts

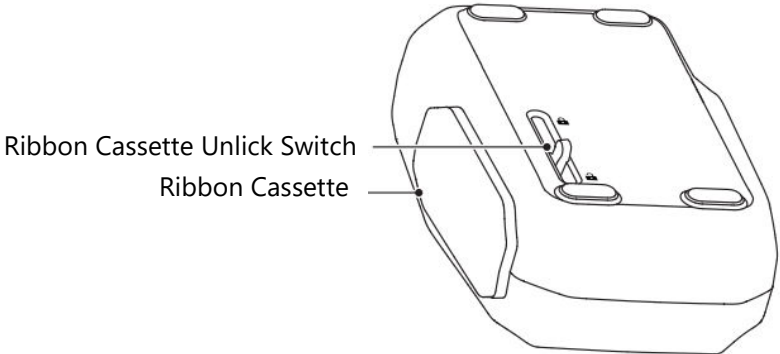

# Operation Instruction

## Loading Paper

- Press the Open Compartment Button to unlock and open the paper compartment.

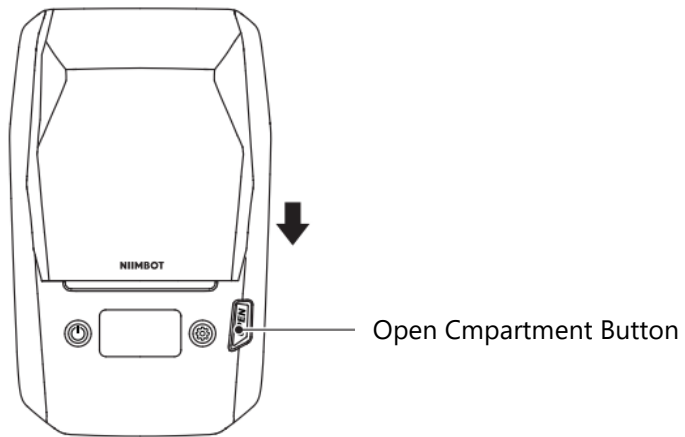

- Insert the label paper into the compartment with the print side facing down. Ensure that the label roll is properly seated.
- Adjust the paper guide to secure the label roll in place.

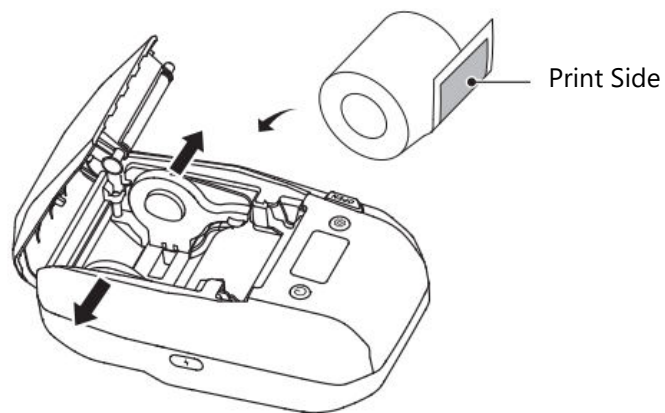

- Pull the label paper out of the paper compartment and close the compartment cover securely.

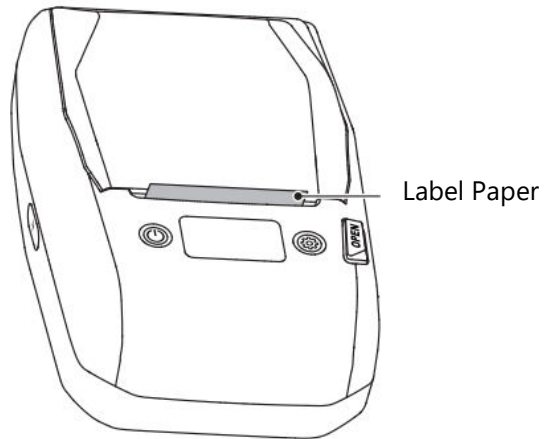

### Carbon Ribbon Installation Instructions

- Locate and operate the Carbon Ribbon Cartridge Unlock Switch to release the cartridge slot.

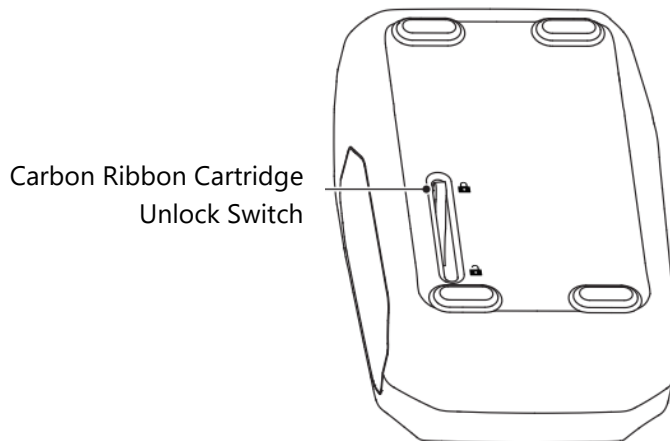

- Remove the carbon ribbon cartridge from the slot using gentle pressure.

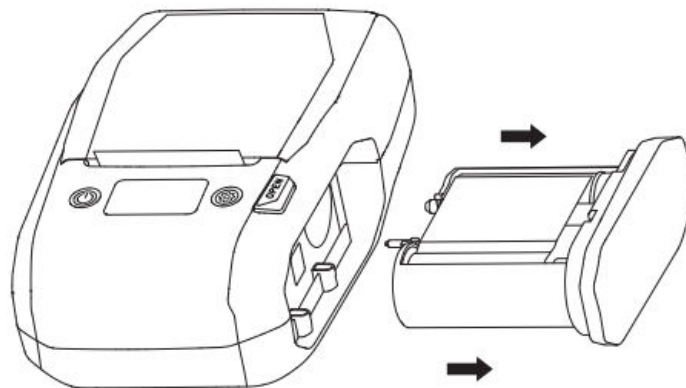



- Insert the carbon ribbon cartridge into the slot while holding it steady with one hand and securing it using the lock with the other.

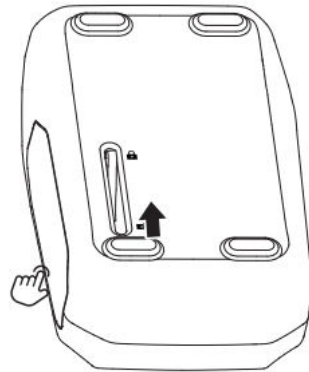

## Software Download

### Download the NIIMBOT App:

- Install the NIIMBOT app from the Google Play Store or Apple App Store.
- For additional guidance, access more information via the app under Sign in to NIIMBOT > Me > Help Center > Hardware.

### Download the NIIMBOT Desktop Version:

- Visit NIIMBOT's official website ([www.niimbot.com](http://www.niimbot.com)) to download and install the desktop version.
- If connecting the printer to a computer, use the official data cable provided or a compatible data-transfer cable.

## Printing Label

- After installing the app, ensure Bluetooth is enabled on your phone.

**Note:** Android phones require location permissions to enable Bluetooth.

- Open the app, search for the printer, and connect it via Bluetooth.

**Note:** If prompted for a PIN code, enter 0000 or 1234.

- Once connected, enter the Canvas page within the app to create and edit your labels.

**Special Note:** The images of products, accessories, and the app in this manual are for illustrative purposes only. Actual products may differ slightly. Specifications and features are subject to change without prior notice.

# The Control Panel

## Interface Description

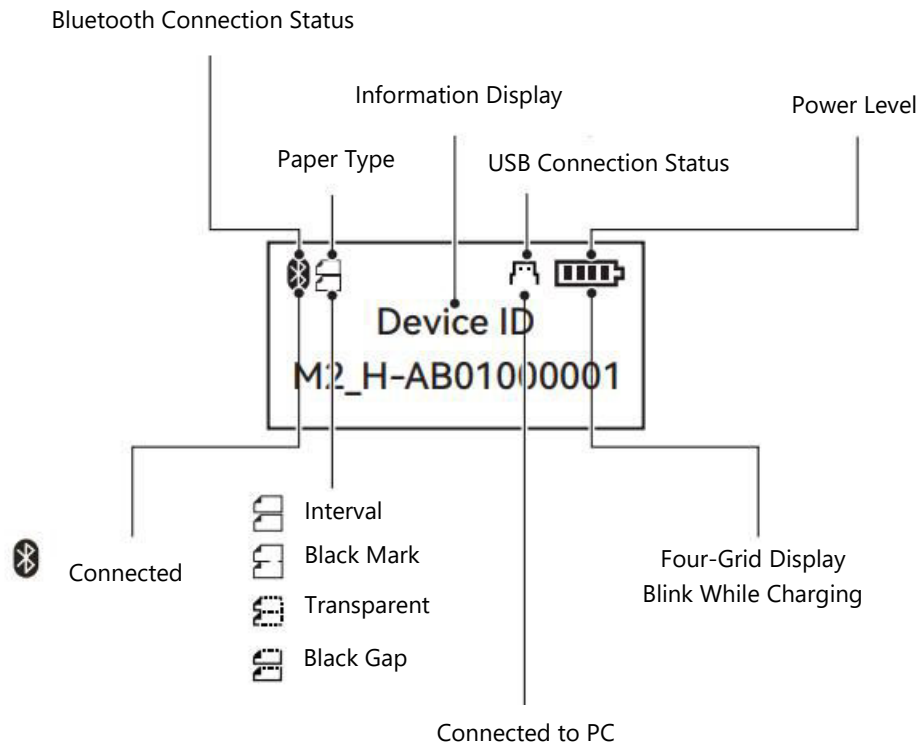

The printer's interface provides clear visual indicators for various statuses and settings:

- **Bluetooth Connection Status:** Displays whether the device is connected to Bluetooth.
- **Information Display:** Includes details like paper type, USB connection status, and device ID.
- **Power Level:** Shows the remaining battery power using a four-grid display, which blinks while charging.
- **Device ID:** Displays the unique identifier of the printer.
- **USB Connection Status:** Indicates if the device is connected to a PC.

### Paper Types:

- **Interval:** Indicates a gap between two label papers.
- **Black Mark:** Shows labels connected with a black mark on the back of the label paper.
- **Transparent:** Identifies transparent label material.
- **Black Gap:** Combines a gap between two labels with a black mark on the back.

## Operation Instructions

- **Power/Menu Button:** Used to navigate the menu and select options.
- **Paper Feed/Select Button:** Used for selecting specific functions or adjusting settings.

## Function Description

The menu includes multiple levels for managing printer functions:

Main Menu	Secondary Menu	Tertiary Menu	Function Description
<b>Paper Calibration</b>	—	—	Calibrates the printer when encountering paper feed issues.
<b>Print Density</b>	1/2/3/4/5	—	Adjusts the print density for optimal printing.
<b>Print Self-Test Page</b>	—	—	Prints a test page with printer and consumables information.
<b>Auto Shutdown</b>	15 Minutes/30 Minutes/60 Minutes/Never	—	Sets the auto-shutdown time to save power.
<b>Printer Information</b>	Hardware Version/Firmware Version/Bluetooth MAC	—	Displays hardware, firmware, and Bluetooth information.
<b>Advanced Settings</b>	Languages	Simplified Chinese/Traditional Chinese/English	Changes the language for the display interface.
	Paper Types	Interval/Black Mark/Transparent/Black Gap	Selects the type of label paper in use.
	Restore to Factory Default Settings	—	Restores all settings to the factory defaults.

# Maintenance

## Charging

Proper charging is essential for maintaining the device's performance and battery longevity. Follow these steps to safely charge the printer:

### Prepare for Charging:

- Ensure both the device and your hands are dry to prevent any electrical issues.
- Connect the USB Type-C cable to the charging port on the printer.
- Plug the other end of the cable into a power adapter (not included, sold separately), and connect it to a power outlet.

### Monitor the Device's Power Status:

- When the battery is completely drained, the screen will display the message: "The battery level is low. Please charge!"
- After this, the printer will automatically power off within 10 seconds to protect the battery.

### Charging Time:

- The printer requires approximately 3–4 hours to achieve a full charge. Ensure the device remains undisturbed during this period.

### Battery Maintenance:

- To maintain optimal battery health, charge the device once every 2–3 months, even if it is not in use, to prevent the battery from degrading.

**Note:** For optimal battery life and performance, printing while charging is not recommended. Allow the device to charge fully before use.

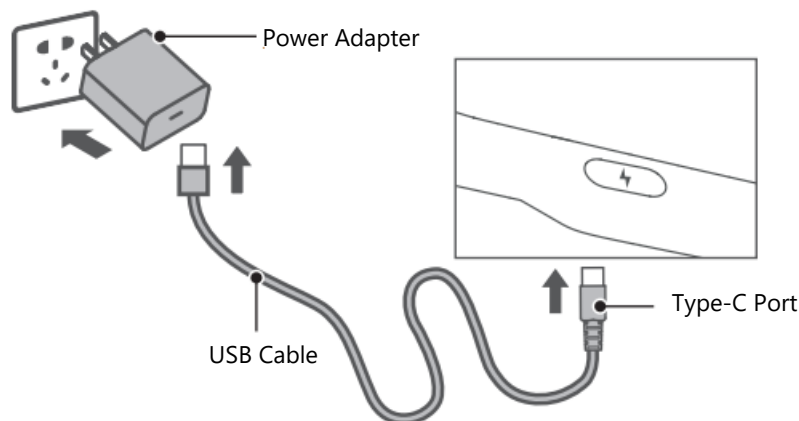

## Cleaning the Print Head and Roller

Routine cleaning of the print head and roller ensures smooth operation and consistent print quality. Clean the components if you notice:

- **Unclear Printing:** Faint or uneven prints may indicate a dirty print head or roller.
- **Unusual Noises:** Noises during the paper feed process often suggest dust or debris buildup.
- **Foreign Objects:** Visible debris or adhesive residues on the print head or roller can interfere with operation.

### Steps for Cleaning:

**Turn Off the Printer:** Always switch off the printer and disconnect it from power before cleaning to ensure safety.

### Access the Print Head:

- Open the paper compartment and locate the print head.
- If the printer has been used recently, allow the print head to cool completely before proceeding to avoid burns.

**Clean the Roller:** Rotate the roller manually and use an alcohol-dampened cotton swab (or a dry swab, if preferred) to wipe away dust, adhesive, or stains. Ensure the swab is not dripping wet to avoid excess moisture.

**Clean the Print Head:** Use a separate cotton swab or a designated cleaning pen to gently clean the print head. Wipe from the center outward to ensure thorough removal of debris and adhesive residues.

**Drying Time:** Allow the cleaned components to air dry for 5–10 minutes, ensuring that any remaining alcohol has fully evaporated.

**Reassemble the Printer:** Once the components are clean and dry, close the paper compartment securely. Your printer is now ready for use.

**Note:** Regular cleaning of the print head and roller not only enhances print quality but also extends the lifespan of the printer.

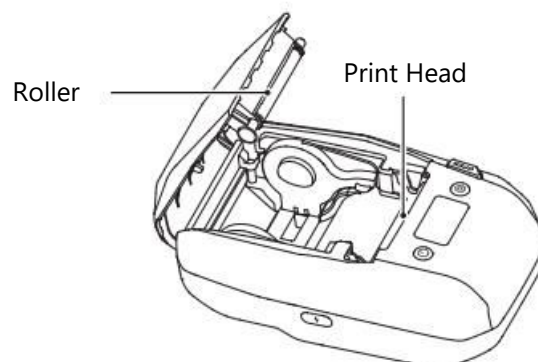

## **FAQs**

### **Do I need to enable location permissions to use Bluetooth?**

- Yes, Android devices require location permissions to activate Bluetooth. This is a system requirement and must be enabled for the NIIMBOT app to pair with your printer.

### **What is the default PIN code for pairing?**

- The default PIN code for pairing is usually "0000." In some cases, it may be "1234" or a sequence of 16 zeros ("0000000000000000"), depending on the printer model and operating system.

### **What should I do if my printer cannot be found?**

If your phone cannot locate the printer:

- Ensure Bluetooth is enabled on your phone.
- Restart the printer, your phone, or the app, and try searching again.
- Turn Bluetooth off and on again on your phone, then attempt to reconnect.

### **What should I do if the Bluetooth connection fails?**

If the connection fails or drops:

- Restart the app or printer, then try reconnecting.
- Turn off Bluetooth on your phone, wait a few seconds, and turn it back on before attempting to connect again.

### **Why is the printing unclear or faint?**

If print quality is poor:

- Press the power button once and print one page to test the printer.
- Double-press the power button to print a test page. If the issue continues, send a photo of the test page to customer support for assistance.

### **Why is the printer making a clicking noise but not printing?**

If the printer clicks but does not print:

- Ensure the label paper is installed correctly and extends slightly out of the printer.
- Check if the label roll or thermal ribbon is used up and replace them if necessary.

### **What should I do if the print offset is misaligned?**

To fix misaligned printing:

- Verify that the label size matches the template settings in the app.
- Use the app's editing function to adjust the print offset as needed.

### What if the paper doesn't roll properly?

If the paper feed mechanism is stuck or not rolling:

- Check for label paper debris or foreign objects blocking the feeder or sensor.
- Confirm that the label size matches the template settings in the app.
- Verify that the label type selected in the app matches the actual label type in use.
- Perform a paper calibration by pressing the Feed/Select button on the Paper Calibration page.

### How can I fix a wrinkled ribbon?

- Remove the ribbon and gently rotate the spool to tighten it. Ensure it is installed properly before reinserting it into the printer.

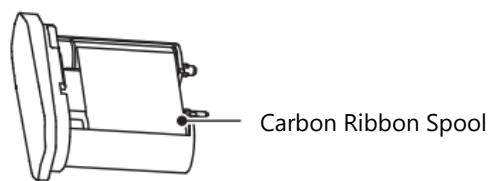

## Safety Precautions

To ensure the safe and proper use of this product, carefully read and follow all the instructions and warnings in this manual. This will help prevent potential harm to users, as well as damage to the product and accessories.

### Warnings:

- Do not attempt to disassemble the product without prior authorization. Unauthorized disassembly may damage internal components and void the warranty. Disassembled products cannot be returned or exchanged.
- Avoid using corrosive chemicals or harsh cleaning agents to clean the product. These substances can cause irreversible damage to the surface and internal mechanisms. Use only a soft, damp cloth for cleaning when necessary.
- Do not operate or store the product in areas near flammable or explosive materials, such as gas stations, fuel depots, or locations with combustible vapors. This can pose a serious fire or explosion risk.
- Always keep the product and its accessories in a safe place, out of the reach of children. If children are using the product, it must be under the strict supervision of a responsible adult or guardian.

- If water or any liquid accidentally enters the device, immediately turn off the power and unplug it from the power source. Avoid further use until it has been properly inspected.
- In the event of a malfunction, such as unusual sounds or failure to operate as expected, turn off the device and seek assistance from customer support or authorized service centers. Continuing to use the product in such a condition could result in further damage.
- Only use power adapters that are compliant with safety regulations and are compatible with this product. Using unapproved adapters could result in overheating, short circuits, or electrical damage.
- Never attempt to disassemble or replace the internal battery of the product. Improper handling may lead to leakage, fire, or explosion. Always rely on authorized professionals for such tasks.
- The built-in battery is equipped with a protective circuit to ensure safety. Do not tamper with or disassemble the battery. Mishandling may result in leakage or short circuits. If the electrolyte from the battery comes into contact with your skin or eyes, rinse thoroughly with clean water and seek immediate medical attention.
- Avoid exposing the product or its power adapter to extreme temperatures, direct sunlight, or humid conditions. High temperatures may lead to overheating, deformation, or even explosions. Submerging the device or adapter in water may cause irreversible damage and pose a risk of electric shock.
- If you notice smoke, an unusual smell, or excessive heat coming from the product or the adapter, immediately disconnect it from the power source. Avoid handling the device further until it has been examined by a professional to prevent potential harm.

**Important:**

- To maintain consistent print quality and protect the print head from damage, always use genuine NIIMBOT label paper. Third-party consumables may cause suboptimal performance or damage that is not covered under warranty.
- The product contains a built-in rechargeable battery. Do not throw the device into fire or expose it to extreme heat. Such exposure can lead to overheating, explosion, or fire, which could result in serious injury.
- Purchase the product through official NIIMBOT stores or authorized distributors to ensure product authenticity and functionality. Purchasing from unauthorized sellers may expose you to risks, including counterfeit products, compatibility issues, or lack of proper support. NIIMBOT cannot provide assistance for products obtained from unauthorized channels.



## Warranty Conditions

A new product purchased in the Alza.cz sales network is guaranteed for 2 years. If you need repair or other services during the warranty period, contact the product seller directly, you must provide the original proof of purchase with the date of purchase.

**The following are considered to be a conflict with the warranty conditions, for which the claimed claim may not be recognized:**

- Using the product for any purpose other than that for which the product is intended or failing to follow the instructions for maintenance, operation, and service of the product.
- Damage to the product by a natural disaster, the intervention of an unauthorized person or mechanically through the fault of the buyer (e.g., during transport, cleaning by inappropriate means, etc.).
- Natural wear and aging of consumables or components during use (such as batteries, etc.).
- Exposure to adverse external influences, such as sunlight and other radiation or electromagnetic fields, fluid intrusion, object intrusion, mains overvoltage, electrostatic discharge voltage (including lightning), faulty supply or input voltage and inappropriate polarity of this voltage, chemical processes such as used power supplies, etc.
- If anyone has made modifications, modifications, alterations to the design or adaptation to change or extend the functions of the product compared to the purchased design or use of non-original components.

## EU Declaration of Conformity

Wuhan Jingchen Intelligent Identification Technology Co., Ltd. hereby declares that this device complies with the essential requirements and all other relevant provisions of the Radio Equipment Directive (RED) 2014/53/EU. This compliance ensures that the product meets the regulatory and safety standards required for usage within the European Union. As a result, this device is approved for use across all EU member states.

Furthermore, Wuhan Jingchen Intelligent Identification Technology Co., Ltd. confirms that the radio equipment type [NIIMBOT M2\_H] adheres to the specifications and guidelines outlined in Directive 2014/53/EU.

The full text of the EU Declaration of Conformity can be accessed at the following website:  
<http://www.niimbot.com>.



## WEEE

This product must not be disposed of as normal household waste in accordance with the EU Directive on Waste Electrical and Electronic Equipment (WEEE - 2012/19 / EU). Instead, it shall be returned to the place of purchase or handed over to a public collection point for the recyclable waste. By ensuring this product is disposed of correctly, you will help prevent potential negative consequences for the environment and human health, which could otherwise be caused by inappropriate waste handling of this product. Contact your local authority or the nearest collection point for further details. Improper disposal of this type of waste may result in fines in accordance with national regulations.



Vážený zákazníku,

Děkujeme vám za zakoupení našeho produktu. Před prvním použitím si prosím pečlivě přečtěte následující pokyny a uschovejte si tento návod k použití pro budoucí použití. Zvláštní pozornost věnujte bezpečnostním pokynům. Pokud máte k přístroji jakékoli dotazy nebo připomínky, obraťte se na zákaznickou linku.

✉ [www.alza.cz/kontakt](http://www.alza.cz/kontakt)

☎ +420 225 340 111

*Dovozce* Alza.cz a.s., Jankovcova 1522/53, Holešovice, 170 00 Praha 7, [www.alza.cz](http://www.alza.cz)

## Seznam produktů

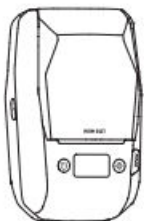

Chytrá tiskárna štítků ×1



Kabel USB typu C ×1

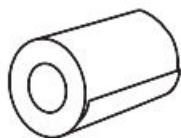

Role papíru na štítky ×1

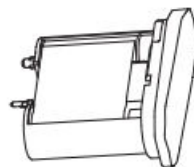

Termotransferová páska  
×1



Příručka k výrobku ×1

## Specifikace

<b>Produkt</b>	<b>Tiskárna štítků</b>
<b>Model</b>	NIIMBOT M2_H
<b>Rozměry</b>	108 × 178 × 74 mm
<b>Hmotnost</b>	764 g
<b>Doba nabíjení</b>	3-4 hodiny
<b>Vstup</b>	5 V DC, 2 A
<b>Kapacita baterie</b>	2000 mAh
<b>Způsob tisku</b>	Termotransferový tisk
<b>Rozlišení tisku</b>	300 dpi
<b>Šířka tisku</b>	20-50 mm
<b>Připojení</b>	Bluetooth, Type-C
<b>Nabíjení</b>	Typ C
<b>Vysílací výkon</b>	4 dBm (maximum)
<b>Provozní teplota</b>	0 °C – 40 °C

## Přehled zařízení

### Tiskárna štítků

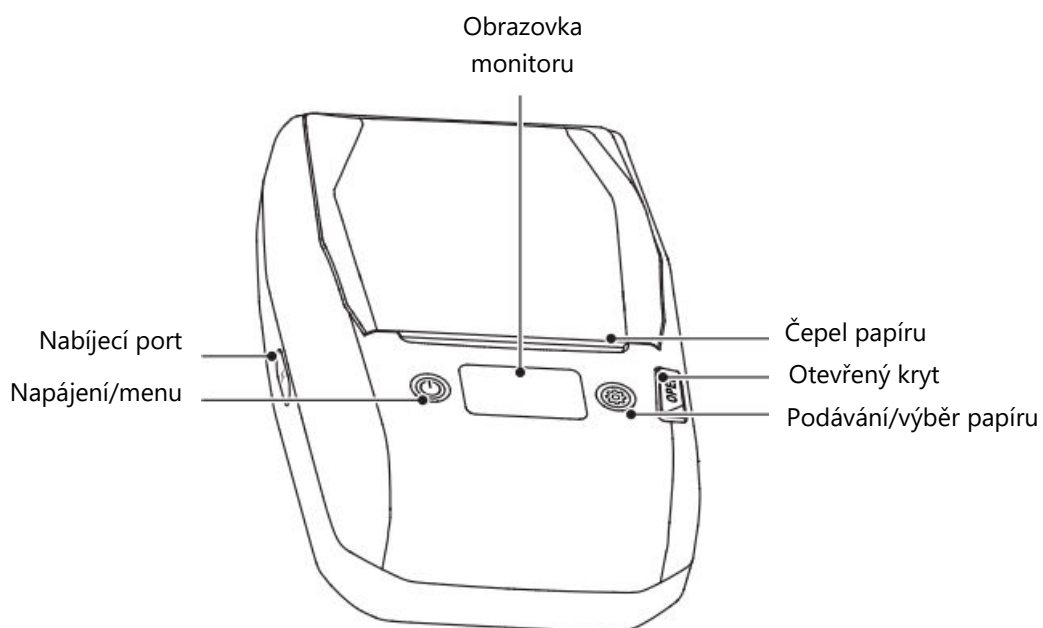

### Části uhlíkové pásky



## Návod k obsluze

### Vkládání papíru

- Stisknutím tlačítka Open Compartment odemkněte a otevřete přihrádku na papír.

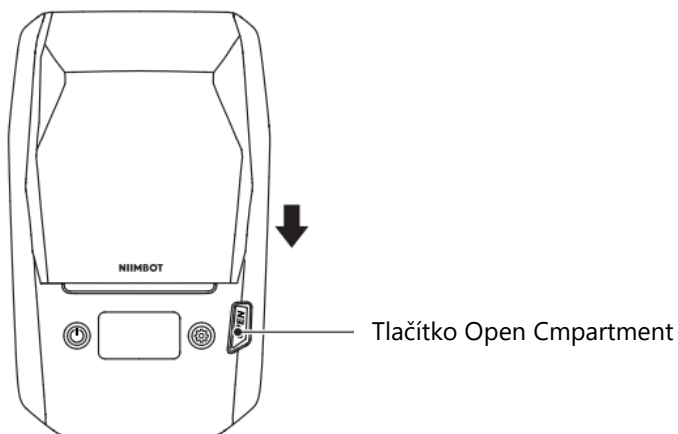

- Vložte papír na štítky do přihrádky potiskovanou stranou dolů. Ujistěte se, že je role štítků správně usazena.
- Nastavte vodítko papíru tak, aby byla role štítků zajištěna na místě.

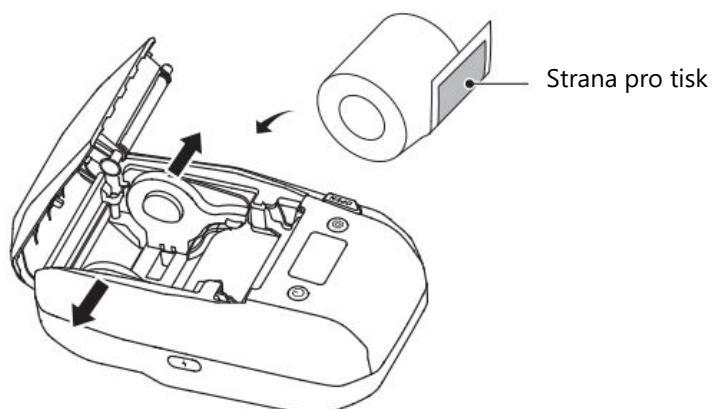

- Vytáhněte papír se štítky z přihrádky na papír a pevně zavřete kryt přihrádky.

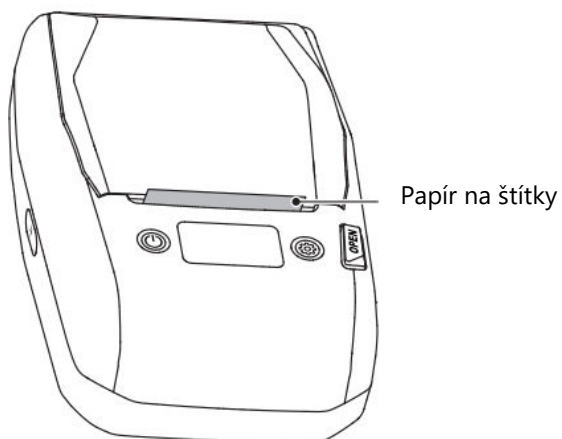

## Pokyny k instalaci uhlíkové pásky

- Najděte a stiskněte spínač odblokování kazety s uhlíkovou páskou, čímž uvolníte slot pro kazetu.



- Mírným tlakem vyjměte kazetu s uhlíkovou páskou ze slotu.

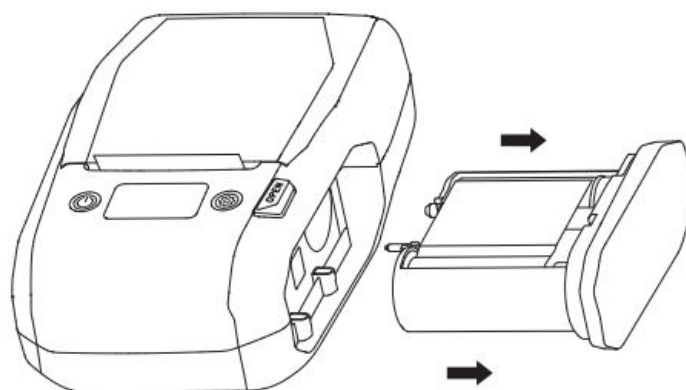

- Vložte kazetu s uhlíkovou páskou do slotu, přičemž ji jednou rukou pevně držte a druhou ji zajistěte pomocí zámku.

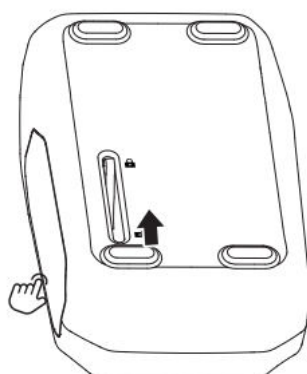



## Software ke stažení

### Stáhněte si aplikaci NIIMBOT:

- Nainstalujte si aplikaci NIIMBOT z obchodu Google Play nebo Apple App Store.
- Další pokyny získáte prostřednictvím aplikace v části Přihlášení do NIIMBOT > Já > Centrum nápovědy > Hardware.

### Stáhněte si verzi NIIMBOT pro stolní počítače:

- Navštivte oficiální webové stránky NIIMBOT ([www.niimbot.com](http://www.niimbot.com)) a stáhněte a nainstalujte si verzi pro stolní počítače.
- Pokud tiskárnu připojíte k počítači, použijte oficiální datový kabel, který je součástí dodávky, nebo kompatibilní kabel pro přenos dat.

## Tisk štítku

- Po instalaci aplikace se ujistěte, že je v telefonu povolena funkce Bluetooth.

**Poznámka:** Telefony se systémem Android vyžadují oprávnění k určení polohy, aby bylo možné povolit funkci Bluetooth.

- Otevřete aplikaci, vyhledejte tiskárnu a připojte ji přes Bluetooth.

**Poznámka:** Pokud budete vyzváni k zadání kódu PIN, zadejte 0000 nebo 1234.

- Po připojení vstupte v aplikaci na stránku Plátno a vytvářejte a upravujte štítky.

**Zvláštní poznámka:** Obrázky produktů, příslušenství a aplikace v této příručce jsou pouze ilustrativní. Skutečné produkty se mohou mírně lišit. Specifikace a funkce se mohou změnit bez předchozího upozornění.

# Ovládací panel

## Popis rozhraní

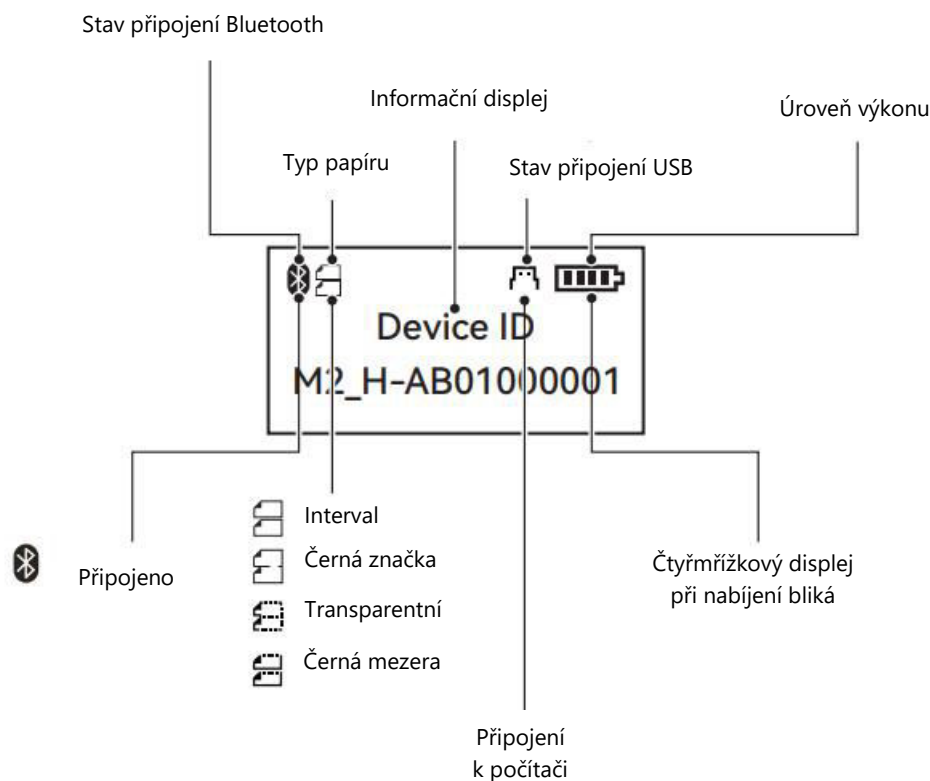

Rozhraní tiskárny poskytuje jasné vizuální indikátory různých stavů a nastavení:

- **Stav připojení Bluetooth:** Zobrazuje, zda je zařízení připojeno k Bluetooth.
- **Informační displej:** Obsahuje podrobnosti, jako je typ papíru, stav připojení USB a ID zařízení.
- **Úroveň výkonu:** Zobrazuje zbývající energii baterie pomocí čtyřmřížkového displeje, který během nabíjení bliká.
- **ID zařízení:** Zobrazí jedinečný identifikátor tiskárny.
- **Stav připojení USB:** Ukazuje, zda je zařízení připojeno k počítači.

### Typy papíru:

- **Interval:** Označuje mezeru mezi dvěma papíry se štítky.
- **Černá značka:** Zobrazuje štítky spojené s černou značkou na zadní straně papíru se štítky.
- **Transparent:** Označuje průhledný materiál štítku.
- **Černá mezera:** kombinuje mezeru mezi dvěma štítky s černou značkou na zadní straně.

## Návod k obsluze

- **Tlačítko napájení/menu:** Slouží k pohybu v nabídce a výběru možností.
- **Tlačítko podávání/výběr papíru:** Slouží k výběru specifických funkcí nebo úpravě nastavení.

## Popis funkce

Nabídka obsahuje několik úrovní pro správu funkcí tiskárny:

Hlavní nabídka	Sekundární nabídka	Terciární nabídka	Popis funkce
<b>Kalibrace papíru</b>	-	-	Kalibruje tiskárnu při problémech s podáváním papíru.
<b>Hustota tisku</b>	1/2/3/4/5	-	Upravuje hustotu tisku pro optimální tisk.
<b>Tisk stránky s autotestem</b>	-	-	Vytiskne testovací stránku s informacemi o tiskárně a spotřebním materiálu.
<b>Automatické vypnutí</b>	15 minut/ 30 minut/ 60 minut/Nikdy	-	Nastaví dobu automatického vypnutí pro úsporu energie.
<b>Informace o tiskárně</b>	Verze hardwaru / verze firmwaru / Bluetooth MAC	-	Zobrazuje informace o hardwaru, firmwaru a Bluetooth.
<b>Rozšířená nastavení</b>	Jazyky	Zjednodušená čínština/tradiční čínština/angličtina	Změní jazyk rozhraní displeje.
	Typy papíru	Interval/černá značka/průhledná/ černá mezera	Vybírá typ použitého papíru na štítky.
	Obnovení výchozích továrních nastavení	-	Obnoví všechna výchozí nastavení z výroby.

# Údržba

## Nabíjení

Správné nabíjení je nezbytné pro zachování výkonu zařízení a dlouhé životnosti baterie. Pro bezpečné nabíjení tiskárny postupujte podle následujících kroků:

### Příprava na nabíjení:

- Ujistěte se, že je zařízení i vaše ruce suché, abyste předešli jakýmkoli problémům s elektrickým proudem.
- Připojte kabel USB typu C k nabíjecímu portu tiskárny.
- Druhý konec kabelu zapojte do napájecího adaptéru (není součástí dodávky, prodává se samostatně) a připojte jej do elektrické zásuvky.

### Sledování stavu napájení zařízení:

- Po úplném vybití baterie se na displeji zobrazí zpráva: "Úroveň nabití baterie je nízká. Nabijte ji, prosím!"
- Poté se tiskárna do 10 sekund automaticky vypne, aby byla chráněna baterie.

### Doba nabíjení:

- Tiskárna potřebuje k plnému nabití přibližně 3-4 hodiny. Zajistěte, aby zařízení zůstalo po tuto dobu nerušené.

### Údržba baterie:

- Chcete-li udržet optimální stav baterie, nabíjejte zařízení jednou za 2-3 měsíce, i když se nepoužívá, abyste zabránili degradaci baterie.

**Poznámka:** Pro optimální životnost a výkon baterie se nedoporučuje tisknout během nabíjení. Před použitím nechte zařízení plně nabít.

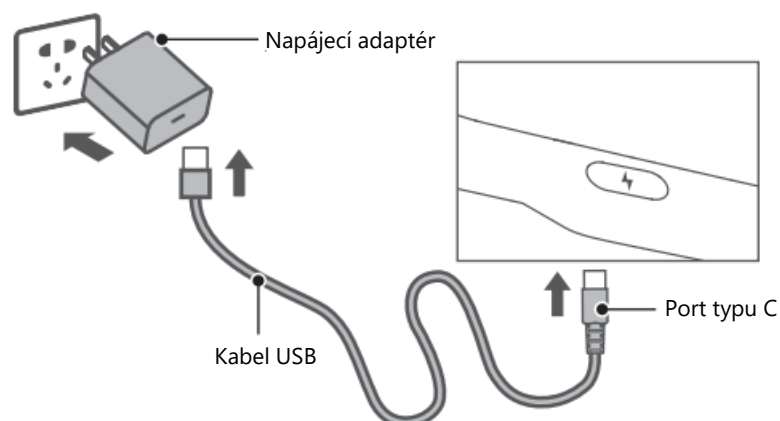

## Čištění tiskové hlavy a válce

Pravidelné čištění tiskové hlavy a válce zajišťuje bezproblémový provoz a stálou kvalitu tisku. Pokud si toho všimnete, vyčistěte tyto součásti:

- **Nejasný tisk:** Slabé nebo nerovnoměrné výtisky mohou znamenat znečištěnou tiskovou hlavu nebo válec.
- **Neobvyklé zvuky:** Hluk při podávání papíru často naznačuje nahromadění prachu nebo nečistot.
- **Cizí předměty:** Viditelné nečistoty nebo zbytky lepidla na tiskové hlavě nebo válci mohou narušit provoz.

### Kroky pro čištění:

**Vypněte tiskárnu:** Před čištěním tiskárnu vždy vypněte a odpojte od napájení, abyste zajistili bezpečnost.

### Přístup k tiskové hlavě:

- Otevřete přihrádku na papír a vyhledejte tiskovou hlavu.
- Pokud byla tiskárna nedávno používána, nechte tiskovou hlavu před dalším použitím zcela vychladnout, aby nedošlo k popálení.

**Vyčistěte váleček:** Otáčejte válečkem ručně a otřete prach, lepidlo nebo skvrny pomocí vatového tamponu navlhčeného alkoholem (nebo raději suchým tamponem). Ujistěte se, že tampon není mokrá, aby nedošlo k nadměrné vlhkosti.

**Čištění tiskové hlavy:** Tiskovou hlavu jemně očistěte samostatným vatovým tamponem nebo k tomu určeným čistícím perem. Otírejte od středu směrem ven, abyste zajistili důkladné odstranění nečistot a zbytků lepidla.

**Doba schnutí:** Vyčištěné součásti nechte 5 až 10 minut schnout na vzduchu, aby se zcela odpařil veškerý zbývající alkohol.

**Znovu sestavte tiskárnu:** Po vyčištění a vysušení součástí pevně uzavřete přihrádku na papír. Tiskárna je nyní připravena k použití.

**Poznámka:** Pravidelné čištění tiskové hlavy a válce nejen zvyšuje kvalitu tisku, ale také prodlužuje životnost tiskárny.

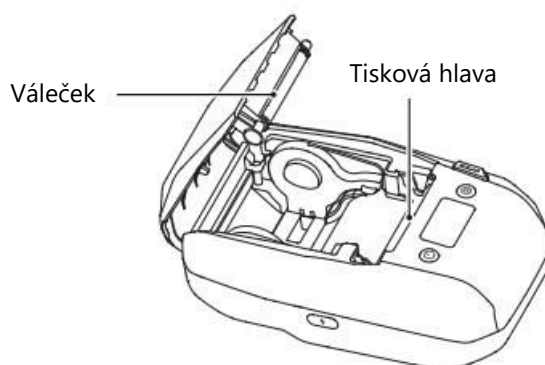

## Nejčastější dotazy

### Musím povolit oprávnění k poloze, abych mohl používat Bluetooth?

- Ano, zařízení se systémem Android vyžadují k aktivaci funkce Bluetooth oprávnění k určování polohy. Jedná se o systémový požadavek, který musí být povolen, aby se aplikace NIIMBOT mohla spárovat s tiskárnou.

### Jaký je výchozí kód PIN pro párování?

- Výchozí kód PIN pro párování je obvykle "0000". V některých případech to může být "1234" nebo sekvence 16 nul ("0000000000000000"), v závislosti na modelu tiskárny a operačním systémem.

### Co mám dělat, když tiskárnu nelze najít?

Pokud telefon nemůže tiskárnu najít:

- Zkontrolujte, zda je v telefonu povoleno připojení Bluetooth.
- Restartujte tiskárnu, telefon nebo aplikaci a zkuste vyhledávat znovu.
- Vypněte a znovu zapněte Bluetooth v telefonu a zkuste se znovu připojit.

### Co mám dělat, když připojení Bluetooth selže?

Pokud spojení selže nebo se přerušuje:

- Restartujte aplikaci nebo tiskárnu a zkuste se znovu připojit.
- Vypněte Bluetooth v telefonu, počkejte několik sekund a znovu jej zapněte, než se pokusíte o připojení.

### Proč je tisk nejasný nebo slabý?

Pokud je kvalita tisku špatná:

- Jednou stiskněte tlačítko napájení a vytiskněte jednu stránku, abyste otestovali tiskárnu.
- Dvojitým stisknutím tlačítka napájení vytisknete zkušební stránku. Pokud problém přetrvává, zašlete fotografii zkušební stránky na zákaznickou podporu a požádejte o pomoc.

### Proč tiskárna vydává cvakavý zvuk, ale netiskne?

Pokud tiskárna cvaká, ale netiskne:

- Zkontrolujte, zda je papír na štítky správně nainstalován a mírně vyčnívá z tiskárny.
- Zkontrolujte, zda je role štítků nebo termální páska spotřebována, a případně je vyměňte.

### Co mám dělat, když je posun tisku špatně nastaven?

Chcete-li opravit špatně zarovnaný tisk:

- Zkontrolujte, zda velikost štítku odpovídá nastavení šablony v aplikaci.
- Pomocí editační funkce aplikace upravte posun tisku podle potřeby.

## Co když se papír špatně sroluje?

Pokud se mechanismus podávání papíru zasekne nebo se neválcuje:

- Zkontrolujte, zda podavač nebo snímač neblokuje zbytky papíru se štítky nebo cizí předměty.
- Zkontrolujte, zda velikost štítku odpovídá nastavení šablony v aplikaci.
- Zkontrolujte, zda typ štítku vybraný v aplikaci odpovídá skutečně používanému typu štítku.
- Kalibraci papíru provedete stisknutím tlačítka Podávání/Výběr na stránce Kalibrace papíru.

## Jak mohu opravit pomačkanou stuhu?

- Vyjměte pásku a jemným otáčením cívky ji utáhněte. Před opětovným vložením do tiskárny se ujistěte, že je správně nainstalována.



## Bezpečnostní opatření

Abyste zajistili bezpečné a správné používání tohoto výrobku, pečlivě si přečtěte všechny pokyny a varování v tomto návodu a dodržujte je. Předějete tak možnému poškození uživatelů, jakož i poškození výrobku a příslušenství.

### Varování:

- Nepokoušejte se výrobek rozebírat bez předchozího povolení. Neoprávněná demontáž může vést k poškození vnitřních součástí a ke ztrátě záruky. Rozebrané výrobky nelze vrátit ani vyměnit.
- K čištění výrobku nepoužívejte žíravé chemikálie nebo drsné čisticí prostředky. Tyto látky mohou způsobit nevratné poškození povrchu a vnitřních mechanismů. V případě potřeby používejte k čištění pouze měkký, vlhký hadřík.
- Výrobek neprovazujte ani neskladujte v blízkosti hořlavých nebo výbušných materiálů, jako jsou čerpací stanice, sklady pohonných hmot nebo místa s hořlavými výpary. Může to představovat vážné riziko požáru nebo výbuchu.
- Výrobek a jeho příslušenství vždy uchovávejte na bezpečném místě mimo dosah dětí. Pokud výrobek používají děti, musí být pod přísným dohledem zodpovědné dospělé osoby nebo opatrovníka.

- Pokud se do přístroje náhodně dostane voda nebo jiná tekutina, okamžitě vypněte napájení a odpojte jej od zdroje napájení. Vyvarujte se dalšího používání, dokud nebude řádně zkontrolován.
- V případě poruchy, jako jsou neobvyklé zvuky nebo nefunkčnost, vypněte zařízení a vyhledejte pomoc zákaznické podpory nebo autorizovaného servisního střediska. Další používání výrobku v takovém stavu by mohlo vést k jeho dalšímu poškození.
- Používejte pouze napájecí adaptéry, které jsou v souladu s bezpečnostními předpisy a jsou kompatibilní s tímto výrobkem. Použití neschválených adaptérů může vést k přehřátí, zkratu nebo elektrickému poškození.
- Nikdy se nepokoušejte rozebírat nebo vyměňovat vnitřní baterii výrobku. Nesprávná manipulace může vést k vytečení, požáru nebo výbuchu. Při těchto úkonech se vždy spolehněte na autorizované odborníky.
- Vestavěná baterie je vybavena ochranným obvodem, který zajišťuje bezpečnost. S baterií nemanipulujte ani ji nerozebírejte. Nesprávná manipulace může vést k vytečení nebo zkratu. Pokud se elektrolyt z baterie dostane do kontaktu s pokožkou nebo očima, důkladně je opláchněte čistou vodou a okamžitě vyhledejte lékařskou pomoc.
- Nevystavujte výrobek ani jeho napájecí adaptér extrémním teplotám, přímému slunečnímu záření nebo vlhkému prostředí. Vysoké teploty mohou vést k přehřátí, deformaci nebo dokonce k výbuchu. Ponoření zařízení nebo adaptéru do vody může způsobit nevratné poškození a riziko úrazu elektrickým proudem.
- Pokud zpozorujete kouř, neobvyklý zápach nebo nadměrné teplo vycházející z výrobku nebo adaptéru, okamžitě jej odpojte od zdroje napájení. Vyvarujte se další manipulace se zařízením, dokud jej neprohlédne odborník, abyste předešli možnému poškození.

### **Důležité:**

- Pro zachování stálé kvality tisku a ochranu tiskové hlavy před poškozením vždy používejte originální papír na štítky NIIMBOT. Spotřební materiál třetích stran může způsobit neoptimální výkon nebo poškození, na které se nevztahuje záruka.
- Výrobek obsahuje vestavěnou dobíjecí baterii. Zařízení nevhazujte do ohně ani jej nevystavujte extrémnímu teplu. Takové vystavení může vést k přehřátí, výbuchu nebo požáru, což může mít za následek vážné zranění.
- Výrobek nakupujte v oficiálních obchodech NIIMBOT nebo u autorizovaných distributorů, abyste si byli jisti jeho pravostí a funkčností. Nákupem u neautorizovaných prodejců se můžete vystavit rizikům, včetně padělaných výrobků, problémů s kompatibilitou nebo nedostatečné podpory. Společnost NIIMBOT nemůže poskytnout pomoc pro produkty získané z neautorizovaných kanálů.



## Záruční podmínky

Na nový výrobek zakoupený v prodejní síti Alza.cz se vztahuje záruka 2 roky. V případě potřeby opravy nebo jiného servisu v záruční době se obraťte přímo na prodejce výrobku, je nutné předložit originální doklad o koupi s datem nákupu.

### **Za rozpor se záručními podmínkami, pro který nelze reklamaci uznat, se považují následující skutečnosti:**

- Používání výrobku k jinému účelu, než pro který je výrobek určen, nebo nedodržování pokynů pro údržbu, provoz a servis výrobku.
- Poškození výrobku živelnou pohromou, zásahem neoprávněné osoby nebo mechanicky vinou kupujícího (např. při přepravě, čištění nevhodnými prostředky apod.).
- Přirozené opotřebení a stárnutí spotřebního materiálu nebo součástí během používání (např. baterií atd.).
- Působení nepříznivých vnějších vlivů, jako je sluneční záření a jiné záření nebo elektromagnetické pole, vniknutí kapaliny, vniknutí předmětu, přepětí v síti, elektrostatický výboj (včetně blesku), vadné napájecí nebo vstupní napětí a nevhodná polarita tohoto napětí, chemické procesy, např. použité zdroje atd.
- Pokud někdo provedl úpravy, modifikace, změny konstrukce nebo adaptace za účelem změny nebo rozšíření funkcí výrobku oproti zakoupené konstrukci nebo použití neoriginálních součástí.

## EU prohlášení o shodě

Společnost Wuhan Jingchen Intelligent Identification Technology Co., Ltd. tímto prohlašuje, že toto zařízení splňuje základní požadavky a všechna další příslušná ustanovení směrnice o rádiových zařízeních (RED) 2014/53/EU. Tento soulad zajišťuje, že výrobek splňuje regulační a bezpečnostní normy požadované pro použití v Evropské unii. V důsledku toho je toto zařízení schváleno pro použití ve všech členských státech EU.

Společnost Wuhan Jingchen Intelligent Identification Technology Co., Ltd. dále potvrzuje, že rádiové zařízení typu [NIIMBOT M2\_H] splňuje specifikace a pokyny uvedené ve směrnici 2014/53/EU.

Úplné znění EU prohlášení o shodě je k dispozici na této internetové stránce:  
<http://www.niimbot.com>.



## WEEE

Tento výrobek nesmí být likvidován jako běžný domovní odpad v souladu se směrnicí EU o odpadních elektrických a elektronických zařízeních (WEEE - 2012/19/EU). Místo toho musí být vrácen na místo nákupu nebo předán na veřejné sběrné místo recyklovatelného odpadu. Tím, že zajistíte správnou likvidaci tohoto výrobku, pomůžete předejít možným negativním důsledkům pro životní prostředí a lidské zdraví, které by jinak mohly být způsobeny nevhodným nakládáním s odpadem z tohoto výrobku. Další informace získáte na místním úřadě nebo na nejbližším sběrném místě. Nesprávná likvidace tohoto typu odpadu může mít za následek pokuty v souladu s vnitrostátními předpisy.



Vážený zákazník,

Ďakujeme vám za zakúpenie nášho výrobku. Pred prvým použitím si pozorne prečítajte nasledujúce pokyny a uschovajte si tento návod na použitie pre budúce použitie. Venujte osobitnú pozornosť bezpečnostným pokynom. Ak máte akékoľvek otázky alebo pripomienky k zariadeniu, obráťte sa na zákaznícku linku.

✉ [www.alza.sk/kontakt](http://www.alza.sk/kontakt)

☎ +421 257 101 800

*Dovozca* Alza.cz a.s., Jankovcova 1522/53, Holešovice, 170 00 Praha 7, [www.alza.cz](http://www.alza.cz)

## Obsah balenia

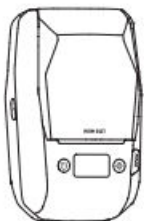

Inteligentná tlačiareň  
štítkov ×1



Kábel USB typu C ×1

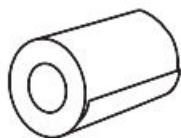

Kotúč papiera na  
štítky ×1

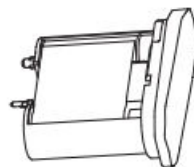

Termotransferová páska  
×1



Príručka k výrobku ×1

## Špecifikácia

<b>Produkt</b>	<b>Tlačiareň štítkov</b>
<b>Model</b>	NIIMBOT M2_H
<b>Rozmery</b>	108 × 178 × 74 mm
<b>Hmotnosť</b>	764 g
<b>Dĺžka nabíjania</b>	3 – 4 hodiny
<b>Vstup</b>	5 V DC, 2 A
<b>Kapacita batérie</b>	2 000 mAh
<b>Spôsob tlače</b>	Termotransferová tlač
<b>Rozlíšenie tlače</b>	300 dpi
<b>Šírka tlače</b>	20 – 50 mm
<b>Pripojenie</b>	Bluetooth, Type-C
<b>Nabíjanie</b>	Typ C
<b>Vysielací výkon</b>	4 dBm (maximum)
<b>Prevádzková teplota</b>	0 °C – 40 °C

## Prehľad zariadení

### Tlačiareň štítkov

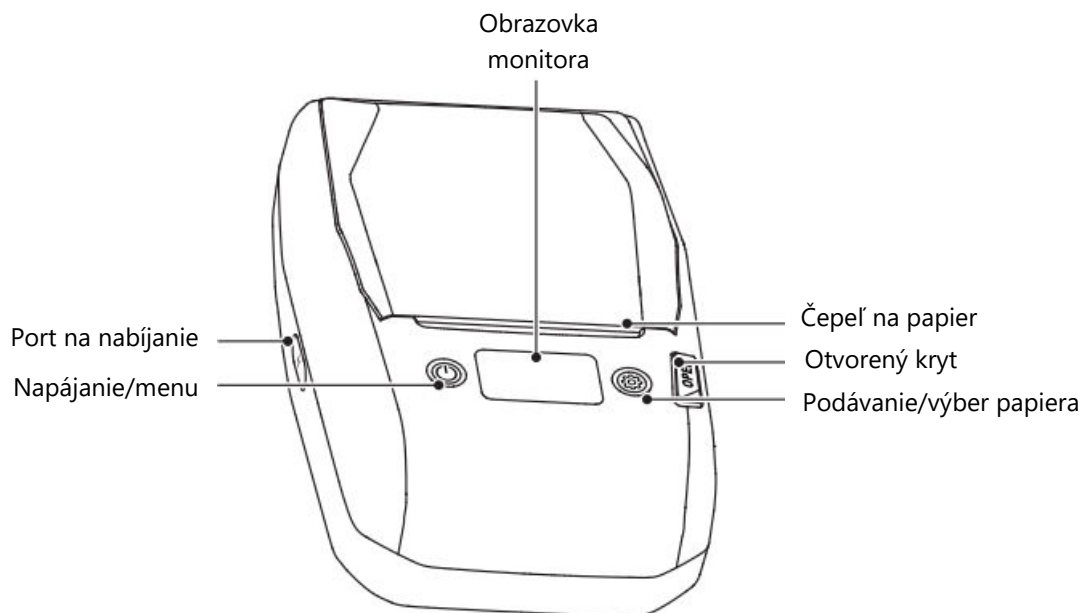

### Časti uhlíkovej pásky

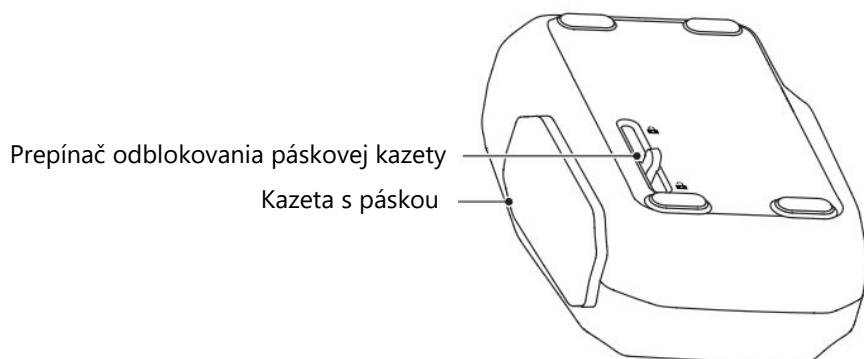

## Návod na obsluhu

### Vkladanie papiera

- Stlačením tlačidla Otvoriť priehradku odomknete a otvoríte priehradku na papier.

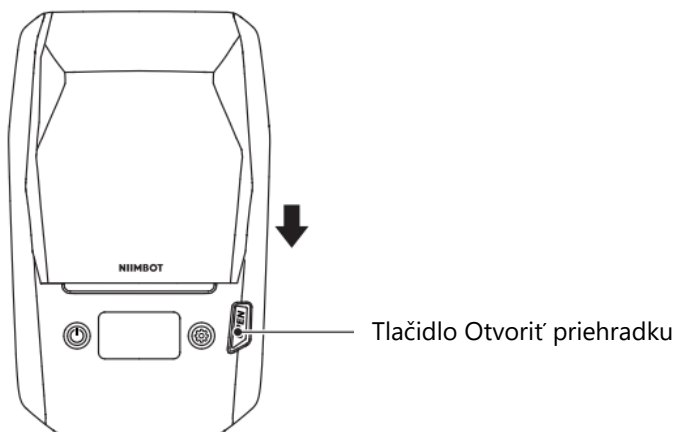

- Vložte papier na štítky do priehradky tlačovou stranou nadol. Uistite sa, že je kotúč so štítkami správne usadená.
- Nastavte vodidlo papiera tak, aby sa kotúč so štítkami upevnila na mieste.

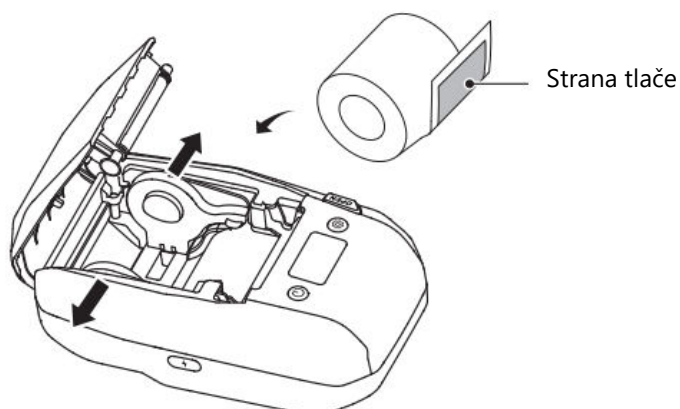

- Vytiahnite papier so štítkami z priehradky na papier a kryt priehradky pevne zatvorte.



## Pokyny na inštaláciu uhlíkovej pásky

- Nájdite a ovládajte spínač odblokovania kazety s uhlíkovou páskou, aby sa uvoľnil slot na kazetu.



- Jemným tlakom vyberte kazetu s uhlíkovou páskou zo zásuvky.

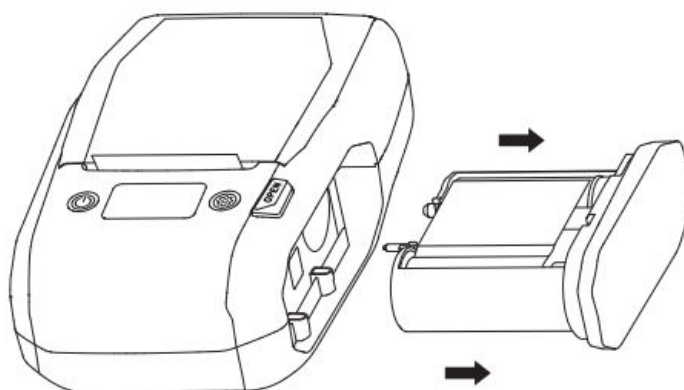

- Vložte kazetu s uhlíkovou páskou do otvoru, pričom ju jednou rukou držte pevne a druhou ju zaistíte pomocou zámku.

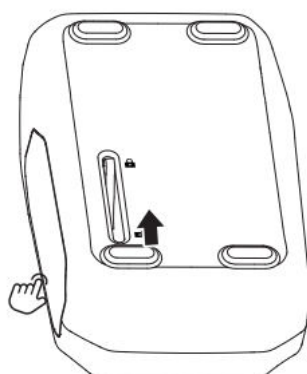



## Softvér na stiahnutie

### Stiahnite si aplikáciu NIIMBOT:

- Nainštalujte si aplikáciu NIIMBOT z obchodu Google Play alebo Apple App Store.
- Ďalšie pokyny získate prostredníctvom aplikácie v časti Prihlásenie do aplikácie NIIMBOT > Ja > Centrum pomoci > Hardvér.

### Stiahnite si verziu NIIMBOT pre počítače:

- Navštívte oficiálnu webovú lokalitu NIIMBOT ([www.niimbot.com](http://www.niimbot.com)) a stiahnite a nainštalujte verziu pre počítače.
- Ak tlačiareň pripájate k počítaču, použite oficiálny dátový kábel, ktorý je súčasťou dodávky, alebo kompatibilný kábel na prenos údajov.

## Tlač štítku

- Po nainštalovaní aplikácie skontrolujte, či je v telefóne povolená funkcia Bluetooth.

**Poznámka:** telefóny so systémom Android vyžadujú povolenia na určenie polohy, aby bolo možné povoliť funkciu Bluetooth.

- Otvorte aplikáciu, vyhľadajte tlačiareň a pripojte ju cez Bluetooth.

**Poznámka:** ak sa zobrazí výzva na zadanie kódu PIN, zadajte 0000 alebo 1234.

- Po pripojení vstúpte na stránku Canvas v aplikácii a vytvárajte a upravujte štítky.

**Osobitné upozornenie:** obrázky produktov, príslušenstva a aplikácie v tejto príručke slúžia len na ilustračné účely. Skutočné výrobky sa môžu mierne líšiť. Špecifikácia a funkcie sa môžu zmeniť bez predchádzajúceho upozornenia.

# Ovládací panel

## Popis rozhrania

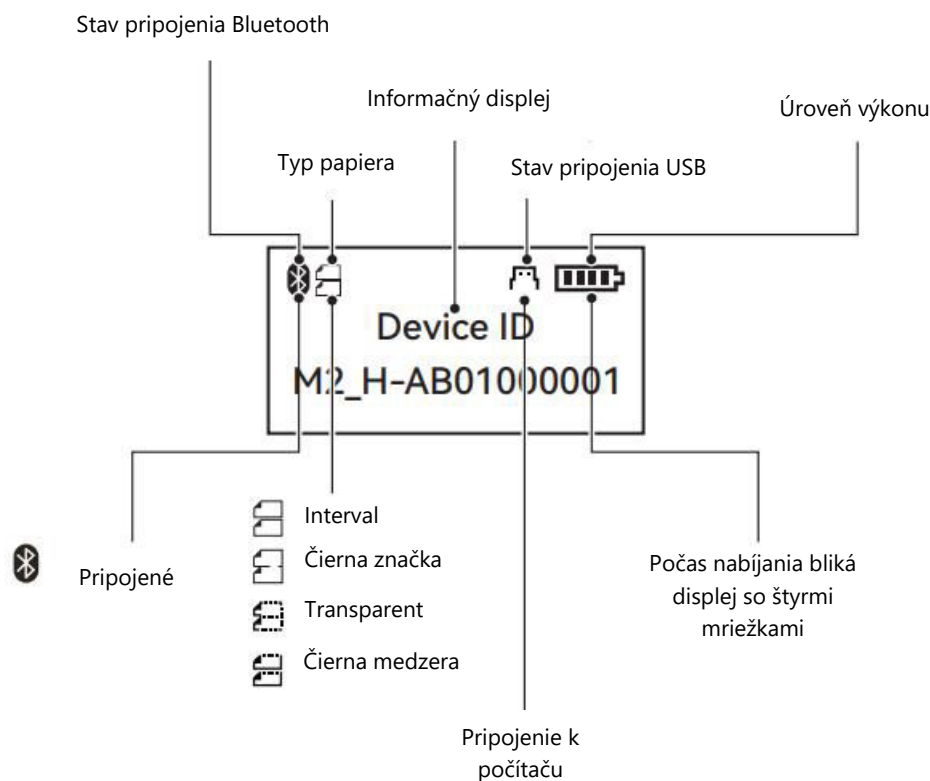

Rozhranie tlačiarne poskytuje jasné vizuálne indikátory rôznych stavov a nastavení:

- **Stav pripojenia Bluetooth:** zobrazuje, či je zariadenie pripojené k Bluetooth.
- **Informačný displej:** obsahuje podrobnosti ako typ papiera, stav pripojenia USB a ID zariadenia.
- **Úroveň výkonu:** zobrazuje zostávajúcu energiu batérie pomocou štvormiestneho displeja, ktorý počas nabíjania bliká.
- **ID zariadenia:** zobrazuje jedinečný identifikátor tlačiarne.
- **Stav pripojenia USB:** označuje, či je zariadenie pripojené k počítaču.

### Typy papiera:

- **Interval:** označuje medzeru medzi dvoma štítkami.
- **Čierna značka:** zobrazuje štítky spojené s čiernou značkou na zadnej strane papiera so štítkami.
- **Transparent:** identifikuje priehľadný materiál etikety.
- **Čierna medzera:** kombinuje medzeru medzi dvoma štítkami s čiernou značkou na zadnej strane.

## Návod na obsluhu

- **Tlačidlo napájania/menu:** slúži na pohyb v ponuke a výber možností.
- **Tlačidlo podávania/výberu papiera:** slúži na výber konkrétnych funkcií alebo úpravu nastavení.

## Popis funkcie

Ponuka obsahuje viacero úrovní na správu funkcií tlačiarnie:

Hlavné menu	Sekundárna ponuka	Terciárne menu	Popis funkcie
<b>Kalibrácia papiera</b>	–	–	Kalibruje tlačiareň, keď sa vyskytnú problémy s podávaním papiera.
<b>Hustota tlače</b>	1/2/3/4/5	–	Upravuje hustotu tlače na optimálnu tlač.
<b>Tlač stránky autotestu</b>	–	–	Vytlačí testovaciu stránku s informáciami o tlačiarni a spotrebnom materiáli.
<b>Automatické vypnutie</b>	15 minút/30 minút/60 minút/Nikdy	–	Nastaví čas automatického vypnutia na úsporu energie.
<b>Informácie o tlačiarni</b>	Verzia hardvéru/verzia firmvéru/Bluetooth MAC	–	Zobrazuje informácie o hardvéri, firmvéri a Bluetooth.
<b>Rozšírené nastavenia</b>	Jazyky	Zjednodušená čínština/tradičná čínština/angličtina	Zmení jazyk zobrazovacieho rozhrania.
	Typy papiera	Interval/čierna značka/priehľadná/čierna medzera	Vyberie typ používaného papiera na štítky.
	Obnovenie predvolených továrenských nastavení	–	Obnoví všetky nastavenia na predvolené výrobné hodnoty.

# Údržba

## Nabíjanie

Správne nabíjanie je nevyhnutné na udržanie výkonu zariadenia a životnosti batérie. Pri bezpečnom nabíjaní tlačiarne postupujte podľa nasledujúcich krokov:

### Príprava na nabíjanie:

- Uistite sa, že zariadenie aj vaše ruky sú suché, aby ste predišli akýmkoľvek problémom s elektrickým prúdom.
- Pripojte kábel USB typu C k nabíjacíemu portu na tlačiarne.
- Druhý koniec kábla zapojte do napájacieho adaptéra (nie je súčasťou balenia, predáva sa samostatne) a pripojte ho do elektrickej zásuvky.

### Sledovanie stavu napájania zariadenia:

- Keď sa batéria úplne vybijie, na obrazovke sa zobrazí správa: „Úroveň nabitia batérie je nízka. Prosím, nabite ju!“
- Potom sa tlačiareň do 10 sekúnd automaticky vypne, aby sa ochránila batéria.

### Čas nabíjania:

- Tlačiareň potrebuje na plné nabitie približne 3 – 4 hodiny. Uistite sa, že zariadenie zostane počas tohto obdobia nerušené.

### Údržba batérie:

- Ak chcete zachovať optimálny stav batérie, nabíjajte zariadenie raz za 2 – 3 mesiace, aj keď sa nepoužíva, aby ste zabránili degradácii batérie.

**Poznámka:** v záujme optimálnej životnosti a výkonu batérie sa tlač počas nabíjania neodporúča. Pred použitím nechajte zariadenie úplne nabiť.

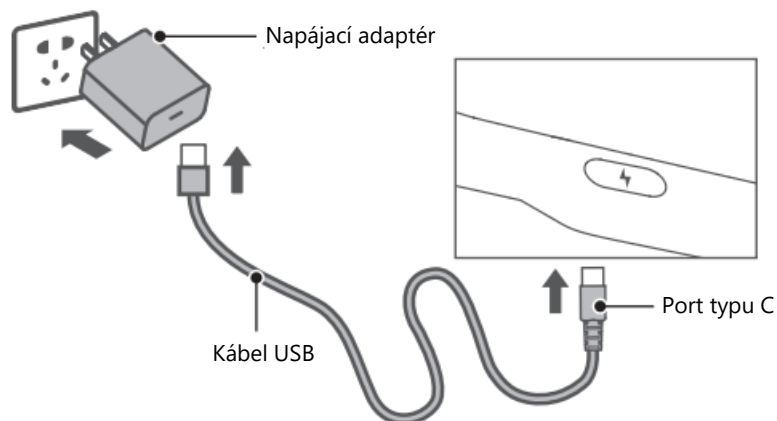

## Čistenie tlačovej hlavy a valca

Pravidelné čistenie tlačovej hlavy a valca zabezpečuje bezproblémovú prevádzku a konzistentnú kvalitu tlače. Ak si všimnete, vyčistite tieto komponenty:

- **Nejasná tlač:** slabé alebo nerovnomerné výtlačky môžu znamenať znečistenú tlačovú hlavu alebo valec.
- **Neobvyklé zvuky:** hluk pri podávaní papiera často naznačuje nahromadenie prachu alebo nečistôt.
- **Cudzie predmety:** viditeľné nečistoty alebo zvyšky lepidla na tlačovej hlave alebo valci môžu narušiť prevádzku.

### Kroky na čistenie:

**Vypnite tlačiareň:** pred čistením vždy vypnite tlačiareň a odpojte ju od napájania, aby ste sa postarali o bezpečnosť.

### Prístup k tlačovej hlave:

- Otvorte priehradku na papier a nájdite tlačovú hlavu.
- Ak sa tlačiareň používala nedávno, pred pokračovaním nechajte tlačovú hlavu úplne vychladnúť, aby ste sa vyhli popáleninám.

**Vyčistite valec:** otáčajte valčekom ručne a pomocou vatového tampónu navlhčeného alkoholom (alebo suchého tampónu, ak chcete) zotrite prach, lepidlo alebo škvrnky. Uistite sa, že tampón nie je mokry, aby ste zabránili nadmernej vlhkosti.

**Čistenie tlačovej hlavy:** na jemné čistenie tlačovej hlavy použite samostatný vatový tampón alebo na to určené čistiace pero. Utierajte od stredu smerom von, aby ste zabezpečili dôkladné odstránenie nečistôt a zvyškov lepidla.

**Čas sušenia:** nechajte vyčistené komponenty schnúť na vzduchu 5 až 10 minút, pričom sa uistite, že sa zvyšný alkohol úplne odparil.

**Znovu zostavte tlačiareň:** po vyčistení a vysušení komponentov pevne zatvorte priehradku na papier. Tlačiareň je teraz pripravená na používanie.

**Poznámka:** pravidelné čistenie tlačovej hlavy a valca zvyšuje nielen kvalitu tlače, ale aj predlžuje životnosť tlačiarene.

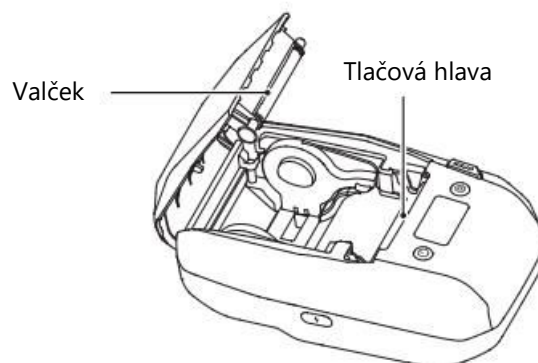

## Často kladené otázky

### Musím povoliť povolenia na určovanie polohy, aby som mohol používať Bluetooth?

- Áno, zariadenia so systémom Android vyžadujú povolenia na určenie polohy na aktiváciu funkcie Bluetooth. Je to systémová požiadavka a musí byť povolená, aby sa aplikácia NIIMBOT mohla spárovať s tlačiarňou.

### Aký je predvolený kód PIN na párovanie?

- Predvolený kód PIN na párovanie je zvyčajne „0000“. V niektorých prípadoch to môže byť „1234“ alebo postupnosť 16 núl („0000000000000000“), v závislosti od modelu tlačiarne a operačného systému.

### Čo mám robiť, ak sa mi nepodarí nájsť tlačiareň?

Ak telefón nedokáže nájsť tlačiareň:

- Skontrolujte, či je v telefóne povolená funkcia Bluetooth.
- Reštartujte tlačiareň, telefón alebo aplikáciu a skúste hľadať znova.
- Vypnite a znova zapnite funkciu Bluetooth v telefóne a potom sa pokúste o opätovné pripojenie.

### Čo mám robiť, ak pripojenie Bluetooth zlyhá?

Ak pripojenie zlyhá alebo sa preruší:

- Reštartujte aplikáciu alebo tlačiareň a potom sa pokúste o opätovné pripojenie.
- Pred opätovným pokusom o pripojenie vypnite Bluetooth v telefóne, počkajte niekoľko sekúnd a znova ho zapnite.

### Prečo je tlač nejasná alebo slabá?

Ak je kvalita tlače nízka:

- Stlačte raz tlačidlo napájania a vytlačte jednu stranu, aby ste otestovali tlačiareň.
- Dvojitým stlačením tlačidla napájania vytlačte skúšobnú stránku. Ak problém pretrváva, pošlite fotografiu testovacej strany zákazníckej podpore, ktorá vám pomôže.

### Prečo tlačiareň vydáva cvakavý zvuk, ale netlačí?

Ak tlačiareň cvaká, ale netlačí:

- Skontrolujte, či je papier na štítky správne nainštalovaný a mierne vyčnieva z tlačiarne.
- Skontrolujte, či sa kotúč so štítkami alebo termálna páska nespotrebovali, a v prípade potreby ich vymeňte.

### Čo mám robiť, ak je posunutie tlače nesprávne nastavené?

Ak chcete opraviť nesprávne zarovnanú tlač:

- Skontrolujte, či veľkosť štítku zodpovedá nastaveniam šablóny v aplikácii.
- Pomocou funkcie úprav v aplikácii upravte posun tlače podľa potreby.

## Čo ak sa papier správne nenakrúti?

Ak je mechanizmus podávania papiera zaseknutý alebo sa netočí:

- Skontrolujte, či podávač alebo snímač neblokujú zvyšky papiera so štítkami alebo cudzie predmety.
- Skontrolujte, či veľkosť štítku zodpovedá nastaveniam šablóny v aplikácii.
- Skontrolujte, či typ štítku vybraný v aplikácii zodpovedá skutočne používanému typu štítku.
- Kalibráciu papiera vykonáte stlačením tlačidla Feed/Select (Podávanie/Výber) na stránke Paper Calibration (Kalibrácia papiera).

## Ako môžem opraviť pokrčenú pásku?

- Odstráňte pásku a jemným otáčaním cievky ju utiahnite. Pred opätovným vložením do tlačiarne sa uistite, že je správne nainštalovaná.

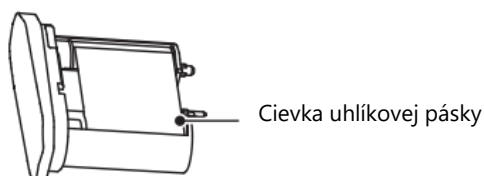

## Bezpečnostné opatrenia

Aby ste zaistili bezpečné a správne používanie tohto výrobku, pozorne si prečítajte a dodržiavajte všetky pokyny a upozornenia uvedené v tejto príručke. Pomôže to predísť prípadnému poraneniu používateľov, ako aj poškodeniu výrobku a príslušenstva.

### Upozornenia:

- Nepokúšajte sa výrobok rozoberať bez predchádzajúceho povolenia. Neoprávnená demontáž môže poškodiť vnútorné komponenty a spôsobiť stratu záruky. Rozobrané výrobky nie je možné vrátiť ani vymeniť.
- Na čistenie výrobku nepoužívajte korozívne chemikálie alebo drsné čistiace prostriedky. Tieto látky môžu spôsobiť nezvratné poškodenie povrchu a vnútorných mechanizmov. V prípade potreby používajte na čistenie len mäkkú, vlhkú handričku.
- Výrobok nepoužívajte ani neskladujte v blízkosti horľavých alebo výbušných materiálov, ako sú čerpacie stanice, sklady pohonných hmôt alebo miesta s horľavými výparmi. Môže to predstavovať vážne riziko požiaru alebo výbuchu.
- Výrobok a jeho príslušenstvo vždy uchovávajte na bezpečnom mieste mimo dosahu detí. Ak výrobok používajú deti, musia byť pod príslym dohľadom zodpovednej dospeléj osoby alebo opatrovníka.

- Ak sa do zariadenia náhodne dostane voda alebo akákoľvek kvapalina, okamžite vypnite napájanie a odpojte ho od zdroja napájania. Vyhnite sa ďalšiemu používaniu, kým nebude riadne skontrolované.
- V prípade poruchy, napríklad neobvyklých zvukov alebo nefunkčnosti, vypnite zariadenie a požiadajte o pomoc zákazníku podporu alebo autorizované servisné stredisko. Ďalšie používanie výrobku v takomto stave by mohlo viesť k jeho ďalšiemu poškodeniu.
- Používajte iba napájacie adaptéry, ktoré sú v súlade s bezpečnostnými predpismi a sú kompatibilné s týmto výrobkom. Používanie neschválených adaptérov by mohlo viesť k prehriatiu, skratu alebo elektrickému poškodeniu.
- Nikdy sa nepokúšajte rozoberať alebo vymieňať vnútornú batériu výrobku. Nesprávna manipulácia môže viesť k vytečeniu, požiaru alebo výbuchu. Pri takýchto úkonoch sa vždy spoľahnite na autorizovaných odborníkov.
- Zabudovaná batéria je vybavená ochranným obvodom na zaistenie bezpečnosti. S batériou nemanipulujte ani ju nerozoberajte. Nesprávna manipulácia môže spôsobiť vytečenie alebo skrat. Ak sa elektrolyt z batérie dostane do kontaktu s pokožkou alebo očami, dôkladne ich opláchnite čistou vodou a okamžite vyhľadajte lekársku pomoc.
- Nevystavujte výrobok ani jeho napájací adaptér extrémnym teplotám, priamemu slnečnému žiareniu alebo vlhkému prostrediu. Vysoké teploty môžu viesť k prehriatiu, deformácii alebo dokonca výbuchu. Ponorenie zariadenia alebo adaptéra do vody môže spôsobiť nezvratné poškodenie a predstavovať riziko úrazu elektrickým prúdom.
- Ak spozorujete dym, nezvyčajný zápach alebo nadmerné teplo vychádzajúce z výrobku alebo adaptéra, okamžite ho odpojte od zdroja napájania. Vyhnite sa ďalšej manipulácii so zariadením, kým ho neskontroluje odborník, aby ste predišli možnému poškodeniu.

#### **Dôležité:**

- Na zachovanie stálej kvality tlače a ochranu tlačovej hlavy pred poškodením vždy používajte originálny papier na štítky NIIMBOT. Spotrebný materiál tretích strán môže spôsobiť neoptimálny výkon alebo poškodenie, na ktoré sa nevzťahuje záruka.
- Výrobok obsahuje zabudovanú nabíjateľnú batériu. Zariadenie nevhadzujte do ohňa ani ho nevystavujte extrémnemu teplu. Takéto vystavenie môže viesť k prehriatiu, výbuchu alebo požiaru, čo môže mať za následok vážne zranenia.
- Aby ste sa uistili o pravosti a funkčnosti výrobku, nakupujte v oficiálnych predajniach NIIMBOT alebo u autorizovaných distribútorov. Nákupom od neautorizovaných predajcov sa môžete vystaviť rizikám vrátane falšovaných výrobkov, problémov s kompatibilitou alebo nedostatočnej podpory. Spoločnosť NIIMBOT nemôže poskytnúť pomoc v prípade produktov získaných z neautorizovaných kanálov.



## Záručné podmienky

Na nový výrobok zakúpený v predajnej sieti Alza.cz sa vzťahuje záruka 2 roky. V prípade potreby opravy alebo iných služieb počas záručnej doby sa obráťte priamo na predajcu výrobku, je potrebné predložiť originálny doklad o kúpe s dátumom nákupu.

**Za rozpor so záručnými podmienkami, pre ktorý nemožno uznať uplatnenú reklamáciu, sa považujú nasledujúce skutočnosti:**

- Používanie výrobku na iné účely, než na ktoré je výrobok určený, alebo nedodržiavanie pokynov na údržbu, prevádzku a servis výrobku.
- Poškodenie výrobku živelnou pohromou, zásahom neoprávnenej osoby alebo mechanicky vinou kupujúceho (napr. pri preprave, čistení nevhodnými prostriedkami atď.).
- Prirodzené opotrebovanie a starnutie spotrebného materiálu alebo komponentov počas používania (napr. batérie atď.).
- Pôsobenie nepriaznivých vonkajších vplyvov, ako je slnečné žiarenie a iné žiarenie alebo elektromagnetické polia, vniknutie tekutín, vniknutie predmetov, prepätie v sieti, elektrostatické výbojové napätie (vrátane blesku), chybné napájacie alebo vstupné napätie a nevhodná polarita tohto napätia, chemické procesy, ako sú použité napájacie zdroje atď.
- Ak niekto vykonal úpravy, modifikácie, zmeny dizajnu alebo adaptáciu s cieľom zmeniť alebo rozšíriť funkcie výrobku v porovnaní so zakúpeným dizajnom alebo použitím neoriginálnych komponentov.

## Vyhlásenie o zhode EÚ

Spoločnosť Wuhan Jingchen Intelligent Identification Technology Co., Ltd. týmto vyhlasuje, že toto zariadenie spĺňa základné požiadavky a všetky ostatné príslušné ustanovenia smernice 2014/53/EU o rádiových zariadeniach (RED). Tento súlad zaručuje, že výrobok spĺňa regulačné a bezpečnostné normy požadované na používanie v Európskej únii. V dôsledku toho je toto zariadenie schválené na používanie vo všetkých členských štátoch EÚ.

Okrem toho spoločnosť Wuhan Jingchen Intelligent Identification Technology Co., Ltd. potvrdzuje, že rádiové zariadenie typu [NIIMBOT M2\_H] spĺňa špecifikácie a usmernenia uvedené v smernici 2014/53/EU.

Úplné znenie vyhlásenia o zhode EÚ je k dispozícii na tejto webovej stránke:  
<http://www.niimbot.com>.



## WEEE

Tento výrobok sa nesmie likvidovať ako bežný domový odpad v súlade so smernicou EÚ o odpade z elektrických a elektronických zariadení (OEEZ – 2012/19/EU). Namiesto toho sa musí vrátiť na miesto nákupu alebo odovzdať na verejnom zbernom mieste recyklovateľného odpadu. Zabezpečením správnej likvidácie tohto výrobku pomôžete predísť možným negatívnym dôsledkom pre životné prostredie a ľudské zdravie, ktoré by inak mohlo spôsobiť nevhodné nakladanie s odpadom z tohto výrobku. Ďalšie informácie získate na miestnom úrade alebo na najbližšom zbernom mieste. Nesprávna likvidácia tohto druhu odpadu môže mať za následok pokuty v súlade s vnútroštátnymi predpismi.



Kedves vásárló,

Köszönjük, hogy megvásárolta termékünket. Kérjük, az első használat előtt figyelmesen olvassa el az alábbi utasításokat, és őrizze meg ezt a használati útmutatót a későbbi használatra. Fordítson különös figyelmet a biztonsági utasításokra. Ha bármilyen kérdése vagy észrevétele van a készülékkel kapcsolatban, kérjük, forduljon az ügyfélvonalhoz.

☐ [www.alza.hu/kapcsolat](http://www.alza.hu/kapcsolat)

☎ +36-1-701-1111

*Importőr* Alza.cz a.s., Jankovcova 1522/53, Holešovice, 170 00 Prága 7, [www.alza.cz](http://www.alza.cz)

## Terméklista

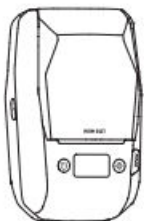

Intelligens címkenyomtató  
×1



USB Type-C kábel ×1

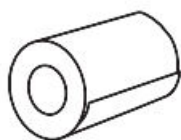

Címkepapír tekercs ×1

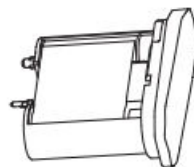

Termikus transzfer szalag  
×1



Termék kézikönyv ×1

## Műszaki adatok

<b>Termék</b>	<b>Címkenyomtató</b>
<b>Modell</b>	NIIMBOT M2_H
<b>Méreték</b>	108 × 178 × 74 mm
<b>Súly</b>	764 g
<b>Töltési idő</b>	3-4 óra
<b>Bemenet</b>	5V DC, 2A
<b>Az akkumulátor kapacitása</b>	2000 mAh
<b>Nyomtatási módszer</b>	Termikus transzfer nyomtatás
<b>Nyomtatási felbontás</b>	300 dpi
<b>Nyomtatási szélesség</b>	20-50 mm
<b>Csatlakozási lehetőség</b>	Bluetooth, Type-C
<b>Töltés</b>	C-típusú
<b>Átviteli teljesítmény</b>	4 dBm (maximum)
<b>Üzemi hőmérséklet</b>	0°C - 40°C

## Eszköz áttekintése

### Címkenyomtató

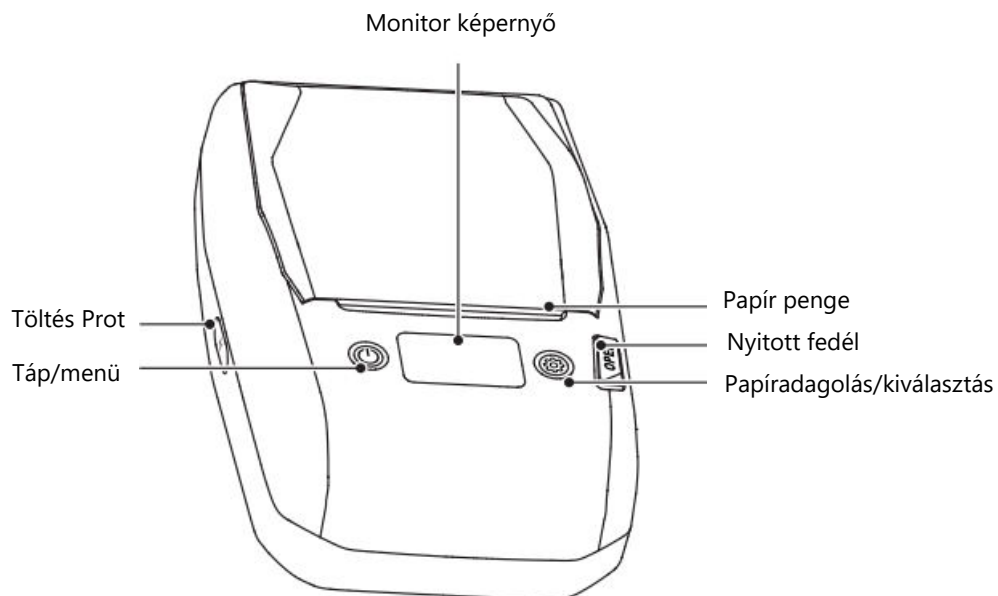

### A szénzalag alkatrészek

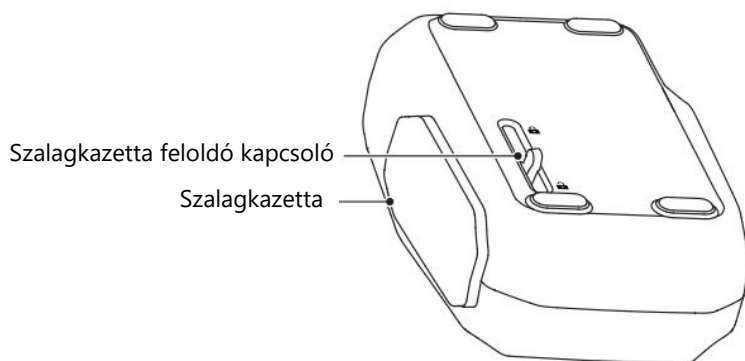

## Működési utasítás

### Papír betöltése

- Nyomja meg a rekesz nyitása gombot a papírrekesz feloldásához és kinyitásához.

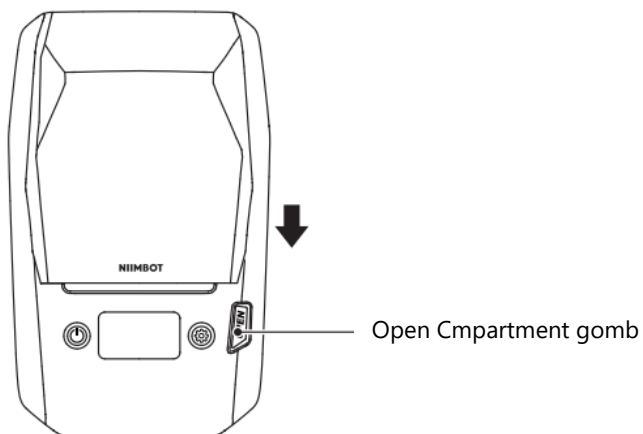

- Helyezze be a címkepapírt a rekeszbe a nyomtatási oldallal lefelé. Győződjön meg arról, hogy a címketekerics megfelelően ül.
- Állítsa be a papírvezetőt a címketekerics rögzítéséhez.

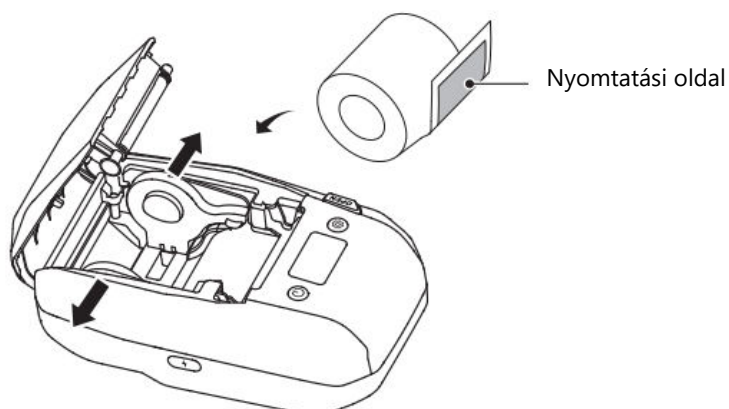

- Húzza ki a címkepapírt a papírrekeszből, és zárja be biztonságosan a rekesz fedelét.

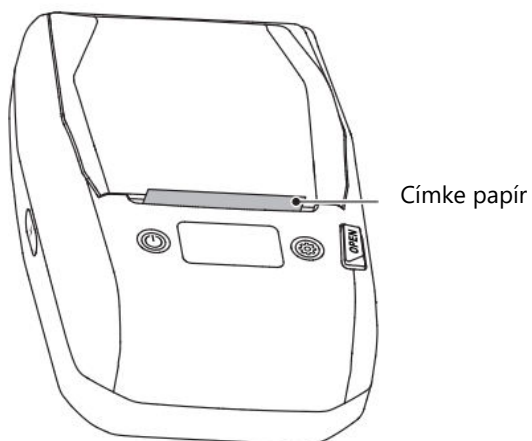

## Szénszalag telepítési utasítások

- Keresse meg és működtesse a szénszalagkazetta-kazetta kioldó kapcsolót a kazettafoglalat felszabadításához.

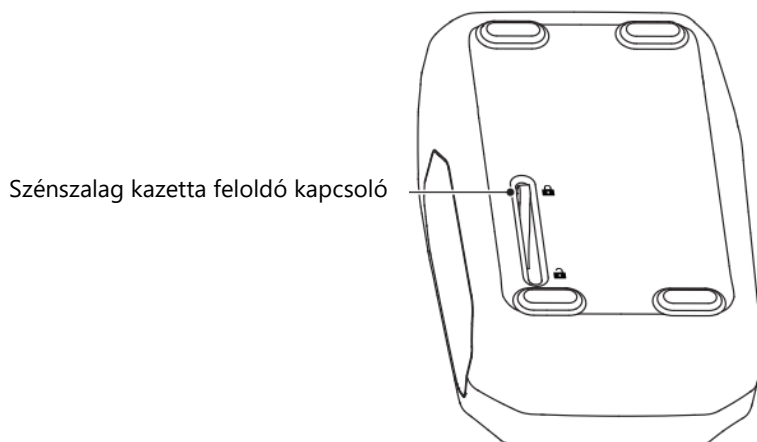

- Finom nyomással távolítsa el a szénszalagkazettát a nyílásból.

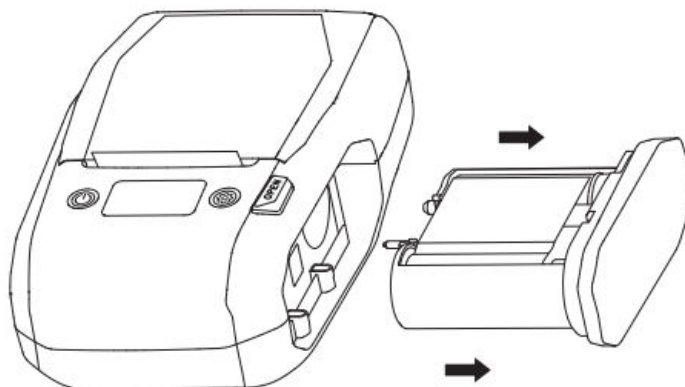

- Helyezze be a szénszalagkazettát a nyílásba, miközben egyik kezével stabilan tartja, a másikkal pedig a zár segítségével rögzíti.

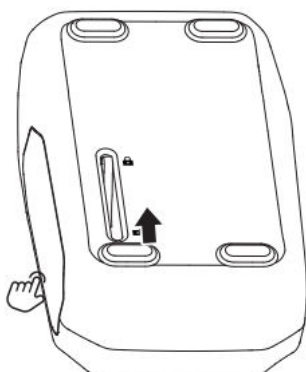



## Szoftver letöltése

### Töltse le a NIIMBOT alkalmazást:

- Telepítse a NIIMBOT alkalmazást a Google Play Store-ból vagy az Apple App Store-ból.
- További útmutatásért további információkat az alkalmazáson keresztül érhet el a Bejelentkezés a NIIMBOT-ba > Én > Súgóközpont > Hardver menüpont alatt.

### Töltse le a NIIMBOT asztali verzióját:

- Látogasson el a NIIMBOT hivatalos weboldalára ([www.niimbot.com](http://www.niimbot.com)) az asztali verzió letöltéséhez és telepítéséhez.
- Ha a nyomtatót számítógéphez csatlakoztatja, használja a mellékelt hivatalos adatkábelt vagy egy kompatibilis adatátviteli kábelt.

## Címke nyomtatása

- Az alkalmazás telepítése után győződjön meg arról, hogy a Bluetooth engedélyezve van a telefonon.

**Megjegyzés:** Az androidos telefonoknak helymeghatározási engedélyekre van szükségük a Bluetooth engedélyezéséhez.

- Nyissa meg az alkalmazást, keresse meg a nyomtatót, és csatlakoztassa azt Bluetooth-on keresztül.

**Megjegyzés:** Ha a PIN-kód megadására kérik, írja be a 0000 vagy 1234 kódot.

- Ha csatlakoztatva van, lépjen be a Canvas oldalra az alkalmazáson belül, hogy létrehozza és szerkessze a címkéket.

**Különleges megjegyzés:** A termékek, tartozékok és az alkalmazás képei ebben a kézikönyvben csak illusztrációként szolgálnak. A tényleges termékek némileg eltérhetnek. A specifikációk és funkciók előzetes értesítés nélkül változhatnak.

# A vezérlőpult

## Interfész Leírás

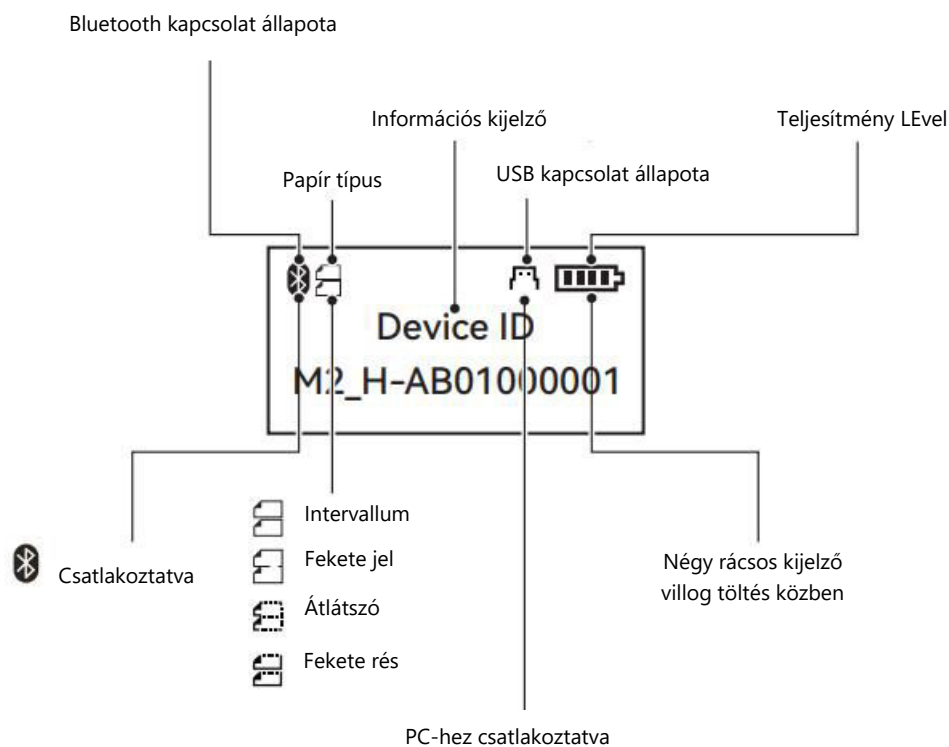

A nyomtató kezelőfelülete egyértelmű vizuális jelzéseket biztosít a különböző állapotokhoz és beállításokhoz:

- **Bluetooth kapcsolat állapota:** Megjeleníti, hogy az eszköz csatlakozik-e a Bluetooth-hoz.
- **Információs kijelző:** Olyan adatokat tartalmaz, mint a papírtípus, az USB-kapcsolat állapota és az eszköz azonosítója.
- **Teljesítményszint:** A töltés közben villogó négyrácson mutatja az akkumulátor hátralévő töltöttségi szintjét.
- **Eszközazonosító:** Megjeleníti a nyomtató egyedi azonosítóját.
- **USB kapcsolat állapota:** Jelzi, hogy a készülék csatlakoztatva van-e a számítógéphez.

### Papírtípusok:

- **Intervallum:** Két címkepapír közötti hézagot jelez.
- **Fekete jel:** A címkepapír hátoldalán fekete jelöléssel ellátott címkéket mutat.
- **Átlátszó:** átlátszó címkeanyagot jelöl.
- **Fekete rész:** Két címke közötti rést kombinál a hátoldalon lévő fekete jelzéssel.

## Működési utasítások

- **Power/Menü gomb:** A menüben való navigáláshoz és az opciók kiválasztásához.
- **Papíradagoló/kiválasztó gomb:** Bizonyos funkciók kiválasztására vagy a beállítások módosítására szolgál.

## Funkció Leírás

A menü több szintet tartalmaz a nyomtatófunkciók kezelésére:

Főmenü	Másodlagos menü	Tercier menü	Funkció Leírás
<b>Papír kalibrálás</b>	-	-	Kalibrálja a nyomtatót, ha papíradagolási problémák merülnek fel.
<b>Nyomtatási sűrűség</b>	1/2/3/4/5	-	Beállítja a nyomtatási sűrűséget az optimális nyomtatás érdekében.
<b>Önteszt oldal nyomtatása</b>	-	-	Tesztoldalt nyomtat a nyomtatóval és a fogyóeszközökkel kapcsolatos információkkal.
<b>Automatikus kikapcsolás</b>	15 perc/30 perc/60 perc/soha	-	Beállítja az automatikus kikapcsolási időt az energiatakarékosság érdekében.
<b>Nyomtató információk</b>	Hardver verzió/Firmware verzió/Bluetooth MAC	-	Megjeleníti a hardver-, firmware- és Bluetooth-információkat.
<b>Speciális beállítások</b>	Nyelvek	Egyszerűsített kínai/hagyományos kínai/angol	A kijelző felület nyelvének megváltoztatása.
	Papír típusok	Intervallum/fekete jel/átlátszó/fekete rés	A használt címkézőpapír típusának kiválasztása.
	Gyári alapbeállítások visszaállítása	-	Visszaállítja az összes beállítást a gyári alapbeállításokra.

# Karbantartás

## Töltés

A megfelelő töltés elengedhetetlen a készülék teljesítményének és az akkumulátor élettartamának fenntartásához. Kövesse az alábbi lépéseket a nyomtató biztonságos töltéséhez:

### Készüljön fel a töltésre:

- Győződjön meg róla, hogy mind a készülék, mind a keze száraz, hogy megelőzze az elektromos problémákat.
- Csatlakoztassa az USB Type-C kábelt a nyomtató töltőportjához.
- Csatlakoztassa a kábel másik végét egy hálózati adapterhez (nem tartozék, külön kapható), és csatlakoztassa azt egy konnektorhoz.

### A készülék energiaellátási állapotának figyelése:

- Ha az akkumulátor teljesen lemerült, a képernyőn megjelenik az üzenet: "Az akkumulátor töltöttségi szintje alacsony. Kérjük, töltsse fel!"
- Ezt követően a nyomtató az akkumulátor védelme érdekében 10 másodpercen belül automatikusan kikapcsol.

### Töltési idő:

- A nyomtatónak körülbelül 3-4 órára van szüksége a teljes feltöltéshez. Ügyeljen arra, hogy ez idő alatt a készüléket ne zavarják.

### Az akkumulátor karbantartása:

- Az akkumulátor optimális állapotának megőrzése érdekében 2-3 havonta egyszer töltsse fel a készüléket, még akkor is, ha nincs használatban, hogy megakadályozza az akkumulátor leépülését.

**Megjegyzés:** Az akkumulátor optimális élettartama és teljesítménye érdekében nem ajánlott töltés közben nyomtatni. Használat előtt hagyja, hogy a készülék teljesen feltöltődjön.

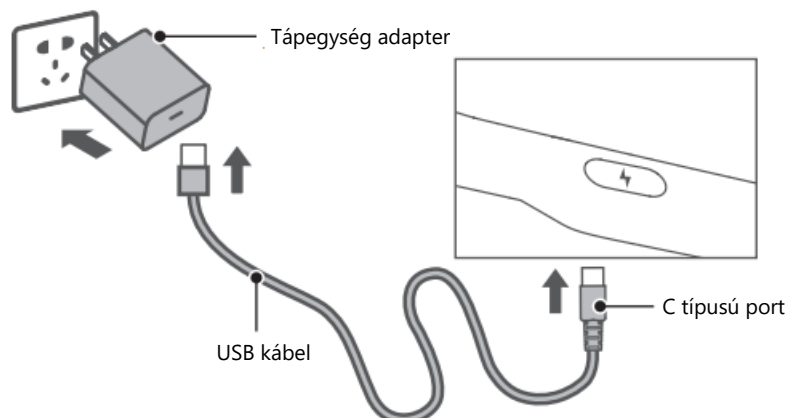

## A nyomtatófej és a henger tisztítása

A nyomtatófej és a henger rendszeres tisztítása biztosítja a zökkenőmentes működést és az egyenletes nyomtatási minőséget. Tisztítsa meg az alkatrészeket, ha észreveszi:

- **Tisztázatlan nyomtatás:** A halvány vagy egyenetlen nyomatok szennyezett nyomtatófejre vagy hengerre utalhatnak.
- **Szokatlan zajok:** A papíradagolás során keletkező zajok gyakran por vagy törmelék felhalmozódására utalnak.
- **Idegen tárgyak:** A nyomtatófejen vagy a hengeren lévő látható törmelék vagy ragasztómaradványok zavarhatják a működést.

### A tisztítás lépései:

**Kapcsolja ki a nyomtatót:** A biztonság érdekében a tisztítás előtt mindig kapcsolja ki a nyomtatót, és válassza le a tápellátásról.

### Hozzáférés a nyomtatófejhez:

- Nyissa ki a papírrekeszt, és keresse meg a nyomtatófejet.
- Ha a nyomtatót nemrégiben használták, hagyja a nyomtatófejet teljesen kihűlni, mielőtt folytatja a munkát, hogy elkerülje az égési sérüléseket.

**Tisztítsa meg a görgőt:** Forgassa el a hengert kézzel, és alkohollal nedvesített vattakoronggal (vagy száraz koronggal, ha úgy kívánja) törölje le a port, ragasztót vagy foltokat. A felesleges nedvesség elkerülése érdekében ügyeljen arra, hogy a tampon ne legyen cseppnedves.

**A nyomtatófej tisztítása:** Használjon külön vattapamacsot vagy egy erre a célra szolgáló tisztító tollat a nyomtatófej óvatos tisztításához. A törmelék és a ragasztómaradványok alapos eltávolítása érdekében törölje a közepétől kifelé.

**Száradási idő:** Hagyja a megtisztított alkatrészeket 5-10 percig levegőn száradni, biztosítva, hogy a maradék alkohol teljesen elpárologjon.

**Szerelje össze a nyomtatót:** Miután az alkatrészek tiszták és szárazak, zárja be biztonságosan a papírtartályt. A nyomtatója most már készen áll a használatra.

**Megjegyzés:** A nyomtatófej és a henger rendszeres tisztítása nemcsak a nyomtatási minőséget javítja, hanem a nyomtató élettartamát is meghosszabbítja.

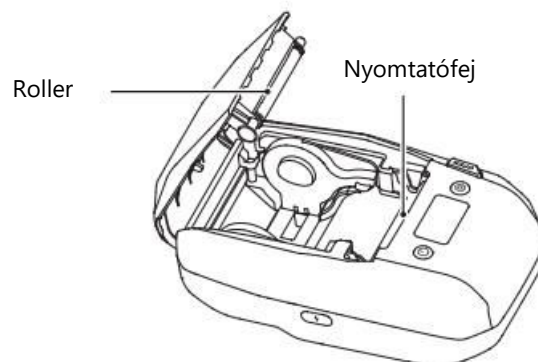

## **GYIK**

### **Engedélyeznem kell a helymeghatározási engedélyeket a Bluetooth használatához?**

- Igen, az Android-eszközöknek a Bluetooth aktiválásához helymeghatározási engedélyekre van szükségük. Ez egy rendszerkövetelmény, és engedélyezni kell, hogy a NIIMBOT alkalmazás párosítani tudjon a nyomtatóval.

### **Mi az alapértelmezett PIN-kód a párosításhoz?**

- A párosításhoz használt alapértelmezett PIN-kód általában "0000". Bizonyos esetekben a nyomtató modelljétől és az operációs rendszertől függően ez lehet "1234" vagy egy 16 nullából álló sorozat ("0000000000000000").

### **Mit tegyek, ha nem találok a nyomtatómat?**

Ha a telefon nem találja a nyomtatót:

- Győződjön meg róla, hogy a telefonon engedélyezve van a Bluetooth.
- Indítsa újra a nyomtatót, a telefont vagy az alkalmazást, és próbálja meg újra a keresést.
- Kapcsolja ki és újra be a Bluetooth-t a telefonon, majd próbálja meg újra csatlakoztatni.

### **Mit tegyek, ha a Bluetooth-kapcsolat megszakad?**

Ha a kapcsolat megszakad vagy megszakad:

- Indítsa újra az alkalmazást vagy a nyomtatót, majd próbálja meg újracsatlakoztatni.
- Kapcsolja ki a telefon Bluetooth funkcióját, várjon néhány másodpercet, majd kapcsolja vissza, mielőtt újra megpróbálna csatlakozni.

### **Miért homályos vagy halvány a nyomtatás?**

Ha a nyomtatás minősége rossz:

- Nyomja meg egyszer a bekapcsológombot, és nyomtasson ki egy oldalt a nyomtató teszteléséhez.
- Nyomja meg kétszer a bekapcsológombot egy tesztoldal nyomtatásához. Ha a probléma továbbra is fennáll, küldjön fényképet a tesztoldalról az ügyfélszolgálatnak segítségért.

### **Miért ad a nyomtató kattogó hangot, de nem nyomtat?**

Ha a nyomtató kattog, de nem nyomtat:

- Győződjön meg arról, hogy a címkézőpapír megfelelően van-e telepítve, és kissé kinyúl-e a nyomtatóból.
- Ellenőrizze, hogy a címketekercs vagy a hőszalag elhasználódott-e, és szükség esetén cserélje ki őket.

### **Mit kell tennem, ha a nyomtatási eltolás nem igazodik megfelelően?**

Az elferdült nyomtatás kijavítása:

- Ellenőrizze, hogy a címke mérete megfelel-e az alkalmazás sablonbeállításainak.
- Az alkalmazás szerkesztési funkciójával szükség szerint módosíthatja a nyomtatási eltolást.

### **Mi van, ha a papír nem gördül megfelelően?**

Ha a papíradagoló mechanizmus elakadt vagy nem gördül:

- Ellenőrizze, hogy a címkepapír törmelékei vagy idegen tárgyak nem blokkolják-e az adagolót vagy az érzékelőt.
- Ellenőrizze, hogy a címke mérete megfelel-e az alkalmazás sablonbeállításainak.
- Ellenőrizze, hogy az alkalmazásban kiválasztott címketípus megfelel-e a ténylegesen használt címketípusnak.
- Végezze el a papírkalibrálást a Paper Calibration (Papírkalibrálás) lapon a Feed/Select (Betáplálás/Kiválasztás) gomb megnyomásával.

### **Hogyan javíthatom meg a gyűrött szalagot?**

- Vegye ki a szalagot, és óvatosan forgassa el az orsót, hogy megfeszítse. Győződjön meg róla, hogy megfelelően van-e telepítve, mielőtt visszahelyezi a nyomtatóba.

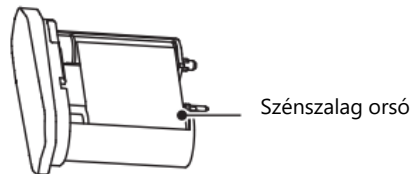

## Biztonsági óvintézkedések

A termék biztonságos és megfelelő használatának biztosítása érdekében figyelmesen olvassa el és tartsa be a jelen kézikönyvben található összes utasítást és figyelmeztetést. Ez segít megelőzni a felhasználók esetleges sérülését, valamint a termék és a tartozékok károsodását.

### Figyelmeztetések:

- Ne próbálja meg szétszerelni a terméket előzetes engedély nélkül. A jogosulatlan szétszerelés károsíthatja a belső alkatrészeket és érvénytelenítheti a garanciát. A szétszerelt termékek nem küldhetők vissza vagy cserélhetők ki.
- A termék tisztításához ne használjon maró hatású vegyszereket vagy durva tisztítószerket. Ezek az anyagok visszafordíthatatlan károkat okozhatnak a felületen és a belső mechanizmusokban. Szükség esetén csak puha, nedves ruhát használjon a tisztításhoz.
- Ne üzemeltesse vagy tárolja a terméket gyúlékony vagy robbanásveszélyes anyagok közelében, például benzinkutakon, üzemanyagraktárakban vagy olyan helyeken, ahol gyúlékony gőzök vannak. Ez komoly tűz- vagy robbanásveszélyt jelenthet.
- A terméket és tartozékait mindig biztonságos helyen, gyermekek elől elzárva tartsa. Ha gyermekek használják a terméket, akkor csak felelős felnőtt vagy gyám szigorú felügyelete mellett.
- Ha véletlenül víz vagy bármilyen folyadék kerül a készülékbe, azonnal kapcsolja ki a készüléket, és húzza ki az áramforrásból. Kerülje a további használatot a megfelelő ellenőrzésig.
- Meghibásodás esetén, például szokatlan hangok vagy az elvárt működés elmaradása esetén kapcsolja ki a készüléket, és forduljon az ügyfélszolgálathoz vagy a hivatalos szervizközpontokhoz. A termék további használata ilyen állapotban további károkat okozhat.
- Csak olyan hálózati adaptereket használjon, amelyek megfelelnek a biztonsági előírásoknak és kompatibilisek ezzel a termékkel. A nem jóváhagyott adapterek használata túlmelegedést, rövidzárlatot vagy elektromos károkat okozhat.
- Soha ne próbálja meg szétszerelni vagy kicserélni a termék belső akkumulátorát. A helytelen kezelés szivárgáshoz, tűz vagy robbanás veszélyéhez vezethet. Az ilyen feladatok elvégzéséhez mindig bízza magát felhatalmazott szakemberekre.
- A beépített akkumulátor védőáramkörrel van ellátva a biztonság érdekében. Ne piszkálja meg és ne szerelje szét az akkumulátort. A helytelen kezelés szivárgást vagy rövidzárlatot okozhat. Ha az akkumulátorból származó elektrolit a bőrrel vagy a szemével érintkezik, alaposan öblítse le tiszta vízzel, és azonnal forduljon orvoshoz.



- Kerülje, hogy a terméket vagy a hálózati adaptert szélsőséges hőmérsékletnek, közvetlen napfénynek vagy párás körülményeknek tegye ki. A magas hőmérséklet túlmelegedéshez, deformációhoz vagy akár robbanáshoz is vezethet. A készülék vagy az adapter vízbe merítése visszafordíthatatlan károkat okozhat, és áramütés veszélyével járhat.
- Ha füstöt, szokatlan szagot vagy túlzott hőt észlel a termékből vagy az adapterből, azonnal válassza le a készüléket az áramforrásról. Az esetleges károk megelőzése érdekében kerülje a készülék további kezelését, amíg szakember meg nem vizsgálja azt.

**Fontos:**

- Az egyenletes nyomtatási minőség fenntartása és a nyomtatófej károsodás elleni védelme érdekében mindig eredeti NIIMBOT címkézőpapírt használjon. A harmadik féltől származó fogyóeszközök nem optimális teljesítményt vagy olyan károkat okozhatnak, amelyekre a garancia nem terjed ki.
- A termék beépített újratölthető akkumulátort tartalmaz. Ne dobja a készüléket tűzbe, és ne tegye ki extrém hőnek. Az ilyen expozíció túlmelegedéshez, robbanáshoz vagy tűzhez vezethet, ami súlyos sérülést okozhat.
- Vásárolja a terméket hivatalos NIIMBOT üzletekben vagy hivatalos forgalmazókon keresztül, hogy biztosítsa a termék hitelességét és funkcionalitását. A nem hivatalos eladóknál történő vásárlás kockázatot jelenthet, beleértve a hamisított termékeket, a kompatibilitási problémákat vagy a megfelelő támogatás hiányát. A NIIMBOT nem tud segítséget nyújtani az illetéktelen csatornákon keresztül beszerzett termékekhez.

## Jótállási feltételek

Az Alza.cz értékesítési hálózatában vásárolt új termékre 2 év garancia vonatkozik. Ha a garanciális időszak alatt javításra vagy egyéb szolgáltatásra van szüksége, forduljon közvetlenül a termék eladójához, a vásárlás dátumával ellátott eredeti vásárlási bizonylatot kell bemutatnia.

### **Az alábbiak a jótállási feltételekkel való ellentétnek minősülnek, amelyek miatt az igényelt követelés nem ismerhető el:**

- A terméknek a termék rendeltetésétől eltérő célra történő használata, vagy a termék karbantartására, üzemeltetésére és szervizelésére vonatkozó utasítások be nem tartása.
- A termék természeti katasztrófa, illetéktelen személy beavatkozása vagy a vevő hibájából bekövetkezett mechanikai sérülése (pl. szállítás, nem megfelelő eszközökkel történő tisztítás stb. során).
- A fogyóeszközök vagy alkatrészek természetes elhasználódása és öregedése a használat során (pl. akkumulátorok stb.).
- Káros külső hatásoknak való kitétség, például napfény és egyéb sugárzás vagy elektromágneses mezők, folyadék behatolása, tárgyak behatolása, hálózati túlfeszültség, elektrosztatikus kisülési feszültség (beleértve a villámlást), hibás táp- vagy bemeneti feszültség és e feszültség nem megfelelő polaritása, kémiai folyamatok, például használt tápegységek stb.
- Ha valaki a termék funkcióinak megváltoztatása vagy bővítése érdekében a megvásárolt konstrukcióhoz képest módosításokat, átalakításokat, változtatásokat végzett a konstrukción vagy adaptációt végzett, vagy nem eredeti alkatrészeket használt.

## EU-megfelelőségi nyilatkozat

A Wuhan Jingchen Intelligent Identification Technology Co., Ltd. ezennel kijelenti, hogy ez a készülék megfelel a 2014/53/EU rádióberendezésekről szóló irányelv (RED) alapvető követelményeinek és minden egyéb vonatkozó rendelkezésének. Ez a megfelelés biztosítja, hogy a termék megfelel az Európai Unión belüli használathoz szükséges szabályozási és biztonsági előírásoknak. Ennek eredményeképpen ez a készülék az EU összes tagállamában engedélyezett a használatra.

A Wuhan Jingchen Intelligent Identification Technology Co., Ltd. továbbá megerősíti, hogy a [NIIMBOT M2\_H] típusú rádióberendezés megfelel a 2014/53/EU irányelvben meghatározott előírásoknak és iránymutatásoknak.

Az EU-megfelelőségi nyilatkozat teljes szövege a következő weboldalon érhető el:

<http://www.niimbot.com>.



## WEEE

Ez a termék nem ártalmatlanítható normál háztartási hulladékként az elektromos és elektronikus berendezések hulladékairól szóló uniós irányelvvel (WEEE - 2012/19 / EU) összhangban. Ehelyett vissza kell juttatni a vásárlás helyére, vagy át kell adni az újrahasznosítható hulladékok nyilvános gyűjtőhelyén. Azzal, hogy gondoskodik a termék megfelelő ártalmatlanításáról, segít megelőzni a környezetre és az emberi egészségre gyakorolt esetleges negatív következményeket, amelyeket egyébként a termék nem megfelelő hulladékkezelése okozhatna. További részletekért forduljon a helyi hatósághoz vagy a legközelebbi gyűjtőponthoz. Az ilyen típusú hulladék nem megfelelő ártalmatlanítása a nemzeti előírásoknak megfelelően pénzbírságot vonhat maga után.



Sehr geehrter Kunde,

vielen Dank für den Kauf unseres Produkts. Bitte lesen Sie die folgenden Anweisungen vor dem ersten Gebrauch sorgfältig durch und bewahren Sie diese Bedienungsanleitung zum späteren Nachschlagen auf. Beachten Sie insbesondere die Sicherheitshinweise. Wenn Sie Fragen oder Kommentare zum Gerät haben, wenden Sie sich bitte an den Kundenservice.

✉ [www.alza.de/kontakt](http://www.alza.de/kontakt)

☎ 0800 181 45 44

✉ [www.alza.at/kontakt](http://www.alza.at/kontakt)

☎ +43 720 815 999

*Lieferant* Alza.cz a.s., Jankovcova 1522/53, Holešovice, 170 00 Prag 7, [www.alza.cz](http://www.alza.cz)

## Packungsinhalt



Smart Label Drucker ×1



USB-C Kabel ×1

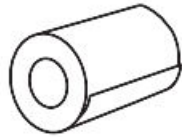

Etikettenpapierrolle ×1

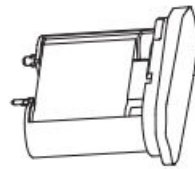

Thermotransfer-Farbband  
×1



Produkt Handbuch ×1

## Spezifikationen

<b>Produkt</b>	<b>Etikettendrucker</b>
<b>Modell</b>	NIIMBOT M2_H
<b>Abmessungen</b>	108 × 178 × 74 mm
<b>Gewicht</b>	764 g
<b>Aufladezeit</b>	3-4 Stunden
<b>Eingabe</b>	5V DC, 2A
<b>Batteriekapazität</b>	2000 mAh
<b>Druckverfahren</b>	Thermotransferdruck
<b>Druckauflösung</b>	300 dpi
<b>Druckbreite</b>	20-50 mm
<b>Konnektivität</b>	Bluetooth, USB-C
<b>Stecker</b>	USB-C
<b>Sendeleistung</b>	4 dBm (Maximum)
<b>Betriebstemperatur</b>	0°C - 40°C

# Geräteübersicht

## Etikettendrucker

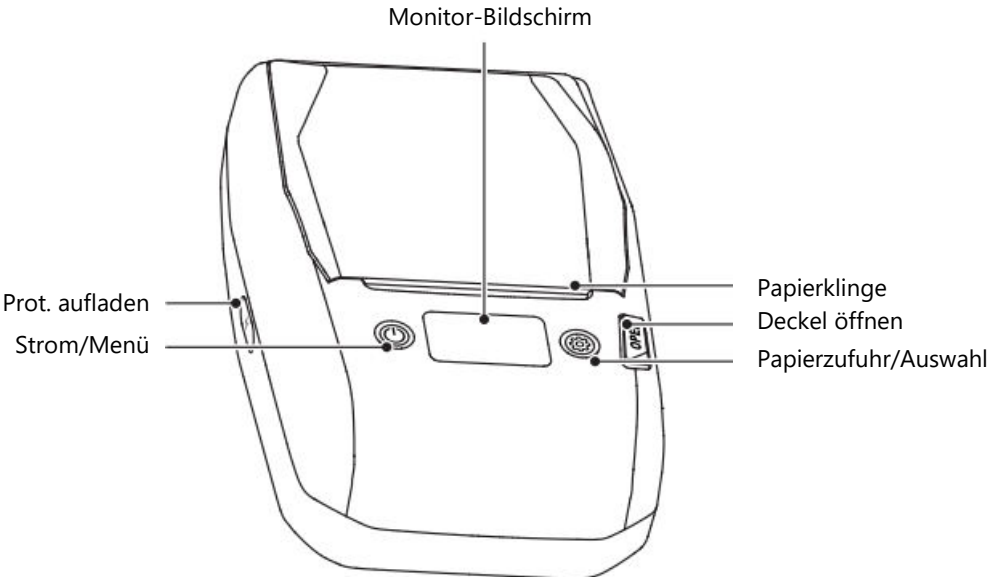

## Farbband

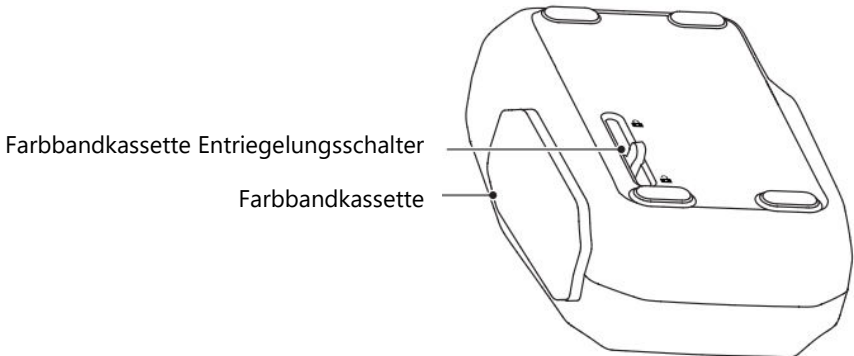

# Betriebsanleitung

## Papier einlegen

- Drücken Sie die Taste zum Öffnen des Fachs, um das Papierfach zu entriegeln und zu öffnen.

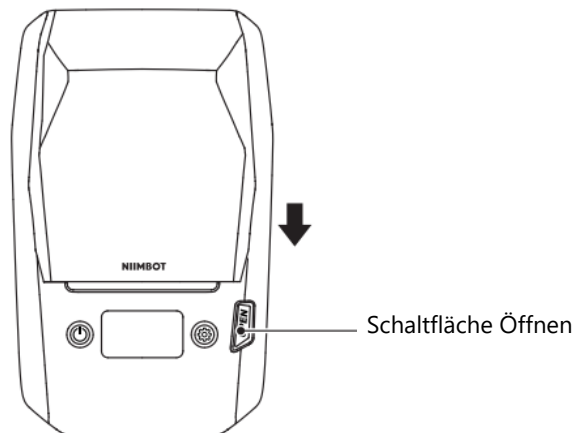

- Legen Sie das Etikettenpapier mit der Druckseite nach unten in das Fach ein. Vergewissern Sie sich, dass die Etikettenrolle richtig eingelegt ist.
- Stellen Sie die Papierführung so ein, so dass die Etikettenrolle fest sitzt.

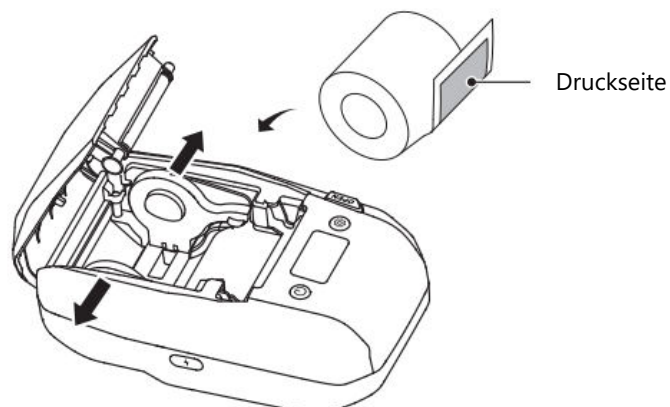

- Ziehen Sie das Etikettenpapier aus dem Papierfach und schließen Sie die Abdeckung des Fachs wieder.

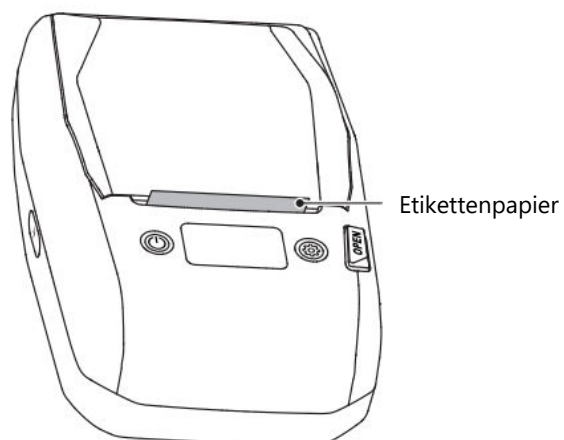



## Installationsanleitung

- Betätigen Sie den Schalter zum Entriegeln der Farbbandkassette, um den Kassettenschacht zu öffnen.

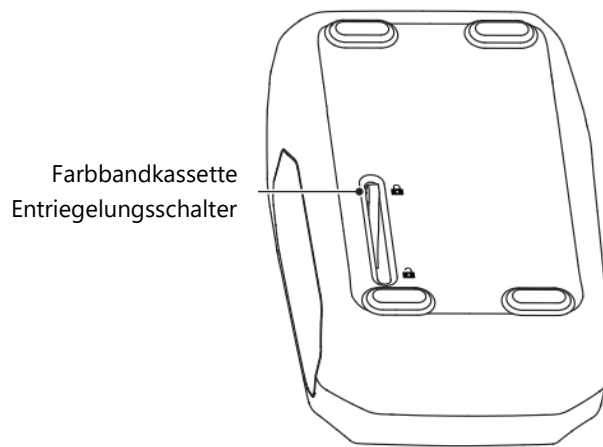

- Ziehen Sie die Farbbandkassette mit leichtem Druck aus dem Steckplatz.

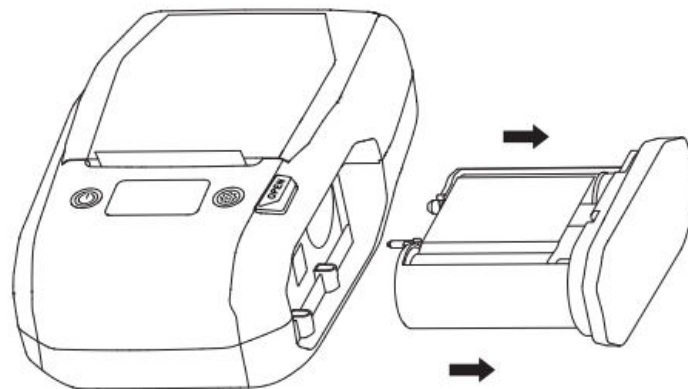

- Setzen Sie die Farbbandkassette in den Schlitz ein, halten Sie sie mit einer Hand fest und sichern Sie sie mit der anderen Hand mit der Verriegelung.

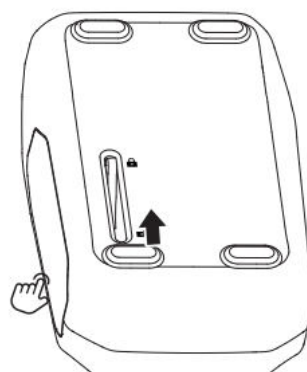

## Software herunterladen

### Laden Sie die NIIMBOT App herunter:

- Installieren Sie die NIIMBOT-App aus dem Google Play Store oder dem Apple App Store.
- Weitere Informationen finden Sie in der App unter Anmelden bei NIIMBOT > Ich > Hilfecenter > Hardware.

### Laden Sie die NIIMBOT Desktop Version herunter:

- Besuchen Sie die offizielle Website von NIIMBOT ([www.niimbot.com](http://www.niimbot.com)), um die Desktop-Version herunterzuladen und zu installieren.
- Wenn Sie den Drucker an einen Computer anschließen, verwenden Sie das mitgelieferte offizielle Datenkabel oder ein kompatibles Datenübertragungskabel.

## Etikett drucken

- Stellen Sie nach der Installation der App sicher, dass Bluetooth auf Ihrem Telefon aktiviert ist.

**Hinweis:** Android-Telefone benötigen Standortberechtigungen, um Bluetooth zu aktivieren.

- Öffnen Sie die App, suchen Sie nach dem Drucker, und verbinden Sie ihn über Bluetooth.

**Hinweis:** Wenn Sie zur Eingabe eines PIN-Codes aufgefordert werden, geben Sie 0000 oder 1234 ein.

- Sobald die Verbindung hergestellt ist, können Sie die Canvas-Seite innerhalb der App aufrufen, um Ihre Etiketten zu erstellen und zu bearbeiten.

**Besonderer Hinweis:** Die Abbildungen der Produkte, des Zubehörs und der App in diesem Handbuch dienen nur der Veranschaulichung. Die tatsächlichen Produkte können leicht abweichen. Spezifikationen und Funktionen können ohne vorherige Ankündigung geändert werden.

# Bedienfeld

## Beschreibung

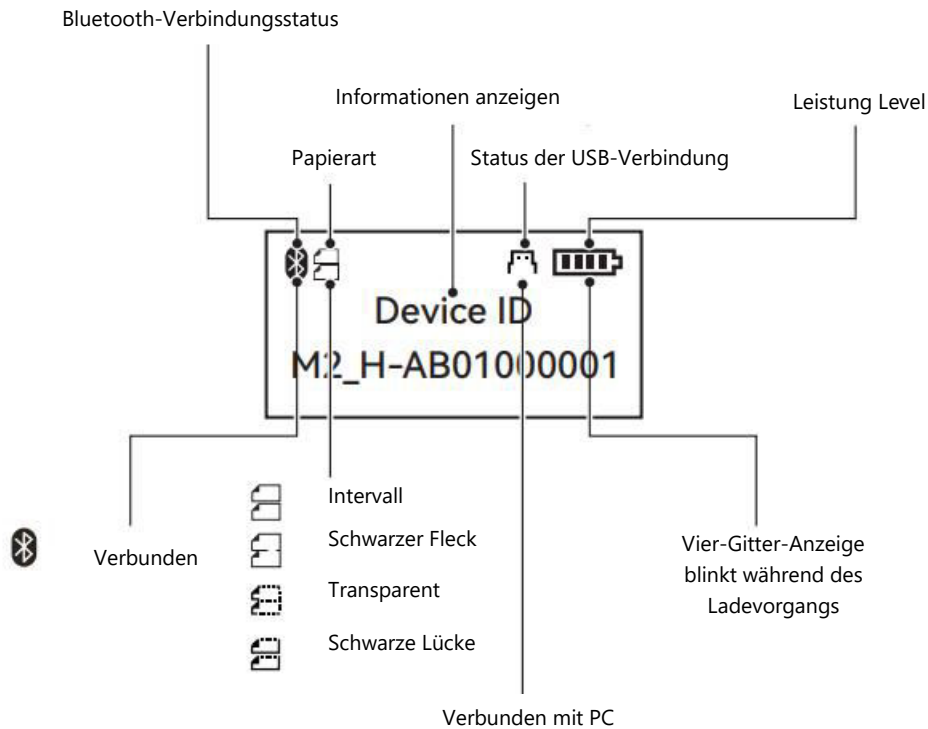

Die Schnittstelle des Druckers bietet klare visuelle Anzeigen für verschiedene Status und Einstellungen:

- **Bluetooth-Verbindungsstatus:** Zeigt an, ob das Gerät mit Bluetooth verbunden ist.
- **Informationsanzeige:** Enthält Details wie Papiertyp, USB-Verbindungsstatus und Geräte-ID.
- **Ladezustand:** Zeigt die verbleibende Akkuleistung über eine vierstufige Anzeige an, die während des Ladevorgangs blinkt.
- **Geräte-ID:** Zeigt die eindeutige Kennung des Druckers an.
- **USB-Verbindungsstatus:** Zeigt an, ob das Gerät mit einem PC verbunden ist.

### Papierarten:

- **Intervall:** Zeigt eine Lücke zwischen zwei Etikettenpapieren an.
- **Schwarze Markierung:** Zeigt Etiketten an, die mit einer schwarzen Markierung auf der Rückseite des Etikettenpapiers verbunden sind.
- **Transparent:** Kennzeichnet transparentes Etikettenmaterial.
- **Schwarze Lücke:** Kombiniert eine Lücke zwischen zwei Etiketten mit einer schwarzen Markierung auf der Rückseite.

## Betriebsanleitung

- **Einschalt-/Menütaste:** Dient zum Navigieren im Menü und zur Auswahl von Optionen.
- **Papierzufuhr/Auswahl taste:** Dient zur Auswahl bestimmter Funktionen oder zum Anpassen von Einstellungen.

## Funktionen

Das Menü umfasst mehrere Ebenen zur Verwaltung der Druckerfunktionen:

Hauptmenü	Sekundäres Menü	Tertiäres Menü	Beschreibung
Papier Kalibrierung	-	-	Kalibriert den Drucker bei Problemen mit dem Papiereinzug.
Druckdichte	1/2/3/4/5	-	Passt die Druckdichte für einen optimalen Druck an.
Selbsttest - Seite drucken	-	-	Druckt eine Testseite mit Drucker- und Verbrauchsmaterialinformationen.
Automatische Abschaltung	15 Minuten/30 Minuten/60 Minuten/Niemals	-	Legt die Zeit für die automatische Abschaltung fest, um Strom zu sparen.
Informationen zum Drucker	Hardware-Version/Firmware-Version/Bluetooth MAC	-	Zeigt Hardware-, Firmware- und Bluetooth-Informationen an.
Erweiterte Einstellungen	Sprachen	Vereinfachtes Chinesisch/Traditionelles Chinesisch/Englisch	Ändert die Sprache für die Anzeigeoberfläche.
	Papierarten	Intervall/Schwarze Markierung/Transparent/Schwarze Lücke	Wählt den Typ des verwendeten Etikettenpapiers aus.
	Wiederherstellen der Werkseinstellungen	-	Setzt alle Einstellungen auf die Werksvorgaben zurück.

# Wartung

## Aufladen

Richtiges Aufladen ist wichtig, um die Leistung des Geräts und die Langlebigkeit des Akkus zu erhalten. Befolgen Sie diese Schritte, um den Drucker sicher aufzuladen:

### Vorbereiten zum Aufladen:

- Achten Sie darauf, dass sowohl das Gerät als auch Ihre Hände trocken sind, um elektrische Probleme zu vermeiden.
- Schließen Sie das USB-Typ-C-Kabel an den Ladeanschluss des Druckers an.
- Stecken Sie das andere Ende des Kabels in einen Netzadapter (nicht im Lieferumfang enthalten, separat erhältlich) und schließen Sie ihn an eine Steckdose an.

### Überwachen Sie den Energiestatus des Geräts:

- Wenn der Akku vollständig entladen ist, wird auf dem Bildschirm die Meldung angezeigt: "Der Batteriestand ist niedrig. Bitte aufladen!"
- Danach schaltet sich der Drucker innerhalb von 10 Sekunden automatisch aus, um den Akku zu schonen.

### Aufladezeit:

- Der Drucker benötigt ca. 3-4 Stunden, um eine vollständige Ladung zu erreichen. Achten Sie darauf, dass das Gerät während dieser Zeit nicht gestört wird.

### Wartung der Batterie:

- Um den optimalen Zustand des Akkus zu erhalten, sollten Sie das Gerät alle 2 bis 3 Monate aufladen, auch wenn es nicht benutzt wird, damit der Akku nicht entladen wird.

**Hinweis:** Um die Lebensdauer und Leistung des Akkus zu optimieren, wird das Drucken während des Ladevorgangs nicht empfohlen. Lassen Sie das Gerät vor der Verwendung vollständig aufladen.

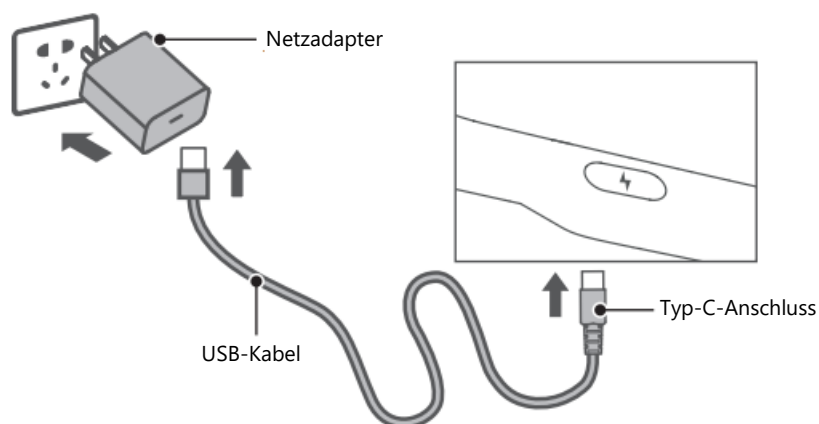

## Reinigen des Druckkopfs und der Walze

Die routinemäßige Reinigung des Druckkopfs und der Walze gewährleistet einen reibungslosen Betrieb und eine gleichbleibende Druckqualität. Reinigen Sie die Komponenten, wenn Sie dies bemerken:

- **Unklarer Druck:** Schwache oder ungleichmäßige Drucke können auf einen verschmutzten Druckkopf oder eine verschmutzte Walze hinweisen.
- **Ungewöhnliche Geräusche:** Geräusche während des Papiereinzugs deuten oft auf Staub- oder Schmutzablagerungen hin.
- **Fremdkörper:** Sichtbare Verschmutzungen oder Klebstoffreste auf dem Druckkopf oder der Walze können den Betrieb beeinträchtigen.

### Schritte zur Reinigung:

**Schalten Sie den Drucker aus:** Schalten Sie den Drucker aus Sicherheitsgründen vor der Reinigung immer aus und trennen Sie ihn von der Stromversorgung.

### Greifen Sie auf den Druckkopf zu:

- Öffnen Sie das Papierfach und suchen Sie den Druckkopf.
- Wenn der Drucker kürzlich benutzt wurde, lassen Sie den Druckkopf vollständig abkühlen, bevor Sie fortfahren, um Verbrennungen zu vermeiden.

**Reinigen Sie die Walze:** Drehen Sie die Walze von Hand und verwenden Sie ein mit Alkohol befeuchtetes Wattestäbchen (oder einen trockenen Tupfer, falls gewünscht), um Staub, Klebstoff oder Flecken zu entfernen. Achten Sie darauf, dass das Wattestäbchen nicht tropfnass ist, um übermäßige Feuchtigkeit zu vermeiden.

**Reinigen Sie den Druckkopf:** Verwenden Sie ein separates Wattestäbchen oder einen dafür vorgesehenen Reinigungsstift, um den Druckkopf vorsichtig zu reinigen. Wischen Sie von der Mitte nach außen, um Verschmutzungen und Klebstoffreste gründlich zu entfernen.

**Trocknungszeit:** Lassen Sie die gereinigten Teile 5-10 Minuten an der Luft trocknen und stellen Sie sicher, dass der restliche Alkohol vollständig verdunstet ist.

**Bauen Sie den Drucker wieder zusammen:** Sobald die Komponenten sauber und trocken sind, schließen Sie das Papierfach wieder fest. Ihr Drucker ist nun einsatzbereit.

**Hinweis:** Die regelmäßige Reinigung von Druckkopf und Walze verbessert nicht nur die Druckqualität, sondern verlängert auch die Lebensdauer des Druckers.

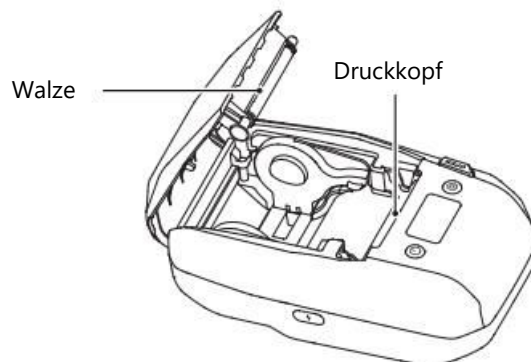

## FAQs

### **Muss ich die Standortberechtigung aktivieren, um Bluetooth verwenden zu können?**

- Ja, Android-Geräte benötigen Standortberechtigungen, um Bluetooth zu aktivieren. Dies ist eine Systemvoraussetzung und muss aktiviert sein, damit die NIIMBOT-App mit Ihrem Drucker gekoppelt werden kann.

### **Wie lautet der Standard-PIN-Code für die Kopplung?**

- Der Standard-PIN-Code für die Kopplung ist normalerweise "0000". In einigen Fällen kann es sich um "1234" oder eine Folge von 16 Nullen ("0000000000000000") handeln, je nach Druckermodell und Betriebssystem.

### **Was soll ich tun, wenn mein Drucker nicht gefunden wird?**

Wenn Ihr Telefon den Drucker nicht finden kann:

- Stellen Sie sicher, dass Bluetooth auf Ihrem Telefon aktiviert ist.
- Starten Sie den Drucker, das Telefon oder die App neu und versuchen Sie die Suche erneut.
- Schalten Sie Bluetooth auf Ihrem Handy aus und wieder ein und versuchen Sie dann, die Verbindung wieder herzustellen.

### **Was sollte ich tun, wenn die Bluetooth-Verbindung ausfällt?**

Wenn die Verbindung ausfällt oder unterbrochen wird:

- Starten Sie die App oder den Drucker neu und versuchen Sie dann, die Verbindung erneut herzustellen.
- Schalten Sie Bluetooth auf Ihrem Handy aus, warten Sie ein paar Sekunden und schalten Sie es wieder ein, bevor Sie erneut versuchen, eine Verbindung herzustellen.

### **Warum ist der Druck undeutlich oder blass?**

Wenn die Druckqualität schlecht ist:

- Drücken Sie den Netzschalter einmal und drucken Sie eine Seite, um den Drucker zu testen.
- Drücken Sie zweimal auf den Netzschalter, um eine Testseite zu drucken. Wenn das Problem weiterhin besteht, senden Sie ein Foto der Testseite an den Kundendienst, um Unterstützung zu erhalten.

### **Warum macht der Drucker ein Klickgeräusch, druckt aber nicht?**

Wenn der Drucker klickt, aber nicht druckt:

- Vergewissern Sie sich, dass das Etikettenpapier richtig eingelegt ist und leicht aus dem Drucker herausragt.
- Prüfen Sie, ob die Etikettenrolle oder das Thermofarbband verbraucht ist und tauschen Sie sie gegebenenfalls aus.

### **Was soll ich tun, wenn der Druckversatz falsch ausgerichtet ist?**

So beheben Sie einen versetzten Druck:

- Vergewissern Sie sich, dass die Etikettengröße mit den Vorlageneinstellungen in der App übereinstimmt.
- Verwenden Sie die Bearbeitungsfunktion der App, um den Druckversatz nach Bedarf anzupassen.

## Was tun, wenn das Papier nicht richtig rollt?

Wenn der Papiereinzugsmechanismus klemmt oder nicht rollt:

- Überprüfen Sie, ob Etikettenpapierreste oder Fremdkörper den Einzug oder den Sensor blockieren.
- Vergewissern Sie sich, dass die Etikettengröße mit den Vorlageneinstellungen in der App übereinstimmt.
- Überprüfen Sie, ob der in der App ausgewählte Etikettentyp mit dem tatsächlich verwendeten Etikettentyp übereinstimmt.
- Führen Sie eine Papierkalibrierung durch, indem Sie auf der Seite Papierkalibrierung die Taste Zufuhr/Auswahl drücken.

## Wie kann ich ein zerknittertes Farbband reparieren?

- Nehmen Sie das Farbband heraus und drehen Sie die Spule vorsichtig, um es zu straffen. Vergewissern Sie sich, dass das Band ordnungsgemäß installiert ist, bevor Sie es wieder in den Drucker einlegen.

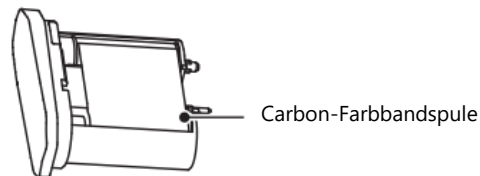

## Sicherheitsvorkehrungen

Um eine sichere und ordnungsgemäße Verwendung dieses Produkts zu gewährleisten, sollten Sie alle Anweisungen und Warnhinweise in diesem Handbuch sorgfältig lesen und befolgen. Dies hilft, mögliche Schäden für den Benutzer sowie Schäden am Produkt und am Zubehör zu vermeiden.

### Warnungen:

- Versuchen Sie nicht, das Produkt ohne vorherige Genehmigung zu zerlegen. Eine nicht autorisierte Demontage kann die internen Komponenten beschädigen und zum Erlöschen der Garantie führen. Demontierte Produkte können nicht zurückgegeben oder umgetauscht werden.
- Vermeiden Sie die Verwendung von ätzenden Chemikalien oder scharfen Reinigungsmitteln zur Reinigung des Produkts. Diese Substanzen können irreversible Schäden an der Oberfläche und den internen Mechanismen verursachen. Verwenden Sie zur Reinigung nur ein weiches, feuchtes Tuch, wenn dies erforderlich ist.
- Betreiben oder lagern Sie das Gerät nicht in der Nähe von entflammaren oder explosiven Materialien, wie z. B. an Tankstellen, Kraftstoffdepots oder an Orten mit brennbaren Dämpfen. Dies kann ein ernsthaftes Brand- oder Explosionsrisiko darstellen.
- Bewahren Sie das Produkt und sein Zubehör immer an einem sicheren Ort auf, außerhalb der Reichweite von Kindern. Wenn Kinder das Produkt benutzen, muss dies unter der strengen Aufsicht eines verantwortlichen Erwachsenen oder einer Aufsichtsperson geschehen.



- Sollte versehentlich Wasser oder eine andere Flüssigkeit in das Gerät eindringen, schalten Sie es sofort aus und trennen Sie es von der Stromquelle. Vermeiden Sie die weitere Verwendung, bis das Gerät ordnungsgemäß überprüft wurde.
- Im Falle einer Fehlfunktion, wie z. B. ungewöhnliche Geräusche oder nicht erwartungsgemäßer Betrieb, schalten Sie das Gerät aus und wenden Sie sich an den Kundendienst oder an autorisierte Servicezentren. Die weitere Verwendung des Geräts in einem solchen Zustand kann zu weiteren Schäden führen.
- Verwenden Sie nur Netzadapter, die den Sicherheitsvorschriften entsprechen und mit diesem Produkt kompatibel sind. Die Verwendung von nicht zugelassenen Adaptern kann zu Überhitzung, Kurzschlüssen oder elektrischen Schäden führen.
- Versuchen Sie niemals, den internen Akku des Produkts zu zerlegen oder auszutauschen. Unsachgemäße Handhabung kann zu Leckagen, Feuer oder Explosionen führen. Beauftragen Sie für solche Aufgaben immer autorisierte Fachleute.
- Der eingebaute Akku ist mit einer Schutzschaltung versehen, um die Sicherheit zu gewährleisten. Die Batterie darf nicht manipuliert oder zerlegt werden. Unsachgemäße Handhabung kann zu Leckagen oder Kurzschlüssen führen. Wenn der Elektrolyt des Akkus mit Ihrer Haut oder Ihren Augen in Berührung kommt, spülen Sie ihn gründlich mit klarem Wasser aus und suchen Sie sofort einen Arzt auf.
- Vermeiden Sie es, das Produkt oder den Netzadapter extremen Temperaturen, direkter Sonneneinstrahlung oder Feuchtigkeit auszusetzen. Hohe Temperaturen können zu Überhitzung, Verformung oder sogar Explosionen führen. Das Eintauchen des Geräts oder des Netzteils in Wasser kann zu irreversiblen Schäden führen und das Risiko eines Stromschlags bergen.
- Wenn Sie Rauch, einen ungewöhnlichen Geruch oder übermäßige Hitze aus dem Produkt oder dem Adapter wahrnehmen, trennen Sie es sofort von der Stromquelle. Vermeiden Sie es, das Gerät weiter zu handhaben, bis es von einem Fachmann untersucht wurde, um mögliche Schäden zu vermeiden.

### **Wichtig:**

- Um eine gleichbleibende Druckqualität zu gewährleisten und den Druckkopf vor Beschädigungen zu schützen, verwenden Sie immer Original NIIMBOT Etikettenpapier. Verbrauchsmaterialien von Drittanbietern können zu suboptimaler Leistung oder Schäden führen, die nicht durch die Garantie abgedeckt sind.
- Das Produkt enthält einen eingebauten Akku. Werfen Sie das Gerät nicht ins Feuer und setzen Sie es keiner extremen Hitze aus. Dies kann zu Überhitzung, Explosion oder Feuer führen, was schwere Verletzungen zur Folge haben kann.
- Kaufen Sie das Produkt bei offiziellen NIIMBOT-Läden oder autorisierten Händlern, um die Echtheit und Funktionalität des Produkts sicherzustellen. Der Kauf von nicht autorisierten Verkäufern kann Sie Risiken aussetzen, einschließlich gefälschter Produkte, Kompatibilitätsproblemen oder mangelndem Support. NIIMBOT kann keine Unterstützung für Produkte bieten, die über nicht autorisierte Kanäle bezogen wurden.

## Garantiebedingungen

Auf ein neues Produkt, das im Vertriebsnetz von Alza gekauft wurde, wird eine Garantie von 2 Jahren gewährt. Wenn Sie während der Garantiezeit eine Reparatur oder andere Dienstleistungen benötigen, wenden Sie sich direkt an den Produktverkäufer. Sie müssen den Originalkaufbeleg mit dem Kaufdatum vorlegen.

**Als Widerspruch zu den Garantiebedingungen, für die der geltend gemachte Anspruch nicht anerkannt werden kann, gelten:**

- Verwendung des Produkts für einen anderen Zweck als den, für den das Produkt bestimmt ist, oder Nichtbeachtung der Anweisungen für Wartung, Betrieb und Service des Produkts.
- Beschädigung des Produkts durch Naturkatastrophe, Eingriff einer unbefugten Person oder mechanisch durch Verschulden des Käufers (z. B. beim Transport, Reinigung mit unsachgemäßen Mitteln usw.).
- Natürlicher Verschleiß und Alterung von Verbrauchsmaterialien oder Komponenten während des Gebrauchs (wie Batterien usw.).
- Exposition gegenüber nachteiligen äußeren Einflüssen wie Sonnenlicht und anderen Strahlungen oder elektromagnetischen Feldern, Eindringen von Flüssigkeiten, Eindringen von Gegenständen, Netzüberspannung, elektrostatische Entladungsspannung (einschließlich Blitzschlag), fehlerhafte Versorgungs- oder Eingangsspannung und falsche Polarität dieser Spannung, chemische Prozesse wie verwendet Netzteile usw.
- Wenn jemand Änderungen, Modifikationen, Konstruktionsänderungen oder Anpassungen vorgenommen hat, um die Funktionen des Produkts gegenüber der gekauften Konstruktion zu ändern oder zu erweitern oder nicht originale Komponenten zu verwenden.

## EU-Konformitätserklärung

Wuhan Jingchen Intelligent Identification Technology Co., Ltd. erklärt hiermit, dass dieses Gerät den grundlegenden Anforderungen und allen anderen relevanten Bestimmungen der Funkanlagenrichtlinie (RED) 2014/53/EU entspricht. Diese Konformität stellt sicher, dass das Produkt die für die Verwendung in der Europäischen Union erforderlichen Regulierungs- und Sicherheitsstandards erfüllt. Daher ist dieses Gerät für die Verwendung in allen EU-Mitgliedstaaten zugelassen.

Darüber hinaus bestätigt die Wuhan Jingchen Intelligent Identification Technology Co., Ltd. dass die Funkanlage vom Typ [NIIMBOT M2\_H] den Spezifikationen und Richtlinien der Richtlinie 2014/53/EU entspricht.

Der vollständige Text der EU-Konformitätserklärung kann auf folgender Website eingesehen werden: <http://www.niimbot.com>.



## WEEE

Dieses Produkt darf gemäß der EU-Richtlinie über Elektro- und Elektronik-Altgeräte (WEEE - 2012/19 / EU) nicht über den normalen Hausmüll entsorgt werden. Stattdessen muss es an den Ort des Kaufs zurückgebracht oder bei einer öffentlichen Sammelstelle für wiederverwertbare Abfälle abgegeben werden. Indem Sie sicherstellen, dass dieses Produkt ordnungsgemäß entsorgt wird, tragen Sie dazu bei, mögliche negative Folgen für die Umwelt und die menschliche Gesundheit zu vermeiden, die andernfalls durch eine unsachgemäße Abfallbehandlung dieses Produkts verursacht werden könnten. Wenden Sie sich an Ihre örtliche Behörde oder an die nächstgelegene Sammelstelle, um weitere Informationen zu erhalten. Die unsachgemäße Entsorgung dieser Art von Abfall kann gemäß den nationalen Vorschriften zu Geldstrafen führen.

