

SIGURO

Small Freezer

Small Freezer
Kleiner Gefrierschrank
Malý mrazák
Malá mraznička
Kis fagyaszto



- EN Translation of the operating instructions from the original language.
DE Übersetzung der Bedienungsanleitung aus der Originalsprache.
CZ Návod k použití v originálním jazyce.
SK Preklad návodu na použitie z originálneho jazyka.
HU A használati utasítás fordítása eredeti nyelvről.

SGR-MB-E241B
SGR-MB-E241W

SIGURO

ENGLISH	4
Safety information	4
Transport	8
Before use	8
Use	9
Cleaning and maintenance	11
Troubleshooting	13
Choosing door hinge side	13
DEUTSCH	20
Sicherheitshinweise	20
Transport	24
Vorbereitung vor der verwendung	24
Verwendung	25
Reinigung und wartung	28
Problemlösung	30
Änderung der öffnungsrichtung der tür	31
ČESKY	38
Bezpečnostní informace	38
Přeprava	42
Příprava před použitím	42
Použití	43
Čištění a údržba	45
Řešení problémů	47
Otočení směru otevírání dvířek	48
SLOVENSKY	55
Bezpečnostné informácie	55
Preprava	59
Príprava pred použitím	59
Použitie	60
Čistenie a údržba	62
Riešenie problémov	64
Otočenie smeru otvárania dvierok	65
MAGYAR	72
Biztonsági információk	72
Szállítás	76
Előkészület a használatához	76
Használat	77
Tisztítás és karbantartás	80
Problémamegoldás	82
Az ajtónyitás irányának a megváltoztatása	83

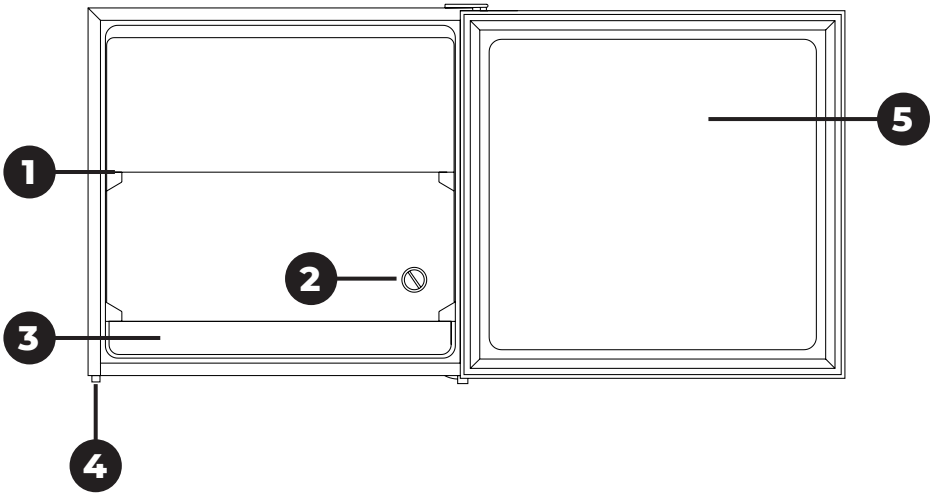

Thank you for purchasing a SIGURO appliance. We are grateful for your trust and are pleased to introduce on the following pages the device, its functions and uses.

We believe in a fair and responsible society and only work with suppliers who meet our strict criteria on employee protection, exploitation prevention and fair working conditions.

If you need help with extensive maintenance or repair of the product that requires intervention in its internal parts, our authorized service centre is available at siguro@alza.cz. You may also contact the vendor's helpline. For your convenience in solving potential problems with the product, the above contact information can also be used to lodge complaints or inquire about post-warranty servicing.

The latest version of the operating instructions can be found at www.siguro.net.

SAFETY INFORMATION



Please read this manual carefully before use and keep it for future reference.

1. This appliance is intended for use by children 8 years of age and older and persons with reduced physical, sensory or mental capabilities, or lack of experience and knowledge, provided they have been given supervision or instruction concerning use of the appliance in a safe manner and understand the potential hazards.
2. Children must not play with the device.
3. Cleaning and user maintenance may not be performed by unsupervised children.
4. If the power cord is damaged, it must be replaced by the manufacturer, its service agent or similarly qualified persons in order to avoid a dangerous situation.



WARNING: RISK OF FIRE!

5. Children aged 3 to 8 may store food in and remove it from the appliance.
6. **WARNING:** Always keep clear all vents found on the appliance body and frame.
7. **WARNING:** Do not use mechanical devices or means other than those recommended by the manufacturer to speed up the defrosting process.

8. **WARNING:** Do not damage the cooling circuit.
9. **WARNING:** Do not operate electrical appliances inside the food storage compartment, except those cleared for such use by the manufacturer.
10. Do not store potentially explosive substances, such as flammable-propellant sprays, in the appliance.
11. This appliance is designed for home and light commercial use, including:
 - kitchenettes in stores, offices and other workplaces;
 - guest use in hotels, motels and other residential environments;
 - bed & breakfast establishments;
 - workplace canteens and similar non-commercial uses.
12. This appliance is designed as free-standing. It is not designed for built-in or mounted use.
13. Use this appliance only according to the instructions in this manual. For safe food storage, only use the appliance in accordance with the instructions in this manual.
14. Follow these recommendations to avoid contamination of stored food:
 - Leaving the door open for long periods of time can significantly warm the storage compartment.
 - Clean food contact surfaces and accessible drainage systems regularly.
 - Clean water containers that have not been used for 48 hours or longer. Flush the appliance's water circuit when the water supply has been dry or disconnected for 5 days or longer.
 - Store raw meat and fish in the refrigerator in suitable containers, so that they do not come into contact with or drip on other foods.
 - Freezer spaces rated two stars are suitable for storing pre-frozen food, storing and making ice cream, and making ice cubes.
 - Spaces rated three stars or less are not suitable for freezing fresh food.
 - Before prolonged disuse, turn off, defrost, clean and dry the appliance, then leave the door open to prevent mould from forming inside.
15. **WARNING:** Place the appliance so as to keep the power cord from snagging or otherwise becoming damaged.
16. **WARNING:** Do not keep multi-plug sockets or extension cords immediately behind the appliance.
17. **WARNING:** Any servicing or repair involving the removal of the outer shroud is dangerous when not performed by a qualified technician. To avoid electrocution, do not attempt to repair the appliance yourself.
18. Volatile liquids and gases may leak from their containers in low temperatures.
19. Never place carbonated drinks, bottled or canned, in the freezer.
20. Ice cream can cause frostbite if consumed immediately upon removal from a freezer. It is recommended to let it thaw for at least 5 minutes.
21. Do not touch the food in the freezer with wet hands. This way you can avoid frostbite and skin damage.
22. Keep children away from the appliance's controls.
23. The appliance is heavy. Take extra care when handling it. Ideally get a second person to help you.
24. Modifying the appliance in any way is dangerous.
25. The LED lighting in the food compartment may only be replaced by an

authorized service technician. Never replace the light yourself.

26. **WARNING:** Cooling appliances, particularly class-I combined cooler-freezers, may not work properly (the temperature in the frozen food compartment may rise above freezing) when exterior temperatures remain below the lower limit of the appliance's operating temperature range for prolonged periods.
27. **WARNING:** If the door or lid is equipped with a lock, the keys to the lock must be kept away from children and away from the appliance, to avoid the risk of children locking themselves in.
28. **WARNING:** The coolant and insulation materials used in this appliance require special disposal procedures.

Electrical Connection

1. This appliance may only be powered from properly grounded mains outlets supplying 220–240 V ~ 50 Hz. Before plugging the appliance in, make sure the outlet voltage matches the values specified on the appliance rating plate.
2. This appliance may be used with a voltage converter.
3. The power cord should be routed behind the appliance. It should be out of the way and laid on the floor to prevent accidents.
4. Do not unplug the appliance by pulling on the power cord. Pull on the plug instead.
5. Avoid using extension cords; these may degrade the appliance's performance. If the supplied power cord is too short for your needs, it is best to have a mains socket installed closer to it (by a professional electrician).

Climate Class

The appliance's climate class is indicated on its rating plate. The climate class determines the ambient temperatures in which the appliance was designed to operate.

Climate class	Ambient temperature range
SN	10 – 32 °C (50 – 90 °F)
N	16 – 32 °C (60 – 90 °F)
ST	16 – 38 °C (60 – 100 °F)
T	16 – 43 °C (60 – 100 °F)



Note:

The appliance's interior temperature setting should be adapted to the climate class, ambient temperature, opening frequency, etc. Operating the appliance in conditions outside its rated climate class may degrade its performance.

Lock

If the door or lid is equipped with a lock, the keys to the lock must be kept away from children and away from the appliance, to avoid the risk of children locking themselves in. When disposing of the appliance, destroy the lock to prevent its further use.

R600a Refrigerant

The R600a refrigerant and cyclopentane insulation used in this appliance are safe for the environment and the ozone layer, and have minimal global warming impacts. However, R600a is a flammable substance. When transporting, installing or otherwise handling the appliance, take care not to damage the cooling circuit, to prevent liquid or gaseous refrigerant leaks. In the event the cooling circuit is damaged and liquid or gaseous refrigerant leaks into the environment, immediately douse any open flame in the area and open all available windows.

Appliances containing refrigerants require professional, environmentally safe disposal. Improper disposal may cause injury, fire, or other hazardous situations. Refrigerants may only be handled by qualified personnel certified to do so. Before disposal, check the cooling circuit for potential damage.

OVERVIEW

- 1 Shelves
- 2 Thermostat
- 3 Removable tray
- 4 Adjustable feet
- 5 Door



TRANSPORT

The appliance must always be transported upright. The packaging is meant to protect the appliance in transit; avoid damaging it during transport.

If there is no choice but to transport the appliance on its side, place it so that the door cannot open, to prevent damage to it. Restore the appliance to upright position as soon as possible. After spending time horizontal, the appliance must remain upright for at least 4 hours before being plugged in, to give the refrigerant time to settle. Failing to do so risks permanent damage to the appliance, as well as a hazardous operating situation.

The appliance is heavy; we recommend at least two people handle it. Avoid carrying the appliance by the upper frame, the door, etc.

BEFORE USE

Unpacking

Carefully unpack the appliance and remove any tape, stickers, foil, etc.

Selecting a Spot

Place the appliance on a hard, level surface within reach of the mains socket. To avoid excess noise and vibration, do not install on carpets, rugs or similar flooring.

The appliance is designed for domestic, indoor use. Do not install outside or in any spot exposed to rain, snow, moisture or other weather effects.

The room in which the appliance is installed should have a volume such that, when the refrigerant mass in the appliance is divided by this volume, the result is less than $8 \text{ g} / \text{m}^3$.

The refrigerant mass is specified on the appliance rating plate.

Provide adequate space for air to circulate around the appliance: at least 300 mm above, and at least 100 mm to the sides and behind.

Do not place the appliance near stoves, heaters, or other heat sources. Avoid exposing the appliance to direct sunlight.

Do not install in damp or dusty rooms. Do not cover the vents.

The appliance may interfere with radio and television signals. It should be placed sufficiently far from these devices.

When selecting the spot:

- The appliance must be free-standing. It is not intended for cabinet or column mounting (i.e., mounting above or under another appliance).
- Lay the power cord so as to avoid snagging, tangling, or other damage or deformation.

When installed in unheated spaces (e.g. garage), water may condense on the outer surface of the appliance in low temperatures. This is a normal occurrence. Wipe the condensate away with a dry towel.

Levelling the Appliance

Level the appliance if necessary. Use the adjustable feet. Screw the feet in or out to change their height. Levelling the appliance properly is important in preventing excess noise and vibration.

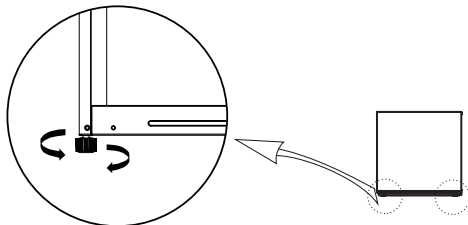

Cleaning Before Use

Before first use and after prolonged disuse, clean the food compartment and its trays with water, either pure or with some white vinegar. Do not use detergents, solvents, hydrocarbon cleaners, etc. These might irreparably damage the finish.

USE

Before Power-On

Before powering on the appliance, always check that:

- the appliance does not show signs of damage;
- the door gasket is not cracked, deformed, or otherwise damaged;
- the interior is clean and dry;
- there is adequate space around for air to circulate;
- the appliance is sited in line with the instructions in “**Selecting a Spot**” above.

Power On / Off

Plug the power cord into a properly grounded mains socket. Set the thermostat to MAX and close the door. The compressor will power on. Wait about 30 minutes, then check whether the interior is getting any cooler. Wait for the interior to reach the desired temperature before loading the food.



Note:

When the appliance is running, it emits a humming noise. This is caused by the compressor and cooling circuit. This is a normal occurrence.

To power off, set the thermostat to OFF, then unplug the appliance from the mains.



Note:

The door may be hard to open due to low air pressure, particularly if it was closed recently. This is a normal occurrence. Wait a few minutes; the door should then be easier to open.

Setting the Temperature

Turn the thermostat dial to set the target interior temperature. The **MIN** setting is warmest; the **MAX** setting is coldest. For typical use, we recommend the **NORMAL** setting.

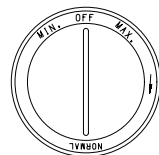

Use **MAX** to quickly cool the interior or when inserting fresh food to be frozen. If you see frost accumulating inside, try setting the thermostat to warmer.

Storing Food

The freezer interior is designed for long-term storage of frozen food and freezing fresh food.

The cold air circulates throughout the appliance and the temperature can vary in different parts, so different types of food should be placed in different locations.

Store food in the freezer in its original packaging or in airtight containers to prevent unpleasant odours or possible contamination.

Do not overload the freezer with too many or too heavy food parcels. Keep some amount of free space between food parcels to allow the cold air to circulate throughout. Packing food tightly may degrade cooling performance.

Overloading the food trays may damage them.

Do not place food packets in direct contact with the interior liner. Do not place water-rich foods close to the back plate to keep them from freezing stuck.

Do not re-freeze defrosted or partly defrosted food.

Defrosted meat should be heat-treated, not eaten raw.

Freezer interior

Can maintain temperatures of $-18\text{ }^{\circ}\text{C}$ ($0\text{ }^{\circ}\text{F}$) and colder, allowing long-term storage of frozen food. However, the safe shelf life of frozen food is not infinite – observe the manufacturer's instructions on food packaging.

Tray

Used to store frozen food. Cut meat up into modest-sized pieces, pack each individually, and evenly distribute the packets around the tray.



Warning:

Before closing the freezer door, always make sure the drawers are properly inserted and the freezer compartment cover is closed. Otherwise the door, drawer or the cover might get damaged.



Note:

The appliance does best in sustained long-term operation. Operating it in brief bursts may shorten its lifespan.

Tips for Buying and Storing Food

- Packaged frozen foods should be stored in line with the manufacturer's recommendations printed on the packaging.
- We recommend saving frozen foods for the last items you take when shopping, and keeping them in insulated bags on the way home. Frozen foods should be out of the freezer for as short a time as possible.
- Do not keep frozen foods past their "best before" date printed on the packaging.
- Always check the integrity of the packaging on packaged foods.
- The sooner food is frozen, the longer it will keep.
- The freezer can only freeze a certain weight of fresh food per 24 hours of operation. You can find this value on its rating plate. Minimize door opening when freezing fresh foods.
- Before loading fresh food to be frozen, and particularly before loading already-

frozen food, always check that the interior is sufficiently cold. Otherwise, frozen food might thaw before the interior cools to freezing.

- When freezing freshly prepared food, let it cool to room temperature before loading.
- Pack fresh foods in packaging sold for the purpose. Label the packages with food name, weight, and date of freezing. Packets should be dry when loaded.
- Some foods may be cooked without defrosting first. For example, frozen vegetables or pasta may be dumped directly in hot water or a steam boiler.
- Sauces and soups can be defrosted in a pot over low heat.
- Buy quality food. Pack fresh food in modest-sized parcels.
- Do not load liquid-filled glassware or canned beverages. Water-based liquids increase in volume as they freeze, potentially destroying inflexible containers.

Power Outage

The freezer can keep its settings in memory through a power outage. Once power is restored, the freezer will power on with its last settings.

Do not open the freezer when power is out. Under ideal conditions (closed door, cool room, away from heat sources, etc.), the freezer can maintain subzero temperatures without power for up to 20 hours. If the power outage lasts longer, the food should be checked, cooked (if applicable), and consumed if possible to prevent spoilage.

In cases of planned power outage, select the lowest temperature setting or Quick Freeze one to two hours before power is due to go out. Do not load fresh food to be frozen during this time.

To preserve frozen food longer during a power outage, you may periodically place ice (if available) in the freezer while power is out.

CLEANING AND MAINTENANCE

Keep the appliance clean. Improperly packaged foods may emit a foul odour. The inside of the freezer should therefore be cleaned regularly. Routine maintenance should normally be carried out once a month.



Attention:

Before any cleaning or maintenance work, always unplug the appliance from the mains.

Routine Maintenance

Set the thermostat to OFF, then unplug the appliance from the mains.

Open the door and remove the trays and the cover plate. To detach the cover plate, rotate it to vertical so that it aligns with the pinhole on the right side, then pull it outward.

Clean the freezer interior with a clean towel slightly dipped in clean, lukewarm water. Wipe dry. You may add some baking soda to the water (about 1 spoonful per 0.5 litre). Clean the trays and cover plate with a clean towel slightly dipped in clean, lukewarm water. Wipe dry.

Regularly scrape built-up ice using a plastic scraper. Extensive icing may degrade cooling performance and increase power consumption.

Wipe the door gasket with a soft cloth slightly dipped in warm water.

Wipe the appliance exterior with a soft cloth slightly dipped in warm water with some dish detergent.

Dust off the vents. You may also use a vacuum cleaner with a brush attachment on low power.

This routine maintenance should not take more than a few minutes. To keep the freezer's contents from defrosting during cleaning, you may wrap it in a towel and temporarily store in the fridge, cellar, or other cool area. However, routine maintenance should not take long enough for food to defrost in the meantime.



Warning:

Do not clean with harsh detergents, alkali, solvents, hydrocarbon cleaners, etc. Only use a soft sponge or towel. Do not use scrapers or other hard tools that might scratch the finish.

De-Icing

Ice may build up on the interior walls of the freezer with prolonged use. Such icing may degrade performance, particularly when more than 5 mm (1/5 in) thick. Thin layers of ice may be scraped off with a plastic scraper. Do not use metal scrapers, knives, or other hard or sharp tools.

De-icing should be performed about once every 3 months. If built-up ice obstructs the trays' movement and access to stored food, it should be removed promptly. Follow this procedure for de-icing:

1. Set the thermostat to OFF, then unplug the appliance from the mains.
2. Open the door and remove the trays and the cover plate.
3. Leave the door open. To de-ice faster, you may place a bowl of hot water inside the freezer.
4. Use an ice scraper to scrape off the ice.
5. Clean the freezer interior with a clean towel slightly dipped in clean, lukewarm water. Wipe dry. You may add some baking soda to the water (about 1 spoonful per 0.5 litre).
6. Clean the trays and cover plate with a clean towel slightly dipped in clean, lukewarm water. Wipe dry.
7. Plug in the appliance, set the thermostat to your usual setting, and load the food back in.



Warning:

Do not use steam cleaners, hair driers, or other power appliances when de-icing.



Warning:

Do not immerse the appliance or its power cord in water or other liquids.

Light Replacement

The LED lighting in the food compartment may only be replaced by an authorized service technician. Never replace the light yourself. Contact an authorized service centre instead. The light source installed in this appliance is rated F on the EU energy efficiency scale.

Long-Term Power-Down

When not using the appliance, keep it unplugged from the mains. Clean the interior as described above. Leave the door open to prevent a stale odour from developing inside. We recommend using a suitable doorstop.

Store the appliance in a dry, airy place out of reach of children and pets.

Do not place any objects on the appliance.

TROUBLESHOOTING

Problem	Cause	Solution
Freezer not working	Not plugged in	Plug appliance in.
	Blown fuse	Open door and check interior light comes on. Contact a qualified electrician to replace the fuse.
	Power outage	Open door and check interior light comes on. Contact your power company.
Unusual noises	Poorly levelled	Use adjustable feet to level appliance.
	Touching the wall	Move appliance away from wall.
Poor cooling performance	Hot food or too much food loaded	Let food cool down before loading. Load less food.
	Door opened too often	Open door less often.
	Bad seal on door	Check and remove obstructions between door gasket and appliance body; clean gasket if required.
	Appliance sited in direct sunlight or near heater, stove, or other heat source	Move appliance out of direct sunlight / away from heat source.
	Insufficient air circulation	Provide clearance around the appliance at least as specified in "Selecting a Spot" above.
	Thermostat setting too warm	Set thermostat to colder.
Foul odour	Rotten food present in freezer	Dispose of rotten food.
	Freezer needs cleaning	Clean it as described in "CLEANING AND MAINTENANCE" above.
	Improperly packaged, pungent food	Package pungent foods more thoroughly, e.g. by double-wrapping.

If the problem is not listed in the table above or if it persists, turn off the appliance, unplug it from the mains, then contact an authorized service centre.

CHOOSING DOOR HINGE SIDE

Check that the appliance is powered down and unplugged.

1. Remove the top hinge cover, loosen the top hinge bolts, and remove the top hinge. Put it and the bolts aside. Remove the hole covers on the other side.

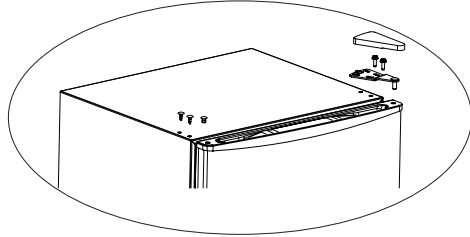
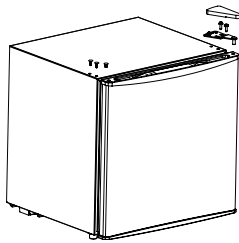

2. Slightly, carefully lift the door off the bottom hinge. Set the door aside.
3. Loosen the lower hinge bolts, then remove the lower hinge. Remove the adjustable leg.

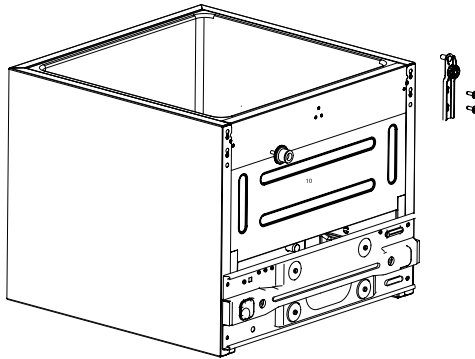

4. Install the lower hinge on the other side and tighten the bolts properly. Mount the adjustable leg to the other side of the appliance body.

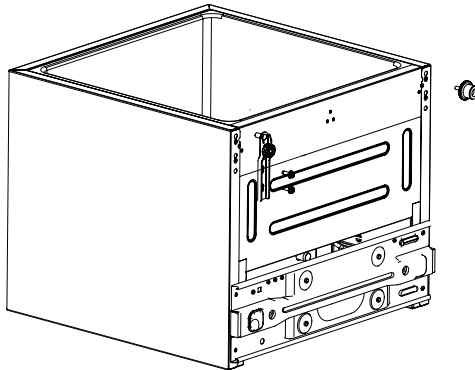

5. Carefully fit the door onto the lower hinge.
6. Mount the top hinge on its three bolts. Before tightening these bolts, check that the door aligns well with the body and has a good seal. Replace the top hinge

cover and insert the caps into the open holes on the other side.

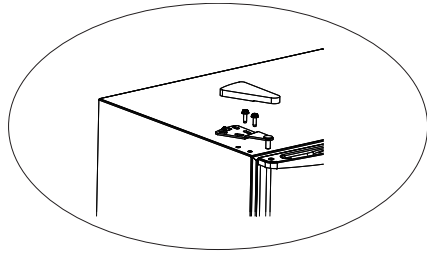
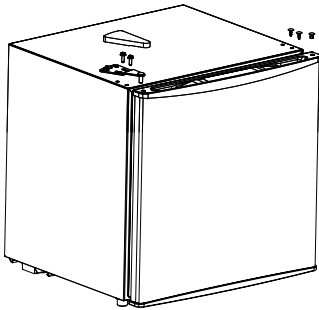

Note:

When remounting the door, check that its top edge aligns with the top plate of the appliance body. If the door is mounted poorly aligned, the door gasket is likely to lose its seal, degrading cooling performance.

Product Information Sheet

COMMISSION DELEGATED REGULATION (EU) 2019/2016 with regard to energy labelling of refrigerating appliances

Supplier's name or trade mark: Siguro

Supplier's address: PL - SIGURO, Jankovcova 1522/53 17000 Praha Holešovice Česká republika

Model identifier: SGR-MB-E241W

Type of refrigerating appliance:

Low-noise appliance:	No	Design type:	freestanding
----------------------	----	--------------	--------------

Wine storage appliance:	No	Other refrigerating appliance:	Yes
-------------------------	----	--------------------------------	-----

General product parameters:

Parameter	Value	Parameter	Value
Overall dimensions (millimetre)	Height	Total volume (dm ³ or l)	31
	Width		
	Depth		
EEL	100	Energy efficiency class	E
Airborne acoustical noise emissions (dB(A) re 1 pW)	41	Airborne acoustical noise emission class	C
Annual energy consumption (kWh/a)	147	Climate class:	temperate, subtropical
Minimum ambient temperature (°C), for which the refrigerating appliance is suitable	16	Maximum ambient temperature (°C), for which the refrigerating appliance is suitable	38
Winter setting	No		

Compartment Parameters:

Compartment parameters and values					
Compartment type	Compartment Volume (dm ³ or l)	Recommended temperature setting for optimised food storage (°C) These settings shall not contradict the storage conditions set out in Annex IV, Table 3	Freezing capacity (kg/24h)	Defrosting type (auto-defrost=A, manual defrost=M)	
Pantry	No	-	-	-	-

Wine storage	No	-	-	-	-
Cellar	No	-	-	-	-
Fresh food	No	-	-	-	-
Chill	No	-	-	-	-
0-star or ice-making	No	-	-	-	-
1-star	No	-	-	-	-
2-star	No	-	-	-	-
3-star	No	-	-	-	-
4-star	Yes	31,0	-18	2,0	M
2-star section	No	-	-	-	-
Variable temperature compartment	-	-	-	-	-
For 4-star compartments					
Fast freeze facility			No		
Light source parameters:					
Type of light source			-		
Energy efficiency class			-		
Minimum duration of the guarantee offered by the manufacturer: 36 months					
Additional information:					
Weblink to the supplier's website, where the information in point 4 of Annex II of Commission Regulation (EU) 2019/2019 is found: www.siguro.cz					

Model placed on the Union market from 01/12/2024.



EPREL registration number: 2123520

<https://eprel.ec.europa.eu/qr/2123520>

Supplier: Alza.cz a.s. (Manufacturer)

Website: www.alza.cz

Customer care service:

Name: PL - SIGURO

Website: www.siguro.cz

Email: siguro@alza.cz

Phone: 225 340 111

Address:

Jankovcova 1522/53 17000 Praha Holešovice Česká republika

Product Information Sheet

COMMISSION DELEGATED REGULATION (EU) 2019/2016 with regard to energy labelling of refrigerating appliances

Supplier's name or trade mark: Siguro

Supplier's address: PL - SIGURO, Jankovcova 1522/53 17000 Praha Holešovice Česká republika

Model identifier: SGR-MB-E241B

Type of refrigerating appliance:

Low-noise appliance:	No	Design type:	freestanding
----------------------	----	--------------	--------------

Wine storage appliance:	No	Other refrigerating appliance:	Yes
-------------------------	----	--------------------------------	-----

General product parameters:

Parameter	Value	Parameter	Value
Overall dimensions (millimetre)	Height	Total volume (dm ³ or l)	31
	Width		
	Depth		
EEL	100	Energy efficiency class	E
Airborne acoustical noise emissions (dB(A) re 1 pW)	41	Airborne acoustical noise emission class	C
Annual energy consumption (kWh/a)	147	Climate class:	temperate, subtropical
Minimum ambient temperature (°C), for which the refrigerating appliance is suitable	16	Maximum ambient temperature (°C), for which the refrigerating appliance is suitable	38
Winter setting	No		

Compartment Parameters:

Compartment parameters and values					
Compartment type	Compartment Volume (dm ³ or l)	Recommended temperature setting for optimised food storage (°C)	Freezing capacity (kg/24h)	Defrosting type (auto-defrost=A, manual defrost=M)	
Pantry	No	-	-	-	-

Wine storage	No	-	-	-	-
Cellar	No	-	-	-	-
Fresh food	No	-	-	-	-
Chill	No	-	-	-	-
0-star or ice-making	No	-	-	-	-
1-star	No	-	-	-	-
2-star	No	-	-	-	-
3-star	No	-	-	-	-
4-star	Yes	31,0	-18	2,0	M
2-star section	No	-	-	-	-
Variable temperature compartment	-	-	-	-	-
For 4-star compartments					
Fast freeze facility			No		
Light source parameters:					
Type of light source			-		
Energy efficiency class			-		
Minimum duration of the guarantee offered by the manufacturer: 36 months					
Additional information:					
Weblink to the supplier's website, where the information in point 4 of Annex II of Commission Regulation (EU) 2019/2019 is found: www.siguro.cz					

Model placed on the Union market from 01/12/2024.



EPREL registration number: 2123512

<https://eprel.ec.europa.eu/qr/2123512>

Supplier: Alza.cz a.s. (Manufacturer)

Website: www.alza.cz

Customer care service:

Name: PL - SIGURO

Website: www.siguro.cz

Email: siguro@alza.cz

Phone: 225 340 111

Address:

Jankovcova 1522/53 17000 Praha Holešovice Česká republika

Vielen Dank, dass Sie sich für ein Gerät der Marke SIGURO entschieden haben. Wir sind dankbar für Ihr Vertrauen und freuen uns, Ihnen das Gerät auf den folgenden Seiten vorzustellen und Sie mit all seinen Funktionen und Verwendungszwecken vertraut zu machen.

Wir glauben an ein faires und verantwortungsvolles Unternehmen und arbeiten daher nur mit Lieferanten zusammen, die unsere strengen Kriterien zum Schutz der Interessen der Mitarbeiter, zur Verhinderung von Missbrauch und fairen Arbeitsbedingungen erfüllen.

Wenn Sie Hilfe bei der umfassenden Wartung oder Reparatur des Produkts benötigen, die einen Eingriff in die Innenteile erfordert, stehen Ihnen unser autorisierter Kundendienst unter der E-Mail-Adresse siguro@alza.cz oder die Hotline des Verkäufers zur Verfügung. Bei der Lösung von Problemen mit dem Produkt haben wir diese Kontaktstellen vereinheitlicht. Die oben genannten Kontakte können auch bei Beschwerden oder Nachgarantieservice genutzt werden.

Die neueste Version der Bedienungsanleitung finden Sie auf www.siguro.net.

SICHERHEITSHINWEISE



Lesen Sie vor der Verwendung sorgfältig dieses Benutzerhandbuch durch und bewahren Sie es für den künftigen Gebrauch auf.

1. Dieses Gerät kann von Kindern ab 8 Jahren und von Personen mit verminderten physischen, sensorischen und mentalen Fähigkeiten oder mangelnden Erfahrungen und Kenntnissen benutzt werden, sofern sie beaufsichtigt werden oder über die Anwendung des Geräts auf eine sichere Weise belehrt wurden und eventuelle Gefahren verstehen.
2. Kinder dürfen nicht mit dem Gerät spielen.
3. Kinder sollten keine Reinigungs- und Wartungsarbeiten vornehmen, falls diese nicht beaufsichtigt sind.
4. Wenn das Netzkabel beschädigt ist, muss es vom Hersteller, seinem Servicetechniker oder einer ähnlich qualifizierten Person ersetzt werden, um eine gefährliche Situation zu vermeiden.



HINWEIS: BRANDGEFAHR!

5. Kinder im Alter von 3 bis 8 Jahren können Lebensmittel in das Gerät geben und aus dem Gerät herausnehmen.
6. **WARNUNG:** Lüftungsöffnungen im Gehäuse oder in der Konstruktion des Geräts müssen freigehalten werden.
7. **WARNUNG:** Verwenden Sie zur Beschleunigung des Abtauvorgangs keine anderen als die vom Hersteller empfohlenen mechanischen Vorrichtungen oder Mittel.
8. **WARNUNG:** Beschädigen Sie nicht den Kühlkreislauf.
9. **WARNUNG:** Benutzen Sie keine elektrischen Geräte in dem Bereich, in dem Lebensmittel gelagert werden, sofern es sich nicht um Modelle handelt, die vom Hersteller empfohlen wurden.
10. Lagern Sie in diesem Gerät keine explosiven Stoffe wie z. B. entflammbare Treibgaspsays.
11. Dieses Gerät ist für den Gebrauch im Haushalt und in ähnlichen Bereichen vorgesehen, wie z.B.:
 - Küchenzeilen in Geschäften, Büros und anderen Arbeitsplätzen;
 - Geräte, die von Gästen in Hotels, Motels und anderen Beherbergungsbetrieben verwendet werden;
 - Geräte, die in Bed & Breakfast-Betrieben verwendet werden;
 - Geräte, die in der Gastronomie und ähnlichen nicht kommerziellen Umgebungen verwendet werden.
12. Dieses Gerät ist als freistehendes Gerät konzipiert. Es ist nicht zum Einbau oder zur festen Installation bestimmt.
13. Verwenden Sie dieses Gerät nur gemäß den Anweisungen in dieser Anleitung. Dies gewährleistet eine sichere Lebensmittelaufbewahrung.
14. Befolgen Sie die folgenden Empfehlungen, um eine Kontamination von Lebensmitteln zu vermeiden:
 - Das Öffnen der Tür über einen längeren Zeitraum kann zu einem erheblichen Temperaturanstieg im Geräteinneren führen.
 - Reinigen Sie regelmäßig Oberflächen, die mit Lebensmitteln in Berührung kommen können, und zugängliche Abflusssysteme.
 - Reinigen Sie die Wasserbehälter, wenn diese 48 Stunden lang nicht benutzt worden sind. Spülen Sie das an die Wasserversorgung angeschlossene Wassersystem durch, wenn 5 Tage lang kein Wasser dadurch geflossen ist.
 - Lagern Sie rohes Fleisch und Fisch in geeigneten Verpackungen im Gerät, damit sie nicht mit anderen Lebensmitteln in Berührung kommen oder auf diese tropfen.
 - Die Zwei-Sterne-Gefrierfächer sind die Lagerung von Tiefkühlkost, die Aufbewahrung oder Herstellung von Eis und die Herstellung von Eiswürfeln geeignet.
 - Ein-, Zwei- und Drei-Sterne-Fächer sind nicht zum Einfrieren von frischen Lebensmitteln geeignet.
 - Wenn die Kühl-Gefrierkombination längere Zeit leer bleibt, schalten Sie sie aus, tauen Sie sie ab, reinigen und trocknen Sie sie und lassen Sie die Tür offen, um Schimmelbildung im Geräteinneren zu vermeiden.
15. **WARNUNG:** Achten Sie beim Aufstellen des Geräts darauf, dass das

Netzkabel nicht eingeklemmt oder beschädigt wird.

16. **WARNUNG:** Platzieren Sie keine Mehrfachsteckdosen oder Verlängerungskabel auf der Rückseite des Geräts.
17. **WARNUNG:** Nur qualifizierte Servicetechniker dürfen Service- oder Reparaturarbeiten durchführen, bei denen u. a. die Abdeckung entfernt werden muss. Reparieren Sie das Gerät nicht selbst, um die Stromunfälle zu vermeiden.
18. Behälter mit brennbaren Gasen oder Flüssigkeiten können bei niedrigen Temperaturen entkommen oder auslaufen.
19. Geben Sie niemals in den Gefrierteil kohlenensäurehaltige oder sprudelnde Getränke, Flaschen oder Dosen.
20. Eis am Stiel sowie Eiscreme können Erfrierungen verursachen, wenn sie unmittelbar nach dem Herausnehmen aus dem Gefrierteil gegessen werden. Warten Sie daher immer mindestens 5 Minuten, bevor Sie sie essen.
21. Berühren Sie die Lebensmittel im Gefrierteil nicht mit nassen oder feuchten Händen. Es kann zu Hautverletzungen oder Erfrierungen kommen.
22. Sorgen Sie dafür, dass Kinder nicht mit den Bedienelementen manipulieren.
23. Das Gerät ist schwer. Seien Sie bei der Manipulation mit dem Gerät besonders vorsichtig. Wir empfehlen, dass zwei Erwachsene mit dem Gerät manipulieren.
24. Es ist gefährlich, das Gerät in irgendeiner Weise zu ändern oder zu modifizieren.
25. Die LED-Lampe, die das Innere des Geräts beleuchtet, darf nur von einem autorisierten Servicetechniker ausgetauscht werden. Wechseln Sie die Lampe niemals allein aus.
26. **WARNUNG:** Kühlgeräte – insbesondere Kühl-Gefrierkombinationen des Typs I – müssen nicht ordnungsgemäß funktionieren (der Inhalt kann auftauen oder die Temperaturen im Gefrierteil können zu hoch sein), wenn sie längere Zeit unter der unteren Grenze des Temperaturbereichs liegen, für den das Kühlgerät vorgesehen ist.
27. **WARNUNG:** Türen und Deckel, die mit einem Schloss versehen sind – es ist wichtig, dass die Schlüssel für das Schloss außerhalb der Reichweite von Kindern und in ausreichender Entfernung vom Gerät aufbewahrt werden, damit sich Kindern nicht im Gerät einschließen können.
28. **WARNUNG:** Das Kältemittel im Gerät und das Isoliermaterial erfordern eine besondere Behandlung bei der Entsorgung des Geräts.

Stromanschluss

1. Dieses Gerät muss an eine ordnungsgemäß geerdete 220-240 V ~ 50 Hz Steckdose angeschlossen werden. Vergewissern Sie sich vor dem Anschluss des Geräts an das Stromnetz, dass die Spannung in Ihrer Steckdose, mit der auf dem Typenschild des Geräts angegebenen Spannung übereinstimmt.
2. Das Gerät ist für die Verwendung mit einem Spannungswandler vorgesehen.

3. Das Netzkabel muss hinter dem Gerät führen. Es sollte nicht offen liegen oder herunterhängen, um versehentliche Verletzungen zu vermeiden.
4. Trennen Sie das Gerät niemals durch Ziehen am Netzkabel von der Netzsteckdose. Ziehen Sie immer am Stecker.
5. Benutzen Sie kein Verlängerungskabel, da dies die Leistung des Geräts beeinträchtigen könnte. Wenn das Netzkabel zu kurz ist, wenden Sie sich an einen qualifizierten Elektromonteur oder einen Servicetechniker, um eine Steckdose in der Nähe des Geräts zu installieren.

Klimaklasse

Informationen über die Klimaklasse sind dem Typenschild des Geräts zu entnehmen. Es informiert über die Temperaturen (Temperaturen im Raum, in dem das Gerät steht), die optimal für den Betrieb des Geräts sind.

Klimaklasse	Umgebungstemperaturbereich
SN	Von 10 °C bis 32 °C
N	Von 16 °C bis 32 °C
ST	Von 16 °C bis 38 °C
T	Von 16 °C bis 43 °C



Bemerkung:

Die Betriebstemperatur des Geräts muss je nach Klimaklasse, Umgebungstemperatur, Häufigkeit des Öffnens der Tür usw. eingestellt werden.

Wenn das Gerät innerhalb der Klimaklasse betrieben wird, für die es nicht vorgesehen ist, funktioniert es möglicherweise nicht richtig.

Schloss

Wenn das Gerät mit einem Schloss ausgestattet ist, bewahren Sie den Schlüssel an einem sicheren Ort (nicht in der Nähe des Geräts) außerhalb der Reichweite von Kindern auf, damit Sie sich nicht versehentlich im Gerät einschließen können. Bevor Sie das Gerät umweltgerecht entsorgen, vernichten oder entwerten Sie das Schloss, so dass es nicht mehr verwendet werden kann.

Kühlmittel R600a

Das Kältemittel R600a und das Isoliermaterial Cyclopentan, die in Kühlgeräten verwendet werden, sind umweltfreundlich, schädigen die Ozonschicht nicht und haben eine sehr kleine Auswirkung auf die globale Erwärmung. Das im Kühlkreislauf enthaltene Kältemittel R600a ist jedoch brennbar. Seien Sie während des Transports, der Installation oder der anderen Manipulation mit dem Gerät besonders vorsichtig, um den Kühlkreislauf nicht zu beschädigen, wodurch das Kältemittel oder Kältemittelgase entkommen könnten. Wenn der Kühlkreislauf beschädigt ist und Kältemittel oder Kältemittelgase entkommen, löschen Sie sofort jedes offene Feuer und öffnen Sie die Fenster.

Geräte, die Kältemittel und Kältemittelgase enthalten, müssen umweltgerecht und fachgerecht entsorgt werden. Eine unsachgemäße Entsorgung kann zu Verletzungen, Entzündungen oder anderen gefährlichen Situationen führen. Mit Kältemittel und Kältemittelgasen darf nur eine qualifizierte Person mit gültiger Zertifizierung manipulieren. Vergewissern Sie sich vor der Entsorgung, dass der Kühlkreislauf nicht beschädigt ist.

ÜBERSICHT

- 1 Regal
- 2 Thermostat
- 3 Herausnehmbare Schublade
- 4 Verstellbare FüÙe
- 5 Tür



TRANSPORT

Das Gerät darf nur in aufrechter Position transportiert werden. Das Verpackungsmaterial dient dem Schutz des Geräts während des Transports und muss während des Transports unversehrt bleiben.

Wenn das Gerät unbedingt in horizontaler Lage transportiert werden muss, so ist es so zu platzieren, dass sich die Türen nicht öffnen und somit nicht beschädigt werden. Danach muss das Gerät in aufrechte Position gestellt werden. Das Einstecken des Netzsteckers und das Einschalten des Geräts dürfen frühestens 4 Stunden nach dem Aufstellen des in aufrechte Position Geräts durchgeführt werden, damit sich das Kältemittel im Kühlsystem setzen kann. Andernfalls könnte das Gerät irreversibel beschädigt werden, was zu einer gefährlichen Situation führen könnte.

Das Gerät ist schwer und wir empfehlen daher, dass bei der Manipulation mindestens zwei Personen anwesend sind. Vermeiden Sie es, das Gerät am oberen Rahmen, an der Tür usw. zu tragen.

VORBEREITUNG VOR DER VERWENDUNG

Auspacken des Geräts

Packen Sie das Gerät vorsichtig aus und entfernen Sie alle Bänder, Etiketten oder sonstige Folien.

Auswahl des Installationsortes

Stellen Sie das Gerät auf eine feste und gerade Oberfläche in ausreichender Entfernung von der Netzsteckdose auf. Stellen Sie das Gerät nicht auf Teppichen, Fußmatten oder ähnlichem Material auf, da dies zu unerwünschten Vibrationen und übermäßigen Geräuschen führen kann.

Dieses Gerät ist für den Gebrauch im Haushalt und innerhalb von Gebäuden vorgesehen. Stellen Sie es nicht im Freien oder an einem Ort auf, an dem es Regen, Schnee, Feuchtigkeit oder anderen Witterungsbedingungen ausgesetzt ist.

Das Ergebnis des Verhältnisses zwischen der Kältemittelfüllmenge im Gerät und der Gesamtfläche des Raumes, in dem das Gerät aufgestellt ist, muss weniger als 8 g/m^3 betragen.

Die Menge des Kältemittels ist dem Typenschild zu entnehmen.

Um das Gerät herum muss ein ausreichender Freiraum für eine gute Luftzirkulation gelassen werden: mindestens 300 mm oberhalb des Geräts, mehr als 100 mm an den Seiten und hinter dem Gerät.

Stellen Sie das Gerät nicht in der Nähe von Öfen, Heizungen oder anderen Wärmequellen auf. Vermeiden Sie, dass das Gerät direktem Sonnenlicht ausgesetzt wird.

Stellen Sie das Gerät nicht in feuchten oder staubigen Räumen auf. Verdecken Sie niemals die Belüftungsöffnungen.

Das Gerät kann Störungen bei Rundfunk- und Fernsehgeräten verursachen. Vergewissern Sie sich, dass es in ausreichender Entfernung zu diesen Geräten aufgestellt wird.

Bei der Auswahl des Installationsortes:

- ist es wichtig, dass das Gerät als freistehend installiert wird. Er ist nicht für den Einbau in einen Schrank oder Schornstein, d. h. über oder unter einem anderen Gerät, vorgesehen.
- vergewissern Sie sich, dass das Netzkabel nicht unter dem Gerät eingeklemmt, eingewickelt, beschädigt oder anderswie verformt ist.

Wenn Sie das Gerät in einem unbeheizten Raum aufstellen (z. B. in einer Garage), kann sich bei niedrigen Temperaturen Feuchtigkeit auf der Außenfläche bilden. Es handelt sich um eine normale Erscheinung. Wischen Sie die Feuchtigkeit mit einem trockenen Tuch ab.

Ausrichten des Geräts

Falls erforderlich, gleichen Sie das Gerät aus. Hierzu dienen die verstellbaren Füße. Schrauben Sie sie heraus oder hinein, um das Gerät auszugleichen. Es ist wichtig, dass das Gerät waagrecht steht, da es sonst zu unerwünschten Vibrationen und übermäßigen Geräuschen kommen kann.

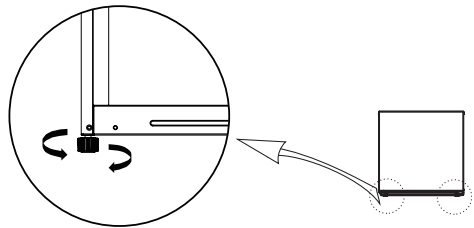

Reinigung vor der Verwendung

Vor der Erstverwendung oder wenn Sie das Gerät längere Zeit nicht benutzt haben, reinigen Sie den Innenraum und die Fächer mit sauberem Wasser, eventuell können Sie etwas weißes Essig ins Wasser geben. Verwenden Sie auf keinen Fall Reinigungsmittel, Lösungsmittel, Benzin usw., da Sie die Oberfläche beschädigen und das Gerät irreparabel beschädigen könnten.

VERWENDUNG

Vor dem Einschalten

Vergewissern Sie sich immer vor dem ersten oder erneuten Einschalten, dass:

- das Gerät nicht beschädigt ist oder keine Schäden aufweist;
- die Türdichtung nicht beschädigt, durchgeschnitten oder anderswie verformt ist;
- der Innenbereich des Geräts sauber und trocken ist;
- für eine ausreichende Luftzirkulation gewährleistet ist;
- das Gerät gemäß den Hinweisen im Abschnitt „**Auswahl des Installationsortes**“ aufgestellt ist.

Einschalten/Ausschalten

Stecken Sie den Stecker in eine ordnungsgemäß geerdete Steckdose.

Stellen Sie den Thermostat auf Position MAX und schließen Sie die Tür. Der Kompressor läuft an.

Prüfen Sie nach etwa 30 Minuten, ob das Gerät abkühlt.

Warten Sie, bis der Innenraum ausreichend abgekühlt ist, bevor Sie Lebensmittel hineinlegen.



Bemerkung:

Wenn das Gefriergerät in Betrieb ist, hören Sie ein brummiges Geräusch, das vom Kühlkreislauf abgegeben wird, und den laufenden Kompressor. Es handelt sich um eine normale Erscheinung.

Wenn Sie den Gefrierschrank ausschalten möchten, stellen Sie den Thermostat auf Position OFF und ziehen Sie den Netzstecker aus der Steckdose.



Bemerkung:

Die Tür des Gefriergeräts lässt sich aufgrund des Unterdrucks nur mühsam öffnen, vor allem, wenn Sie sie gerade erst geschlossen haben. Es handelt sich um eine normale Erscheinung. Warten Sie einige Minuten und versuchen Sie die Tür zu öffnen.

Temperatureinstellung

Stellen Sie die Temperatur im Gefrierschrank durch Drehen des Thermostats ein. Die Position **MIN** steht für die höchste Temperatur, während die Position **MAX** die niedrigste Temperatur darstellt. Die empfohlene Position für den Normalbetrieb ist **NORMAL**.

Wenn Sie den Innenraum schneller abkühlen möchten, weil Sie Lebensmittel einfrieren möchten, stellen Sie den Thermostat auf Position **MAX**.

Wenn Sie Frost feststellen, senken Sie Temperatur des Thermostats.

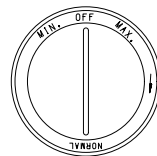

Aufbewahrung von Lebensmitteln im Gefriergerät

Der Innenraum des Gefriergeräts ist zur Aufbewahrung von Tiefkühlkost und zum Einfrieren von frischen Lebensmitteln über einen längeren Zeitraum vorgesehen. Die kalte Luft zirkuliert im gesamten Bereich des Geräts, so dass die Temperatur in verschiedenen Bereichen unterschiedlich sein kann, weshalb verschiedene Arten von Lebensmitteln in verschiedenen Bereichen aufbewahrt werden sollten.

Geben Sie in den Gefrierteil originalverpackte Lebensmittel oder Lebensmittel in luftdichten Behältern, um unangenehme Gerüche oder eine mögliche Kontamination zu vermeiden.

Geben Sie nicht zu viele oder zu schwere Lebensmittel in das Gefriergerät. Lassen Sie einen Freiraum zwischen den Lebensmitteln, damit kalte Luft ungehindert strömen kann. Andernfalls kann sich dies negativ auf den Gefriereffekt auswirken.

Überlasten Sie die Schubladen nicht, um Sie nicht zu beschädigen.

Halten Sie einen Abstand zur Innenwand ein, wenn Sie Lebensmittel in den Gefrierteil geben. Geben Sie wasserhaltige Lebensmittel nicht zu nah an die Rückwand, damit sie nicht einfrieren.

Aufgetaute oder teilweise aufgetaute Lebensmittel sollten nicht wieder eingefroren werden.

Kochen Sie das aufgetaute Fleisch.

Gefrierteil

Dient zur langfristigen Aufbewahrung von Lebensmitteln, da die Temperatur hier normalerweise unter -18 °C fällt. Beachten Sie bei der Aufbewahrung von Lebensmitteln jedoch immer die Anweisungen des Herstellers, die der Verpackung zu entnehmen sind.

Schublade

Dient zur Aufbewahrung von Gefrierkost; schneiden Sie Fleisch oder Fisch in kleinere

Stücke, wickeln Sie sie separat in Frischhaltebeutel und verteilen Sie sie gleichmäßig in der Schublade.



Warnung:

Vergewissern Sie sich vor jedem Schließen der Tür des Gefriergeräts, dass die Schubladen richtig eingesetzt sind und die Abdeckung des Gefrier- teils geschlossen ist. Andernfalls könnten die Tür, die Fächer oder die Abdeckung beschädigt werden.



Bemerkung:

Wir empfehlen, das Gefriergerät über einen längeren Zeitraum im Dau- erbetrieb zu verwenden. Kurzfristiger Gebrauch kann seine Lebensdauer verkürzen.

Tipps und Ratschläge für den Kauf und die Aufbewahrung von Lebensmitteln

- Verpackte Tiefkühlkost muss gemäß den Anweisungen des Herstellers auf der Verpackung gelagert werden.
- Wir empfehlen, Tiefkühlkost zuletzt in den Einkaufskorb zu legen und spezielle Beutel für den Transport von Tiefkühlkost zu verwenden. Die Transportzeit für Tiefkühlkost sollte so kurz wie möglich sein.
- Verzehren Sie die verpackten Lebensmittel bis zu dem auf der Verpackung angegebenen Datum.
- Achten Sie beim Kauf von verpackten Lebensmitteln immer darauf, dass die Verpackung unversehrt ist.
- Je schneller die Lebensmittel eingefroren werden, desto länger behalten sie ihre Qualität.
- Beachten Sie die maximale Menge an Lebensmitteln, die innerhalb von 24 Stunden tiefgekühlt werden können. Diese Angabe ist dem Typenschild zu entnehmen. Öffnen Sie während dieser Zeit die Tür des Gefrierteils so wenig wie möglich.
- Vergewissern Sie sich immer, dass der Innenbereich ausreichend abgekühlt ist, bevor Sie tiefgekühlte oder frische Lebensmittel hineinlegen, insbesondere wenn im Innenbereich bereits tiefgekühlte Lebensmittel aufbewahrt werden. Andernfalls könnten diese auftauen.
- Lassen Sie heiße Speisen vor dem Einfrieren vollständig abkühlen.
- Verpacken Sie frische Lebensmittel in Tüten, um deren Haltbarkeit zu verlängern. Markieren Sie sie mit Namen, Gewicht und Datum. Die Beutel sollten vor dem Hineinlegen in das Gefriergerät trocken sein.
- Einige Lebensmittel müssen vor dem Kochen nicht aufgetaut werden. So können beispielsweise Gemüse oder Nudeln direkt in den Heißwasser- oder Dampfaufsatz gegeben werden.
- Saucen und Suppen können in einem Topf bei geringer Hitze aufgetaut werden.
- Kaufen Sie hochwertige Lebensmittel und teilen Sie frische Lebensmittel in kleinere Portionen auf.
- Geben Sie in das Gefriergerät keine mit Flüssigkeit gefüllten Gläser oder Getränke in Dosen. Es besteht die Gefahr von Schäden, da die Flüssigkeit beim Gefrieren an Volumen zunimmt.

Unterbrechung der Stromzufuhr

Das Gefriergerät ist mit einer Speicherfunktion ausgestattet, die die Einstellungen im internen Speicher speichert, bevor die Stromversorgung unterbrochen wird. Wenn die Stromversorgung wiederhergestellt ist, startet das Gefriergerät mit den ursprünglichen Einstellungen.

Öffnen Sie die Tür nicht, wenn die Stromzufuhr unterbrochen ist. Unter idealen Bedingungen (das Gerät steht in einem kühlen Raum, außerhalb der Reichweite von Wärmequellen, die Tür ist geschlossen usw.) bleiben die Lebensmittel bis zu 20 Stunden lang gefroren. Wenn die Versorgung für mehr als 20 Stunden unterbrochen wird, müssen die Lebensmittel kontrolliert, verzehrt oder gekocht werden.

Wenn Sie über den Stromausfall im Voraus informiert werden, stellen Sie etwa ein bis zwei Stunden vor der geplanten Unterbrechung die niedrigste Temperatur ein oder wählen Sie die Fast-Freeze-Funktion. Geben Sie während dieser Zeit keine Lebensmittel, die zum Einfrieren bestimmt sind, in das Gefriergerät.

Sie können die Wirksamkeit des Gefriergeräts während des Stromausfalls erhöhen, indem Sie Eiswürfel im Voraus zubereiten und im Gefriergerät aufteilen.

REINIGUNG UND WARTUNG

Halten Sie das Gerät sauber. Unsachgemäß verpackte Lebensmittel können unangenehme Gerüche verursachen. Daher sollte das Innere des Gefriergeräts regelmäßig gereinigt werden. Die routinemäßige Wartung sollte in der Regel einmal im Monat durchgeführt werden.



Hinweis:

Ziehen Sie vor der Reinigung oder Wartung immer den Netzstecker aus der Steckdose.

Routinemäßige Wartung

Stellen Sie den Thermostat auf Position OFF und ziehen Sie den Netzstecker aus der Steckdose.

Öffnen Sie die Tür, nehmen Sie die Schubladen und die Abdeckung des Gefrierabteils heraus. Entfernen Sie die Abdeckung, indem Sie sie vertikal kippen, so dass sie mit dem Loch der drehbaren Welle auf der rechten Seite ausgerichtet ist, und entfernen Sie sie, indem Sie ihn nach außen ziehen.

Wischen Sie den Innenraum des Gefriergeräts mit einem sauberen und im sauberen, lauwarmen Wasser angefeuchteten Tuch ab. Wischen Sie sie trocken. Sie können dem Wasser etwas Speisesoda hinzufügen (etwa 1 Teelöffel pro 0,5 Liter Wasser).

Wischen Sie die Schubladen und Abdeckungen mit einem sauberen und im sauberen, lauwarmen Wasser angefeuchteten Tuch ab. Wischen Sie sie trocken.

Entfernen Sie regelmäßig angesammeltes Eis mit Hilfe eines Plastik-Eiskratzers. Große Eismengen können die Leistung des Geräts beeinträchtigen und den Energieverbrauch erhöhen.

Wischen Sie die Türdichtung mit einem weichen mit etwas warmem Wasser angefeuchteten Tuch ab.

Wischen Sie die äußere Oberfläche mit einem weichen mit etwas warmem Wasser mit ein wenig Geschirrspülmittel ab.

Entfernen Sie sämtlichen Staub aus den Lüftungsöffnungen. Sie können einen Staubsauger mit aufgesetzter Bürstendüse benutzen, der auf eine niedrige Leistung eingestellt ist.

Die routinemäßige Wartung sollte nicht länger als ein paar Minuten dauern. Um das Risiko des Auftauens zu vermeiden, wickeln Sie die Lebensmittel in ein Küchentuch

ein und lagern Sie sie im Kühlschrank, im Keller oder an einem anderen kühlen Ort. Wenn Sie das Gerät jedoch regelmäßig warten, sollte das Auftauen nicht auftreten.



Warnung:

Verwenden Sie zur Reinigung keine groben Putzmittel, alkalische Reiniger, Lösungsmittel, Benzin usw. Verwenden Sie nur einen weichen Schwamm oder ein Tuch. Verwenden Sie keinen Topfkratzer oder andere Materialien, die Kratzer auf der Oberfläche hinterlassen können.

Abtauen

Während des Gebrauchs kann sich an den Innenwänden des Gefrierschranks Frost bilden, der den Betrieb des Gefrierschranks beeinträchtigen kann, vor allem, wenn er dicker als 5 mm ist.

Sie können die dünne Frostschrift mit einem Plastik-Eiskratzer entfernen. Verwenden Sie hierzu keine Metallspachtel, Messer oder scharfe Gegenstände.

Der Frost sollte etwa alle 3 Monate entfernt werden. Wenn Frost die normale Benutzung von Schubladen und den Zugang zu Lebensmitteln beeinträchtigt, muss er immer rechtzeitig entfernt werden. Gehen Sie beim Entfernen von Frost wie folgt vor:

1. Stellen Sie den Thermostat auf Position OFF und ziehen Sie den Netzstecker aus der Steckdose.
2. Öffnen Sie die Tür, nehmen Sie die Schubladen und die Abdeckung des Gefrierabteils heraus.
3. Lassen Sie die Tür geöffnet. Sie können den Abtauprozess beschleunigen, indem Sie eine Schüssel mit heißem Wasser in das Gefrierfach stellen.
4. Entfernen Sie den Frost mit einem Plastik-Eiskratzer.
5. Wischen Sie den Innenraum des Gefriergeräts mit einem sauberen und im sauberen, lauwarmen Wasser angefeuchteten Tuch ab. Wischen Sie sie trocken. Sie können dem Wasser etwas Speisesoda hinzufügen (etwa 1 Teelöffel pro 0,5 Liter Wasser).
6. Wischen Sie die Schubladen und Abdeckungen mit einem sauberen und im sauberen, lauwarmen Wasser angefeuchteten Tuch ab. Wischen Sie sie trocken.
7. Stecken Sie den Netzstecker in die Steckdose, stellen Sie die Temperatur mit dem Thermostat ein und legen Sie die Lebensmittel wieder in den Gefrierschrank.



Warnung:

Verwenden Sie niemals einen Dampfreiniger, Haartrockner oder ein anderes elektronisches Gerät, um das Abtauen zu beschleunigen.



Warnung:

Tauchen Sie das Gerät, das Netzkabel oder den Stecker niemals in Wasser oder andere Flüssigkeiten.

Auswechseln der Beleuchtung

Die LED-Lampe, die das Innere des Kühlgeräts beleuchtet, darf nur von einem autorisierten Servicetechniker ausgetauscht werden. Wechseln Sie die Lampe niemals allein aus. Wenden Sie sich an einen autorisierten Kundendienst. Dieses Produkt enthält eine Lichtquelle der Energieeffizienzklasse F.

Ausschalten für längere Zeit

Wenn Sie das Gerät nicht benutzen, ziehen Sie den Stecker aus der Steckdose. Reinigen Sie den Innenbereich gemäß den Hinweisen oben. Lassen Sie die Tür offen, um unerwünschte Geruchsbildung zu vermeiden. Wir empfehlen, das Schließen der Tür

zu blockieren.

Bewahren Sie das Gerät an einem trockenen, gut belüfteten Ort außerhalb der Reichweite von Kindern und Haustieren auf.

Stellen Sie keine Gegenstände auf das Gerät.

PROBLEMLÖSUNG

Problem	Ursache	Lösung
Das Gefriergerät funktioniert nicht.	Der Stecker ist nicht in der Steckdose.	Stecken Sie den Stecker in die Steckdose.
	Der Schutzschalter/die Sicherung ist defekt.	Öffnen Sie die Tür und prüfen Sie, ob die Innenbeleuchtung eingeschaltet ist. Wenden Sie sich an einen qualifizierten Elektromonteur, um den Schutzschalter/die Sicherung zu reparieren.
	Stromausfall/defekte Verkabelung.	Öffnen Sie die Tür und prüfen Sie, ob die Innenbeleuchtung eingeschaltet ist. Wenden Sie sich an Ihren Stromanbieter.
Ungewöhnlicher Lärm	Das Gefriergerät ist nicht ausgeglichen.	Gleichen Sie das Gefriergerät mit Hilfe der verstellbaren Füße aus.
	Das Gefriergerät berührt die Wand.	Stellen Sie das Gefriergerät weiter von der Wand.

Problem	Ursache	Lösung
Der Gefrierschrank friert nicht ausreichend ein.	Sie haben heißes Essen oder zu viel Essen hineingegeben.	Lassen Sie die Lebensmittel vor dem Einlegen abkühlen. Legen Sie kleinere Mengen an Lebensmitteln ein.
	Sie haben die Tür zu oft geöffnet.	Öffnen Sie die Tür nicht zu oft.
	Die Tür dichtet nicht richtig.	Entfernen Sie eventuelle Hindernisse zwischen der Türdichtung und dem Körper des Gefriergeräts, evtl. können Sie die Dichtung reinigen.
	Das Gefriergerät steht in direktem Sonnenlicht, in der Nähe einer Heizung, eines Ofens oder einer anderen Wärmequelle.	Stellen Sie das Gefriergerät weit weg von der Wärmequelle.
	Eine angemessene Belüftung ist nicht gewährleistet.	Befolgen Sie den minimalen Abstand um den Gefrierschrank – siehe „Auswahl des Installationsortes“.
	Die Temperatur ist hoch eingestellt.	Senken Sie die Temperatur mit Hilfe des Thermostats.
Das Gefriergerät riecht unangenehm.	Im Gefriergerät befinden sich verdorbene Lebensmittel.	Werfen Sie verdorbene Lebensmittel weg.
	Das Gefriergerät muss gereinigt werden.	Reinigen Sie ihn gemäß den Hinweisen im Abschnitt „REINIGUNG UND WARTUNG“.
	Stark riechende Lebensmittel sind unangemessen verpackt.	Verpacken Sie stark riechende Lebensmittel richtig, z. B. in zwei Beutel.

Wenn das Problem nicht in der obigen Tabelle angeführt ist oder das Problem nicht behoben werden konnte, schalten Sie das Gerät aus, ziehen Sie den Stecker des Netzkabels aus der Steckdose und wenden Sie sich an einen autorisierten Kundendienst.

ÄNDERUNG DER ÖFFNUNGRICHTUNG DER TÜR

Vergewissern Sie sich, dass der Gefrierschrank ausgeschaltet ist und der Stecker aus der Steckdose gezogen ist.

1. Entfernen Sie die Abdeckung des oberen Scharniers, lösen Sie die Schrauben des oberen Scharniers und entfernen Sie das obere Scharnier. Legen Sie sie mit den Schrauben beiseite. Entfernen Sie die Lochkappen auf der anderen Seite.

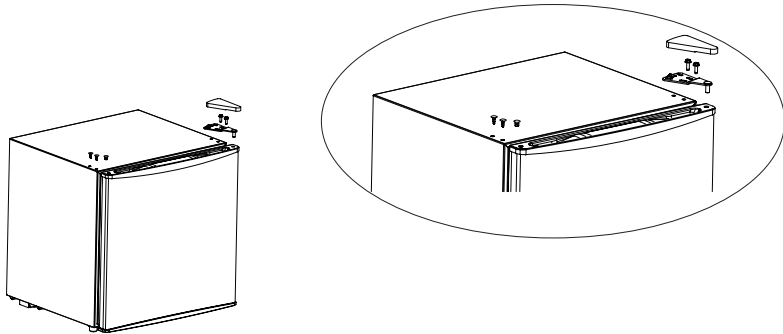

2. Heben Sie die Tür vorsichtig an, um sie aus dem unteren Scharnier zu lösen. Legen Sie die Tür beiseite.
3. Lösen Sie die Schrauben des unteren Scharniers und entfernen Sie das untere Scharnier. Entfernen Sie den verstellbaren Fuß.

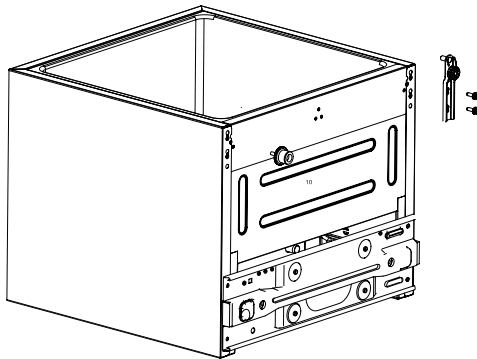

4. Bringen Sie das untere Scharnier auf der anderen Seite an und ziehen Sie die Schrauben gut an. Bringen Sie den verstellbaren Fuß auf der anderen Seite an.

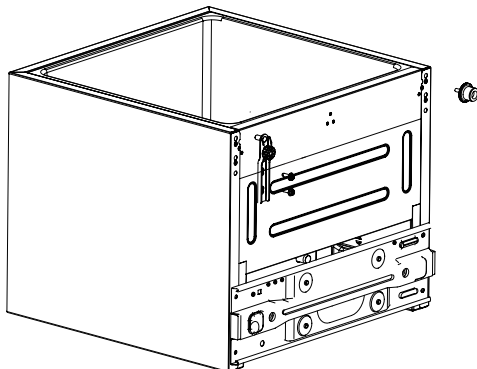

5. Setzen Sie die Tür vorsichtig auf das untere Scharnier.

6. Befestigen Sie das obere Scharnier mit drei Schrauben. Vergewissern Sie sich, dass die Tür ausgerichtet ist und gut abdichtet, bevor Sie die Schrauben anziehen. Bringen Sie die Abdeckung des obere Scharniers wieder an und setzen Sie die Kappen in die freien Löcher auf der anderen Seite ein.

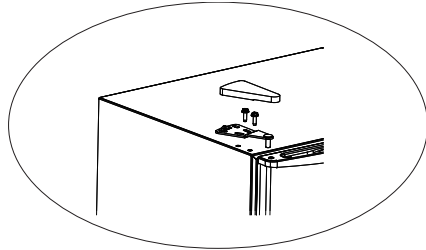
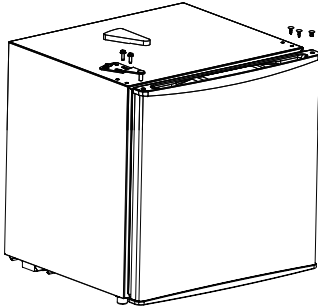

Bemerkung:

Vergewissern Sie sich bei der Installation der Tür, dass die Oberseite der Tür mit der Oberseite des Gefrierschranks ausgerichtet ist. Wenn die Tür nicht ausgerichtet ist, kann die Gummidichtung nicht abdichten, was zu Fehlfunktionen des Gefriergeräts führen kann.

Produktdatenblatt

DELEGIERTE VERORDNUNG (EU) 2019/2016 DER KOMMISSION zur Energieverbrauchskennzeichnung von Kühlgeräten

Name oder Handelsmarke des Lieferanten: Siguro

Anschrift des Lieferanten: PL - SIGURO, Jankovcova 1522/53 17000 Praha Holešovice Česká republika

Modellkennung: SGR-MB-E241W

Art des Kühlgeräts:

Geräuscharmes Gerät:	Nein	Bauart:	freistehend
----------------------	------	---------	-------------

Weinlagerschrank:	Nein	Anderes Kühlgerät:	Ja
-------------------	------	--------------------	----

Allgemeine Produktparameter:

Parameter	Wert	Parameter	Wert
Gesamtabmessungen (in Millimeter)	Höhe	Gesamtrauminhalt (in dm ³ oder l)	31
	Breite		
	Tiefe		
EEL	100	Energieeffizienzklasse	E
Luftschallemissionen (in dB(A) re 1 pW)	41	Luftschallemissionsklasse	C
Jährlicher Energieverbrauch (in kWh/a)	147	Klimaklasse:	gemäßigte Zone, subtropische Zone
Mindestumgebungstemperatur (in °C), für die das Kühlgerät geeignet ist	16	Höchstumgebungstemperatur (in °C), für die das Kühlgerät geeignet ist	38
Winterschaltung	Nein		

Fachparameter:

Fachparameter und #werte				
Fachtyp	Rauminhalt des Fachs (in dm ³ oder l)	Empfohlene Temperatureinstellung für eine optimierte Lebensmittellagerung (in °C) Diese Einstellungen dürfen nicht im Widerspruch zu den Lagerbedingungen nach Anhang IV	Gefrierermögen (in kg/24h)	Defrosting type (auto-defrost=A, manual defrost=M)

		Tabelle 3 stehen			
Speisekammerfach	Nein	-	-	-	-
Weinlagerfach	Nein	-	-	-	-
Kellerfach	Nein	-	-	-	-
Lagerfach für frische Lebensmittel	Nein	-	-	-	-
Kaltlagerfach	Nein	-	-	-	-
Null-Sterne- oder Eisbereiterfach	Nein	-	-	-	-
Ein-Sterne-Fach	Nein	-	-	-	-
Zwei-Sterne-Fach	Nein	-	-	-	-
Drei-Sterne-Fach	Nein	-	-	-	-
Vier-Sterne-Fach	Ja	31,0	-18	2,0	M
Zwei-Sterne-Abteil	Nein	-	-	-	-
Fach mit variabler Temperatur	-	-	-	-	-
Für Vier-Sterne-Fächer					
Schnelleinfrierfunktion			Nein		
Lichtquellenparameter:					
Art der Lichtquelle			-		
Energieeffizienzklasse			-		
Mindestlaufzeit der vom Hersteller angebotenen Garantie: 36 Monate					
Weitere Angaben:					
Webink zur Website des Lieferanten, auf der die Informationen gemäß Anhang II Nummer 4 der Verordnung (EU) 2019/2019 der Kommission zu finden sind: www.siguro.cz					

Das Modell wurde auf dem Unionsmarkt in Verkehr gebracht , und zwar ab dem 01/12/2024.



EPREL-Eintragungsnummer 2123520

<https://eprel.ec.europa.eu/qr/2123520>

Lieferant: Alza.cz a.s. (Hersteller)

Website: www.alza.cz

Kundenbetreuung:

Name: PL - SIGURO

Website: www.siguro.cz

E-Mail-Adresse: siguro@alza.cz

Telefonnummer: 225 340 111

Anschrift:

Jankovcova 1522/53 17000 Praha Holešovice Česká republika

Produktdatenblatt

DELEGIERTE VERORDNUNG (EU) 2019/2016 DER KOMMISSION zur Energieverbrauchskennzeichnung von Kühlgeräten

Name oder Handelsmarke des Lieferanten: Siguro

Anschrift des Lieferanten: PL - SIGURO, Jankovcova 1522/53 17000 Praha Holešovice Česká republika

Modellkennung: SGR-MB-E241B

Art des Kühlgeräts:

Geräuscharmes Gerät:	Nein	Bauart:	freistehend
Weinlagerschrank:	Nein	Anderes Kühlgerät:	Ja

Allgemeine Produktparameter:

Parameter	Wert	Parameter	Wert
Gesamtabmessungen (in Millimeter)	Höhe	Gesamtrauminhalt (in dm ³ oder l)	31
	Breite		
	Tiefe		
EEL	100	Energieeffizienzklasse	E
Luftschallemissionen (in dB(A) re 1 pW)	41	Luftschallemissionsklasse	C
Jährlicher Energieverbrauch (in kWh/a)	147	Klimaklasse:	gemäßigte Zone, subtropische Zone
Mindestumgebungstemperatur (in °C), für die das Kühlgerät geeignet ist	16	Höchstumgebungstemperatur (in °C), für die das Kühlgerät geeignet ist	38
Winterschaltung	Nein		

Fachparameter:

Fachparameter und #werte				
Fachtyp	Rauminhalt des Fachs (in dm ³ oder l)	Empfohlene Temperatureinstellung für eine optimierte Lebensmittellagerung (in °C) Diese Einstellungen dürfen nicht im Widerspruch zu den Lagerbedingungen nach Anhang IV	Gefrierermögen (in kg/24h)	Defrosting type (auto-defrost=A, manual defrost=M)

		Tabelle 3 stehen			
Speisekammerfach	Nein	-	-	-	-
Weinlagerfach	Nein	-	-	-	-
Kellerfach	Nein	-	-	-	-
Lagerfach für frische Lebensmittel	Nein	-	-	-	-
Kaltlagerfach	Nein	-	-	-	-
Null-Sterne- oder Eisbereiterfach	Nein	-	-	-	-
Ein-Sterne-Fach	Nein	-	-	-	-
Zwei-Sterne-Fach	Nein	-	-	-	-
Drei-Sterne-Fach	Nein	-	-	-	-
Vier-Sterne-Fach	Ja	31,0	-18	2,0	M
Zwei-Sterne-Abteil	Nein	-	-	-	-
Fach mit variabler Temperatur	-	-	-	-	-
Für Vier-Sterne-Fächer					
Schnelleinfrierfunktion			Nein		
Lichtquellenparameter:					
Art der Lichtquelle			-		
Energieeffizienzklasse			-		
Mindestlaufzeit der vom Hersteller angebotenen Garantie: 36 Monate					
Weitere Angaben:					
Webink zur Website des Lieferanten, auf der die Informationen gemäß Anhang II Nummer 4 der Verordnung (EU) 2019/2019 der Kommission zu finden sind: www.siguro.cz					

Das Modell wurde auf dem Unionsmarkt in Verkehr gebracht , und zwar ab dem 01/12/2024.



EPREL-Eintragungsnummer 2123512

<https://eprel.ec.europa.eu/qr/2123512>

Lieferant: Alza.cz a.s. (Hersteller)

Website: www.alza.cz

Kundenbetreuung:

Name: PL - SIGURO

Website: www.siguro.cz

E-Mail-Adresse: siguro@alza.cz

Telefonnummer: 225 340 111

Anschrift:

Jankovcova 1522/53 17000 Praha Holešovice Česká republika

Děkujeme, že jste si koupili spotřebič značky SIGURO. Jsme vděční za vaši důvěru a je nám potěšením vám přístroj na dalších stránkách představit a seznámit vás se všemi jeho funkcemi a způsoby použití.

Věříme ve spravedlivou a odpovědnou společnost, a proto spolupracujeme pouze s dodavateli, kteří splňují naše přísná kritéria na ochranu zájmu zaměstnanců, prevenci jejich zneužívání a férové pracovní podmínky.

Pokud potřebujete pomoci s rozsáhlou údržbou nebo opravou výrobku, která vyžaduje zásah do jeho vnitřních částí, je vám k dispozici náš autorizovaný servis na e-mailové adrese siguro@alza.cz nebo operátoři na infolince prodejce. Pro vaše pohodlí při řešení jakýchkoliv problémů s výrobkem jsme tato kontaktní místa sjednotili a výše uvedené kontakty lze využít i v případě veškerých reklamací nebo pozáručního servisu.

Nejaktuálnější verzi návodu k použití naleznete na stránkách www.siguro.net.

BEZPEČNOSTNÍ INFORMACE



Před použitím si prosím pozorně přečtete tento manuál a uschovejte ho pro budoucí použití.

1. Tento spotřebič mohou používat děti ve věku 8 let a starší a osoby se sníženými fyzickými, smyslovými nebo mentálními schopnostmi nebo nedostatkem zkušeností a znalostí, pokud jsou pod dozorem nebo byly poučeny o používání spotřebiče bezpečným způsobem a rozumí případným nebezpečím.
2. Děti si se spotřebičem nesmějí hrát.
3. Čištění a údržbu prováděnou uživatelem nesmějí provádět děti bez dozoru.
4. Jestliže je napájecí přívod poškozen, musí být nahrazen výrobcem, jeho servisním technikem nebo podobně kvalifikovanou osobou, aby se zabránilo vzniku nebezpečné situace.



UPOZORNĚNÍ: NEBEZPEČÍ OHNĚ!

5. Děti ve věku 3 až 8 let mohou vkládat a vyjímat potraviny ze spotřebiče.
6. **VÝSTRAHA:** Větrací otvory v krytu spotřebiče nebo v jeho konstrukci je nutné udržovat volné.
7. **VÝSTRAHA:** K urychlení odmrazovacího procesu nepoužívejte žádná mechanická zařízení nebo jiné prostředky než ty, které výrobce

doporučuje.

8. **VÝSTRAHA:** Nepoškozujte chladicí obvod.
9. **VÝSTRAHA:** Nepoužívejte elektrické spotřebiče v prostoru pro uchování potravin, pokud se nejedná o typy doporučené výrobcem.
10. V tomto spotřebiči neukládejte výbušné látky, jako jsou spreje s hořlavým hnacím plynem.
11. Tento spotřebič je určen pro použití v domácnosti a podobných prostorech, jako jsou:
 - kuchyňské kouty v obchodech, kancelářích a ostatních pracovištích;
 - spotřebiče používané hosty v hotelech, motelech a jiných obytných prostředích;
 - spotřebiče používané v podnicích zajišťujících nocleh se snídaní;
 - spotřebiče používané ve stravovacích a podobných neprodejních prostředích.
12. Tento spotřebič je určen jako volně stojící. Není určen jako zabudovaný ani připevněný.
13. Používejte tento spotřebič pouze podle pokynů uvedených v tomto návodu. Tím zajistíte bezpečné uchování potravin.
14. Aby se zabránilo kontaminaci potravin, dodržujte následující doporučení:
 - Otevření dvířek na dlouhou dobu může způsobit výrazné zvýšení teploty v prostorách spotřebiče.
 - Pravidelně čistěte povrchy, které mohou přijít do styku s potravinami, a přístupné drenážní systémy.
 - Vyčistěte vodní nádoby, pokud nebyly používány po dobu 48 hodin. Propláchněte vodní systém připojený k přívodu vody, pokud voda neprotékala po dobu 5 dnů.
 - Syrové maso a ryby ukládejte do spotřebiče ve vhodných obalech tak, aby nebyly v kontaktu s jinými potravinami nebo na ně nekapaly.
 - Dvouhvězdičkové mrazicí prostory jsou vhodné pro ukládání předem zmrazených potravin, uložení nebo k výrobě zmrzliny a výrobě kostek ledu.
 - Jedno, dvou a tříhvězdičkové prostory nejsou vhodné pro mrazení čerstvých potravin.
 - Pokud necháváte chladicí spotřebič prázdný po dlouhou dobu, vypněte jej, odmrazte, vyčistěte, vysušte a nechte dvířka otevřená, aby se zabránilo tvorbě plísní uvnitř spotřebiče.
15. **VÝSTRAHA:** Při umístování spotřebiče se musí zajistit, aby napájecí přívod nebyl zachycen nebo poškozen.
16. **VÝSTRAHA:** Neumísťujte vícenásobné přenosné zásuvky nebo přenosné prodlužovací přívody na zadní stranu spotřebiče.
17. **VAROVÁNÍ:** Je nebezpečné pro kohokoli jiného, než je kvalifikovaný servisní technik, provádět servis nebo opravy, které zahrnují odstranění krytu. Abyste zabránili riziku úrazu elektrickým proudem, neopravujte spotřebič sami.
18. Nádoby s hořlavými plyny nebo tekutinami mohou při nízkých teplotách unikat.
19. Do prostoru mrazáku nikdy nevkládejte sycené ani perlivé nápoje, lahve ani plechovky.

20. Nanuky i zmrzlina mohou způsobit omrzliny, pokud je budete konzumovat ihned po vyjmutí z mrazáku. Před konzumací vždy vyčkejte alespoň 5 minut.
21. Nedotýkejte se potravin v mrazáku mokřýma nebo vlhkýma rukama. Mohlo by dojít ke zranění pokožky nebo vzniku omrzlin.
22. Zajistěte, aby děti nemanipulovaly s ovládacími prvky.
23. Spotřebič je těžký. Budte zvláště opatrní při manipulaci se spotřebičem. Doporučujeme, aby manipulaci prováděly dvě osoby.
24. Je nebezpečné jakýmkoli způsobem provádět úpravy nebo modifikace spotřebiče.
25. LED zářivku, která osvětluje vnitřní prostor spotřebiče, smí vyměnit pouze technik autorizovaného servisu. Nikdy nevyměňujte zářivku sami.
26. **VÝSTRAHA:** Chladicí spotřebiče – zejména chladnička s mrazničkou typu I – nemusí fungovat správně (může hrozit rozmrazení obsahu nebo příliš vysoké teploty v oddílu pro mražené potraviny), pokud jsou umístěny po delší dobu pod spodní hranicí teplotního rozsahu, pro který je chladicí spotřebič určen.
27. **VÝSTRAHA:** Dvířka a víka, která jsou vybavena zámekem – je důležité, aby byly klíče od zámku uchovávány mimo dosah dětí v dostatečné vzdálenosti od spotřebiče, aby se děti nemohly ve spotřebiči zamknout.
28. **VÝSTRAHA:** Chladivo ve spotřebiči a izolační materiál vyžaduje zvláštní zacházení při likvidaci spotřebiče.

Elektrické zapojení

1. Tento spotřebič musí být zapojen do řádně uzemněné zásuvky o napětí 220–240 V~ 50 Hz. Před zapojením spotřebiče do síťové zásuvky se ujistěte, že napětí v zásuvce odpovídá napětí na typovém štítku.
2. Spotřebič je určen pro použití s měničem napětí.
3. Napájecí přívod musí být veden za spotřebičem. Neměl by být odkrytý ani viset, aby se zabránilo náhodnému zranění.
4. Nikdy neodpojujte spotřebič od síťové zásuvky tahem za napájecí přívod. Vždy jej odpojujte tahem za vidlici.
5. Nepoužívejte prodlužovací kabel, mohlo by to negativně ovlivnit výkon spotřebiče. Pokud je napájecí přívod krátký, obraťte se na kvalifikovaného elektrikáře nebo servisního technika, aby instaloval síťovou zásuvku do blízkosti spotřebiče.

Klimatická třída

Informace o klimatické třídě je uvedena na typovém štítku spotřebiče. Udává informace o teplotách (teploty místnosti, ve které je spotřebič umístěn), při kterých je provoz spotřebiče optimální.

Klimatická třída	Rozsah okolní teploty
SN	Od 10 °C do 32 °C
N	Od 16 °C do 32 °C
ST	Od 16 °C do 38 °C
T	Od 16 °C do 43 °C

**Poznámka:**

Je třeba přizpůsobit nastavení provozní teploty spotřebiče v závislosti na klimatické třídě, okolní teplotě, četnosti otevírání dveří apod.

Pokud budete provozovat spotřebič v klimatické třídě, pro kterou není spotřebič určen, nemusí spotřebič fungovat správně.

Zámek

Pokud je spotřebič vybaven zámkem, uchovávejte klíč na bezpečném místě (ne v blízkosti spotřebiče) mimo dosah dětí, aby nedošlo k jejich náhodnému uvěznění uvnitř spotřebiče. Před ekologickou likvidací spotřebiče zámek rozbijte nebo znehodňte, aby nebylo možné jej více používat.

Chladivo R600a

Chladivo R600a a izolační materiál cyklo pentan, které se používají v chladicích zařízeních, jsou látky šetrné k životnímu prostředí, neškodí ozónové vrstvě a mají velmi malý dopad na globální oteplování. Nicméně chladivo R600a, které je obsaženo v chladicím obvodu, je hořlavé. Během přepravy, instalace nebo jiné manipulace se spotřebičem dbejte zvýšené opatrnosti, abyste nepoškodili chladicí obvod, aby nedošlo k úniku chladiva nebo chladicích plynů. Pokud by došlo k poškození chladicího obvodu a úniku chladiva nebo chladicích plynů, neprodleně uhasťte jakýkoli zdroj otevřeného ohně a otevřete okna.

Spotřebiče, které obsahují chladivo a chladicí plyny, musí být ekologicky a odborně zlikvidovány. Nesprávná likvidace může způsobit poranění, vznícení nebo vznik jiné nebezpečné situace. S chladivem a chladicími plyny může manipulovat pouze kvalifikovaná osoba s platnou certifikací. Před likvidací se ujistěte, že není chladicí obvod poškozený.

PŘEHLED

- 1 Police
- 2 Termostat
- 3 Vyjímatelná zásuvka
- 4 Nastavitelné nohy
- 5 Dvířka



PŘEPRAVA

Spotřebič musí být převážěn výhradně ve vzpřímené poloze. Obalový materiál slouží k ochraně spotřebiče během přepravy a musí být během přepravy neporušený.

Pokud je to nevyhnutelné a spotřebič je nutné přepravovat v horizontální poloze, musí být položen tak, aby se dvířka neotevírala, a nedošlo tak k jejich poškození. Poté musí být spotřebič umístěn do vertikální polohy. Připojení vidlice napájecího přívodu a zapnutí spotřebiče se nesmí provést alespoň 4 hodiny po uvedení do vertikální polohy, aby došlo k ustálení chladiva v chladicím systému. V opačném případě může dojít k nevratnému poškození spotřebiče a vzniku nebezpečné situace.

Spotřebič je těžký a doporučujeme, aby manipulaci prováděly alespoň dvě osoby. Vyvarujte se přenášení spotřebiče za horní rám, dvířka apod.

PŘÍPRAVA PŘED POUŽITÍM

Vybalení spotřebiče

Opatrně spotřebič vybalte a odstraňte z něj veškeré pásky, štítky nebo jiné fólie.

Výběr místa instalace

Spotřebič musí být instalován na pevném a rovném povrchu v dostatečné vzdálenosti od síťové zásuvky. Neinstalujte jej na koberce, rohožky nebo jiný podobný materiál, neboť to může způsobit nežádoucí vibrace a nadměrný hluk.

Spotřebič je určen pro použití v domácnosti a uvnitř budovy. Neinstalujte jej venku nebo na místě, kde by byl vystaven dešti, sněhu, vlhkosti nebo jiným povětrnostním podmínkám.

Výsledek podílu množství náplně chladiva ve spotřebiči a celkového prostoru místnosti, ve které je instalován, musí být menší než 8 g/m^3 .

Množství náplně chladiva naleznete na typovém štítku spotřebiče.

Okolo spotřebiče je třeba zajistit dostatečný volný prostor pro správnou cirkulaci vzduchu: minimálně 300 mm nad spotřebičem, více než 100 mm po jeho stranách a za spotřebičem.

Neinstalujte spotřebič do blízkosti sporáku, topení nebo jiných zdrojů tepla. Zabraňte tomu, aby byl vystaven přímému slunečnímu svítu.

Spotřebič neinstalujte do vlhkých nebo prašných místností. Nikdy nezakrývejte ventilační otvory.

Spotřebič může způsobit rušení rádiových zařízení nebo televize. Ujistěte se, že je umístěn v dostatečné vzdálenosti od těchto zařízení.

Při výběru místa instalace:

- je důležité, aby byl instalován jako volně stojící. Není určen pro zabudování do

skříňky nebo do komínu, tj. umístěn nad nebo pod jiným spotřebičem.

- zajistěte, aby přívodní kabel nebyl zachycen pod spotřebičem, nebyl zamotan, poškozen nebo jinak deformován.

Pokud instalujete spotřebič do nevytápěných prostor (např. do garáže), může se na vnějším povrchu při nízkých teplotách tvořit vlhkost. Jedná se o normální jev. Vlhkost otřete suchou utěrkou.

Vyrovnaní spotřebiče

V případě potřeby spotřebič vyrovnejte. K vyrovnaní slouží nastavitelné nohy. Jejich vyšroubováním nebo zašroubováním spotřebič vyrovnejte. Je důležité, aby byl spotřebič vyrovnaný, v opačném případě to může způsobit nežádoucí vibrace a nadměrný hluk.

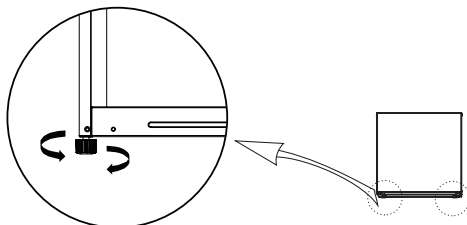

Čištění před použitím

Před prvním použitím nebo pokud jste spotřebič nepoužívali delší dobu, vyčistěte vnitřní prostor a koše čistou vodou, příp. do vody přidejte trochu bílého octa. Nikdy nepoužívejte žádné čisticí prostředky, rozpouštědla, benzín apod., neboť byste mohli poškodit povrchovou úpravu a spotřebič nenávratně poškodit.

POUŽITÍ

Před zapnutím

Před prvním nebo opětovným zapnutím se vždy ujistěte, že:

- spotřebič není poškozený ani nejeví známky poškození;
- těsnění dvířek není poškozené, proříznuté ani jinak deformované;
- vnitřní prostor spotřebiče je čistý a suchý;
- je zajištěna dostatečná cirkulace vzduchu;
- spotřebič je umístěn na místě podle pokynů v části „**Výběr místa instalace**“.

Zapnutí/vypnutí

Vložte vidlici napájecího přívodu do řádně uzemněné síťové zásuvky. Termostat otočte do pozice MAX a zavřete dvířka. Kompressor se spustí. Po asi 30 minutách zkontrolujte, zdali spotřebič chladí.

Vyčkejte, až se vnitřní prostor dostatečně vychladí, než do něj vložíte potraviny.



Poznámka:

Když je mrazák v provozu, je slyšet zurčivý zvuk z chladicího obvodu a chod kompresoru. Jedná se o normální jev.

Pokud potřebujete mrazák vypnout, termostat otočte do pozice OFF a vytáhněte vidlici napájecího přívodu ze síťové zásuvky.



Poznámka:

Dvířka mrazáku může být obtížné otevřít z důvodu podtlaku, a to zvláště poté, co jste je právě zavřeli. Jedná se o normální jev. Vyčkejte několik minut a zkuste dvířka otevřít.

Nastavení teploty

Otočením termostatu nastavujete teplotu v mrazáku. Pozice **MIN** představuje nejvyšší teplotu, zatímco pozice **MAX** představuje nejnižší teplotu.

Doporučená pozice při běžném provozu je **NORMAL**.

Pokud potřebujete vnitřní prostor rychleji vychladit, budete vkládat potraviny k zamrazení, termostat otočte do pozice **MAX**.

Pokud zaznamenáte tvorbu námrazy, snižte termostat na nižší teplotu.

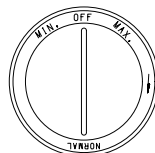

Skladování potravin v mrazáku

Vnitřní prostor mrazáku je vhodný pro uchovávání zmrazených potravin a k mrazení čerstvých potravin po delší dobu.

Studený vzduch cirkuluje v celém prostoru spotřebiče, a teplota tak může být v různých částech odlišná, a proto by různé druhy potravin měly být umístěny na různých místech.

Potraviny ukládejte do mrazáku v původním obalu nebo ve vzduchotěsných nádobách, aby se zabránilo vzniku nepříjemného zápachu nebo případné kontaminaci.

Nevkládejte do mrazáku příliš mnoho nebo příliš těžké potraviny. Mezi potravinami nechte volný prostor, aby mohl studený vzduch volně proudit. Jinak to může negativně ovlivnit efekt mrazení.

Zásuvky nepřetěžujte, aby nedošlo k jejich poškození.

Při ukládání potravin do mrazicího prostoru dodržujte vzdálenost od vnitřní stěny.

Potraviny bohaté na vodu neumísťujte příliš blízko k zadní stěně, aby nedošlo k jejich přimrznutí.

Rozmrazené nebo částečně rozmrazené potraviny již znovu nezamrazujte.

Rozmrazené maso tepelně zpracujte.

Mrazicí prostor

Slouží ke dlouhodobému skladování potravin, neboť teplota zde běžně klesá pod $-18\text{ }^{\circ}\text{C}$. Při skladování potravin však vždy dodržujte pokyny výrobce, které jsou uvedeny na obalu.

Zásuvka

Slouží ke skladování zmrazených potravin; kusy masa nebo ryb nakrájejte na menší části, zabalte je zvláště do sáčků pro uchování čerstvých potravin a rovnoměrně je rozdělte do zásuvky.



Varování:

Před zavřením dvířek mrazáku se vždy ujistěte, že jsou zásuvky správně zasunuté a kryt mrazicího prostoru je zavřený. Jinak by mohlo dojít k poškození dvířek, zásuvek nebo krytu.



Poznámka:

Doporučujeme mrazák používat dlouhodobě v nepřetržitém provozu. Krátkodobým používáním může dojít ke zkrácení jeho životnosti.

Tipy a rady při nákupu a skladování potravin

- Balené mrazené potraviny musí být skladovány v souladu s pokyny výrobce, které jsou uvedeny na obalu.
- Doporučujeme vkládat mrazené potraviny do nákupního košíku jako poslední a používat speciální tašky pro převoz mrazených potravin. Doba převozu mrazených potravin by měla být co nejkratší.
- Zkonzumujte balené potraviny do data uvedeného na obalu.
- Při nákupu balených potravin vždy zkontrolujte, zda je obal neporušený.
- Čím rychleji se potraviny zamrazí, tím déle si uchovají svou kvalitu.
- Dodržujte maximální množství potravin, které je možné zamrazit během 24 hodin. Tento údaj je uvedený na typovém štítku. Během této doby otevírejte dvířka mrazáku co nejméně.
- Před vložením zmrazených potravin nebo čerstvých potravin, které jsou určeny k zamrazení, se vždy ujistěte, že je vnitřní prostor dostatečně vychlazený, a to zvláště pokud budete skladovat již zmrazené potraviny. V opačném případě by mohlo dojít k jejich rozmrazení.
- Před zamrazením nechte horké potraviny zcela vychladnout.
- Čerstvé potraviny zabalte do sáčků pro uchování čerstvých potravin. Označte si je názvem, hmotností a datem. Sáčky by měly být suché před vložením do mrazáku.
- Některé druhy potravin nevyžadují rozmrazení před jejich tepelným zpracováním. Např. zeleninu nebo těstoviny je možné vložit přímo do horké vody nebo parního nástavce.
- Omáčky a polévky je možné rozmrazovat v hrnci na mírném plamenu.
- Kupujte kvalitní potraviny a čerstvé potraviny rozdělte na menší porce.
- Nevkládejte do mrazáku skleněné dózy naplněné tekutinou ani nápoje v plechovkách. Hrozí jejich poškození, neboť tekutina při mražení nabývá na svém objemu.

Přerušení dodávky elektrické energie

Mrazák je vybaven pamětovou funkcí, která uloží jeho nastavení před přerušením dodávky do interní paměti. Po obnovení dodávky se mrazák spustí v původním nastavení. Neotevírejte dvířka, pokud dojde k přerušení dodávky elektrické energie. Za ideálních podmínek (spotřebič je umístěn v chladné místnosti mimo dosah zdrojů tepla, dvířka jsou zavřená atd.) zůstanou potraviny zmrazené, a to až po dobu 20 hodin. Pokud je přerušení dodávky delší než 20 hodin, je třeba potraviny zkontrolovat, zkonzumovat nebo tepelně upravit.

Pokud se o přerušení dodávky elektrické energie dozvíte předem, nastavte nejnižší teplotu nebo zvolte funkci rychlého mrazení asi hodinu až dvě před plánovaným přerušením dodávky. Během této doby nekládejte žádné potraviny určené k zamrazení. Účinnost mrazáku v době přerušení dodávky elektrické energie můžete zvýšit i ledem, který jste předem vyrobili, a jeho rozmístěním v mrazáku.

ČIŠTĚNÍ A ÚDRŽBA

Udržujte spotřebič čistý. Nesprávně zabalené potraviny mohou způsobit nepříjemný zápach. Je proto třeba vnitřní prostor mrazáku pravidelně čistit. Běžnou údržbu provádějte obvykle jednou za měsíc.

**Upozornění:**

Před čištěním nebo jakoukoli údržbou vždy odpojte vidlici napájecího přívodu od síťové zásuvky.

Běžná údržba

Termostat otočte do pozice OFF a odpojte vidlici napájecího přívodu od síťové zásuvky. Otevřete dvířka, vyjměte zásuvky a kryt mrazicího prostoru. Ten vyjměte tak, že jej vyklopíte do vertikální polohy, aby byl zarovnan s otvorem otočné hřídele na pravé straně, a vyjměte jej tahem směrem ven.

Vnitřní prostor mrazáku otřete čistou utěrkou mírně navlhčenou v čisté a vlažné vodě. Otřete dosucha. Do vody můžete přidat trochu jedlé sody (přibližně 1 lžičku na 0,5 l vody).

Zásuvky a kryt otřete čistou utěrkou mírně navlhčenou v čisté a vlažné vodě. Otřete dosucha.

Pravidelně odstraňujte nahromaděný led pomocí plastové škrabky na led. Velké množství ledu může negativně ovlivnit výkon spotřebiče a může zvyšovat spotřebu energie. Otřete těsnění okolo dvířek měkkou utěrkou mírně navlhčenou v teplé vodě.

Vnější povrch otřete měkkou utěrkou mírně navlhčenou v teplé vodě s trochou kuchyňského saponátu.

Odstraňte prach z ventilačního otvoru. Můžete použít vysavač s nasazenou kartáčovou hubicí a nastaveným nízkým výkonem.

Doba běžné údržby by neměla trvat déle než několik minut. Abyste zabránili riziku rozmrazení potravin, zabalte je do utěrky a uložte např. do chladničky, sklepa nebo jiného chladného místa. Nicméně při pravidelné běžné údržbě by k rozmrazení nemělo zpravidla dojít.

**Varování:**

K čištění nepoužívejte hrubé čisticí prostředky, alkalické prostředky, rozpuštědla, benzín atd. Používejte pouze měkkou houbičku nebo utěrku. Nepoužívejte drátěnky ani jiné materiály, které by mohly způsobit poškrábání povrchu.

Odmrazování

Během používání mrazáku se může tvořit vrstva námrazy na vnitřních stěnách mrazicího prostoru, což může negativně ovlivnit chod mrazáku, zvláště pokud tloušťka překročí 5 mm.

Tenkou vrstvu námrazy je možné odstranit pomocí plastové škrabky na led. Nepoužívejte k jeho odstranění kovové škrabky, nůž ani ostré předměty.

Námrazu je třeba odstraňovat přibližně každé 3 měsíce. Pokud námrazu ovlivňuje běžné používání zásuvek a přístup k potravinám, je nutné ji vždy včas odstranit. Při odstraňování námrazy postupujte následovně:

1. Otočte termostat do pozice OFF a odpojte vidlici napájecího přívodu od síťové zásuvky.
2. Otevřete dvířka a vyjměte zásuvky a kryt mrazicího prostoru.
3. Nechte dvířka otevřená. Proces rozmrazování můžete urychlit tím, že do vnitřního prostoru mrazáku umístíte misku s horkou vodou.
4. Pomocí škrabky na led odstraňte námrazu.
5. Vnitřní prostor mrazáku otřete čistou utěrkou mírně navlhčenou v čisté a vlažné vodě. Otřete dosucha. Do vody můžete přidat trochu jedlé sody (přibližně 1 lžičku na 0,5 l vody).
6. Zásuvky a kryt otřete čistou utěrkou mírně navlhčenou v čisté a vlažné vodě. Otřete dosucha.

7. Zapojte vidlici napájecího přívodu do síťové zásuvky, nastavte termostatem teplotu a vložte potraviny zpět do mrazáku.



Varování:

Nikdy nepoužívejte parní čistič, vysoušeč vlasů ani jiný elektronický spotřebič k urychlení odmrazování.



Varování:

Nikdy neponořujte spotřebič, napájecí přívod ani vidlici do vody ani jiné tekutiny.

Výměna osvětlení

LED zářivku, která osvětluje vnitřní prostor chladničky, smí vyměnit pouze technik autorizovaného servisu. Nikdy nevyměňujte zářivku sami. Obratě se na autorizovaný servis. Tento výrobek obsahuje světelný zdroj s třídou energetické účinnosti F.

Vypnutí na delší dobu

Pokud nebudete spotřebič delší dobu používat, odpojte vidlici od síťové zásuvky. Vyčistěte vnitřní prostor podle pokynů výše. Nechte dvířka otevřená, aby nedošlo k tvorbě nežádoucího pachu. Doporučujeme zablokovat zavírání dvířek.

Uložte spotřebič na suché, dobře větrané místo mimo dosah dětí a domácích mazlíčků.

Na spotřebič nepokládejte žádné předměty.

ŘEŠENÍ PROBLÉMŮ

Problém	Příčina	Řešení
Mrazák nefunguje.	Vidlice není v zásuvce.	Zapojte vidlici do zásuvky.
	Jistič/pojistka jsou rozbité.	Otevřete dvířka a zkontrolujte, zda se rozsvítí vnitřní osvětlení. Obratě se na kvalifikovaného elektrikáře, který jistič/pojistku opraví.
	Výpadek elektrického proudu/spadlé vedení.	Otevřete dvířka a zkontrolujte, zda se rozsvítí vnitřní osvětlení. Obratě se na svého dodavatele elektrické energie.
Nezvyklý hluk	Mrazák není vyrovnaný.	Vyrovnejte mrazák pomocí nastavitelných nohou.
	Mrazák se dotýká stěny.	Přemístěte mrazák dál od stěny.

Problém	Příčina	Řešení
Mrazák nedostatečně mrazí.	Vložili jste horké potraviny nebo příliš mnoho potravin.	Před vložením nechte potraviny vychladnout. Vkládejte menší množství potravin.
	Otevírali jste dvířka příliš často.	Neotevírejte dvířka příliš často.
	Dvířka nedostatečně těsní.	Odstraňte překážky mezi těsněním dvířek a tělem mrazáku, příp. těsnění vyčistěte.
	Mrazák je umístěn na přímém slunečním svitu, v blízkosti topení, sporáku nebo jiného zdroje tepla.	Přemístěte mrazák do dostatečné vzdálenosti od zdroje tepla.
	Není zajištěna dostatečná ventilace.	Dodržujte minimální volný prostor okolo mrazáku – viz „Výběr místa instalace“.
	Je nastavena vysoká teplota.	Snižte teplotu pomocí termostatu.
V mrazáku je nepříjemný zápach.	V mrazáku jsou zkažené potraviny.	Vyhod'te zkažené potraviny.
	Mrazák je nutné vyčistit.	Vyčistěte jej podle pokynů v části „ČIŠTĚNÍ A ÚDRŽBA“.
	Potraviny se silným aromatem jsou nevhodně zabaleny.	Zabalte potraviny se silným aromatem správně, např. do dvou sáčků.

Pokud problém není uveden v tabulce výše nebo se problém nepodařilo vyřešit, vypněte spotřebič, odpojte zástrčku přívodního kabelu od síťové zásuvky a obraťte se na autorizované servisní středisko.

OTOČENÍ SMĚRU OTEVÍRÁNÍ DVÍŘEK

Ujistěte se, že je mrazák vypnutý a vidlice napájecího přívodu je odpojena od síťové zásuvky.

1. Odstraňte kryt horního závěsu, uvolněte šrouby horního závěsu a vyjměte horní závěs. Uložte společně se šrouby stranou. Odstraňte krytky otvorů na druhé straně.

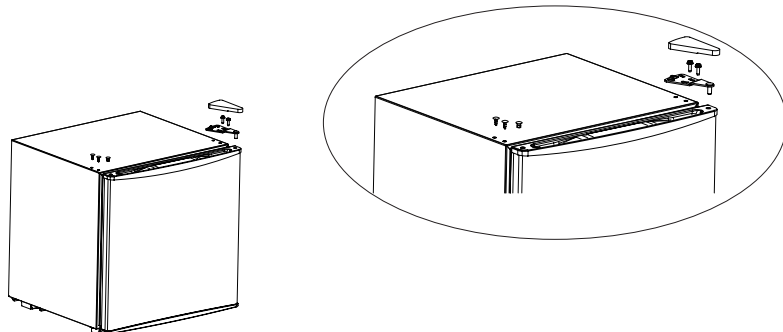

2. Opatrně nadzdvihněte dvířka, abyste je uvolnili z dolního závěsu. Dvířka uložte stranou.
3. Uvolněte šrouby dolního závěsu a vyjměte dolní závěs. Vyjměte nastavitelnou nohu.

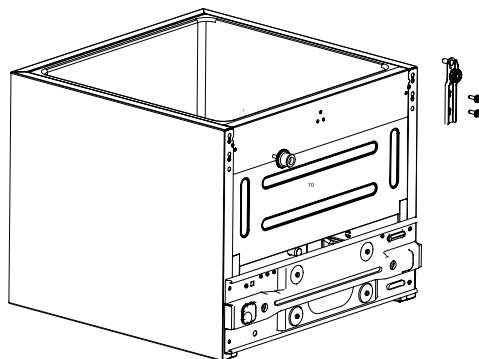

4. Dolní závěs nainstalujte na druhou stranu a šrouby řádně dotáhněte. Nastavitelnou nohu nainstalujte na druhou stranu.

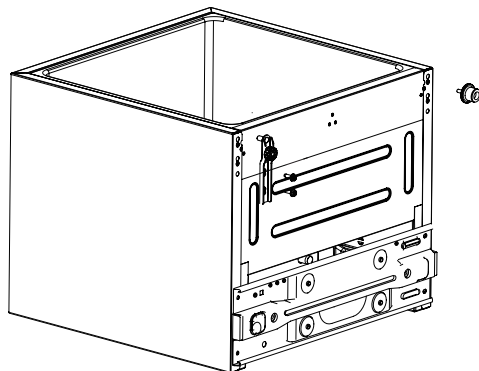

5. Na dolní závěs opatrně nasadte dvířka.
6. Připevněte horní závěs pomocí tří šroubů. Než šrouby dotáhnete, ujistěte se, že jsou dvířka vyrovnána a dobře těsní. Nasadte kryt horního závěsu a do volných otvorů na

druhé straně vložte krytky.

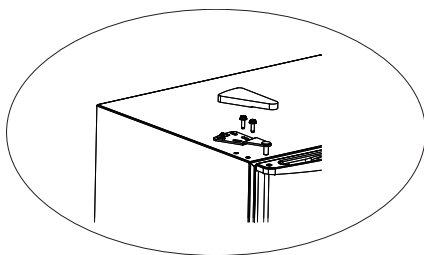
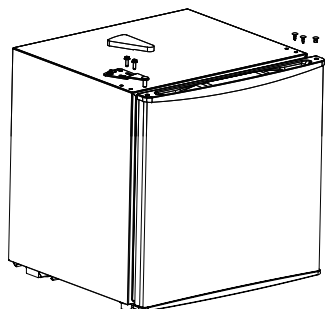

Poznámka:

Při instalaci dvířek se ujistěte, že je horní část dvířek zarovnána s horní částí mrazáku. Pokud nebudou dvířka zarovnána, gumové těsnění nebude těsnit, což může způsobit nesprávné fungování mrazáku.

Informační list výrobku

NAŘÍZENÍ KOMISE V PŘENESENÉ PRÁVOMOCI (EU) 2019/2016 o uvádění spotřeby energie na energetických štítcích chladicích spotřebičů

Název nebo ochranná známka dodavatele: Siguro

Adresa dodavatele: PL - SIGURO, Jankovcova 1522/53 17000 Praha Holešovice Česká republika

Identifikační značka modelu: SGR-MB-E241W

Typ chladicího spotřebiče:

Nízkohlučný spotřebič:	Ne	Konstrukční typ:	volně stojící
Spotřebič pro uchovávání vína:	Ne	Jiný chladicí spotřebič:	Ano

Obecné parametry výrobku:

Parametr	Hodnota	Parametr	Hodnota
Celkové rozměry (v mm)	Výška	Celkový objem (v dm ³ nebo l)	31
	Šířka		
	Hloubka		
EEL	100	Třída energetické účinnosti	E
Úroveň emisí hluku šířeného vzduchem (v dB(A) re 1 pW)	41	Třída emisí hluku šířeného vzduchem	C
Roční spotřeba energie (v kWh/rok)	147	Klimatická třída:	mírné pásmo, subtropické pásmo
Minimální teplota okolí (ve °C), pro kterou je chladicí spotřebič vhodný	16	Maximální teplota okolí (ve °C), pro kterou je chladicí spotřebič vhodný	38
Zimní nastavení	Ne		

Parametry prostorů:

		Parametry a hodnoty prostorů			
Typ prostoru	Objem prostoru (v dm ³ nebo l)	Doporučené nastavení teploty pro optimalizované uchovávání potravin (ve °C) Tato nastavení nesmějí být v rozporu s podmínkami uchovávání stanovenými v příloze IV tabulce 3	Mrazicí výkon (v kg/24h)	Defrosting type (auto-defrost=A, manual defrost=M)	
Spíž	Ne	-	-	-	

Uchovávání vína	Ne	-	-	-	-
S mírnou teplotou	Ne	-	-	-	-
Čerstvé potraviny	Ne	-	-	-	-
Zchlazovací	Ne	-	-	-	-
Bez označení hvězdičkou nebo pro výrobu ledu	Ne	-	-	-	-
Označený jednou hvězdičkou	Ne	-	-	-	-
Označený dvěma hvězdičkami	Ne	-	-	-	-
Označený třemi hvězdičkami	Ne	-	-	-	-
Označený čtyřmi hvězdičkami	Ano	31,0	-18	2,0	M
Oddíl označený dvěma hvězdičkami	Ne	-	-	-	-
Prostor s nastavitelnou teplotou	-	-	-	-	-
Pro prostory označené čtyřmi hvězdičkami					
Funkce rychlého zmrazení	Ne				
Parametry zdroje světla:					
Typ zdroje světla	-				
Třída energetické účinnosti	-				
Minimální doba trvání záruky nabízená výrobcem: 36 měsíců					
Další informace:					
Odkaz na internetové stránky dodavatele, kde jsou uvedeny informace podle části 4 přílohy II nařízení Komise (EU) 2019/2019: www.siguro.cz					

Model uvedený na unijní trh od 01/12/2024.



Registrační číslo v registru EPREL: 2123520

<https://eprel.ec.europa.eu/qr/2123520>

Dodavatel: Alza.cz a.s. (Výrobce)

Internetové stránky: www.alza.cz

Péče o zákazníky:

Název: PL - SIGURO

Internetové stránky: www.siguro.cz

E-mail: siguro@alza.cz

Telefon: 225 340 111

Adresa:

Jankovcova 1522/53 17000 Praha Holešovice Česká republika

Informační list výrobku

NAŘÍZENÍ KOMISE V PŘENESENÉ PRÁVOMOCI (EU) 2019/2016 o uvádění spotřeby energie na energetických štítcích chladicích spotřebičů

Název nebo ochranná známka dodavatele: Siguro

Adresa dodavatele: PL - SIGURO, Jankovcova 1522/53 17000 Praha Holešovice Česká republika

Identifikační značka modelu: SGR-MB-E241B

Typ chladicího spotřebiče:

Nízkohlučný spotřebič:	Ne	Konstrukční typ:	volně stojící
Spotřebič pro uchovávání vína:	Ne	Jiný chladicí spotřebič:	Ano

Obecné parametry výrobku:

Parametr	Hodnota	Parametr	Hodnota
Celkové rozměry (v mm)	Výška	Celkový objem (v dm ³ nebo l)	31
	Šířka		
	Hloubka		
EEL	100	Třída energetické účinnosti	E
Úroveň emisí hluku šířeného vzduchem (v dB(A) re 1 pW)	41	Třída emisí hluku šířeného vzduchem	C
Roční spotřeba energie (v kWh/rok)	147	Klimatická třída:	mírné pásmo, subtropické pásmo
Minimální teplota okolí (ve °C), pro kterou je chladicí spotřebič vhodný	16	Maximální teplota okolí (ve °C), pro kterou je chladicí spotřebič vhodný	38
Zimní nastavení	Ne		

Parametry prostorů:

		Parametry a hodnoty prostorů			
Typ prostoru	Objem prostoru (v dm ³ nebo l)	Doporučené nastavení teploty pro optimalizované uchovávání potravin (ve °C) Tato nastavení nesmějí být v rozporu s podmínkami uchovávání stanovenými v příloze IV tabulce 3	Mrazicí výkon (v kg/24h)	Defrosting type (auto-defrost=A, manual defrost=M)	
Spíž	Ne	-	-	-	

Uchovávání vína	Ne	-	-	-	-
S mírnou teplotou	Ne	-	-	-	-
Čerstvé potraviny	Ne	-	-	-	-
Zchlazovací	Ne	-	-	-	-
Bez označení hvězdičkou nebo pro výrobu ledu	Ne	-	-	-	-
Označený jednou hvězdičkou	Ne	-	-	-	-
Označený dvěma hvězdičkami	Ne	-	-	-	-
Označený třemi hvězdičkami	Ne	-	-	-	-
Označený čtyřmi hvězdičkami	Ano	31,0	-18	2,0	M
Oddíl označený dvěma hvězdičkami	Ne	-	-	-	-
Prostor s nastavitelnou teplotou	-	-	-	-	-
Pro prostory označené čtyřmi hvězdičkami					
Funkce rychlého zmrazení			Ne		
Parametry zdroje světla:					
Typ zdroje světla			-		
Třída energetické účinnosti			-		
Minimální doba trvání záruky nabízená výrobcem: 36 měsíců					
Další informace:					
Odkaz na internetové stránky dodavatele, kde jsou uvedeny informace podle části 4 přílohy II nařízení Komise (EU) 2019/2019: www.siguro.cz					

Model uvedený na unijní trh od 01/12/2024.



Registrační číslo v registru EPREL: 2123512

<https://eprel.ec.europa.eu/qr/2123512>

Dodavatel: Alza.cz a.s. (Výrobce)

Internetové stránky: www.alza.cz

Péče o zákazníky:

Název: PL - SIGURO

Internetové stránky: www.siguro.cz

E-mail: siguro@alza.cz

Telefon: 225 340 111

Adresa:

Jankovcova 1522/53 17000 Praha Holešovice Česká republika

Ďakujeme, že ste si kúpili spotrebič značky SIGURO. Sme vďační za vašu dôveru a je nám potešením vám prístroj na ďalších stránkach predstaviť a oboznámiť vás so všetkými jeho funkciami a spôsobmi použitia.

Veríme v spravodlivú a zodpovednú spoločnosť, a preto spolupracujeme iba s dodávateľmi, ktorí spĺňajú naše prísne kritériá na ochranu záujmu zamestnancov, prevenciu ich zneužívania a férové pracovné podmienky.

Ak potrebujete pomôcť s rozsiahlou údržbou alebo opravou výrobku, ktorá vyžaduje zásah do jeho vnútorných častí, je vám k dispozícii náš autorizovaný servis na e-mailovej adrese siguro@alza.cz alebo operátori na infolinke predajcu. Pre vaše pohodlie pri riešení akýchkoľvek problémov s výrobkom sme tieto kontaktné miesta zjednotili a vyššie uvedené kontakty je možné využiť aj v prípade všetkých reklamácií alebo pozáručného servisu.

Najnovšiu verziu návodu na použitie nájdete na stránkach www.siguro.net.

BEZPEČNOSTNÉ INFORMÁCIE



Pred použitím si, prosím, pozorne prečítajte tento manuál a uschovajte ho na budúce použitie.

1. Tento spotrebič môžu používať deti vo veku 8 rokov a staršie a osoby so zníženými fyzickými, zmyslovými alebo mentálnymi schopnosťami alebo nedostatkom skúseností a znalostí, ak sú pod dozorom alebo boli poučené o používaní spotrebiča bezpečným spôsobom a rozumejú prípadným nebezpečenstvám.
2. Deti sa so spotrebičom nesmú hrať.
3. Čistenie a údržbu vykonávanú používateľom nesmú vykonávať deti bez dozoru.
4. Ak je napájací prívod poškodený, musí ho nahradiť výrobca, jeho servisný technik alebo podobne kvalifikovaná osoba, aby sa zabránilo vzniku nebezpečnej situácie.



UPOZORNENIE: NEBEZPEČENSTVO OHŇA!

5. Deti vo veku 3 až 8 rokov môžu vkladať a vyberať potraviny zo spotrebiča.
6. **VÝSTRAHA:** Vetracie otvory v kryte spotrebiča alebo v jeho konštrukcii je nutné udržiavať voľné.
7. **VÝSTRAHA:** Na urýchlenie odmrazovacieho procesu nepoužívajte žiadne mechanické zariadenia alebo iné prostriedky než tie, ktoré výrobca

odporúča.

8. **VÝSTRAHA:** Nepoškodujte chladiaci obvod.
9. **VÝSTRAHA:** Nepoužívajte elektrické spotrebiče v priestore na uchovanie potravín, ak nejde o typy odporúčané výrobcom.
10. V tomto spotrebiči neukladajte výbušné látky, ako sú spreje s horľavým hnacím plynom.
11. Tento spotrebič je určený na použitie v domácnosti a podobných priestoroch, ako sú:
 - kuchynské kúty v obchodoch, kanceláriách a ostatných pracoviskách;
 - spotrebiče používané hosťami v hoteloch, moteloch a iných obytných prostrediach;
 - spotrebiče používané v podnikoch zaisťujúcich nocľah s raňajkami;
 - spotrebiče používané v stravovacích a podobných nepredajných prostrediach.
12. Tento spotrebič je určený ako voľne stojaci. Nie je určený ako zabudovaný ani pripevnený.
13. Používajte tento spotrebič iba podľa pokynov uvedených v tomto návode. Tým zaistíte bezpečné uchovanie potravín.
14. Aby sa zabránilo kontaminácii potravín, dodržujte nasledujúce odporúčania:
 - Otvorenie dvierok na dlhý čas môže spôsobiť výrazné zvýšenie teploty v priestoroch spotrebiča.
 - Pravidelne čistite povrchy, ktoré môžu prísť do styku s potravinami, a prístupné drenážne systémy.
 - Vyčistite vodné nádoby, ak sa nepoužívali 48 hodín. Prepláchnite vodný systém pripojený k prívodu vody, ak voda nepretekala 5 dní.
 - Surové mäso a ryby ukladajte do spotrebiča vo vhodných obaloch tak, aby neboli v kontakte s inými potravinami alebo na ne nekvapkali.
 - Dvojhviezdičkové mraziace priestory sú vhodné na ukladanie vopred zmrazených potravín, uloženie alebo na výrobu zmrzliny a výrobu kociek ľadu.
 - Jedno-, dvoj- a trojhviezdičkové priestory nie sú vhodné na mrazenie čerstvých potravín.
 - Ak nechávate chladiaci spotrebič prázdny dlhý čas, vypnite ho, odmrazte, vyčistite, vysušte a nechajte dvierka otvorené, aby sa zabránilo tvorbe plesní vnútri spotrebiča.
15. **VÝSTRAHA:** Pri umiestňovaní spotrebiča sa musí zaistiť, aby napájací prívod nebol zachytený alebo poškodený.
16. **VÝSTRAHA:** Neumiestňujte viacnásobné prenosné zásuvky alebo prenosné predlžovacie prívody na zadnú stranu spotrebiča.
17. **VAROVANIE:** Je nebezpečné pre kohokoľvek iného, než je kvalifikovaný servisný technik, vykonávať servis alebo opravy, ktoré zahŕňajú odstránenie krytu. Aby ste zabránili riziku úrazu elektrickým prúdom, neopravujte spotrebič sami.
18. Nádoby s horľavými plynmi alebo tekutinami môžu pri nízkych teplotách unikať.
19. Do priestoru mrazničky nikdy nekladajte sýtené ani perlivé nápoje, fľaše ani plechovky.
20. Nanuky aj zmrzlina môžu spôsobiť omrzliny, ak ich budete konzumovať

ihneď po vybratí z mrazničky. Pred konzumáciou vždy vyčkajte aspoň 5 minút.

21. Nedotýkajte sa potravín v mrazničke mokrými alebo vlhkými rukami. Mohlo by dôjsť k zraneniu pokožky alebo vzniku omrzlín.
22. Zaisťte, aby deti nemanipulovali s ovládacími prvkami.
23. Spotrebič je ťažký. Buďte obzvlášť opatrní pri manipulácii so spotrebičom. Odporúčame, aby manipuláciu vykonávali dve osoby.
24. Je nebezpečné akýmkoľvek spôsobom vykonávať úpravy alebo modifikácie spotrebiča.
25. LED žiarivku, ktorá osvetľuje vnútorný priestor spotrebiča, smie vymeniť iba technik autorizovaného servisu. Nikdy nevymieňajte žiarivku sami.
26. **VÝSTRAHA:** Chladiace spotrebiče – najmä chladnička s mrazničkou typu I – nemusia fungovať správne (môže hroziť rozmrazenie obsahu alebo príliš vysoké teploty v oddiele pre mrazené potraviny), ak sú umiestnené dlhší čas pod spodnou hranicou teplotného rozsahu, pre ktorý je chladiaci spotrebič určený.
27. **VÝSTRAHA:** Dvierka a veká, ktoré sú vybavené zámkou – je dôležité, aby sa kľúče od zámky uchovávali mimo dosahu detí v dostatočnej vzdialenosti od spotrebiča, aby sa deti nemohli v spotrebiči zamknúť.
28. **VÝSTRAHA:** Chladiivo v spotrebiči a izolačný materiál vyžaduje zvláštne zaobchádzanie pri likvidácii spotrebiča.

Elektrické zapojenie

1. Tento spotrebič musí byť zapojený do riadne uzemnenej zásuvky s napätím 220 – 240 V~ 50 Hz. Pred zapojením spotrebiča do sieťovej zásuvky sa uistite, že napätie v zásuvke zodpovedá napätiu na typovom štítku.
2. Spotrebič je určený na použitie s meničom napätia.
3. Napájací prívod sa musí viesť za spotrebičom. Nemal by byť odkrytý ani visieť, aby sa zabránilo náhodnému zraneniu.
4. Nikdy neodpájajte spotrebič od sieťovej zásuvky ťahom za napájací prívod. Vždy ho odpájajte ťahom za vidlicu.
5. Nepoužívajte predlžovací kábel, mohlo by to negatívne ovplyvniť výkon spotrebiča. Ak je napájací prívod krátky, obráťte sa na kvalifikovaného elektrikára alebo servisného technika, aby inštaloval sieťovú zásuvku do blízkosti spotrebiča.

Klimatická trieda

Informácia o klimatickej triede je uvedená na typovom štítku spotrebiča. Udáva informácie o teplotách (teploty miestnosti, v ktorej je spotrebič umiestnený), pri ktorých je prevádzka spotrebiča optimálna.

Klimatická trieda	Rozsah okolitej teploty
SN	Od 10 °C do 32 °C
N	Od 16 °C do 32 °C
ST	Od 16 °C do 38 °C
T	Od 16 °C do 43 °C

**Poznámka:**

Je potrebné prispôsobiť nastavenie prevádzkovej teploty spotrebiča v závislosti od klimatickej triedy, okolitej teploty, častosti otvárania dverí a pod. Ak budete prevádzkovať spotrebič v klimatickej triede, pre ktorú nie je spotrebič určený, nemusí spotrebič fungovať správne.

Zámka

Ak je spotrebič vybavený zámkom, uchovávajte kľúč na bezpečnom mieste (nie v blízkosti spotrebiča) mimo dosahu detí, aby nedošlo k ich náhodnému uväzneniu vnútri spotrebiča. Pred ekologickou likvidáciou spotrebiča zámku znefunkčnite alebo znehodnotte, aby nebolo možné ju viac používať.

Chladivo R600a

Chladivo R600a a izolačný materiál cyklopentán, ktoré sa používajú v chladiacich zariadeniach, sú látky šetrné k životnému prostrediu, neškodia ozónovej vrstve a majú veľmi malý dopad na globálne otepľovanie. Chladivo R600a, ktoré sa nachádza v chladiacom obvode, je horľavé. Počas prepravy, inštalácie alebo inej manipulácie so spotrebičom dbajte na zvýšenú opatrnosť, aby ste nepoškodili chladiaci obvod, aby nedošlo k úniku chladiva alebo chladiacich plynov. Ak by došlo k poškodeniu chladiaceho obvodu a úniku chladiva alebo chladiacich plynov, bezodkladne uhasťe akýkoľvek zdroj otvoreného ohňa a otvorte okná.

Spotrebiče, ktoré obsahujú chladivo a chladiace plyny, sa musia ekologicky a odborne zlikvidovať. Nesprávna likvidácia môže spôsobiť poranenie, vznietenie alebo vznik inej nebezpečnej situácie. S chladivom a chladiacimi plynmi môže manipulovať iba kvalifikovaná osoba s platnou certifikáciou. Pred likvidáciou sa uistite, že nie je chladiaci obvod poškodený.

PREHLÁD

- 1 Police
- 2 Termostat
- 3 Vyberateľná zásuvka
- 4 Nastaviteľné nohy
- 5 Dvierka



PREPRAVA

Spotrebič sa musí prevážať výhradne vo vzpriamenej polohe. Obalový materiál slúži na ochranu spotrebiča počas prepravy a musí byť počas prepravy neporušený.

Ak je to nevyhnutné a spotrebič je nutné prepravovať v horizontálnej polohe, musí byť položený tak, aby sa dvierka neotvárali, a nedošlo tak k ich poškodeniu. Potom sa musí spotrebič umiestniť do vertikálnej polohy. Pripojenie vidlice napájacieho prívodu a zapnutie spotrebiča sa nesmie vykonať aspoň 4 hodiny po uvedení do vertikálnej polohy, aby došlo k ustáleniu chladiva v chladiacom systéme. V opačnom prípade môže dôjsť k nevratnému poškodeniu spotrebiča a vzniku nebezpečnej situácie.

Spotrebič je ťažký a odporúčame, aby s ním manipulovali aspoň dve osoby. Vyvarujte sa prenášania spotrebiča za horný rám, dvierka a pod.

PRÍPRAVA PRED POUŽITÍM

Vybalenie spotrebiča

Opatrne spotrebič vybalte a odstráňte z neho všetky pásky, štítky alebo iné fólie.

Výber miesta inštalácie

Spotrebič musí byť inštalovaný na pevnom a rovnom povrchu v dostatočnej vzdialenosti od sieťovej zásuvky. Neinštalujte ho na koberce, rohožky alebo iný podobný materiál, pretože to môže spôsobiť nežiaduce vibrácie a nadmerný hluk.

Spotrebič je určený na použitie v domácnosti a vnútri budovy. Neinštalujte ho vonku alebo na mieste, kde by bol vystavený dažďu, snehu, vlhkosti alebo iným poveternostným podmienkam.

Výsledok podielu množstva náplne chladiva v spotrebiči a celkového priestoru miestnosti, v ktorej je inštalovaný, musí byť menší než 8 g/m^3 .

Množstvo náplne chladiva nájdete na typovom štítku spotrebiča.

Okolo spotrebiča je potrebné zaistiť dostatočný voľný priestor na správnu cirkuláciu vzduchu: minimálne 300 mm nad spotrebičom, viac než 100 mm po jeho stranách a za spotrebičom.

Neinštalujte spotrebič do blízkosti sporáka, kúrenia alebo iných zdrojov tepla. Zabráňte tomu, aby bol vystavený priamemu slnečnému svitu.

Spotrebič neinštalujte do vlhkých alebo prašných miestností. Nikdy nezakrývajte ventilačné otvory.

Spotrebič môže spôsobiť rušenie rádiových zariadení alebo televízie. Uistite sa, že je umiestnený v dostatočnej vzdialenosti od týchto zariadení.

Prí výbere miesta inštalácie:

- je dôležité, aby bol inštalovaný ako voľne stojaci. Nie je určený na zabudovanie do

skrinky alebo do komína, t. j. umiestnený nad alebo pod iným spotrebičom.

- zaistíte, aby prívodný kábel nebol zachytený pod spotrebičom, nebol zamotaný, poškodený alebo inak deformovaný.

Ak inštalujete spotrebič do nevykurovaných priestorov (napr. do garáže), môže sa na vonkajšom povrchu pri nízkych teplotách tvoriť vlhkosť. Ide o normálny jav. Vlhosť utrite suchou utierkou.

Vyrovnanie spotrebiča

V prípade potreby spotrebič vyrovnajte. Na vyrovnanie slúžia nastaviteľné nohy. Ich vyskrutkovaním alebo zaskrutkovaním spotrebič vyrovnajte. Je dôležité, aby bol spotrebič vyrovnaný, v opačnom prípade to môže spôsobiť nežiaduce vibrácie a nadmerný hluk.

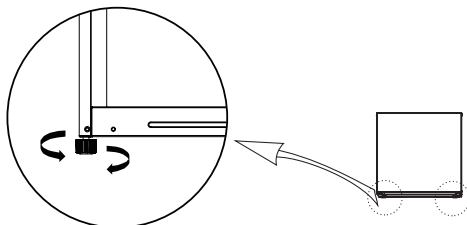

Čistenie pred použitím

Pred prvým použitím alebo ak ste spotrebič nepoužívali dlhší čas, vyčistite vnútorný priestor a koše čistou vodou, príp. do vody pridajte trochu bieleho octu. Nikdy nepoužívajte žiadne čistiace prostriedky, rozpúšťadlá, benzín a pod., pretože by ste mohli poškodiť povrchovú úpravu a spotrebič nenávratne poškodiť.

POUŽITIE

Pred zapnutím

Pred prvým alebo opätovným zapnutím sa vždy uistite, že:

- spotrebič nie je poškodený ani nejaví známky poškodenia;
- tesnenie dvierok nie je poškodené, prerezané ani inak deformované;
- vnútorný priestor spotrebiča je čistý a suchý;
- je zaistená dostatočná cirkulácia vzduchu;
- spotrebič je umiestnený na mieste podľa pokynov v časti „**Výber miesta inštalácie**“.

Zapnutie/vypnutie

Vložte vidlicu napájacieho prívodu do riadne uzemnenej sieťovej zásuvky.

Termostat otočte do pozície MAX a zavrite dvierka. Kompresor sa spustí.

Po asi 30 minútach skontrolujte, či spotrebič chladí.

Vyčkajte, až sa vnútorný priestor dostatočne vychladí, než doň vložíte potraviny.



Poznámka:

Keď je mraznička v prevádzke, je počuť zurčivý zvuk z chladiaceho obvodu a chod kompresora. Ide o normálny jav.

Ak potrebujete mrazničku vypnúť, termostat otočte do pozície OFF a vytiahnite vidlicu napájacieho prívodu zo sieťovej zásuvky.



Poznámka:

Dvierka mrazničky môže byť ťažké otvoriť z dôvodu podtlaku, a to obzvlášť po tom, čo ste ich práve zavreli. Ide o normálny jav. Vyčkajte niekoľko minút a skúste dvierka otvoriť.

Nastavenie teploty

Otočením termostatu nastavujete teplotu v mrazničke. Pozícia **MIN** predstavuje najvyššiu teplotu, zatiaľ čo pozícia **MAX** predstavuje najnižšiu teplotu.

Odporúčaná pozícia pri bežnej prevádzke je **NORMAL**.

Ak potrebujete vnútorný priestor rýchlejšie vychladiť, budete vkladať potraviny na zamrazenie, termostat otočte do pozície **MAX**.

Ak zaznamenáte tvorbu námrazy, znížte termostat na nižšiu teplotu.

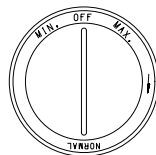

Skladovanie potravín v mrazničke

Vnútorný priestor mrazničky je vhodný na uchovávanie zmrazených potravín a na mrazenie čerstvých potravín na dlhší čas.

Studený vzduch cirkuluje v celom priestore spotrebiča, a teplota tak môže byť v rôznych častiach odlišná, a preto by rôzne druhy potravín mali byť umiestnené na rôznych miestach.

Potraviny ukladajte do mrazničky v pôvodnom obale alebo vo vzduchotesných nádobách, aby sa zabránilo vzniku nepríjemného zápachu alebo prípadnej kontaminácii.

Nevkladajte do mrazničky príliš mnoho alebo príliš ťažké potraviny. Medzi potravinami nechajte voľný priestor, aby mohol studený vzduch voľne prúdiť. Inak to môže negatívne ovplyvniť efekt mrazenia.

Zásuvky nepreťažujte, aby nedošlo k ich poškodeniu.

Pri ukladaní potravín do mraziaceho priestoru dodržujte vzdialenosť od vnútornej steny. Potraviny bohaté na vodu neumiestňujte príliš blízko k zadnej stene, aby nedošlo k ich primrznutiu.

Rozmrazené alebo čiastočne rozmrazené potraviny už znovu nezamrazujte.

Rozmrazené mäso tepelne spracujte.

Mraziaci priestor

Slúži na dlhodobé skladovanie potravín, pretože teplota tu bežne klesá pod $-18\text{ }^{\circ}\text{C}$. Pri skladovaní potravín však vždy dodržujte pokyny výrobcu, ktoré sú uvedené na obale.

Zásuvka

Slúži na skladovanie zmrazených potravín; kusy mäsa alebo rýb nakrájajte na menšie časti, zabalte ich zvlášť do vrecúšok na uchovanie čerstvých potravín a rovnomerne ich rozdeľte do zásuvky.



Varovanie:

Pred zatvorením dvierok mrazničky sa vždy uistite, že sú zásuvky správne zasunuté a kryt mraziaceho priestoru je zatvorený. Inak by mohlo dôjsť k poškodeniu dvierok, zásuviek alebo krytu.



Poznámka:

Odporúčame mrazničku používať dlhodobo v nepretržitej prevádzke. Krátkodobým používaním môže dôjsť ku skráteniu jeho životnosti.

Tipy a rady pri nákupe a skladovaní potravín

- Balené mrazené potraviny sa musia skladovať v súlade s pokynmi výrobcu, ktoré sú

uvedené na obale.

- Odporúčame vkladať mrazené potraviny do nákupného košíka ako posledné a používať špeciálne tašky na prevoz mrazených potravín. Čas prevozu mrazených potravín by mal byť čo najkratší.
- Skonzumujte balené potraviny do dátumu uvedeného na obale.
- Pri nákupe balených potravín vždy skontrolujte, či je obal neporušený.
- Čím rýchlejšie sa potraviny zamrazia, tým dlhšie si uchovajú svoju kvalitu.
- Dodržujte maximálne množstvo potravín, ktoré je možné zamraziť počas 24 hodín. Tento údaj je uvedený na typovom štítku. Za tento čas otvárajte dvierka mrazničky čo najmenej.
- Pred vložením zmrazených potravín alebo čerstvých potravín, ktoré sú určené na zamrazenie, sa vždy uistite, že je vnútorný priestor dostatočne vychladený, a to obzvlášť ak budete skladovať už zmrazené potraviny. V opačnom prípade by mohlo dôjsť k ich rozmrazeniu.
- Pred zamrazením nechajte horúce potraviny celkom vychladnúť.
- Čerstvé potraviny zabaľte do vrecúšok na uchovanie čerstvých potravín. Označte si ich názvom, hmotnosťou a dátumom. Vrecúška by mali byť suché pred vložením do mrazničky.
- Niektoré druhy potravín nevyžadujú rozmrazenie pred ich tepelným spracovaním. Napr. zeleninu alebo cestoviny je možné vložiť priamo do horúcej vody alebo parného nadstavca.
- Omáčky a polievky je možné rozmrazovať v hrnci na miernom plameni.
- Kupujte kvalitné potraviny a čerstvé potraviny rozdeľte na menšie porcie.
- Nevkladajte do mrazničky sklenené dózy naplnené tekutinou ani nápoje v plechovkách. Hrozí ich poškodenie, pretože tekutina pri mrazení zväčšuje svoj objem.

Prerušenie dodávky elektrickej energie

Mraznička je vybavená pamäťovou funkciou, ktorá uloží jej nastavenie pred prerušením dodávky do internej pamäte. Po obnovení dodávky sa mraznička spustí v pôvodnom nastavení.

Neotvárajte dvierka, ak dôjde k prerušeniu dodávky elektrickej energie. Za ideálnych podmienok (spotrebič je umiestnený v chladnej miestnosti mimo dosahu zdrojov tepla, dvierka sú zatvorené atď.) zostanú potraviny zmrazené, a to až 20 hodín. Ak je prerušenie dodávky dlhšie než 20 hodín, je potrebné potraviny skontrolovať, skonzumovať alebo tepelne upraviť.

Ak sa o prerušení dodávky elektrickej energie dozviete vopred, nastavte najnižšiu teplotu alebo zvolte funkciu rýchleho mrazenia asi hodinu až dve pred plánovaným prerušením dodávky. Za tento čas nevkladajte žiadne potraviny určené na zamrazenie. Účinnosť mrazničky v čase prerušenia dodávky elektrickej energie môžete zvýšiť aj ľadom, ktorý ste vopred vyrobili, a jeho rozmiestnením v mrazničke.

ČISTENIE A ÚDRŽBA

Udržujte spotrebič čistý. Nesprávne zabalené potraviny môžu spôsobiť nepríjemný zápach. Je preto potrebné vnútorný priestor mrazničky pravidelne čistiť. Bežnú údržbu robte obvykle raz za mesiac.



Upozornenie:

Pred čistením alebo akoukoľvek údržbou vždy odpojte vidlicu napájacieho prívodu od sieťovej zásuvky.

Bežná údržba

Termostat otočte do pozície OFF a odpojte vidlicu napájacieho prívodu od sieťovej zásuvky.

Otvorte dvierka, vyberte zásuvky a kryt mraziaceho priestoru. Ten vyberte tak, že ho vyklopíte do vertikálnej polohy, aby bol zarovnaný s otvorom otočného hriadeľa na pravej strane, a vyberte ho ťahom smerom von.

Vnútorňý priestor mrazničky utrite čistou utierkou mierne navlhčenou v čistej a vlažnej vode. Utrite dosucha. Do vody môžete pridať trochu jedlej sódy (približne 1 lyžičku na 0,5 l vody).

Zásuvky a kryt utrite čistou utierkou mierne navlhčenou v čistej a vlažnej vode. Utrite dosucha.

Pravidelne odstraňujte nahromadený ľad pomocou plastovej škrabky na ľad. Veľké množstvo ľadu môže negatívne ovplyvniť výkon spotrebiča a môže zvyšovať spotrebu energie.

Utrite tesnenie okolo dvierok mäkkou utierkou mierne navlhčenou v teplej vode.

Vonkajší povrch utrite mäkkou utierkou mierne navlhčenou v teplej vode s trochou kuchynského saponátu.

Odstráňte prach z ventilačného otvoru. Môžete použiť vysávač s nasadenou kefovou hubicou a nastaveným nízkym výkonom.

Čas bežnej údržby by nemal trvať dlhšie než niekoľko minút. Aby ste zabránili riziku rozmrazenia potravín, zabaľte ich do utierky a uložte napr. do chladničky, pivnice alebo iného chladného miesta. Pri pravidelnej bežnej údržbe by však k rozmrazeniu nemalo spravidla dôjsť.



Varovanie:

Na čistenie nepoužívajte hrubé čistiace prostriedky, alkalické prostriedky, rozpúšťadlá, benzín atď. Používajte iba mäkkú hubku alebo utierku. Nepoužívajte drôtenky ani iné materiály, ktoré by mohli spôsobiť poškriabanie povrchu.

Odmrazovanie

Počas používania mrazničky sa môže tvoriť vrstva námrazy na vnútorných stenách mraziaceho priestoru, čo môže negatívne ovplyvniť chod mrazničky, obzvlášť ak hrúbka prekročí 5 mm.

Tenktú vrstvu námrazy je možné odstrániť pomocou plastovej škrabky na ľad. Nepoužívajte na jeho odstránenie kovové škrabky, nôž ani ostré predmety.

Námrazu je potrebné odstraňovať približne každé 3 mesiace. Ak námrazu ovplyvňuje bežné používanie zásuviek a prístup k potravinám, je nutné ju vždy včas odstrániť. Pri odstraňovaní námrazy postupujte nasledovne:

1. Otočte termostat do pozície OFF a odpojte vidlicu napájacieho prívodu od sieťovej zásuvky.
2. Otvorte dvierka a vyberte zásuvky a kryt mraziaceho priestoru.
3. Nechajte dvierka otvorené. Proces rozmrazovania môžete urýchliť tým, že do vnútorného priestoru mrazničky umiestnite misku s horúcou vodou.
4. Pomocou škrabky na ľad odstráňte námrazu.
5. Vnútorňý priestor mrazničky utrite čistou utierkou mierne navlhčenou v čistej a vlažnej vode. Utrite dosucha. Do vody môžete pridať trochu jedlej sódy (približne 1 lyžičku na 0,5 l vody).

6. Zásuvky a kryt utrite čistou utierkou mierne navlhčenou v čistej a vlažnej vode. Utrite dosucha.
7. Zapojte vidlicu napájacieho prívodu do sieťovej zásuvky, nastavte termostatom teplotu a vložte potraviny späť do mrazničky.

**Varovanie:**

Nikdy nepoužívajte parný čistič, sušič vlasov ani iný elektronický spotrebič na urýchlenie odmrazovania.

**Varovanie:**

Nikdy neponárajte spotrebič, napájací prívod ani vidlicu do vody ani inej tekutiny.

Výmena osvetlenia

LED žiarivku, ktorá osvetľuje vnútorný priestor chladničky, smie vymeniť iba technik autorizovaného servisu. Nikdy nevymieňajte žiarivku sami. Obráťte sa na autorizovaný servis. Tento výrobok obsahuje svetelný zdroj s triedou energetickej účinnosti F.

Vypnutie na dlhší čas

Ak nebudete spotrebič dlhší čas používať, odpojte vidlicu od sieťovej zásuvky. Vyčistite vnútorný priestor podľa pokynov vyššie. Nechajte dvierka otvorené, aby nedošlo k tvorbe nežiaduceho pachu. Odporúčame zablokovat zatváranie dvierok.

Uložte spotrebič na suché, dobre vetrané miesto mimo dosahu detí a domácich maznáčikov.

Na spotrebič nekladte žiadne predmety.

RIEŠENIE PROBLÉMOV

Problém	Príčina	Riešenie
Mraznička nefunguje.	Vidlica nie je v zásuvke.	Zapojte vidlicu do zásuvky.
	Istič/poistka sú pokazené.	Otvorte dvierka a skontrolujte, či sa rozsvieti vnútorné osvetlenie. Obráťte sa na kvalifikovaného elektrikára, ktorý istič/poistku opraví.
	Výpadok elektrického prúdu/spadnuté vedenie.	Otvorte dvierka a skontrolujte, či sa rozsvieti vnútorné osvetlenie. Obráťte sa na svojho dodávateľa elektrickej energie.
Nezvyklý hluk	Mraznička nie je vyrovnaná.	Vyrovnajzte mrazničku pomocou nastaviteľných nôh.
	Mraznička sa dotýka steny.	Premiestnite mrazničku ďalej od steny.

Problém	Príčina	Riešenie
Mraznička nedostatočne mrazí.	Vložili ste horúce potraviny alebo príliš mnoho potravín.	Pred vloženíím nechajte potraviny vychladnúť. Vkladajte menšie množstvo potravín.
	Otvárali ste dvierka príliš často.	Neotvárajte dvierka príliš často.
	Dvierka nedostatočne tesnia.	Odstráňte prekážky medzi tesnením dvierok a telom mrazničky, príp. tesnenie vyčistite.
	Mraznička je umiestnená na priamom slnečnom svite, v blízkosti kúrenia, sporáka alebo iného zdroja tepla.	Premiestnite mrazničku do dostatočnej vzdialenosti od zdroja tepla.
	Nie je zaistená dostatočná ventilácia.	Dodržiujte minimálny voľný priestor okolo mrazničky – pozrite „Výber miesta inštalácie“.
	Je nastavená vysoká teplota.	Znížte teplotu pomocou termostatu.
V mrazničke je nepríjemný zápach.	V mrazničke sú skazené potraviny.	Vyhod'te skazené potraviny.
	Mrazničku je nutné vyčistiť.	Vyčistite ho podľa pokynov v časti „ČISTENIE A ÚDRŽBA“.
	Potraviny so silnou arómou sú nevhodne zabalené.	Zabaľte potraviny so silnou arómou správne, napr. do dvoch vrecúšok.

Ak problém nie je uvedený v tabuľke vyššie alebo sa problém nepodarilo vyriešiť, vypnite spotrebič, odpojte zástrčku prírodného kábla od sieťovej zásuvky a obráťte sa na autorizované servisné stredisko.

OTOČENIE SMERU OTVÁRANIA DVIEROK

Uistite sa, že je mraznička vypnutá a vidlica napájacieho prívodu je odpojená od sieťovej zásuvky.

1. Odstráňte kryt horného závesu, uvoľnite skrutky horného závesu a vyberte horný záves. Uložte spolu so skrutkami nabok. Odstráňte krytky otvorov na druhej strane.

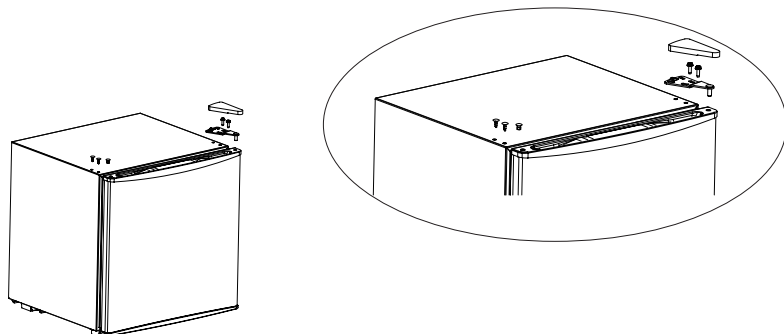

2. Opatrne nadvihnite dverka, aby ste ich uvoľnili z dolného závesu. Dverka uložte nabok.
3. Uvoľnite skrutky dolného závesu a vyberte dolný záves. Vyberte nastaviteľnú nohu.

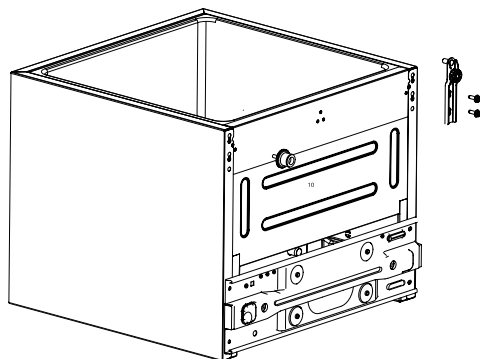

4. Dolný záves nainštalujte na druhú stranu a skrutky riadne dotiahnite. Nastaviteľnú nohu nainštalujte na druhú stranu.

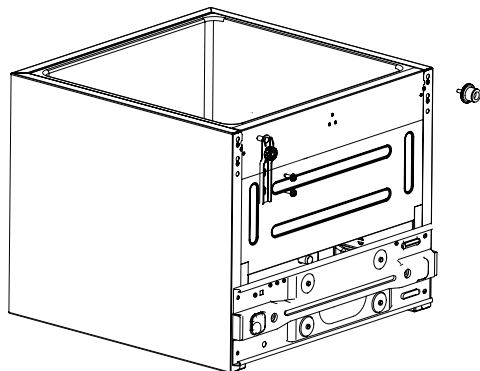

5. Na dolný záves opatrne nasadte dverka.
6. Pripevnite horný záves pomocou troch skrutiek. Skôr ako skrutky dotiahnete, uistite sa, že sú dverka vyrovnané a dobre tesnia. Nasadte kryt horného závesu a do

voľných otvorov na druhej strane vložte krytky.

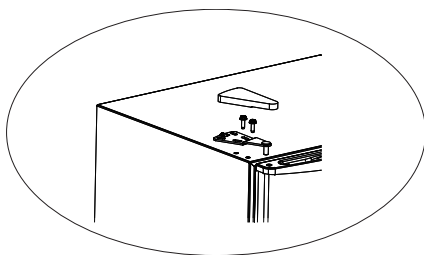
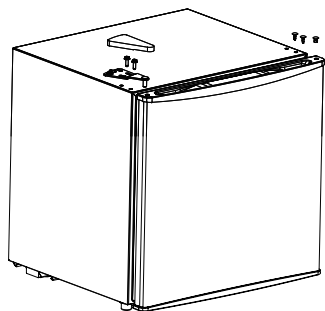

Poznámka:

Pri inštalácii dvierok sa uistite, že je horná časť dvierok zarovnaná s hornou časťou mrazničky. Ak nebudú dvierka zarovnané, gumové tesnenie nebude tesniť, čo môže spôsobiť nesprávne fungovanie mrazničky.

Informačný list výrobku

DELEGOVANÉ NARIADENIE KOMISIE (EÚ) 2019/2016, pokiaľ ide o energetické označovanie chladiacich spotrebičov

Názov dodávateľa alebo jeho ochranná známka: Siguro

Adresa dodávateľa: PL - SIGURO, Jankovcova 1522/53 17000 Praha Holešovice Česká republika

Identifikačný kód modelu: SGR-MB-E241W

Typ chladiaceho spotrebiča:

Spotrebič s nízkou hlučnosťou:	Nie	Dizajn:	Vofne stojaci
Spotrebič na uchovávanie vína:	Nie	Iný chladiaci spotrebič:	Áno

Všeobecné parametre výrobku:

Parameter	Hodnota	Parameter	Hodnota
Celkové rozmery (v milimetroch)	Výška	Celkový objem (v dm ³ alebo l)	31
	Šírka		
	Hĺbka		
EEI	100	Trieda energetickej účinnosti	E
Úroveň vydávaného hluku prenášaného vzduchom [dB(A) re 1 pW]	41	Úroveň vydávaného hluku prenášaného vzduchom	C
Ročná spotreba energie (kWh/a)	147	Klimatická trieda:	mierna, subtropická
Minimálna teplota okolia (°C), pre ktorú je chladiaci spotrebič vhodný	16	Maximálna teplota okolia (°C), pre ktorú je chladiaci spotrebič vhodný	38
Zimné nastavenie	Nie		

Parametre oddelení:

Parametre a hodnoty oddelení				
Typ oddelenia	Objem oddelenia (v dm ³ alebo l)	Odporúčané nastavenie teploty pre optimalizované skladovanie potravín (°C) Tieto nastavenia nesmú odporovať podmienkam skladovania stanoveným v tabuľke 3 prílohy IV	Mraziaci výkon (kg/24 h)	Defrosting type (auto-defrost=A, manual defrost=M)

Oddelenie s podmienkami komory	Nie	-	-	-	-
Oddelenie na uchovávanie vína	Nie	-	-	-	-
Oddelenie s podmienkami pivnice	Nie	-	-	-	-
Oddelenie na čerstvé potraviny	Nie	-	-	-	-
Oddelenie na uchovávanie rýchlo sa kaziacich potravín	Nie	-	-	-	-
Bezhviezdičkové alebo výroba ľadu	Nie	-	-	-	-
1-hviezdičkové	Nie	-	-	-	-
2-hviezdičkové	Nie	-	-	-	-
3-hviezdičkové	Nie	-	-	-	-
4-hviezdičkové	Áno	31,0	-18	2,0	M
2-hviezdičkový oddiel	Nie	-	-	-	-
Oddelenie s premenlivou teplotou	-	-	-	-	-
Pri štvorhviezdičkových oddeleniach					
Funkcia rýchleho mrazenia	Nie				
Parametre zdroja svetla:					
Typ zdroja svetla	-				
Trieda energetickej účinnosti	-				
Minimálne trvanie záruky, ktorú ponúka výrobca: 36 mesiacov					
Doplňujúce informácie:					
Odkaz na webové sídlo dodávateľa, kde možno nájsť údaje podľa bodu 4 prílohy II k nariadeniu Komisie (EÚ) 2019/2019: www.siguro.cz					

Model uvedený na trh Únie od 01/12/2024.



Registračné číslo v databáze EPREL: 2123520

<https://eprel.ec.europa.eu/qr/2123520>

Dodávateľ: Alza.cz a.s. (Výrobca)

Webové sídlo: www.alza.cz

Služba starostlivosti o zákazníka:

Meno: PL - SIGURO

Webové sídlo: www.siguro.cz

E-mail: siguro@alza.cz

Telefón: 225 340 111

Adresa:

Jankovcova 1522/53 17000 Praha Holešovice Česká republika

Informačný list výrobku

DELEGOVANÉ NARIADENIE KOMISIE (EÚ) 2019/2016, pokiaľ ide o energetické označovanie chladiacich spotrebičov

Názov dodávateľa alebo jeho ochranná známka: Siguro

Adresa dodávateľa: PL - SIGURO, Jankovcova 1522/53 17000 Praha Holešovice Česká republika

Identifikačný kód modelu: SGR-MB-E241B

Typ chladiaceho spotrebiča:

Spotrebič s nízkou hlučnosťou:	Nie	Dizajn:	Vofne stojaci
Spotrebič na uchovávanie vína:	Nie	Iný chladiaci spotrebič:	Áno

Všeobecné parametre výrobku:

Parameter	Hodnota	Parameter	Hodnota
Celkové rozmery (v milimetroch)	Výška	Celkový objem (v dm ³ alebo l)	31
	Šírka		
	Hĺbka		
EEL	100	Trieda energetickej účinnosti	E
Úroveň vydávaného hluku prenášaného vzduchom [dB(A) re 1 pW]	41	Úroveň vydávaného hluku prenášaného vzduchom	C
Ročná spotreba energie (kWh/a)	147	Klimatická trieda:	mierna, subtropická
Minimálna teplota okolia (°C), pre ktorú je chladiaci spotrebič vhodný	16	Maximálna teplota okolia (°C), pre ktorú je chladiaci spotrebič vhodný	38
Zimné nastavenie	Nie		

Parametre oddelení:

Parametre a hodnoty oddelení				
Typ oddelenia	Objem oddelenia (v dm ³ alebo l)	Odporúčané nastavenie teploty pre optimalizované skladovanie potravín (°C) Tieto nastavenia nesmú odporovať podmienkam skladovania stanoveným v tabuľke 3 prílohy IV	Mraziaci výkon (kg/24 h)	Defrosting type (auto-defrost=A, manual defrost=M)

Oddelenie s podmienkami komory	Nie	-	-	-	-
Oddelenie na uchovávanie vína	Nie	-	-	-	-
Oddelenie s podmienkami pivnice	Nie	-	-	-	-
Oddelenie na čerstvé potraviny	Nie	-	-	-	-
Oddelenie na uchovávanie rýchlo sa kaziacich potravín	Nie	-	-	-	-
Bezhviezdičkové alebo výroba ľadu	Nie	-	-	-	-
1-hviezdičkové	Nie	-	-	-	-
2-hviezdičkové	Nie	-	-	-	-
3-hviezdičkové	Nie	-	-	-	-
4-hviezdičkové	Áno	31,0	-18	2,0	M
2-hviezdičkový oddiel	Nie	-	-	-	-
Oddelenie s premenlivou teplotou	-	-	-	-	-
Pri štvorhviezdičkových oddeleniach					
Funkcia rýchleho mrazenia	Nie				
Parametre zdroja svetla:					
Typ zdroja svetla	-				
Trieda energetickej účinnosti	-				
Minimálne trvanie záruky, ktorú ponúka výrobca: 36 mesiacov					
Doplňujúce informácie:					
Odkaz na webové sídlo dodávateľa, kde možno nájsť údaje podľa bodu 4 prílohy II k nariadeniu Komisie (EÚ) 2019/2019: www.siguro.cz					

Model uvedený na trh Únie od 01/12/2024.



Registračné číslo v databáze EPREL: 2123512

<https://eprel.ec.europa.eu/qr/2123512>

Dodávateľ: Alza.cz a.s. (Výrobca)

Webové sídlo: www.alza.cz

Služba starostlivosti o zákazníka:

Meno: PL - SIGURO

Webové sídlo: www.siguro.cz

E-mail: siguro@alza.cz

Telefón: 225 340 111

Adresa:

Jankovcova 1522/53 17000 Praha Holešovice Česká republika

Köszönjük, hogy a SIGURO márka termékét választotta! Köszönjük, hogy megtisztelt bennünket a bizalmával! Örömmel mutatjuk be Önnek a készülékünket, a készülék funkcióit és a készülék használatát.

Hiszünk abban, hogy tisztességes és felelős vállalat vagyunk, ezért csak olyan beszállítókkal dolgozunk együtt, akik megfelelnek a munkavállalók érdekeinek a védelmére, a munkavállalói visszaélések megelőzésére, továbbá a tisztességes munkakörülmények biztosítására vonatkozó szigorú kritériumainknak.

Amennyiben a készüléken olyan karbantartást vagy javítást kíván végrehajtani, amelyhez a készüléket meg kell bontani, akkor forduljon a márkaszervizhez a siguro@alza.cz e-mailen, vagy hívja fel a vevőszolgálatunkat. A kényelmesebb ügyintézés érdekében egybevitük a kapcsolati helyeinket, így a fenti kapcsolatokat nem csak a javítások és karbantartások megrendeléséhez, hanem a reklamációk benyújtásához vagy a garancia utáni szervizeléshez is fel lehet használni.

A használati utasítás legújabb verziója a www.siguro.net oldalon található.

BIZTONSÁGI INFORMÁCIÓK



A használatba vétel előtt figyelmesen olvassa el a jelen útmutatót, és azt későbbi felhasználásokhoz is őrizze meg.

1. A készüléket 8 évnél idősebb gyerekek, idős, testi és szellemi fogyatékos személyek, illetve a készülék használatát nem ismerő és hasonló készülék üzemeltetésekkel nem rendelkező személyek csak a készülék használati utasítását ismerő és a készülék használatáért felelősséget vállaló személy felügyelete mellett használhatják.
2. A termék nem játék, azzal gyerekek nem játszhatnak.
3. A készüléket gyerekek csak felnőtt személy felügyelete mellett tisztíthatják.
4. Az áramütések megelőzése érdekében, a készülék sérült hálózati vezetékét csak márkaszerviz, vagy villanyszerelő szakember cserélheti ki.



FIGYELMEZTETÉS! TŰZVESZÉLY!

5. 3 és 8 év közötti gyerekek használhatják a készüléket, abból élelmiszereket vehetnek ki, vagy abba élelmiszereket rakhatnak be.
6. **FIGYELMEZTETÉS!** A készülék szellőzőnyílásait letakarni tilos.

7. **FIGYELMEZTETÉS!** A kiolvasztáshoz és a jég eltávolításához csak a készülék gyártója által ajánlott eszközöket használjon.
8. **FIGYELMEZTETÉS!** Előzze meg a hűtőkör sérülését.
9. **FIGYELMEZTETÉS!** A készüléken belül más elektromos készüléket használni tilos (kivéve, ha ezt a készülék gyártója engedélyezte).
10. A készülékben robbanékony anyagokat (pl. gyúlékony hajtógázzal töltött sprayt) tárolni tilos.
11. A készüléket háztartásokban, illetve a következő helyeken lehet használni:
 - konyhák, irodai és egyéb munkahelyi kiskonyhák;
 - szállodai és motelszobák, munkásszállások konyhái,
 - turistaszállások és egyéb jellegű szállások,
 - étkezdék, kifőzdék és egyéb nem üzleti jellegű ételkiadók.
12. Ez a készülék szabadon álló készülék. A készüléket nem lehet beépíteni vagy rögzíteni.
13. A készüléket csak a jelen útmutatóban leírt módon és célokra használja. Csak így biztosítható a tárolt élelmiszerek biztonsága.
14. Az élelmiszerek tisztasága és eltarthatósága érdekében tartsa be a következőket.
 - Az ajtó gyakori nyitogatása vagy nyitva tartása következtében a készülék belső hőmérséklete jelentős mértékben nőhet.
 - Az élelmiszerekkel kapcsolatba kerülő felületeket, és hozzáférhető vízelvezető felületeket gyakran tisztítsa meg.
 - Tisztítsa meg a víztartályt, ha legalább 48 órán keresztül nem használta. Öblítse át a vízrendszert, ha legalább 5 napon keresztül nem használta.
 - A nyers húst és halakat csomagolja be megfelelő csomagolóanyagba (edénybe), hogy azok ne kerüljenek közvetlenül kapcsolatba az egyéb élelmiszerekkel, illetve azokról a lé ne csöpögjön le.
 - A két csillaggal megjelölt fagyasztó szekrényekbe előre lefagyasztott (mirelit) alapanyagokat és ételeket lehet berakni, illetve a fagyasztóban jégkockát és fagyaltot lehet készíteni.
 - Az egy, két vagy három csillaggal megjelölt fagyasztókban nem lehet friss alapanyagokat és élelmiszereket lefagyasztani.
 - Amennyiben a készüléket hosszabb ideig üresen kívánja hagyni, akkor a készüléket kapcsolja le, olvassza ki, tisztítsa ki, szárítsa meg, és az ajtót hagyja kissé nyitva (a penészképződés megelőzése érdekében).
15. **FIGYELMEZTETÉS!** Ügyeljen arra, hogy a hálózati vezeték ne sérüljön meg és ne akadályozza a szabad mozgást.
16. **FIGYELMEZTETÉS!** A készüléket ne csatlakoztassa aljzatba dugott elosztóhoz vagy hosszabbító vezetékhez.
17. **FIGYELMEZTETÉS!** A készülék burkolatának a leszerelésével járó javításokat csak márkaszerviz hajthat végre a készüléken. A készüléket ne próbálja megjavítani, áramütés érheti.
18. A készülékből gyúlékony gáz áramolhat ki, a hűtőközeg halmazállapot változás közben fagysérülést okozhat.
19. A fagyasztóba palackos vagy dobozos szénsavas italokat ne tegyen be.
20. A fagyasztóból kivett és azonnal elfogyasztott fagyalt fagyási sérüléseket

okozhat. A fagyalt elfogyasztása előtt várjon legalább 5 perccel.

21. A fagyasztóból kivett élelmiszert nedves és vizes kézzel ne fogja meg. Ellenkező esetben fagyási sérülés érheti.
22. Ügyeljen arra, hogy a gyerekek ne kezeljék a készülék működtető elemeit.
23. A készülék nehéz. Legyen óvatos a készülék mozgatása közben. A készüléket két személy mozgassa.
24. A készüléket megváltoztatni vagy átalakítani tilos.
25. A készülék belső részét megvilágító LED lámpát csak márkaszerviz vagy villanszerelő szakember cserélheti ki. A lámpát ne cserélje ki saját erőből.
26. **FIGYELMEZTETÉS!** A hűtőkészülékek - különösen az I. típusú hűtő-fagyasztó készülékek - nem működnek megfelelően (a tartalom felolvadhat, vagy a fagyasztott élelmiszerek rekeszében a hőmérséklet túl magas lehet), ha hosszabb időre a hűtőkészülék tervezése szerinti hőmérsékleti tartomány felső határát meghaladó hőmérsékleten üzemeltetik.
27. **FIGYELMEZTETÉS!** A zárral szerelt ajtók és fedelek kulcsait gyerekeknek elérhetetlen helyen kell elhelyezni, hogy véletlenül se tudják a játszó gyerekek egymásra zárni ezeket az ajtókat (fedeleket).
28. **FIGYELMEZTETÉS!** A készülékben felhasznált hűtőközeget és a hőszigetelő anyagokat veszélyes hulladékként kell kezelni a készülék megsemmisítése során.

Elektromos bekötés

1. A készüléket 220-240 V~, 50 Hz feszültségű fali aljzathoz kell csatlakoztatni. A készüléket csak a típuscímkén feltüntetett tápfeszültség értékeivel megegyező hálózathoz szabad csatlakoztatni.
2. A készüléket nem szabad feszültségátalakítóról üzemeltetni.
3. A hálózati vezeték a készülék mögött vezesse el. Ügyeljen arra, hogy a hálózati vezetékben senki se akadjon el vagy botoljon el.
4. A hálózati vezeték a vezetéknél megfogva nem szabad a fali aljzathoz kihúzni. A művelethez mindig a csatlakozódugót fogja meg.
5. A készüléket ne üzemeltesse hosszabbító vezetékről. Ha a hálózati vezeték túl rövid, akkor forduljon a márkaszervizhez vagy villanszerelő szakemberhez a vezeték meghosszabbítása vagy a fali aljzat közelebb szerelése érdekében.

Klímaosztály

A klímaosztályra vonatkozó információkat a készülék típuscímkéje tartalmazza. Itt találja meg a helyiség hőmérsékletére vonatkozó adatokat, amelyek betartása esetén a készülék optimálisan tud működni.

Klímaosztály	Környezeti hőmérséklet
SN	10°C és 32°C között
N	16°C és 32°C között
ST	16°C és 38°C között
T	16°C és 43°C között

**Megjegyzés:**

A készülék üzemeltetési hőmérsékletét a klímaosztálytól, a környezeti hőmérséklettől, az ajtónyitogatás gyakoriságától stb. függően kell beállítani. Ha a készüléket a klímaosztály paramétereitől eltérő körülmények között használja, akkor előfordulhat, hogy a készülék nem fog megfelelően hűteni.

Zár

Ha a készülék zárral van ellátva, akkor a kulcsot tárolja biztonságos helyen (nem a készülék közelében), hogy gyerekek véletlenül se zárhassák be egymást a készülékbe. A készülék környezetbarát megsemmisítése előtt ezt a zárat ki kell szerelni, vagy úgy kell átalakítani, hogy a zárat és az ajtót ne lehessen bezárni.

R600a hűtőközeg

A hűtőberendezésekben használt R600a hűtőközeg és a ciklo-pentán szigetelőanyag környezetbarát, nem károsítja az ózonréteget, és nagyon kis hatással van a globális felmelegedésre. A hűtőkörben található R600a hűtőközeg azonban gyúlékony. A hűtőközeg vagy a hűtőgázok szivárgásának az elkerülése érdekében fokozottan ügyeljen arra, hogy a készülék szállítása, telepítése vagy egyéb kezelése során ne sérüljön meg a hűtőkör. Ha a hűtőkör megsérül és hűtőközeg vagy hűtőgáz kiszivárog, akkor azonnal oltsa el a közelben található nyílt lángot és nyissa ki az ablakokat.

A hűtőközeget és hűtőgázt tartalmazó készülékeket környezetbarát és szakszerű módon kell ártalmatlanítani. A nem megfelelő ártalmatlanítás sérülést, gyulladást vagy más veszélyes helyzeteket okozhat. A hűtőközeget és a hűtőgázokat csak érvényes képesítéssel rendelkező, szakképzett személy kezelheti. Az ártalmatlanítás előtt győződjön meg arról, hogy a hűtőkör nem sérült-e meg.

A KÉSZÜLÉK RÉSZEI

- 1 Polc
- 2 Termosztát
- 3 Kivehető fiók
- 4 Állítható magasságú lábak
- 5 Ajtó



SZÁLLÍTÁS

A készüléket csak álló helyzetben szabad szállítani. A csomagolóanyag szállítás közben védi meg a készüléket az esetleges sérülésektől, ezért a csomagolóanyagot csak a telepítés helyén távolítsa el.

Amennyiben nincs más lehetőség, és a készüléket vízszintes állapotban kell szállítani, akkor a készüléket úgy kell elhelyezni, hogy az ajtó ne nyíljon ki és a készülék ne sérüljön meg. A telepítés helyén a készüléket függőleges helyzetbe kell állítani. A függőleges helyzetbe állítás után várjon legalább 4 órát a készülék elektromos hálózathoz való csatlakoztatásával, hogy a hűtőközeg stabilizálódjon a hűtőrendszerben. Ellenkező esetben a készülék meghibásodhat és veszélyes helyzeteket okozhat.

A készüléket mindig legalább két ember mozgassa. A készüléket a felső lapnál, az ajtónál stb. megfogva nem szabad emelni és mozgatni.

ELŐKÉSZÜLET A HASZNÁLATHOZ

A készülék kicsomagolása

A készüléket óvatosan csomagolja ki, arról távolítson el minden csomagolóanyagot, szalagot, címkét és fóliát.

A telepítési hely kiválasztása

A készüléket sima és szilárd, valamint vízszintes helyre, egy fali aljzathoz közel állítsa fel. A készüléket ne állítsa fel szőnyegre vagy más puha alátételre, mert ez a készülék berezgését, illetve zavaró hangok keletkezését okozhatja.

A készülék csak háztartásokban és fedett helyen használható. A készüléket szabadban nem szabad használni, és a készüléket nem érheti eső, hó, nedvesség vagy más időjárási hatás.

A hűtőközeg tömeg / helyiség térfogat arány legyen kisebb, mint 8 g/m^3 . Ezt vegye figyelembe a telepítéshez.

A hűtőközeg tömegét a készülék típuscímkéje tartalmazza.

A készülék körül biztosítani kell a levegő szabad áramlásához szükséges minimális teret: felül 300 mm-t, oldalt és hátul 100 mm-t.

A készüléket ne állítsa fel nyílt láng vagy más hőforrás közelébe (fűtés, gáztűzhely stb.). Ügyeljen arra, hogy a készüléket ne érje közvetlen napsütés.

A készüléket ne telepítse nedves és poros környezetbe. A szellőzőnyílásokat ne takarja le.

A készülék zavarhatja a tévék és rádiók vételét. A készüléket a tévéktől és rádióktól telepítse távol.

A telepítési hely kiválasztása

- A készülék szabadon álló készülék. A készüléket nem lehet szekrénybe, más készülék alá vagy fölé beépíteni.
- A hálózati vezetékét úgy vezesse el, hogy az ne legyen a készülék alatt, és arra semmilyen tárgyat ne tegyen rá.

Ha a készüléket fűtetlen helyiségbe telepíti (pl. garázsba), akkor előfordulhat, hogy alacsonyabb hőmérsékletek esetén a készülék felületére nedvesség csapódik le. Ez normális jelenség. Konyhai törőpapírral törölje szárazra.

A készülék vízszintbe állítása

A készüléket állítsa vízszintes és függőleges helyzetbe. A beállításhoz használja az állítható lábakat. A lábak megfelelő ki- és becsavarásával a készülék vízszintes helyzetét be tudja állítani. Fontos, hogy a készülék pontosan vízszintes helyzetben álljon, ellenkező esetben a készülék berezgeghet vagy kellemetlen zajokat bocsáthat ki.

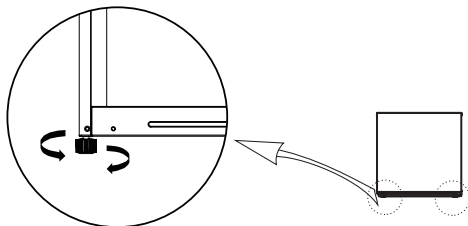

Használatba vétel előtti tisztítás

Az első használatba vétel előtt, vagy ha a készüléket hosszabb ideig nem használta, akkor a belső felületeket és a tartozékokat (fiókokat stb.) tiszta vízbe vagy ecetes vízbe mártott puha ruhával tisztítsa meg. A tisztításhoz ne használjon tisztítószereket, oldószereket, benzint stb., mert ezek maradandó sérüléseket okozhatnak a műanyag felületekben.

HASZNÁLAT

Bekapcsolás előtt

Az első bekapcsolás (vagy a későbbi bekapcsolások) előtt ellenőrizze le, hogy:

- a készüléken nincsenek-e sérülések;
- az ajtó tömítése nem sérült-e meg, illetve nem deformálódott-e el;
- a készülék belseje tiszta és száraz-e;
- a készülék körül biztosítva van-e levegő szabad áramlása;
- a készülék „**A telepítési hely kiválasztása**” fejezetben leírtak szerint van-e elhelyezve.

Be- és kikapcsolás

A hálózati vezetékét csatlakoztassa egy szabályszerűen leföldelt fali aljzathoz.

A termosztát gombot fordítsa MAX állásba és az ajtót csukja be. A kompresszor bekapcsol.

30 perc eltelte után ellenőrizze le, hogy a készülék már hűt-e.

A tárolandó élelmiszereket csak azután tegye a készülékbe, ha a készülék belsejében már üzemi hőmérséklet uralkodik.



Megjegyzés:

Amikor a készülék működik, akkor a hűtőközeg és a kompresszor különböző furcsa (csobogó, csepegő, folyó, bugyborékoló stb.) hangokat ad ki. Ez normális jelenség.

A készülék kikapcsolásához a termosztát gombot fordítsa OFF állásba és a csatlakozódugót húzza ki a fali aljzatból.



Megjegyzés:

Az ajtó kinyitása a belső térben uralkodó kisebb nyomás miatt nehéz lehet, különösen a kinyitás és becsukás után. Ez normális jelenség. Várjon néhány percet, ezt követően könnyebb lesz az ajtó kinyitása.

Hőmérséklet beállítása

A hőmérsékletet a termosztát gomb elforgatásával lehet beállítani a mélyhűtőben. A **MIN** állás a legmagasabb hőmérséklet, a **MAX** állás a legalacsonyabb hőmérséklet jelenti.

Normál üzemeltetéshez javasoljuk a **NORMAL** állás használatát.

Ha szeretné gyorsabban lehűteni a belső teret, vagy nagyobb mennyiségű fagyasztott alapanyagot tesz a mélyhűtőbe, akkor javasoljuk a **MAX** állás használatát.

Ha a készülékben jéglerakódást, vastagabb zúzmarát észlel, akkor állítson be kisebb értéket a termosztáton.

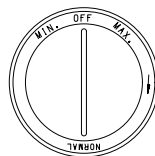

Alapanyagok tárolása a fagyasztóban

A készülék belső terében fagyasztott alapanyagokat lehet tárolni, és friss alapanyagokat lehet lefagyasztani.

A levegő a fagyasztóban cirkulál, emiatt a fagyasztó egyes részein eltérő lehet a hőmérséklet. A különböző élelmiszereket és alapanyagokat ezért a fagyasztó különböző részein kell tárolni.

A fagyasztóba csak eredeti csomagolásukban, vagy más, fagyasztásra és tárolásra alkalmas csomagolásban rakja be az élelmiszereket és italokat, így megelőzheti a szagok beszívódását és az élelmiszerek szennyeződését.

A készülékbe ne tegyen túl nagy mennyiségű vagy túl nagy darab alapanyagot. Az élelmiszerek között legyen szabad hely a levegő áramlásához. Ellenkező esetben a fagyasztás nem lesz hatékony.

A fiókokat ne terhelje túl, ellenkező esetben azok megsérülhetnek.

Az alapanyagokat ne tegye túl közel a hátsó falhoz. A túl sok vizet tartalmazó alapanyagok hozzáfagyhatnak a hátsó falhoz.

A kiolvasztott élelmiszereket ismét megfagyasztani tilos.

A kiolvasztott húst főzze vagy süsse meg.

Fagyasztó rész

A fagyasztó térben hosszabb ideig lehet mirelit alapanyagokat tárolni, mivel itt a hőmérséklet általában -18°C alatt van. A vásárolt mirelit termékek esetében tartsa be a csomagoláson található gyártói előírásokat.

Fiók

A fiókokban mélyhűtőben használható zacskókba és edényekbe csomagolt élelmiszer alapanyagokat lehet tárolni, egymástól elkülönítve és egyenletesen elhelyezve.



Figyelmeztetés!

A készülék ajtajának a becsukása előtt ellenőrizze le a fiókok szabályszerű betolását és a fagyasztó rész fedelének a becsukását. Ellenkező esetben afedél vagy a fiók megsérülhet.



Megjegyzés:

Javasoljuk a készülék folyamatos üzemeltetését. A készülék rövid idejű használata csökkenti a készülék élettartamát.

Típek és tanácsok az alapanyagok vásárlásához és tárolásához

- A csomagolt mirelit alapanyagokat a gyártó utasításait betartva kell tárolni (útmutató a csomagoláson).
- A fagyasztott élelmiszereket vásárolja meg legutoljára, és ezeket hőszigetelő táskában tárolja a fagyasztóba rakás előtt. Lehetőleg csak rövid ideig szállítsa a fagyasztott alapanyagokat.
- A mirelit termékeket a csomagoláson található időpontig használja fel.
- A vásárláskor még az üzletben ellenőrizze le a mirelit alapanyag csomagolásának a sérülésmentességét.
- Minél gyorsabban történik meg az alapanyag fagyasztása, annál hosszabb ideig lehet azokat tárolni.
- Tartsa be az alapanyag maximális tömegére vonatkozó előírást (amit 24 órán belül fagyasztani lehet). Ezt az adatot általában a típuscímké is tartalmazza. A fagyasztás ideje alatt lehetőleg minél ritkábban nyissa ki az ajtót.
- A fagyasztott alapanyagok behelyezése előtt ellenőrizze le, hogy a készülék belső terében a hőmérséklet már elérte-e a kívánt fagyasztási hőmérsékletet (különösen akkor, ha mirelit termékeket kíván tárolni). Ellenkező esetben a behelyezett mirelit termék felolvadhat és megromolhat.
- A készülékbe helyezés előtt a meleg alapanyagokat hűtse le.
- A friss alapanyagokat tegye zacskókba. A zacskókon tüntesse fel az alapanyag nevét, tömegét és a tárolás kezdeti dátumát. A zacskó felülete legyen teljesen száraz.
- Bizonyos alapanyagokat nem kell kiolvasztani a felhasználás előtt. Például zöldségfélét vagy tésztákat közvetlenül a forró vízbe lehet tenni, vagy a gőzölő betétre lehet adagolni.
- Leveseket vagy főzelékeket a tűzhelyre helyezett edényben, alacsony fokozaton lehet kiolvasztani majd felmelegíteni.
- Vásároljon minőségi alapanyagokat és kisebb adagokra szétosztva tárolja.
- A mélyhűtőbe ne tegyen folyadékokat tartalmazó üvegpalackokat vagy fém dobozokat. A palack vagy doboz tartalmának a térfogata a fagyasztás közben nagyobb lesz, ami a palack vagy doboz szétrobbanásához vezethet.

Áramkimaradás

A készülék memóriája megőrzi az áramkimaradás előtti beállításokat. Az áramkimaradás helyreállása után a készülék a korábbi beállításokkal működik tovább.

Áramkimaradás alatt lehetőleg ne nyitogassa az ajtót. Ideális esetben (a készülék aránylag hideg helyiségben található, a helyiségben nincs fűtés, az ajtót nem nyitogatja stb.) a készülékben tárolt alapanyagok körülbelül 20 órán keresztül fagyasztott állapotban maradnak. Ha az áramkimaradás 20 óránál hosszabb, akkor az alapanyagok fagyasztott állapotát ellenőrizze le, az alapanyagokat használja fel vagy dobja ki.

Ha előre tudja, hogy áramkimaradás várható, akkor az áramellátás kikapcsolása előtt kb. két órával állítsa be a legalacsonyabb hőmérsékletet, vagy a gyorsfagyasztás funkciót. Ezután már ne nyitogassa az ajtót és ne tegyen be újabb alapanyagot a készülékbe. Az áramellátás előtt készített jéggel hatékonyabbá lehet tenni a hűtést az áramkimaradás ideje alatt.

TISZTÍTÁS ÉS KARBANTARTÁS

A készüléket tartsa rendben és tisztán. A rosszul becsomagolt élelmiszerek kellemetlen szagot hagynak a készülék belsejében. Ezért a készülék belsejét rendszeresen tisztítani kell. A készüléken havonta egyszer hajtson végre normál karbantartást.



Figyelmeztetés!

A tisztítás vagy karbantartás megkezdése előtt a készüléket kapcsolja le, és hálózati csatlakozódugót is húzza ki a fali aljzataból.

Rendszeres karbantartás

A készülék kikapcsolásához a termosztát gombot fordítsa OFF állásba és a csatlakozódugót húzza ki a fali aljzataból.

Nyissa ki az ajtót, a fiókokat húzza ki és a fedelet vegye ki a készülékből. A fedelet fordítsa vízszintes helyzetbe, hogy a jobb oldalon a tengely a nyílással szemben legyen, majd a fedelet húzza ki.

A készülék belső részét tiszta és langyos vízbe mártott puha ruhával törölje meg. Majd törölje szárazra. A vízbe tehet szódadikarbónát (1 kiskanál 0,5 l vízhez).

A fiókokat és a fedelet tiszta és langyos vízbe mártott puha ruhával törölje meg. Majd törölje szárazra.

A jeget (zúsmarát) a műanyag kaparóval rendszeresen távolítsa el. A vastag jég (zúsmara) csökkenti a fagyasztás hatékonyságát, a készülék energiafogyasztása nagyobb lesz.

Az ajtó szigetelését meleg vízbe mártott és jól kicsavart puha ruhával törölje meg. A készülék külső felületét enyhén benedvesített (szükség esetén mosogatószeres vízbe mártott) ruhával törölje meg.

A szellőzőnyílásokból távolítsa el a szennyeződések. A por és egyéb szennyeződések eltávolításához használhatja a porszívót is (kefés szívófejjel és kis szívási teljesítménnyel).

A normál karbantartás ideje ne legyen pár percnél hosszabb. A fagyasztott alapanyagokat a tisztítás ideje alatt törülközőbe csavarja be, tegye hűtőtáskába vagy a hűtőszekrénybe. Ha a tisztítást gyorsan végrehajtja, akkor az alapanyagok nem olvadnak ki.

Figyelmeztetés!



A tisztításhoz ne használjon durva tisztítószereket, oldó- és higítószereket, benzint stb. A készüléket csak puha ruhával vagy szivaccsal tisztítsa. A készüléket drótszivaccsal, vagy más hasonló eszközzel ne tisztítsa, ezek maradandó sérülést okozhatnak a felületekben.

Leolvasztás

Ha a használat közben jég vagy vastagabb zúsmara rakódik le a készülék belső falára, akkor ez negatívan befolyásolja az alapanyagok tárolását és hűtését., különösen akkor, ha a jéglerakódás vastagsága meghaladja az 5 mm-t.

Vékonyabb zúsmara lerakódásokat műanyag kaparóval lehet eltávolítani. Ne használjon fém vagy túl éles kaparókat.

A jeget és zúzmarát 3 havonta kell eltávolítani a készülék belső részéből. Ha a jéglerakódás akadályozza a fiókok mozgását, akkor a a jeget azonnal távolítsa el. A jéglerakódás és zúzmara eltávolítása.

1. A termosztát gombot fordítsa OFF állásba és a csatlakozódugót húzza ki a fali aljzatból.
2. Nyissa ki az ajtót, a fiókokat húzza ki és a fedelet vegye ki a készülékből.
3. Az ajtót hagyja nyitva. A leolvasztás meggyorsítható, ha a belső térbe forró vizet tartalmazó edényt rak be.
4. A kaparóval a fellazult jég és zúzmara gyorsabban eltávolítható.
5. A készülék belső részét tiszta és langyos vízbe mártott puha ruhával törölje meg. Majd törölje szárazra. A vízbe tehet szódadabikarbónát (1 kiskanál 0,5 l vízhez).
6. A fiókokat és a fedelet tiszta és langyos vízbe mártott puha ruhával törölje meg. Majd törölje szárazra.
7. A csatlakozódugót dugja a fali aljzatba, a termosztátot állítsa be a hőmérsékletet és az alapanyagokat rakja vissza a fiókokba.



Figyelmeztetés!

A kiolvasztáshoz gőzképző készüléket, hajszárítót, hősugárzót stb. használni tilos.



Figyelmeztetés!

A terméket és a hálózati vezetékét vízbe vagy más folyadékba mártani tilos.

A belső világítás cseréje

A készülék belső részét világító LED lámpát csak márkaszerviz vagy villanyszerelő szakember cserélheti ki. A lámpát ne cserélje ki saját erőből. Forduljon a márkaszervizhez. A termékbe épített fényforrás energiahatékonysági osztályba sorolása „F”.

A készülék hosszabb ideig tartó kikapcsolása

Ha a készüléket hosszabb ideig nem fogja használni, akkor a hálózati csatlakozódugót húzza ki a fali aljzatból. A fentiek szerint tisztítsa meg a készülék belső részét és külső felületét. Az ajtót hagyja nyitva, hogy ne legyen szagos a készülék belseje. Valamilyen ütközővel előzze meg az ajtó becsukódását.

A készüléket száraz és jól szellőző, gyerekektől és háziállatoktól elzárt helyen tárolja. A készülékre ne helyezzen rá tárgyakat.

PROBLÉMAMEGOLDÁS

Probléma	Ok	Megoldás
A mélyhűtő nem működik.	A csatlakozódugó nincs az elektromos aljzathoz csatlakoztatva.	Csatlakoztassa a dugaszt az aljzathoz.
	A kismegszakító lekapcsolt.	Nyissa ki az ajtót és ellenőrizze le, hogy a világítás bekapcsol-e. Forduljon villanyszerelő szakemberhez, aki végrehajtja a javítást.
	Áramkimaradás.	Nyissa ki az ajtót és ellenőrizze le, hogy a világítás bekapcsol-e. Forduljon az áramellátó céghez.
Furcsa zaj a készülékből.	A készülék nincs vízszintesbe állítva.	Az állítható lábakkal állítsa vízszintes helyzetbe a készüléket.
	A készülék hozzáér a falhoz.	A készüléket húzza el a faltól.
A készülék rosszul hűt.	Túl sok alapanyagot vagy meleg alapanyagot rakott a készülékbe.	Az alapanyagokat a berakás előtt hűtse le. Kisebb mennyiségű alapanyagot rakjon csak be.
	Az ajtót túl gyakran nyitogatta.	Ne nyitogassa túl gyakran az ajtót.
	Az ajtó nem tömít megfelelő módon.	Távolítsa el az ajtótömítés és a készülék háza közé került tárgyat, a tömítést tisztítsa meg.
	A készülék napsütötte helyen áll, vagy valamilyen hőforrás van a közelben (hősugárzó, radiátor, tűzhely stb.).	A készüléket tegye távolabb a hőforrásoktól.
	A készülék szellőztetése nem megfelelő.	Tartsa be a telepítés minimális méreteit: lásd A telepítési hely kiválasztása fejezetben.
	Túl magas hőmérséklet van beállítva.	Csökkentse a beállított hőmérsékletet a termosztát elforgatásával.

Probléma	Ok	Megoldás
A készülékben kellemetlen szag van.	A készülékben romlott élelmiszer van.	A romlott élelmiszereket dobja ki.
	A készüléket tisztítsa meg.	A készüléket a tisztítással és karbantartással foglalkozó fejezetben leírtak szerint tisztítsa meg.
	Az erős illatú élelmiszereket nem csomagolta be.	Az erős illatú élelmiszereket jobban csomagolja be (pl. két zacskóba).

Ha a problémát a táblázatban leírtak szerint nem tudta megszüntetni, akkor a készüléket kapcsolja le és húzza ki a hálózati vezetékét a fali aljzatból, majd forduljon a vevőszolgálatunkhoz vagy a márkaszervizhez.

AZ AJTÓNYITÁS IRÁNYÁNAK A MEGVÁLTOZTATÁSA

A készüléket kapcsolja le és az elektromos hálózatról is válassza le.

1. A felső pánt burkolatát vegye le és szerelje le a felső pántot. A felső pántot és a csavarokat tegye félre. A másik oldalon a furatokból húzza ki a dugókat.

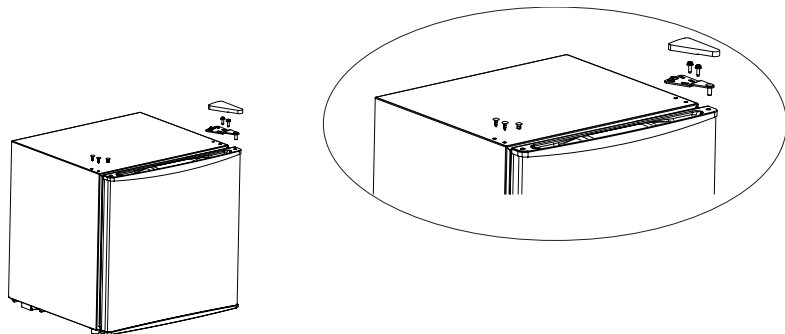

2. Az ajtót óvatosan emelje ki az alsó pántból. Az ajtót tegye félre.
3. Az alsó pánt csavarjait csavarozza ki, és vegye le az alsó pántot. Az állítható lábat csavarozza ki.

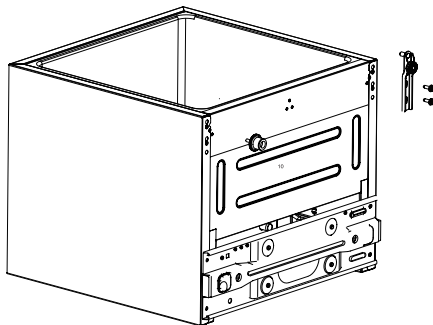

4. Az alsó pántot a másik oldalra szerelje fel. Az állítható lábat a másik oldalra szerelje fel.

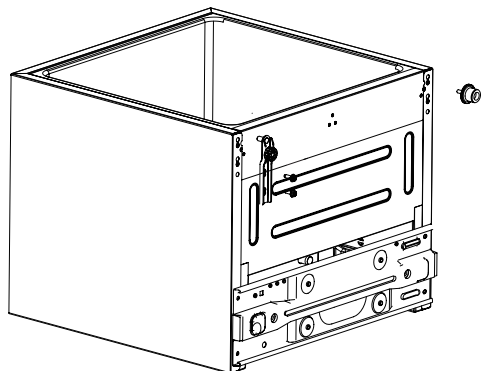

5. Az alsó pántra óvatosan tegye rá az ajtót.
 6. A felső pántot három csavarral rögzítse. A csavarok végleges meghúzása előtt ellenőrizze le az ajtó nyitását és az ajtó megfelelő zárását (tömítését). A felső pántra tegye rá a burkolatot, a másik oldalon a dugókat dugja a furatokba.

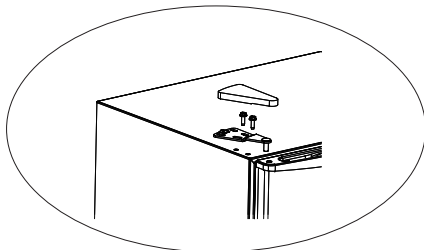
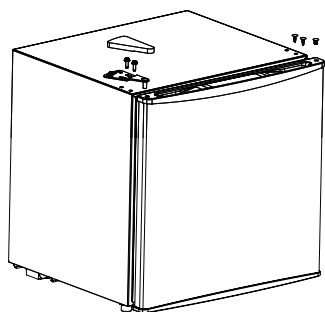

Megjegyzés:

Az ajtó felső része legyen egy vonalban a szekrény felső részével. ha az ajtó nincs helyesen beállítva, akkor a tömítés nem fog megfelelő módon tömíteni (nem lesz hatékony a hűtés).

Termékinformációs adatlap

A BIZOTTSÁG (EU) 2019/2016 FELHATALMAZÁSON ALAPULÓ RENDELETE a hűtőkészülékek energiacímkézéséről

A szállító neve vagy védjegye: Siguro

A szállító címe: PL - SIGURO, Jankovcova 1522/53 17000 Praha Holešovice Česká republika

Modellazonosító: SGR-MB-E241W

A hűtőkészülék típusa:

Alacsony zajkibocsátású készülék:	Nem	Kialakítás típusa:	szabadon álló
Bortároló készülék:	Nem	Egyéb hűtőkészülék:	Igen

Általános termékparaméterek:

Paraméter	Érték	Paraméter	Érték
Teljes méret (milliméter)	Magasság	Teljes térfogat (dm ³ vagy liter)	31
	Szélesség		
	Mélység		
EEL	100	Energiahatékonysági osztály	E
Levegőben terjedő akusztikus zajkibocsátás [1 pW-ra vonatkoztatott dB(A)]	41	A levegőben terjedő akusztikus zajkibocsátás osztálya	C
Éves energiafogyasztás (kWh/év)	147	Klímaosztály:	mérsékelt, szubtrópusi
Az a környezeti hőmérsékleti minimum (°C), amelyre a hűtőkészülék alkalmas	16	Az a környezeti hőmérsékleti maximum (°C), amelyre a hűtőkészülék alkalmas	38
Téli üzemmód	Nem		

Rekeszparaméterek:

Rekeszparaméterek és -értékek			
Rekesztípus	Rekesztérfogat (dm ³ vagy liter)	Az élelmiszerek optimális tárolására szolgáló ajánlott hőmérséklet-beállítás (°C) Ezek a beállítások nem lehetnek ellen-	Fagyasztókapacitás (kg/24 óra)
			Defrosting type (auto-defrost=A, manual defrost=M)

				tmondás- ban a IV. melléklet 3. táblázatában előírt tárolási fel- tétellekkel.		
Kamra	Nem	-	-	-	-	-
Bortároló	Nem	-	-	-	-	-
Pincerekesz	Nem	-	-	-	-	-
Frissentartó	Nem	-	-	-	-	-
Hűtőrekesz	Nem	-	-	-	-	-
0-csillagos vagy jégké- szítés	Nem	-	-	-	-	-
1-csillagos	Nem	-	-	-	-	-
2-csillagos	Nem	-	-	-	-	-
3-csillagos	Nem	-	-	-	-	-
4-csillagos	Igen	31,0	-18	2,0		M
2-csillagos rész	Nem	-	-	-	-	-
Változtatható hőmér- séketű rekesz	-	-	-	-	-	-
4-csillagos rekeszek esetében						
Gyorsfagyasztási lehetőség			Nem			
A fényforrás paraméterei:						
A fényforrás típusa			-			
Energiahatékonysági osztály			-			
A gyártó által vállalt jótállás minimális időtartama: 36 hónap						
Kiegészítő információk:						
Internetes hivatkozás a szállító honlapjára, ahol az (EU) 2019/2019 bizottsági rendelet II. melléklete 4. pontjában foglalt információ megtalálható: www.siguro.cz						

A modellt forgalomba hozták az Unió piacán Legkorábbi időpont: 01/12/2024.



EPREL-nyilvántartási szám: 2123520

<https://eprel.ec.europa.eu/qr/2123520>

Szállító: Alza.cz a.s. (Gyártó)

Weboldal: www.alza.cz

Ügyfélszolgálat:

Név: PL - SIGURO

Weboldal: www.siguro.cz

E-mail: siguro@alza.cz

Telefonszám: 225 340 111

Cím:

Jankovcova 1522/53 17000 Praha Holešovice Česká republika

Termékinformációs adatlap

A BIZOTTSÁG (EU) 2019/2016 FELHATALMAZÁSON ALAPULÓ RENDELETE a hűtőkészülékek energiacímkezéséről

A szállító neve vagy védjegye: Siguro

A szállító címe: PL - SIGURO, Jankovcova 1522/53 17000 Praha Holešovice Česká republika

Modellazonosító: SGR-MB-E241B

A hűtőkészülék típusa:

Alacsony zajkibocsátású készülék:	Nem	Kialakítás típusa:	szabadon álló
Bortároló készülék:	Nem	Egyéb hűtőkészülék:	Igen

Általános termékparaméterek:

Paraméter		Érték	Paraméter	Érték
Teljes méret (milliméter)	Magasság	492	Teljes térfogat (dm ³ vagy liter)	31
	Szélesség	472		
	Mélység	450		
EEL		100	Energiahatékonysági osztály	E
Levegőben terjedő akusztikus zajkibocsátás [1 pW-ra vonatkoztatott dB(A)]		41	A levegőben terjedő akusztikus zajkibocsátás osztálya	C
Éves energiafogyasztás (kWh/év)		147	Klímaosztály:	mérsékelt, szubtrópusi
Az a környezeti hőmérsékleti minimum (°C), amelyre a hűtőkészülék alkalmas		16	Az a környezeti hőmérsékleti maximum (°C), amelyre a hűtőkészülék alkalmas	38
Téli üzemmód		Nem		

Rekeszparaméterek:

Rekeszparaméterek és -értékek				
Rekesztípus	Rekesztérfogat (dm ³ vagy liter)	Az élelmiszerek optimális tárolására szolgáló ajánlott hőmérséklet-beállítás (°C) Ezek a beállítások nem lehetnek ellen-	Fagyasztókapacitás (kg/24 óra)	Defrosting type (auto-defrost=A, manual defrost=M)

			tmondás- ban a IV. melléklet 3. táblázatában előírt tárolási fel- tételekkel.		
Kamra	Nem	-	-	-	-
Bortároló	Nem	-	-	-	-
Pincerekesz	Nem	-	-	-	-
Frissentartó	Nem	-	-	-	-
Hűtőrekesz	Nem	-	-	-	-
0-csillagos vagy jégké- szítés	Nem	-	-	-	-
1-csillagos	Nem	-	-	-	-
2-csillagos	Nem	-	-	-	-
3-csillagos	Nem	-	-	-	-
4-csillagos	Igen	31,0	-18	2,0	M
2-csillagos rész	Nem	-	-	-	-
Változtatható hőmér- sékletű rekesz	-	-	-	-	-
4-csillagos rekeszek esetében					
Gyorsfagyasztási lehetőség			Nem		
A fényforrás paraméterei:					
A fényforrás típusa			-		
Energiahatékonysági osztály			-		
A gyártó által vállalt jótállás minimális időtartama: 36 hónap					
Kiegészítő információk:					
Internetes hivatkozás a szállító honlapjára, ahol az (EU) 2019/2019 bizottsági rendelet II. melléklete 4. pontjában foglalt információ megtalálható: www.siguro.cz					

A modellt forgalomba hozták az Unió piacán Legkorábbi időpont: 01/12/2024.



EPREL-nyilvántartási szám: 2123512

<https://eprel.ec.europa.eu/qr/2123512>

Szállító: Alza.cz a.s. (Gyártó)

Weboldal: www.alza.cz

Ügyfélszolgálat:

Név: PL - SIGURO

Weboldal: www.siguro.cz

E-mail: siguro@alza.cz

Telefonszám: 225 340 111

Cím:

Jankovcova 1522/53 17000 Praha Holešovice Česká republika

ENGLISH

The use of the WEEE Symbol indicates that this product should not be treated as household waste. By ensuring this product is disposed of correctly, you will help protect the environment. For more detailed information about the recycling of this product, please contact your local authority, your household waste disposal service provider, or the shop where you purchased the item.

This product meets all of the related basic EU regulation requirements. The EU declaration of conformity is available on www.alzashop.com/doc.

This product sold in the European Union meet the requirements of Directive 2011/65/EU on the restriction of the use of certain hazardous substances in electrical and electronic equipment (RoHS).

DEUTSCH

Das WEEE-Symbol weist darauf hin, dass dieses Produkt nicht als normaler Haushaltsabfall behandelt werden darf. Indem Sie sicherstellen, dass dieses Produkt ordnungsgemäß entsorgt wird, tragen Sie zum Schutz der Umwelt bei. Für detailliertere Informationen zum Recycling dieses Produkts wenden Sie sich bitte an Ihre lokale Behörde, Ihren Hausmüllentsorgungsdienstleister oder das Geschäft, in dem Sie das Produkt erworben haben. Dieses Produkt erfüllt alle relevanten EU-Vorschriften. Die EU-Konformitätserklärung ist unter www.alzashop.com/DoC einsehbar.

Dieses in der Europäischen Union verkaufte Produkt erfüllt die Anforderungen der EU Richtlinie 2011/65/EU zur Beschränkung der Verwendung bestimmter gefährlicher Stoffe in Elektronikgeräten (RoHS).

ČESKY

Použití symbolu WEEE označuje, že tento výrobek nesmí být považován za domovní odpad. Zajištěním správné likvidace tohoto výrobku pomůžete chránit životní prostředí. Pro podrobnější informace o recyklaci tohoto výrobku se prosím obraťte na místní úřad zabývající se likvidací domovního odpadu, poskytovatele služby zabývající se likvidací domovního odpadu

nebo obchod, kde jste produkt zakoupili. Tento výrobek splňuje veškeré základní požadavky směrnic EU. EU prohlášení o shodě je k dispozici na www.alzashop.com/doc.

Tento výrobek prodávaný v Evropské unii splňuje požadavky směrnice 2011/65/EU omezující používání některých nebezpečných látek v elektrických a elektronických zařízeních (RoHS).

SLOVENSKY

Použitie symbolu WEEE označuje, že tento výrobok sa nesmie likvidovať s komunálnym odpadom. Ak výrobok správne zlikvidujete, prispějete k ochrane životného prostredia. Podrobnejšie informácie o recyklácii výrobku získate na miestnom zastupiteľstve, u poskytovateľov služieb likvidácie domového odpadu alebo v predajni, v ktorej ste výrobok zakúpili.

Tento výrobok spĺňa všetky základné požiadavky smerníc EÚ. EÚ Vyhlásenie o zhode je k dispozícii na www.alzashop.com/doc.

Tento výrobok, predávaný v Európskej únii, spĺňa požiadavky smernice 2011/65/EU obmedzujúce používanie niektorých nebezpečných látok v elektrických a elektronických zariadeniach (RoHS).

MAGYAR

A WEEE szimbólum azt jelzi, hogy ez a termék nem kezelhető háztartási hulladékként. A termék helyes megsemmisítésének biztonságával segít védeni a környezetet. A termék újrahasznosításával kapcsolatos részletesebb információkért, kérjük, forduljon a helyi hatóságokhoz, a háztartási hulladékkezelő szolgáltatóhoz vagy a bolthoz, ahol a terméket megvásárolta. Ez a termék megfelel az összes rá vonatkozó EU-s szabályozási követelménynek. Az EU megfeleléségi nyilatkozata a www.alzashop.com/DoC címen érhető el. Az Európai Unióban értékesített termékek megfelelnek az elektromos és elektronikai berendezésekben való egyes veszélyes anyagok használatának korlátozására vonatkozó 2011/65/EU (RoHS) irányelvnek.

R20241010

CE



SIGURO

Alza.cz a.s., Jankovcova 1522/53, 170 00 Prague 7, Czech Republic
© 2025 Alza.cz a.s. All Rights Reserved.

www.siguro.net