

Spacewalk 3S Walking Treadmill

User Manual • Užívateľský manuál •
Užívateľský manuál • Használati utasítás •
Benutzerhandbuch

English	3 - 21
Čeština	22 - 41
Slovenčina	42 - 60
Magyar	61 - 79
Deutsch	80 - 99

Dear customer,

Thank you for purchasing our product. Please read the following instructions carefully before first use and keep this user manual for future reference. Pay particular attention to the safety instructions. If you have any questions or comments about the device, please visit our customer support page: www.alza.cz/EN/kontakt.

Importer Alza.cz a.s., Jankovcova 1522/53, Holešovice, 170 00 Praha 7, www.alza.cz

Important Safety Instructions

1. If the supply cord is damaged, it must be replaced by a special cord set available from the manufacturer or its service agent.
2. The free area shall not be less than 0,6 metres greater than the training area in the directions from which the equipment is accessed.

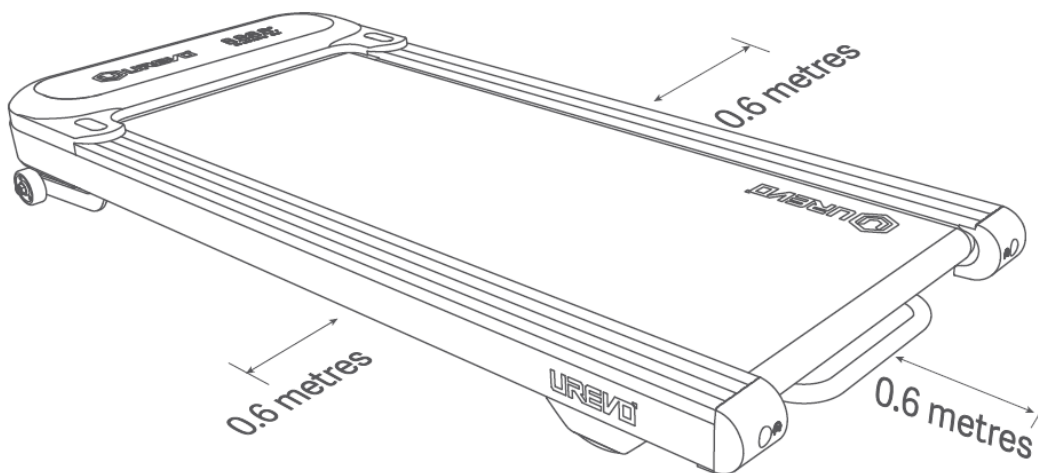

3. If any of the adjustment devices are left projecting, they could interfere with the user's movement.
4. Noise emission under load is higher than without load.
5. On airborne noise: ≤ 65 dB.
6. This appliance is not intended for use by persons (including children) with reduced physical, sensory or mental capabilities, or lack of experience and knowledge, unless

they have been given supervision or instruction concerning use of the appliance by a person responsible for their safety. Children should be supervised to ensure that they do not play with the appliance.

7. The maximum weight capacity for this product is 120 kg. DO NOT EXCEED MAXIMUM WEIGHT CAPACITY.

Safety Notice

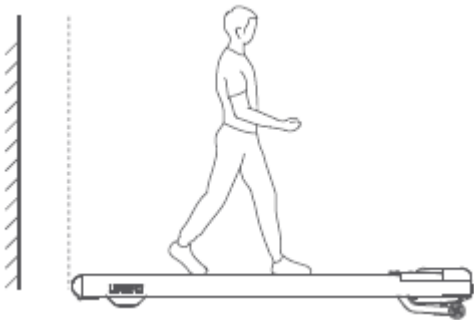

With at least 3,28 ft (1,0 m) of clearance behind.

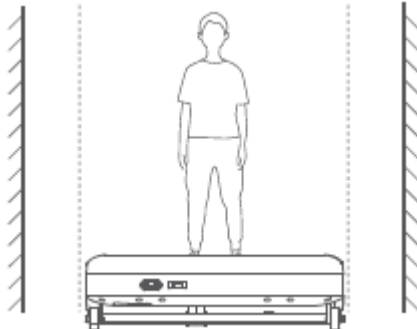

With at least 2 ft (0,6 m) clearance on each side.

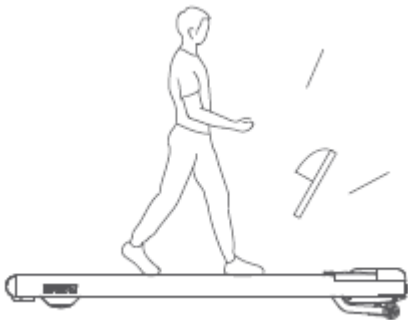

Always wear athletic shoes.

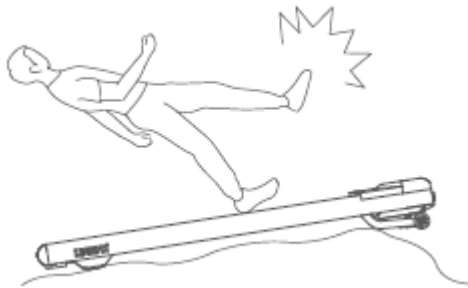

Do not use on uneven ground.

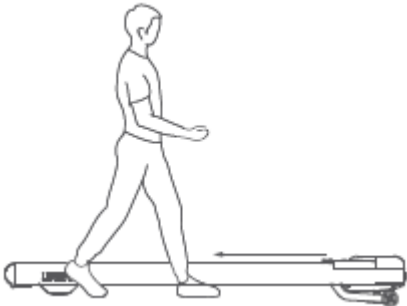

It is strictly forbidden to walk up and down the walking treadmill while walking.



Do not change the incline level of the treadmill by placing objects under the treadmill.



Be careful of elderly and pregnant woman use.

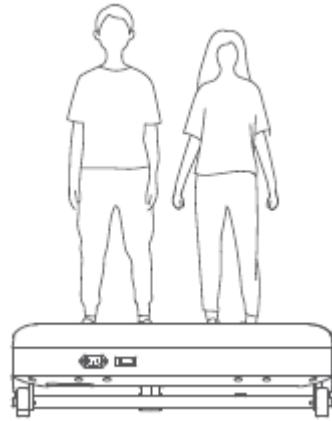

Never allow more than one person on the treadmill at a time.

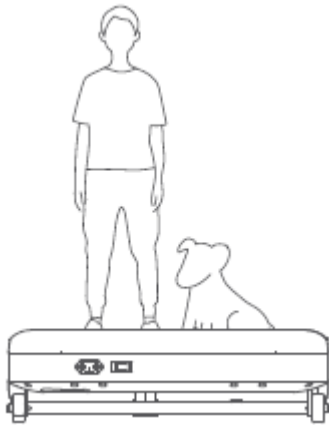

Do not walk with pets.



Do not transverse motion.

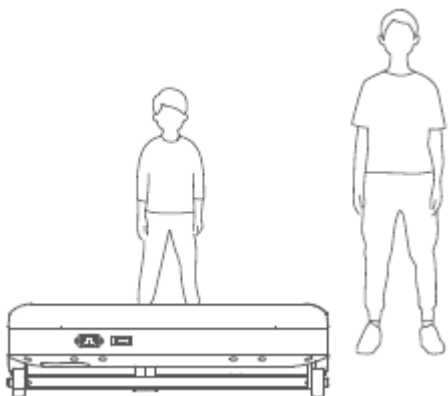

Children must be under supervision.

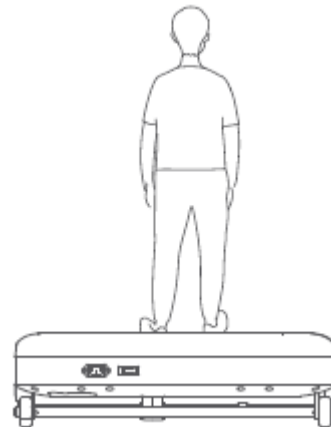

Do not go backwards on the treadmill.

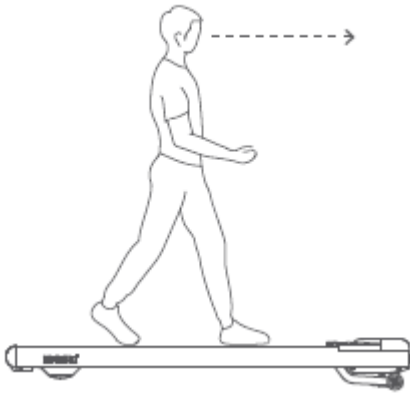

Please keep your sight horizontal to avoid dizziness.

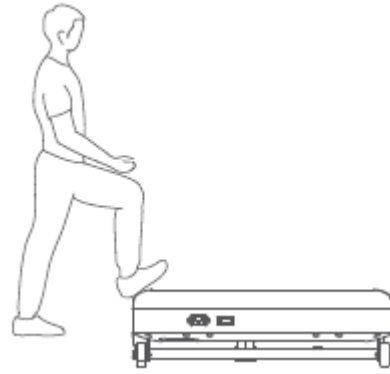

Trampling the treadmill lid is prohibited

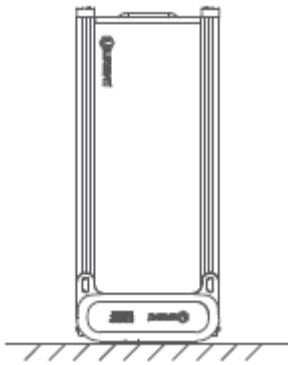

Do not store the treadmill upright.

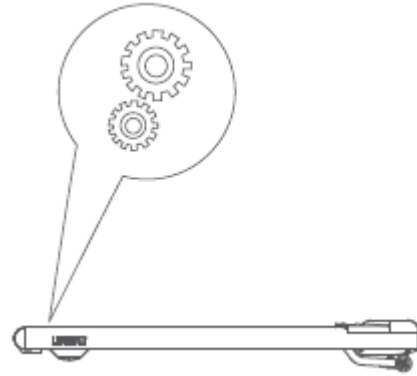

Keep feet, hands and fingers away from any moving parts.

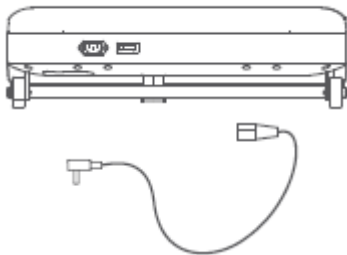

Unplug the treadmill from the outlet when not in use.

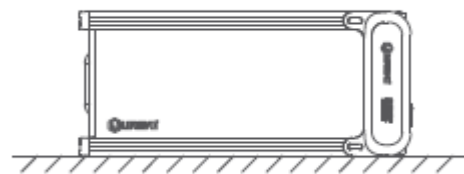

Do not store the treadmill on its sides.







Specifications

Performance indicators	Detailed parameters
Product dimension	131 x 56,2x 16,5 cm
Walking area	108 x 43 cm
Maximum load	120 kg
Maximum speed	6 km/h
Minimum speed	1 km/h
Maximum incline percentage	Up to 9 %
Net weight	27 kg
Gross weight	33,2 kg
Voltage rate	220 - 240 V
Rated power	600 W
Peak horsepower	2,5 Hp
Suggested age	14 - 60 years old

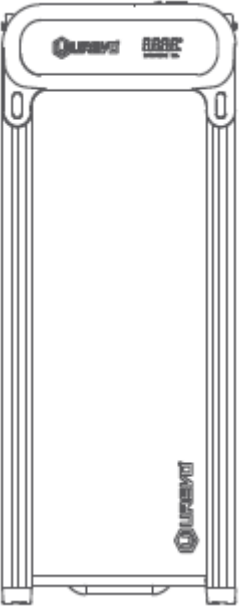
Product and Accessories

Please carefully check whether the contents of the package are complete and intact. If there are any missing or damaged, please contact the seller.

Accessories

			
Walking treadmill x1	Remote Controller x1	Power cord x1	Lubricating Oil x1
			
	Hex Tool x1	User Manual x1	Battery x1 (AAA)

Product Introduction

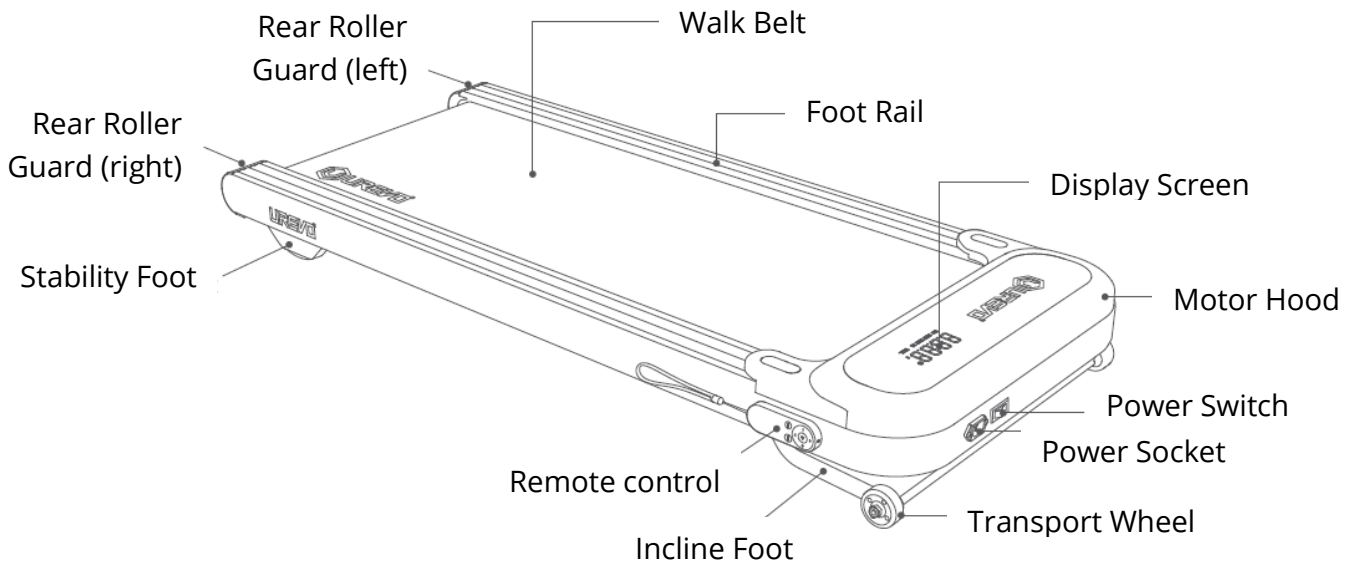

Before Start and Storage

Take out the appliance from the packages.

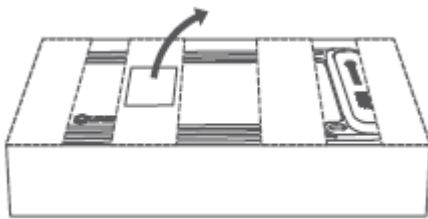

1. Unbox and take out the accessory box.



2. Lift out the appliance and place on a flat surface.



3. It is normal for welding residue to be visible on the treadmill.

Transportation:



1. If transportation is needed, unplug the power cord and lift the device by its end.

2. Easily transportable equipment with a bottom transport wheel, such as a wheelbarrow.

Connect the power:

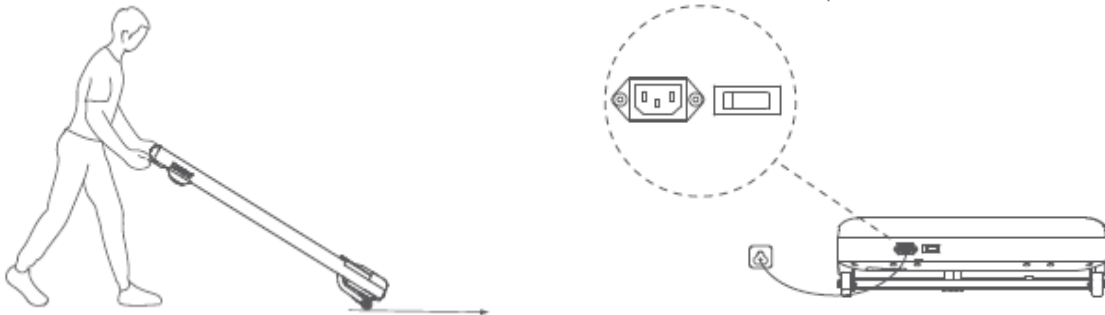

1. Choose a flat surface to place the Walking Treadmill. Do not place it on a thick or soft cushion.

2. Plug in the power cord and switch on the power rock button. You will hear a "beep" sound from the buzzer, which means the appliance's circuit is connected to power.

Warning: You MUST use the power cord that comes with the package.

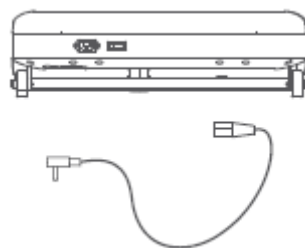



Turn off the appliance and unplug the power cord before storing it.

Warning:

Before starting to work out with this product, please assess your physical condition and exercise properly and regularly. Incorrect or excessive training can be harmful to your health. If you feel unwell, stop exercising immediately and consult your doctor.

Display screen



Name	Range	Display
INC.	00 - 9	Displays the gear position.
Speed	1 - 6 km/h	Displays the speed of the walking belt.
Time	0:00 - 99:59 minutes	Displays the elapsed time.
Distance	00.0 - 99.99 km	Displays the distance that you have walked or run.
Kcal	0 - 6553 Kcal	Displays the approximate number of calories you have burned.
ERP indicator light 	/	Device hibernation, with an interval of 5 seconds and a duration of 0.3 seconds for each light-up (E indicator light brightness is 50% of normal brightness).
Bluetooth 	/	Displays connection status.
Startup display	V 0.0~9.9	"Vx.x" displayed during startup represents the current hardware application version of the product.

Remote Control



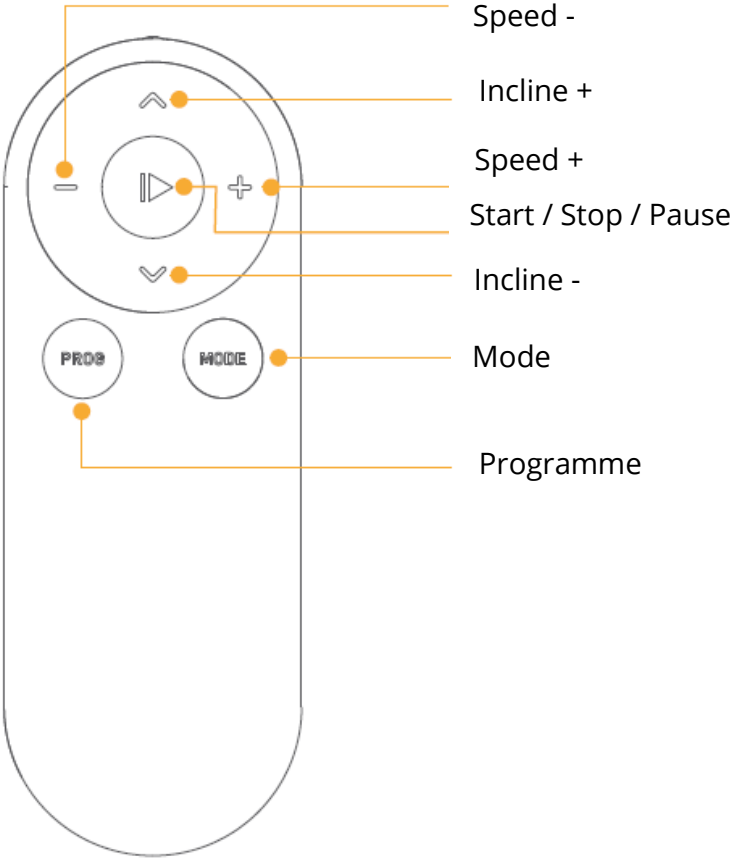
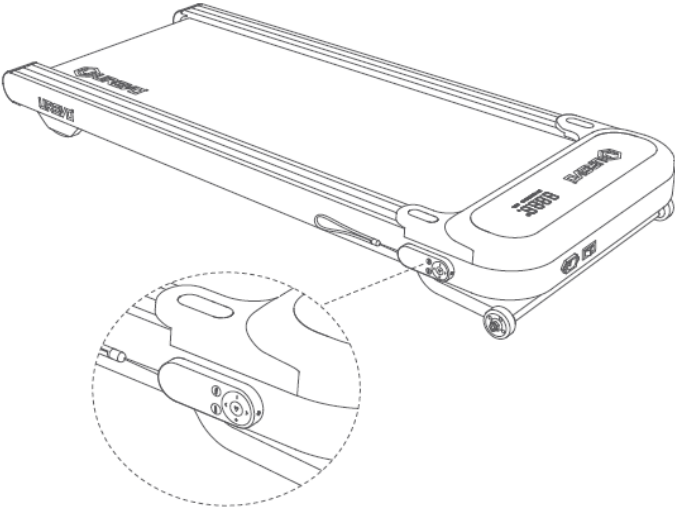



The remote control can be stored on the side of the body, as shown in the figure.



How to Use

Note: Ensure that the walking treadmill is powered on and the remote control is installed with a battery.

Functions of the Remote Controller

Buttons	Functions	Operation	Note
	Start	Short press	Start the walking treadmill.
	Stop	Long press for 2"	Display will show "End" and walking belt will slow down until it is completely stopped. Display will be turned off if End status is longer than 10 minutes.
	Pause	Short press (in start mode)	Take a pause while exercising, walking belt will slow down until completely stopped, display will show "PAU" and the workout data will be preserved, press again this button to resume. Display will be turned off if the pause is longer than 10 minutes.
	Incline +	Short press	Increase incline level.
	Incline -	Short press	Decrease incline level.
	Accelerate	Short press	Walking belt speed up, the increment is 0. km/h.
	Decelerate	Short press	Walking belt speed down, the decrement is 0.5 km/h.
	Mode	Short press	Mode switching display: Pressing the short-hold button will toggle between time, calories, distance, and countdown in that order.
	Programme	Short press	The program has three options for selection, in the following order: FAT BURN, hill climb, take a walk. The fourth click will cancel the program mode.

Auto incline feature introduction

9 Incline levels: 0 % - 9 %

Change the incline of working treadmill as desired.

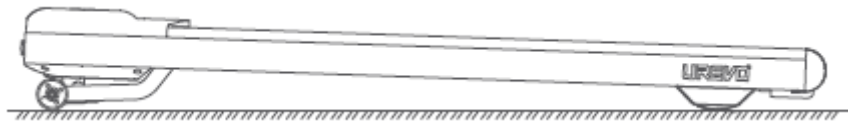

Level 0

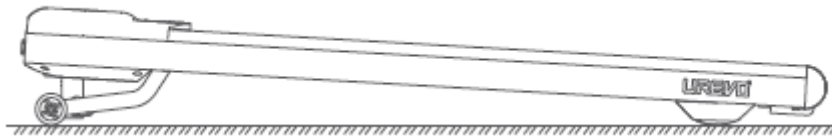

Level 9

Friendly reminder about the Auto incline features:

- The incline level should be set to "Zero" using the remote control when you finish exercising.
- Perform a POST (Power On Self Test) to identify the incline level and automatically return it to "Zero".

Error Codes

When an error occurs, the error warning indicator will light up and its code error will be shown on the display.

Error Code	Fault Analysis	Resolutions
E01	Communication interrupted between the controller and numeric display	<ol style="list-style-type: none"> 1. Unscrew the motor hood and verify the connection between the controller and the numeric display. 2. Contact after-sales service if the E01 code has not been resolved. <p>Notice: Always power off and unplug the power cord before processing.</p>
E02	Open circuit of the motor	<ol style="list-style-type: none"> 1. Ensure that the motor wires are securely plugged into the lower control board. If the connection is loose or the contact is poor, tighten the terminal and reinsert it into the controller. 2. Contact after-sales service if the problem cannot be resolved using the above process.
E03	Flame protection	<ol style="list-style-type: none"> 1. Unscrew the motor hood and verify the connection between the controller and the motor. 2. If the power supply is interrupted due to a loose or disconnected connector, unscrew the motor hood and check the connection. 3. Contact after-sales service if the problem cannot be resolved using the above process.
E04	Overcurrent protection	<ol style="list-style-type: none"> 1. The user may have exceeded the weight limit of 120 kg. 2. Check for any foreign objects blocking moving parts (e.g., drive motor, idler roller, driver roller, walking belt). 3. The walking belt may be overtightened or lack lubrication (see detailed chapters related to belt tension and lubrication process).

Error Code	Fault Analysis	Resolutions
E08	Communication interrupted between the signal cable and the console	<ol style="list-style-type: none"> 1. Unscrew the console box and verify the connection between the signal cable and the console. 2. Unscrew the console box and check if the internal lead wires are damaged or pierced. 3. Replace the console PCBA board if necessary.

Troubleshooting

Problem	Fault Analysis	Resolutions
Not working	<ol style="list-style-type: none"> 1. Power switch malfunction. 2. Power supply interrupted. 3. Power cord damaged. 	<ol style="list-style-type: none"> 1. Replace the power switch if it does not light up. 2. Ensure the power cord is plugged into a properly grounded outlet. 3. Replace the power cord.
Walking belt slips	Walking belt is loose.	Tighten the walking belt tension with a hex tool. See details in Chapter Care and Maintenance.
Remote control doesn't work	<ol style="list-style-type: none"> 1. Incorrect use of the remote. 2. Battery power is low. 3. Remote control malfunction. 	<ol style="list-style-type: none"> 1. Aim the remote directly at the receiver port when in use. 2. Replace the battery cells. 3. Replace the remote control.
Friction noise	Walking belt is off-center.	See details in Chapter Care and Maintenance.
Incline doesn't work	<ol style="list-style-type: none"> 1. Remote control malfunction. 2. Incline motor dysfunction. 3. Incline mechanism is damaged. 	<ol style="list-style-type: none"> 1. Replacement remotes are provided free of charge. 2. Contact after-sales service to replace the incline motor or gear box.

Care and Maintenance

Symptom: Walk belt is off-centred or slips out

Centring the Walk Belt Process:

1. Power off the appliance and unplug the power cord.
2. Perform the manual centring process as follows:
 - If the walk belt has shifted to the left, use the hex tool to turn the left idler roller screw clockwise by 1/4 of a turn (refer to Figure 1).
 - If the walk belt has shifted to the right, use the hex tool to turn the right idler roller screw clockwise by 1/4 of a turn (refer to Figure 2).
3. Allow the appliance to run for 1-2 minutes. Repeat the manual centring process until the walk belt is centred.



Figure 1



Figure 2



Figure 3

Belt lubrication process

Follow the instructions below to lubricate the belt:

1. Power off appliance and unplug cord.

2. Using the hex tool, turn both idler roller screws counterclockwise till the belt will loosen and should be able to be lifted easily.

Tips: Please mark down hex tool rotating cycles when loosening the belt, which is used for adapting the belt tension after the lubrication process.

3. Lifting edges of the belt and spraying a lubrication oil at the centre of the walk platform evenly. Not necessary to apply a spray lubrication oil on the entire walk platform.

4. The lubrication oil volume per time of maintenance: 5-10 ml.

Attention: It would cause the belt to slip if it is sprayed too much.

5. Using the hex tool, turn both idler screws clockwise as previous mark down number of turns until the walk belt is tightened properly.

6. Power on appliance and workout for a few minutes, in order to spread the lubrication oil to the whole belt surface evenly.

Lubrication amount: It is recommended 125 ml per time.

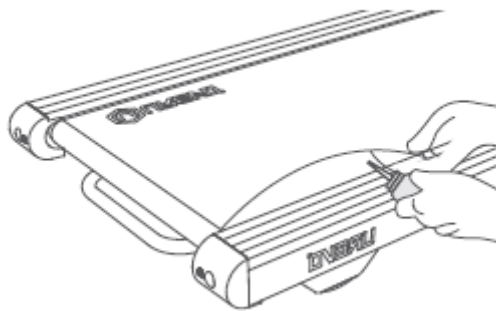

Cleaning

1. Power off the appliance and unplug the power cord before cleaning.
2. Wipe and clean it with a damp cloth. Do not clean with acidic or caustic detergents.
3. Do not clean opposite of the walk belt.
4. It is normal to find a small amount of black powder residue under the appliance after prolonged use.



Warranty Conditions

A new product purchased in the Alza.cz sales network is guaranteed for 2 years. If you need repair or other services during the warranty period, contact the product seller directly, you must provide the original proof of purchase with the date of purchase.

The following are considered to be a conflict with the warranty conditions, for which the claimed claim may not be recognized:

- Using the product for any purpose other than that for which the product is intended or failing to follow the instructions for maintenance, operation, and service of the product.
- Damage to the product by a natural disaster, the intervention of an unauthorized person or mechanically through the fault of the buyer (e.g., during transport, cleaning by inappropriate means, etc.).
- Natural wear and aging of consumables or components during use (such as batteries, etc.).
- Exposure to adverse external influences, such as sunlight and other radiation or electromagnetic fields, fluid intrusion, object intrusion, mains overvoltage, electrostatic discharge voltage (including lightning), faulty supply or input voltage and inappropriate polarity of this voltage, chemical processes such as used power supplies, etc.
- If anyone has made modifications, modifications, alterations to the design or adaptation to change or extend the functions of the product compared to the purchased design or use of non-original components.

EU Declaration of Conformity

This product complies with the legal requirements of the following European Union directive(s): Directive No. 2014/53/EU, and Directive No. 2001/95/EC.



WEEE

This product must not be disposed of as normal household waste in accordance with the EU Directive on Waste Electrical and Electronic Equipment (WEEE - 2012/19/EU). Instead, it shall be returned to the place of purchase or handed over to a public collection point for the recyclable waste. By ensuring this product is disposed of correctly, you will help prevent potential negative consequences for the environment and human health, which could otherwise be caused by inappropriate waste handling of this product. Contact your local authority or the nearest collection point for further details. Improper disposal of this type of waste may result in fines in accordance with national regulations.



Vážený zákazníku,

Děkujeme vám za zakoupení našeho produktu. Před prvním použitím si prosím pečlivě přečtete následující pokyny a uschovejte si tento návod k použití pro budoucí použití. Zvláštní pozornost věnujte bezpečnostním pokynům. Pokud máte k zařízení jakékoli dotazy nebo připomínky, navštivte prosím naši stránku zákaznické podpory:

www.alza.cz/kontakt.

Dovozce Alza.cz a.s., Jankovcova 1522/53, Holešovice, 170 00 Praha 7, www.alza.cz

Důležité bezpečnostní pokyny

1. Pokud je přívodní kabel poškozený, musí být nahrazen speciální sadou kabelů, která je k dispozici u výrobce nebo jeho servisního zástupce.
2. Volná plocha nesmí být ve směrech, ze kterých se k zařízení přistupuje, menší než 0,6 metru než tréninková plocha.

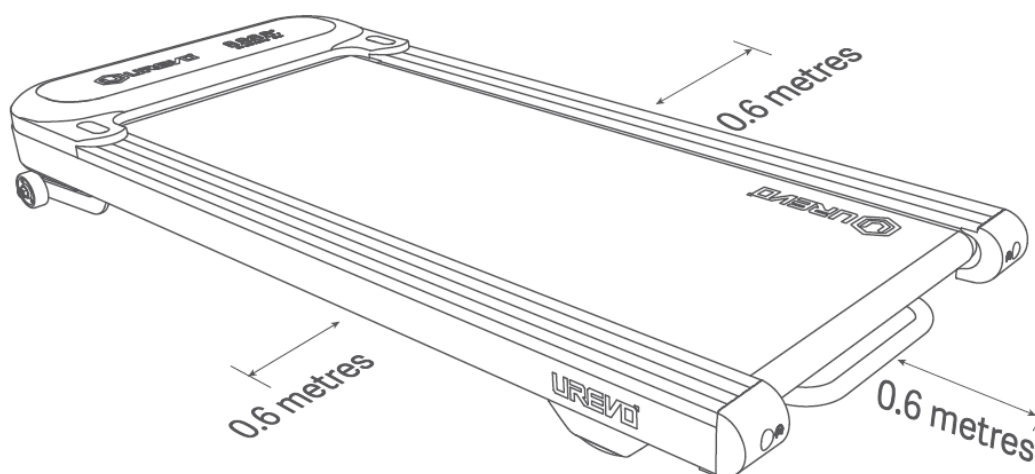

3. Pokud nějaké části ze zařízení vyčnívají, mohlo by to bránit uživateli v pohybu.
4. Emise hluku při zatížení je vyšší než bez zatížení.
5. Hluk šířený vzduchem: ≤ 65 dB.
6. Toto zařízení není určeno pro osoby (včetně dětí) se sníženými fyzickými, smyslovými nebo duševními schopnostmi nebo s nedostatkem zkušeností a znalostí, pokud jim osoba odpovědná za jejich bezpečnost neposkytlá dohled nebo je nepoučila o používání

spotřebiče. Děti by měly být pod dohledem, aby se zajistilo, že si se spotřebičem nebudou hrát.

7. Maximální hmotnostní kapacita tohoto výrobku je 120 kg. **NEPŘEKRAČUJTE MAXIMÁLNÍ HMOTNOSTNÍ KAPACITU.**

Bezpečnostní upozornění

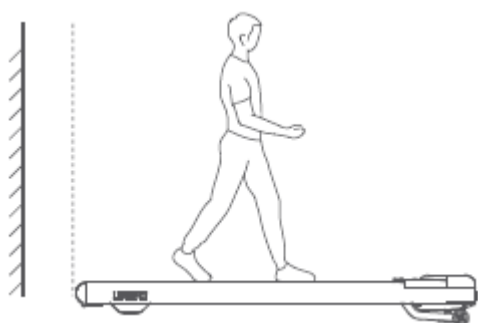

S volným prostorem za zařízením
nejméně 1,0 m.

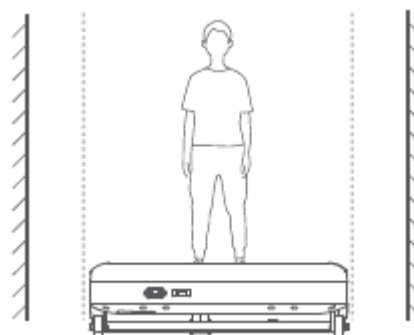

S volným prostorem alespoň 0,6 m na
každé straně.



Vždy noste sportovní obuv.

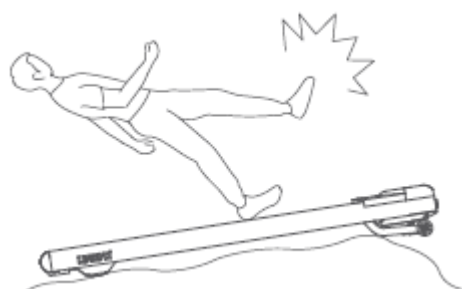

Nepoužívejte na nerovném terénu.

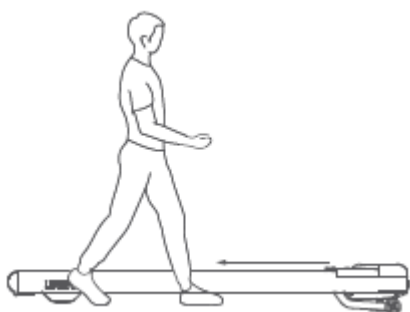

Během chůze na pásu je přísně zakázáno
stoupat a sestupovat z pásu.



Neměňte úroveň sklonu běžeckého pásu
umístováním předmětů pod běžecký pás.



Pozor na používání staršími osobami a těhotnými ženami.

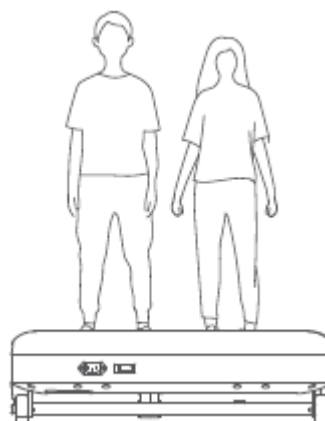

Na běžeckém pásu nesmí být současně více než jedna osoba.

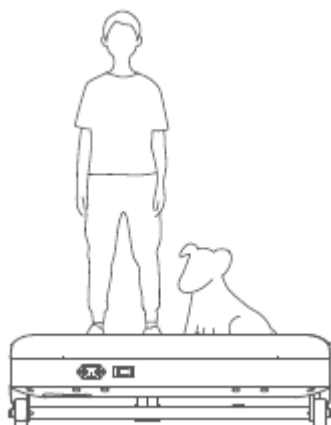

Nepoužívejte běžící pás jako náhradu procházek se zvířaty.

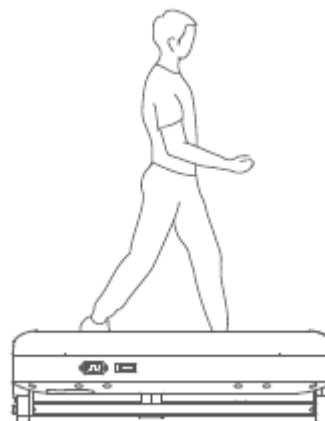

Neprovádějte příčný pohyb.

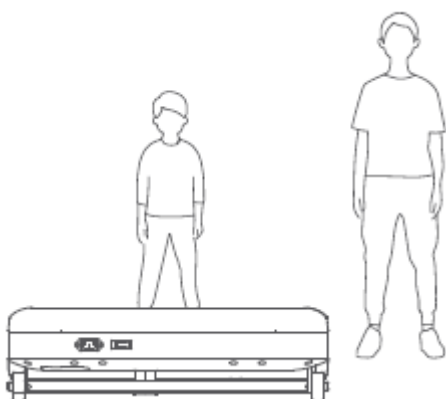

Děti musí být pod dohledem.

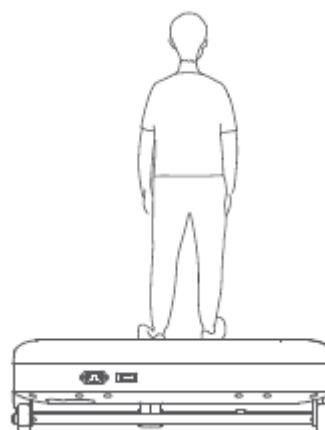

Na běžeckém pásu nechodte pozpátku.

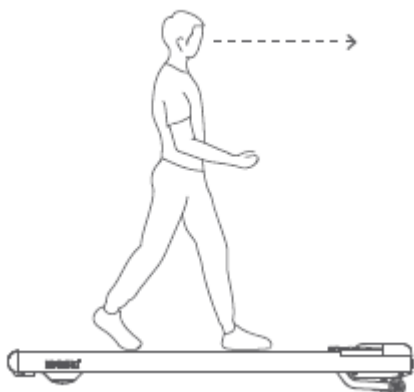

Abyste předešli závratím, udržujte zrak ve vodorovné poloze.

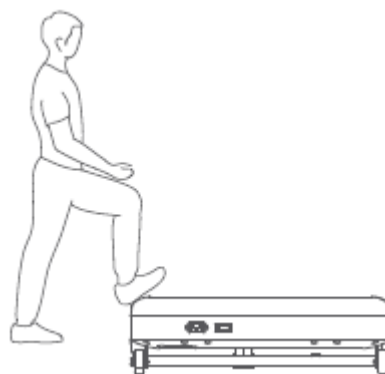

Šlapání po víku běžeckého pásu je zakázáno.

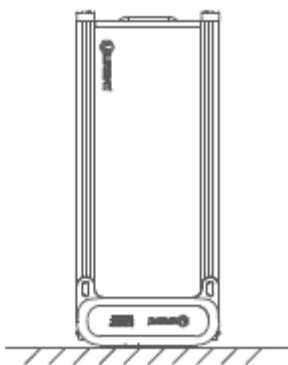

Běžecký pás neukládejte ve svislé poloze.

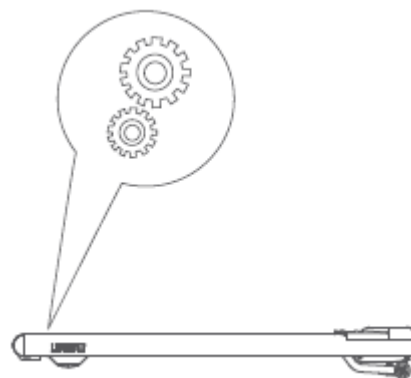

Nepřibližujte nohy, ruce a prsty k pohyblivým částem.

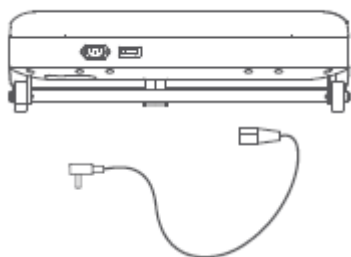

Pokud běžecký pás nepoužíváte, odpojte jej ze zásuvky.

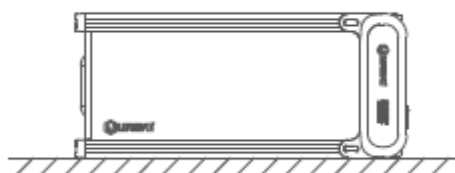

Neukládejte běžecký pás na bok.







Specifikace

Ukazatele výkonnosti	Podrobné parametry
Rozměr výrobku	131 x 56,2x 16,5 cm
Pěší zóna	108 x 43 cm
Maximální zatížení	120 kg
Maximální rychlost	6 km/h
Minimální rychlost	1 km/h
Maximální sklon v procentech	Až 9 %
Čistá hmotnost	27 kg
Hrubá hmotnost	33,2 kg
Rozsah napětí	220–240 V
Jmenovitý výkon	600 W
Špičkový výkon	2,5 HP
Doporučený věk	14–60 let

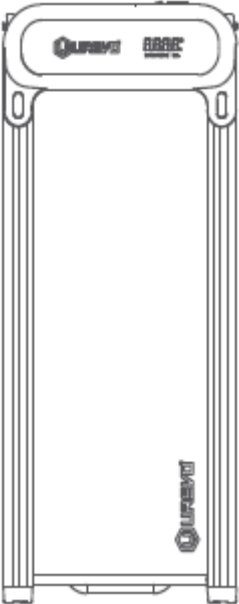
Výrobek a příslušenství

Pečlivě zkontrolujte, zda je obsah balení kompletní a neporušený. Pokud nějaká část chybí nebo je poškozená, kontaktujte prosím prodávajícího.

Příslušenství

			
	Dálkový ovladač x1	Napájecí kabel x1	Mazací olej x1
			
Běžecský pás x1	Imbusový klíč x1	Uživatelská příručka x1	Baterie x1 (AAA)

Představení produktu

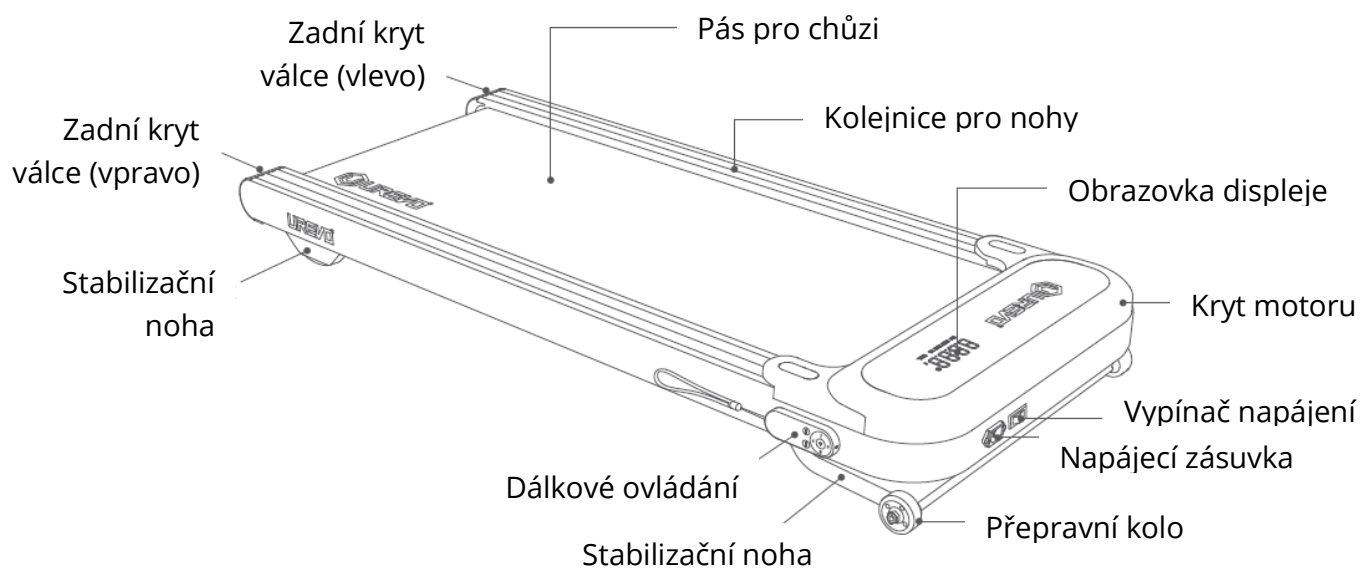

Před spuštěním a skladováním

Vyjměte spotřebič z obalů.

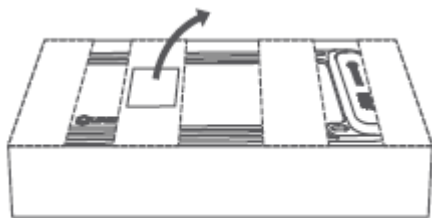

1. Rozbalte a vyjměte krabici s příslušenstvím.

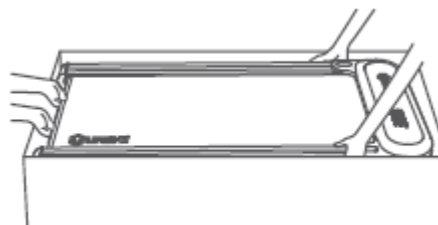

2. Spotřebič vyjměte a položte na rovný povrch.



3. Je normální, že na běžeckém pásu jsou viditelné zbytky po svařování.

Přeprava:

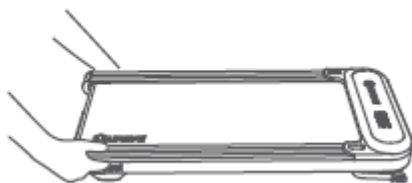

1. Pokud je nutná přeprava, odpojte napájecí kabel a zvedněte zařízení za jeho konec.

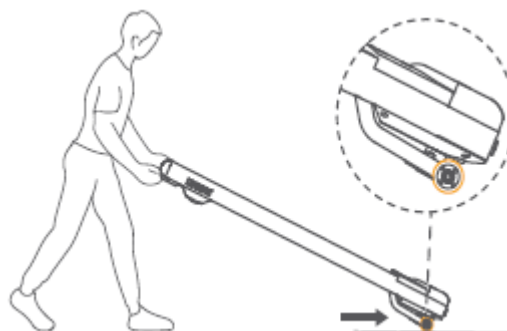

2. Snadno přepravitelné zařízení se spodním přepravním kolem.

Připojte napájení:



1. Pro umístění běžeckého pásu zvolte rovný povrch. Nepokládejte jej na měkký povrch.

2. Zapojte napájecí kabel a zapněte napájecí tlačítko. Uslyšíte "pípnutí" bzučáku, což znamená, že obvod spotřebiče je připojen k napájení.

Varování: MUSÍTE použít napájecí kabel, který je součástí balení.

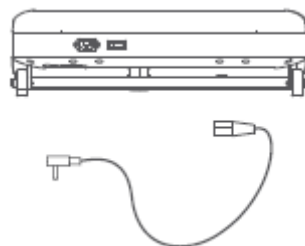



Před uskladněním spotřebič vypněte a odpojte napájecí kabel.

Varování:

Než začnete s tímto produktem cvičit, zhodnoťte svou fyzickou kondici a řádně a pravidelně cvičte. Nesprávný nebo nadměrný trénink může být škodlivý pro vaše zdraví. Pokud se necítíte dobře, okamžitě přestaňte cvičit a poraďte se se svým lékařem.

Obrazovka displeje



Název	Rozsah	Zobrazit
Sklon	00-9	Zobrazuje polohu převodového stupně.
Rychlost	1-6 km/h	Zobrazuje rychlost chůze pásu.
Čas	0:00 - 99:59 minut	Zobrazí uplynulý čas.
Vzdálenost	00.0-99.99 km	Zobrazuje vzdálenost, kterou jste ušli nebo uběhli.
Kalorie	0-6553 Kcal	Zobrazuje přibližný počet spálených kalorií.
Kontrolka ERP 	/	Hibernace zařízení s intervalem 5 sekund a dobou trvání 0,3 sekundy pro každé rozsvícení (jas kontrolky E je 50 % normálního jasu).
Bluetooth 	/	Zobrazuje stav připojení.
Displej při spuštění	V 0.0~9.9	"Vx.x" zobrazený při spuštění představuje aktuální verzi hardwarové aplikace produktu.

Dálkové ovládání



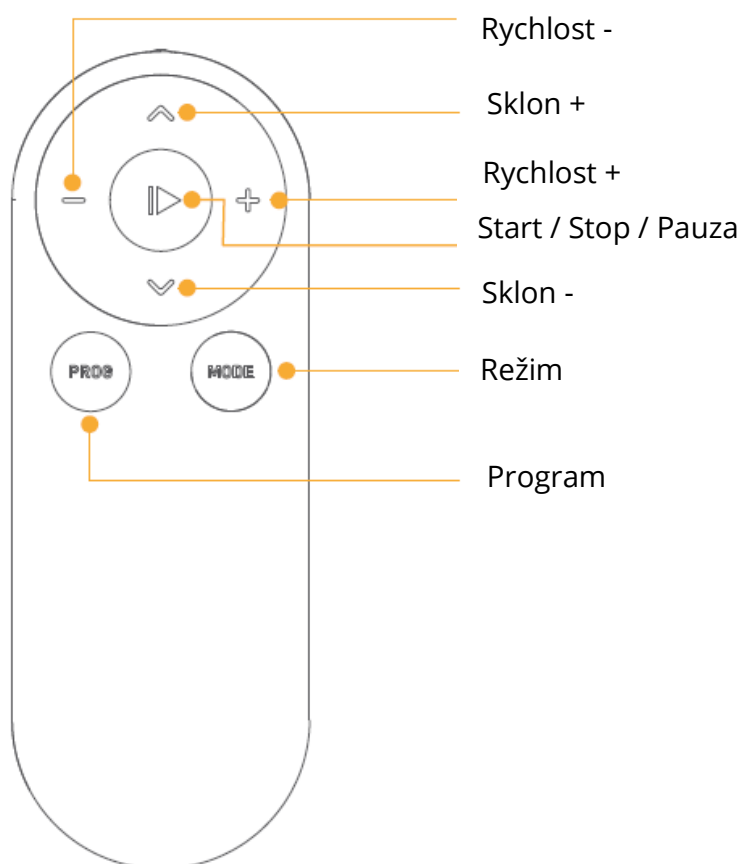
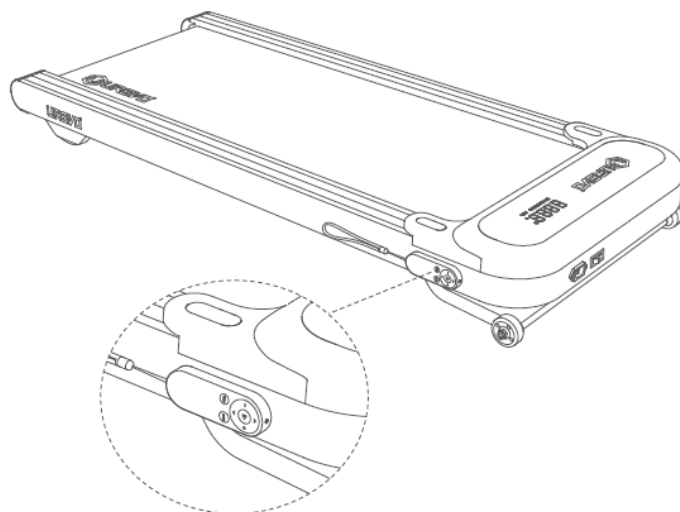

Dálkové ovládání lze uložit na boční stranu těla, jak je znázorněno na obrázku.



Jak používat

Poznámka: Ujistěte se, že je běžecký pás zapnutý a dálkový ovladač je vybaven baterií.

Funkce dálkového ovladače

Tlačítko	Funkce	Operace	Poznámka
	Start	Krátký stisk	Spusťte běžecký pás.
	Stop	Dlouhý stisk	Na displeji se zobrazí „End“ a pás se zpomalí, dokud se zcela nezastaví. Pokud je stav End delší než 10 minut, displej se vypne.
	Pauza	Krátký stisk	Během cvičení chodící pás zpomalí až do úplného zastavení, na displeji se zobrazí "PAU" a údaje o cvičení se zachovají, opětovným stisknutím tohoto tlačítka ve cvičení pokračujte. Pokud je pauza delší než 10 minut, displej se vypne.
	Sklon +	Krátký stisk	Zvyšte úroveň sklonu.
	Sklon -	Krátký stisk	Snižte úroveň sklonu.
	Zrychlení	Krátký stisk	Zvyšování rychlosti, přírůstek je 0,5 km/h.
	Zpomalení	Krátký stisk	Snižování rychlosti, pokles je 0,5 km/h.
MODE	Režim	Krátký stisk	Displej pro přepínání režimů: Stisknutím tlačítka krátkého podržení se přepíná mezi časem, kaloriemi, vzdáleností a odpočítáváním v tomto pořadí.
PROG	Program	Krátký stisk	Program nabízí tři možnosti výběru v následujícím pořadí: FAT BURN, hill climb, take a walk. Čtvrtým kliknutím se režim programu zruší.

Zavedení funkce automatického náklonu

9 úrovní sklonu: 0 % - 9 %

Změňte sklon pásu podle potřeby.



Úroveň 0

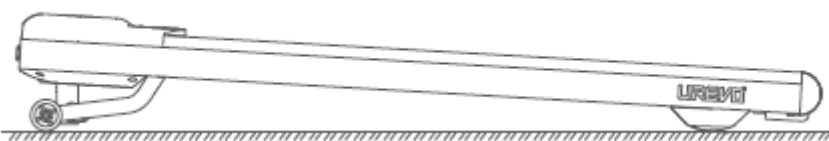

Úroveň 9

Přátelské upozornění na funkce automatického náklonu:

- Po skončení cvičení nastavte pomocí dálkového ovladače úroveň sklonu na "Zero".
- Proveďte POST (Power On Self Test), abyste zjistili úroveň sklonu a automaticky ji vrátili na nulu.

Chybové kódy

Pokud dojde k chybě, rozsvítí se varovný indikátor chyby a na displeji se zobrazí její chybový kód.

Kód	Analýza poruch	Řešení
E01	Přerušeni komunikace mezi řídicí jednotkou a numerickým displejem	<ol style="list-style-type: none">1. Odšroubujte kryt motoru a ověřte spojení mezi řídicí jednotkou a číselným displejem.2. Pokud se kód E01 nepodařilo vyřešit, obraťte se na poprodejní servis.
E02	Rozpojený obvod motoru	<ol style="list-style-type: none">1. Ujistěte se, že jsou vodiče motoru bezpečně zapojeny do spodní řídicí desky. Pokud je spojení uvolněné nebo je kontakt špatný, utáhněte svorku a znovu ji zasuňte do řídicí desky.2. Pokud problém nelze vyřešit výše uvedeným postupem, obraťte se na poprodejní servis.
E03	Ochrana proti přehřátí	<ol style="list-style-type: none">1. Odšroubujte kryt motoru a ověřte spojení mezi řídicí jednotkou a motorem.2. Pokud je napájení přerušeno z důvodu uvolněného nebo odpojeného konektoru, odšroubujte kryt motoru a zkontrolujte spojení.3. Pokud problém nelze vyřešit výše uvedeným postupem, obraťte se na poprodejní servis.
E04	Ochrana proti přetížení	<ol style="list-style-type: none">1. Uživatel mohl překročit hmotnostní limit 120 kg.2. Zkontrolujte, zda pohyblivé části neblokují cizí předměty (např. hnací motor, napínací kladka, kladka ovladače, krácející řemen).3. Řemen může být příliš napnutý nebo nedostatečně namazaný (viz podrobné kapitoly týkající se napnutí řemene a procesu mazání).
E08	Přerušeni komunikace mezi signálním kabelem a konzolí	<ol style="list-style-type: none">1. Odšroubujte skříňku konzole a ověřte spojení mezi signálním kabelem a konzolí.2. Odšroubujte skříňku konzole a zkontrolujte, zda nejsou poškozeny nebo propíchnuty vnitřní přívodní vodiče.3. V případě potřeby vyměňte desku PCBA konzole.

Řešení problémů

Problém	Analýza poruch	Řešení
Nefunguje	<ol style="list-style-type: none">1. Porucha vypínače napájení.2. Přerušování napájení.3. Poškozený napájecí kabel.	<ol style="list-style-type: none">1. Pokud se vypínač nerozsvítí, vyměňte jej.2. Zkontrolujte, zda je napájecí kabel zapojen do řádně uzemněné zásuvky.3. Vyměňte napájecí kabel.
Proklouznutí pásu	Pás je uvolněný.	Utáhněte řemen pomocí šestihranného nástroje. Podrobnosti naleznete v kapitole Péče a údržba.
Dálkové ovládání nefunguje	<ol style="list-style-type: none">1. Nesprávné použití dálkového ovládání.2. Baterie jsou vybité.3. Porucha dálkového ovládání.	<ol style="list-style-type: none">1. Při použití dálkového ovladače jej nasměrujte přímo na port přijímače.2. Vyměňte bateriové články.3. Vyměňte dálkový ovladač.
Hluk tření	Pás je vychýlený.	Podrobnosti najdete v kapitole Péče a údržba.
Nefunguje náklon	<ol style="list-style-type: none">1. Porucha dálkového ovládání.2. Nefunkčnost náklonového motoru.3. Poškozený mechanismus stoupání.	Pro výměnu dálkového ovladače, náklonového motoru nebo převodovky kontaktujte poprodejní servis.

Péče a údržba

Pás je vychýlený nebo vyklouzává.

Proces vyrovnání:

1. Vypněte zařízení a odpojte napájecí kabel.
2. Ruční centrování provedte následujícím způsobem:
 - Pokud se pás posunul doleva, otočte imbusovým klíčem šroub levého napínacího válce o 1/4 otáčky ve směru hodinových ručiček (viz obrázek 1).
 - Pokud se pás posunul doprava, otočte imbusovým klíčem pravý šroub napínacího kolečka o 1/4 otáčky ve směru hodinových ručiček (viz obrázek 2).
3. Nechte zařízení běžet 1-2 minuty. Opakujte postup ručního centrování, dokud nebude pás vycentrován.



Obrázek 1

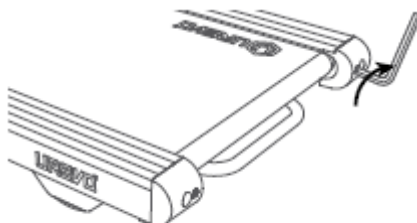

Obrázek 2

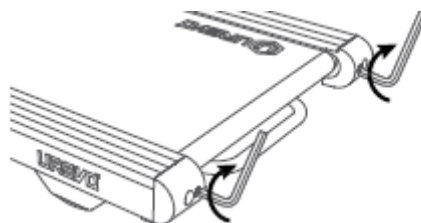

Obrázek 3

Proces mazání řemenů

Při mazání řemene postupujte podle níže uvedených pokynů:

1. Vypněte zařízení a odpojte kabel ze zásuvky.

2. Pomocí imbusového klíče otáčejte oběma šrouby napínacích kladek proti směru hodinových ručiček, dokud se řemen neuvolní a nebude možné jej snadno zvednout.

Tipy: Při uvolňování řemene si prosím označte cykly otáčení imbusového klíče, který se používá k úpravě napnutí řemene po procesu mazání.

3. Zvedněte okraje pásu a rovnoměrně nastříkejte mazací olej do středu pásu. Není nutné nanášet mazací olej ve spreji na celou pochozí plošinu.

4. Objem oleje na jednu aplikaci: 5 až 10 ml.

Pozor: V případě příliš velkého množství by došlo k prokluzování řemene.

5. Pomocí imbusového klíče otáčejte oběma volnoběžnými šrouby ve směru hodinových ručiček podle předchozího označení o tolik otáček, aby byl řemen řádně utažen.

6. Zapněte spotřebič a několik minut trénujte, aby se mazací olej rovnoměrně rozprostřel po celém povrchu řemene.

Množství maziva: Doporučuje se 125 ml na jedno použití

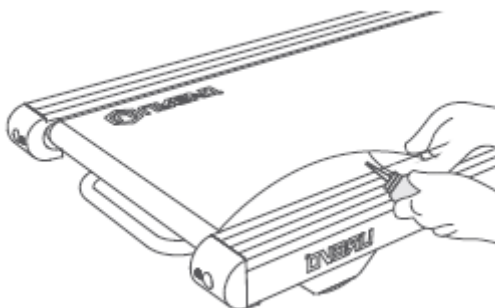

Čištění

1. Před čištěním zařízení vypněte a odpojte napájecí kabel.
2. Otřete jej a vyčistěte vlhkým hadříkem. Nečistěte kyselými nebo žíravými čisticími prostředky.
3. Nečistěte pás na vnitřní straně.
4. Je normální, že po delším používání se pod spotřebičem nachází malé množství zbytků černého prášku vzniklého třením.



Záruční podmínky

Na nový výrobek zakoupený v prodejní síti Alza.cz se vztahuje záruka 2 roky. V případě potřeby opravy nebo jiného servisu v záruční době se obraťte přímo na prodejce výrobku, je nutné předložit originální doklad o koupi s datem nákupu.

Za rozpor se záručními podmínkami, pro který nelze reklamaci uznat, se považují následující skutečnosti:

- Používání výrobku k jinému účelu, než pro který je výrobek určen, nebo nedodržování pokynů pro údržbu, provoz a servis výrobku.
- Poškození výrobku živelnou pohromou, zásahem neoprávněné osoby nebo mechanicky vinou kupujícího (např. při přepravě, čištění nevhodnými prostředky apod.).
- Přirozené opotřebení a stárnutí spotřebního materiálu nebo součástí během používání (např. baterií atd.).
- Působení nepříznivých vnějších vlivů, jako je sluneční záření a jiné záření nebo elektromagnetické pole, vniknutí kapaliny, vniknutí předmětu, přepětí v síti, elektrostatický výboj (včetně blesku), vadné napájecí nebo vstupní napětí a nevhodná polarita tohoto napětí, chemické procesy, např. použité zdroje atd.
- Pokud někdo provedl úpravy, modifikace, změny konstrukce nebo adaptace za účelem změny nebo rozšíření funkcí výrobku oproti zakoupené konstrukci nebo použití neoriginálních součástí.

EU prohlášení o shodě

Tento výrobek splňuje právní požadavky následujících směrnic Evropské unie: Směrnice č. 2014/53/EU a směrnice č. 2001/95/ES.



OEEZ

Tento výrobek nesmí být likvidován jako běžný domovní odpad v souladu se směrnicí EU o odpadních elektrických a elektronických zařízeních (OEEZ - 2012/19/EU). Místo toho musí být vrácen na místo nákupu nebo předán na veřejné sběrné místo recyklovatelného odpadu. Tím, že zajistíte správnou likvidaci tohoto výrobku, pomůžete zabránit možným negativním důsledkům pro životní prostředí a lidské zdraví, které by jinak mohly být způsobeny nevhodným nakládáním s odpadem z tohoto výrobku. Další informace získáte na místním úřadě nebo na nejbližším sběrném místě. Nesprávná likvidace tohoto typu odpadu může mít za následek pokuty v souladu s vnitrostátními předpisy.



Vážený zákazník,

Ďakujeme vám za zakúpenie nášho výrobku. Pred prvým použitím si pozorne prečítajte nasledujúce pokyny a uschovajte si tento návod na použitie pre budúce použitie. Venujte osobitnú pozornosť bezpečnostným pokynom. Ak máte akékoľvek otázky alebo pripomienky týkajúce sa zariadenia, navštívte našu stránku zákazníckej podpory: www.alza.sk/kontakt.

Dovozca Alza.cz a.s., Jankovcova 1522/53, Holešovice, 170 00 Praha 7, www.alza.cz

Dôležité bezpečnostné pokyny

1. Ak je prírodný kábel poškodený, je potrebné ho nahradiť špeciálnou súpravou káblov, ktorá je k dispozícii u výrobcu alebo jeho servisného zástupcu.
2. Voľná plocha nesmie byť o menej ako 0,6 metra väčšia ako tréningová plocha v smeroch, z ktorých sa k zariadeniu pristupuje.

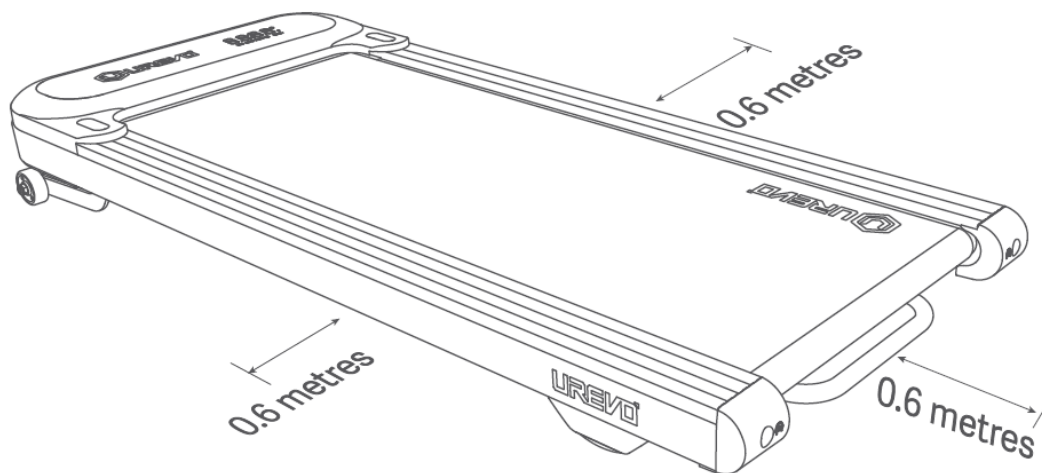

3. Ak by niektoré z nastavovacích zariadení zostalo vyčnievať, mohlo by brániť používateľovi v pohybe.
4. Emisie hluku pri zaťažení sú vyššie ako bez zaťaženia.
5. Na hluk šíriaci sa vzduchom: ≤ 65 dB.

6. Tento spotrebič nie je určený na používanie osobami (vrátane detí) so zníženými fyzickými, zmyslovými alebo duševnými schopnosťami alebo s nedostatočnými skúsenosťami a znalosťami, ak im osoba zodpovedná za ich bezpečnosť neposkytla dohľad alebo pokyny týkajúce sa používania spotrebiča. Deti by mali byť pod dohľadom, aby sa zabezpečilo, že sa so spotrebičom nebudú hrať.

7. Náhradné diely, ktoré by mohli ovplyvniť bezpečné používanie bežeckého pásu.

8. Maximálna nosnosť tohto výrobku je 120 kg. **NEPREKRAČUJTE MAXIMÁLNU HMOTNOSTNÚ KAPACITU.**

Bezpečnostné upozornenie

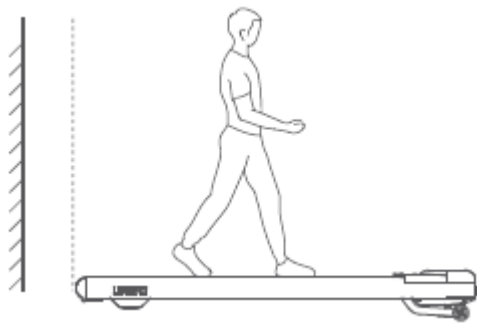

S voľným priestorom za zariadením najmenej 1,0 m (3,28 ft).

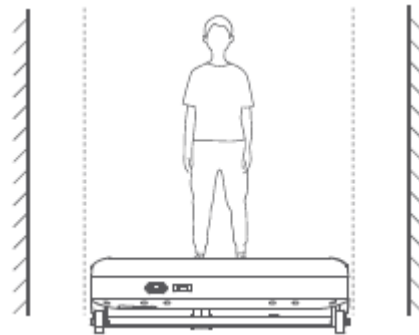

S voľným priestorom aspoň 2 stopy (0,6 m) na každej strane.



Vždy noste športovú obuv.

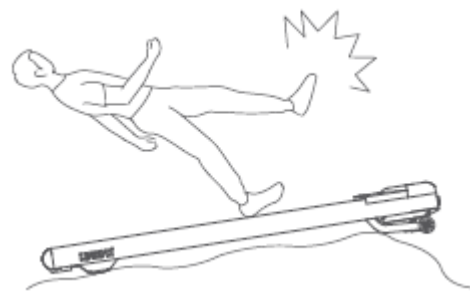

Nepoužívajte na nerovnom teréne.

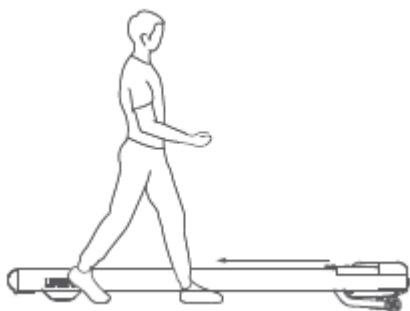

Počas chôdze je prísne zakázané pohybovať sa hore a dole po bežiacom páse.



Nemeňte úroveň sklonu bežecského pásu umiestňovaním predmetov pod bežecský pás.

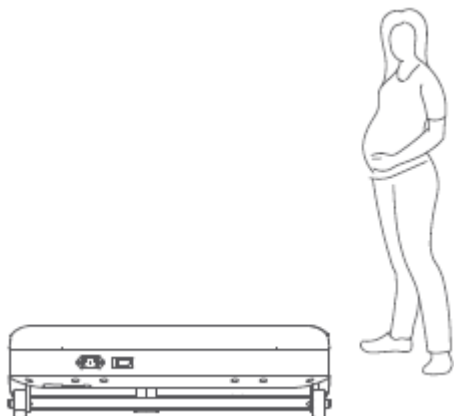

Dávajte pozor na používanie staršími osobami a tehotnými ženami.

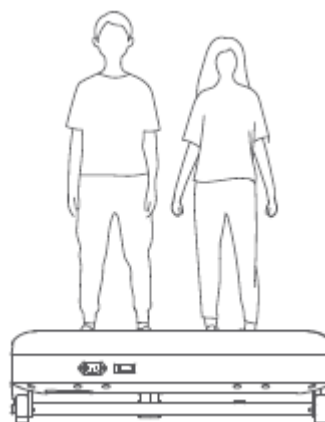

Na bežecskom páse nikdy nesmie byť naraz viac ako jedna osoba.

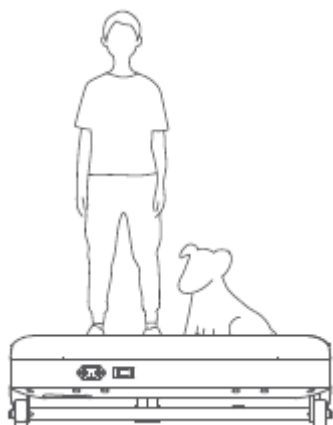

Neprechádzajte sa s domácimi zvieratami.



Nevykonávajújte priečný pohyb.

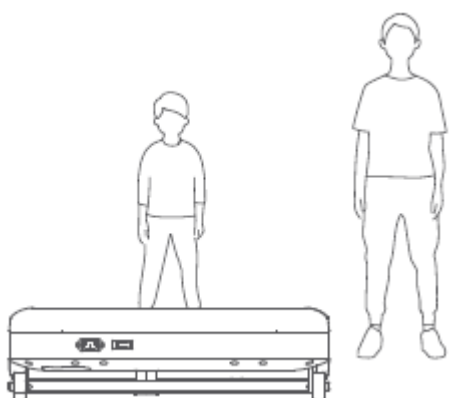

Deti musia byť pod dohľadom.

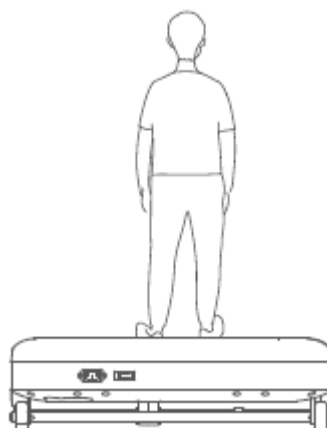

Na bežiacom páse nechoďte dozadu.

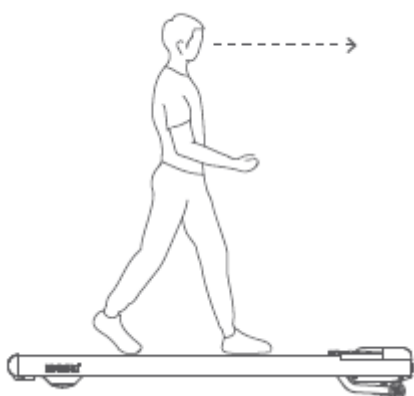

Aby ste predišli závratom, udržiajte zrak vo vodorovnej polohe.



Šliapanie po kryte bežeckého pásu je zakázané

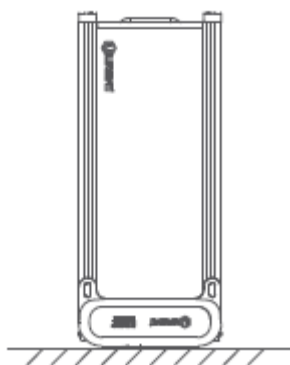

Bežecký pás neukladajte vo zvislej polohe.

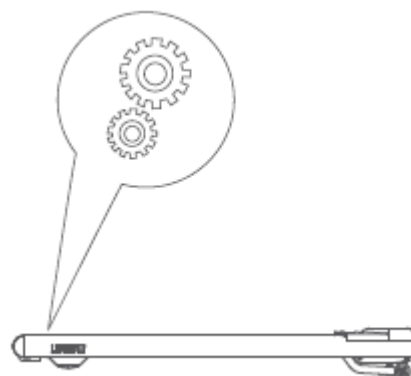

Nohy, ruky a prsty držte mimo dosahu pohyblivých častí.

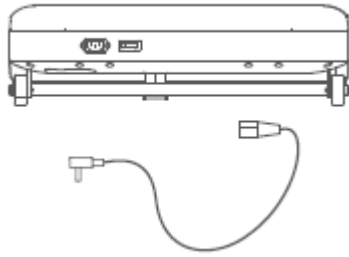

Ak bežecký pás nepoužívate, odpojte ho zo zásuvky.

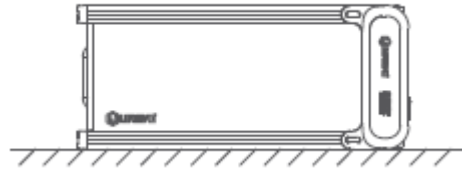

Bežecký pás neskladujte na boku.

Špecifikácia

Ukazovatele výkonnosti	Podrobné parametre
Rozmer výrobku	131 × 56,2 × 16,5 cm
Pešia zóna	108 × 43 cm
Maximálne zaťaženie	120 kg
Maximálna rýchlosť	6 km/h
Minimálna rýchlosť	1 km/h
Maximálny sklon v percentách	Až 9 %
Čistá hmotnosť	27 kg
Hrubá hmotnosť	33,2 kg
Rýchlosť napätia	220 – 240 V
Menovitý výkon	600 W
Špičkový výkon	2,5 Hp
Odporúčaný vek	14 – 60 rokov

Výrobok a príslušenstvo

Dôkladne skontrolujte, či je obsah balenia kompletný a neporušený. Ak nejaký chýba alebo je poškodený, kontaktujte predávajúceho.

Príslušenstvo

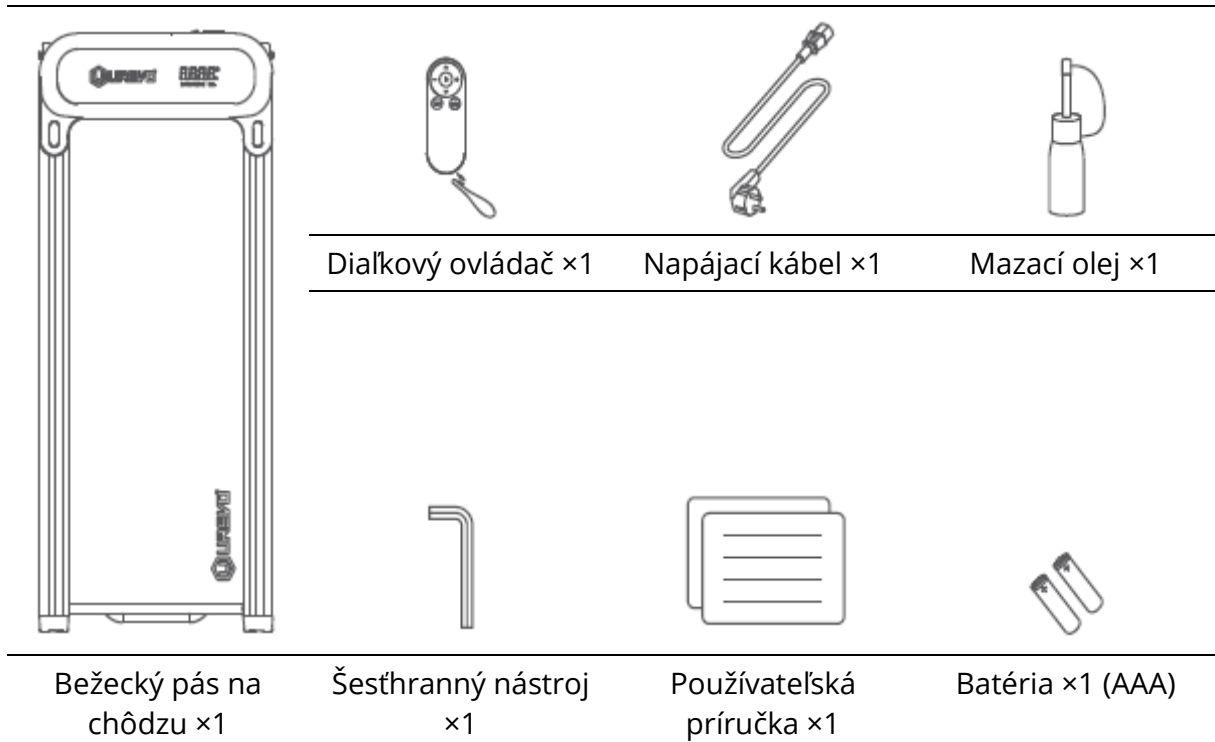

Predstavenie produktu

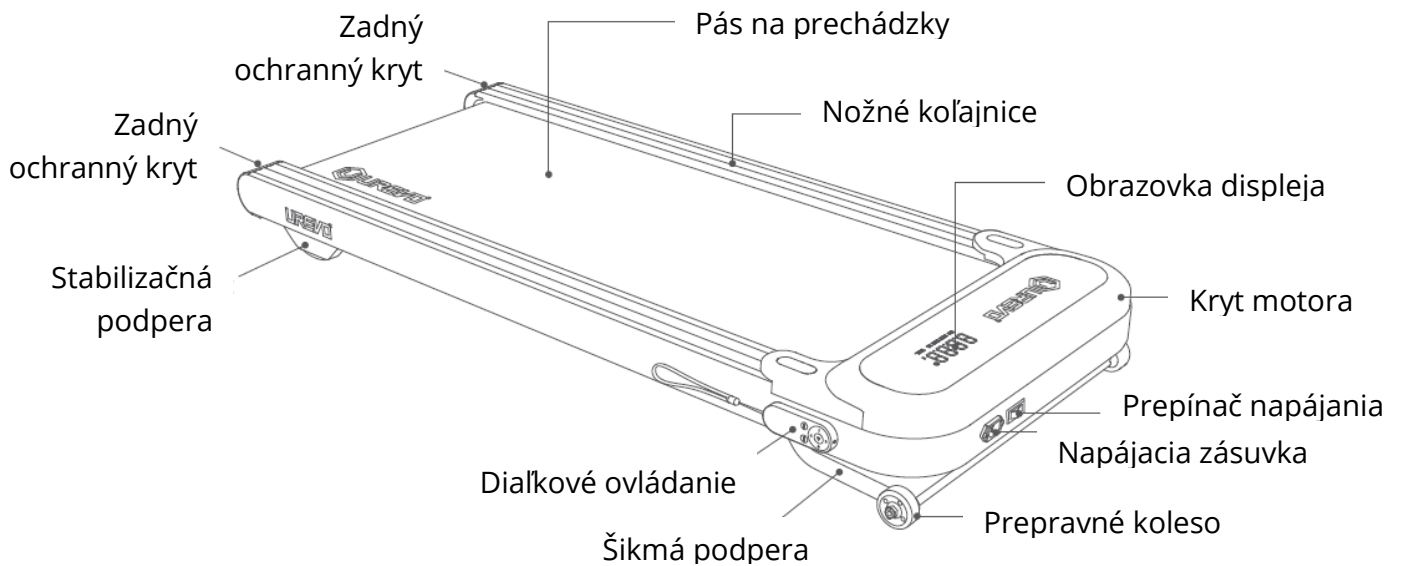

Pred spustením a uskladnením

Vyberte spotrebič z obalu.

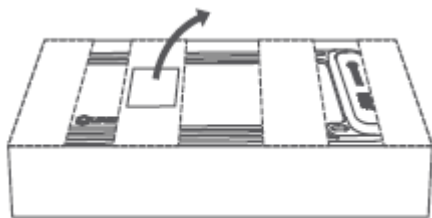

1. Rozbaľte a vyberte škatuľku s príslušenstvom.

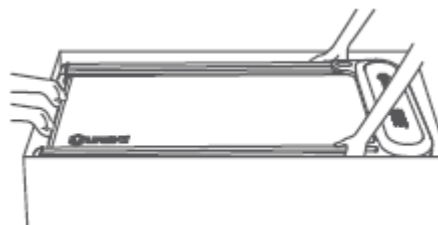

2. Zdvihnite spotrebič a položte ho na rovný povrch.



3. Je normálne, že na bežiacom páse sú viditeľné zvyšky po zvaraní.

Preprava:

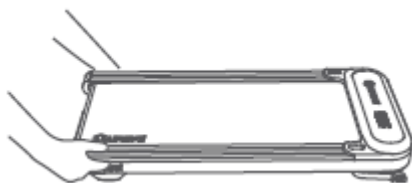

1. Ak je potrebná preprava, odpojte napájací kábel a zdvihnite zariadenie za jeho koniec.

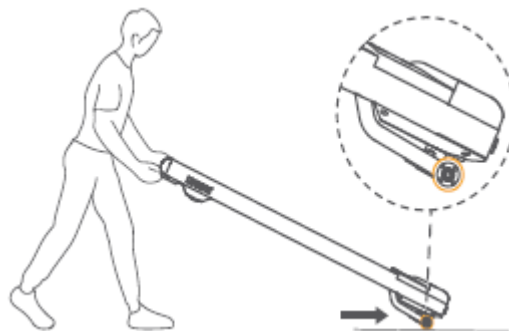

2. Ľahko prepraviteľné zariadenie so spodným prepravným kolieskom, ako je napríklad fúrik.

Pripojte napájanie:

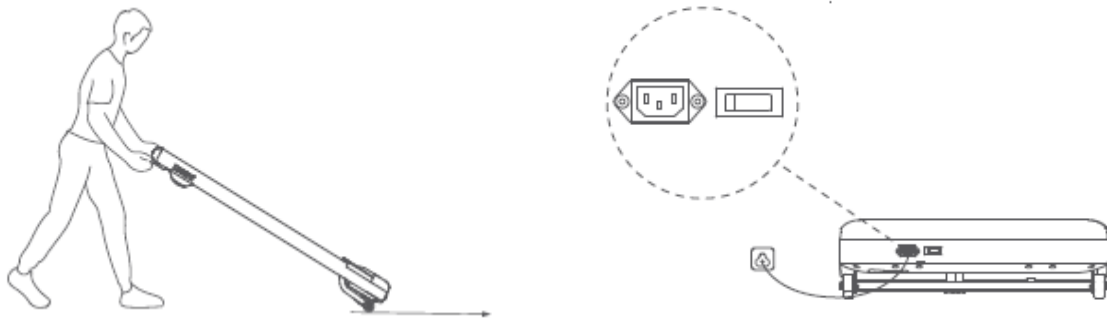

1. Na umiestnenie bežeckého pásu na chôdzu si vyberte rovný povrch. Neumiestňujte ho na hrubý alebo mäkký podklad.

2. Zapojte napájací kábel a zapnite tlačidlo Power Rock. Budete počuť „pípnutie“ bzučiaka, čo znamená, že obvod spotrebiča je pripojený k napájaniu.
Varovanie: MUSÍTE používať napájací kábel, ktorý je súčasťou balenia.

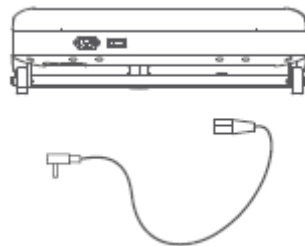



Pred uskladnením spotrebiča ho vypnite a odpojte napájací kábel.

Varovanie:

Pred začatím cvičenia s týmto produktom zhodnoťte svoju fyzickú kondíciu a cvičte správne a pravidelne. Nesprávny alebo nadmerný tréning môže byť škodlivý pre vaše zdravie. Ak sa necítite dobre, okamžite prestaňte cvičiť a poraďte sa so svojím lekárom.

Obrazovka displeja



Názov	Rozsah	Zobrazenie
INC.	00 - 9	Zobrazuje polohu prevodového stupňa.
Rýchlosť	1 - 6 km/h	Zobrazuje rýchlosť pohybu pásu.
Čas	0:00 - 99:59 minút	Zobrazí uplynulý čas.
Vzdialenosť	00.0 - 99.99 km	Zobrazuje vzdialenosť, ktorú ste prešli alebo prebehli.
Kcal	0 - 6553 Kcal	Zobrazuje približný počet spálených kalórií.
Indikátor ERP 	/	Hibernácia zariadenia s intervalom 5 sekúnd a trvaním 0,3 sekundy pre každé rozsvietenie (jas indikátora E je 50 % normálneho jasu).
Bluetooth 	/	Zobrazuje stav pripojenia.
Zobrazenie pri spustení	V 0.0~9.9	„Vx.x" zobrazené počas spúšťania predstavuje aktuálnu verziu hardvérovej aplikácie produktu.

Dialkové ovládanie

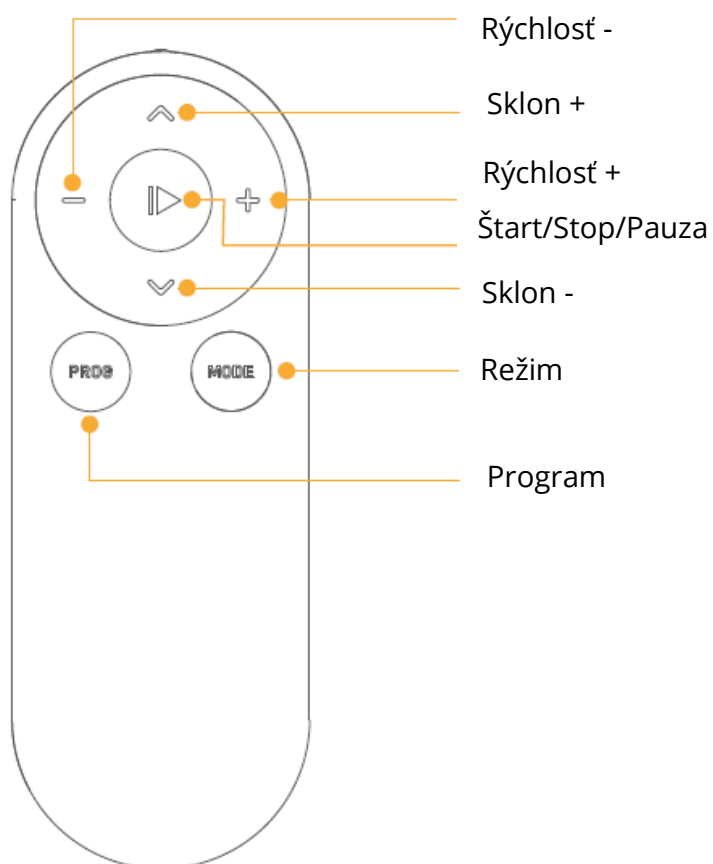
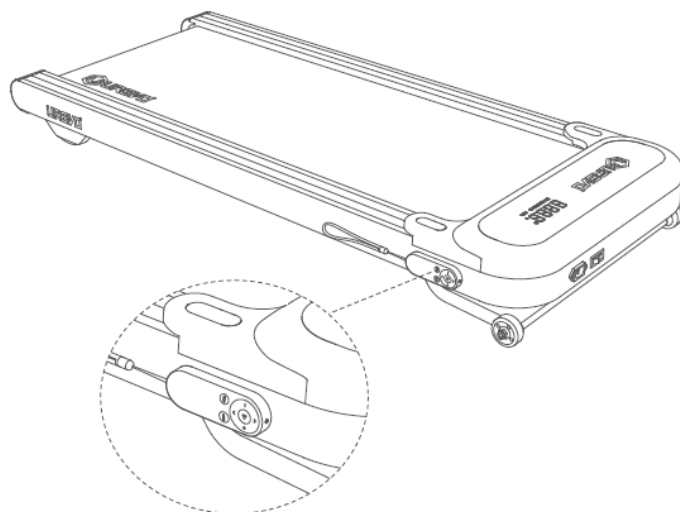

Dialkové ovládanie je možné uložiť na bočnú stranu tela, ako je znázornené na obrázku.



Ako používať

Poznámka: ubezpečte sa, že je bežecký pás zapnutý a diaľkový ovládač je vybavený batériou.

Funkcie diaľkového ovládača

Tlačidlá	Funkcia	Operácia	Poznámka
	Štart	Krátke stlačenie	Spustíte bežecký pás.
	Zastavte	Dlhé stlačenie na 2"	Na displeji sa zobrazí „End" (Koniec) a pás sa bude spomaľovať, až kým sa úplne nezastaví. Displej sa vypne, ak je stav End dlhší ako 10 minút.
	Pauza	Krátke stlačenie (v režime spustenia)	Počas cvičenia urobte prestávku, chodiaci pás sa spomalí až do úplného zastavenia, na displeji sa zobrazí „PAU" a údaje o cvičení sa zachovajú, opätovným stlačením tohto tlačidla pokračujte. Displej sa vypne, ak je pauza dlhšia ako 10 minút.
	Sklon +	Krátke stlačenie	Zvýšte úroveň sklonu.
	Sklon -	Krátke stlačenie	Znížte úroveň sklonu.
	Zrýchlenie	Krátke stlačenie	Rýchlosť chôdze pásu sa zvyšuje, prírastok je 0 km/h.
	Spomalenie	Krátke stlačenie	Rýchlosť pásu pri chôdzi sa zníži o 0,5 km/h.
MODE	Režim	Krátke stlačenie	Zobrazenie prepínania režimov: Stlačením tlačidla krátkeho podržania sa prepína medzi časom, kalóriami, vzdialenosťou a odpočítavaním v tomto poradí.
PROG	Program	Krátke stlačenie	Program má tri možnosti výberu v nasledujúcom poradí: FAT BURN, kopec, prechádzka. Štvrtým kliknutím sa režim programu zruší.

Zavedenie funkcie automatického náklonu

9 úrovní sklonu: 0 % - 9 %

Zmeňte sklon pohybu bežeckého pásu podľa potreby.

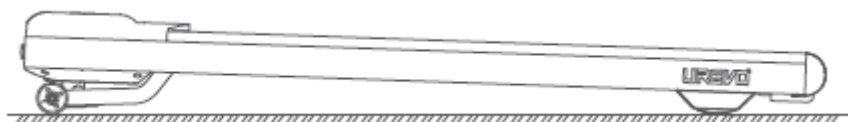

Úroveň 0

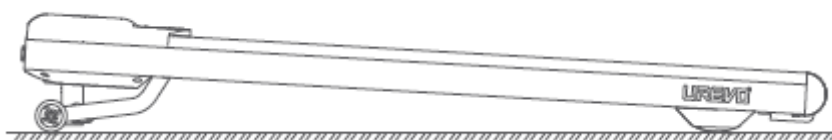

Úroveň 9

Upozornenie na funkcie automatického náklonu:

- Po skončení cvičenia by ste mali pomocou diaľkového ovládača nastaviť úroveň sklonu na „Zero“.
- Vykonajte POST (Power On Self Test), aby ste identifikovali úroveň sklonu a automaticky ju vrátili na „Zero“.

Kódy chýb

Keď sa vyskytne chyba, rozsvieti sa indikátor upozornenia na chybu a na displeji sa zobrazí jej chybový kód.

Kód chyby	Analýza porúch	Riešenie
E01	Prerušenie komunikácie medzi riadiacou jednotkou a číselným displejom	<ol style="list-style-type: none">1. Odskrutkujte kryt motora a overte spojenie medzi riadiacou jednotkou a číselným displejom.2. Ak sa kód E01 nepodarilo odstrániť, obráťte sa na popredajný servis. <p>Upozornenie: v prípade, že sa na displeji objaví kód E01, je potrebné ho odstrániť: Pred opravou vždy vypnite a odpojte napájací kábel.</p>
E02	Otvorený obvod motora	<ol style="list-style-type: none">1. Skontrolujte, či sú vodiče motora bezpečne zapojené do spodnej riadiacej dosky. Ak je spojenie uvoľnené alebo je kontakt zlý, svorku utiahnite a znovu zasuňte do riadiacej dosky.2. Ak sa problém nedá vyriešiť pomocou vyššie uvedeného postupu, obráťte sa na popredajný servis.
E03	Ochrana proti plameňom	<ol style="list-style-type: none">1. Odskrutkujte kryt motora a overte spojenie medzi regulátorom a motorom.2. Ak je napájanie prerušené z dôvodu uvoľneného alebo odpojeného konektora, odskrutkujte kryt motora a skontrolujte pripojenie.3. Ak sa problém nedá vyriešiť pomocou vyššie uvedeného postupu, obráťte sa na popredajný servis.
E04	Nadprúdová ochrana	<ol style="list-style-type: none">1. Používateľ mohol prekročiť hmotnostný limit 120 kg.2. Skontrolujte, či pohyblivé časti neblokujú cudzie predmety (napr. hnací motor, napínací valec, valec vodiča, kráčajúci remeň).3. Pás na kráčanie môže byť príliš napnutý alebo nedostatočne namazaný (pozrite si

Kód chyby	Analýza porúch	Riešenie
		podrobné kapitoly týkajúce sa napnutia pásu a procesu mazania).
E08	Prerušenie komunikácie medzi signálnym káblom a konzolou	<ol style="list-style-type: none"> 1. Odskrutkujte skrinku konzoly a overte pripojenie medzi signálnym káblom a konzolou. 2. Odskrutkujte skrinku konzoly a skontrolujte, či nie sú poškodené alebo prepichnuté vnútorné prírodné káble. 3. V prípade potreby vymeňte dosku PCBA konzoly.

Riešenie problémov

Problém	Analýza porúch	Riešenie
Nefunguje	<ol style="list-style-type: none"> 1. Porucha vypínača napájania. 2. Prerušenie napájania. 3. Poškodený napájací kábel. 	<ol style="list-style-type: none"> 1. Vymeňte vypínač, ak sa nerozsvieti. 2. Skontrolujte, či je napájací kábel zapojený do riadne uzemnenej zásuvky. 3. Vymeňte napájací kábel.
Pás na chôdzu preklzáva	Pás na chôdzu je uvoľnený.	Utiahnite napnutie remeňa pásu na kráčanie pomocou šesťhranného nástroja. Podrobnosti nájdete v kapitole Starostlivosť a údržba.
Dialkové ovládanie nefunguje	<ol style="list-style-type: none"> 1. Nesprávne používanie diaľkového ovládača. 2. Batéria je vybitá. 3. Porucha diaľkového ovládania. 	<ol style="list-style-type: none"> 1. Pri používaní nasmerujte diaľkový ovládač priamo na port prijímača. 2. Vymeňte batériové články. 3. Vymeňte diaľkové ovládanie.
Hluk spôsobený trením	Pás na chôdzu nie je vycentrovaný.	Podrobnosti nájdete v kapitole Starostlivosť a údržba.

Problém	Analýza porúch	Riešenie
Sklon nefunguje	1. Porucha diaľkového ovládania. 2. Nefunkčnosť šikmého motora. 3. Poškodený mechanizmus sklonu.	1. Náhradné diaľkové ovládače sa poskytujú bezplatne. 2. Pre výmenu šikmého motora alebo prevodovky kontaktujte popredajný servis.

Starostlivosť a údržba

Symptóm: Pás na kráčanie nie je vycentrovaný alebo preklzáva

Centrovanie procesu Walk Belt:

1. Vypnite spotrebič a odpojte napájací kábel.
2. Vykonajte manuálne centrovanie podľa nasledujúceho postupu:
 - Ak sa pás na chôdzu posunul doľava, pomocou šesťhranného nástroja otočte ľavú skrutku napínacieho valca o 1/4 otáčky v smere hodinových ručičiek (pozri obrázok 1).
 - Ak sa pás posunul doprava, pomocou šesťhranného nástroja otočte pravú skrutku napínacieho valca o 1/4 otáčky v smere hodinových ručičiek (pozri obrázok 2).
3. Nechajte spotrebič bežať 1 – 2 minúty. Opakujte proces ručného centrovania, kým sa pás na chôdzu nevycentruje.



Obrázok 1

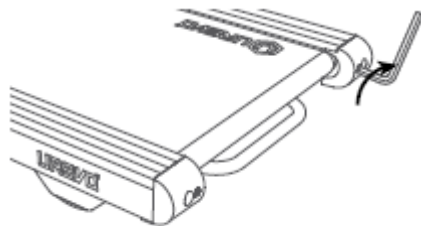

Obrázok 2

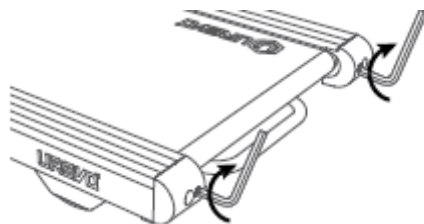

Obrázok 3

Proces mazania remeňa

Pri mazaní remeňa postupujte podľa nižšie uvedených pokynov:

1. Vypnite spotrebič a odpojte kábel zo zásuvky.
2. Pomocou šesťhranného nástroja otáčajte oboma skrutkami napínacieho valca proti smeru hodinových ručičiek, kým sa remeň neuvolní a mal by sa dať ľahko zdvihnúť.
Tipy: pri uvoľňovaní remeňa si zaznamenajte cykly otáčania šesťhranného nástroja, ktorý sa používa na prispôsobenie napnutia remeňa po procese mazania.

3. Zdvihnutie okrajov pásu a rovnomerné nastriekanie mazacieho oleja do stredu plošiny na chôdzu. Nie je potrebné nanášať mazací olej v spreji na celú plošinu.

4. Objem mazacieho oleja za čas údržby: 5 – 10 ml.

Pozor: pri príliš veľkom množstve by mohlo dôjsť k preklzávaniu remeňa.

5. Pomocou šesťhranného nástroja otáčajte obidvoma skrutkami voľnobežiek v smere hodinových ručičiek ako predchádzajúci počet otáčok, až kým nebude chodiaci remeň správne napnutý.

6. Zapnite spotrebič a niekoľko minút cvičte, aby sa mazací olej rovnomerne rozotrel po celom povrchu remeňa.

Množstvo maziva: odporúča sa 125 ml na jedenkrát.

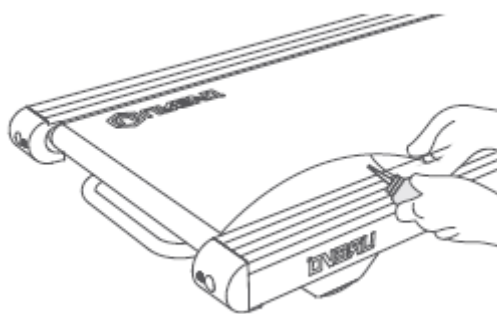

Čistenie

1. Pred čistením spotrebič vypnite a odpojte napájací kábel.
2. Utrite a vyčistite ho vlhkou handričkou. Nečistite ju kyslými alebo žieravými čistiacimi prostriedkami.
3. Nečistite opačne ako sa chodiaci pás hýbe.
4. Je normálne, že po dlhšom používaní sa pod spotrebičom nachádza malé množstvo zvyškov čierneho prášku.



Záručné podmienky

Na nový výrobok zakúpený v predajnej sieti Alza.cz sa vzťahuje záruka 2 roky. V prípade potreby opravy alebo iných služieb počas záručnej doby sa obráťte priamo na predajcu výrobku, je potrebné predložiť originálny doklad o kúpe s dátumom nákupu.

Za rozpor so záručnými podmienkami, pre ktorý nemožno uznať uplatnenú reklamáciu, sa považujú nasledujúce skutočnosti:

- Používanie výrobku na iné účely, než na ktoré je výrobok určený, alebo nedodržiavanie pokynov na údržbu, prevádzku a servis výrobku.
- Poškodenie výrobku živelnou pohromou, zásahom neoprávnenej osoby alebo mechanicky vinou kupujúceho (napr. pri preprave, čistení nevhodnými prostriedkami atď.).
- Prirodzené opotrebovanie a starnutie spotrebného materiálu alebo komponentov počas používania (napr. batérie atď.).
- Pôsobenie nepriaznivých vonkajších vplyvov, ako je slnečné žiarenie a iné žiarenie alebo elektromagnetické polia, vniknutie tekutín, vniknutie predmetov, prepätie v sieti, elektrostatické výbojové napätie (vrátane blesku), chybné napájacie alebo vstupné napätie a nevhodná polarita tohto napätia, chemické procesy, ako sú použité napájacie zdroje atď.
- Ak niekto vykonal úpravy, modifikácie, zmeny dizajnu alebo adaptáciu s cieľom zmeniť alebo rozšíriť funkcie výrobku v porovnaní so zakúpeným dizajnom alebo použitím neoriginálnych komponentov.

Vyhlásenie o zhode EÚ

Tento výrobok spĺňa právne požiadavky nasledujúcich smerníc Európskej únie: Smernica č. 2014/53/EU a smernica č. 2001/95/ES.

Toto zariadenie je v súlade so základnými požiadavkami a ďalšími príslušnými ustanoveniami smerníc EÚ.



WEEE

Tento výrobok sa nesmie likvidovať ako bežný domáci odpad v súlade so smernicou EÚ o odpade z elektrických a elektronických zariadení (OEEZ - 2012/19/EU). Namiesto toho sa musí vrátiť na miesto nákupu alebo odovzdať na verejnom zbernom mieste recyklovateľného odpadu. Zabezpečením správnej likvidácie tohto výrobku pomôžete predísť možným negatívnym dôsledkom pre životné prostredie a ľudské zdravie, ktoré by inak mohlo spôsobiť nevhodné nakladanie s odpadom z tohto výrobku. Ďalšie informácie získate na miestnom úrade alebo na najbližšom zbernom mieste. Nesprávna likvidácia tohto druhu odpadu môže mať za následok pokuty v súlade s vnútroštátnymi predpismi.



Kedves vásárló,

Köszönjük, hogy megvásárolta termékünket. Kérjük, az első használat előtt figyelmesen olvassa el az alábbi utasításokat, és őrizze meg ezt a használati útmutatót a későbbi használatra. Fordítson különös figyelmet a biztonsági utasításokra. Ha bármilyen kérdése vagy észrevétele van a készülékkel kapcsolatban, kérjük, látogasson el ügyfélszolgálati oldalunkra: www.alza.hu/kontakt.

Importőr Alza.cz a.s., Jankovcova 1522/53, Holešovice, 170 00 Praha 7, www.alza.cz

Fontos biztonsági utasítások

1. Ha a tápkábel megsérült, azt a gyártótól vagy annak szervizétől beszerezhető speciális kábelkészletre kell cserélni.
2. A szabad terület nem lehet 0,6 méternél kisebb az edzőterületen, ahonnan a berendezéshez hozzáférnek.

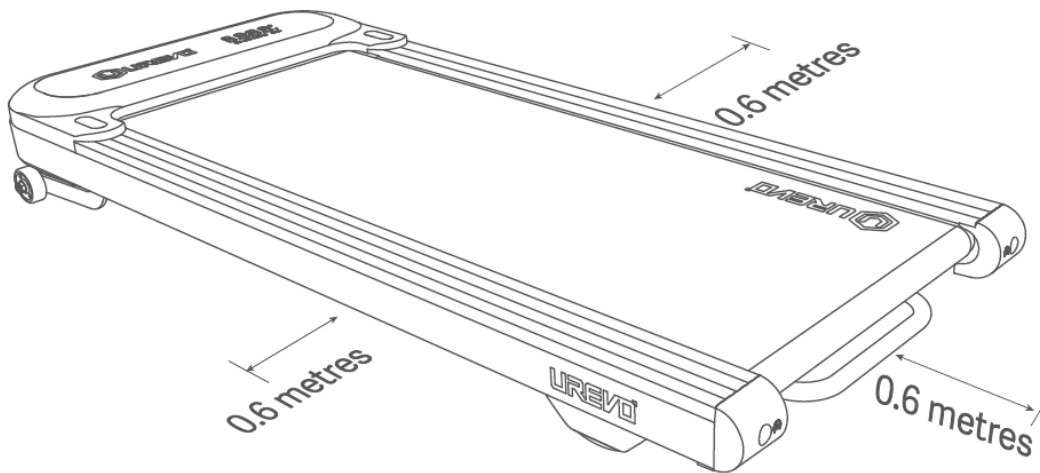

3. Ha bármelyik beállítási eszköz kiállva marad, az akadályozhatja a felhasználó mozgását.
4. A zajkibocsátás terhelés alatt magasabb, mint terhelés nélkül.
5. A légszaj: ≤ 65 dB.

6. Ezt a készüléket nem olyan személyek (beleértve a gyermekeket is) használhatják, akik csökkent fizikai, érzékszervi vagy szellemi képességekkel rendelkeznek, vagy nem rendelkeznek tapasztalattal és ismeretekkel, kivéve, ha a biztonságukért felelős személy felügyeli vagy oktatja őket a készülék használatára vonatkozóan. A gyermekeket felügyelni kell, hogy ne játsszanak a készülékkel.

7. Olyan cserealkatrészek, amelyek befolyásolhatják a futópad biztonságos használatát.

8. A termék maximális teherbírása 120 kg. **NE LÉPJE TÚL A MAXIMÁLIS TEHERBÍRÁST.**

Biztonsági közlemény

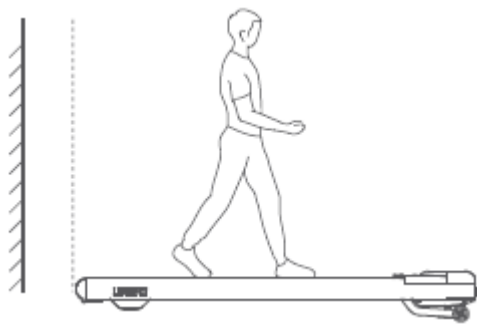

Legalább 1,0 m (3,28 láb) szabad területtel
háttul.

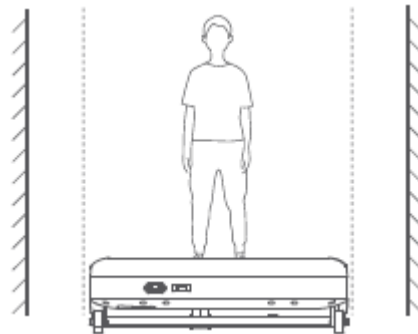

Legalább 0,6 m (2 láb) szabad területtel
mindkét oldalon.

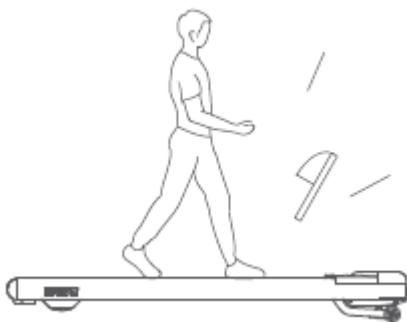

Mindig viseljen sportcipőt.

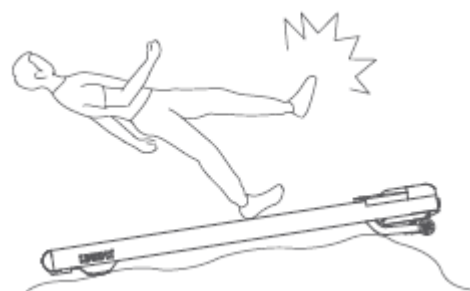

Ne használja egyenetlen talajon.

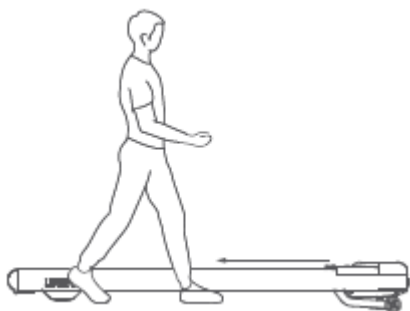

Szigorúan tilos fel-le járkálni a futópadon gyaloglás közben.

Ne változtassa meg a futópád dőlésszögét úgy, hogy tárgyakat helyez a futópád alá.

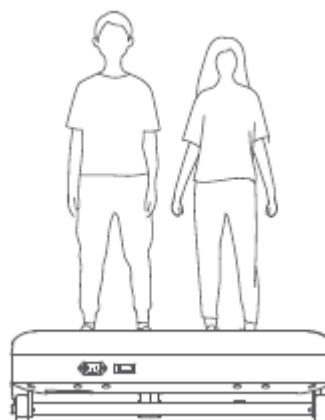
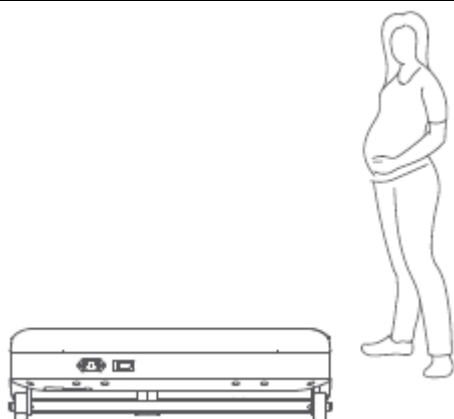

Vigyázzon az idősek és terhes nők használata által.

Soha ne engedjen egyszerre egynél több személyt a futópádra.

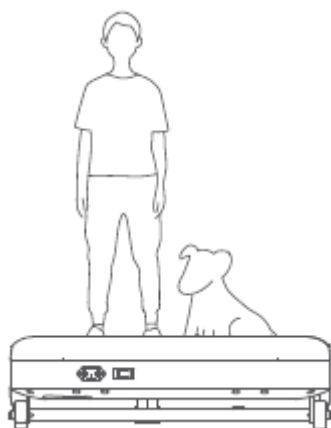

Ne sétáljon háziállatokkal.



Ne legyen keresztirányú mozgás.

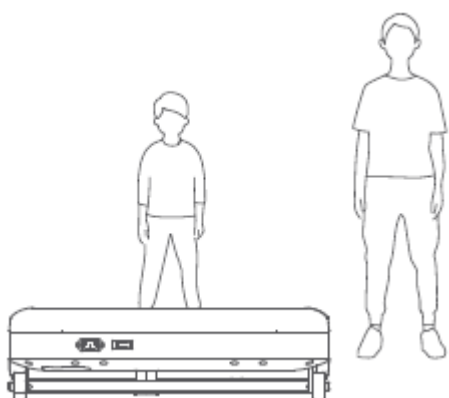

A gyermekeknek felügyelet alatt kell lenniük.

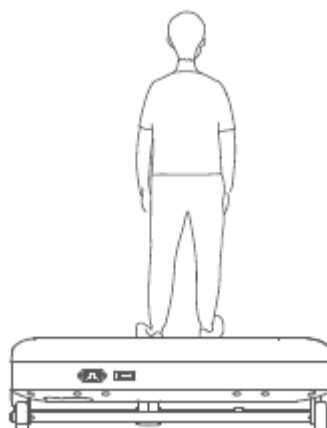

Ne menjen hátrafelé a futópadon.

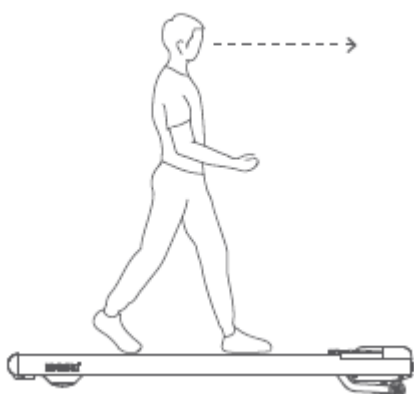

Kérjük, a szédülés elkerülése érdekében tartsa vízszintesen a tekintetét.

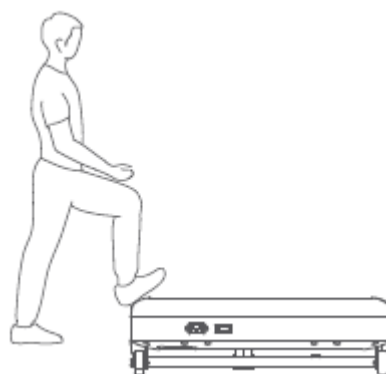

A futópad fedelének taposása tilos.

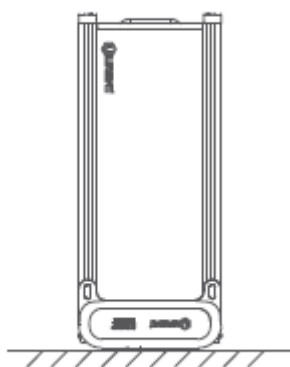

Ne tárolja a futópadot függőlegesen.

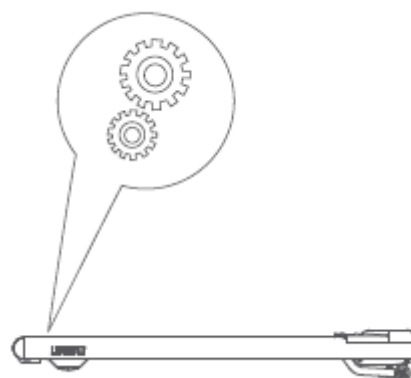

Tartsa távol a lábakat, kezeket és ujjakat a mozgó alkatrészekről.

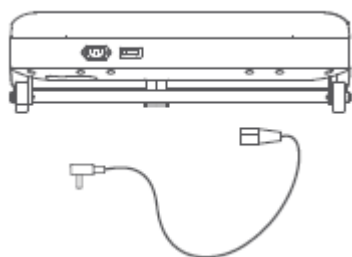

Húzza ki a futópado a konnektorból, ha nem használja.

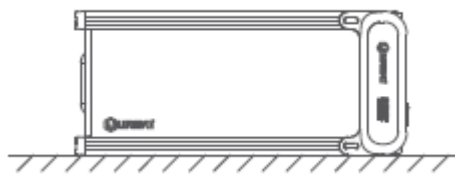

Ne tárolja a futópado az oldalán.

Műszaki adatok

Teljesítménymutatók	Részletes paraméterek
Termék mérete	131 x 56,2x 16,5 cm
Sétáló terület	108 x 43 cm
Maximális terhelés	120 kg
Maximális sebesség	6 km/h
Minimális sebesség	1 km/h
Maximális emelkedés százalékos aránya	9 %-ig
Nettó súly	27 kg
Bruttó tömeg	33,2 kg
Feszültségi ráta	220 - 240 V
Névleges teljesítmény	600 W
Csúcsteljesítmény	2,5 LE
Javasolt életkor	14 - 60 éves korig

Termék és tartozékok

Kérjük, gondosan ellenőrizze, hogy a csomag tartalma teljes és sértetlen. Ha bármi hiányzik vagy sérült, kérjük, lépjen kapcsolatba az eladóval.

Tartozékok

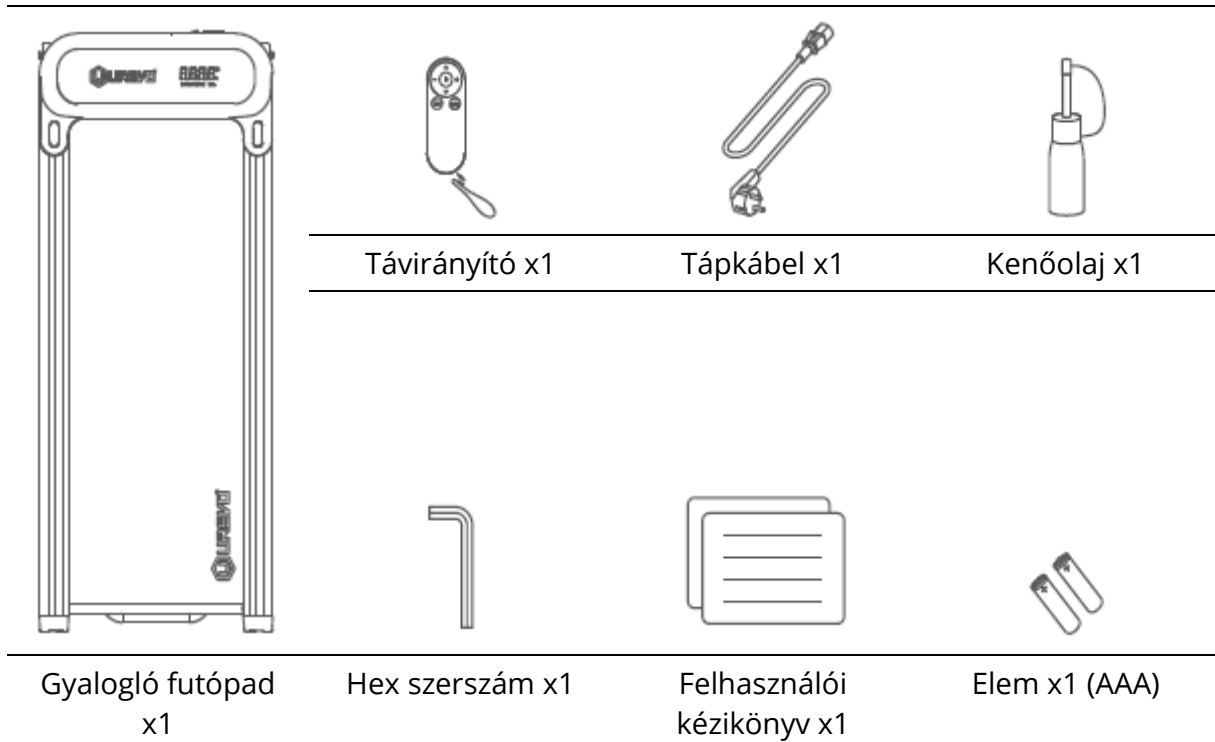

Termék bevezetése

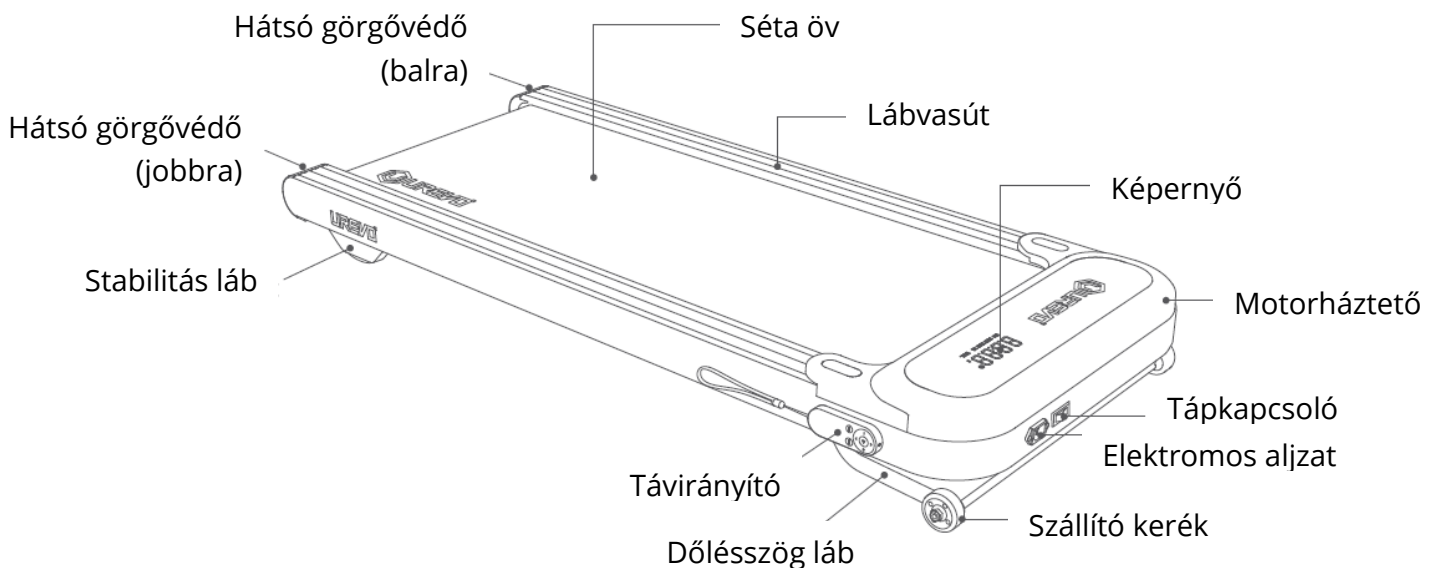

Indítás és tárolás előtt

Vegye ki a készüléket a csomagokból.

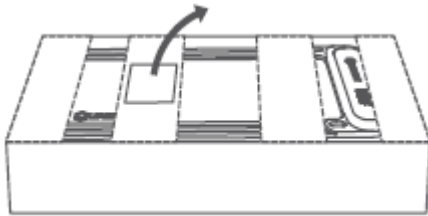

1. Vegye ki a dobozból a tartozékdobozt.

2. Emelje ki a készüléket, és helyezze egy sík felületre.



3. Normális, hogy a futópadon hegesztési maradványok láthatók.

Szállítás:

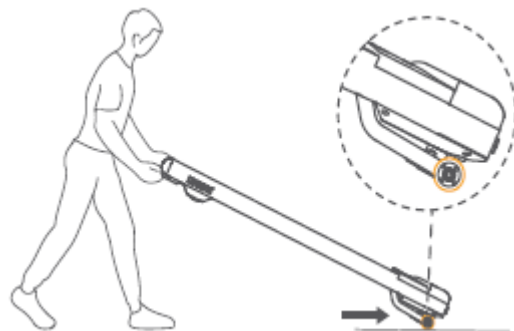
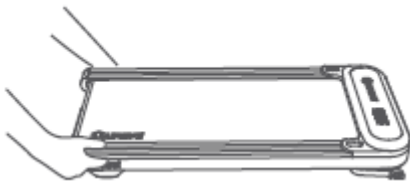

1. Ha szállításra van szükség, húzza ki a tápkábelt, és emelje ki a készüléket a végénél fogva.

2. Könnyen szállítható, alsó szállító kerékkel ellátott berendezés, mint a talicska.

Csatlakoztassa a tápellátást:

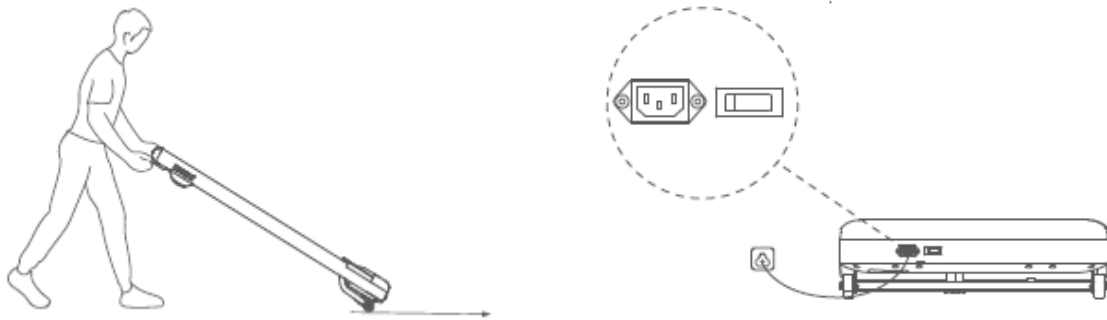

1. Válasszon egy sík felületet a futópad elhelyezéséhez. Ne tegye vastag vagy puha párnára.

2. Csatlakoztassa a tápkábelt, és kapcsolja be a bekapcsológombot. A hangjelzőből "sípoló" hangot fog hallani, ami azt jelenti, hogy a készülék áramkörébe bekapcsolták az áramot.

Figyelmeztetés: A csomaghoz mellékelt tápkábelt KELL használni.

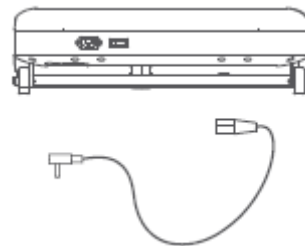



Tárolás előtt kapcsolja ki a készüléket, és húzza ki a tápkábelt.

Figyelmeztetés:

Mielőtt elkezdené edzeni ezzel a termékkel, kérjük, mérje fel fizikai állapotát, és gyakoroljon megfelelően és rendszeresen. A helytelen vagy túlzott edzés káros lehet az egészségére. Ha rosszul érzi magát, azonnal hagyja abba az edzést, és forduljon orvosához.

Kijelző képernyő



Név	Tartomány	Megjelenítés
INC.	00 - 9	Megjeleníti a sebességváltó helyzetét.
Sebesség	1 - 6 km/h	Megjeleníti a járószalag sebességét.
Idő	0:00 - 99:59 perc	Megjeleníti az eltelt időt.
Távolság	00.0 - 99.99 km	Megjeleníti a gyalogolt vagy futott távolságot.
Kcal	0 - 6553 Kcal	Megjeleníti az elégetett kalóriák hozzávetőleges számát.
ERP jelzőfény 	/	A készülék hibernálása, 5 másodperces intervallummal és 0,3 másodperces időtartam minden egyes felgyulladásnál (az E jelzőfény fényereje a normál fényerő 50%-a).
Bluetooth 	/	Megjeleníti a kapcsolat állapotát.
Indítási kijelző	V 0.0~9.9	Az indításkor megjelenő "Vx.x" a termék aktuális hardveralkalmazási verzióját jelzi.

Távirányító



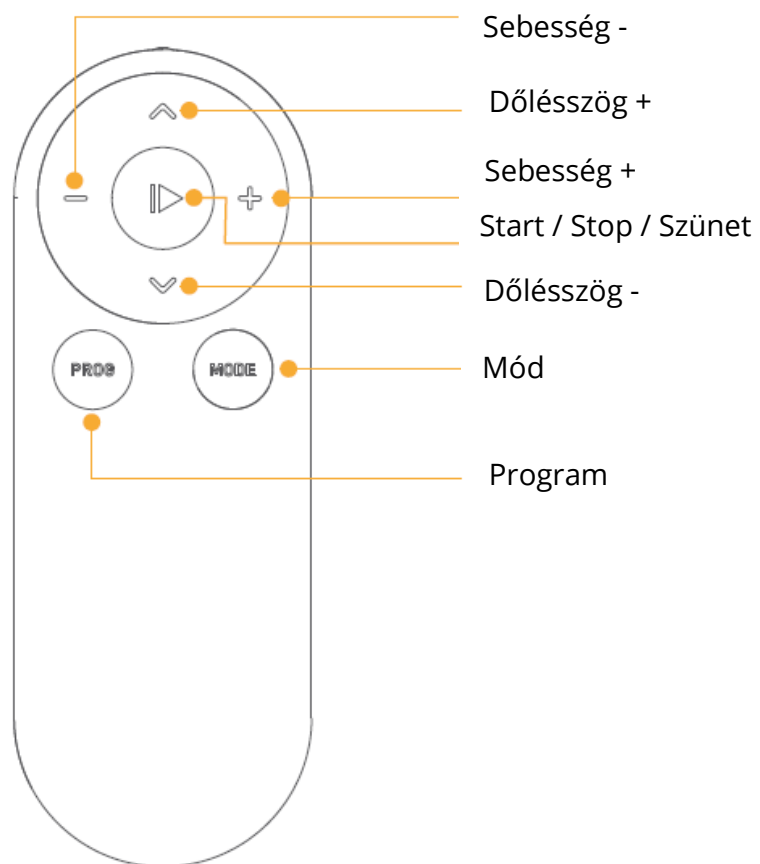
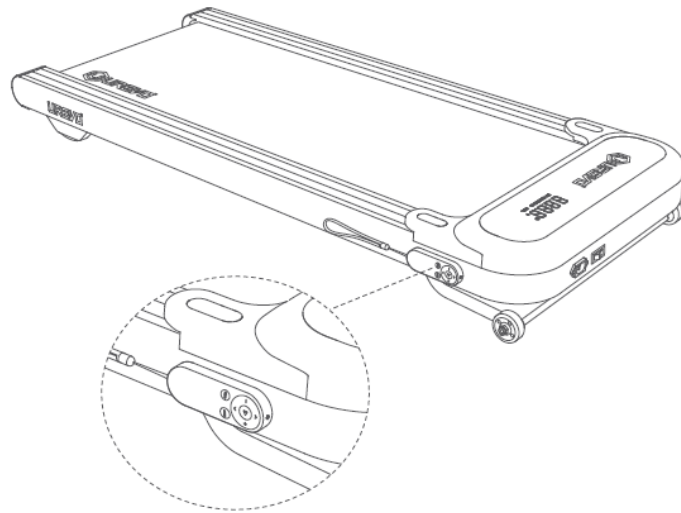

A távirányító az ábrán látható módon a test oldalán tárolható.



Hogyan kell használni

Megjegyzés: Győződjön meg róla, hogy a futópad be van kapcsolva, és a távirányítóba elem van beszerelve.

A távirányító funkciói

Gombok	Funkciók	Művelet	Megjegyzés:
	Start	Rövid megnyomás	Indítsa el a futópadot.
	Stop	Hosszú megnyomás 2"	A kijelzőn megjelenik a "End" felirat, és a futószalag lelassul, amíg teljesen meg nem áll. A kijelző kikapcsol, ha az End állapot 10 percnél hosszabb ideig tart.
	Szünet	Rövid megnyomás (indítási módban)	Ha edzés közben szünetet tart, a gyalogló öv lelassul, amíg teljesen meg nem áll, a kijelzőn megjelenik a "PAU" felirat és az edzésadatok megmaradnak, a folytatáshoz nyomja meg újra ezt a gombot. A kijelző kikapcsol, ha a szünet 10 percnél hosszabb.
	Dőlésszög +	Rövid megnyomás	Növelje az emelkedési szintet.
	Dőlésszög -	Rövid megnyomás	Csökkentse a lejtőszintet.
	Gyorsítás	Rövid megnyomás	Gyalogos szalagsebesség felfelé, a lépésszám 0,5 km/h.
	Lassítás	Rövid megnyomás	Gyalogos szalagsebesség lefelé, a csökkenés 0,5 km/h.
MODE	Mód	Rövid megnyomás	Módváltó kijelző: A rövid ideig tartó gomb megnyomásával váltani lehet az idő, a kalória, a távolság és a visszaszámlálás között ebben a sorrendben.
PROG	Program	Rövid megnyomás	A program három választási lehetőséggel rendelkezik, a következő sorrendben: Zsír Égetés, Hegymászás, Séta. A negyedik kattintással a program üzemmód megszűnik.

Automatikus dőlésszög funkció bevezetése

9 emelkedési szint: 0 % - 9 %

Változtassa meg a dolgozó futópad dőlésszögét a kívánt módon.

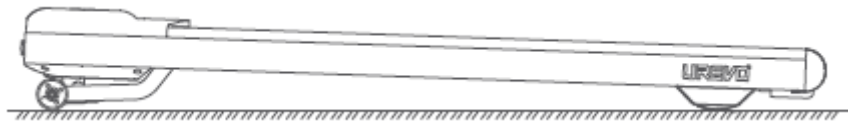

0. szint

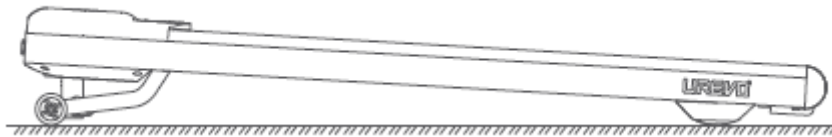

9. szint

Baráti emlékeztető az automatikus dőlésszög funkcióról:

- Az edzés befejezésekor a távvezérlővel a dőlésszöget "Nullára" kell állítani.
- Végezzen egy POST (Power On Self Test, bekapcsolási önellenőrzés) a dőlésszint azonosításához és automatikus visszaállításához a "Nulla" értékre.

Hibakódok

Ha hiba lép fel, a hiba figyelmeztető jelzőfény kigyullad, és a hibakódja megjelenik a kijelzőn.

Hibakód	Hibaelemzés	Megoldás
E01	Kommunikáció megszakadt a vezérlő és a numerikus kijelző között	<ol style="list-style-type: none">1. Csavarja le a motorházfedelet, és ellenőrizze a vezérlő és a numerikus kijelző közötti kapcsolatot.2. Ha az E01 kód nem oldódott meg, forduljon az értékesítés utáni szervizhez. <p>Megjegyzés: Munka előtt mindig kapcsolja ki és húzza ki a tápkábelt.</p>
E02	A motor nyitott áramköre	<ol style="list-style-type: none">1. Győződjön meg arról, hogy a motor vezetékei biztonságosan csatlakoznak az alsó vezérlőpanelhez. Ha a csatlakozás laza vagy az érintkezés rossz, húzza meg a csatlakozót, és helyezze vissza a vezérlőbe.2. Ha a probléma a fenti eljárással nem oldható meg, forduljon az értékesítés utáni szervizhez.
E03	Lángvédelem	<ol style="list-style-type: none">1. Csavarja le a motorházfedelet, és ellenőrizze a vezérlő és a motor közötti kapcsolatot.2. Ha a tápellátás megszakadt egy laza vagy kihúzott csatlakozó miatt, csavarja le a motorháztetőt, és ellenőrizze a csatlakozást.3. Ha a probléma a fenti eljárással nem oldható meg, forduljon az értékesítés utáni szervizhez.
E04	Túláramvédelem	<ol style="list-style-type: none">1. A felhasználó esetleg túllépte a 120 kg-os súlyhatárt.2. Ellenőrizze, hogy nincsenek-e a mozgó alkatrészeket (pl. meghajtómotor, üresjáratú görgő, vezetőgörgő, járószíj) blokkoló idegen tárgyak.3. A járószíj esetleg túl van feszítve, vagy hiányzik a kenés (lásd a szíjfeszítéssel és a kenési eljárással kapcsolatos részletes fejezeteket).
E08	Kommunikáció megszakadt a jelkábel és a konzol között	<ol style="list-style-type: none">1. Csavarja ki a konzol dobozát, és ellenőrizze a jelkábel és a konzol közötti kapcsolatot.2. Csavarja le a konzol dobozát, és ellenőrizze, hogy a belső vezetékek nem sérültek-e meg vagy nincsenek-e átszúrva.3. Szükség esetén cserélje ki a konzol PCBA lapját.

Hibaelhárítás

Probléma	Hibaelemzés	Megoldás
Nem működik	<ol style="list-style-type: none">1. A hálózati kapcsoló meghibásodása.2. A tápellátás megszakadt.3. A tápkábel megsérült.	<ol style="list-style-type: none">1. Cserélje ki a hálózati kapcsolót, ha nem világít.2. Győződjön meg róla, hogy a tápkábel megfelelően földelt konnektorba van dugva.3. Cserélje ki a tápkábelt.
Gyalogló öv csúszás	A sétáló öv laza.	Húzza meg a járószíj feszességét egy hatlapos szerszámmal. Lásd a részleteket az Ápolás és karbantartás című fejezetben.
A távirányító nem működik	<ol style="list-style-type: none">1. A távirányító helytelen használata.2. Az akkumulátor töltöttsége alacsony.3. A távirányító meghibásodása.	<ol style="list-style-type: none">1. Használat közben a távirányítót közvetlenül a vevőportra irányítsa.2. Cserélje ki az elemeket.3. Cserélje ki a távirányítót.
Súrlódási zaj	A sétálószíj nem középen van.	A részleteket lásd a Gondozás és karbantartás fejezetben.
A dőlésszög nem működik	<ol style="list-style-type: none">1. A távirányító meghibásodása.2. A dőlésszög-motor meghibásodása.3. A dőlésszög-mechanizmus megsérült.	<ol style="list-style-type: none">1. A csere távirányítókat ingyenesen biztosítjuk.2. Forduljon az értékesítés utáni szervizhez a ferde motor vagy a sebességváltó cseréjéhez.

Gondozás és karbantartás

Tünet: A sétálószíj nem középen van vagy kicsúszik

A sétálószíj folyamat központosítása:

1. Kapcsolja ki a készüléket, és húzza ki a tápkábelt.

2. Végezze el a kézi centrálást az alábbiak szerint:

- Ha a futószalag balra tolódott, használja a hatlapos szerszámot, hogy a bal oldali üresjáratú görgő csavarját az óramutató járásával megegyező irányba 1/4 fordulatot elfordítsa (lásd az 1. ábrát).
- Ha a futószalag jobbra tolódott, használja a hatlapos szerszámot, hogy a jobb oldali üresjáratú görgő csavarját az óramutató járásával megegyező irányba 1/4 fordulatot elfordítsa (lásd a 2. ábrát).

3. Hagyja a készüléket 1-2 percig futni. Ismételje meg a kézi centrálási folyamatot, amíg a járószalag középen nem fut.



1. ábra



2. ábra

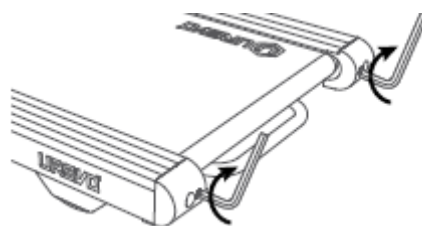

3. ábra

Öv kenési folyamat

A szíj kenéséhez kövesse az alábbi utasításokat:

1. Kapcsolja ki a készüléket, és húzza ki a kábelt.

2. A hatlapos szerszámmal forgassa el az óramutató járásával ellentétes irányba mindkét üresjáró görgőcsavart, amíg a szíj meglazul, és könnyen felemelhetővé válik.

Tipp: Kérjük, jelölje meg a hatlapú szerszám forgatási számát a szíj lazításakor, amely a szíjfeszítés beállítására szolgál a kenési folyamat után.

3. Az öv éleinek felemelése és kenőolaj egyenletes permetezése a járófelület közepére. Nem szükséges a teljes járófelületre kenőolajat permetezni.

4. A kenőolaj mennyisége karbantartási időnként: 5-10 ml.

Figyelem! Túl sok permetezés esetén a szíj csúszását okozná.

5. A hatlapos szerszámmal fordítsa el mindkét üresjárati csavart az óramutató járásával megegyezően az előző jelölés szerinti fordulatszámmal, amíg a járókeret megfelelően meg nem feszül.

6. Kapcsolja be a készüléket, és néhány percre edzzen, hogy a kenőolaj egyenletesen szétterüljön a teljes szíjfelületen.

Kenési mennyiség: Ajánlott 125 ml per alkalom.

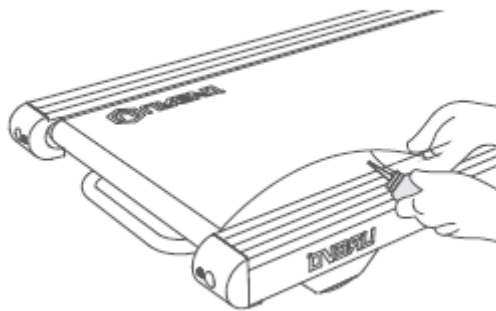

Tisztítás

1. Tisztítás előtt kapcsolja ki a készüléket, és húzza ki a tápkábelt.
2. Törölje és tisztítsa meg nedves ruhával. Ne tisztítsa savas vagy maró hatású tisztítószerekkel.
3. Ne tisztítsa meg a szíj hátsó felét.
4. Normális, hogy hosszabb használat után a készülék alatt kis mennyiségű fekete pormaradványt talál.



Jótállási feltételek

Az Alza.cz értékesítési hálózatában vásárolt új termékre 2 év garancia vonatkozik. Ha a garanciális időszak alatt javításra vagy egyéb szolgáltatásra van szüksége, forduljon közvetlenül a termék eladójához, a vásárlás dátumával ellátott eredeti vásárlási bizonylatot kell bemutatnia.

Az alábbiak a jótállási feltételekkel való ellentétnek minősülnek, amelyek miatt az igényelt követelés nem ismerhető el:

- A terméknek a termék rendeltetésétől eltérő célra történő használata, vagy a termék karbantartására, üzemeltetésére és szervizelésére vonatkozó utasítások be nem tartása.
- A termék természeti katasztrófa, illetéktelen személy beavatkozása vagy a vevő hibájából bekövetkezett mechanikai sérülése (pl. szállítás, nem megfelelő eszközökkel történő tisztítás stb. során).
- A fogyóeszközök vagy alkatrészek természetes elhasználódása és öregedése a használat során (pl. akkumulátorok stb.).
- Káros külső hatásoknak való kitettség, például napfény és egyéb sugárzás vagy elektromágneses mezők, folyadék behatolása, tárgyak behatolása, hálózati túlfeszültség, elektrosztatikus kisülési feszültség (beleértve a villámlást), hibás táp- vagy bemeneti feszültség és e feszültség nem megfelelő polaritása, kémiai folyamatok, például használt tápegységek stb.
- Ha valaki a termék funkcióinak megváltoztatása vagy bővítése érdekében a megvásárolt konstrukcióhoz képest módosításokat, átalakításokat, változtatásokat végzett a konstrukción vagy adaptációt végzett, vagy nem eredeti alkatrészeket használt.

EU-megfelelőségi nyilatkozat

Ez a termék megfelel a következő európai uniós irányelv(ek) jogi követelményeinek: 2014/53/EU irányelv és a 2001/95/EK irányelv.

Ez a berendezés megfelel az alapvető követelményeknek és az uniós irányelvek egyéb vonatkozó rendelkezéseinek.



WEEE

Ezt a terméket nem szabad normál háztartási hulladékként ártalmatlanítani az elektromos és elektronikus berendezések hulladékairól szóló uniós irányelvnek (WEEE - 2012/19/EU) megfelelően. Ehelyett vissza kell juttatni a vásárlás helyére, vagy át kell adni az újrahasznosítható hulladékok nyilvános gyűjtőhelyén. Azzal, hogy gondoskodik a termék megfelelő ártalmatlanításáról, segít megelőzni a környezetre és az emberi egészségre gyakorolt lehetséges negatív következményeket, amelyeket egyébként a termék nem megfelelő hulladékkezelése okozhatna. További részletekért forduljon a helyi hatósághoz vagy a legközelebbi gyűjtőponthoz. Az ilyen típusú hulladék nem megfelelő ártalmatlanítása a nemzeti előírásoknak megfelelően pénzbírságot vonhat maga után.



Sehr geehrter Kunde,

vielen Dank für den Kauf unseres Produkts. Bitte lesen Sie die folgenden Anweisungen vor dem ersten Gebrauch sorgfältig durch und bewahren Sie diese Bedienungsanleitung zum späteren Nachschlagen auf. Beachten Sie insbesondere die Sicherheitshinweise. Wenn Sie Fragen oder Kommentare zum Gerät haben, wenden Sie sich bitte an den Kundenservice: www.alza.de/kontakt, www.alza.at/kontakt

Lieferant Alza.cz a.s., Jankovcova 1522/53, Holešovice, 170 00 Prag 7, www.alza.cz

Wichtige Sicherheitshinweise

1. Wenn das Netzkabel beschädigt ist, muss es durch einen speziellen Kabelsatz ersetzt werden, der beim Hersteller oder dessen Kundendienststelle erhältlich ist.
2. Die freie Fläche muss in den Richtungen, aus denen das Gerät betreten wird, mindestens 0,6 m größer sein als die Übungsfläche.

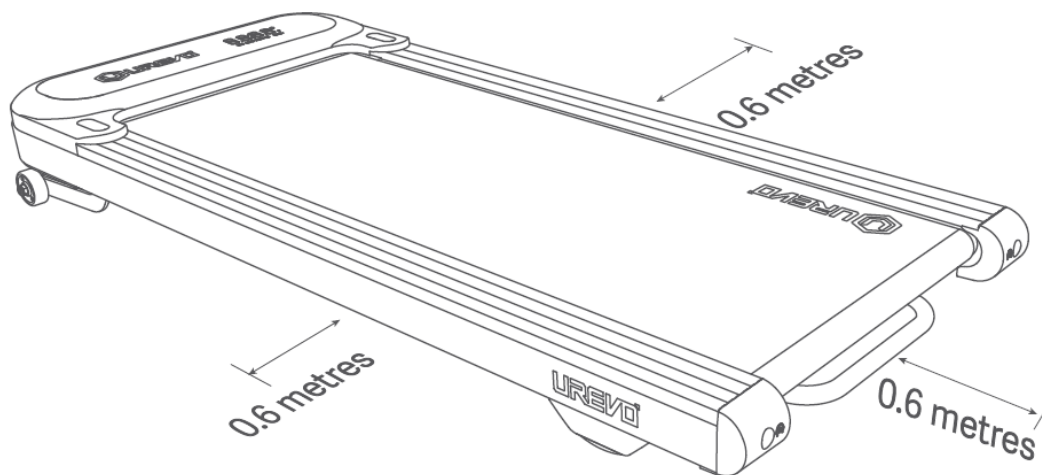

3. Wenn eine der Einstellvorrichtungen herausragt, kann sie die Bewegungsfreiheit des Benutzers einschränken.
4. Die Geräuschemission ist unter Last höher als ohne Last.
5. Geräuschpegel: ≤ 65 dB.
6. Dieses Gerät ist nicht dafür bestimmt, durch Personen (einschließlich Kinder) mit eingeschränkten physischen, sensorischen oder geistigen Fähigkeiten oder mangels Erfahrung und mangels Wissen benutzt zu werden, es sei denn, sie werden durch eine

für ihre Sicherheit zuständige Person beaufsichtigt oder erhalten von ihr Anweisungen, wie das Gerät zu benutzen ist. Kinder sollten beaufsichtigt werden, um sicherzustellen, dass sie nicht mit dem Gerät spielen.

7. Ersatzteile, die die sichere Benutzung des Laufbandes beeinträchtigen könnten.

Die maximale Gewichtskapazität für dieses Produkt beträgt 120 kg. ÜBERSCHREITEN SIE NICHT DIE MAXIMALE GEWICHTSKAPAZITÄT.

Sicherheitshinweise

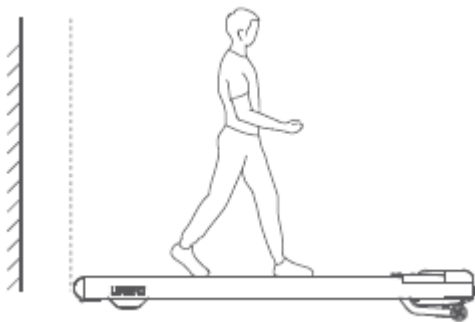

Mit einem Freiraum von mindestens 1,0 m (3,28 ft) dahinter.

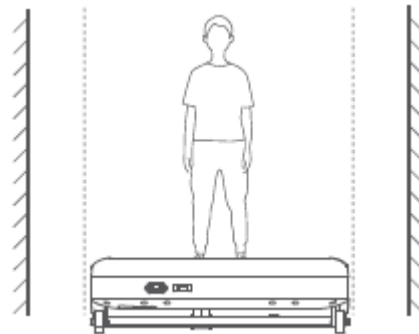

Mit einem Freiraum von mindestens 0,6 m (2 ft) auf jeder Seite.

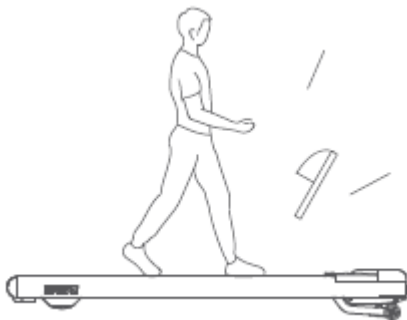

Tragen Sie immer sportliche Schuhe.

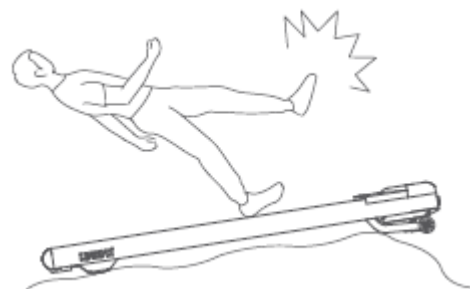

Nicht auf unebenem Boden verwenden.

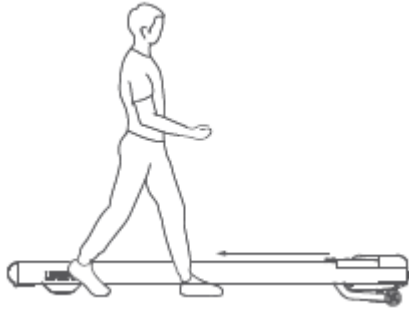

Es ist strengstens untersagt, während des Gehens auf dem Laufband auf und ab zu gehen.

Verändern Sie den Neigungswinkel des Laufbandes nicht, indem Sie Gegenstände unter das Laufband stellen.

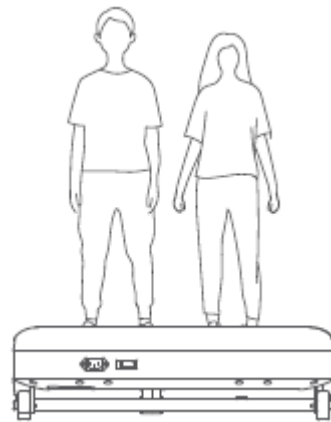
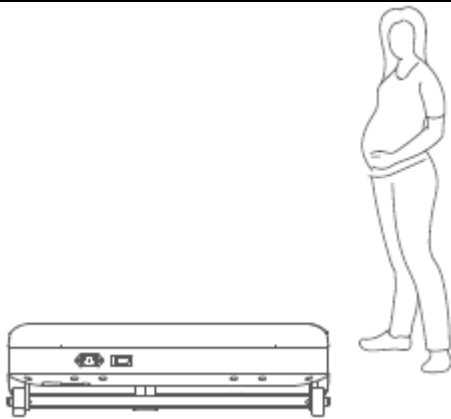

Vorsicht bei älteren Menschen und schwangeren Frauen.

Lassen Sie nie mehr als eine Person gleichzeitig auf das Laufband.

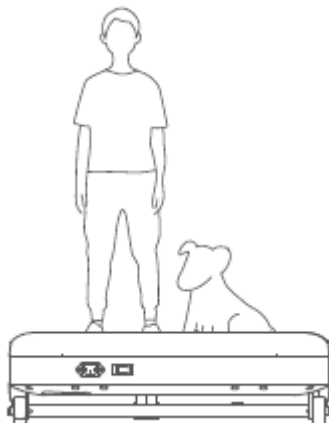

Gehen Sie nicht mit Haustieren.

Keine transversale Bewegung.

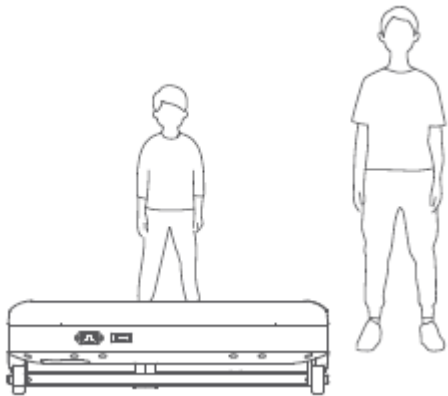

Kinder müssen unter Aufsicht sein.

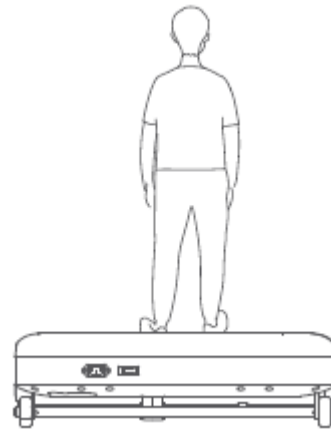

Gehen Sie auf dem Laufband nicht rückwärts.

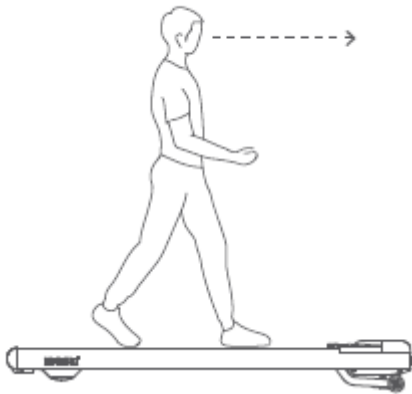

Bitte halten Sie Ihren Blick waagrecht, um Schwindel zu vermeiden.

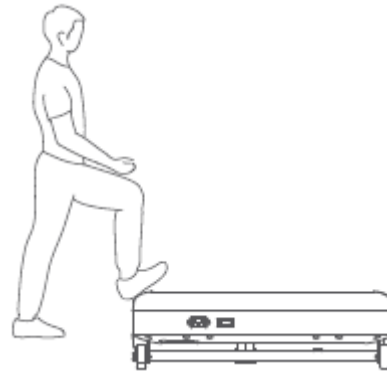

Es ist verboten, auf dem Deckel des Laufbandes herumzutrampeln.

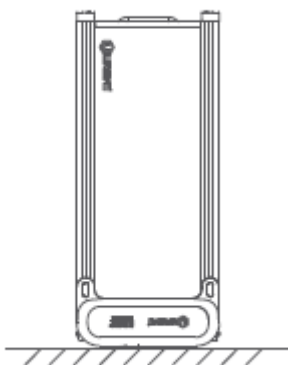

Lagern Sie das Laufband nicht aufrecht.

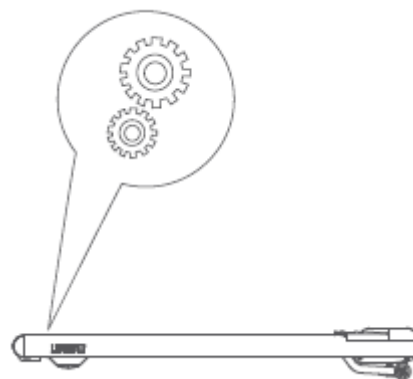

Halten Sie Füße, Hände und Finger von allen beweglichen Teilen fern.

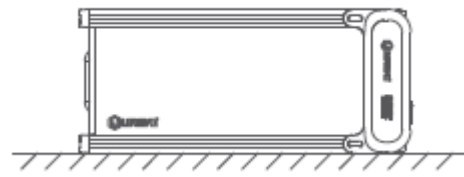
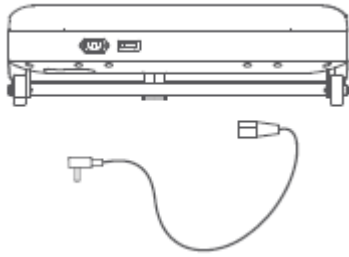

Ziehen Sie den Stecker des Laufbandes aus der Steckdose, wenn es nicht benutzt wird.

Lagern Sie das Laufband nicht auf der Seite.







Spezifikationen

Leistungsindikatoren	Detaillierte Parameter
Abmessungen des Produkts	131 x 56,2x 16,5 cm
Wandergebiet	108 x 43 cm
Maximale Belastung	120 kg
Maximale Geschwindigkeit	6 km/h
Minimales Steigung	1 km/h
Maximale Steigung in Prozent	Bis zu 9 %
Nettogewicht	27 kg
Bruttogewicht	33,2 kg
Spannungsrate	220 - 240 V
Nennleistung	600 W
Spitzen-PS	2,5 PS
Empfohlenes Alter	14 - 60 Jahre alt

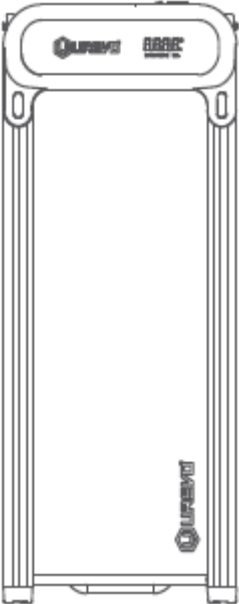
Produkt und Zubehör

Bitte überprüfen Sie sorgfältig, ob der Inhalt des Pakets vollständig und unversehrt ist. Sollte etwas fehlen oder beschädigt sein, kontaktieren Sie bitte den Verkäufer.

Zubehör

			
	Fernbedienung x1	Netzkabel x1	Schmieröl x1
			
Laufband x1	Sechskant-Werkzeug x1	Benutzerhandbuch x1	Batterie x1 (AAA)

Produkt-Einführung

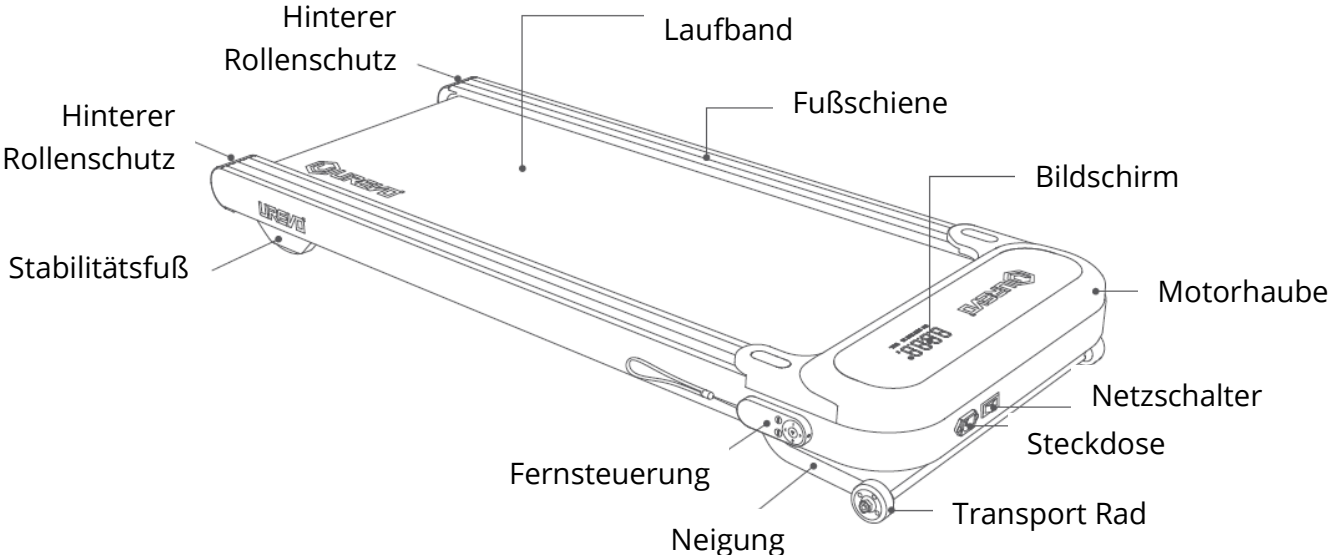

Vorbereitung

Nehmen Sie das Gerät aus der Verpackung.

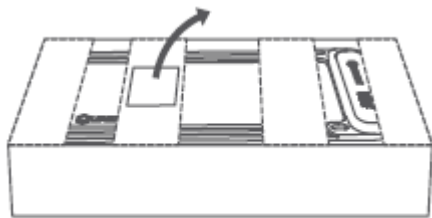

1. Entpacken Sie den Zubehörkarton und nehmen Sie ihn heraus.

2. Heben Sie das Gerät heraus und stellen Sie es auf eine ebene Fläche.



3. Es ist normal, dass Schweißrückstände auf dem Laufband sichtbar sind.

Transport:

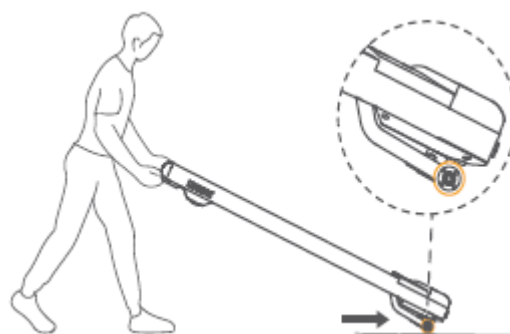

1. Wenn ein Transport erforderlich ist, ziehen Sie den Netzstecker und heben Sie das Gerät an seinem Ende an.

2. Leicht zu transportierende Geräte mit einem unteren Transportrad, wie z. B. eine Schubkarre.

Schließen Sie den Strom an:

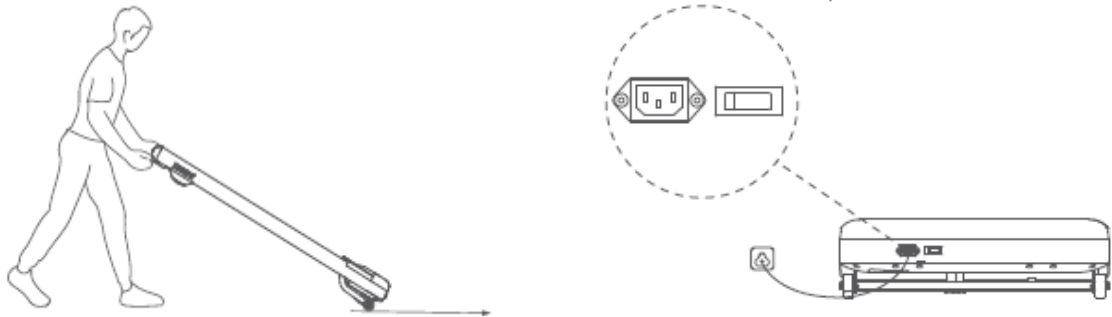

1. Wählen Sie eine ebene Fläche, um das Laufband zu platzieren. Stellen Sie es nicht auf ein dickes oder weiches Kissen.

2. Stecken Sie das Netzkabel ein und schalten Sie die Power Rock-Taste ein. Sie hören einen "Piepton" vom Summer, was bedeutet, dass der Stromkreis des Geräts mit dem Strom verbunden ist.

Achtung! Sie MÜSSEN das im Lieferumfang enthaltene Netzkabel verwenden.

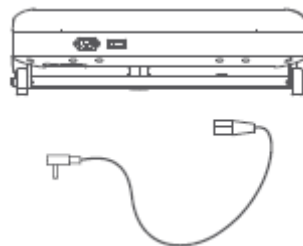



Schalten Sie das Gerät aus und ziehen Sie den Netzstecker, bevor Sie es aufbewahren.

Warnung:

Bevor Sie mit diesem Produkt trainieren, sollten Sie Ihre körperliche Verfassung einschätzen und richtig und regelmäßig trainieren. Falsches oder übermäßiges Training kann Ihrer Gesundheit schaden. Wenn Sie sich unwohl fühlen, beenden Sie das Training sofort und konsultieren Sie Ihren Arzt.

Bildschirm



Name	Bereich	Anzeige
INC.	00 - 9	Zeigt die Gangposition an.
Geschwindigkeit	1 - 6 km/h	Zeigt die Geschwindigkeit des Laufbandes an.
Zeit	0:00 - 99:59 Minuten	Zeigt die verstrichene Zeit an.
Entfernung	00,0 - 99,99 km	Zeigt die Entfernung an, die Sie gelaufen oder gegangen sind.
Kcal	0 - 6553 Kcal	Zeigt die ungefähre Anzahl der verbrannten Kalorien an.
ERP-Anzeigeleuchte 	/	Ruhezustand des Geräts, mit einem Intervall von 5 Sekunden und einer Dauer von 0,3 Sekunden für jedes Aufleuchten (die Helligkeit der E-Anzeige beträgt 50 % der normalen Helligkeit).
Bluetooth 	/	Zeigt den Verbindungsstatus an.
Anzeige beim Start	V 0.0~9.9	"Vx.x", das während des Starts angezeigt wird, steht für die aktuelle Hardware-Anwendungsversion des Produkts.

Fernsteuerung



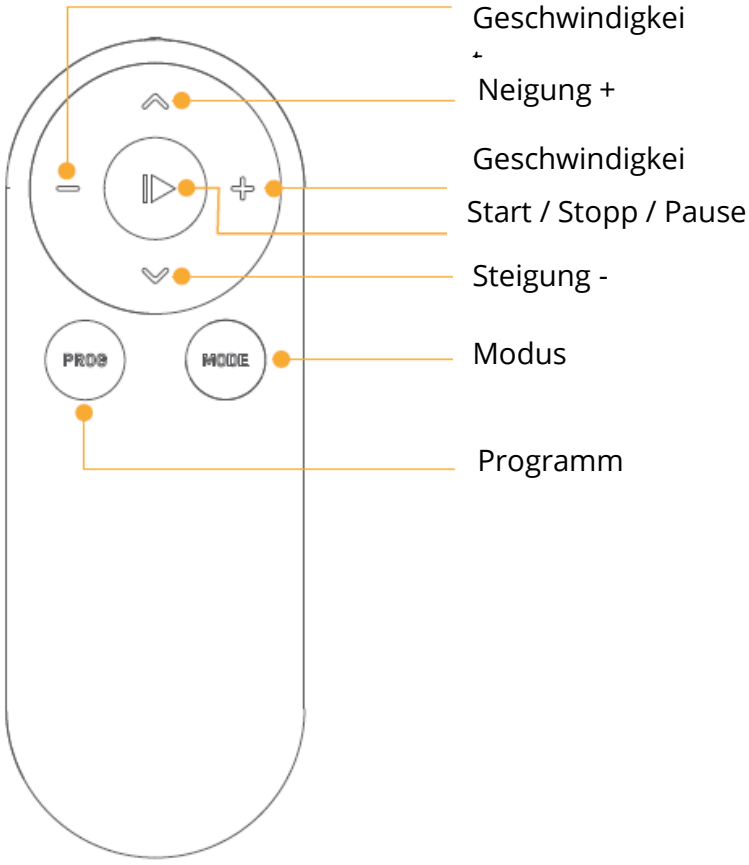
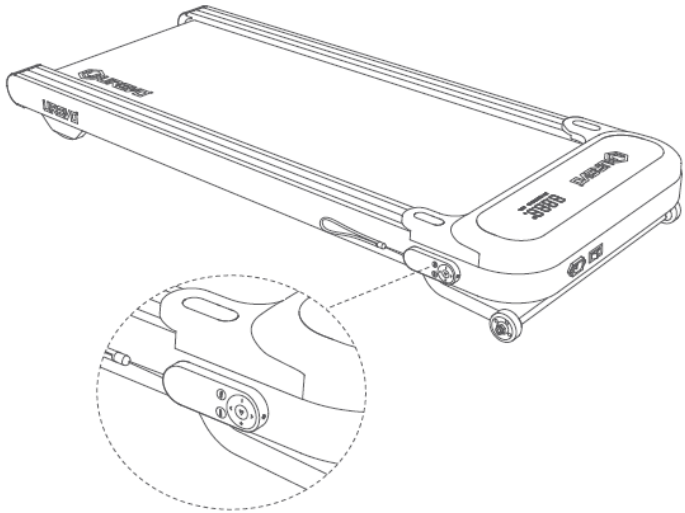



Die Fernbedienung kann, wie in der Abbildung gezeigt, an der Seite des Gehäuses aufbewahrt werden.



Verwendung

Hinweis: Vergewissern Sie sich, dass das Laufband eingeschaltet ist und die Fernbedienung mit einer Batterie ausgestattet ist.

Funktionen der Fernbedienung

Tasten	Funktionen	Betätigung	Hinweis
	Start	Kurz drücken	Starten Sie das Laufband.
	Stopp	Lange Presse für 2"	Auf dem Display wird "End" angezeigt und das Laufband wird langsamer, bis es vollständig zum Stillstand kommt. Die Anzeige wird ausgeschaltet, wenn der End-Status länger als 10 Minuten dauert.
	Pause	Kurzes Drücken (im Startmodus)	Wenn Sie während des Trainings eine Pause einlegen, verlangsamt sich der Laufgurt, bis er vollständig stoppt, auf dem Display wird "PAU" angezeigt und die Trainingsdaten bleiben erhalten; drücken Sie diese Taste erneut, um das Training fortzusetzen. Die Anzeige wird ausgeschaltet, wenn die Pause länger als 10 Minuten dauert.
	Neigung +	Kurz drücken	Steigungsstufe erhöhen.
	Steigung -	Kurz drücken	Verringern Sie die Steigungsstufe.
	Schneller	Kurz drücken	Die Geschwindigkeit des Laufbandes wird erhöht, die Schrittweite beträgt 0 km/h.
	Langsamer	Kurz drücken	Die Laufbandgeschwindigkeit wird um 0,5 km/h verringert.
	Modus	Kurz drücken	Anzeige zum Umschalten des Modus: Durch Drücken der Kurzhubtaste wird zwischen Zeit, Kalorien, Distanz und Countdown in dieser Reihenfolge umgeschaltet.
	Programm	Kurz drücken	Das Programm bietet drei Optionen in der folgenden Reihenfolge an:

FETTVERBRENNUNG, Bergsteigen, Spazierengehen. Der vierte Klick bricht den Programmmodus ab.

Einführung der automatischen Neigungsfunktion

9 Steigungsstufen: 0 % - 9 %

Ändern Sie die Neigung des Laufbands nach Belieben.

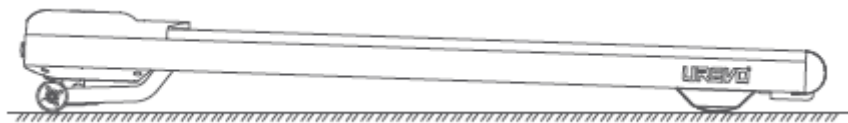

Stufe 0

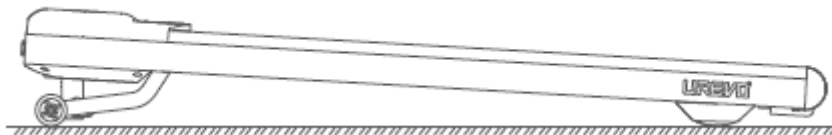

Stufe 9

Eine freundliche Erinnerung an die Funktionen der automatischen Neigung:

- Die Steigungsstufe sollte nach dem Training mit der Fernbedienung auf "Null" gestellt werden.
- Führen Sie einen POST (Power On Self Test) durch, um die Neigungsstufe zu ermitteln und sie automatisch auf "Null" zurückzusetzen.

Fehler-Codes

Wenn ein Fehler auftritt, leuchtet die Fehlerwarnanzeige auf und der entsprechende Fehlercode wird auf dem Display angezeigt.

Fehlercode	Störungsanalyse	Entschließungen
E01	Kommunikation zwischen Controller	1. Schrauben Sie die Motorhaube ab und überprüfen Sie die Verbindung zwischen der

Fehlercode	Störungsanalyse	EntschlieÙungen
	und numerischer Anzeige unterbrochen	Steuerung und der numerischen Anzeige. 2. Wenden Sie sich an den Kundendienst, wenn der E01-Code nicht behoben werden konnte. Hinweis: Schalten Sie das Gerät immer aus und ziehen Sie den Netzstecker, bevor Sie es bearbeiten.
E02	Offener Stromkreis des Motors	1. Vergewissern Sie sich, dass die Motordrähte fest in die untere Steuerplatine eingesteckt sind. Wenn die Verbindung lose ist oder der Kontakt schlecht ist, ziehen Sie die Klemme fest und stecken Sie sie erneut in die Steuerung. 2. Wenden Sie sich an den Kundendienst, wenn das Problem mit den oben genannten Maßnahmen nicht behoben werden kann.
E03	Flammschutz	1. Schrauben Sie die Motorhaube ab und überprüfen Sie die Verbindung zwischen dem Steuergerät und dem Motor. 2. Wenn die Stromzufuhr aufgrund eines losen oder nicht angeschlossenen Steckers unterbrochen ist, schrauben Sie die Motorhaube ab und überprüfen Sie die Verbindung. 3. Wenden Sie sich an den Kundendienst, wenn das Problem mit den oben genannten Maßnahmen nicht behoben werden kann.
E04	Überstromschutz	1. Der Benutzer hat möglicherweise die Gewichtsgrenze von 120 kg überschritten. 2. Überprüfen Sie, ob bewegliche Teile (z. B. Antriebsmotor, Umlenkrolle, Antriebsrolle, Laufband) durch Fremdkörper blockiert sind. 3. Der Laufgurt ist möglicherweise zu stark gespannt oder nicht ausreichend geschmiert (siehe ausführliche Kapitel zur Gurtspannung und Schmierung).
E08	Unterbrechung der Kommunikation zwischen dem	1. Schrauben Sie die Konsolenbox ab und überprüfen Sie die Verbindung zwischen dem Signalkabel und der Konsole.

Fehlercode	Störungsanalyse	EntschlieÙungen
	Signalkabel und der Konsole	2. Schrauben Sie die Konsolenbox ab und prüfen Sie, ob die internen Kabel beschädigt oder durchstoohen sind. 3. Tauschen Sie die PCBA-Platine der Konsole aus, falls erforderlich.

Fehlersuche

Problem	Störungsanalyse	EntschlieÙungen
Gerät funktioniert nicht	1. Fehlfunktion des Netzschalters. 2. Stromzufuhr unterbrochen. 3. Netzkabel beschädigt.	1. Tauschen Sie den Netzschalter aus, wenn er nicht leuchtet. 2. Vergewissern Sie sich, dass das Netzkabel an eine ordnungsgemäß geerdete Steckdose angeschlossen ist. 3. Ersetzen Sie das Netzkabel.
Laufband rutscht	Der Laufgurt ist lose.	Ziehen Sie die Spannung des Laufbandes mit einem Sechskantschlüssel nach. Siehe Einzelheiten im Kapitel Pflege und Wartung.
Fernbedienung funktioniert nicht	1. Falsche Verwendung der Fernbedienung. 2. Der Batteriestand ist niedrig. 3. Fehlfunktion der Fernbedienung.	1. Richten Sie die Fernbedienung direkt auf den Empfängeranschluss, wenn Sie sie benutzen. 2. Tauschen Sie die Batteriezellen aus. 3. Tauschen Sie die Fernbedienung aus.
Reibungsgeräusche	Das Laufband ist nicht zentriert.	Einzelheiten finden Sie im Kapitel Pflege und Wartung.
Steigung funktioniert nicht	1. Fehlfunktion der Fernbedienung. 2. Störung des Neigungsmotors. 3. Der Neigungsmechanismus ist beschädigt.	1. Ersatzfernbedienungen werden kostenlos zur Verfügung gestellt. 2. Wenden Sie sich an den Kundendienst, um den Neigungsmotor oder das Getriebe auszutauschen.

Pflege und Wartung

Problem: Laufband ist dezentriert oder rutscht heraus

Zentrierung:

1. Schalten Sie das Gerät aus und ziehen Sie den Netzstecker.
2. Führen Sie den manuellen Zentriervorgang wie folgt durch:
 - Wenn sich das Laufband nach links verschoben hat, verwenden Sie das Sechskantwerkzeug, um die Schraube der linken Umlenkrolle um eine 1/4-Umdrehung im Uhrzeigersinn zu drehen (siehe Abbildung 1).
 - Wenn sich der Laufriemen nach rechts verschoben hat, verwenden Sie das Sechskantwerkzeug, um die Schraube der rechten Umlenkrolle um eine 1/4-Umdrehung im Uhrzeigersinn zu drehen (siehe Abbildung 2).
3. Lassen Sie das Gerät 1-2 Minuten lang laufen. Wiederholen Sie den manuellen Zentriervorgang, bis das Laufband zentriert ist.



Bild 1



Bild 2



Bild 3

Bandschmierung

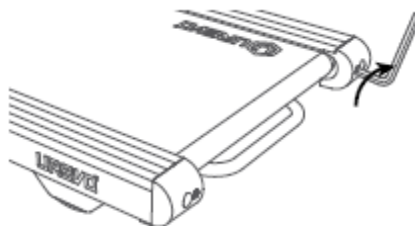
Befolgen Sie die nachstehenden Anweisungen zum Schmieren des Riemens:

1. Schalten Sie das Gerät aus und ziehen Sie den Netzstecker.

2. Drehen Sie die beiden Schrauben der Umlenkrollen mit dem Sechskantschlüssel gegen den Uhrzeigersinn, bis sich der Riemen lockert und leicht angehoben werden kann.

Tipps: Bitte notieren Sie sich die Drehzyklen des Sechskantwerkzeugs beim Lösen des Riemens, das zum Anpassen der Riemen Spannung nach dem Schmiervorgang verwendet wird.

3. Anheben der Bandkanten und gleichmäßiges Aufsprühen eines Schmieröls in der Mitte der Laufbühne. Es ist nicht notwendig, die gesamte Laufbühne mit einem Sprühschmieröl zu bestreichen.

4. Das Schmierölvolumen pro Wartungszeitpunkt: 5-10 ml.

Achtung! Wenn zu viel gesprüht wird, kann der Riemen durchrutschen.

5. Drehen Sie beide Umlenkrollenschrauben mit dem Sechskantschlüssel im Uhrzeigersinn um die zuvor angegebene Anzahl von Umdrehungen, bis der Laufriemen richtig angezogen ist.

6. Schalten Sie das Gerät ein und trainieren Sie einige Minuten lang, um das Schmieröl gleichmäßig auf der gesamten Bandoberfläche zu verteilen.
Schmiermittelmenge: Es werden 125 ml pro Mal empfohlen.

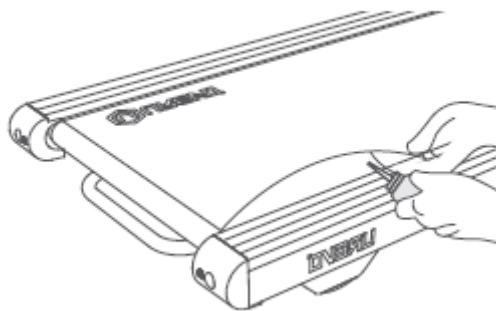

Reinigung

Schalten Sie das Gerät aus und ziehen Sie den Netzstecker, bevor Sie es reinigen.

2. Wischen und reinigen Sie es mit einem feuchten Tuch. Nicht mit säurehaltigen oder ätzenden Reinigungsmitteln reinigen.

3. Reinigen Sie nicht gegenüber dem Laufband.

4. Es ist normal, dass sich unter dem Gerät nach längerem Gebrauch eine kleine Menge Schwarzpulverrückstände befinden.



Garantiebedingungen

Auf ein neues Produkt, das im Vertriebsnetz von Alza gekauft wurde, wird eine Garantie von 2 Jahren gewährt. Wenn Sie während der Garantiezeit eine Reparatur oder andere Dienstleistungen benötigen, wenden Sie sich direkt an den Produktverkäufer. Sie müssen den Originalkaufbeleg mit dem Kaufdatum vorlegen.

Als Widerspruch zu den Garantiebedingungen, für die der geltend gemachte Anspruch nicht anerkannt werden kann, gelten:

- Verwendung des Produkts für einen anderen Zweck als den, für den das Produkt bestimmt ist, oder Nichtbeachtung der Anweisungen für Wartung, Betrieb und Service des Produkts.
- Beschädigung des Produkts durch Naturkatastrophe, Eingriff einer unbefugten Person oder mechanisch durch Verschulden des Käufers (z. B. beim Transport, Reinigung mit unsachgemäßen Mitteln usw.).
- Natürlicher Verschleiß und Alterung von Verbrauchsmaterialien oder Komponenten während des Gebrauchs (wie Batterien usw.).
- Exposition gegenüber nachteiligen äußeren Einflüssen wie Sonnenlicht und anderen Strahlungen oder elektromagnetischen Feldern, Eindringen von Flüssigkeiten, Eindringen von Gegenständen, Netzüberspannung, elektrostatische Entladungsspannung (einschließlich Blitzschlag), fehlerhafte Versorgungs- oder Eingangsspannung und falsche Polarität dieser Spannung, chemische Prozesse wie verwendet Netzteile usw.
- Wenn jemand Änderungen, Modifikationen, Konstruktionsänderungen oder Anpassungen vorgenommen hat, um die Funktionen des Produkts gegenüber der gekauften Konstruktion zu ändern oder zu erweitern oder nicht originale Komponenten zu verwenden.

EU-Konformitätserklärung

Dieses Produkt entspricht den gesetzlichen Anforderungen der folgenden EU-Richtlinie(n): Richtlinie Nr. 2014/53/EU, und Richtlinie Nr. 2001/95/EG.

Dieses Gerät entspricht den grundlegenden Anforderungen und anderen relevanten Bestimmungen der EU-Richtlinien.



WEEE

Dieses Produkt darf gemäß der EU-Richtlinie über Elektro- und Elektronik-Altgeräte (WEEE - 2012/19/EU) nicht über den normalen Hausmüll entsorgt werden. Stattdessen muss es an den Ort des Kaufs zurückgebracht oder bei einer öffentlichen Sammelstelle für wiederverwertbare Abfälle abgegeben werden. Indem Sie sicherstellen, dass dieses Produkt ordnungsgemäß entsorgt wird, tragen Sie dazu bei, mögliche negative Folgen für die Umwelt und die menschliche Gesundheit zu vermeiden, die andernfalls durch eine unsachgemäße Abfallbehandlung dieses Produkts verursacht werden könnten. Wenden Sie sich an Ihre örtliche Behörde oder an die nächstgelegene Sammelstelle, um weitere Informationen zu erhalten. Die unsachgemäße Entsorgung dieser Art von Abfall kann gemäß den nationalen Vorschriften zu Geldstrafen führen.

