

PETKIT™

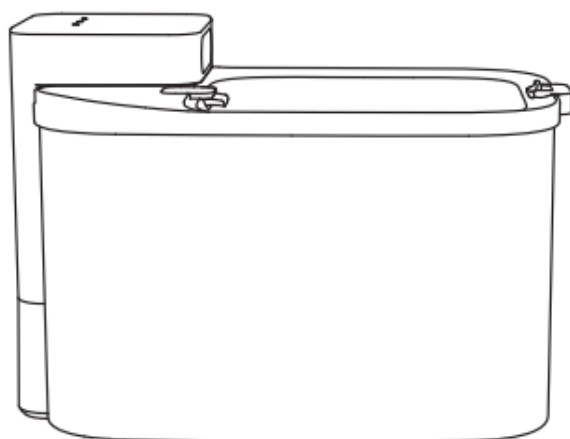

Eversweet Max

User Manual • Užívateľský manuál •
Užívateľský manuál • Használati utasítás •
Benutzerhandbuch

English	3 – 17
Čeština	18 – 32
Slovenčina	33 – 47
Magyar	48 – 62
Deutsch	63 – 79

Dear customer,

Thank you for purchasing our product. Please read the following instructions carefully before first use and keep this user manual for future reference. Pay particular attention to the safety instructions. If you have any questions or comments about the device, please visit our customer support page: www.alza.cz/EN/kontakt.

Importer Alza.cz a.s., Jankovcova 1522/53, Holešovice, 170 00 Praha 7, www.alza.cz

Product List

Important Notice Before Use: Before operating the product, carefully remove all accessories from the water tank and check the contents against the following list to ensure all components are included. Once verified, rinse the water tank, lid, outlet pipe, stainless steel water tray, wireless water pump, and filter holder with clean water to prepare them for use.

Included Components

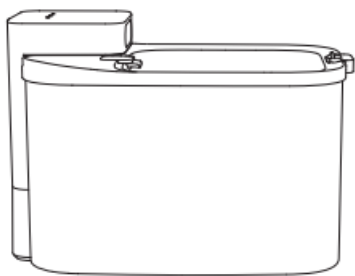

Main Unit



Outlet Pipe



Filter

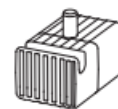

Wireless Water Pump



2 in 1
Cleaning
Brush



Power
Cord



User
Manual

- **Main Unit:** The primary device that houses the water tank and facilitates the operation of the system. This unit is designed to ensure smooth and efficient water management.
- **Outlet Pipe:** This component is used to dispense water from the tank. Ensure it is securely attached before operating the device.

- **Filter:** A vital accessory that helps purify the water by removing impurities, ensuring clean and safe water output.
- **Wireless Water Pump:** A detachable pump that operates continuously in normal mode to maintain a steady flow of water. The pump is rechargeable and designed for consistent performance.
- **2-in-1 Cleaning Brush:** A versatile cleaning tool designed to clean both narrow and wide areas of the device, ensuring proper hygiene and maintenance.
- **Power Cord:** This cable is used to supply power to the unit. Ensure it is connected to a compatible power source for safe operation.
- **User Manual:** A detailed guide containing step-by-step instructions for assembling, operating, and maintaining the product. Please read this manual thoroughly before use.

Note and Recommendations:

- **Water Pump Maintenance:** The wireless water pump operates continuously in normal mode. Its service life may vary depending on usage conditions and regular maintenance. Replace the pump with a new one when performance declines or if any faults occur.
- **Product Design Updates:** To improve user experience, the product may undergo periodic updates. The images shown in this manual are for illustrative purposes only and may differ slightly from the actual product. In case of inconsistencies, please refer to the actual product for guidance.
- **Assembly and Setup:** When assembling the product, handle all components carefully to avoid damage. If any part is missing or defective, contact customer support immediately for assistance.

By ensuring all components are present and properly cleaned before use, you can maintain the longevity and efficiency of your product.

Product Overview

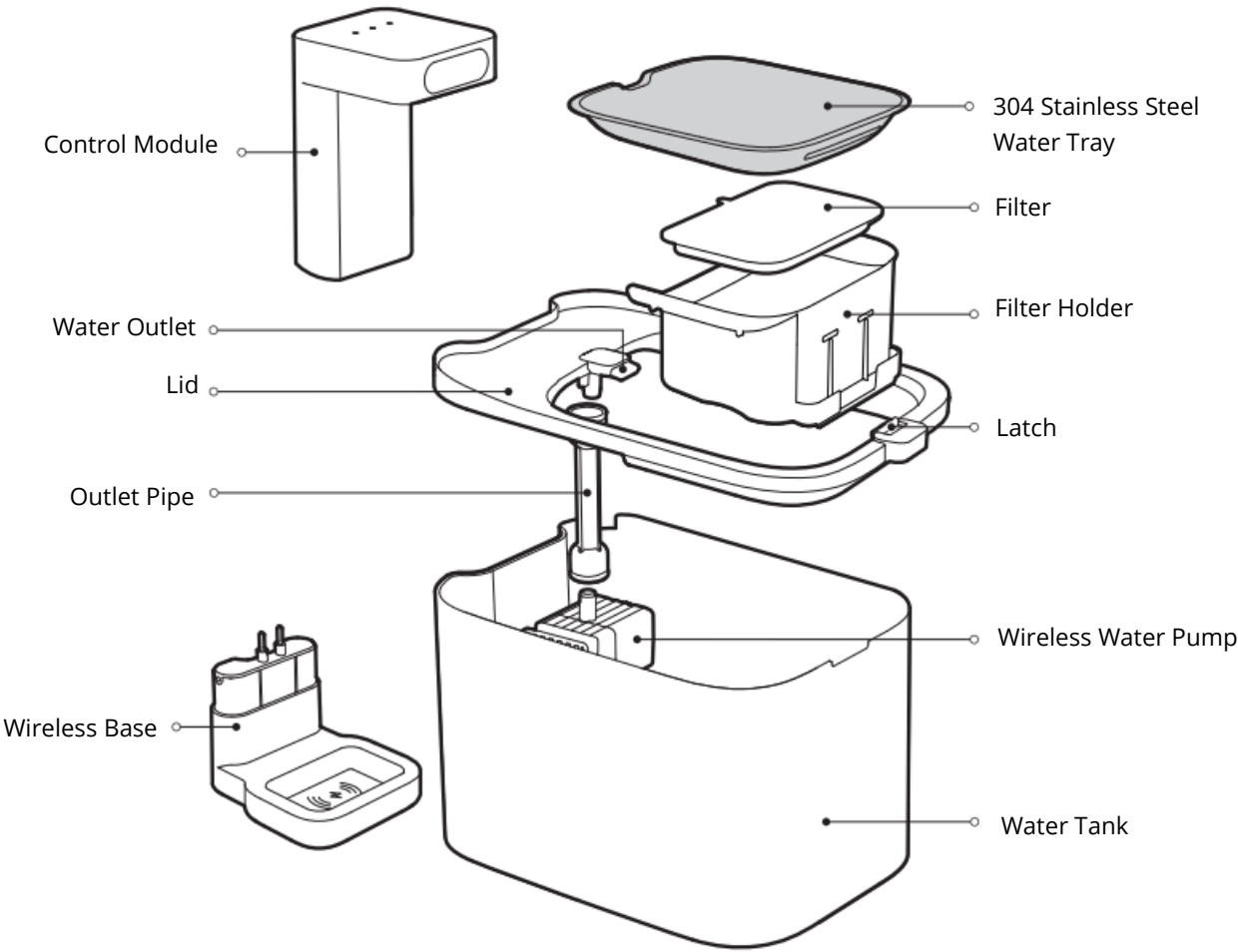

Caution: There are sensitive components inside the wireless base and control module. **Do not rinse or soak them**, as this may cause damage to the electronic parts and affect the functionality of the device.

Status Indicator
Light

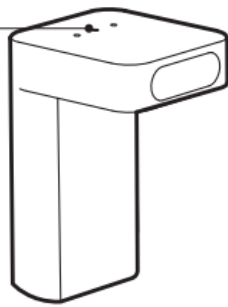

Control Module

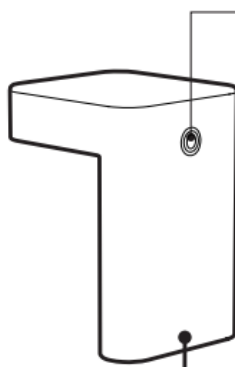

Bottom of Control Module

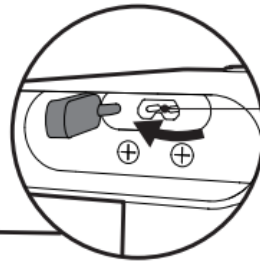

Power Cord Connector
To connect the power cord, first open the silicone plug covering the connector. Ensure the plug is securely replaced after use to protect the port from dust and moisture.

Power Button Instructions

To turn the device on or off, press and hold the button for 3 seconds. The device will indicate a successful setup by flashing lights in the following sequence: blue, green, and red.

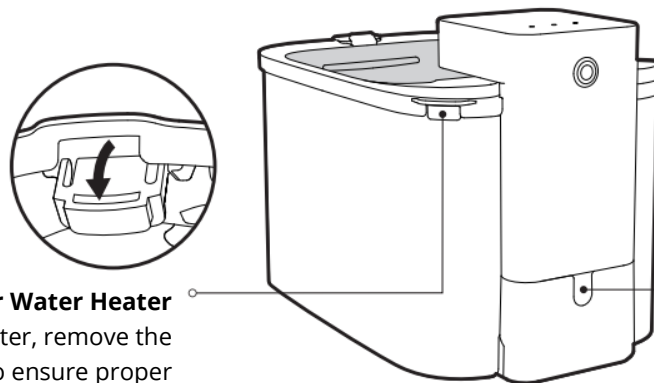

Notch for Water Heater

Before using the water heater, remove the lid and open the cover to ensure proper functionality.

Notch for Power
Cord

Product Installation

To ensure proper assembly and optimal performance of your product, follow the detailed installation steps below:

Remove the Control Module: Begin by lifting the control module vertically upward. Make sure to handle it gently to avoid damaging the connectors or internal components. Place it on a clean, dry surface to prevent contamination while you continue with the assembly.

Detach the Stainless-Steel Water Tray: Locate the latch on the water tank and carefully unlock it. Once unlocked, lift and remove the stainless-steel water tray from the top of the tank. Ensure that the tray is clean and free of any residue or debris before reinstallation.

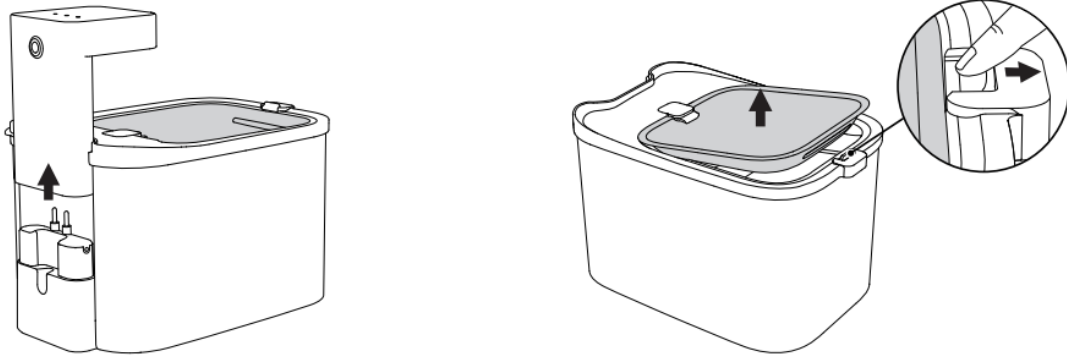

Remove the Lid and Filter Holder: Gently lift the lid of the water tank along with the filter holder. These components should be set aside on a clean surface. Inspect them for any dirt or manufacturing debris, and rinse if necessary to ensure cleanliness before use.

Install the Water Pump and Outlet Pipe

- Place the wireless water pump into the groove inside the water tank. Ensure that the pump sits firmly and securely in its designated position.
- Next, take the outlet pipe and carefully insert it into the water outlet located above the wireless water pump.
- Push the outlet pipe firmly until it is fully secured. You should feel or hear a slight click, indicating that it has been installed correctly.

Important Note: Always double-check that the outlet pipe is fully inserted to the end. An improperly installed pipe can result in leaks or improper operation of the device.

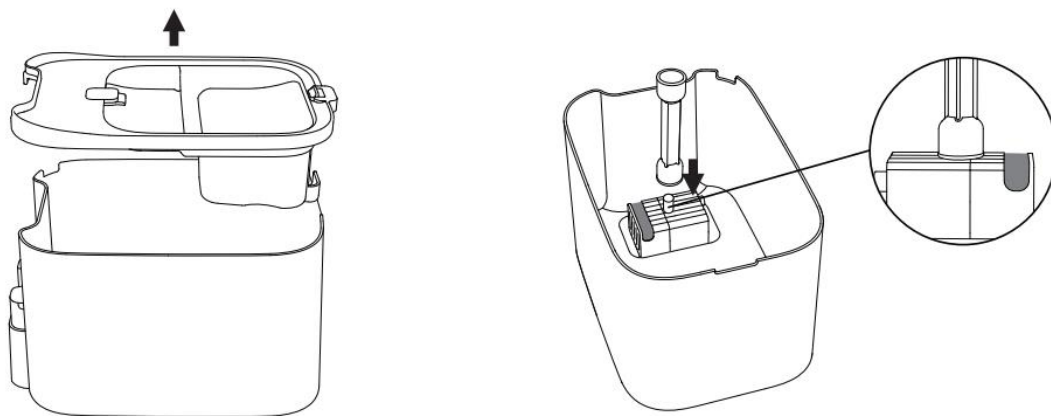

Reattach the Lid and Install the Filter

- Place the filter holder back into the designated slot as shown in the illustration.
- Insert the filter securely into the holder. Ensure that it is properly aligned for effective filtration.
- Place the lid back onto the water tank to complete this step.

Note: Before using the filter, carefully read and follow the instructions provided on the filter packaging.

Fill the Water Tank

- Pour clean water into the water tank, making sure not to exceed the MAX line marked inside the tank.
- Avoid overfilling to prevent spillage or operational issues.

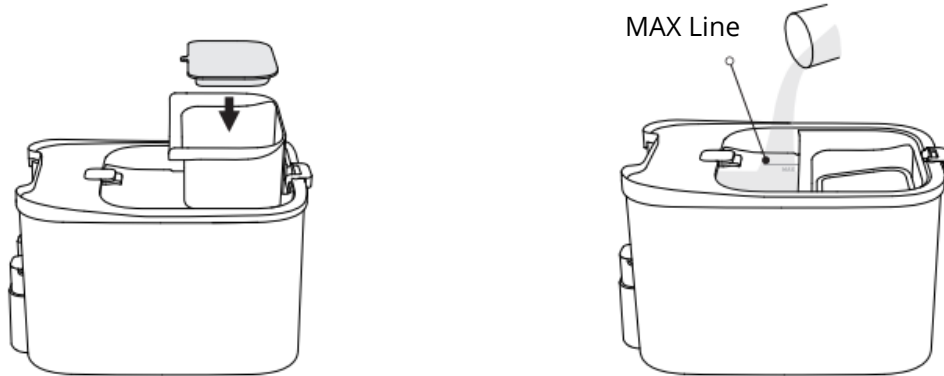

Attach the Water Tray

- Align point A of the water tray underneath the water outlet.
- Push the tray inward until it is fully positioned under the outlet.
- Secure the tray by pulling the latch outward to lock it firmly in place.

Reinsert the Control Module

- Insert the control module vertically back into its base on the main unit.
- Ensure that it clicks into place, indicating a secure fit.

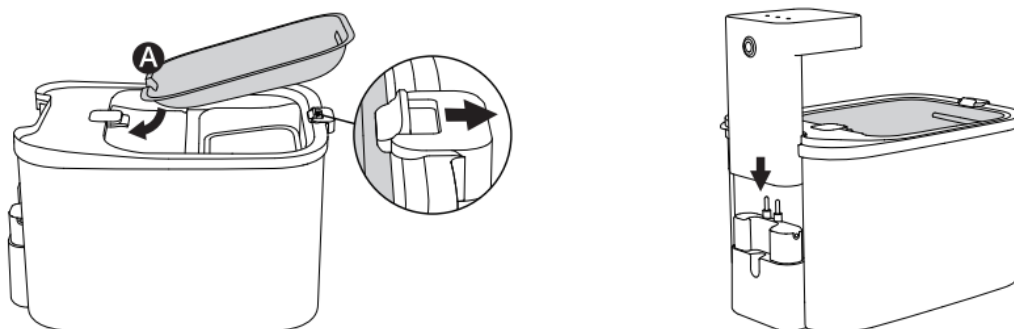

How to Use

Usage Modes

This product supports two power supply options, allowing you to choose the mode that best suits your needs. Follow the steps below to begin using the device:

Plug It In

Prepare the Control Module

- Remove the control module from the main unit by lifting it vertically.
- Open the silicone plug located at the bottom of the control module. This reveals the power input port.
- Connect the power cord to the power input port securely.

Reconnect and Plug In

- Reinsert the control module vertically back into its base on the main unit.
- Plug the other end of the power cord into a standard wall socket. Ensure that the connection is secure and the socket provides a stable power supply.

Activate the Device

- Press the button located on the control module to switch between water dispensing modes.
- Observe the indicator lights to confirm the selected mode. The device is now ready for operation.

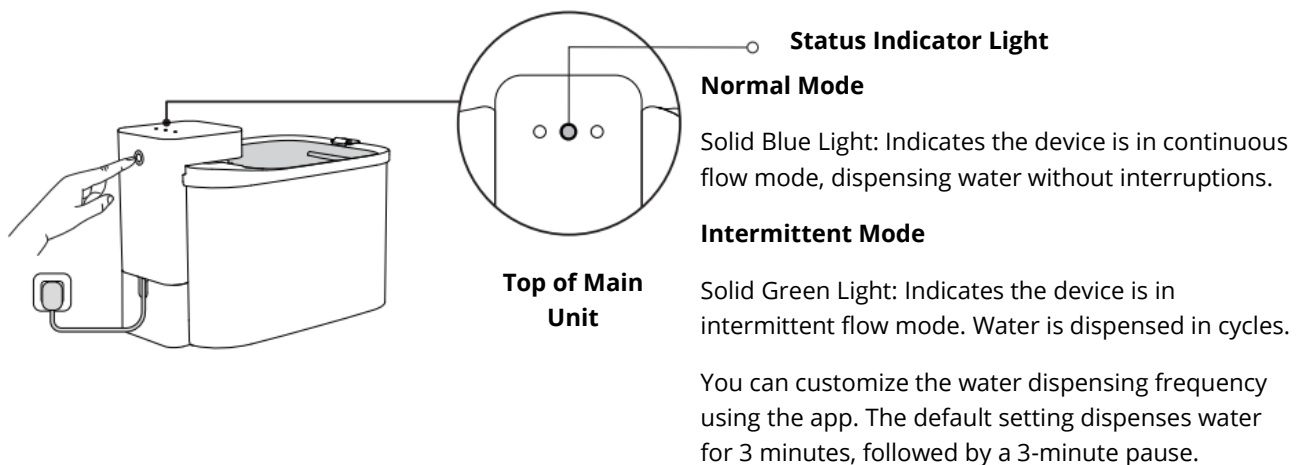

Unplug (Powered by Built-in Battery)

Charging the Control Module

- Remove the control module from the main unit.
- Connect the power cord to the charging port on the control module and plug it into a power source.

Confirm Full Charging

- The status indicator light will show a solid blue or green color when the control module is fully charged.
- Once fully charged, unplug the power cord, securely cover the silicone plug to protect the charging port, and reinsert the control module vertically into the base.

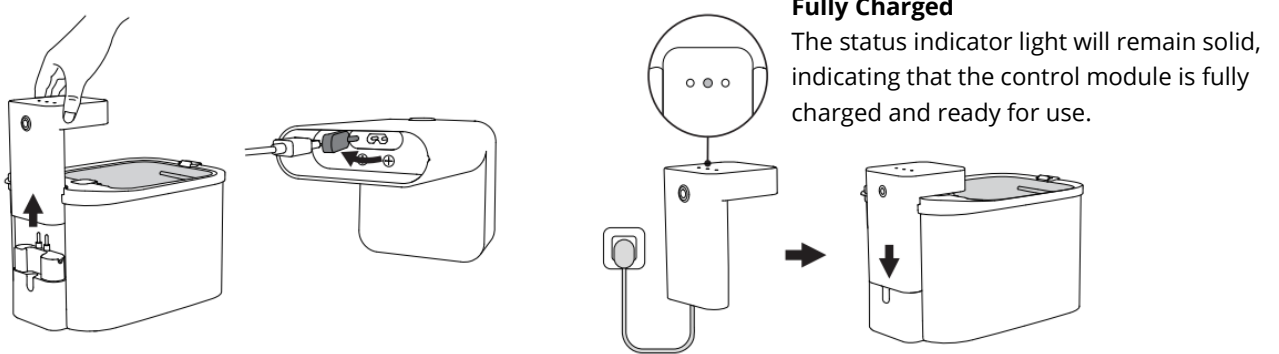

Battery Mode Limitations

- In battery mode, switching water dispensing modes is not available.
- To conserve battery life, the device is set to pump water for 25 seconds per hour by default.

Note: You can customize water dispensing frequency using the “Energy Management” option in the PETKIT app. Be aware that high-frequency water pumping may reduce battery life. Unscheduled updates may optimize performance in the app. Refer to the app for the latest features.

Low Battery Indication

- If the status indicator light flashes red, it indicates low battery power.
- Please connect the control module to a power source for charging immediately.

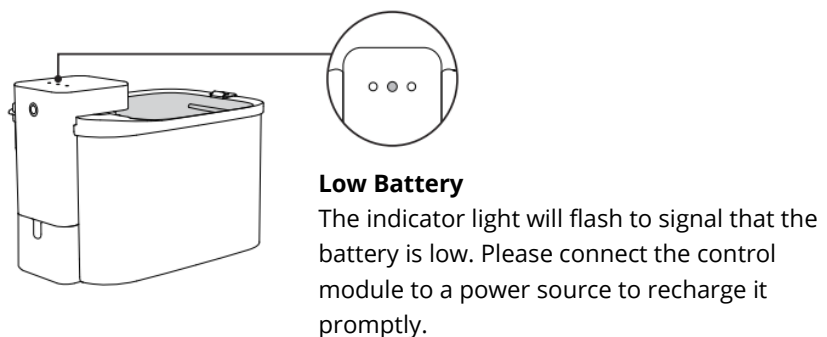

Indicator Description

The device features multiple indicator lights to provide real-time feedback on its status. Below is a detailed explanation of each indicator and what it represents.

Indicator Lights:

Filter Indicator

- **Flashing Red:** The filter needs to be replaced.
- After replacing the filter, reset the device in the app to turn off the indicator. (The water fountain will return to normal operation.)

Water Shortage Indicator

- **Flashing Red:** The device is low on water. Refill the water tank to deactivate the indicator. (The water fountain will resume normal operation.)

Charging and Operating States:

- **Plugged In:**
 - **Fully Charged:** Solid blue or green light (depending on the selected water dispensing mode).
 - **Charging:** Flashing blue or green light.
- **Unplugged (Battery Mode):**
 - **Working Indicator:** The green light stays on for 15 seconds after unplugging, then turns off to conserve power.
 - **Low Battery:** Flashing red light.
- **Main Unit Failure:**
 - **Error Indicator:** The light alternates between flashing blue and green to signal a malfunction.

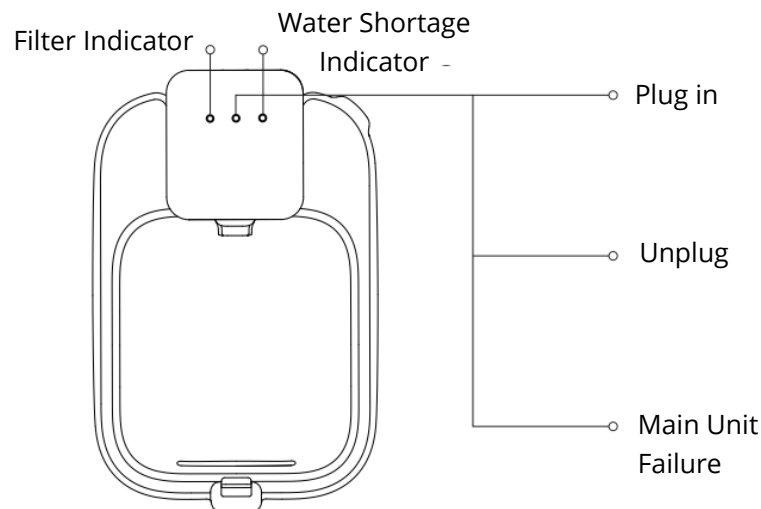

**Top View of
the Device**

Note:

- When the control module is removed, both the filter and water shortage indicator lights turn **solid red**.
- These lights will automatically turn off once the control module is properly reassembled.

App Control

Easily control and monitor your device using the PETKIT app. Follow the instructions below to get started:

- **Download and Install the App**
 - Search for **"PETKIT"** in the App Store (iOS) or Google Play Store (Android).
 - Download and install the app on your smartphone.
- **Set Up the Device**
 - Open the app and go to the **"Home Page"**.
 - Click the "+" icon to add a new device.
 - Follow the on-screen prompts to bind the device to your app.
- **QR Code for Easy Access**
 - Scan the QR code provided to directly download the PETKIT app and access more features.

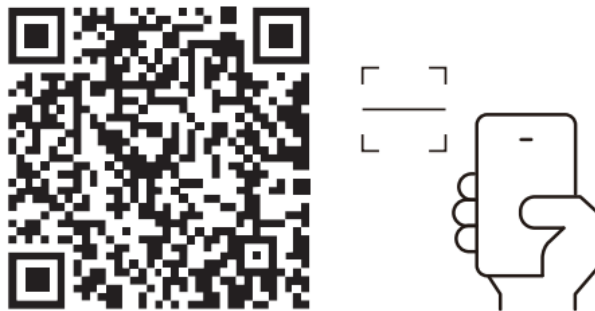
**Features in the App:**

- Customize different water flow modes to suit your needs.
- Track your pet's daily water intake for better health monitoring.
- Access additional features and settings for enhanced usability.

Cleaning and Maintenance

Regular cleaning is essential for maintaining the device and ensuring the health of your pet. The cleaning frequency depends on your pet's habits and water quality. To ensure clean and safe drinking water, it is recommended to clean the water tank at least **once a week** and to perform a thorough cleaning **once a month**.

Cleaning Steps

Remove and Clean the Control Module and Wireless Base

- Detach the control module and wireless base from the main unit.
- Wipe both components with a dry cloth or a slightly damp cloth.
- **⚠ Caution:** Do not immerse these components in water, as they contain sensitive internal parts.

Clean Remaining Components

- Wash the following parts with clean water:
 - **Lid**
 - **Water Tray**
 - **Filter Holder**
 - **Water Tank**
 - **Outlet Pipe**
 - **Wireless Water Pump**
- Rinse thoroughly to remove any dirt, debris, or residue.

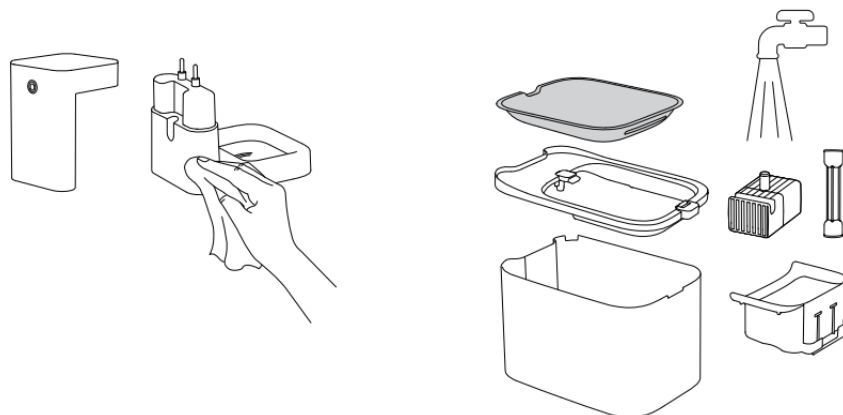

Note:

Caution: The wireless base and control module contain internal components that must not come into contact with water. Avoid rinsing or soaking these parts.

- For further cleaning guidance, refer to **Video 06** for a step-by-step demonstration.
- Proper maintenance ensures long-lasting performance and keeps the water safe and clean for your pet.

Video Guide

Installation & Usage Video

Scan the QR code to watch a step-by-step guide on how to install and use your device effectively.



Maintenance & Cleaning Video

Scan the QR code to view instructions on cleaning and maintaining your device for optimal performance and hygiene.



Specifications

Name	PETKIT EVERSWEET MAX (CORDLESS)
Model	P4115
Material	ABS, 304 Stainless Steel
Dimensions	265 × 171 × 191 mm (10.4 × 6.7 × 7.5 in)
Capacity	3L (101 oz)
Weight	About 1.2 kg (2.6 lb)

Rated Input	5V = 1A
Rated Power	2W
Connection	Bluetooth
Scope of Application	Cats and small-breed dogs
Frequency Range	BLE 2402-2480 Mhz
Output max. Power	EIRP 0,00015 W

User Safety Guide

Failure to follow the safety guidelines outlined below may result in product malfunction or other unforeseen issues.

Installation and Usage: Install and use the product strictly as instructed in the User Manual.

Age Restrictions: This product is not recommended for pets under three months of age.

Indoor Use Only: Use the product indoors to avoid exposure to direct sunlight or open flames, which can damage the device.

Adapter Use: Always use the original adapter provided to avoid damage or safety hazards.

Placement: Place the device on a flat, level surface. Do not knock or tip over the device, as this can cause it to malfunction or spill water.

Avoid Water Damage: Do not rinse or soak the base or the control module.

Pump Protection: Handle the pump carefully during cleaning and maintenance. Dropping it may cause damage to the internal ceramic shaft.

Wire Safety: The product operates on safe low voltage, but pets chewing on wires may still cause a risk of electrical leakage. Secure and hide power cords to prevent access, and supervise pets to avoid this behaviour.

Handle with Care: Rough handling may cause permanent damage to the device.

Unplugging During Inactivity: If the product is not in use or will remain unused for an extended period, unplug the power cord to conserve energy and maintain safety.

Supervised Use for Children: Children should only use the product under the guidance and supervision of adults.

Repairs: Only allow qualified professionals to perform repairs to prevent safety hazards.

Sufficient Water Supply: Before leaving the device unattended for a long time, ensure that there is enough water in the tank.

Customer Support: If you encounter any issues with the product, contact our customer service team for assistance.

Warranty Conditions

A new product purchased in the Alza.cz sales network is guaranteed for 2 years. If you need repair or other services during the warranty period, contact the product seller directly, you must provide the original proof of purchase with the date of purchase.

The following are considered to be a conflict with the warranty conditions, for which the claimed claim may not be recognized:

- Using the product for any purpose other than that for which the product is intended or failing to follow the instructions for maintenance, operation, and service of the product.
- Damage to the product by a natural disaster, the intervention of an unauthorized person or mechanically through the fault of the buyer (e.g., during transport, cleaning by inappropriate means, etc.).
- Natural wear and aging of consumables or components during use (such as batteries, etc.).
- Exposure to adverse external influences, such as sunlight and other radiation or electromagnetic fields, fluid intrusion, object intrusion, mains overvoltage, electrostatic discharge voltage (including lightning), faulty supply or input voltage and inappropriate polarity of this voltage, chemical processes such as used power supplies, etc.
- If anyone has made modifications, modifications, alterations to the design or adaptation to change or extend the functions of the product compared to the purchased design or use of non-original components.

EU Declaration of Conformity

This product complies with the legal requirements of the following European Union directive(s): 2014/53/EU.



WEEE

This product must not be disposed of as normal household waste in accordance with the EU Directive on Waste Electrical and Electronic Equipment (WEEE - 2012/19/EU). Instead, it shall be returned to the place of purchase or handed over to a public collection point for the recyclable waste. By ensuring this product is disposed of correctly, you will help prevent potential negative consequences for the environment and human health, which could otherwise be caused by inappropriate waste handling of this product. Contact your local authority or the nearest collection point for further details. Improper disposal of this type of waste may result in fines in accordance with national regulations.

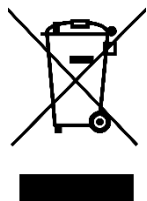

Vážený zákazníku,

Děkujeme vám za zakoupení našeho produktu. Před prvním použitím si prosím pečlivě přečtete následující pokyny a uschovejte si tento návod k použití pro budoucí použití. Zvláštní pozornost věnujte bezpečnostním pokynům. Pokud máte k zařízení jakékoli dotazy nebo připomínky, navštivte prosím naši stránku zákaznické podpory:

www.alza.cz/kontakt.

Dovozce Alza.cz a.s., Jankovcova 1522/53, Holešovice, 170 00 Praha 7, www.alza.cz

Seznam produktů

Důležité upozornění před použitím: Před použitím výrobku pečlivě vyjměte veškeré příslušenství z nádrže na vodu a zkontrolujte obsah podle následujícího seznamu, abyste se ujistili, že obsahuje všechny součásti. Po ověření opláchněte nádržku na vodu, víko, odtokové potrubí, nerezový zásobník na vodu, bezdrátové čerpadlo na vodu a držák filtru čistou vodou, abyste je připravili k použití.

Zahrnuté součásti

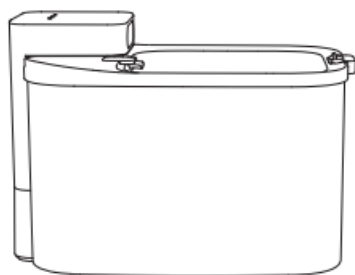

Hlavní jednotka



Výstupní potrubí



Filtr

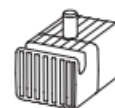

Bezdrátové vodní čerpadlo



Čisticí kartáč 2 v 1



Napájecí kabel

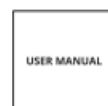

Uživatelská příručka

- **Hlavní jednotka:** Základní zařízení, ve kterém je umístěna nádrž na vodu a které usnadňuje provoz systému. Tato jednotka je navržena tak, aby zajišťovala plynulé a efektivní hospodaření s vodou.

- **Výstupní potrubí:** Tato součást slouží k vypouštění vody z nádrže. Před spuštěním zařízení se ujistěte, že je bezpečně připevněna.
- **Filtr:** Důležité příslušenství, které pomáhá čistit vodu odstraňováním nečistot a zajišťuje tak čistou a bezpečnou vodu.
- **Bezdrátové vodní čerpadlo:** Odnímatelné čerpadlo, které pracuje nepřetržitě v normálním režimu a udržuje stálý průtok vody. Čerpadlo je dobíjecí a je navrženo pro stálý výkon.
- **Čisticí kartáč 2 v 1:** Všestranný čisticí nástroj určený k čištění úzkých i širokých ploch přístroje, který zajišťuje správnou hygienu a údržbu.
- **Napájecí kabel:** Tento kabel slouží k napájení jednotky. Pro bezpečný provoz se ujistěte, že je připojen ke kompatibilnímu zdroji napájení.
- **Uživatelská příručka:** Podrobná příručka obsahující pokyny krok za krokem k montáži, obsluze a údržbě výrobku. Před použitím si tuto příručku důkladně přečtěte.

Poznámka a doporučení:

- **Údržba vodního čerpadla:** Bezdrátové vodní čerpadlo pracuje nepřetržitě v normálním režimu. Jeho životnost se může lišit v závislosti na podmínkách používání a pravidelné údržbě. Při poklesu výkonu nebo při výskytu závad vyměňte čerpadlo za nové.
- **Aktualizace designu výrobků:** V zájmu zlepšení uživatelského komfortu může být produkt pravidelně aktualizován. Obrázky uvedené v této příručce slouží pouze pro ilustraci a mohou se mírně lišit od skutečného výrobku. V případě nesrovnalostí se řiďte skutečným produktem.
- **Montáž a nastavení:** Při montáži výrobku manipulujte se všemi součástmi opatrně, aby nedošlo k jejich poškození. Pokud některá součást chybí nebo je vadná, neprodleně kontaktujte zákaznickou podporu a požádejte o pomoc.

Pokud před použitím zajistíte přítomnost všech součástí a jejich řádné vyčištění, můžete zachovat dlouhou životnost a účinnost svého výrobku.

Přehled produktů

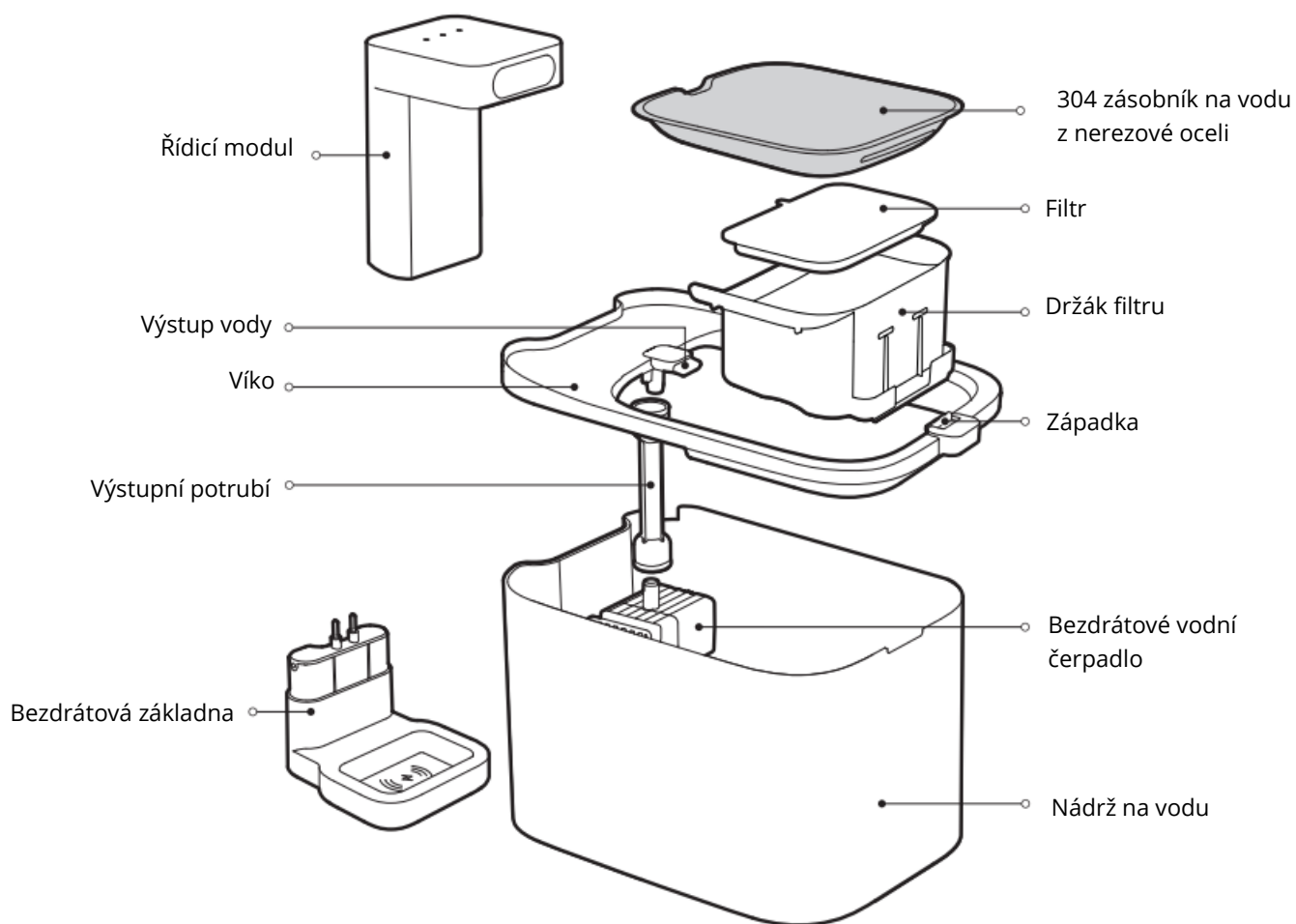

Upozornění: Uvnitř bezdrátové základny a řídicího modulu se nacházejí citlivé součásti. **Neoplachujte je ani nenamáčejte**, protože by mohlo dojít k poškození elektronických součástí a ovlivnění funkčnosti zařízení.

Kontrolka stavu

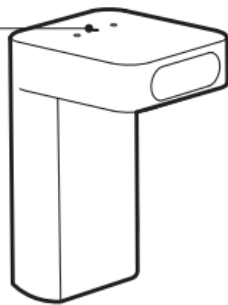

Řídicí modul

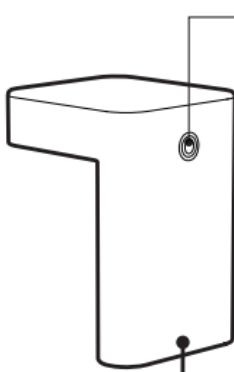

Spodní část řídicího modulu

Pokyny k tlačítku napájení

Chcete-li zařízení zapnout nebo vypnout, stiskněte a podržte tlačítko po dobu 3 sekund. Zařízení oznámí úspěšné nastavení blikáním světel v následujícím pořadí: modré, zelené a červené.

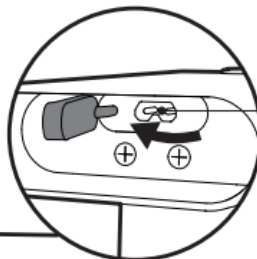

Konektor napájecího kabelu

Chcete-li připojit napájecí kabel, nejprve otevřete silikonovou zástrčku kryjící konektor. Po použití se ujistěte, že je zástrčka bezpečně nasazena, aby byl port chráněn před prachem a vlhkostí.

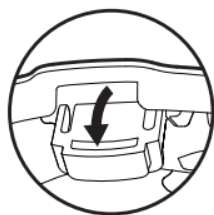

Zářez pro ohřívač vody

Před použitím ohřívače vody sejměte víko a otevřete kryt, abyste se ujistili o jeho správné funkci.

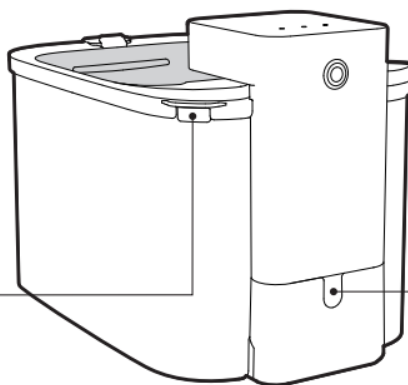

Výřez pro napájecí kabel

Instalace produktu

Abyste zajistili správnou montáž a optimální výkon výrobku, postupujte podle níže uvedených podrobných pokynů pro instalaci:

Vyjměte řídicí modul: Začněte tím, že řídicí modul zvednete svisle nahoru. Dbejte na to, abyste s ním manipulovali opatrně, aby nedošlo k poškození konektorů nebo vnitřních součástí. Položte jej na čistý a suchý povrch, abyste zabránili znečištění, zatímco budete pokračovat v montáži.

Odpojte nerezový zásobník na vodu: Vyhledejte západku na nádržce na vodu a opatrně ji odjistěte. Po odemčení zvedněte a vyjměte nerezový zásobník na vodu z horní části nádrže. Před opětovnou instalací se ujistěte, že je zásobník čistý a zbavený jakýchkoli zbytků nebo nečistot.

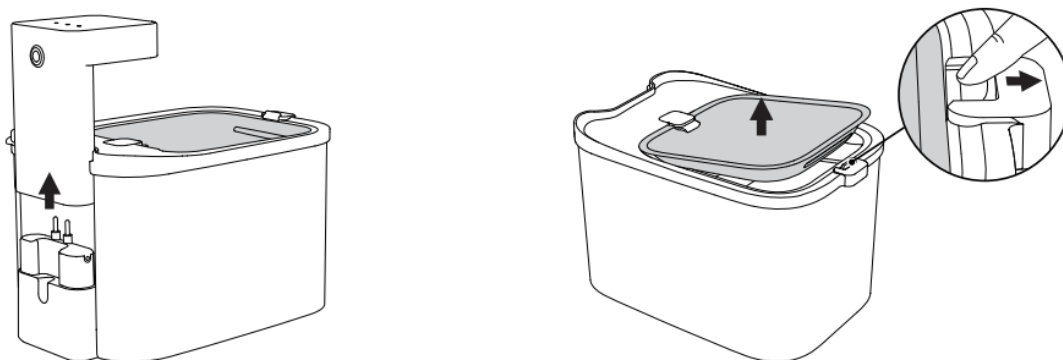

Sejměte víko a držák filtru: Opatrně zvedněte víko nádržky na vodu spolu s držákem filtru. Tyto součásti odložte na čistý povrch. Před použitím je zkontrolujte, zda neobsahují nečistoty nebo výrobní zbytky, a v případě potřeby je opláchněte, abyste zajistili jejich čistotu.

Instalace vodního čerpadla a výstupního potrubí

- Umístěte bezdrátové vodní čerpadlo do drážky uvnitř vodní nádrže. Ujistěte se, že čerpadlo pevně a bezpečně sedí na určeném místě.
- Poté vezměte výstupní trubku a opatrně ji zasuňte do vývodu vody umístěného nad bezdrátovým vodním čerpadlem.
- Pevně zatlačte na výstupní trubku, dokud nebude zcela zajištěna. Měli byste cítit nebo slyšet mírné cvaknutí, které znamená, že byla správně nainstalována.

Důležité upozornění: Vždy překontrolujte, zda je výstupní trubka zcela zasunuta až na konec. Nesprávně instalovaná trubka může mít za následek netěsnost nebo nesprávnou funkci zařízení.

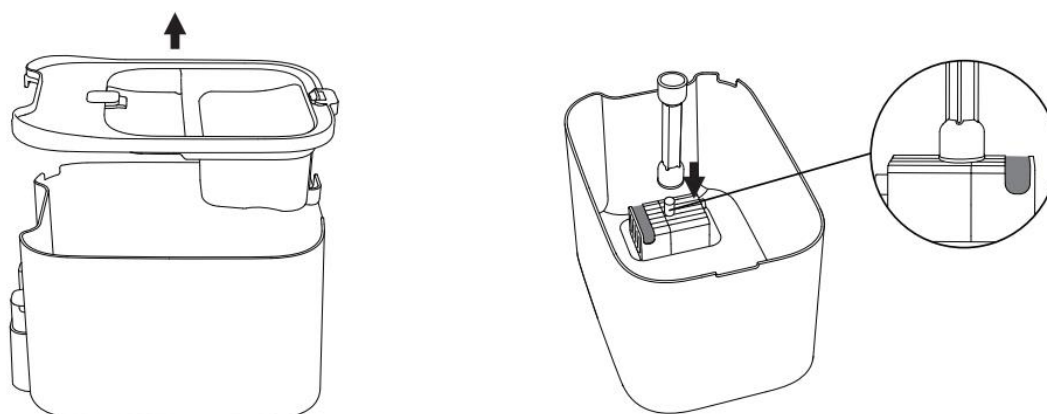

Znovu nasadte víko a nainstalujte filtr

- Vložte držák filtru zpět do určeného otvoru, jak je znázorněno na obrázku.
- Pevně vložte filtr do držáku. Ujistěte se, že je správně zarovnaný, aby byla filtrace účinná.
- Pro dokončení tohoto kroku nasadte víko zpět na nádržku na vodu.

Poznámka: Před použitím filtru si pečlivě přečtěte a dodržujte pokyny uvedené na obalu filtru.

Naplňte nádrž na vodu

- Do nádrže na vodu nalijte čistou vodu a dbejte na to, abyste nepřekročili hranici MAX vyznačenou uvnitř nádrže.
- Vyvarujte se přeplnění, aby nedošlo k rozlití nebo provozním problémům.

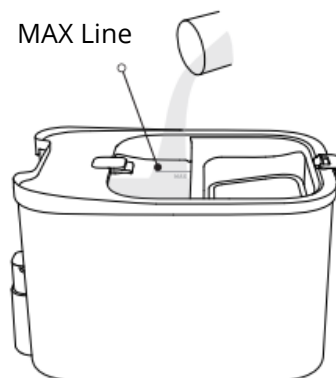
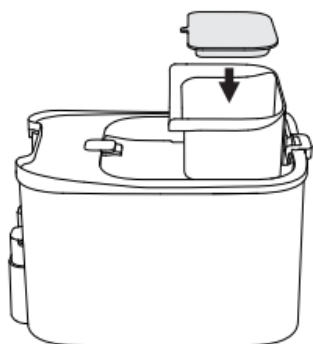

Přípevnění zásobníku na vodu

- Vyrovnajte bod A zásobníku na vodu pod vývod vody.
- Zatlačte přihrádku dovnitř, dokud nebude zcela umístěna pod vývodem.
- Přihrádku zajistěte vytažením západky směrem ven, aby byla pevně zajištěna na místě.

Opětovné vložení řídicího modulu

- Vložte řídicí modul ve svislé poloze zpět do jeho základny na hlavní jednotce.
- Ujistěte se, že zapadla na místo, což znamená bezpečné uchycení.

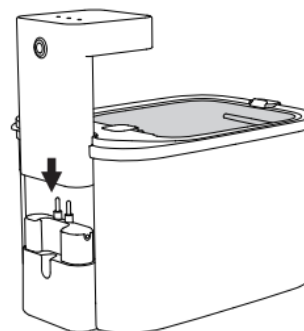
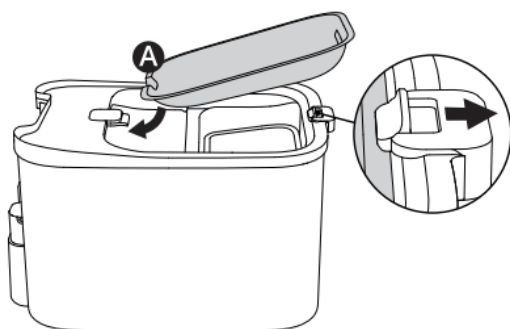

Jak používat

Režimy použití

Tento produkt podporuje dvě možnosti napájení, takže si můžete vybrat režim, který nejlépe vyhovuje vašim potřebám. Chcete-li zařízení začít používat, postupujte podle níže uvedených pokynů:

Zapojte ji

Příprava řídicího modulu

- Vyjměte řídicí modul z hlavní jednotky tak, že jej zvednete do svislé polohy.
- Otevřete silikonovou zátku umístěnou ve spodní části řídicího modulu. Tím se odkryje vstupní port pro napájení.
- Pevně připojte napájecí kabel ke vstupnímu portu napájení.

Opětovné připojení a zapojení

- Vraťte řídicí modul ve svislé poloze zpět do základny na hlavní jednotce.
- Druhý konec napájecího kabelu zapojte do standardní zásuvky. Ujistěte se, že je připojení bezpečné a zásuvka poskytuje stabilní napájení.

Aktivace zařízení

- Stisknutím tlačítka umístěného na ovládacím modulu přepínáte mezi režimy výdeje vody.
- Sledujte kontrolky pro potvrzení zvoleného režimu. Zařízení je nyní připraveno k provozu.

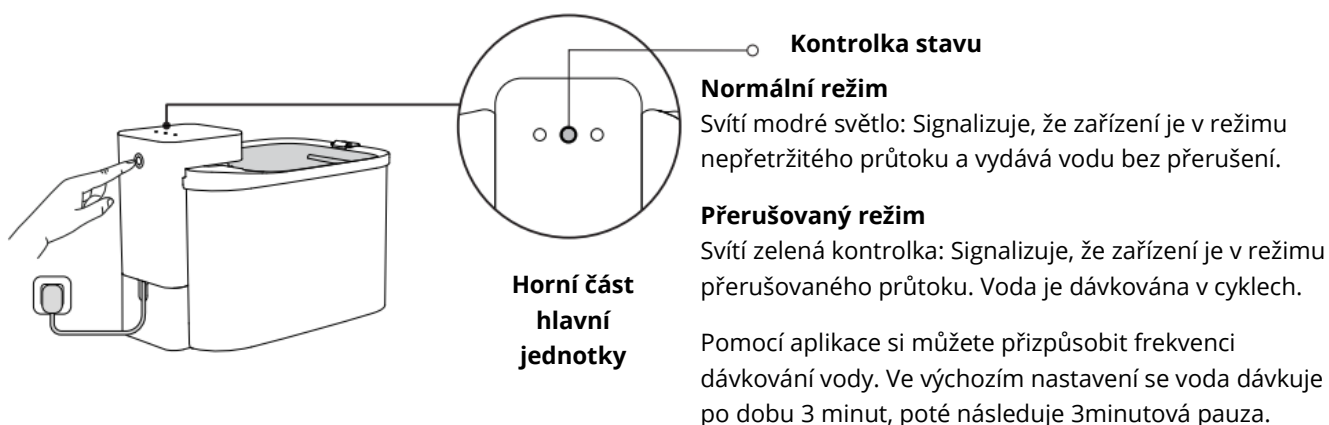

Odpojení ze zásuvky (napájení vestavěnou baterií)

Nabíjení řídicího modulu

- Vyjměte řídicí modul z hlavní jednotky.
- Připojte napájecí kabel k nabíjecímu portu na řídicím modulu a připojte jej ke zdroji napájení.

Potvrzení plného nabití

- Pokud je řídicí modul plně nabitý, kontrolka stavu se rozsvítí modrou nebo zelenou barvou.
- Po úplném nabití odpojte napájecí kabel, bezpečně zakryjte silikonovou zástrčku, abyste ochránili nabíjecí port, a znovu vložte řídicí modul ve svislé poloze do základny.

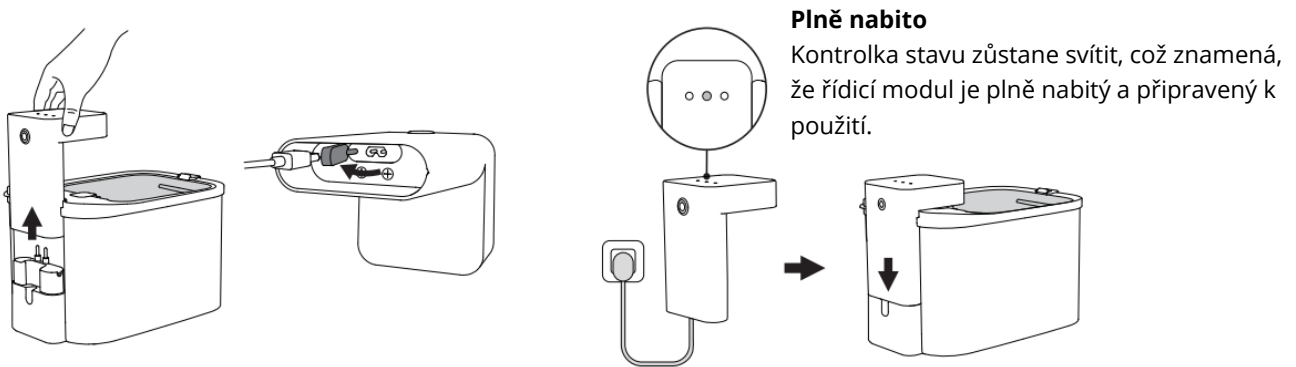

Omezení režimu baterie

- V bateriovém režimu není přepínání režimů dávkování vody k dispozici.
- Aby se šetřila životnost baterie, je zařízení ve výchozím nastavení nastaveno na čerpání vody po dobu 25 sekund za hodinu.

Poznámka: Frekvenci dávkování vody si můžete přizpůsobit pomocí možnosti "Energy Management" v aplikaci PETKIT. Uvědomte si, že vysoká frekvence čerpání vody může snížit životnost baterie. Neplánované aktualizace mohou optimalizovat výkon v aplikaci. Nejnovější funkce naleznete v aplikaci.

Indikace slabé baterie

- Pokud kontrolka stavu bliká červeně, znamená to, že je baterie slabá.
- Řídicí modul ihned připojte ke zdroji napájení, aby se mohl nabíjet.

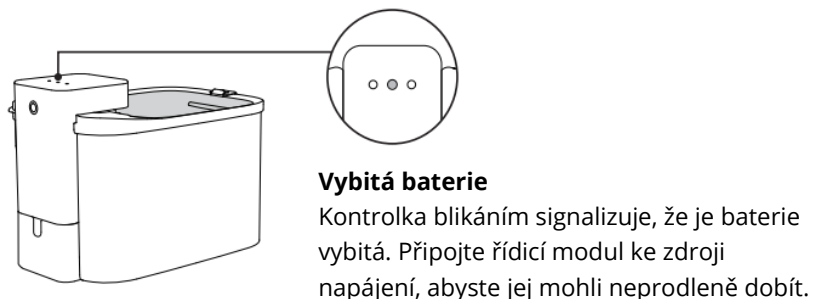

Popis indikátoru

Zařízení je vybaveno několika kontrolkami, které poskytují zpětnou vazbu o jeho stavu v reálném čase. Níže je podrobně vysvětleno, co jednotlivé indikátory představují.

Kontrolky:

Indikátor filtru

- **Bliká červeně:** Filtr je třeba vyměnit.
- Po výměně filtru resetujte zařízení v aplikaci, aby se indikátor vypnul. (Vodní fontána se vrátí do normálního provozu).

Indikátor nedostatku vody

- **Bliká červeně:** Zařízení má nedostatek vody. Doplněte nádržku na vodu, aby se indikátor deaktivoval. (Vodní fontána bude opět fungovat normálně.)

Nabíjení a provozní stavy:

- **Zapojeno:**
 - **Plně nabitě:** (V závislosti na zvoleném režimu dávkování vody).
 - **Nabíjení:** Bliká modré nebo zelené světlo.
- **Odpojený (režim baterie):**
 - **Pracovní ukazatel:** Zelená kontrolka svítí po dobu 15 sekund po odpojení ze zásuvky a poté se vypne, aby se šetřila energie.
 - **Vybitá baterie:** Bliká červená kontrolka.
- **Porucha hlavní jednotky:**
 - **Indikátor chyby:** Kontrolka střídavě bliká modře a zeleně, čímž signalizuje poruchu.

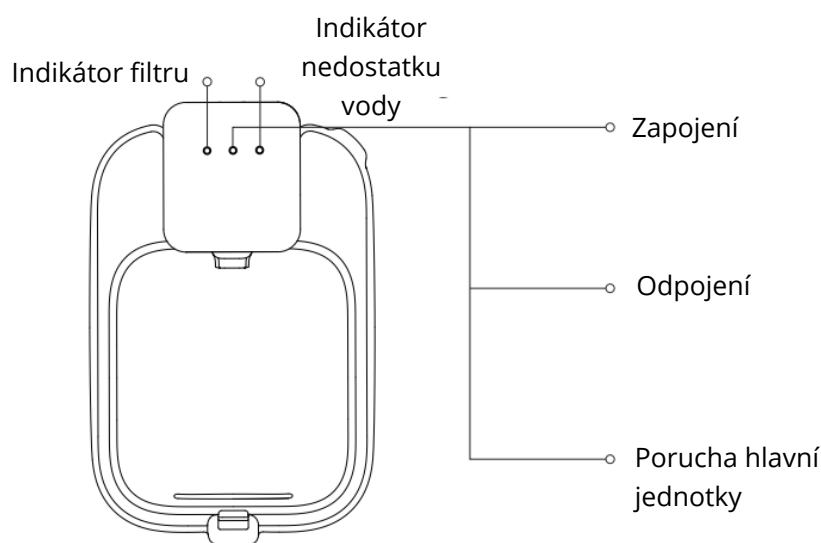

**Pohled na
zařízení shora**

Poznámka:

- Po vyjmutí řídicího modulu se kontrolka filtru i kontrolka nedostatku vody rozsvítí **červeně**.
- Tyto kontrolky se automaticky vypnou po správné montáži řídicího modulu.

Ovládání aplikací

Snadné ovládání a sledování zařízení pomocí aplikace PETKIT. Postupujte podle níže uvedených pokynů a začněte:

- **Stažení a instalace aplikace**
 - Vyhledejte "**PETKIT**" v App Store (iOS) nebo Google Play Store (Android).
 - Stáhněte a nainstalujte si aplikaci do chytrého telefonu.
- **Nastavení zařízení**
 - Otevřete aplikaci a přejděte na **domovskou stránku**.
 - Kliknutím na ikonu "+" přidáte nové zařízení.
 - Podle pokynů na obrazovce proveďte svázání zařízení s aplikací.
- **QR kód pro snadný přístup**
 - Naskenováním uvedeného QR kódu si přímo stáhnete aplikaci PETKIT a získáte přístup k dalším funkcím.



Funkce v aplikaci:

- Přizpůsobte si různé režimy průtoku vody podle svých potřeb.
- Sledujte denní příjem vody vašeho domácího mazlíčka pro lepší sledování jeho zdravotního stavu.
- Přístup k dalším funkcím a nastavením pro lepší použitelnost.

Čištění a údržba

Pravidelné čištění je nezbytné pro údržbu zařízení a zajištění zdraví vašeho zvířete. Četnost čištění závisí na zvycích vašeho domácího mazlíčka a kvalitě vody. Pro zajištění čisté a bezpečné pitné vody se doporučuje čistit nádržku na vodu alespoň **jednou týdně** a **jednou měsíčně** provádět důkladné čištění.

Kroky čištění

Vyjmutí a vyčištění řídicího modulu a bezdrátové základny

- Odpojte řídicí modul a bezdrátovou základnu od hlavní jednotky.
- Obě součásti otřete suchým nebo mírně navlhčeným hadříkem.
- **⚠ Upozornění:** Tyto komponenty neponořujte do vody, protože obsahují citlivé vnitřní části.

Vyčištění zbývajících součástí

- Následující části omyjte čistou vodou:
 - **Víko**
 - **Zásobník na vodu**
 - **Držák filtru**
 - **Nádrž na vodu**
 - **Výstupní potrubí**
 - **Bezdrátové vodní čerpadlo**
- Důkladně opláchněte, abyste odstranili veškeré nečistoty, zbytky nebo usazeniny.

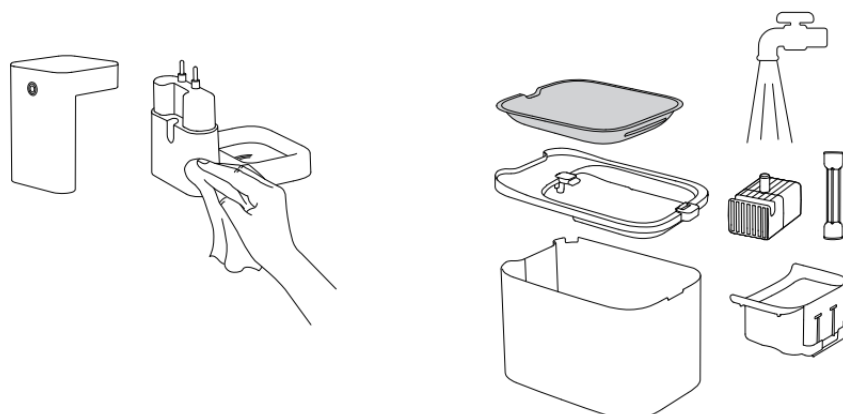

Poznámka:

Upozornění: Bezdrátová základna a řídicí modul obsahují vnitřní součásti, které nesmí přijít do styku s vodou. Vyvarujte se oplachování nebo namáčení těchto částí.

- Další pokyny k čištění naleznete **ve videu 06**, kde je ukázka krok za krokem.
- Správná údržba zajišťuje dlouhotrvající výkon a udržuje vodu bezpečnou a čistou pro vašeho domácího mazlíčka.

Videoprůvodce

Video o instalaci a používání

Naskenujte QR kód a podívejte se na průvodce krok za krokem, jak zařízení nainstalovat a efektivně používat.



Video o údržbě a čištění

Naskenováním kódu QR zobrazíte pokyny k čištění a údržbě zařízení pro optimální výkon a hygienu.



Specifikace

Název	PETKIT EVERSWEET MAX (BEZDRÁTOVÝ)
Model	P4115
Materiál	ABS, nerezová ocel 304
Rozměry	265 × 171 × 191 mm (10,4 × 6,7 × 7,5 palce)
Kapacita	3 l (101 oz)
Hmotnost	Asi 1,2 kg (2,6 lb)

Jmenovitý příkon	5 V = 1 A
Jmenovitý výkon	2 W
Připojení	Bluetooth
Rozsah použití	Kočky a psi malých plemen
Frekvenční rozsah	BLE 2402-2480 Mhz
Výstup max. Výkon	EIRP 0,00015 W

Bezpečnostní příručka pro uživatele

Nedodržení níže uvedených bezpečnostních pokynů může mít za následek nesprávnou funkci výrobku nebo jiné nepředvídatelné problémy.

Instalace a použití: Výrobek instalujte a používejte přesně podle pokynů v uživatelské příručce.

Věková omezení: Tento výrobek se nedoporučuje pro zvířata mladší tří měsíců.

Pouze pro vnitřní použití: Používejte výrobek v interiéru, abyste se vyhnuli přímému slunečnímu záření nebo otevřenému ohni, které by mohly zařízení poškodit.

Použití adaptéru: Vždy používejte originální adaptér, aby nedošlo k poškození nebo ohrožení bezpečnosti.

Umístění: Zařízení umístěte na rovný povrch. Zařízení nepřevracejte, protože by mohlo dojít k jeho poruše nebo k rozlití vody.

Vyhnete se poškození vodou: Neoplachujte ani nenamáčejte základnu nebo řídicí modul.

Ochrana čerpadla: Při čištění a údržbě zacházejte s čerpadlem opatrně. Pádem může dojít k poškození vnitřní keramické hřídele.

Bezpečnost drátů: Domácí mazlíčci však mohou žvýkáním drátů způsobit riziko úniku elektrického proudu. Zajistěte a schovejte napájecí kabely, abyste zabránili přístupu k nim, a dohlížejte na domácí zvířata, aby se tomuto chování vyhnula.

Zacházejte s ním opatrně: Hrubé zacházení může způsobit trvalé poškození přístroje.

Odpojení během nečinnosti: Pokud se výrobek nepoužívá nebo zůstane delší dobu nepoužíván, odpojte napájecí kabel, abyste šetřili energii a zachovali bezpečnost.

Použití pod dohledem u dětí: Děti by měly výrobek používat pouze pod dohledem dospělých.

Opravy: Opravy smí provádět pouze kvalifikovaní odborníci, aby nedošlo k ohrožení bezpečnosti.

Dostatečné zásobování vodou: Než necháte přístroj delší dobu bez dozoru, ujistěte se, že je v nádrži dostatek vody.

Zákaznická podpora: V případě jakýchkoli problémů s produktem se obraťte na náš zákaznický servis.

Záruční podmínky

Na nový výrobek zakoupený v prodejní síti Alza.cz se vztahuje záruka 2 roky. V případě potřeby opravy nebo jiného servisu v záruční době se obraťte přímo na prodejce výrobku, je nutné předložit originální doklad o koupi s datem nákupu.

Za rozpor se záručními podmínkami, pro který nelze reklamaci uznat, se považují následující skutečnosti:

- Používání výrobku k jinému účelu, než pro který je výrobek určen, nebo nedodržování pokynů pro údržbu, provoz a servis výrobku.
- Poškození výrobku živelnou pohromou, zásahem neoprávněné osoby nebo mechanicky vinou kupujícího (např. při přepravě, čištění nevhodnými prostředky apod.).
- Přirozené opotřebení a stárnutí spotřebního materiálu nebo součástí během používání (např. baterií atd.).
- Působení nepříznivých vnějších vlivů, jako je sluneční záření a jiné záření nebo elektromagnetické pole, vniknutí kapaliny, vniknutí předmětu, přepětí v síti, elektrostatický výboj (včetně blesku), vadné napájecí nebo vstupní napětí a nevhodná polarita tohoto napětí, chemické procesy, např. použité zdroje atd.
- Pokud někdo provedl úpravy, modifikace, změny konstrukce nebo adaptace za účelem změny nebo rozšíření funkcí výrobku oproti zakoupené konstrukci nebo použití neoriginálních součástí.

EU prohlášení o shodě

Tento výrobek splňuje právní požadavky následujících směrnic Evropské unie:
2014/53/EU.



WEEE

Tento výrobek nesmí být likvidován jako běžný domovní odpad v souladu se směrnicí EU o odpadních elektrických a elektronických zařízeních (WEEE - 2012/19/EU). Místo toho musí být vrácen na místo nákupu nebo předán na veřejné sběrné místo recyklovatelného odpadu. Tím, že zajistíte správnou likvidaci tohoto výrobku, pomůžete zabránit možným negativním důsledkům pro životní prostředí a lidské zdraví, které by jinak mohly být způsobeny nevhodným nakládáním s odpadem z tohoto výrobku. Další informace získáte na místním úřadě nebo na nejbližším sběrném místě. Nesprávná likvidace tohoto typu odpadu může mít za následek pokuty v souladu s vnitrostátními předpisy.



Vážení zákazník,

ďakujeme vám za zakúpenie nášho výrobku. Pred prvým použitím si pozorne prečítajte nasledujúce pokyny a uschovajte si tento návod na použitie pre budúce použitie. Venujte osobitnú pozornosť bezpečnostným pokynom. Ak máte akékoľvek otázky alebo pripomienky týkajúce sa zariadenia, navštívte našu stránku zákazníckej podpory:

www.alza.sk/kontakt.

Dovozca Alza.cz a.s., Jankovcova 1522/53, Holešovice, 170 00 Praha 7, www.alza.cz

Zoznam produktov

Dôležité upozornenie pred použitím: Pred uvedením výrobku do prevádzky opatrne vyberte všetko príslušenstvo z nádrže na vodu a skontrolujte obsah podľa nasledujúceho zoznamu, aby ste sa uistili, že obsahuje všetky komponenty. Po overení opláchnite nádrž na vodu, veko, výstupné potrubie, zásobník na vodu z nehrdzavejúcej ocele, bezdrôtové vodné čerpadlo a držiak filtra čistou vodou, aby ste ich pripravili na použitie.

Zahrnuté komponenty

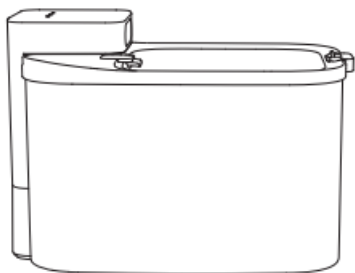

Hlavná
jednotka



Výstupné
potrubie



Filter

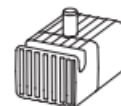

Bezdrôtové
vodné
čerpadlo



Čistiaca
kefa 2 v 1



Napájací
kábel

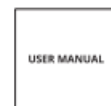

Používateľ
ská
príručka

- **Hlavná jednotka:** Základné zariadenie, v ktorom sa nachádza nádrž na vodu a ktoré uľahčuje prevádzku systému. Táto jednotka je navrhnutá tak, aby zabezpečila plynulé a efektívne hospodárenie s vodou.

- **Výstupné potrubie:** Tento komponent sa používa na vypúšťanie vody z nádrže. Pred uvedením zariadenia do prevádzky sa uistite, že je bezpečne pripojený.
- **Filter:** Dôležité príslušenstvo, ktoré pomáha čistiť vodu odstraňovaním nečistôt, čím zabezpečuje čistú a bezpečnú vodu.
- **Bezdrôtové vodné čerpadlo:** Odpojiteľné čerpadlo, ktoré pracuje nepretržite v normálnom režime a udržiava stály prietok vody. Čerpadlo sa dá dobíjať a je navrhnuté na stály výkon.
- **Čistiaca kefa 2 v 1:** Všestranný čistiaci nástroj určený na čistenie úzkych aj širokých plôch zariadenia, ktorý zabezpečuje správnu hygienu a údržbu.
- **Napájací kábel:** Tento kábel sa používa na napájanie jednotky. Pre bezpečnú prevádzku sa uistite, že je pripojený ku kompatibilnému zdroju napájania.
- **Používateľská príručka:** Podrobná príručka obsahujúca pokyny krok za krokom na montáž, prevádzku a údržbu výrobku. Pred použitím si dôkladne prečítajte túto príručku.

Poznámka a odporúčania:

- **Údržba vodného čerpadla:** Bezdrôtové vodné čerpadlo pracuje nepretržite v normálnom režime. Jeho životnosť sa môže líšiť v závislosti od podmienok používania a pravidelnej údržby. Čerpadlo vymeňte za nové, keď sa zníži jeho výkon alebo sa vyskytnú akékoľvek poruchy.
- **Aktualizácie dizajnu produktov:** V záujme zlepšenia používateľského zážitku sa produkt môže pravidelne aktualizovať. Obrázky zobrazené v tejto príručke slúžia len na ilustračné účely a môžu sa mierne líšiť od skutočného výrobku. V prípade nezrovnalostí sa obráťte na skutočný výrobok, aby ste získali informácie.
- **Montáž a nastavenie:** Pri montáži výrobku manipulujte so všetkými komponentmi opatrne, aby nedošlo k ich poškodeniu. Ak niektorá časť chýba alebo je poškodená, okamžite kontaktujte zákaznícku podporu a požiadajte o pomoc.

Zabezpečením prítomnosti všetkých komponentov a ich správnym vyčistením pred použitím môžete zachovať dlhú životnosť a účinnosť svojho výrobku.

Prehľad produktov

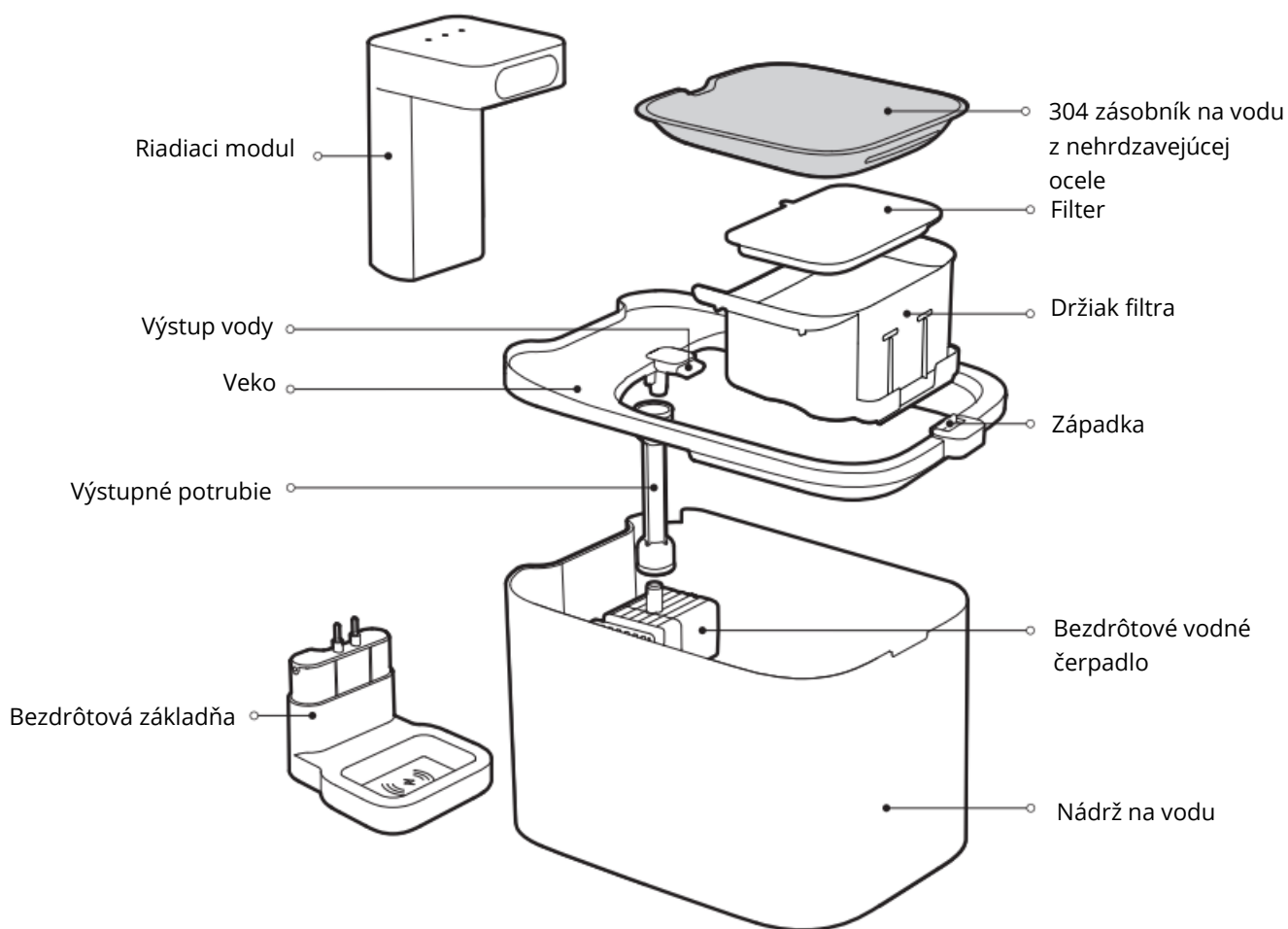

Upozornenie: Vo vnútri bezdrôtovej základne a riadiaceho modulu sa nachádzajú citlivé komponenty. **Neoplachujte ich ani nenamáčajte**, pretože to môže spôsobiť poškodenie elektronických častí a ovplyvniť funkčnosť zariadenia.

Pokyny k tlačidlu napájania

Ak chcete zariadenie zapnúť alebo vypnúť, stlačte a podržte tlačidlo 3 sekundy. Zariadenie signalizuje úspešné nastavenie blikaním svetiel v nasledujúcom poradí: modré, zelené a červené.

Kontrolka stavu

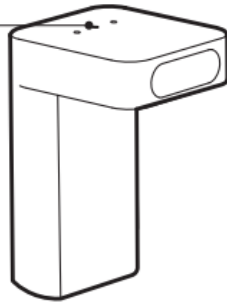

Riadiaci modul

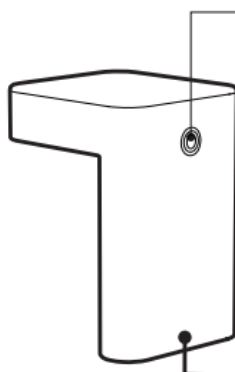

Spodná časť riadiaceho modulu

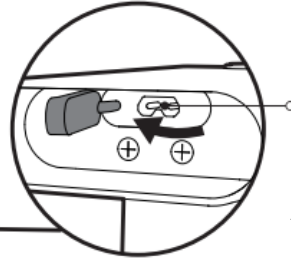

Konektor napájacieho kábla

Ak chcete pripojiť napájací kábel, najprv otvorte silikónovú zástrčku, ktorá pokrýva konektor. Po použití sa uistite, že je zástrčka bezpečne nasadená, aby bol port chránený pred prachom a vlhkosťou.

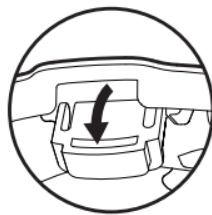

Zárez pre ohrievač vody

Pred použitím ohrievača vody odstráňte veko a otvorte kryt, aby ste sa uistili o jeho správnej funkčnosti.

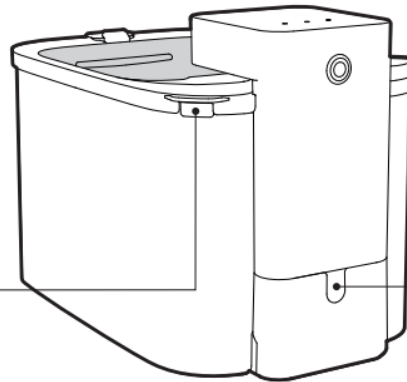

Výrez pre napájací kábel

Inštalácia produktu

Aby ste zaistili správnu montáž a optimálny výkon vášho výrobku, postupujte podľa nižšie uvedených podrobných krokov inštalácie:

Odstráňte riadiaci modul: Začnite zdvihnutím ovládacieho modulu vertikálne nahor. Uistite sa, že s ním manipulujete opatrne, aby ste nepoškodili konektory alebo vnútorné komponenty. Položte ho na čistý, suchý povrch, aby ste zabránili znečisteniu, kým budete pokračovať v montáži.

Odpojte zásobník na vodu z nehrdzavejúcej ocele: Nájdite západku na zásobníku na vodu a opatrne ju odomknite. Po odomknutí zdvihnite a vyberte zásobník na vodu z nehrdzavejúcej ocele z hornej časti nádrže. Pred opätovnou inštaláciou sa uistite, že je zásobník čistý a zbavený akýchkoľvek zvyškov alebo nečistôt.

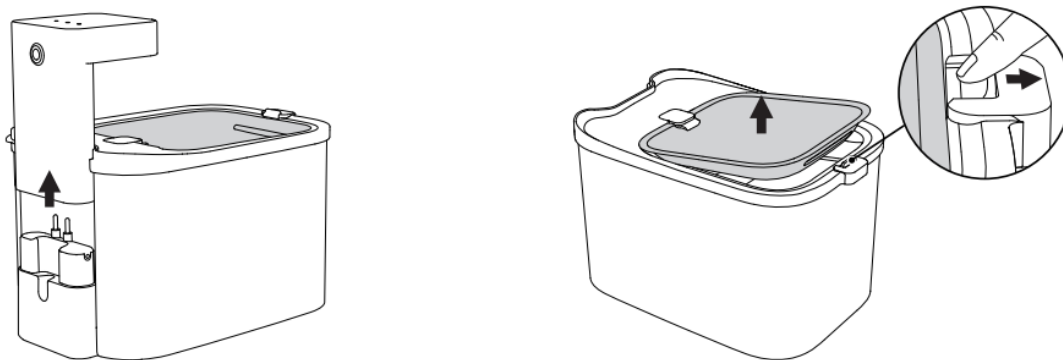

Odstráňte veko a držiak filtra: Opatrne zdvihnite veko nádržky na vodu spolu s držiakom filtra. Tieto komponenty by ste mali odložiť na čistý povrch. Pred použitím ich skontrolujte, či sa na nich nenachádzajú nečistoty alebo výrobné zvyšky, a v prípade potreby ich opláchnite, aby ste zabezpečili čistotu.

Inštalácia vodného čerpadla a výstupného potrubia

- Umiestnite bezdrôtové vodné čerpadlo do drážky vo vnútri vodnej nádrže. Uistite sa, že čerpadlo pevne a bezpečne sedí na určenom mieste.
- Potom vezmite výstupnú rúrku a opatrne ju zasuňte do vývodu vody, ktorý sa nachádza nad bezdrôtovým vodným čerpadlom.
- Pevne zatlačte výstupnú rúru, kým nie je úplne zaistená. Mali by ste cítiť alebo počuť mierne cvaknutie, čo znamená, že bola správne nainštalovaná.

Dôležité upozornenie: Vždy dvakrát skontrolujte, či je výstupná rúrka úplne zasunutá až po koniec. Nesprávne nainštalovaná rúrka môže mať za následok netesnosť alebo nesprávnu prevádzku zariadenia.

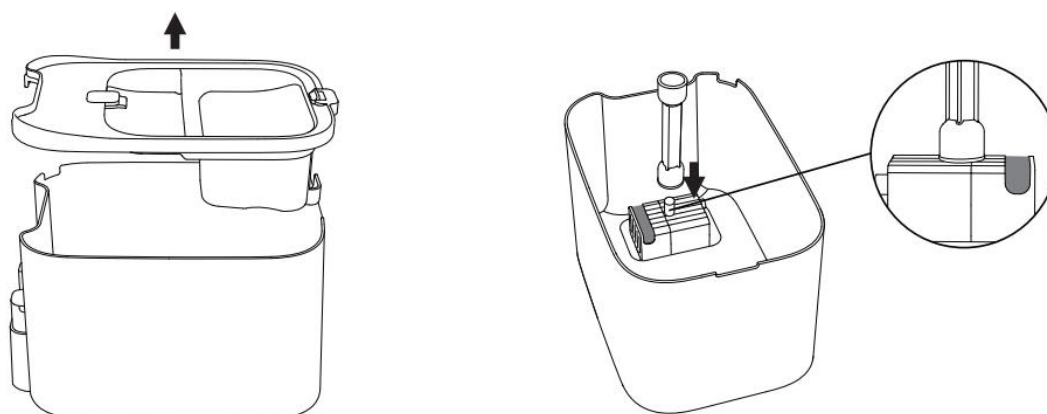

Znovu nasadíte veko a nainštalujete filter

- Umiestnite držiak filtra späť do určeného otvoru, ako je znázornené na obrázku.
- Filter pevne vložte do držiaka. Uistite sa, že je správne zarovnaný, aby bola filtrácia účinná.

- Tento krok ukončíte nasadením veka späť na nádrž na vodu.

Poznámka: Pred použitím filtra si pozorne prečítajte a dodržujte pokyny uvedené na obale filtra.

Naplňte nádrž na vodu

- Do nádržky na vodu nalejte čistú vodu, pričom dbajte na to, aby ste neprekročili hranicu MAX vyznačenú vo vnútri nádržky.
- Vyhnite sa preplneniu, aby ste zabránili rozliatiu alebo prevádzkovým problémom.

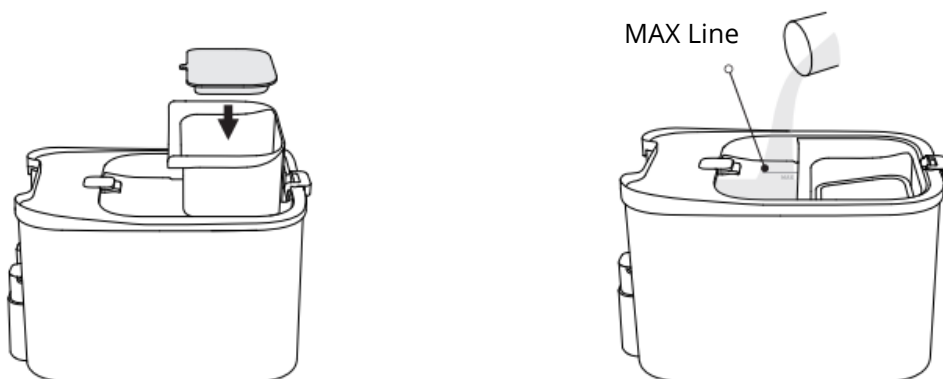

Pripevnenie zásobníka na vodu

- Zarovnajzte bod A zásobníka na vodu pod vývod vody.
- Zatláčte zásobník dovnútra, kým sa úplne nezmesť pod vývod.
- Zásobník zaistíte zatahnutím západky smerom von, aby ste ho pevne zaistili na mieste.

Opätovné vloženie riadiaceho modulu

- Vložte riadiaci modul vertikálne späť do jeho základne na hlavnej jednotke.
- Uistite sa, že zapadne na miesto, čo znamená bezpečné uchytenie.

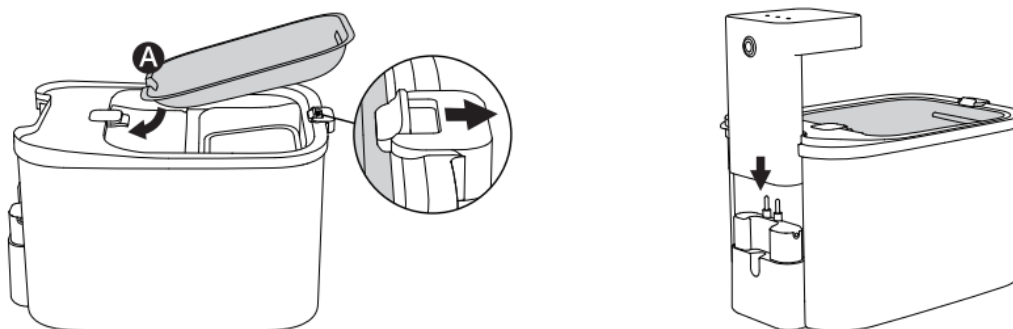

Ako používať

Režimy používania

Tento produkt podporuje dve možnosti napájania, takže si môžete vybrať režim, ktorý najlepšie vyhovuje vašim potrebám. Ak chcete zariadenie začať používať, postupujte podľa nasledujúcich krokov:

Zapojte ho

Príprava riadiaceho modulu

- Riadiaci modul vyberte z hlavnej jednotky tak, že ho zdvihnete do zvislej polohy.
- Otvorte silikónovú zátku umiestnenú v spodnej časti riadiaceho modulu. Tým sa odhalí vstupný port napájania.
- Napájací kábel bezpečne pripojte k vstupnému portu napájania.

Opätovné pripojenie a zapojenie

- Znovu vložte riadiaci modul vertikálne späť do jeho základne na hlavnej jednotke.
- Druhý koniec napájacieho kábla zapojte do štandardnej zásuvky. Uistite sa, že je pripojenie bezpečné a zásuvka poskytuje stabilné napájanie.

Aktivácia zariadenia

- Stlačením tlačidla umiestneného na ovládacom module prepínate medzi režimami vydávania vody.
- Sledujte kontrolky, aby ste potvrdili zvolený režim. Zariadenie je teraz pripravené na prevádzku.

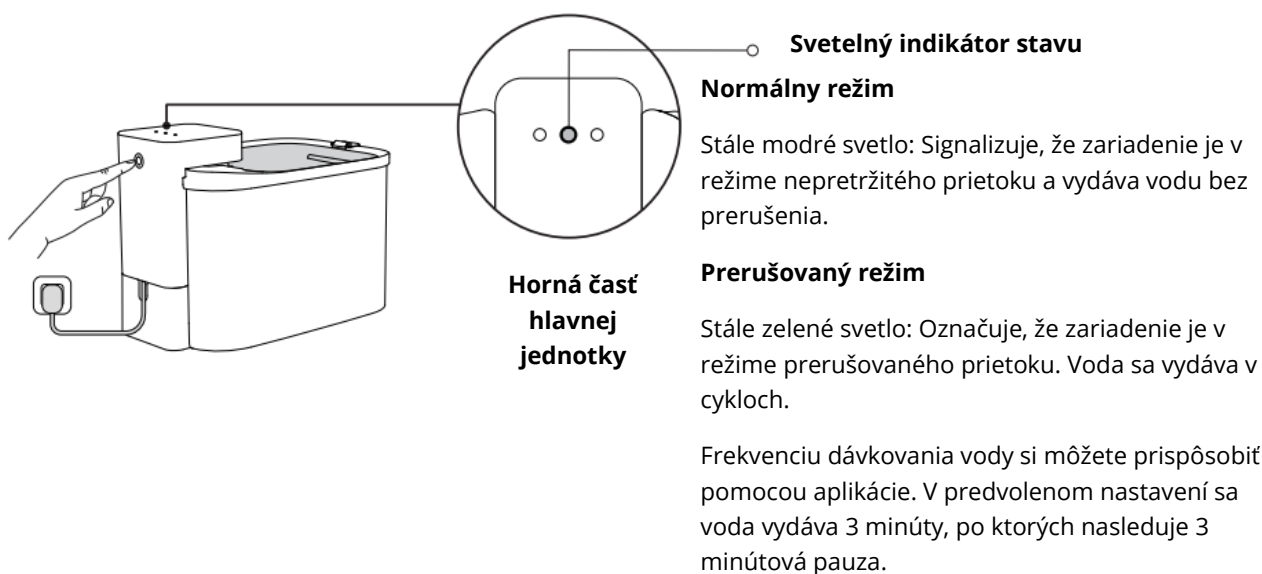

Odpojenie zo zásuvky (napájanie zo zabudovanej batérie)

Nabíjanie riadiaceho modulu

- Vyberte riadiaci modul z hlavnej jednotky.
- Pripojte napájací kábel k nabíjacímu portu na riadiacom module a zapojte ho do zdroja napájania.

Potvrdenie úplného nabitia

- Keď je riadiaci modul plne nabitý, indikátor stavu bude svietiť plnou modrou alebo zelenou farbou.
- Po úplnom nabití odpojte napájací kábel, bezpečne zakryte silikónovú zástrčku, aby ste ochránili nabíjací port, a znovu vložte riadiaci modul vertikálne do základne.

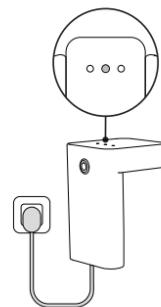
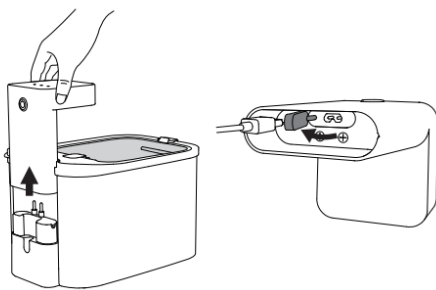

Plne nabitý

Indikátor stavu zostane svietiť, čo znamená, že riadiaci modul je plne nabitý a pripravený na použitie.

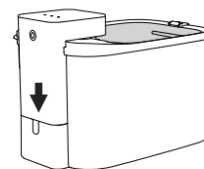

Obmedzenia režimu batérie

- V režime batérie nie je možné prepínať režimy dávkovania vody.
- Aby sa šetrila životnosť batérie, zariadenie je predvolene nastavené na čerpanie vody počas 25 sekúnd za hodinu.

Poznámka: Frekvenciu dávkovania vody môžete prispôbiť pomocou možnosti "Energy Management" v aplikácii PETKIT. Uvedomte si, že vysoká frekvencia čerpania vody môže znížiť životnosť batérie. Neplánované aktualizácie môžu optimalizovať výkon v aplikácii. Najnovšie funkcie nájdete v aplikácii.

Indikácia slabej batérie

- Ak indikátor stavu bliká na červeno, znamená to, že je batéria vybitá.
- Riadiaci modul okamžite pripojte k zdroju napájania, aby sa mohol nabíjať.

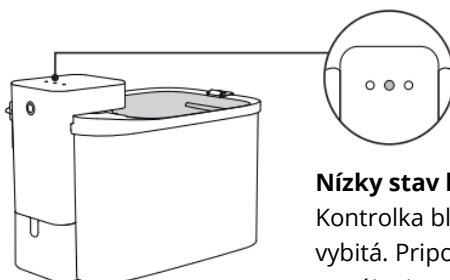

Nízky stav batérie

Kontrolka bliká, čím signalizuje, že batéria je vybitá. Pripojte riadiaci modul k zdroju napájania, aby ste ho mohli okamžite dobiť.

Popis indikátora

Zariadenie je vybavené viacerými kontrolkami, ktoré poskytujú spätnú väzbu o jeho stave v reálnom čase. Nižšie je uvedené podrobné vysvetlenie jednotlivých indikátorov a ich významu.

Kontrolky:

Indikátor filtra

- **Blikajúca červená:** Filter je potrebné vymeniť.
- Po výmene filtra resetujte zariadenie v aplikácii, aby sa indikátor vypol. (Vodná fontána sa vráti do normálnej prevádzky.)

Indikátor nedostatku vody

- **Blikajúca červená:** Zariadenie má málo vody. Doplňte nádržku na vodu, aby sa indikátor deaktivoval. (Vodná fontána bude opäť fungovať normálne.)

Nabíjanie a prevádzkové stavy:

- **Zapojené:**
 - **Plne nabitý:** Svieti modré alebo zelené svetlo (v závislosti od zvoleného režimu dávkovania vody).
 - **Nabíjanie:** Bliká modré alebo zelené svetlo.
- **Odpojené (režim batérie):**
 - **Pracovný ukazovateľ:** Zelená kontrolka zostane svietiť 15 sekúnd po odpojení zo zásuvky a potom sa vypne, aby sa šetrila energia.
 - **Slabá batéria:** Bliká červené svetlo.
- **Porucha hlavnej jednotky:**
 - **Indikátor chyby:** Indikátor bliká striedavo modrou a zelenou farbou, čím signalizuje poruchu.

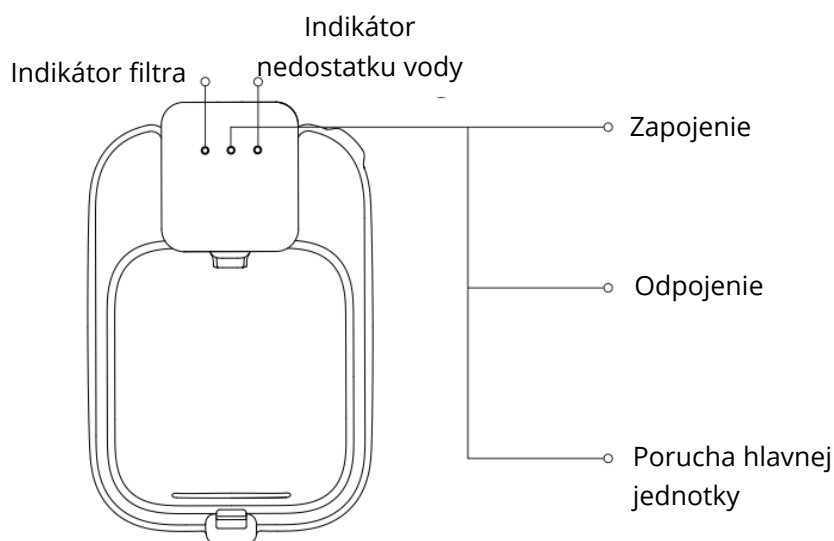

**Pohľad na
zariadenie
zhora**

Poznámka:

- Po vybratí riadiaceho modulu sa kontrolky filtra a nedostatku vody rozsvietia **na červeno**.
- Tieto kontrolky sa automaticky vypnú po správnej montáži riadiaceho modulu.

Ovládanie aplikácie

Jednoducho ovládajte a monitorujte svoje zariadenie pomocou aplikácie PETKIT. Ak chcete začať, postupujte podľa nižšie uvedených pokynov:

- **Stiahnutie a inštalácia aplikácie**
 - Vyhľadajte "**PETKIT**" v obchode App Store (iOS) alebo v obchode Google Play (Android).
 - Stiahnite si a nainštalujte aplikáciu do svojho smartfónu.
- **Nastavenie zariadenia**
 - Otvorte aplikáciu a prejdite na **domovskú stránku**.
 - Ak chcete pridať nové zariadenie, kliknite na ikonu "+".
 - Podľa pokynov na obrazovke priradte zariadenie k aplikácii.
- **Kód QR pre jednoduchý prístup**
 - Naskenujte uvedený QR kód, aby ste si priamo stiahli aplikáciu PETKIT a získali prístup k ďalším funkciám.



Funkcie v aplikácii:

- Prispôsobte si rôzne režimy prietoku vody podľa svojich potrieb.
- Sledujte denný príjem vody vášho domáceho maznáčika na lepšie monitorovanie zdravotného stavu.
- Prístup k ďalším funkciám a nastaveniam na zlepšenie použiteľnosti.

Čistenie a údržba

Pravidelné čistenie je nevyhnutné na údržbu zariadenia a zabezpečenie zdravia vášho domáceho miláčika. Frekvencia čistenia závisí od návykov vášho domáceho miláčika a kvality vody. Na zabezpečenie čistej a bezpečnej pitnej vody sa odporúča čistiť nádržku na vodu aspoň **raz týždenne** a **raz mesačne** vykonať dôkladné čistenie.

Kroky čistenia

Odstránenie a vyčistenie riadiaceho modulu a bezdrôtovej základne

- Odpojte riadiaci modul a bezdrôtovú základňu od hlavnej jednotky.
- Oba komponenty utrite suchou alebo mierne vlhkou handričkou.
- **⚠ Upozornenie:** Tieto komponenty neponárajte do vody, pretože obsahujú citlivé vnútorné časti.

Čistenie zostávajúcich komponentov

- Nasledujúce časti umyte čistou vodou:
 - **Veko**
 - **Zásobník na vodu**
 - **Držiak filtra**
 - **Nádrž na vodu**
 - **Výstupné potrubie**
 - **Bezdrôtové vodné čerpadlo**
- Dôkladne opláchnite, aby ste odstránili všetky nečistoty, zvyšky alebo zvyšky.

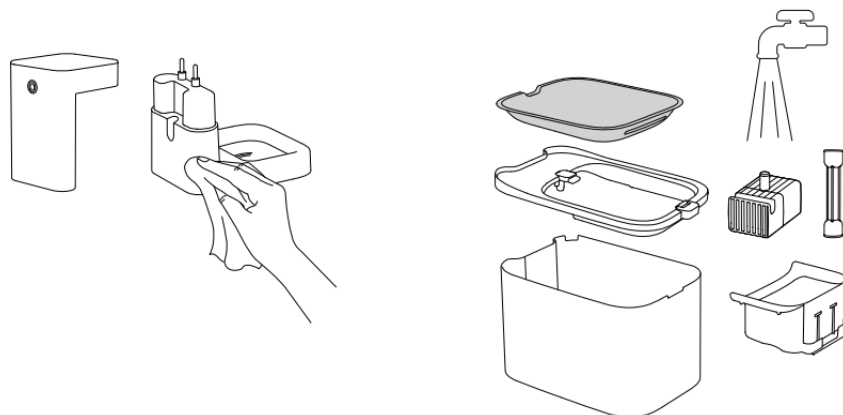

Poznámka:

Upozornenie: Bezdrôtová základňa a riadiaci modul obsahujú vnútorné komponenty, ktoré nesmú prísť do kontaktu s vodou. Vyhnite sa oplachovaniu alebo namáčaniu týchto častí.

- Ďalšie pokyny na čistenie nájdete **vo videu 06, kde** je demonštrácia krok za krokom.
- Správna údržba zabezpečuje dlhodobý výkon a udržiava vodu bezpečnú a čistú pre vášho domáceho miláčika.

Spríevodca videom

Video o inštalácii a používaní

Naskenujte kód QR a pozrite si spríevodcu krok za krokom, ako nainštalovať a efektívne používať zariadenie.



Údržba a čistenie Video

Naskenovaním kódu QR zobrazíte pokyny na čistenie a údržbu zariadenia pre optimálny výkon a hygienu.



Špecifikácia

Názov	PETKIT EVERSWEET MAX (BEZDRÔTOVÝ)
Model	P4115
Materiál	ABS, 304 nehrdzavejúca oceľ
Rozmery	265 × 171 × 191 mm (10,4 × 6,7 × 7,5 palca)
Kapacita	3 l (101 oz)
Hmotnosť	Približne 1,2 kg

Menovitý príkon	5V= 1A
Menovitý výkon	2 W
Pripojenie	Bluetooth
Rozsah aplikácie	Mačky a psy malých plemien
Frekvenčný rozsah	BLE 2402-2480 Mhz
Výstup max. Výkon	EIRP 0,00015 W

Bezpečnostná príručka pre používateľa

Nedodržanie bezpečnostných pokynov uvedených nižšie môže mať za následok nesprávnu funkciu výrobku alebo iné nepredvídané problémy.

Inštalácia a používanie: Inštalácia a používanie výrobku: Výrobok nainštalujte a používajte presne podľa pokynov v návode na použitie.

Vekové obmedzenia: Tento výrobok sa neodporúča pre zvieratá mladšie ako tri mesiace.

Použitie len v interiéri: Používajte výrobok v interiéri, aby ste sa vyhli priamemu slnečnému žiareniu alebo otvorenému ohňu, ktoré môžu zariadenie poškodiť.

Použitie adaptéra: Aby nedošlo k poškodeniu alebo ohrozeniu bezpečnosti, vždy používajte dodaný originálny adaptér.

Umiestnenie: Umiestnite zariadenie na rovný, rovný povrch. Zariadenie neprevracajte ani neprevracajte, pretože to môže spôsobiť jeho poruchu alebo vyliatie vody.

Vyhňte sa poškodeniu vodou: Neoplachujte ani nenamáčajte základňu alebo riadiaci modul.

Ochrana čerpadla: Počas čistenia a údržby zaobchádzajte s čerpadlom opatrne. Jeho pád môže spôsobiť poškodenie vnútorného keramického hriadeľa.

Bezpečnosť drôtov: Výrobok funguje na bezpečnom nízkom napätí, ale domáce zvieratá, ktoré hryzú káble, môžu spôsobiť riziko úniku elektrického prúdu. Zabezpečte a schovajte napájacie káble, aby ste zabránili prístupu k nim, a dohliadajte na domáce zvieratá, aby sa vyhli takémuto správaniu.

Zaobchádzajte s ním opatrne: Hrubé zaobchádzanie môže spôsobiť trvalé poškodenie zariadenia.

Odpojenie počas nečinnosti: Ak sa výrobok nepoužíva alebo sa nebude používať dlhší čas, odpojte napájací kábel, aby ste šetrili energiu a zachovali bezpečnosť.

Používanie pod dohľadom detí: Deti by mali výrobok používať len pod dohľadom dospelých.

Opravy: Aby sa predišlo ohrozeniu bezpečnosti, opravy môžu vykonávať len kvalifikovaní odborníci.

Dostatočné zásobovanie vodou: Predtým, ako necháte zariadenie dlhší čas bez dozoru, skontrolujte, či je v nádrži dostatok vody.

Podpora zákazníkov: V prípade akýchkoľvek problémov s produktom kontaktujte náš zákaznícky servis.

Záručné podmienky

Na nový výrobok zakúpený v predajnej sieti Alza.cz sa vzťahuje záruka 2 roky. V prípade potreby opravy alebo iných služieb počas záručnej doby sa obráťte priamo na predajcu výrobku, je potrebné predložiť originálny doklad o kúpe s dátumom nákupu.

Za rozpor so záručnými podmienkami, pre ktorý nemožno uznať uplatnenú reklamáciu, sa považujú nasledujúce skutočnosti:

- Používanie výrobku na iné účely, než na ktoré je výrobok určený alebo nedodržovanie pokynov na údržbu, prevádzku a servis výrobku.
- Poškodenie výrobku živelnou pohromou, zásahom neoprávnenej osoby alebo mechanicky vinou kupujúceho (napr. pri preprave, čistení nevhodnými prostriedkami atď.).
- Prírodné opotrebovanie a starnutie spotrebného materiálu alebo komponentov počas používania (napr. batérie atď.).
- Pôsobenie nepriaznivých vonkajších vplyvov, ako je slnečné žiarenie a iné žiarenie alebo elektromagnetické polia, vniknutie tekutín, vniknutie predmetov, prepätie v sieti, elektrostatické výbojové napätie (vrátane blesku), chybné napájacie alebo vstupné napätie a nevhodná polarita tohto napätia, chemické procesy, ako sú použité napájacie zdroje atď.
- Ak niekto vykonal úpravy, modifikácie, zmeny dizajnu alebo adaptáciu s cieľom zmeniť alebo rozšíriť funkcie výrobku v porovnaní so zakúpeným dizajnom alebo použitím neoriginálnych komponentov.

EÚ vyhlásenie o zhode

Tento výrobok spĺňa právne požiadavky nasledujúcich smerníc Európskej únie: 2014/53/EÚ.



WEEE

Tento výrobok sa nesmie likvidovať ako bežný domáci odpad v súlade so smernicou EÚ o odpade z elektrických a elektronických zariadení (OEEZ - 2012/19/EÚ). Namiesto toho sa musí vrátiť na miesto nákupu alebo odovzdať na verejnom zbernom mieste recyklovateľného odpadu. Zabezpečením správnej likvidácie tohto výrobku pomôžete predísť možným negatívnym dôsledkom pre životné prostredie a ľudské zdravie, ktoré by inak mohlo spôsobiť nevhodné nakladanie s odpadom z tohto výrobku. Ďalšie informácie získate na miestnom úrade alebo na najbližšom zbernom mieste. Nesprávna likvidácia tohto druhu odpadu môže mať za následok pokuty v súlade s vnútroštátnymi predpismi.

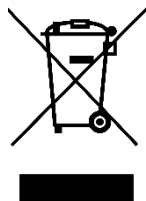

Kedves vásárló,

Köszönjük, hogy megvásárolta termékünket. Kérjük, az első használat előtt figyelmesen olvassa el az alábbi utasításokat, és őrizze meg ezt a használati útmutatót a későbbi használatra. Fordítson különös figyelmet a biztonsági utasításokra. Ha bármilyen kérdése vagy észrevétele van a készülékkel kapcsolatban, kérjük, látogasson el ügyfélszolgálati oldalunkra: www.alza.hu/kontakt.

Importőr Alza.cz a.s., Jankovcova 1522/53, Holešovice, 170 00 Praha 7, www.alza.cz

Terméklista

Fontos figyelmeztetés használat előtt: A termék üzemeltetése előtt óvatosan vegye ki az összes tartozékot a víztartályból, és ellenőrizze a tartalmat az alábbi listán, hogy minden alkatrész benne van-e. Az ellenőrzés után öblítse át a víztartályt, a fedelet, a kivezető csövet, a rozsdamentes acél víztálcát, a vezeték nélküli vízszivattyút és a szűrőtartót tiszta vízzel, hogy előkészítse őket a használatra.

A csomag tartalma

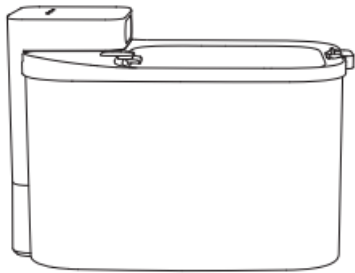

Főegység



Kimeneti cső



Szűrő

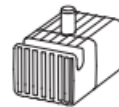

Vezeték nélküli vízszivattyú



2 az 1-ben tisztítókefe



Hálózati kábel

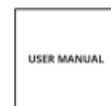

Felhasználói kézikönyv

- **Főegység:** Az elsődleges készülék, amely a víztartályt tartalmazza és megkönnyíti a rendszer működését. Ezt az egységet úgy tervezték, hogy zökkenőmentes és hatékony vízgazdálkodást biztosítson.

- **Kimeneti cső:** Ez az alkatrész a tartályból történő vízkiadásra szolgál. A készülék működtetése előtt győződjön meg arról, hogy biztonságosan csatlakoztatva van.
- **Szűrő:** A szennyeződések eltávolításával segít megtisztítani a vizet, biztosítva a tiszta és biztonságos vízkibocsátást.
- **Vezeték nélküli vízszivattyú:** Egy levehető szivattyú, amely normál üzemmódban folyamatosan működik, hogy fenntartsa a víz egyenletes áramlását. A szivattyú újratölthető és egyenletes teljesítményre tervezték.
- **2 az 1-ben tisztítókefe:** A készülék keskeny és széles területeinek tisztítására tervezett sokoldalú tisztítóeszköz, amely biztosítja a megfelelő higiénia és karbantartást.
- **Hálózati kábel:** Ez a kábel a készülék tápellátására szolgál. A biztonságos működés érdekében győződjön meg róla, hogy kompatibilis áramforráshoz van csatlakoztatva.
- **Felhasználói kézikönyv:** Részletes útmutató, amely lépésről lépésre tartalmazza a termék összeszerelésének, üzemeltetésének és karbantartásának utasításait. Kérjük, használat előtt alaposan olvassa el ezt a kézikönyvet.

Megjegyzés és ajánlások:

- **Vízpumpa karbantartása:** A vezeték nélküli vízszivattyú normál üzemmódban folyamatosan működik. Élettartama a használati körülményektől és a rendszeres karbantartástól függően változhat. Cserélje ki a szivattyút egy újjal, ha a teljesítmény csökken, vagy ha bármilyen hiba jelentkezik.
- **Terméktervezési frissítések:** A felhasználói élmény javítása érdekében a termék időszakos frissítéseken eshet át. A kézikönyvben szereplő képek csak illusztrációs célokat szolgálnak, és a tényleges terméktől némileg eltérhetnek. Ellentmondások esetén kérjük, tájékozódjon a tényleges terméken.
- **Összeszerelés és beállítás:** A termék összeszerelésekor a sérülések elkerülése érdekében kezelje óvatosan az összes alkatrészt. Ha bármelyik alkatrész hiányzik vagy hibás, azonnal forduljon az ügyfélszolgálathoz segítségért.

Ha biztosítja, hogy minden alkatrész jelen van, és használat előtt megfelelően megtisztítja, fenntarthatja a termék hosszú élettartamát és hatékonyságát.

Termék áttekintés

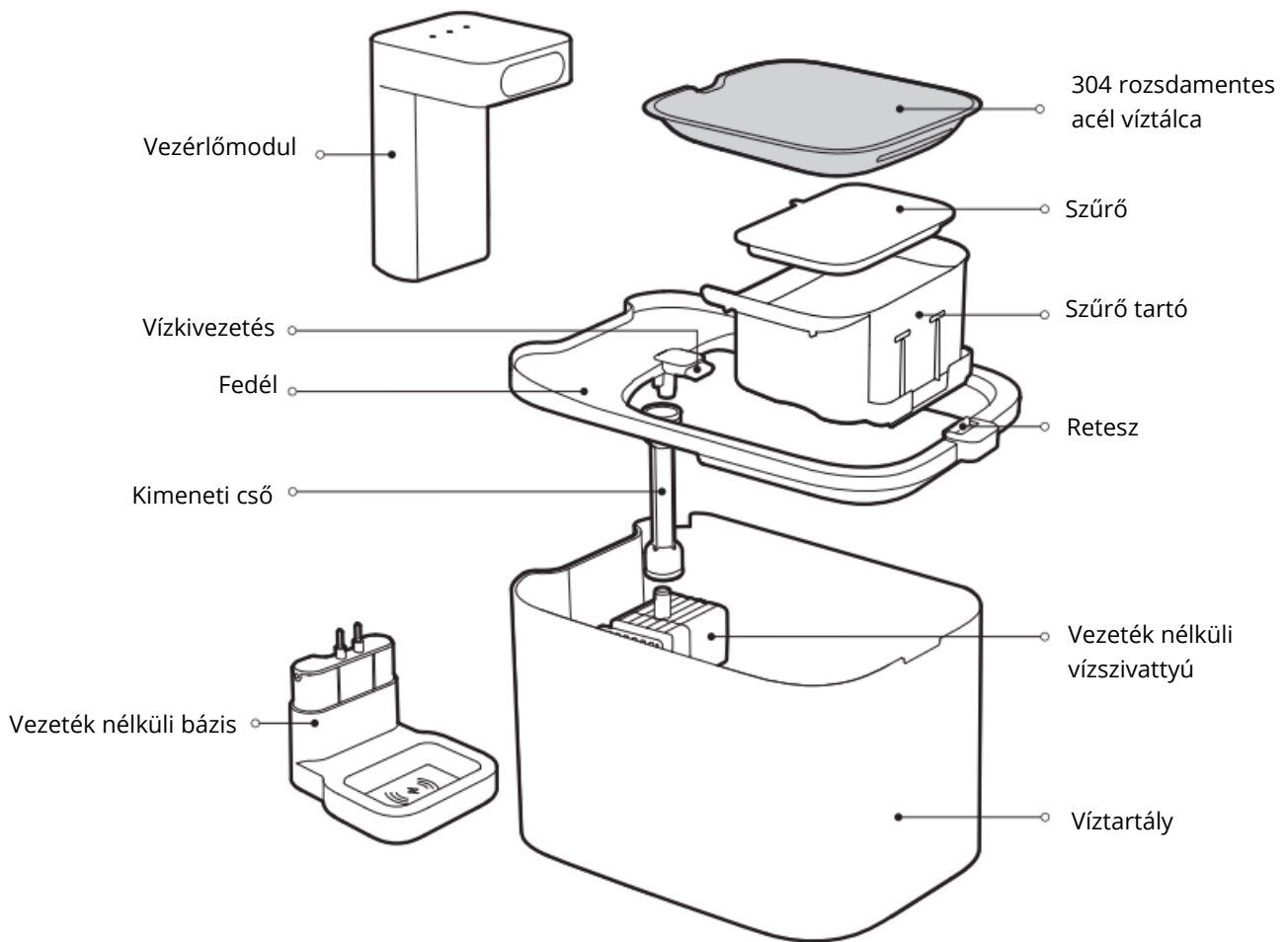

Vigyázat! A vezeték nélküli bázis és a vezérlőmodul belsejében érzékeny alkatrészek vannak. **Ne öblítse vagy áztassa őket**, mert ez károsíthatja az elektronikus alkatrészeket és befolyásolhatja a készülék működését.

Állapotjelző
lámpa

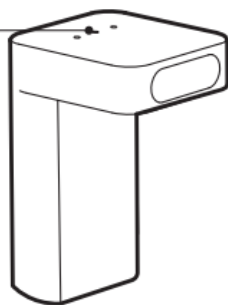

Vezérlőmodul

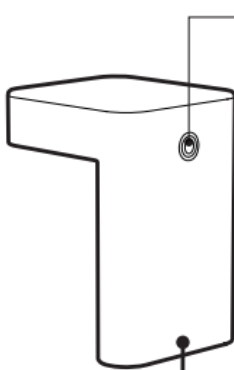

A vezérlőmodul alja

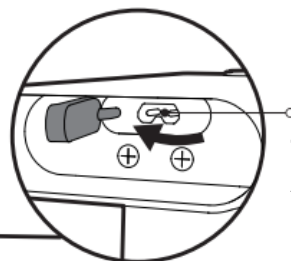

Tápkábel csatlakozó

A tápkábel csatlakoztatásához először nyissa ki a csatlakozót fedő szilikondugót. Használat után győződjön meg róla, hogy a dugót biztonságosan visszahelyezte, hogy megvédje a csatlakozót a porttól és a nedvességtől.

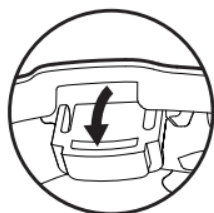

Bevágás a vízmelegítőhöz

A vízmelegítő használata előtt vegye le a fedelet, és nyissa ki a fedelet a megfelelő működés biztosítása érdekében.

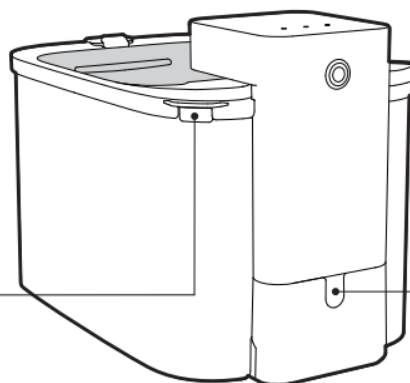

Bevágás a tápkábelhez

A bekapcsológomb utasításai

A készülék be- vagy kikapcsolásához nyomja meg és tartsa lenyomva a gombot 3 másodpercig. A készülék a sikeres beállítást a következő sorrendben villogó fényekkel jelzi: kék, zöld és piros.

Termék telepítése

A megfelelő összeszerelés és a termék optimális teljesítményének biztosítása érdekében kövesse az alábbi részletes telepítési lépéseket:

Vegye ki a vezérlőmodult: Kezdje a vezérlőmodul függőlegesen felfelé történő felemelésével. Ügyeljen arra, hogy óvatosan bánjon vele, hogy elkerülje a csatlakozók vagy a belső alkatrészek sérülését. A szennyeződések elkerülése érdekében helyezze tiszta, száraz felületre, amíg folytatja az összeszerelést.

Vegye le a rozsdamentes acél víztartályt: Keresse meg a víztartályon lévő reteszt, és óvatosan oldja ki. A feloldás után emelje fel és vegye le a rozsdamentes acél víztartályt a tartály tetejéről. A visszahelyezés előtt győződjön meg arról, hogy a tálca tiszta és mentes minden maradéktól vagy törmeléktől.

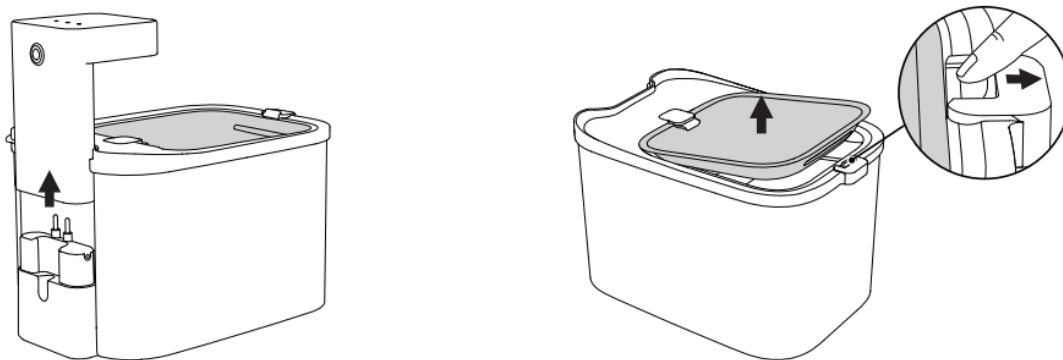

Vegye le a fedelet és a szűrőtartót: Óvatosan emelje fel a víztartály fedelét a szűrőtartóval együtt. Ezeket az alkatrészeket tegye félre egy tiszta felületre. Ellenőrizze őket szennyeződések vagy gyártási törmelék szempontjából, és szükség esetén öblítse le őket, hogy használat előtt biztosítsa a tisztaságot.

A vízszivattyú és a kivezető cső felszerelése

- Helyezze a vezeték nélküli vízszivattyút a víztartályon belüli horonyba. Ügyeljen arra, hogy a szivattyú szilárdan és biztonságosan üljön a kijelölt helyen.
- Ezután vegye a kivezető csövet, és óvatosan illessze be a vezeték nélküli vízszivattyú felett található vízkivezetőbe.
- Nyomja erősen a kivezető csövet, amíg teljesen rögzül. Éreznie vagy hallania kell egy enyhe kattantást, ami jelzi, hogy helyesen lett felszerelve.

Fontos megjegyzés: Mindig ellenőrizze kétszer, hogy a kivezető cső teljesen a végéig be van-e dugva. A nem megfelelően beszerelt cső szivárgást vagy a készülék nem megfelelő működését eredményezheti.

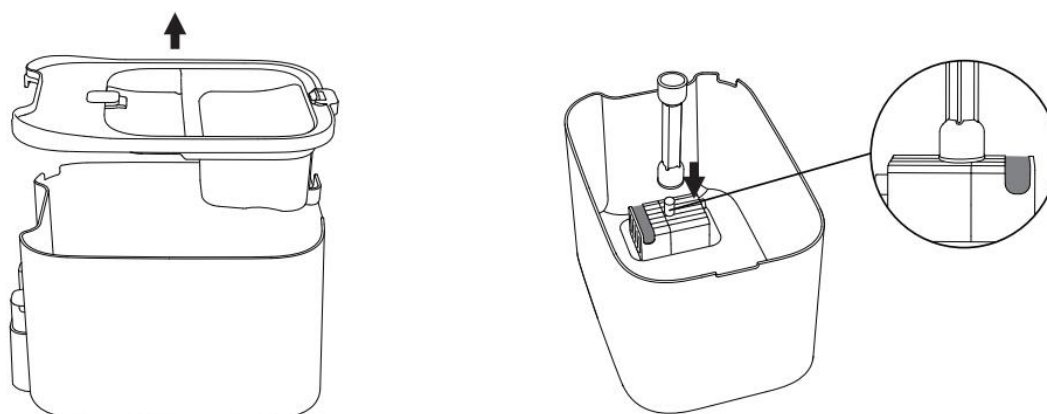

Helyezze vissza a fedelet és szerelje be a szűrőt

- Helyezze vissza a szűrőtartót a kijelölt nyílásba az ábrán látható módon.
- Helyezze a szűrőt biztonságosan a tartóba. Győződjön meg róla, hogy a hatékony szűrés érdekében megfelelően igazodik.
- Helyezze vissza a fedelet a víztartályra, hogy befejezze ezt a lépést.

Megjegyzés: A szűrő használata előtt figyelmesen olvassa el és kövesse a szűrő csomagolásán található utasításokat.

Töltse fel a víztartályt

- Öntsön tiszta vizet a víztartályba, ügyelve arra, hogy ne lépje túl a tartály belsejében megjelölt MAX vonalat.
- Kerülje a túltöltést a kiömlés vagy működési problémák elkerülése érdekében.

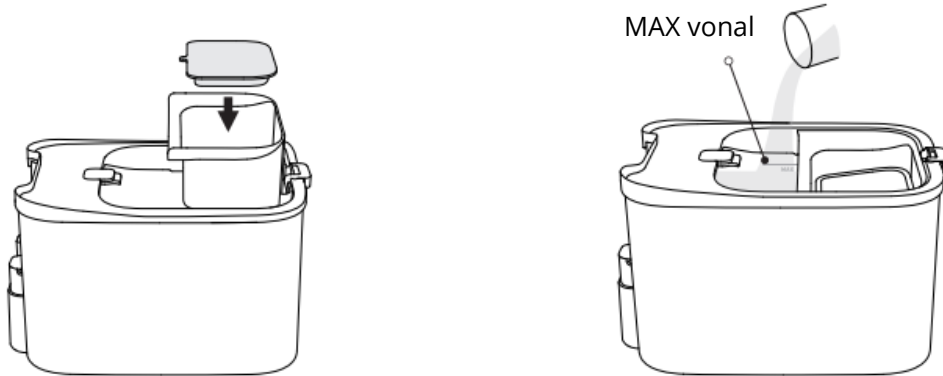

A víztálca rögzítése

- Igazítsa a víztálca A pontját a vízkivezetés alá.
- Nyomja befelé a tálcát, amíg teljesen a kimenet alá nem kerül.
- Rögzítse a tálcát a retesz kifelé történő húzásával, hogy az szilárdan rögzüljön a helyén.

Helyezze vissza a vezérlőmodult

- Helyezze vissza a vezérlőmodult függőlegesen a főegységen lévő talpzatába.
- Győződjön meg róla, hogy a helyére kattan, ami biztonságos illeszkedést jelez.

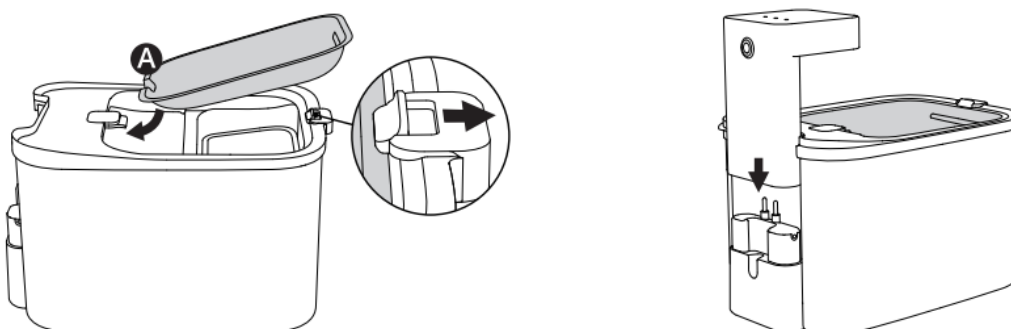

Hogyan kell használni

Használati módok

Ez a termék kétféle tápellátási lehetőséget támogat, így Ön kiválaszthatja az igényeinek leginkább megfelelő üzemmódot. Kövesse az alábbi lépéseket a készülék használatának megkezdéséhez:

Plug It In

A vezérlőmodul előkészítése

- Vegye ki a vezérlőmodult a főegységből függőlegesen felemelve.
- Nyissa ki a vezérlőmodul alján található szilikondugót. Ez felfedi a tápcsatlakozót.
- Csatlakoztassa a tápkábelt biztonságosan a hálózati bemeneti csatlakozóhoz.

Újracsatlakoztatás és csatlakoztatás

- Helyezze vissza a vezérlőmodult függőlegesen vissza a főegységen lévő talapzatába.
- Csatlakoztassa a tápkábel másik végét egy szabványos fali aljzathoz. Győződjön meg arról, hogy a csatlakozás biztonságos, és a konnektor stabil áramellátást biztosít.

Aktiválja a készüléket

- Nyomja meg a vezérlőmodulon található gombot a vízadagolási módok közötti váltáshoz.
- A kiválasztott üzemmód megerősítéséhez figyelje a jelzőfényeket. A készülék most már készen áll a működésre.

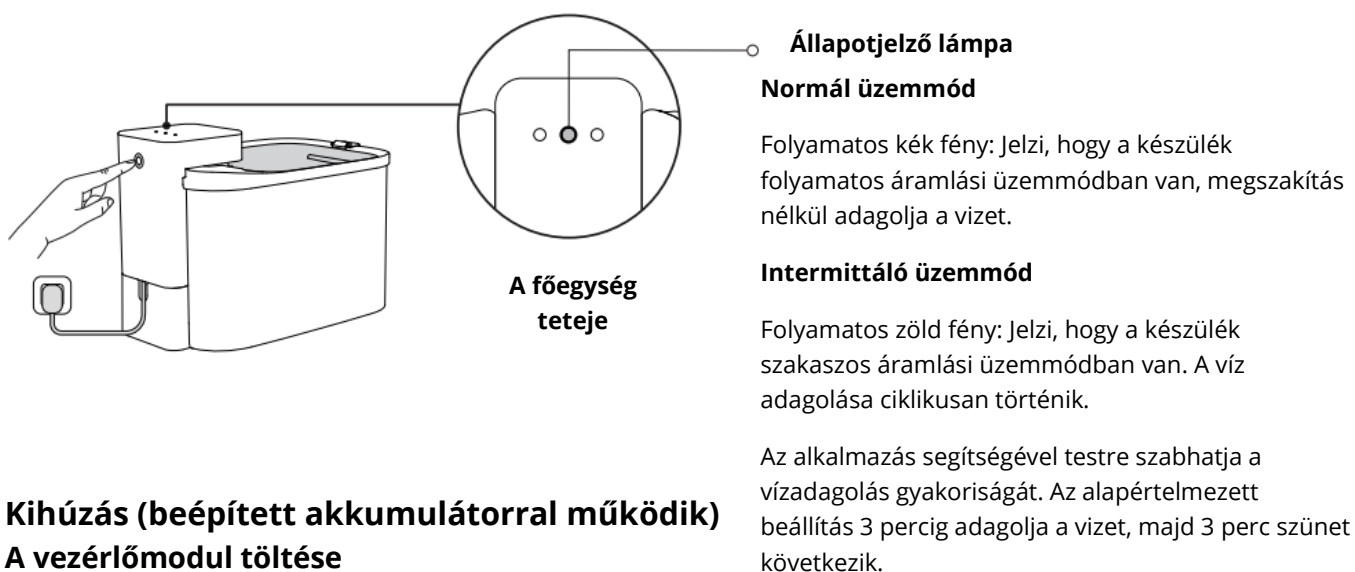

Kihúzás (beépített akkumulátorral működik)

A vezérlőmodul töltése

- Vegye ki a vezérlőmodult a főegységből.

- Csatlakoztassa a tápkábelt a vezérlőmodul töltőportjához, és csatlakoztassa azt egy áramforráshoz.

Teljes töltés megerősítése

- Az állapotjelző lámpa egyszínű kék vagy zöld színt mutat, ha a vezérlőmodul teljesen feltöltődött.
- Ha teljesen feltöltődött, húzza ki a tápkábelt, a töltőnyílás védelme érdekében szorosan fedje le a szilikondugót, és helyezze vissza a vezérlőmodult függőlegesen az alapba.

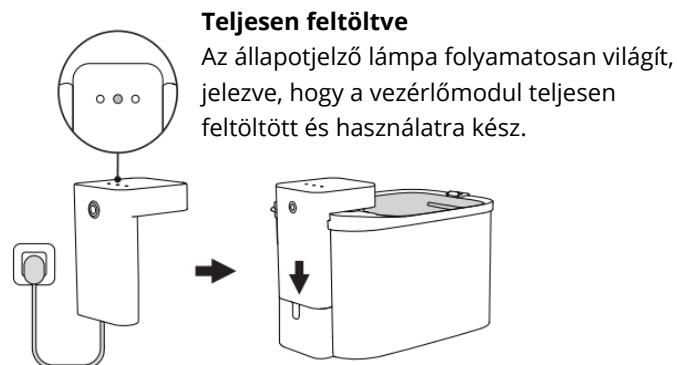
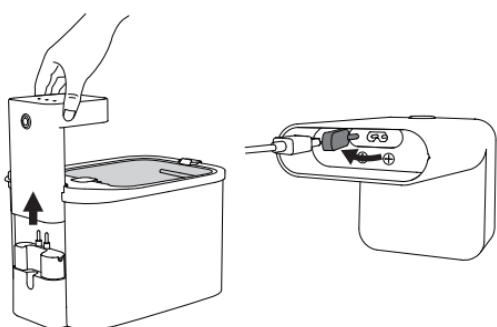

Teljesen feltöltve

Az állapotjelző lámpa folyamatosan világít, jelezve, hogy a vezérlőmodul teljesen feltöltött és használatra kész.

Akkumulátor üzemmód korlátozások

- Akkumulátoros üzemmódban a vízadagolási módok váltása nem lehetséges.
- Az akkumulátor élettartamának megőrzése érdekében a készülék alapértelmezés szerint óránként 25 másodpercig szivattyúzza a vizet.

Megjegyzés: A PETKIT alkalmazás "Energiagazdálkodás" opciójával testre szabhatja a vízadagolás gyakoriságát. Vegye figyelembe, hogy a nagy gyakoriságú vízpumpálás csökkentheti az akkumulátor élettartamát. Az alkalmazás frissítések optimalizálhatják az alkalmazás teljesítményét. A legújabb funkciókért tekintse meg az alkalmazást.

Alacsony töltöttségi szint jelzése

- Ha az állapotjelző lámpa pirosan villog, az az akkumulátor alacsony töltöttségét jelzi.
- A vezérlőmodult a töltéshez azonnal csatlakoztassa áramforráshoz.

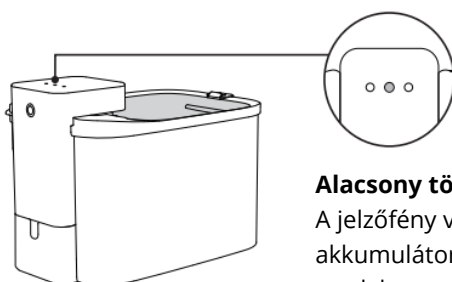

Alacsony töltöttségű akkumulátor

A jelzőfény villogva jelzi, hogy az akkumulátor töltöttsége alacsony. Kérjük, csatlakoztassa a vezérlőmodult egy áramforráshoz, hogy azonnal feltöltse.

Jelzőfények leírása

A készülék több jelzőfényvel rendelkezik, amelyek valós idejű visszajelzést adnak az állapotáról. Az alábbiakban részletesen ismertetjük az egyes jelzőfényeket és azok jelentését.

Jelzőfények:

Szűrőjelző

- **Villogó piros:** A szűrőt ki kell cserélni.
- A szűrő cseréje után állítsa vissza a készüléket az alkalmazásba, hogy kikapcsolja a kijelzőt. (A szökőkút visszatér a normál működéshez).

Vízhiány-jelző

- **Villogó piros:** A készülék vízkészlete alacsony. Töltse fel a víztartályt a jelzőfény kikapcsolásához. (A vízszökőkút újra normálisan fog működni).

Töltési és működési állapotok:

- **Plugged In:**
 - **Teljesen feltöltve:** Folyékony kék vagy zöld fény (a kiválasztott vízádagolási módtól függően).
 - **Töltés:** Villogó kék vagy zöld fény.
- **Kihúzva (akkumulátor üzemmód):**
 - **Munkajelző:** A zöld lámpa 15 másodpercig világít a kihúzás után, majd az energiatakarékosság érdekében kikapcsol.
 - **Alacsony töltöttségű akkumulátor:** Villogó piros fény.
- **Főegység meghibásodása:**
 - **Hibajelző:** A lámpa kék és zöld villogással váltakozva jelzi a hibás működést.

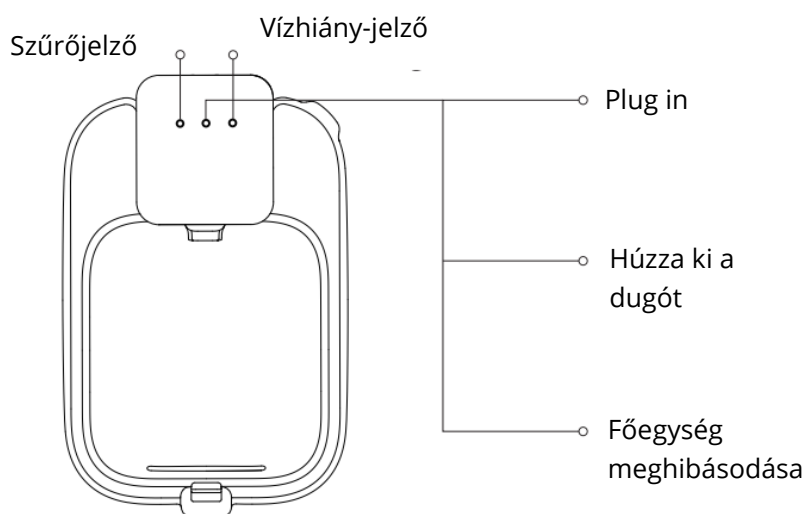

**A készülék
felső nézete**

Megjegyzés:

- A vezérlőmodul eltávolításakor a szűrő és a vízhiány jelzőfénye is **folyamatosan pirosra** vált.
- Ezek a fények automatikusan kialszanak, amint a vezérlőmodul megfelelően össze van szerelve.

App Control

A PETKIT alkalmazással könnyedén vezérelheti és felügyelheti készülékét. Kövesse az alábbi utasításokat a kezdéshez:

- **Az alkalmazás letöltése és telepítése**
 - Keresse a **"PETKIT"** szót az App Store-ban (iOS) vagy a Google Play Store-ban (Android).
 - Töltse le és telepítse az alkalmazást okostelefonjára.
- **A készülék beállítása**
 - Nyissa meg az alkalmazást, és lépjen a **"Kezdőlapra"**.
 - Kattintson a "+" ikonra egy új eszköz hozzáadásához.
 - Kövesse a képernyőn megjelenő utasításokat, hogy az eszközt az alkalmazáshoz kösse.
- **QR-kód a könnyű hozzáférésért**
 - Szkenelje be a megadott QR-kódot a PETKIT alkalmazás közvetlen letöltéséhez és a további funkciók eléréséhez.

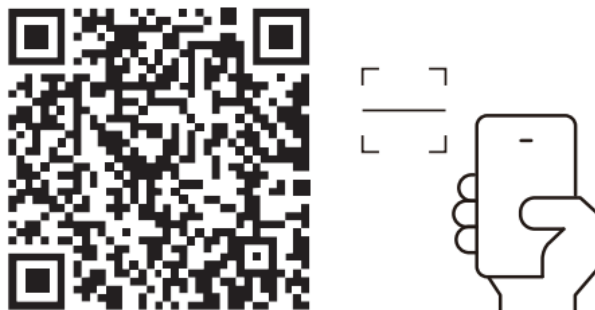

Az alkalmazás jellemzői:

- Testre szabhatja a különböző vízáramlási módokat az igényeinek megfelelően.
- Nyomon követheti kedvence napi vízfogyasztását a jobb egészségi állapotfigyelés érdekében.
- További funkciók és beállítások elérése a jobb használhatóság érdekében.

Tisztítás és karbantartás

A rendszeres tisztítás elengedhetetlen a készülék karbantartásához és kedvence egészségének biztosításához. A tisztítás gyakorisága a háziállat szokásaitól és a vízminőségtől függ. A tiszta és biztonságos ivóvíz biztosítása érdekében ajánlott legalább **hetente egyszer** megtisztítani a víztartályt, havonta **egyszer** pedig alapos tisztítást végezni.

Tisztítási lépések

A vezérlőmodul és a vezeték nélküli bázis eltávolítása és tisztítása

- Vegye le a vezérlőmodult és a vezeték nélküli bázist a főegységről.
- Törölje át mindkét alkatrészt száraz vagy enyhén nedves ruhával.
- **⚠ Vigyázat!** Ne merítse ezeket az alkatrészeket vízbe, mivel érzékeny belső alkatrészeket tartalmaznak.

Tisztítsa meg a fennmaradó alkatrészeket

- A következő részeket mossa le tiszta vízzel:
 - **Fedél**
 - **Víztálca**
 - **Szűrő tartó**
 - **Víztartály**
 - **Kimeneti cső**
 - **Vezeték nélküli vízszivattyú**
- Alaposan öblítse le, hogy eltávolítsa a szennyeződések, törmelék vagy maradványokat.

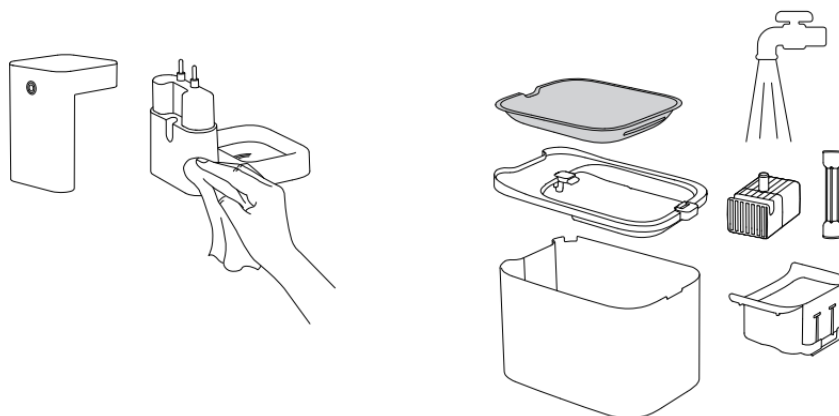

Megjegyzés:

Vigyázat! A vezeték nélküli bázis és a vezérlőmodul olyan belső alkatrészeket tartalmaz, amelyek nem érintkezhetnek vízzel. Kerülje ezeknek az alkatrészeknek az öblítését vagy áztatását.

- További tisztítási útmutatásért tekintse meg a **06. videót**, amely lépésről lépésre bemutatja a tisztítást.
- A megfelelő karbantartás biztosítja a hosszú távú teljesítményt, és a víz biztonságos és tiszta marad a háziállat számára.

Videó útmutató

Telepítés és használat videó

Szkennelje be a QR-kódot, és nézze meg a lépésről-lépésre bemutatott útmutatót a telepítésről és a készülék hatékony használatáról.



Karbantartás és tisztítás videó

Szkennelje be a QR-kódot, hogy megtekinthesse a készülék tisztítására és karbantartására vonatkozó utasításokat az optimális teljesítmény és higiénia érdekében.



Műszaki adatok

Név	PETKIT EVERSWEET MAX (VEZETÉK NÉLKÜLI)
Modell	P4115
Anyag	ABS, 304 rozsdamentes acél
Méreték	265 × 171 × 191 mm (10,4 × 6,7 × 7,5 in)
Kapacitás	3L (101 oz)
Súly	Körülbelül 1,2 kg (2,6 font)

Névleges bemenet	5V= 1A
Névleges teljesítmény	2W
Kapcsolat	Bluetooth
Alkalmazási terület	Macskák és kistestű kutyák
Frekvenciatartomány	BLE 2402-2480 Mhz
Kimenet max. Teljesítmény	EIRP 0,00015 W

Felhasználói biztonsági útmutató

Az alábbiakban ismertetett biztonsági irányelvek be nem tartása a termék meghibásodásához vagy más előre nem látható problémákhoz vezethet.

Telepítés és használat: A terméket szigorúan a használati útmutatóban leírtak szerint telepítse és használja.

Korhatárok: Ez a termék nem ajánlott három hónaposnál fiatalabb háziállatok számára.

Csak beltéri használatra: Használja a terméket beltérben, hogy elkerülje a közvetlen napfénynek vagy nyílt lángnak való kitettséget, mivel ezek károsíthatják a készüléket.

Adapter használata: A sérülések és biztonsági kockázatok elkerülése érdekében mindig a mellékelt eredeti adaptert használja.

Elhelyezés: Helyezze a készüléket sík, vízszintes felületre. Ne ütögesse vagy borítsa fel a készüléket, mert ez meghibásodást okozhat, vagy víz folyhat ki belőle.

Kerülje el a vízkárokat: Ne öblítse vagy áztassa az alapot vagy a vezérlőmodult.

Szivattyúvédelem: Tisztítás és karbantartás közben óvatosan kezelje a szivattyút. Ha leejti, az a belső kerámia tengely sérülését okozhatja.

Drótbiztonság: A termék biztonságos kifeszültségen működik, de a vezetékeket rágó háziállatok még mindig elektromos szivárgás veszélyét okozhatják. Biztosítsa és rejtse el a tápkábeleket, hogy megakadályozza a hozzáférést, és felügyelje a háziállatokat, hogy elkerülje ezt a viselkedést.

Óvatosan kezelje: A durva kezelés maradandó károsodást okozhat a készülékben.

Kihúzás inaktivitás közben: Ha a termék nincs használatban, vagy hosszabb ideig nem használják, húzza ki a tápkábelt az energiatakarékosság és a biztonság érdekében.

Gyermekek felügyelt használata: Gyermekek csak felnőttek irányítása és felügyelete mellett használhatják a terméket.

Javítások: A biztonsági kockázatok elkerülése érdekében csak képzett szakemberek végezzenek javításokat.

Elegendő vízellátás: Mielőtt hosszabb időre felügyelet nélkül hagyja a készüléket, győződjön meg arról, hogy elegendő víz van a tartályban.

Ügyfélszolgálat: Ha bármilyen probléma merülne fel a termékkel kapcsolatban, forduljon ügyfélszolgálatunkhoz segítségért.

Jótállási feltételek

Az Alza.cz értékesítési hálózatában vásárolt új termékre 2 év garancia vonatkozik. Ha a garanciális időszak alatt javításra vagy egyéb szolgáltatásra van szüksége, forduljon közvetlenül a termék eladójához, a vásárlás dátumával ellátott eredeti vásárlási bizonylatot kell bemutatnia.

Az alábbiak a jótállási feltételekkel való ellentétnek minősülnek, amelyek miatt az igényelt követelés nem ismerhető el:

- A terméknek a termék rendeltetésétől eltérő célra történő használata, vagy a termék karbantartására, üzemeltetésére és szervizelésére vonatkozó utasítások be nem tartása.
- A termék természeti katasztrófa, illetéktelen személy beavatkozása vagy a vevő hibájából bekövetkezett mechanikai sérülése (pl. szállítás, nem megfelelő eszközökkel történő tisztítás stb. során).
- A fogyóeszközök vagy alkatrészek természetes elhasználódása és öregedése a használat során (pl. akkumulátorok stb.).
- Káros külső hatásoknak való kitettség, például napfény és egyéb sugárzás vagy elektromágneses mezők, folyadék behatolása, tárgyak behatolása, hálózati túlfeszültség, elektrosztatikus kisülési feszültség (beleértve a villámlást), hibás táp- vagy bemeneti feszültség és e feszültség nem megfelelő polaritása, kémiai folyamatok, például használt tápegységek stb.
- Ha valaki a termék funkcióinak megváltoztatása vagy bővítése érdekében a megvásárolt konstrukcióhoz képest módosításokat, átalakításokat, változtatásokat végzett a konstrukción vagy adaptációt végzett, vagy nem eredeti alkatrészeket használt.

EU-megfelelőségi nyilatkozat

Ez a termék megfelel a következő európai uniós irányelv(ek) jogi követelményeinek: 2014/53/EU.



WEEE

Ezt a terméket nem szabad normál háztartási hulladékként ártalmatlanítani az elektromos és elektronikus berendezések hulladékairól szóló uniós irányelvnek (WEEE - 2012/19/EU) megfelelően. Ehelyett vissza kell juttatni a vásárlás helyére, vagy át kell adni az újrahasznosítható hulladékok nyilvános gyűjtőhelyén. Azzal, hogy gondoskodik a termék megfelelő ártalmatlanításáról, segít megelőzni a környezetre és az emberi egészségre gyakorolt lehetséges negatív következményeket, amelyeket egyébként a termék nem megfelelő hulladékkezelése okozhatna. További részletekért forduljon a helyi hatósághoz vagy a legközelebbi gyűjtőponthoz. Az ilyen típusú hulladék nem megfelelő ártalmatlanítása a nemzeti előírásoknak megfelelően pénzbírságot vonhat maga után.



Sehr geehrter Kunde,

vielen Dank für den Kauf unseres Produkts. Bitte lesen Sie die folgenden Anweisungen vor dem ersten Gebrauch sorgfältig durch und bewahren Sie diese Bedienungsanleitung zum späteren Nachschlagen auf. Beachten Sie insbesondere die Sicherheitshinweise. Wenn Sie Fragen oder Kommentare zum Gerät haben, wenden Sie sich bitte an den Kundenservice: www.alza.de/kontakt, www.alza.at/kontakt

Lieferant Alza.cz a.s., Jankovcova 1522/53, Holešovice, 170 00 Prag 7, www.alza.cz

Einführung

Wichtiger Hinweis vor dem Gebrauch: Bevor Sie das Produkt in Betrieb nehmen, entfernen Sie vorsichtig alle Zubehörteile aus dem Wassertank und überprüfen Sie den Inhalt anhand der folgenden Liste, um sicherzustellen, dass alle Komponenten enthalten sind. Spülen Sie nach der Überprüfung den Wassertank, den Deckel, das Auslassrohr, die Wasserschale aus Edelstahl, die kabellose Wasserpumpe und den Filterhalter mit sauberem Wasser ab, um sie für den Gebrauch vorzubereiten.

Enthaltene Komponenten

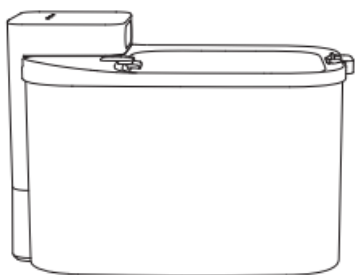

Haupteinheit



Auslassrohr



Filter

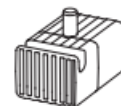

Drahtlose
Wasserpumpe



2 in 1
Reinigungsbürste



Netzkabel

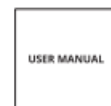

Benutzerhandbuch

- **Haupteinheit:** Das Hauptgerät, in dem der Wassertank untergebracht ist und das den Betrieb des Systems ermöglicht. Diese Einheit ist so konzipiert, dass sie ein reibungsloses und effizientes Wassermanagement gewährleistet.

- **Auslassrohr:** Dieses Bauteil dient zur Abgabe von Wasser aus dem Tank. Vergewissern Sie sich, dass es sicher befestigt ist, bevor Sie das Gerät in Betrieb nehmen.
- **Filter:** Ein unverzichtbares Zubehörteil, das hilft, das Wasser zu reinigen, indem es Verunreinigungen entfernt und eine saubere und sichere Wasserausgabe gewährleistet.
- **Drahtlose Wasserpumpe:** Eine abnehmbare Pumpe, die im Normalmodus kontinuierlich arbeitet, um einen gleichmäßigen Wasserfluss aufrechtzuerhalten. Die Pumpe ist wiederaufladbar und für konstante Leistung ausgelegt.
- **2-in-1-Reinigungsbürste:** Ein vielseitiges Reinigungswerkzeug, mit dem sowohl schmale als auch breite Bereiche des Geräts gereinigt werden können, um eine ordnungsgemäße Hygiene und Wartung zu gewährleisten.
- **Netzkabel:** Dieses Kabel dient der Stromversorgung des Geräts. Stellen Sie sicher, dass es für einen sicheren Betrieb an eine kompatible Stromquelle angeschlossen ist.
- **Benutzerhandbuch:** Ein detailliertes Handbuch mit schrittweisen Anweisungen für den Zusammenbau, den Betrieb und die Wartung des Produkts. Bitte lesen Sie dieses Handbuch vor dem Gebrauch sorgfältig durch.

Anmerkungen:

- **Wartung der Wasserpumpe:** Die kabellose Wasserpumpe arbeitet im Normalbetrieb kontinuierlich. Ihre Lebensdauer kann je nach Einsatzbedingungen und regelmäßiger Wartung variieren. Tauschen Sie die Pumpe gegen eine neue aus, wenn die Leistung nachlässt oder wenn Fehler auftreten.
- **Aktualisierungen des Produktdesigns:** Um die Benutzerfreundlichkeit zu verbessern, kann das Produkt in regelmäßigen Abständen aktualisiert werden. Die in diesem Handbuch gezeigten Bilder dienen nur zur Veranschaulichung und können leicht vom tatsächlichen Produkt abweichen. Im Falle von Unstimmigkeiten beziehen Sie sich bitte auf das tatsächliche Produkt.
- **Zusammenbau und Einrichtung:** Gehen Sie beim Zusammenbau des Produkts vorsichtig mit allen Komponenten um, um Schäden zu vermeiden. Sollte ein Teil fehlen oder defekt sein, wenden Sie sich bitte umgehend an den Kundendienst, um Hilfe zu erhalten.

Wenn Sie sicherstellen, dass alle Komponenten vorhanden sind und vor der Verwendung ordnungsgemäß gereinigt werden, können Sie die Langlebigkeit und Effizienz Ihres Produkts erhalten.

Produktübersicht

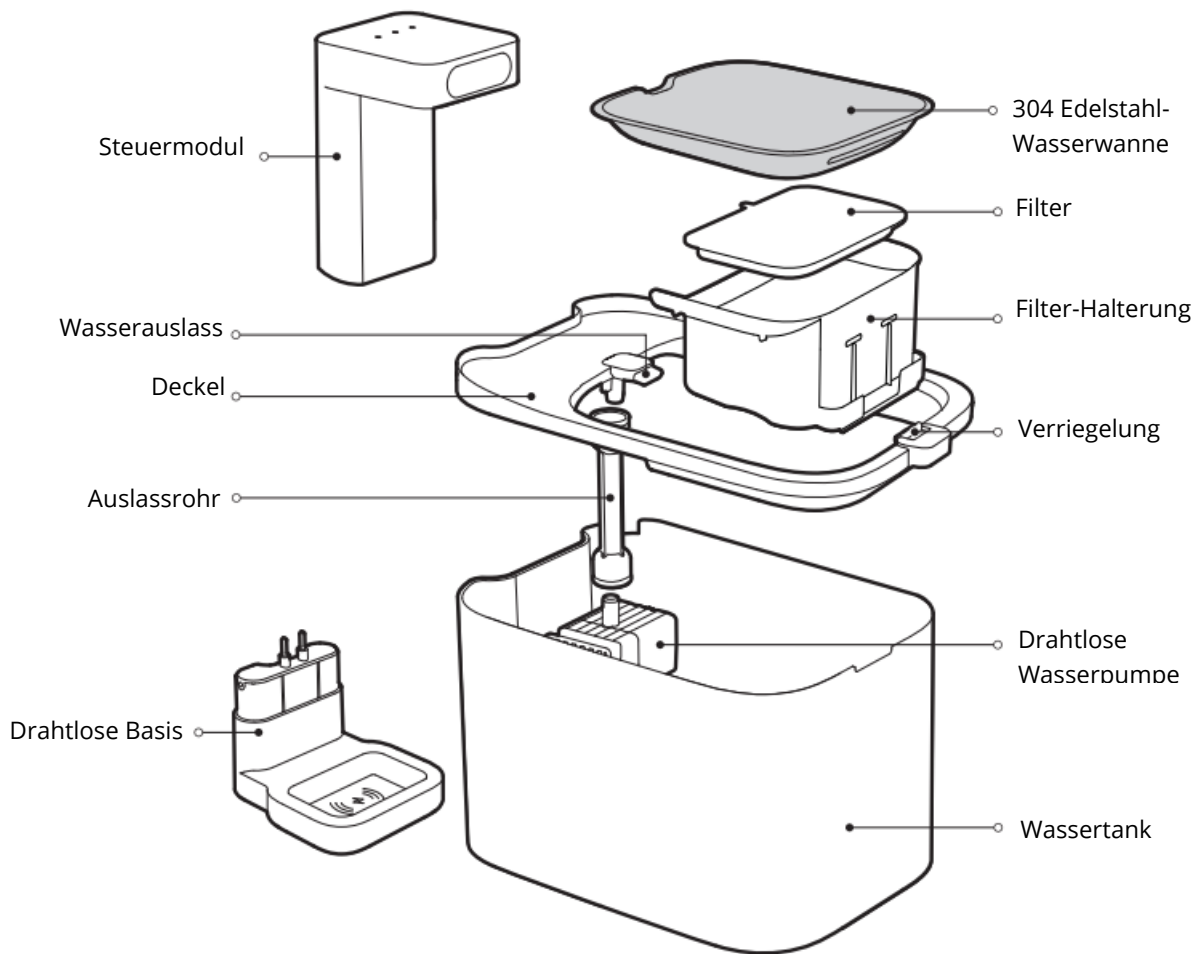

Vorsicht! Im Inneren der Funkbasis und des Steuermoduls befinden sich empfindliche Bauteile. **Sie dürfen nicht gespült oder eingeweicht werden**, da dies die elektronischen Teile beschädigen und die Funktionalität des Geräts beeinträchtigen kann.

Status-Anzeige

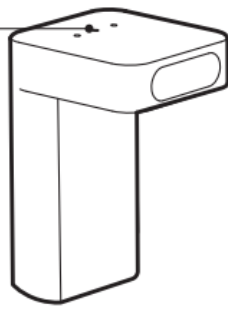

Steuermodul

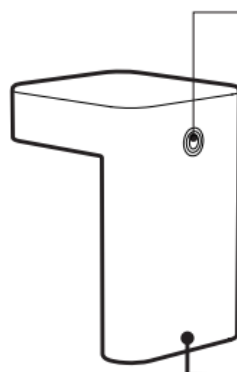

Unterseite des Steuermoduls

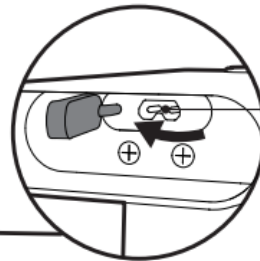

Netzkabelanschluss

Um das Netzkabel anzuschließen, öffnen Sie zunächst den Silikonstopfen, der den Anschluss abdeckt. Achten Sie darauf, dass der Stecker nach dem Gebrauch wieder fest aufgesetzt wird, um den Anschluss vor Staub und

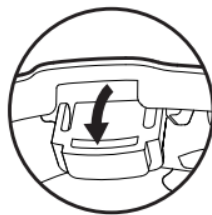

Aussparung für Wassererhitzer

Bevor Sie den Warmwasserbereiter in Betrieb nehmen, nehmen Sie den Deckel ab und öffnen Sie die Abdeckung, um die ordnungsgemäße Funktion sicherzustellen.

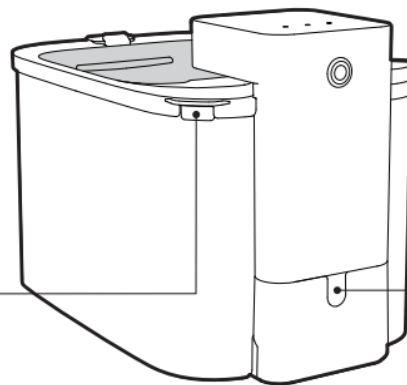

Aussparung für Netzkabel

Anweisungen zur Einschalttaste

Um das Gerät ein- oder auszuschalten, halten Sie die Taste 3 Sekunden lang gedrückt. Das Gerät zeigt eine erfolgreiche Einrichtung durch Blinken in der folgenden Reihenfolge an: blau, grün und rot.

Produkt-Installation

Um eine ordnungsgemäße Montage und optimale Leistung Ihres Produkts zu gewährleisten, befolgen Sie bitte die nachstehenden detaillierten Installationsschritte:

Entfernen Sie das Steuermodul: Heben Sie das Steuermodul zunächst senkrecht nach oben. Gehen Sie dabei behutsam vor, um eine Beschädigung der Anschlüsse oder internen Komponenten zu vermeiden. Legen Sie es auf eine saubere, trockene Oberfläche, um Verunreinigungen zu vermeiden, während Sie mit der Montage fortfahren.

Nehmen Sie die Edelstahl-Wasserwanne ab: Suchen Sie den Riegel am Wassertank und entriegeln Sie ihn vorsichtig. Nach dem Entriegeln heben Sie die Edelstahl-

Wasserschale von der Oberseite des Tanks ab und entfernen sie. Vergewissern Sie sich vor dem Wiedereinbau, dass die Wanne sauber und frei von Rückständen ist.

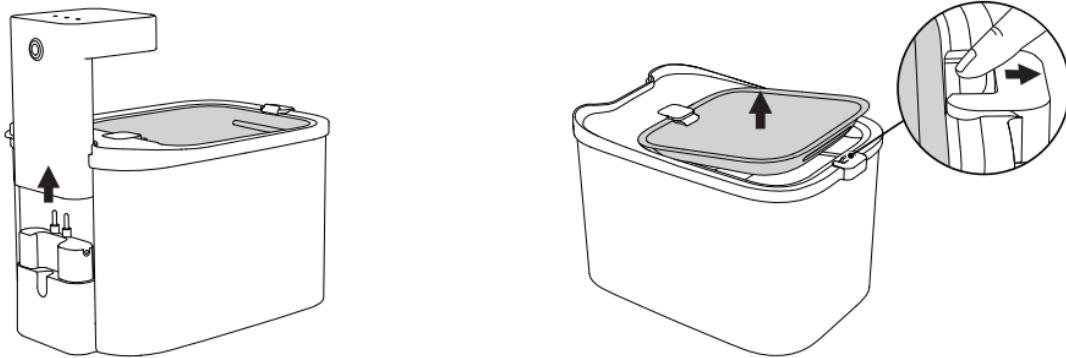

Entfernen Sie den Deckel und die Filterhalterung: Heben Sie den Deckel des Wassertanks zusammen mit dem Filterhalter vorsichtig ab. Legen Sie diese Komponenten auf einer sauberen Oberfläche ab. Überprüfen Sie sie auf Schmutz oder Produktionsrückstände und spülen Sie sie gegebenenfalls ab, um die Sauberkeit vor der Verwendung zu gewährleisten.

Installieren Sie die Wasserpumpe und das Auslassrohr

- Setzen Sie die kabellose Wasserpumpe in die Nut im Inneren des Wassertanks ein. Vergewissern Sie sich, dass die Pumpe fest und sicher in ihrer vorgesehenen Position sitzt.
- Nehmen Sie dann das Auslassrohr und führen Sie es vorsichtig in den Wasserauslass oberhalb der drahtlosen Wasserpumpe ein.
- Drücken Sie das Auslassrohr fest, bis es vollständig befestigt ist. Sie sollten ein leichtes Klicken spüren oder hören, das anzeigt, dass es korrekt installiert wurde.

Wichtiger Hinweis: Überprüfen Sie immer, ob das Auslassrohr vollständig bis zum Ende eingeführt ist. Ein nicht ordnungsgemäß installiertes Rohr kann zu Leckagen oder einem fehlerhaften Betrieb des Geräts führen.

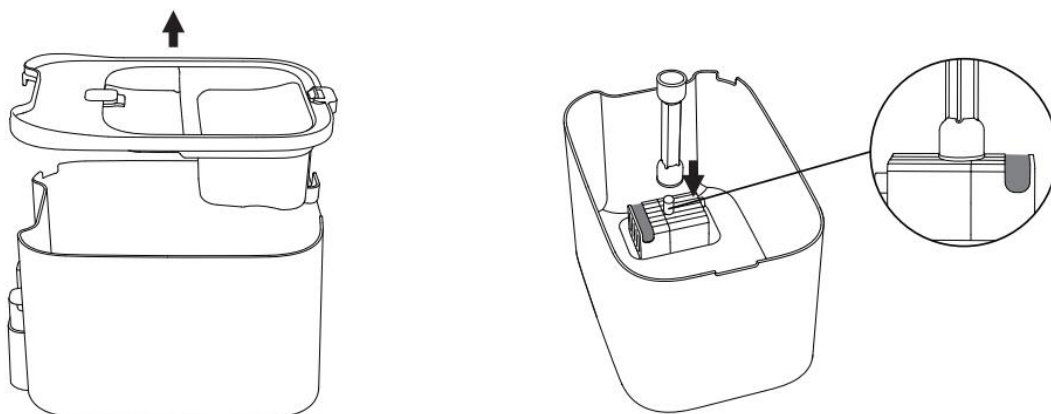

Bringen Sie den Deckel wieder an und setzen Sie den Filter ein

- Setzen Sie den Filterhalter wieder in den dafür vorgesehenen Schlitz ein, wie in der Abbildung gezeigt.
- Setzen Sie den Filter fest in die Halterung ein. Vergewissern Sie sich, dass er für eine effektive Filtration richtig ausgerichtet ist.
- Setzen Sie den Deckel wieder auf den Wassertank, um diesen Schritt abzuschließen.

Hinweis: Lesen und befolgen Sie vor der Verwendung des Filters sorgfältig die Anweisungen auf der Verpackung des Filters.

Füllen Sie den Wassertank

- Füllen Sie sauberes Wasser in den Wassertank und achten Sie darauf, dass die im Tank markierte MAX-Linie nicht überschritten wird.
- Vermeiden Sie ein Überfüllen, um ein Verschütten oder Betriebsstörungen zu vermeiden.

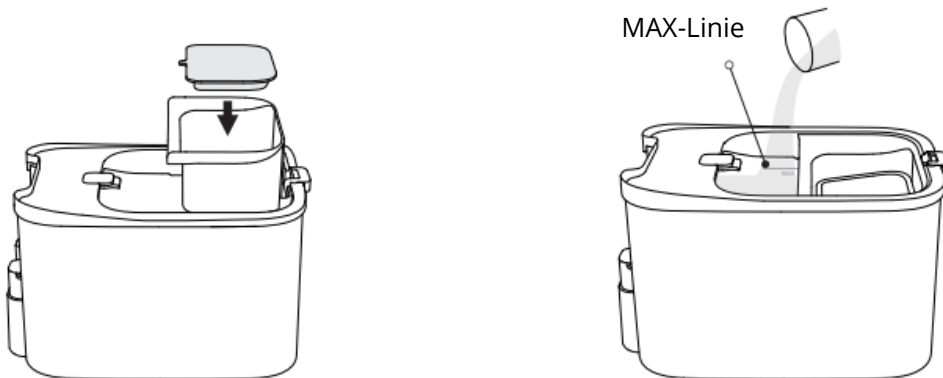

Befestigen Sie die Wasserwanne

- Richten Sie Punkt A der Wasserschale unter dem Wasserauslass aus.
- Schieben Sie das Tablett nach innen, bis es vollständig unter dem Auslass positioniert ist.
- Sichern Sie das Fach, indem Sie die Verriegelung nach außen ziehen, um es fest einzurasten.

Setzen Sie das Steuermodul wieder ein

- Setzen Sie das Steuermodul wieder senkrecht in seinen Sockel am Hauptgerät ein.
- Vergewissern Sie sich, dass er einrastet, was einen sicheren Sitz anzeigt.

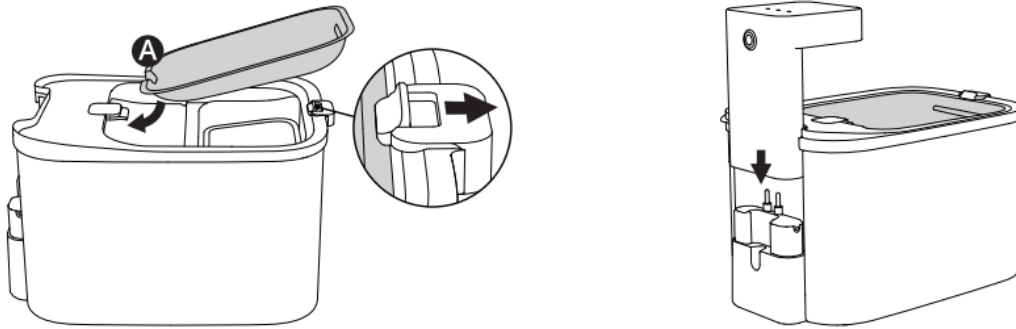

Verwendung

Verwendungsmodi

Dieses Produkt unterstützt zwei Stromversorgungsoptionen, so dass Sie den Modus wählen können, der Ihren Anforderungen am besten entspricht. Befolgen Sie die nachstehenden Schritte, um das Gerät in Betrieb zu nehmen:

Einstecken

Bereiten Sie das Steuermodul vor

- Entfernen Sie das Steuermodul aus dem Hauptgerät, indem Sie es senkrecht anheben.
- Öffnen Sie den Silikonstopfen an der Unterseite des Steuermoduls. Dadurch wird der Stromeingangsanschluss sichtbar.
- Schließen Sie das Netzkabel fest an den Netzeingang an.

Wieder anschließen und einstecken

- Setzen Sie das Steuermodul wieder senkrecht in seinen Sockel am Hauptgerät ein.
- Stecken Sie das andere Ende des Netzkabels in eine normale Wandsteckdose. Stellen Sie sicher, dass die Verbindung sicher ist und die Steckdose eine stabile Stromversorgung bietet.

Aktivieren Sie das Gerät

- Drücken Sie die Taste auf dem Steuermodul, um zwischen den Wasserabgabemodi zu wechseln.
- Beobachten Sie die Anzeigeleuchten, um den gewählten Modus zu bestätigen. Das Gerät ist nun betriebsbereit.

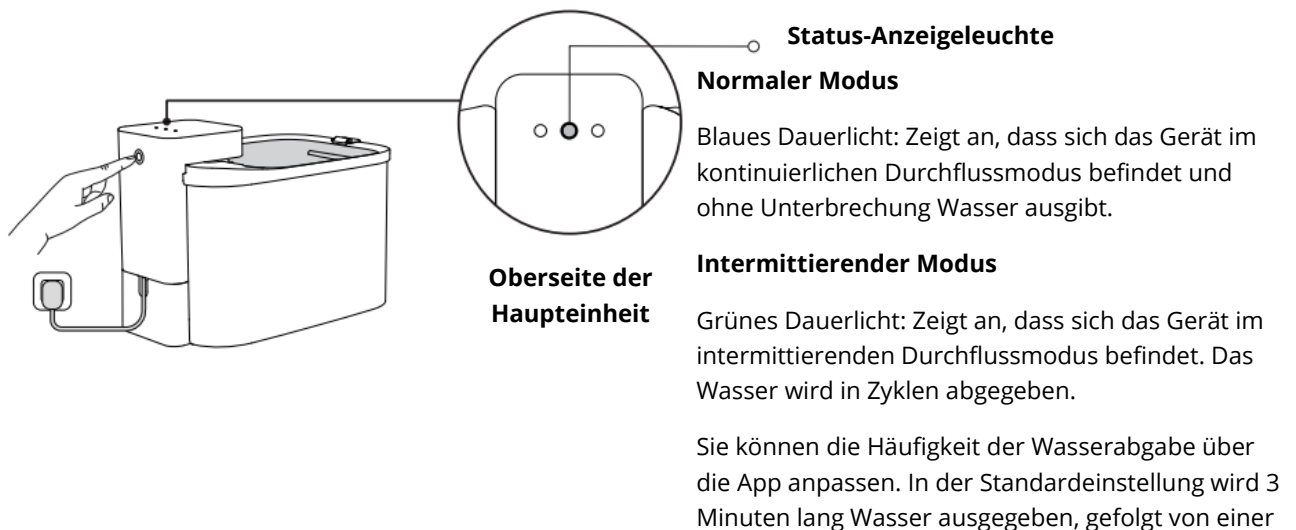

Ausstecken (Stromversorgung durch integrierte Batterie)

Aufladen des Steuermoduls

- Entfernen Sie das Steuermodul aus dem Hauptgerät.
- Verbinden Sie das Netzkabel mit dem Ladeanschluss am Steuermodul und schließen Sie es an eine Stromquelle an.

Bestätigen Sie die vollständige Aufladung

- Die Statusanzeige leuchtet durchgehend blau oder grün, wenn das Steuermodul vollständig geladen ist.
- Wenn das Gerät vollständig aufgeladen ist, ziehen Sie das Netzkabel ab, decken Sie den Silikonstecker sicher ab, um den Ladeanschluss zu schützen, und setzen Sie das Steuermodul wieder senkrecht in die Basis ein.

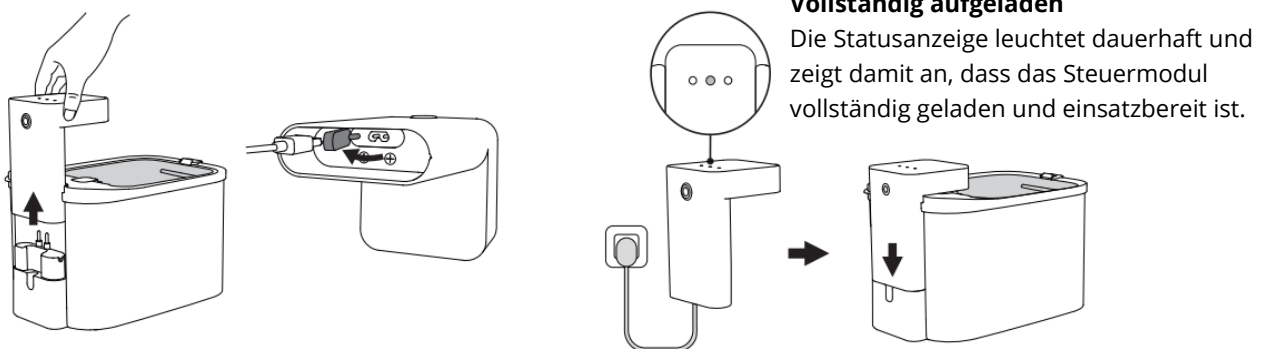

Einschränkungen im Batteriebetrieb

- Im Akkubetrieb ist das Umschalten der Wasserabgabe nicht möglich.
- Um die Batterie zu schonen, ist das Gerät standardmäßig so eingestellt, dass es pro Stunde 25 Sekunden lang Wasser pumpt.

Hinweis: Sie können die Häufigkeit der Wasserabgabe über die Option "Energiemanagement" in der PETKIT-App anpassen. Beachten Sie, dass eine hohe

Häufigkeit der Wasserabgabe die Batterielevensdauer verkürzen kann.

Außerplanmäßige Updates können die Leistung der App optimieren. Informieren Sie sich in der App über die neuesten Funktionen.

Anzeige für schwache Batterie

- Wenn die Statusanzeige rot blinkt, bedeutet dies, dass die Batterie schwach ist.
- Bitte schließen Sie das Steuermodul zum Aufladen sofort an eine Stromquelle an.

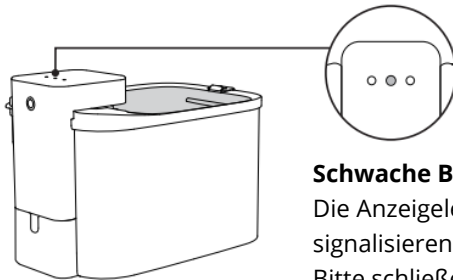

Schwache Batterie

Die Anzeigeleuchte blinkt, um zu signalisieren, dass die Batterie schwach ist. Bitte schließen Sie das Steuermodul an eine Stromquelle an, um es umgehend wieder aufzuladen.

Indikatoren

Das Gerät verfügt über mehrere Anzeigeleuchten, die in Echtzeit Auskunft über seinen Status geben. Nachstehend finden Sie eine ausführliche Erläuterung der einzelnen Anzeigen und ihrer Bedeutung.

Blinkleuchten:

Filter-Anzeige

- **Blinkt rot:** Der Filter muss ausgetauscht werden.
- Setzen Sie das Gerät nach dem Auswechseln des Filters in der App zurück, um die Anzeige auszuschalten. (Die Wasserfontäne kehrt zum normalen Betrieb zurück.)

Indikator für Wasserknappheit

- **Blinkt rot:** Der Wasservorrat des Geräts ist gering. Füllen Sie den Wassertank auf, um die Anzeige zu deaktivieren. (Die Wasserfontäne nimmt ihren normalen Betrieb wieder auf.)

Lade- und Betriebszustände:

- **Eingesteckt:**
 - **Vollständig aufgeladen:** Blaues oder grünes Dauerlicht (je nach ausgewähltem Wasserabgabemodus).
 - **Aufladen:** Blinkendes blaues oder grünes Licht.
- **Nicht angeschlossen (Batteriemodus):**

- **Betriebsanzeige:** Das grüne Licht leuchtet nach dem Ausstecken für 15 Sekunden und schaltet sich dann aus, um Strom zu sparen.
- **Niedriger Batteriestand:** Blinkendes rotes Licht.
- **Versagen der Haupteinheit:**
 - **Fehleranzeige:** Die Leuchte blinkt abwechselnd blau und grün, um eine Störung anzuzeigen.

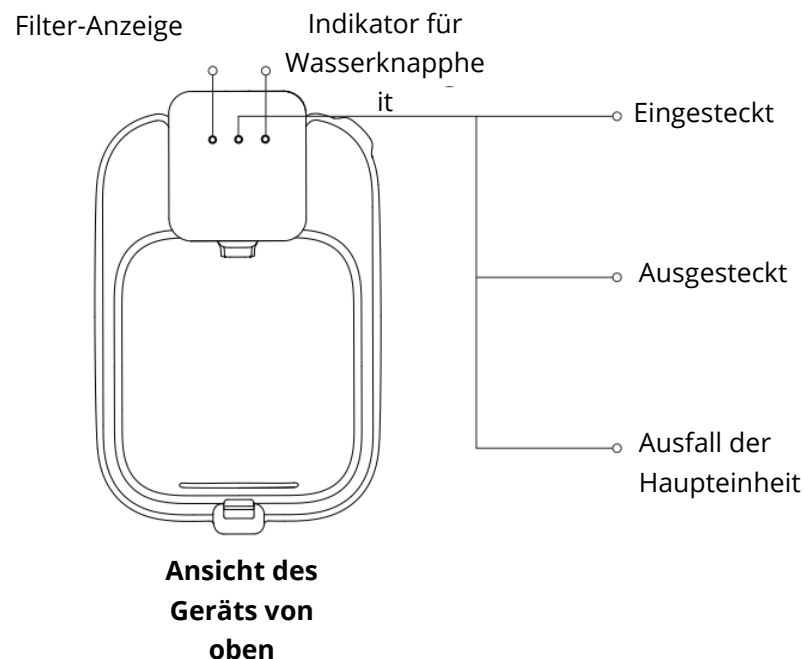

Anmerkungen:

- Wenn das Steuermodul entfernt wird, leuchten sowohl die Filter- als auch die Wassermangelleuchte **durchgehend rot**.
- Diese Leuchten schalten sich automatisch aus, sobald das Steuermodul wieder ordnungsgemäß zusammengebaut ist.

App-Steuerung

Steuern und überwachen Sie Ihr Gerät ganz einfach mit der PETKIT-App. Folgen Sie den Anweisungen unten, um loszulegen:

- **Herunterladen und Installieren der App**
 - Suchen Sie im App Store (iOS) oder im Google Play Store (Android) nach "**PETKIT**".
 - Laden Sie die App herunter und installieren Sie sie auf Ihrem Smartphone.
- **Einrichten des Geräts**
 - Öffnen Sie die App und gehen Sie auf die "**Startseite**".
 - Klicken Sie auf das "+"-Symbol, um ein neues Gerät hinzuzufügen.
 - Befolgen Sie die Anweisungen auf dem Bildschirm, um das Gerät mit Ihrer App zu verbinden.

- **QR-Code für einfachen Zugang**
 - Scannen Sie den QR-Code, um die PETKIT-App direkt herunterzuladen und auf weitere Funktionen zuzugreifen.



Funktionen in der App:

- Passen Sie die verschiedenen Wasserdurchflussmodi an Ihre Bedürfnisse an.
- Verfolgen Sie die tägliche Wasseraufnahme Ihres Haustieres zur besseren Gesundheitsüberwachung.
- Zugriff auf zusätzliche Funktionen und Einstellungen für eine verbesserte Benutzerfreundlichkeit.

Reinigung und Wartung

Eine regelmäßige Reinigung ist für die Wartung des Geräts und die Gesundheit Ihres Haustiers unerlässlich. Die Häufigkeit der Reinigung hängt von den Gewohnheiten Ihres Haustiers und der Wasserqualität ab. Um sauberes und sicheres Trinkwasser zu gewährleisten, wird empfohlen, den Wassertank mindestens **einmal pro Woche** zu reinigen und **einmal im Monat** eine gründliche Reinigung durchzuführen.

Schritte zur Reinigung

Entfernen und Reinigen des Steuermoduls und der drahtlosen Basis

- Nehmen Sie das Steuermodul und die drahtlose Basis vom Hauptgerät ab.
- Wischen Sie beide Komponenten mit einem trockenen oder leicht feuchten Tuch ab.
- ⚠ **Vorsicht!** Tauchen Sie diese Komponenten nicht in Wasser ein, da sie empfindliche Innenteile enthalten.

Verbleibende Komponenten reinigen

- Waschen Sie die folgenden Teile mit sauberem Wasser:
 - **Deckel**
 - **Wasserwanne**
 - **Filter-Halterung**
 - **Wassertank**

- **Auslassrohr**
- **Drahtlose Wasserpumpe**
- Spülen Sie gründlich nach, um Schmutz, Ablagerungen und Rückstände zu entfernen.

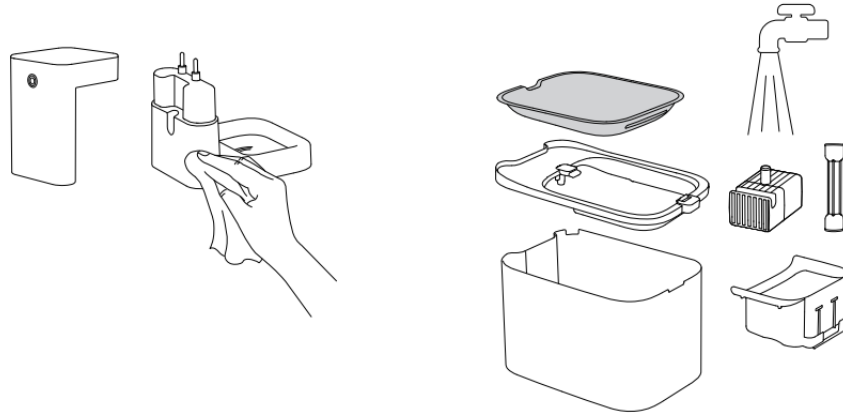

Anmerkungen:

Vorsicht! Die Funkbasis und das Steuermodul enthalten interne Komponenten, die nicht mit Wasser in Berührung kommen dürfen. Vermeiden Sie es, diese Teile abzuspolen oder zu durchnässen.

- Weitere Anleitungen zur Reinigung finden Sie in **Video 06**, das eine schrittweise Anleitung enthält.
- Eine ordnungsgemäße Wartung gewährleistet eine lang anhaltende Leistung und hält das Wasser für Ihr Haustier sicher und sauber.

Video-Leitfaden

Video zur Installation und Verwendung

Scannen Sie den QR-Code, um eine Schritt-für-Schritt-Anleitung für die Installation und die effektive Nutzung Ihres Geräts zu sehen.



Video zu Wartung und Reinigung

Scannen Sie den QR-Code, um Anweisungen zur Reinigung und Pflege Ihres Geräts für optimale Leistung und Hygiene anzuzeigen.



Spezifikationen

Name	PETKIT EVERSWEET MAX (KABELLOS)
Modell	P4115
Material	ABS, 304 Edelstahl
Abmessungen	265 × 171 × 191 mm (10,4 × 6,7 × 7,5 Zoll)
Kapazität	3L (101 Unzen)
Gewicht	Etwa 1,2 kg (2,6 lb)
Nennleistung	5V= 1A
Nennleistung	2W
Verbindung	Bluetooth
Umfang der Anwendung	Katzen und Hunde kleiner Rassen
Frequenzbereich	BLE 2402-2480 Mhz
Ausgang max. Leistung	EIRP 0,00015 W

Sicherheit

Die Nichtbeachtung der unten aufgeführten Sicherheitsrichtlinien kann zu Fehlfunktionen des Produkts oder anderen unvorhergesehenen Problemen führen.

Installation und Verwendung: Installieren und verwenden Sie das Produkt streng nach den Anweisungen im Benutzerhandbuch.

Altersbeschränkungen: Dieses Produkt wird nicht für Haustiere unter drei Monaten empfohlen.

Nur in Innenräumen verwenden: Verwenden Sie das Produkt in Innenräumen, um direkte Sonneneinstrahlung oder offene Flammen zu vermeiden, da diese das Gerät beschädigen können.

Verwendung des Adapters: Verwenden Sie immer den mitgelieferten Originaladapter, um Schäden oder Sicherheitsrisiken zu vermeiden.

Aufstellen: Stellen Sie das Gerät auf eine flache, ebene Oberfläche. Stoßen Sie das Gerät nicht an und kippen Sie es nicht um, da dies zu Fehlfunktionen oder zum Verschütten von Wasser führen kann.

Vermeiden Sie Wasserschäden: Spülen Sie die Basis oder das Steuermodul nicht ab und weichen Sie es nicht ein.

Schutz der Pumpe: Behandeln Sie die Pumpe bei der Reinigung und Wartung vorsichtig. Wenn Sie sie fallen lassen, kann die interne Keramikwelle beschädigt werden.

Sicherheit der Kabel: Das Produkt wird mit einer sicheren Niederspannung betrieben, aber Haustiere, die auf den Kabeln herumkauen, können dennoch ein Risiko von elektrischen Lecks verursachen. Sichern und verstecken Sie Stromkabel, um den Zugang zu verhindern, und beaufsichtigen Sie Haustiere, um dieses Verhalten zu vermeiden.

Seien Sie vorsichtig: Eine grobe Handhabung kann zu dauerhaften Schäden am Gerät führen.

Ziehen Sie den Netzstecker bei Nichtgebrauch: Wenn das Gerät nicht in Gebrauch ist oder für längere Zeit nicht benutzt wird, ziehen Sie den Netzstecker, um Energie zu sparen und die Sicherheit zu gewährleisten.

Beaufsichtigte Verwendung für Kinder: Kinder sollten das Produkt nur unter der Anleitung und Aufsicht von Erwachsenen verwenden.

Reparaturen: Lassen Sie Reparaturen nur von qualifizierten Fachleuten durchführen, um Sicherheitsrisiken zu vermeiden.

Ausreichende Wasserversorgung: Bevor Sie das Gerät für längere Zeit unbeaufsichtigt lassen, vergewissern Sie sich, dass genügend Wasser im Tank vorhanden ist.

Kundenbetreuung: Sollten Sie Probleme mit dem Produkt haben, wenden Sie sich bitte an unseren Kundendienst, der Ihnen gerne weiterhilft.

Garantiebedingungen

Auf ein neues Produkt, das im Vertriebsnetz von Alza gekauft wurde, wird eine Garantie von 2 Jahren gewährt. Wenn Sie während der Garantiezeit eine Reparatur oder andere Dienstleistungen benötigen, wenden Sie sich direkt an den Produktverkäufer. Sie müssen den Originalkaufbeleg mit dem Kaufdatum vorlegen.

Als Widerspruch zu den Garantiebedingungen, für die der geltend gemachte Anspruch nicht anerkannt werden kann, gelten:

- Verwendung des Produkts für einen anderen Zweck als den, für den das Produkt bestimmt ist, oder Nichtbeachtung der Anweisungen für Wartung, Betrieb und Service des Produkts.
- Beschädigung des Produkts durch Naturkatastrophe, Eingriff einer unbefugten Person oder mechanisch durch Verschulden des Käufers (z. B. beim Transport, Reinigung mit unsachgemäßen Mitteln usw.).
- Natürlicher Verschleiß und Alterung von Verbrauchsmaterialien oder Komponenten während des Gebrauchs (wie Batterien usw.).
- Exposition gegenüber nachteiligen äußeren Einflüssen wie Sonnenlicht und anderen Strahlungen oder elektromagnetischen Feldern, Eindringen von Flüssigkeiten, Eindringen von Gegenständen, Netzüberspannung, elektrostatische Entladungsspannung (einschließlich Blitzschlag), fehlerhafte Versorgungs- oder Eingangsspannung und falsche Polarität dieser Spannung, chemische Prozesse wie verwendet Netzteile usw.
- Wenn jemand Änderungen, Modifikationen, Konstruktionsänderungen oder Anpassungen vorgenommen hat, um die Funktionen des Produkts gegenüber der gekauften Konstruktion zu ändern oder zu erweitern oder nicht originale Komponenten zu verwenden.

EU-Konformitätserklärung

Dieses Produkt entspricht den gesetzlichen Anforderungen der folgenden Richtlinie(n) der Europäischen Union: 2014/53/EU.



WEEE

Dieses Produkt darf gemäß der EU-Richtlinie über Elektro- und Elektronik-Altgeräte (WEEE - 2012/19/EU) nicht über den normalen Hausmüll entsorgt werden. Stattdessen muss es an den Ort des Kaufs zurückgebracht oder bei einer öffentlichen Sammelstelle für wiederverwertbare Abfälle abgegeben werden. Indem Sie sicherstellen, dass dieses Produkt ordnungsgemäß entsorgt wird, tragen Sie dazu bei, mögliche negative Folgen für die Umwelt und die menschliche Gesundheit zu vermeiden, die andernfalls durch eine unsachgemäße Abfallbehandlung dieses Produkts verursacht werden könnten. Wenden Sie sich an Ihre örtliche Behörde oder an die nächstgelegene Sammelstelle, um weitere Informationen zu erhalten. Die unsachgemäße Entsorgung dieser Art von Abfall kann gemäß den nationalen Vorschriften zu Geldstrafen führen.

