

# Arenti<sup>o</sup>

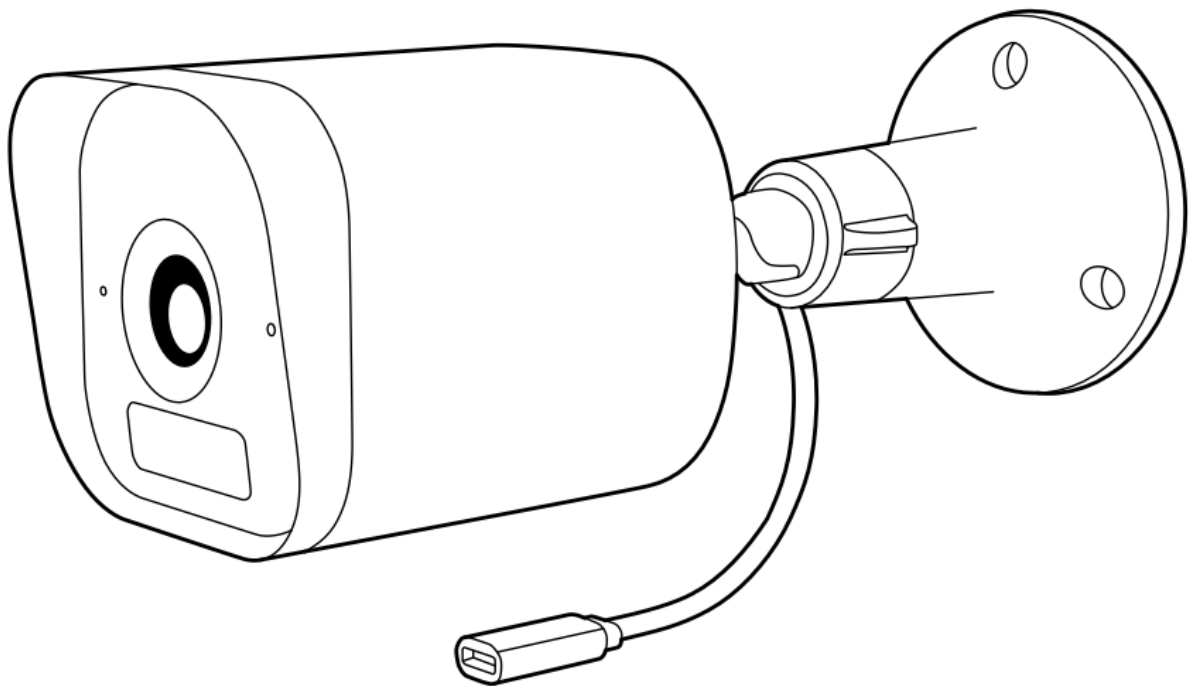

## **Outdoor Smart Wi-Fi Camera**

User Manual • Uživatelský manuál •  
Uživatelský manuál • Használati utasítás •  
Benutzerhandbuch

<b>English</b>	3 - 12
<b>Čeština</b>	13 - 22
<b>Slovenčina</b>	23 - 32
<b>Magyar</b>	33 - 42
<b>Deutsch</b>	43 - 52

Dear customer,

Thank you for purchasing our product. Please read the following instructions carefully before first use and keep this user manual for future reference. Pay particular attention to the safety instructions. If you have any questions or comments about the device, please visit our customer support page: [www.alza.cz/EN/kontakt](http://www.alza.cz/EN/kontakt).

## Packing List

**Camera ×1**

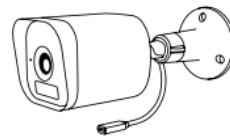

**Screw package ×1**



**Power adapter ×1**



**Power cable ×1**



**Silicone cover for power cable ×1**



**Quick start guide ×1**



# Product Description

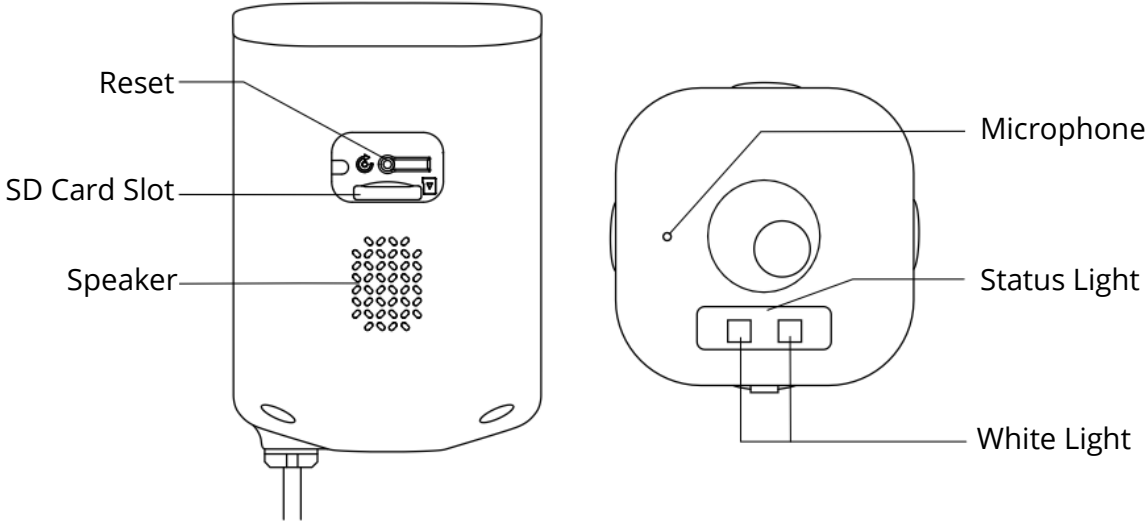

## Status Light Indicators

Status Light	Description
Flashing red light (slow)	Waiting for network configuration
Flashing red light (fast)	Connecting to the network
Fixed red light	Network malfunction detected
Fixed blue light	Camera is operating normally

## Installation

- Choose a location that provides an optimal field of view.
  - Avoid direct sunlight.
  - Ensure the camera is within range of your router's Wi-Fi signal.
  - Do not position the lens facing plants, porch lights, or a busy road.
- Secure the camera using the provided screws and bracket.
- (Optional) To adjust the angle, loosen the screw, position the camera horizontally or vertically as needed, and then tighten the screw.

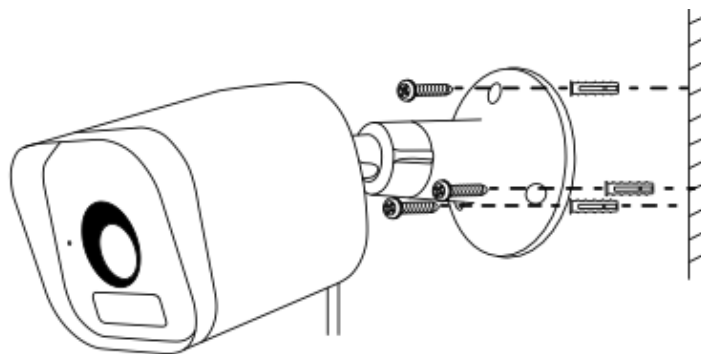

## Product Configuration

- Scan the QR code to download and install the Arenti App.
- Alternatively, search for "Arenti" in the App Store (iOS) or Google Play Store (Android).

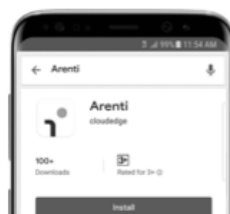
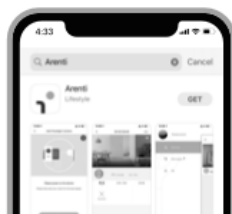

## Registration

- Open the app.
- If you are a new user, tap to create an account and follow the setup instructions.
- **Note:** Before registering, read the Privacy Policy and Terms of Use carefully.

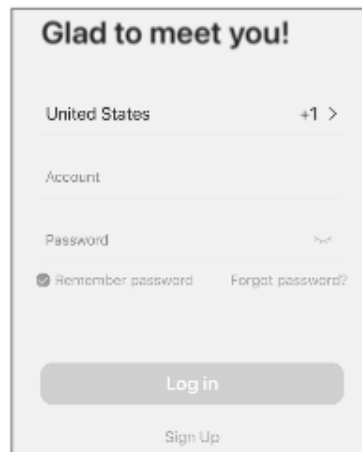

## Powering on the Device

- Turn on the camera.
- A flashing red status light indicates that the camera is ready for pairing.

## Pairing Method 1: QR Code

- Open the app and tap "+" → "**Scan Code**".
- Scan the QR code on the device using your phone's camera.
- Follow the on-screen instructions to add the camera.

### **Note:**

When pairing, ensure that both the camera and your phone are close to the router.

- If the camera does not begin slow red blinking within 30 seconds of powering on, press and hold the reset button for 5 seconds to reset the device.
- After resetting, restart the pairing process in the app.

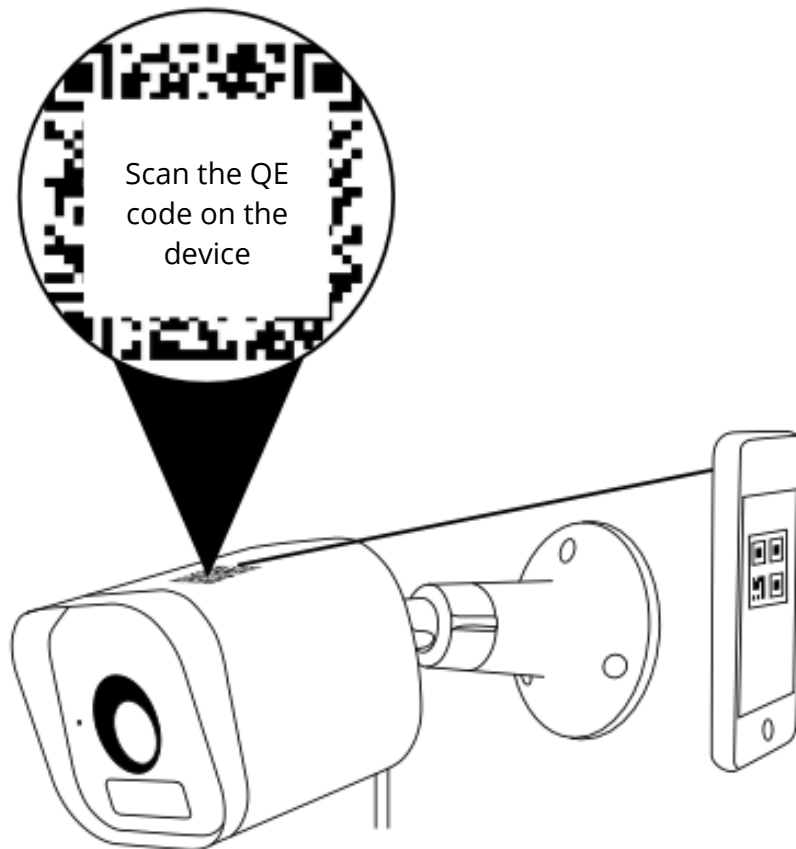

## Pairing Method 2: Bluetooth

- Enable Bluetooth on your phone.
- Open the app, tap "+" → "Add Device" or "Add".
- The app will search for nearby devices via Bluetooth.
- Select your camera from the list and follow the on-screen prompts.



## Troubleshooting

If the camera is not found or the pairing fails:

- **Ensure the camera is in pairing mode.**
- Check that your Wi-Fi network is set to **2.4 GHz**.
- Verify that you entered the correct Wi-Fi password and that your phone is on the same network.
- Check for network activity or interference.

**Note:** If pairing multiple cameras, add them one at a time. To change the Wi-Fi network, reset the camera to factory settings and follow the pairing steps again.

## Specifications

<b>Feature</b>	<b>Details</b>
<b>Product Name</b>	O3
<b>Resolution</b>	2560 × 1440
<b>Angle of View</b>	100°
<b>IR Distance</b>	Up to 10 m
<b>Operating Temperature</b>	-20°C to 50°C
<b>Local Storage</b>	TF card (up to 256 GB)
<b>Power Input</b>	DC 5 V / 1 A
<b>Power Consumption</b>	Up to 2.5 W
<b>Supported Phone OS</b>	iOS 9 / Android 5.0 or later
<b>Wi-Fi (2.4 GHz)</b>	2412-2462 MHz (Max. power < 30 dBm)
<b>Bluetooth</b>	2400-2483.5 MHz (Max. power < 20 dBm)

# Safety Information

## Power Adapter Safety

- The power plug serves as a disconnect device. Do not drop or impact the power adapter.
- If the power cable is damaged (e.g., the cord is exposed or broken) or the plug becomes loose, stop using it immediately. Continued use may result in electric shocks, short circuits, or fire.
- Do not touch the device or power adapter with wet hands, as this may cause short circuits, malfunctions, or electric shocks.

## Child Safety

- Follow all safety precautions regarding children. Allowing children to play with the device or its accessories can be dangerous.
- The device and its accessories are not designed for use by children. Children should only use the device under adult supervision.

## Operational Requirements

- Use the device only within the recommended humidity and temperature conditions.
- Avoid pointing the device at strong light sources (such as lamps or direct sunlight) while focusing. This can shorten the lifespan of the CMOS sensor and cause overbrightness or flickering.
- Follow local laws and regulations, and respect the privacy and legal rights of others.

## Warranty Conditions

A new product purchased in the Alza.cz sales network is guaranteed for 2 years. If you need repair or other services during the warranty period, contact the product seller directly, you must provide the original proof of purchase with the date of purchase.

**The following are considered to be a conflict with the warranty conditions, for which the claimed claim may not be recognized:**

- Using the product for any purpose other than that for which the product is intended or failing to follow the instructions for maintenance, operation, and service of the product.
- Damage to the product by a natural disaster, the intervention of an unauthorized person or mechanically through the fault of the buyer (e.g., during transport, cleaning by inappropriate means, etc.).
- Natural wear and aging of consumables or components during use (such as batteries, etc.).
- Exposure to adverse external influences, such as sunlight and other radiation or electromagnetic fields, fluid intrusion, object intrusion, mains overvoltage, electrostatic discharge voltage (including lightning), faulty supply or input voltage and inappropriate polarity of this voltage, chemical processes such as used power supplies, etc.
- If anyone has made modifications, modifications, alterations to the design or adaptation to change or extend the functions of the product compared to the purchased design or use of non-original components.

# EU Declaration of Conformity

This product complies with the legal requirements of the European Union directive(s).



## WEEE

This product must not be disposed of as normal household waste in accordance with the EU Directive on Waste Electrical and Electronic Equipment (WEEE - 2012/19/EU). Instead, it shall be returned to the place of purchase or handed over to a public collection point for the recyclable waste. By ensuring this product is disposed of correctly, you will help prevent potential negative consequences for the environment and human health, which could otherwise be caused by inappropriate waste handling of this product. Contact your local authority or the nearest collection point for further details. Improper disposal of this type of waste may result in fines in accordance with national regulations.



Vážený zákazníku,

děkujeme vám za zakoupení našeho produktu. Před prvním použitím si prosím pečlivě přečtěte následující pokyny a uschovejte si tento návod pro budoucí použití. Zvláštní pozornost věnujte bezpečnostním pokynům. Pokud máte k zařízení jakékoli dotazy nebo připomínky, navštivte prosím naši stránku zákaznické podpory:

<http://www.alza.cz/kontakt>

## Obsah balení

**Kamera ×1**

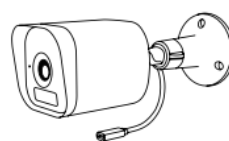

**Balení šroubů ×1**



**Napájecí adaptér ×1**



**Napájecí kabel ×1**



**Silikonový kryt pro napájecí kabel ×1**



**Stručný průvodce ×1**



## Popis produktu

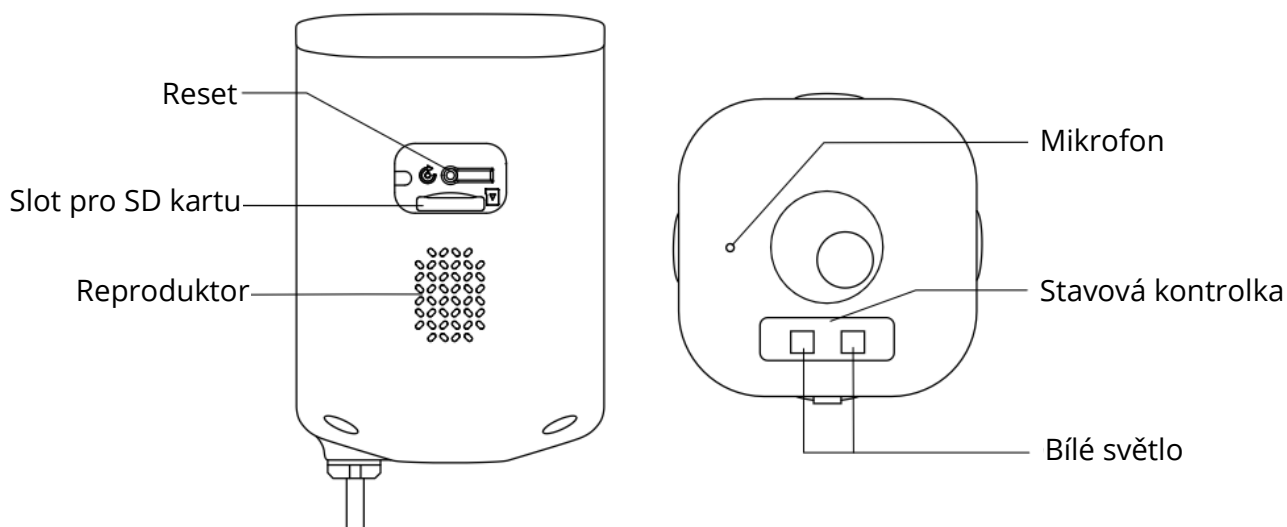

### Světelné indikátory stavu

Stavová kontrolka	Popis
<b>Pomalou blikající červené světlo</b>	Čekání na konfiguraci sítě
<b>Rychle blikající červené světlo</b>	Připojení k síti
<b>Stálé červené světlo</b>	Zjištěna porucha sítě
<b>Stálé modré světlo</b>	Kamera pracuje normálně

## Instalace

- Vyberte místo, které poskytuje optimální zorné pole.
  - Vyhněte se přímému slunečnímu záření.
  - Ujistěte se, že je kamera v dosahu signálu Wi-Fi vašeho routeru.
  - Objektiv neumísťujte směrem k rostlinám, venkovnímu osvětlení nebo k rušné silnici.
- Připevněte kameru pomocí dodaných šroubů a držáku.
- (Volitelné) Pro úpravu úhlu kamery uvolněte šroub, nastavte kameru podle potřeby do vodorovné nebo svislé polohy a poté šroub utáhněte.

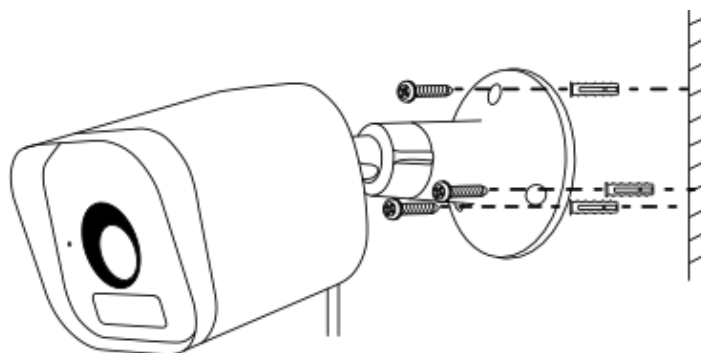

## Konfigurace zařízení

- Pro stažení a instalaci aplikace Arenti naskenujte QR kód.
- Případně vyhledejte "Arenti" v App Store (iOS) nebo Google Play Store (Android).

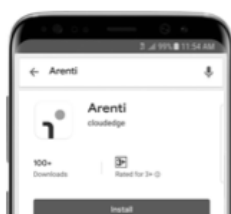

## Přihlášení

- Otevřete aplikaci.
- Pokud jste nový uživatel, vytvořte si účet podle pokynů na obrazovce.
- **Poznámka:** Před vytvořením účtu si pečlivě přečtěte Zásady ochrany osobních údajů a Podmínky používání.

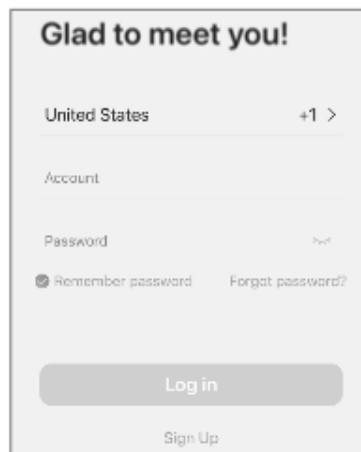

## Zapnutí zařízení

- Zapněte kameru.
- Blikající červená kontrolka stavu signalizuje, že je kamera připravena ke spárování.

## Metoda párování 1: QR kód

- Otevřete aplikaci a klepněte na "+" → "Scan Code".
- Naskenujte QR kód na zařízení pomocí fotoaparátu telefonu.
- Pro přidávání kamery postupujte podle pokynů na obrazovce.

## Poznámka:

Při párování dbejte na to, aby se kamera i telefon nacházely v blízkosti směrovače.

- Pokud do 30 sekund od zapnutí kamera nezačne pomalu červeně blikat, stiskněte a podržte tlačítko Reset po dobu 5 sekund, čímž zařízení resetujete.
- Po resetování v aplikaci znovu spusťte proces párování.

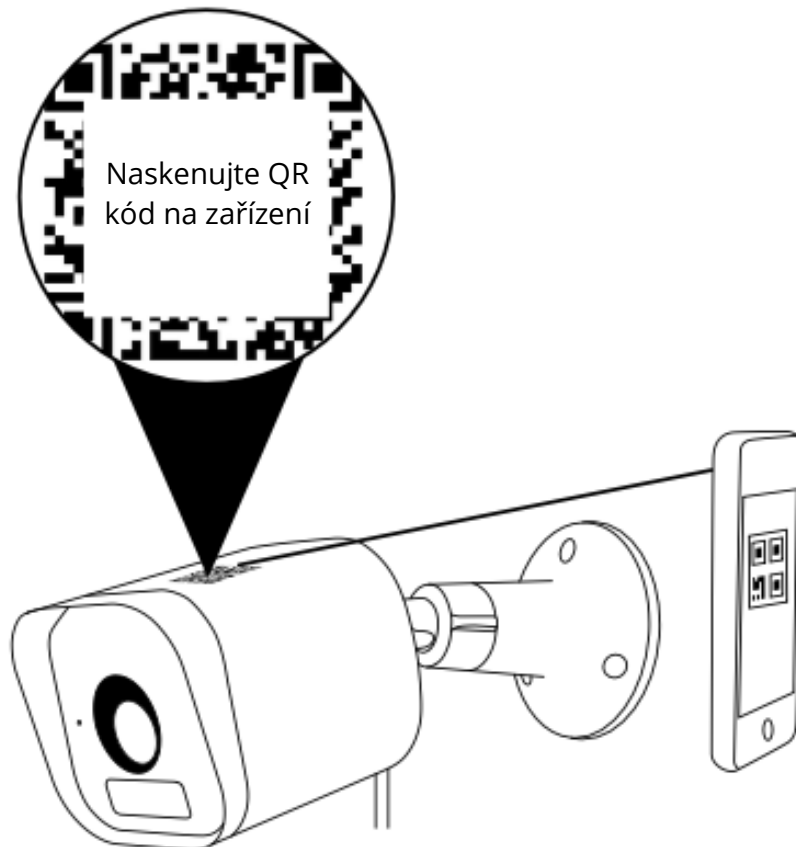

## Metoda párování 2: Bluetooth

- Povolte v telefonu funkci Bluetooth.
- Otevřete aplikaci, klepněte na "+" → **"Add Device"** nebo **"Add"**.
- Aplikace prostřednictvím Bluetooth vyhledá blížká zařízení.
- Vyberte kameru ze seznamu a postupujte podle pokynů na obrazovce.



## Řešení problémů

Pokud kamera není nalezena nebo se párování nezdaří:

- **Zkontrolujte, zda je kamera v režimu párování.**
- Zkontrolujte, zda je síť Wi-Fi nastavena na **2,4 GHz**.
- Zkontrolujte, zda jste zadali správné heslo Wi-Fi a zda je telefon připojený ve stejné síti.
- Zkontrolujte, zda nedochází k síťové aktivitě nebo rušení.

**Poznámka:** Pokud párujete více kamer, přidávejte je postupně. Chcete-li změnit síť Wi-Fi, obnovte tovární nastavení kamery a znovu postupujte podle pokynů pro párování.

## Specifikace

<b>Funkce</b>	<b>Detaily</b>
<b>Název produktu</b>	O3
<b>Rozlišení</b>	2560 × 1440
<b>Úhel záběru</b>	100°
<b>IR dosah</b>	Až 10 m
<b>Provozní teplota</b>	-20 °C až 50 °C
<b>Lokální úložiště</b>	Karta TF (až 256 GB)
<b>Napájení</b>	DC 5 V / 1 A
<b>Spotřeba energie</b>	Až 2,5 W
<b>Podporované operační systémy telefonu</b>	iOS 9 / Android 5.0 nebo novější
<b>Wi-Fi (2,4 GHz)</b>	2412-2462 MHz (max. výkon < 30 dBm)
<b>Bluetooth</b>	2400-2483,5 MHz (max. výkon < 20 dBm)

# Bezpečnostní informace

## Bezpečnost napájecího adaptéru

- Napájecí zásuvka slouží jako odpojovací zařízení. Nenechte napájecí adaptér spadnout a chraňte ho před nárazy.
- Pokud je napájecí kabel poškozený (např. obnažený nebo zlomený) nebo pokud je uvolněná zástrčka, napájecí kabel okamžitě přestaňte používat. Další používání může způsobit úraz elektrickým proudem, zkrat nebo požár.
- Nedotýkejte se zařízení nebo napájecího adaptéru mokřýma rukama, mohlo by dojít ke zkratu, poruše nebo úrazu elektrickým proudem.

## Bezpečnost dětí

- Dodržujte všechna bezpečnostní opatření týkající se dětí. Dovolit dětem hrát si se zařízením nebo jeho příslušenstvím může být nebezpečné.
- Zařízení ani jeho příslušenství nejsou určeny k používání dětmi. Děti by měly zařízení používat pouze pod dohledem dospělé osoby.

## Provozní požadavky

- Zařízení používejte pouze v doporučených vlhkostních a teplotních podmínkách.
- Zařízení nesměřujte na silné zdroje světla (např. lampy nebo přímé sluneční světlo). To může zkrátit životnost snímače CMOS a způsobit nadměrný jas nebo blikání.
- Dodržujte místní zákony a předpisy a respektujte soukromí a zákonná práva ostatních.

## Záruční podmínky

Na nový výrobek zakoupený v prodejní síti Alza.cz se vztahuje záruka 2 roky. V případě potřeby opravy nebo jiného servisu v záruční době se obraťte přímo na prodejce výrobku, je nutné předložit originální doklad o koupi s datem nákupu.

**Za rozpor se záručními podmínkami, pro který nelze reklamaci uznat, se považují následující skutečnosti:**

- Používání výrobku k jinému účelu, než pro který je výrobek určen, nebo nedodržování pokynů pro údržbu, provoz a servis výrobku.
- Poškození výrobku živelní pohromou, zásahem neoprávněné osoby nebo mechanicky vinou kupujícího (např. při přepravě, čištění nevhodnými prostředky apod.).
- Přirozené opotřebení a stárnutí spotřebního materiálu nebo součástí během používání (např. baterií atd.).
- Působení nepříznivých vnějších vlivů, jako je sluneční záření a jiné záření nebo elektromagnetické pole, vniknutí kapaliny, vniknutí předmětu, přepětí v síti, elektrostatický výboj (včetně blesku), vadné napájecí nebo vstupní napětí a nevhodná polarita tohoto napětí, chemické procesy, např. použité zdroje atd.
- Pokud někdo provedl úpravy, modifikace, změny konstrukce nebo adaptace za účelem změny nebo rozšíření funkcí výrobku oproti zakoupené konstrukci nebo použití neoriginálních součástí.

## EU prohlášení o shodě

Tento výrobek splňuje právní požadavky směrnic Evropské unie.



## WEEE

Tento výrobek nesmí být likvidován jako běžný domovní odpad v souladu se směrnicí EU o odpadních elektrických a elektronických zařízeních (WEEE - 2012/19/EU). Místo toho musí být vrácen na místo nákupu nebo předán na veřejné sběrné místo recyklovatelného odpadu. Tím, že zajistíte správnou likvidaci tohoto výrobku, pomůžete zabránit možným negativním důsledkům pro životní prostředí a lidské zdraví, které by jinak mohly být způsobeny nevhodným nakládáním s odpadem z tohoto výrobku. Další informace získáte na místním úřadě nebo na nejbližším sběrném místě. Nesprávná likvidace tohoto typu odpadu může mít za následek pokuty v souladu s vnitrostátními předpisy.



Vážený zákazník,

Ďakujeme vám za zakúpenie nášho výrobku. Pred prvým použitím si pozorne prečítajte nasledujúce pokyny a uschovajte si tento návod na použitie na budúce použitie. Venujte osobitnú pozornosť bezpečnostným pokynom. Ak máte akékoľvek otázky alebo pripomienky týkajúce sa zariadenia, navštívte našu stránku zákazníckej podpory:

<http://www.alza.sk/kontakt>

## Obsah balenia

**Kamera ×1**

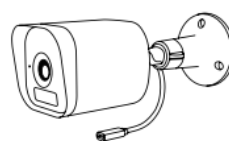

**Balenie skrutiek ×1**



**Napájací adaptér ×1**



**Napájací kábel ×1**



**Silikónový kryt na napájací kábel ×1**



**Stručná príručka ×1**



## Popis produktu

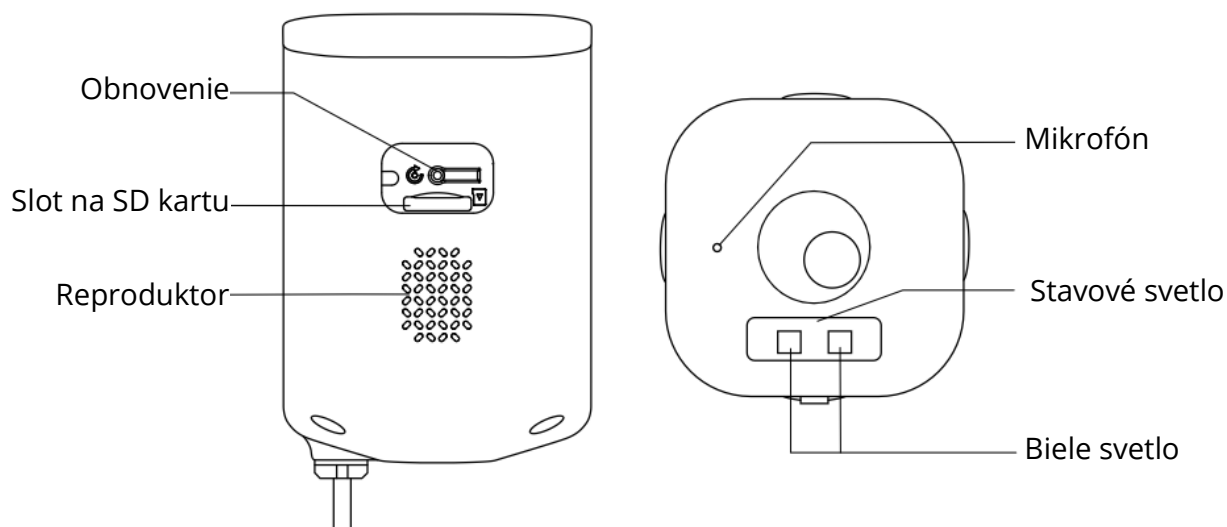

### Svetelné indikátory stavu

Stavové svetlo	Popis
<b>Blikajúce červené svetlo (pomaly)</b>	Čakanie na konfiguráciu siete
<b>Blikajúce červené svetlo (rýchlo)</b>	Pripojenie k sieti
<b>Pevné červené svetlo</b>	Zistená porucha siete
<b>Pevné modré svetlo</b>	Kamera funguje normálne

## Inštalácia

- Vyberte si miesto, ktoré poskytuje optimálne zorné pole.
  - Vyhnite sa priamemu slnečnému žiareniu.
  - Ubezpeč sa, že je kamera v dosahu signálu WiFi vášho smerovača.
  - Objektív neumiestňujte smerom k rastlinám, svetlám na verande alebo na rušnú cestu.
- Kameru upevnite pomocou dodaných skrutiek a držiaka.
- (Voliteľné) Ak chcete nastaviť uhol, uvoľnite skrutku, umiestnite kameru podľa potreby do vodorovnej alebo zvislej polohy a potom skrutku utiahnite.

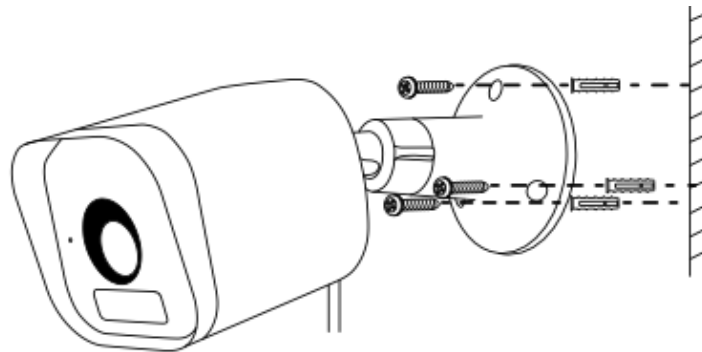

## Konfigurácia produktu

- Naskenujte kód QR a stiahnite a nainštalujte aplikáciu Arenti.
- Prípadne vyhľadajte položku „Arenti“ v obchode App Store (iOS) alebo v obchode Google Play (Android).

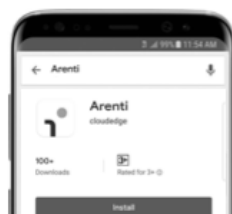
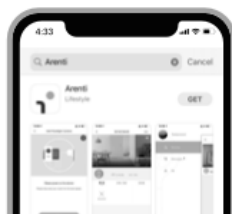

## Registrácia

- Otvorte aplikáciu.
- Ak ste nový používateľ, ťuknutím na položku vytvorte konto a postupujte podľa pokynov na nastavenie.
- **Poznámka:** pred registráciou si pozorne prečítajte Zásady ochrany osobných údajov a Podmienky používania.

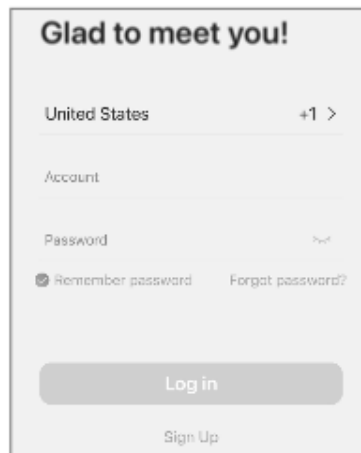

## Zapnutie zariadenia

- Zapnite kameru.
- Blikajúci červený indikátor stavu signalizuje, že kamera je pripravená na spárovanie.

## Spôsob párovania 1: Kód QR

- Otvorte aplikáciu a ťuknite na „+“ → „**Scan Code**“.
- Naskenujte kód QR na zariadení pomocou fotoaparátu telefónu.
- Pri pridávaní kamery postupujte podľa pokynov na obrazovke.

### **Poznámka:**

Pri párovaní dbajte na to, aby sa kamera aj telefón nachádzali v blízkosti smerovača.

- Ak kamera nezačne pomaly blikať červenou farbou do 30 sekúnd od zapnutia, stlačte a podržte tlačidlo resetovania na 5 sekúnd, čím zariadenie resetujete.
- Po resetovaní reštartujte proces párovania v aplikácii.

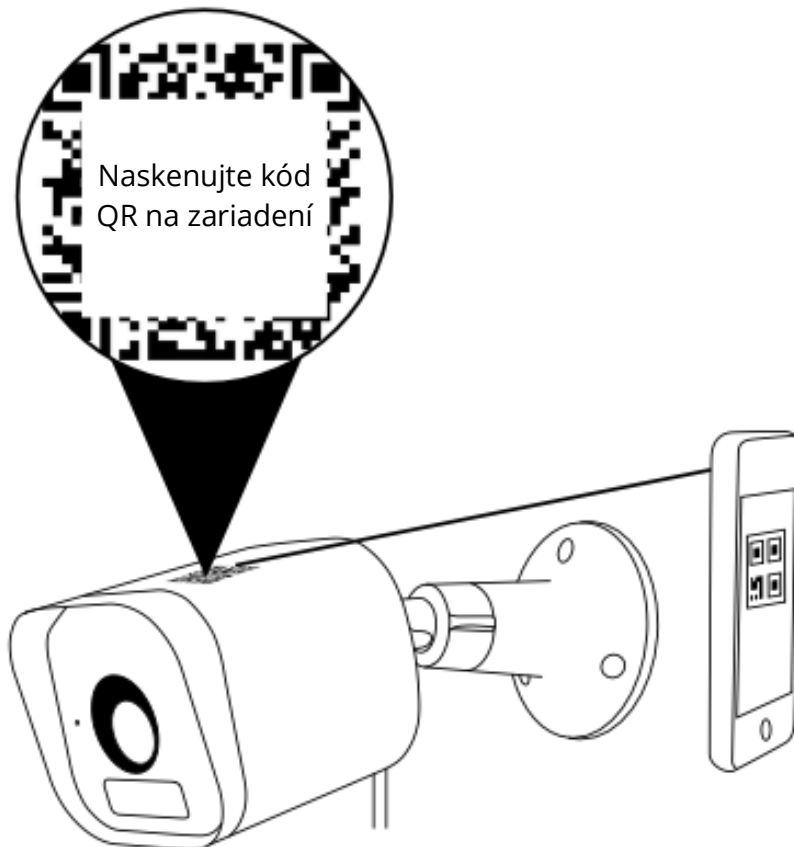

## Spôsob párovania 2: Bluetooth

- Povoľte v telefóne funkciu Bluetooth.
- Otvorte aplikáciu, ťuknite na položku „+“ → „**Pridať zariadenie**“ alebo „**Pridať**“.
- Aplikácia vyhľadá blízke zariadenia cez Bluetooth.
- Vyberte kameru zo zoznamu a postupujte podľa pokynov na obrazovke.



## Riešenie problémov

- Ak sa kamera nenájde alebo sa párovanie nepodarí:
- **Skontrolujte, či je kamera v režime párovania.**
- Skontrolujte, či je sieť WiFi nastavená na **2,4 GHz**.
- Skontrolujte, či ste zadali správne heslo WiFi a či je telefón v rovnakej sieti.
- Skontrolujte, či nedochádza k sieťovej aktivite alebo rušeniu.

**Poznámka:** ak párujete viacero kamier, pridávajte ich postupne. Ak chcete zmeniť sieť WiFi, obnovte výrobné nastavenia kamery a znova vykonajte kroky párovania.

## Špecifikácia

<b>Funkcia</b>	<b>Podrobnosti</b>
<b>Názov produktu</b>	O3
<b>Rozlíšenie</b>	2 560 × 1 440
<b>Uhol pohľadu</b>	100°
<b>IR vzdialenosť</b>	Do 10 m
<b>Prevádzková teplota</b>	-20 °C až 50 °C
<b>Miestne úložisko</b>	Karta TF (do 256 GB)
<b>Príkon</b>	DC 5 V/1 A
<b>Spotreba energie</b>	Do 2,5 W
<b>Podporovaný operačný systém telefónu</b>	iOS 9/Android 5.0 alebo novší
<b>WiFi (2,4 GHz)</b>	2 412 – 2 462 MHz (max. výkon < 30 dBm)
<b>Bluetooth</b>	2 400 – 2 483,5 MHz (max. výkon < 20 dBm)

# Bezpečnostné informácie

## Bezpečnosť napájacieho adaptéra

- Zástrčka slúži ako odpojovacie zariadenie. Napájací adaptér nepúšťajte ani do neho neudierajte.
- Ak je napájací kábel poškodený (napr. kábel je odhalený alebo zlomený) alebo sa uvoľní zástrčka, okamžite ho prestaňte používať. Ďalšie používanie môže mať za následok úraz elektrickým prúdom, skrat alebo požiar.
- Nedotýkajte sa zariadenia ani napájacieho adaptéra mokrými rukami, pretože to môže spôsobiť skrat, poruchu alebo úraz elektrickým prúdom.

## Bezpečnosť detí

- Dodržiavajte všetky bezpečnostné opatrenia týkajúce sa detí. Ak dovoľíte deťom hrať sa so zariadením alebo jeho príslušenstvom, môže to byť nebezpečné.
- Zariadenie a jeho príslušenstvo nie je určené na používanie deťmi. Deti by mali zariadenie používať len pod dohľadom dospelých.

## Prevádzkové požiadavky

- Zariadenie používajte len v rámci odporúčaných vlhkostných a teplotných podmienok.
- Počas zaostrovania nemierte zariadenie na silné zdroje svetla (napríklad lampy alebo priame slnečné svetlo). Môže to skrátiť životnosť snímača CMOS a spôsobiť nadmerný jas alebo blikanie.
- Dodržiavajte miestne zákony a predpisy a rešpektujte súkromie a zákonné práva ostatných.

## Záručné podmienky

Na nový výrobok zakúpený v predajnej sieti Alza.cz sa vzťahuje záruka 2 roky. V prípade potreby opravy alebo iných služieb počas záručnej doby sa obráťte priamo na predajcu výrobku, je potrebné predložiť originálny doklad o kúpe s dátumom nákupu.

**Za rozpor so záručnými podmienkami, pre ktorý nemožno uznať uplatnenú reklamáciu, sa považujú nasledujúce skutočnosti:**

- Používanie výrobku na iné účely, než na ktoré je výrobok určený, alebo nedodržiavanie pokynov na údržbu, prevádzku a servis výrobku.
- Poškodenie výrobku živelnou pohromou, zásahom neoprávnenej osoby alebo mechanicky vinou kupujúceho (napr. pri preprave, čistení nevhodnými prostriedkami atď.).
- Prirodzené opotrebovanie a starnutie spotrebného materiálu alebo komponentov počas používania (napr. batérie atď.).
- Pôsobenie nepriaznivých vonkajších vplyvov, ako je slnečné žiarenie a iné žiarenie alebo elektromagnetické polia, vniknutie tekutín, vniknutie predmetov, prepätie v sieti, elektrostatické výbojové napätie (vrátane blesku), chybné napájacie alebo vstupné napätie a nevhodná polarita tohto napätia, chemické procesy, ako sú použité napájacie zdroje atď.
- Ak niekto vykonal úpravy, modifikácie, zmeny dizajnu alebo adaptáciu s cieľom zmeniť alebo rozšíriť funkcie výrobku v porovnaní so zakúpeným dizajnom alebo použitím neoriginálnych komponentov.

## Vyhlásenie o zhode EÚ

Tento výrobok spĺňa právne požiadavky smernice (smerníc) Európskej únie.



## WEEE

Tento výrobok sa nesmie likvidovať ako bežný domáci odpad v súlade so smernicou EÚ o odpade z elektrických a elektronických zariadení (OEEZ – 2012/19/EU). Namiesto toho sa musí vrátiť na miesto nákupu alebo odovzdať na verejnom zbernom mieste recyklovateľného odpadu. Zabezpečením správnej likvidácie tohto výrobku pomôžete predísť možným negatívnym dôsledkom pre životné prostredie a ľudské zdravie, ktoré by inak mohlo spôsobiť nevhodné nakladanie s odpadom z tohto výrobku. Ďalšie informácie získate na miestnom úrade alebo na najbližšom zbernom mieste. Nesprávna likvidácia tohto druhu odpadu môže mať za následok pokuty v súlade s vnútroštátnymi predpismi.

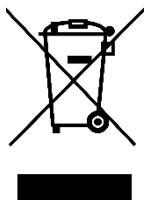

Kedves vásárló,

Köszönjük, hogy megvásárolta termékünket. Kérjük, az első használat előtt figyelmesen olvassa el az alábbi utasításokat, és őrizze meg ezt a használati útmutatót a későbbi használatra. Fordítson különös figyelmet a biztonsági utasításokra. Ha bármilyen kérdése vagy észrevétele van a készülékkel kapcsolatban, kérjük, látogasson el ügyfélszolgálati oldalunkra: <http://www.alza.hu/kontakt>

## Csomagolási lista

**Kamera ×1**

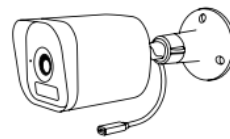

**Csavaros csomag ×1**



**Tápegység ×1**



**Tápkábel ×1**



**Szilikon burkolat a tápkábelhez ×1**



**Gyorsindítási útmutató ×1**



## Termék leírása

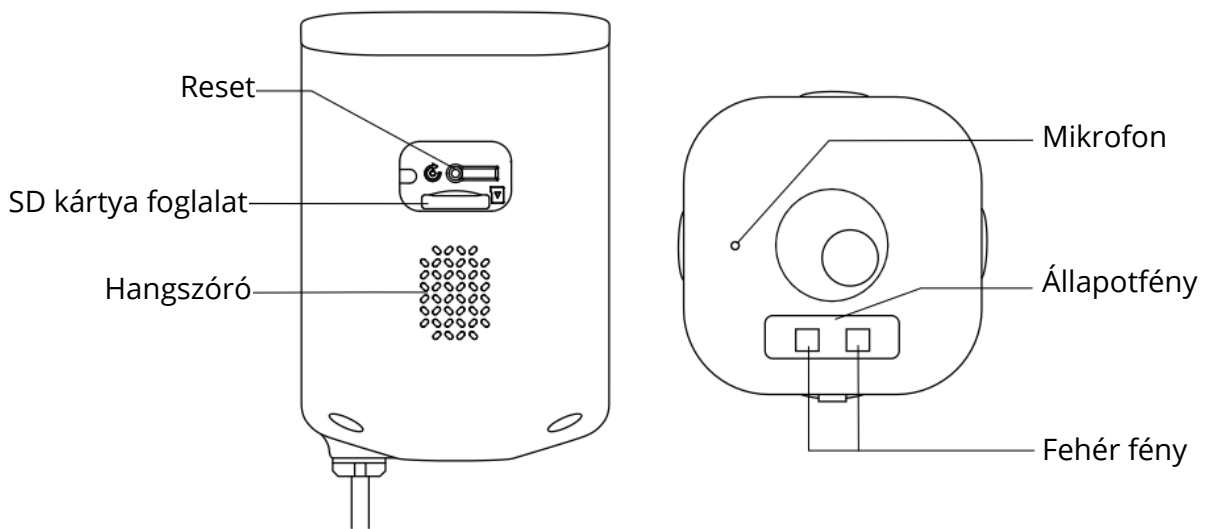

### Állapotjelző lámpák

Állapotfény	Leírás
<b>Villogó piros fény (lassú)</b>	Hálózati konfigurációra várva
<b>Villogó piros fény (gyors)</b>	Csatlakozás a hálózathoz
<b>Folytonos piros fény</b>	Hálózati hiba észlelése
<b>Folytonos kék fény</b>	A kamera normálisan működik

## Telepítés

- Válasszon olyan helyet, amely optimális látómezőt biztosít.
  - Kerülje a közvetlen napfényt.
  - Győződjön meg róla, hogy a kamera a router Wi-Fi jelének hatósugarán belül van.
  - Ne helyezze a lencsét növények, tornácfény vagy forgalmas út felé.
- Rögzítse a kamerát a mellékelt csavarok és a tartó segítségével.
- (Választható) A szög beállításához lazítsa meg a csavart, állítsa a kamerát szükség szerint vízszintesen vagy függőlegesen, majd húzza meg a csavart.

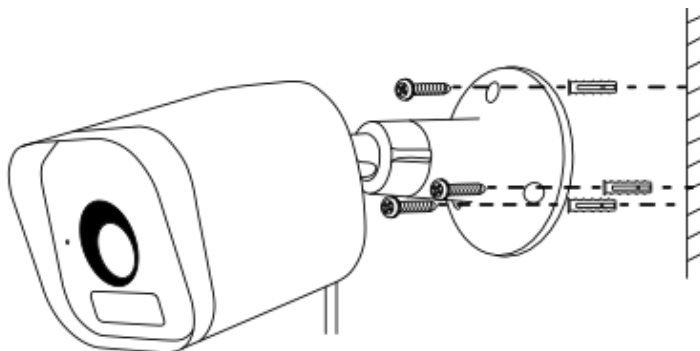

## Termék konfiguráció

- Szkenelje be a QR-kódot az Arenti App letöltéséhez és telepítéséhez.
- Alternatívaként keresd az "Arenti" szót az App Store-ban (iOS) vagy a Google Play Store-ban (Android).



## Regisztráció

- Nyissa meg az alkalmazást.
- Ha Ön új felhasználó, kattintson a fiók létrehozásához, és kövesse a beállítási utasításokat.
- **Megjegyzés:** Regisztráció előtt olvassa el figyelmesen az Adatvédelmi szabályzatot és a Felhasználási feltételeket.

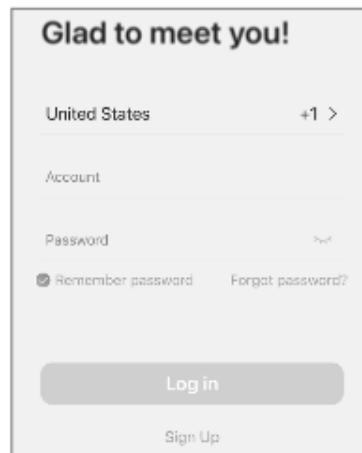

## A készülék bekapcsolása

- Kapcsolja be a kamerát.
- A villogó piros állapotjelző lámpa jelzi, hogy a kamera készen áll a párosításra.

## Párosítási módszer 1: QR-kód

- Nyissa meg az alkalmazást, és kattintson a "+" gombra → "Kódozolás".
- Szkenelje be a QR-kódot a telefon kamerájával a készüléken.
- Kövesse a képernyőn megjelenő utasításokat a kamera hozzáadásához.

## Megjegyzés:

A párosításkor ügyeljen arra, hogy a kamera és a telefon is közel legyen a routerhez.

- Ha a kamera a bekapcsolást követő 30 másodpercen belül nem kezd el lassan pirosan villogni, nyomja meg és tartsa lenyomva a reset gombot 5 másodpercig a készülék alaphelyzetbe állításához.
- A visszaállítás után indítsa újra a párosítási folyamatot az alkalmazásban.

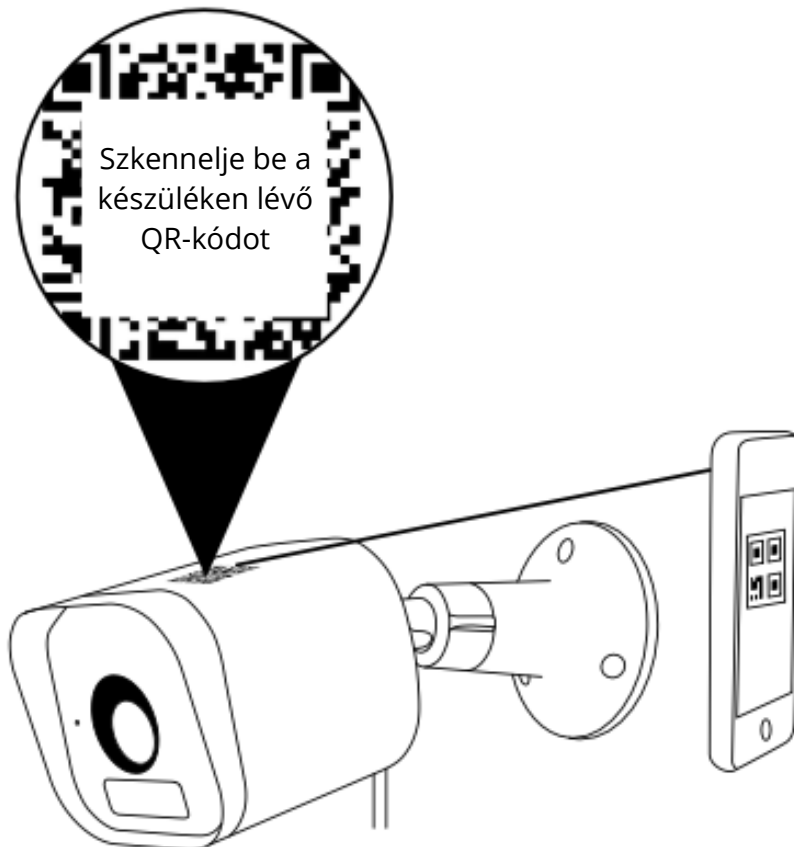

## Párosítási módszer 2: Bluetooth

- Engedélyezze a Bluetooth funkciót a telefonon.
- Nyissa meg az alkalmazást, kattintson a **"+" gombra**→ **"Add Device"** vagy **"Add"**.
- Az alkalmazás Bluetooth-on keresztül keresi a közelben lévő eszközöket.
- Válassza ki a kamerát a listából, és kövesse a képernyőn megjelenő utasításokat.



## Hibaelhárítás

Ha a kamera nem található, vagy a párosítás sikertelen:

- **Győződjön meg róla, hogy a kamera párosítási módban van.**
- Ellenőrizze, hogy a Wi-Fi hálózat **2,4 GHz-es** frekvenciára van-e beállítva.
- Ellenőrizze, hogy helyesen adta-e meg a Wi-Fi jelszót, és hogy a telefon ugyanazon a hálózaton van-e.
- Ellenőrizze a hálózati tevékenységet vagy interferenciát.

**Megjegyzés:** Több kamera párosítása esetén egyszerre csak egyet adjon hozzá. A Wi-Fi hálózat megváltoztatásához állítsa vissza a kamerát a gyári beállításokra, és kövesse újra a párosítás lépéseit.

## Műszaki adatok

Jellemző	Részletek
<b>Termék neve</b>	O3
<b>Felbontás</b>	2560 × 1440
<b>Látószög</b>	100°
<b>IR távolság</b>	10 m-ig
<b>Üzemi hőmérséklet</b>	-20°C és 50°C között
<b>Helyi tárolás</b>	TF kártya (legfeljebb 256 GB)
<b>Tápfeszültség bemenet</b>	DC 5 V / 1 A
<b>Energiafogyasztás</b>	Legfeljebb 2,5 W
<b>Támogatott telefon OS</b>	iOS 9 / Android 5.0 vagy újabb
<b>Wi-Fi (2,4 GHz)</b>	2412-2462 MHz (maximális teljesítmény < 30 dBm)
<b>Bluetooth</b>	2400-2483,5 MHz (maximális teljesítmény < 20 dBm)

# Biztonsági információk

## Tápegység biztonsága

- A hálózati dugó leválasztószerkezetként szolgál. Ne ejtse le a hálózati adaptert, és ne ütközzön vele.
- Ha a tápkábel sérült (pl. a kábel szabadon van vagy elszakadt), vagy a dugó meglazul, azonnal hagyja abba a használatát. A további használat áramütést, rövidzárlatot vagy tüzet okozhat.
- Ne érintse meg a készüléket vagy a hálózati adaptert nedves kézzel, mert ez rövidzárlatot, meghibásodást vagy áramütést okozhat.

## Gyermekbiztonság

- Kövesse a gyermekekre vonatkozó összes biztonsági óvintézkedést. Veszélyes lehet, ha hagyja, hogy a gyermekek a készülékkel vagy tartozékaival játszanak.
- A készüléket és tartozékait nem gyermekek általi használatra tervezték. Gyermekek csak felnőtt felügyelete mellett használhatják a készüléket.

## Működési követelmények

- A készüléket csak az ajánlott páratartalom- és hőmérsékleti viszonyok között használja.
- Kerülje, hogy fókuszálás közben erős fényforrásokra (például lámpákra vagy közvetlen napfényre) irányítsa a készüléket. Ez lerövidítheti a CMOS-érzékelő élettartamát, és túlfényesedést vagy villódzást okozhat.
- Kövesse a helyi törvényeket és rendeleteket, és tartsa tiszteletben mások magánéletét és törvényes jogait.

## Jótállási feltételek

Az Alza.cz értékesítési hálózatában vásárolt új termékre 2 év garancia vonatkozik. Ha a garanciális időszak alatt javításra vagy egyéb szolgáltatásra van szüksége, forduljon közvetlenül a termék eladójához, a vásárlás dátumával ellátott eredeti vásárlási bizonylatot kell bemutatnia.

### **Az alábbiak a jótállási feltételekkel való ellentétnek minősülnek, amelyek miatt az igényelt követelés nem ismerhető el:**

- A terméknek a termék rendeltetésétől eltérő célra történő használata, vagy a termék karbantartására, üzemeltetésére és szervizelésére vonatkozó utasítások be nem tartása.
- A termék természeti katasztrófa, illetéktelen személy beavatkozása vagy a vevő hibájából bekövetkezett mechanikai sérülése (pl. szállítás, nem megfelelő eszközökkel történő tisztítás stb. során).
- A fogyóeszközök vagy alkatrészek természetes elhasználódása és öregedése a használat során (pl. akkumulátorok stb.).
- Káros külső hatásoknak való kitettség, például napfény és egyéb sugárzás vagy elektromágneses mezők, folyadék behatolása, tárgyak behatolása, hálózati túlfeszültség, elektrosztatikus kisülési feszültség (beleértve a villámlást), hibás táp- vagy bemeneti feszültség és e feszültség nem megfelelő polaritása, kémiai folyamatok, például használt tápegységek stb.
- Ha valaki a termék funkcióinak megváltoztatása vagy bővítése érdekében a megvásárolt konstrukcióhoz képest módosításokat, átalakításokat, változtatásokat végzett a konstrukción vagy adaptációt végzett, vagy nem eredeti alkatrészeket használt.

## EU-megfelelőségi nyilatkozat

Ez a termék megfelel az Európai Unió irányelv(ek) jogi követelményeinek.



### WEEE

Ezt a terméket nem szabad normál háztartási hulladékként ártalmatlanítani az elektromos és elektronikus berendezések hulladékairól szóló uniós irányelvnek (WEEE - 2012/19/EU) megfelelően. Ehelyett vissza kell juttatni a vásárlás helyére, vagy át kell adni az újrahasznosítható hulladékok nyilvános gyűjtőhelyén. Azzal, hogy gondoskodik a termék megfelelő ártalmatlanításáról, segít megelőzni a környezetre és az emberi egészségre gyakorolt lehetséges negatív következményeket, amelyeket egyébként a termék nem megfelelő hulladékkezelése okozhatna. További részletekért forduljon a helyi hatósághoz vagy a legközelebbi gyűjtőponthoz. Az ilyen típusú hulladék nem megfelelő ártalmatlanítása a nemzeti előírásoknak megfelelően pénzbírságot vonhat maga után.

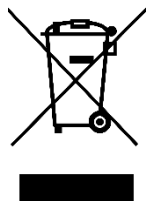

Sehr geehrter Kunde,

vielen Dank für den Kauf unseres Produkts. Bitte lesen Sie die folgenden Anweisungen vor dem ersten Gebrauch sorgfältig durch und bewahren Sie diese Bedienungsanleitung zum späteren Nachschlagen auf. Beachten Sie insbesondere die Sicherheitshinweise. Wenn Sie Fragen oder Kommentare zum Gerät haben, wenden Sie sich bitte an den Kundenservice.

<http://www.alza.de/kontakt>, <http://www.alza.at/kontakt>

## Packungsinhalt

Kamera ×1

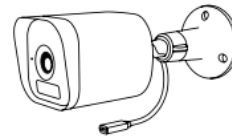

Schraubenpaket ×1



Netzadapter ×1



Netzkabel ×1



Silikonhülle für Netzkabel ×1



Schnellstartanleitung ×1



# Beschreibung des Produkts

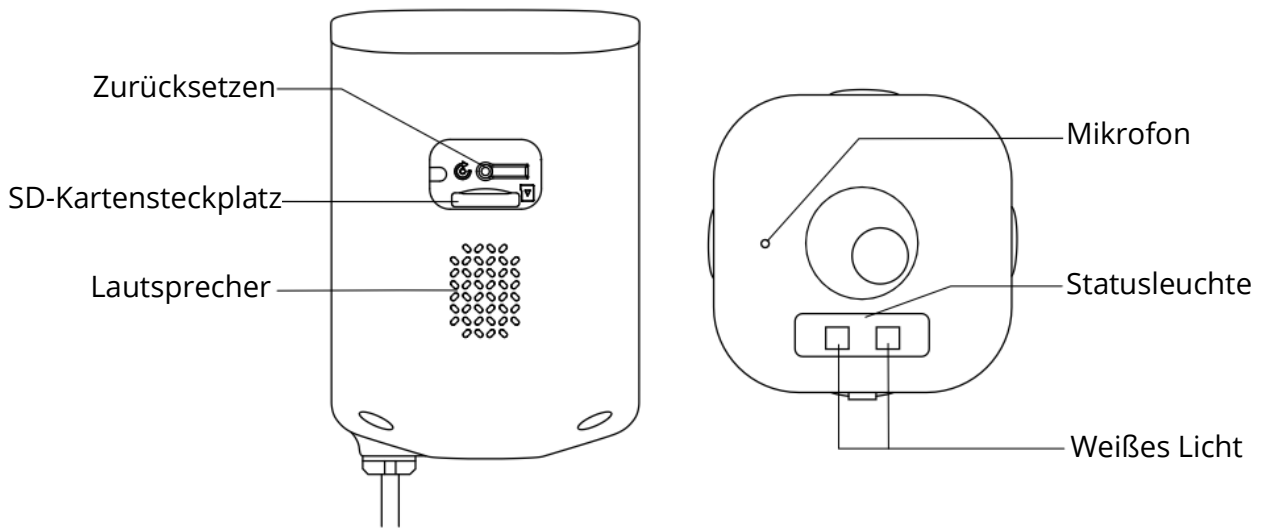

## Status-Licht-Anzeigen

Statusleuchte	Beschreibung
<b>Blinkendes rotes Licht (langsam)</b>	Warten auf die Netzwerkkonfiguration
<b>Blinkendes rotes Licht (schnell)</b>	Verbindung mit dem Netz
<b>Festes rotes Licht</b>	Netzwerkstörung erkannt
<b>Festes blaues Licht</b>	Die Kamera funktioniert normal

## Einrichtung

- Wählen Sie einen Standort, der ein optimales Sichtfeld bietet.
  - Direkte Sonneneinstrahlung ist zu vermeiden.
  - Stellen Sie sicher, dass sich die Kamera in Reichweite des Wi-Fi-Signals Ihres Routers befindet.
  - Richten Sie das Objektiv nicht auf Pflanzen, Verandaleuchten oder eine befahrene Straße.
- Befestigen Sie die Kamera mit den mitgelieferten Schrauben und der Halterung.
- (Optional) Um den Winkel einzustellen, lösen Sie die Schraube, positionieren Sie die Kamera je nach Bedarf horizontal oder vertikal und ziehen Sie die Schraube wieder fest.

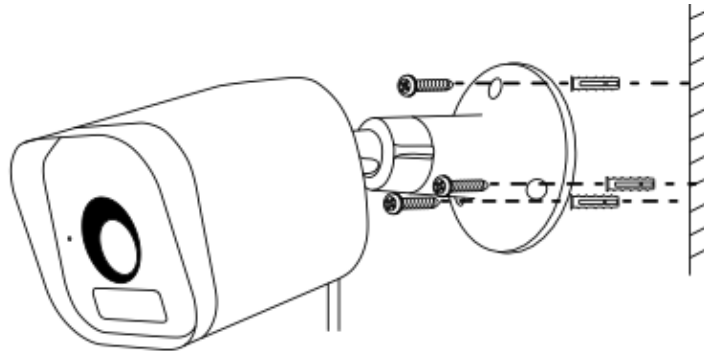

## Produkt-Konfiguration

- Scannen Sie den QR-Code, um die Arenti-App herunterzuladen und zu installieren.
- Alternativ dazu können Sie im App Store (iOS) oder im Google Play Store (Android) nach "Arenti" suchen.

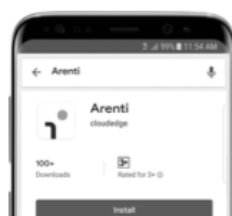

## Anmeldung

- Öffnen Sie die App.
- Wenn Sie ein neuer Benutzer sind, tippen Sie auf , um ein Konto zu erstellen, und folgen Sie den Anweisungen zur Einrichtung.
- **Hinweis:** Bevor Sie sich registrieren, lesen Sie bitte die Datenschutzbestimmungen und die Nutzungsbedingungen sorgfältig durch.

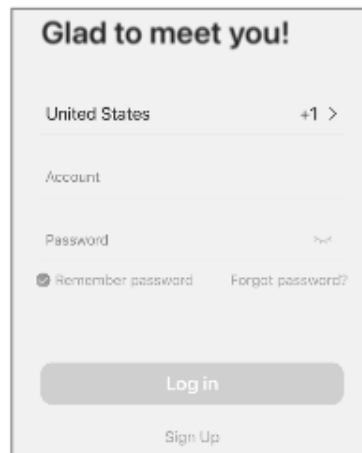

## Einschalten des Geräts

- Schalten Sie die Kamera ein.
- Eine blinkende rote Statusleuchte zeigt an, dass die Kamera für die Kopplung bereit ist.

## Kopplungsmethode 1: QR-Code

- Öffnen Sie die App und tippen Sie auf "+" → **"Code scannen"**.
- Scannen Sie den QR-Code auf dem Gerät mit der Kamera Ihres Telefons.
- Folgen Sie den Anweisungen auf dem Bildschirm, um die Kamera hinzuzufügen.

## Anmerkung:

Achten Sie beim Pairing darauf, dass sich sowohl die Kamera als auch Ihr Telefon in der Nähe des Routers befinden.

- Wenn die Kamera nicht innerhalb von 30 Sekunden nach dem Einschalten langsam rot zu blinken beginnt, halten Sie die Reset-Taste 5 Sekunden lang gedrückt, um das Gerät zurückzusetzen.
- Starten Sie nach dem Zurücksetzen den Kopplungsprozess in der App neu.

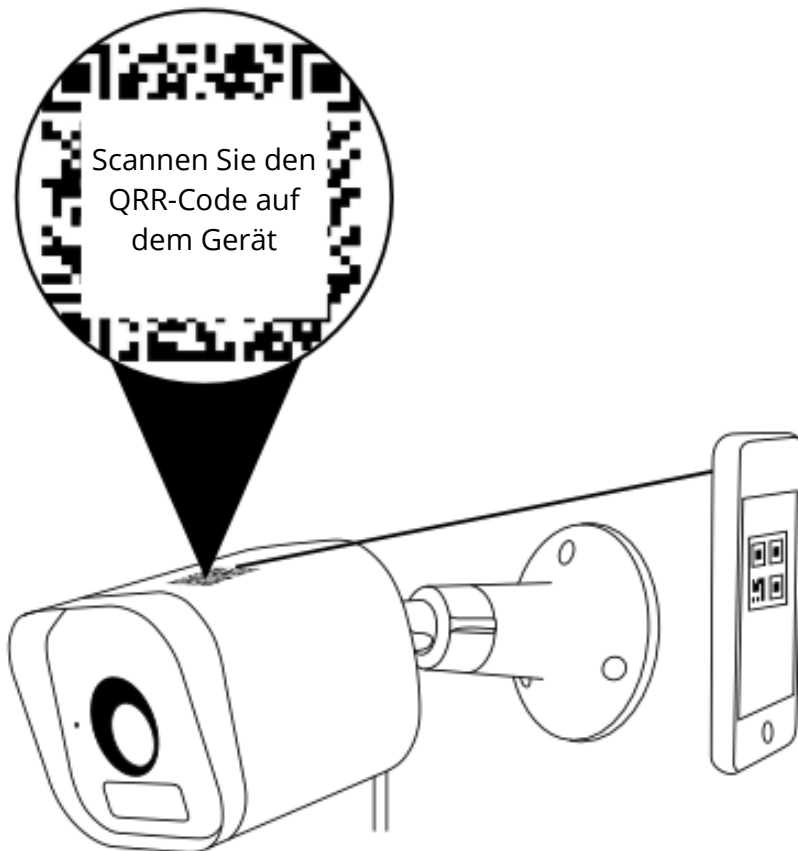

## Kopplungsmethode 2: Bluetooth

- Aktivieren Sie Bluetooth auf Ihrem Handy.
- Öffnen Sie die App, tippen Sie auf "+" → **"Gerät hinzufügen"** oder **"Hinzufügen"**.
- Die App sucht über Bluetooth nach Geräten in der Nähe.
- Wählen Sie Ihre Kamera aus der Liste aus und folgen Sie den Anweisungen auf dem Bildschirm.



## Fehlersuche

Wenn die Kamera nicht gefunden wird oder die Kopplung fehlschlägt:

- **Stellen Sie sicher, dass sich die Kamera im Pairing-Modus befindet.**
- Stellen Sie sicher, dass Ihr Wi-Fi-Netzwerk auf **2,4 GHz** eingestellt ist.
- Vergewissern Sie sich, dass Sie das richtige Wi-Fi-Passwort eingegeben haben und dass sich Ihr Telefon im selben Netzwerk befindet.
- Prüfen Sie auf Netzaktivitäten oder Störungen.

**Hinweis:** Wenn Sie mehrere Kameras koppeln, fügen Sie sie nacheinander hinzu. Um das Wi-Fi-Netzwerk zu ändern, setzen Sie die Kamera auf die Werkseinstellungen zurück und führen Sie die Kopplungsschritte erneut durch.

## Spezifikationen

<b>Merkmal</b>	<b>Einzelheiten</b>
<b>Produktname</b>	O3
<b>Auflösung</b>	2560 × 1440
<b>Blickwinkel</b>	100°
<b>IR-Abstand</b>	bis zu 10 m
<b>Betriebstemperatur</b>	-20°C bis 50°C
<b>Lokale Lagerung</b>	TF-Karte (bis zu 256 GB)
<b>Leistungsaufnahme</b>	DC 5 V / 1 A
<b>Stromverbrauch</b>	Bis zu 2,5 W
<b>Unterstützte Telefon-Betriebssysteme</b>	iOS 9 / Android 5.0 oder höher
<b>Wi-Fi (2,4 GHz)</b>	2412-2462 MHz (Max. Leistung < 30 dBm)
<b>Bluetooth</b>	2400-2483,5 MHz (Max. Leistung < 20 dBm)

# Sicherheitsinformationen

## Sicherheit des Netzadapters

- Der Netzstecker dient als Unterbrechungsvorrichtung. Lassen Sie den Netzadapter nicht fallen und stoßen Sie nicht dagegen.
- Wenn das Netzkabel beschädigt ist (z. B. wenn das Kabel freiliegt oder gebrochen ist) oder sich der Stecker löst, verwenden Sie es nicht weiter. Die weitere Verwendung kann zu elektrischen Schlägen, Kurzschlüssen oder Feuer führen.
- Berühren Sie das Gerät oder den Netzadapter nicht mit nassen Händen, da dies zu Kurzschlüssen, Fehlfunktionen oder Stromschlägen führen kann.

## Sicherheit für Kinder

- Beachten Sie alle Sicherheitsvorkehrungen für Kinder. Es kann gefährlich sein, Kinder mit dem Gerät oder seinem Zubehör spielen zu lassen.
- Das Gerät und sein Zubehör sind nicht für die Verwendung durch Kinder bestimmt. Kinder sollten das Gerät nur unter Aufsicht von Erwachsenen benutzen.

## Betriebsanforderungen

- Verwenden Sie das Gerät nur innerhalb der empfohlenen Feuchtigkeits- und Temperaturbedingungen.
- Richten Sie das Gerät beim Fokussieren nicht auf starke Lichtquellen (z. B. Lampen oder direktes Sonnenlicht). Dies kann die Lebensdauer des CMOS-Sensors verkürzen und zu übermäßiger Helligkeit oder Flackern führen.
- Befolgen Sie die örtlichen Gesetze und Vorschriften und respektieren Sie die Privatsphäre und die Rechte anderer.

## Garantiebedingungen

Auf ein neues Produkt, das im Vertriebsnetz von Alza gekauft wurde, wird eine Garantie von 2 Jahren gewährt. Wenn Sie während der Garantiezeit eine Reparatur oder andere Dienstleistungen benötigen, wenden Sie sich direkt an den Produktverkäufer. Sie müssen den Originalkaufbeleg mit dem Kaufdatum vorlegen.

### **Als Widerspruch zu den Garantiebedingungen, für die der geltend gemachte Anspruch nicht anerkannt werden kann, gelten:**

- Verwendung des Produkts für einen anderen Zweck als den, für den das Produkt bestimmt ist, oder Nichtbeachtung der Anweisungen für Wartung, Betrieb und Service des Produkts.
- Beschädigung des Produkts durch Naturkatastrophe, Eingriff einer unbefugten Person oder mechanisch durch Verschulden des Käufers (z. B. beim Transport, Reinigung mit unsachgemäßen Mitteln usw.).
- Natürlicher Verschleiß und Alterung von Verbrauchsmaterialien oder Komponenten während des Gebrauchs (wie Batterien usw.).
- Exposition gegenüber nachteiligen äußeren Einflüssen wie Sonnenlicht und anderen Strahlungen oder elektromagnetischen Feldern, Eindringen von Flüssigkeiten, Eindringen von Gegenständen, Netzüberspannung, elektrostatische Entladungsspannung (einschließlich Blitzschlag), fehlerhafte Versorgungs- oder Eingangsspannung und falsche Polarität dieser Spannung, chemische Prozesse wie verwendet Netzteile usw.
- Wenn jemand Änderungen, Modifikationen, Konstruktionsänderungen oder Anpassungen vorgenommen hat, um die Funktionen des Produkts gegenüber der gekauften Konstruktion zu ändern oder zu erweitern oder nicht originale Komponenten zu verwenden.

## EU-Konformitätserklärung

Dieses Produkt entspricht den gesetzlichen Anforderungen der Richtlinie(n) der Europäischen Union.



## WEEE

Dieses Produkt darf gemäß der EU-Richtlinie über Elektro- und Elektronik-Altgeräte (WEEE - 2012/19/EU) nicht über den normalen Hausmüll entsorgt werden. Stattdessen muss es an den Ort des Kaufs zurückgebracht oder bei einer öffentlichen Sammelstelle für wiederverwertbare Abfälle abgegeben werden. Indem Sie sicherstellen, dass dieses Produkt ordnungsgemäß entsorgt wird, tragen Sie dazu bei, mögliche negative Folgen für die Umwelt und die menschliche Gesundheit zu vermeiden, die andernfalls durch die unsachgemäße Entsorgung dieses Produkts verursacht werden könnten. Wenden Sie sich an Ihre örtliche Behörde oder an die nächstgelegene Sammelstelle, um weitere Informationen zu erhalten. Die unsachgemäße Entsorgung dieser Art von Abfall kann gemäß den nationalen Vorschriften zu Geldstrafen führen.

