

Life7

User Manual • Užívateľský manuál •
Užívateľský manuál • Használati utasítás •
Benutzerhandbuch

English	3 – 10
Čeština	11 – 18
Slovenčina	19 – 26
Magyar	27 – 34
Deutsch	35 – 43

Dear customer,

Thank you for purchasing our product. Please read the following instructions carefully before first use and keep this user manual for future reference. Pay particular attention to the safety instructions. If you have any questions or comments about the device, please visit our customer support page: www.alza.cz/EN/kontakt.

Importer Alza.cz a.s., Jankovcova 1522/53, Holešovice, 170 00 Prague 7, www.alza.cz

Please read this manual carefully before use. Be sure to use it in strict accordance with the requirements of the manual and keep the manual properly for future use.

Appearance Description

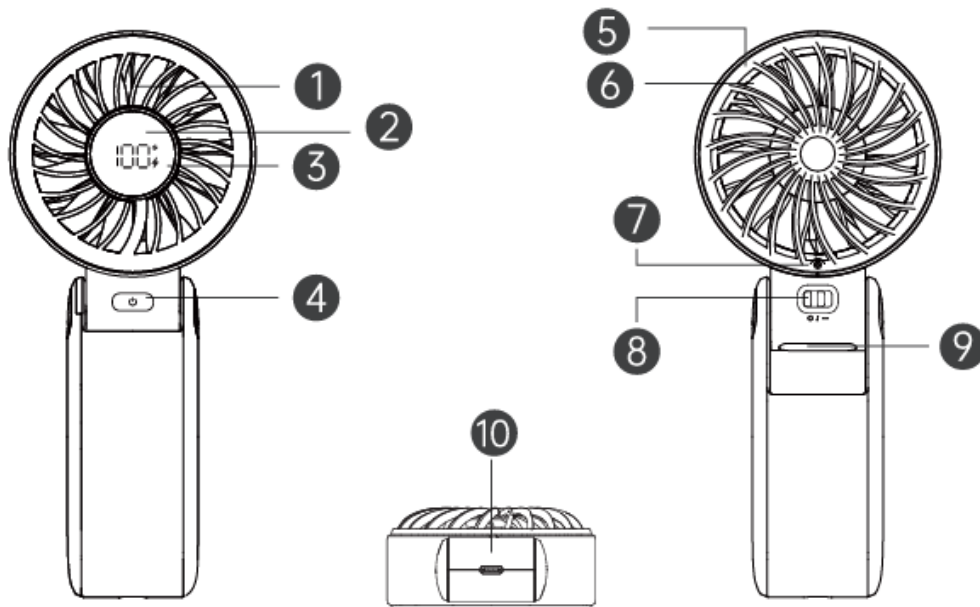

1. Air outlet
2. Display screen
3. Fan speed/power percentage
4. Power/Speed Button
5. Rear cover (removable)
6. Air inlet
7. Screws
8. Toggle Switch
9. Anti-skid pad
10. Type-C input port

Precautions Before Use

- Please check the product and power cord for any damage and make sure they are in good condition and assemble them according to the instructions before powering them on.
- Before charging the product, please check whether the voltage of the power supply used is consistent with the product label.
- Please do not disassemble, modify or repair the product to avoid electric shock and fire accidents, and ask the service station designated by the original seller or manufacturer for repair.

Instructions for Use

Power Switch/Speed Adjustment

Short press the On-Off Key to cycle through the five-speed fan settings and power off; long press at any speed to turn off.

Display Screen Status



Operations/Status	Display Screen Content
Power On	Shows current battery level, switches to display fan speed after 5 seconds.
Adjusting Fan Speed	Displays current fan speed; switches back to charging display after 5 seconds during charging.
Battery Display	Power off state: Double-click the button to show the current battery level, extinguishes after 5 seconds. Power on state: Displays current battery level when turning on (switches to display current fan speed after 5 seconds); double-clicks to show current battery level when displaying fan speed (switches to display current fan speed after 5 seconds)
Unable to Start with Low Battery	Press the button, battery display shows 0%, battery icon flashes three times, then the screen extinguishes.
Low Battery Warning	When battery level is <10%, the battery icon continues to flash during fan speed mode, and the single-digit battery level and battery icon continue to flash during battery status mode.

Charging	Single-digit battery level continues to flash; when displaying fan speed, the battery icon continues to flash.
Fully Charged	Battery level 100% stays on, battery icon stays on, and extinguishes after disconnecting power input.

Friendly reminder: When the battery is less than 15%, any you are using it while charging, only the first fan speed is available.

Fan Operation

1. Hold the handle for operation.
2. Rotate the mask to 100° and place it on the desktop for use.
3. Connect the fan to the hanging rope and wear it around the neck, directing the airflow towards the head and neck.

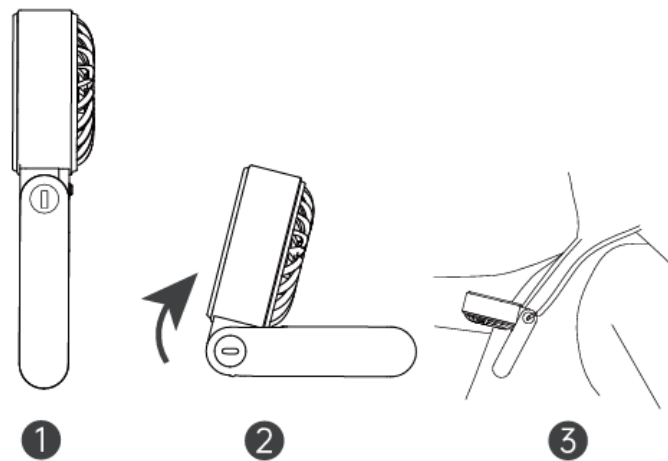

How to Clean

Removing the Rear Cover

Note: Before removing the rear cover, please turn off the power until the fan completely stops working.

Use a screwdriver to unscrew the screws beneath the rear cover then rotate the rear cover counterclockwise until you hear a "click" sound to open it.

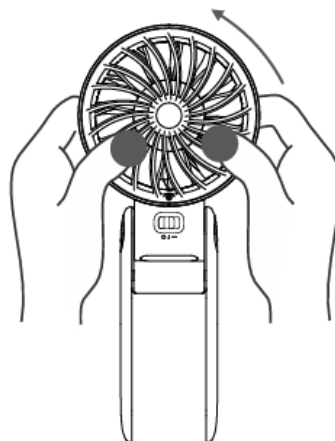

Cleaning and Maintenance

1. Before cleaning the product, ensure that the power has been disconnected.
2. The rear cover can be cleaned with water, and the fan blades and mask can be wiped with a clean cloth. After cleaning the mask, rear cover, and fan blades, let them air-dry completely before reinstalling for use.
3. Do not use water or other liquids to clean electrical components (such as the motor, power switch, etc)
4. Avoid touching the power and electrical components with wet hands or a damp cloth.

Installing the Rear Cover

Hold the edge of the rear cover crossbar, insert it vertically downwards, hold the rear cover frame with both hands, rotate clockwise until you hear a “click” sound, then use a screwdriver to screw in the screws beneath the rear cover to complete the operation.

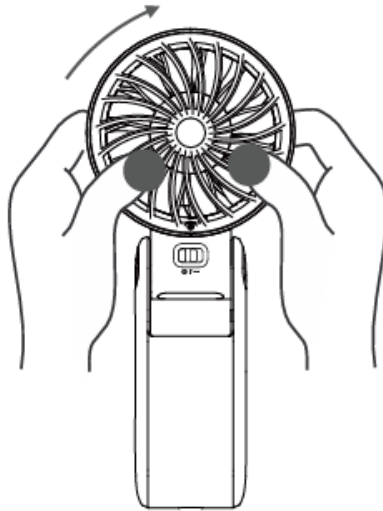

Removing the Battery

Before discarding the product, the battery must be removed. Ensure that the product is powered off before removing the battery. Dispose of the battery safely in accordance with local regulations.

1. Use tools to remove the left and right covers of the fan handle, unscrew the left and right screws.
2. Remove the anti-slip pad, unscrew the screws of the fan's head cover, and remove the head cover.
3. Use tools to pry open the back cover of the fan handle, unplug the power plug and remove the battery for safe disposal in accordance with local regulations.

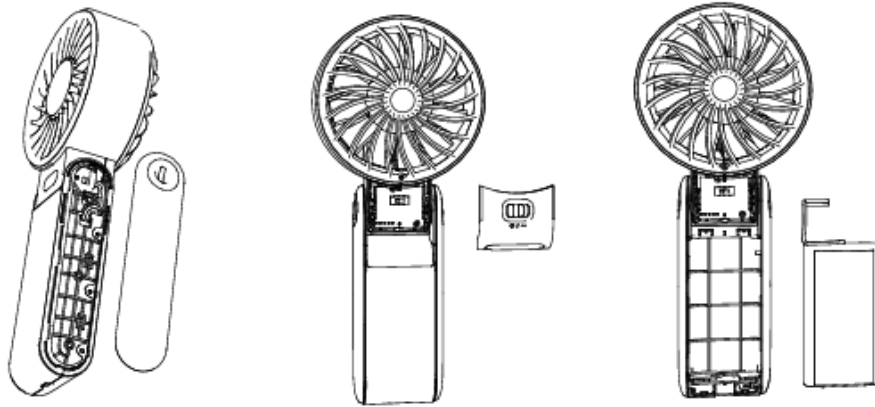

Safety Precautions

To ensure that safety of use and to avoid injury and property damage to you and others, please observe the following safety precautions; Incorrect use without observing the safety warnings may lead to accidents.

- This product is not a child's toy, please ensure that infants and children do not play with this product as a toy; Children under 14 years of age, please use it under the supervision of a guardian.
- This product is not intended for use by users (including children) with inadequate physiology, perception, mental ability, experience, or knowledge, unless used safely under the supervision or knowledge of a person responsible for their safety.
- Please do not blow directly on the human body for a long time, especially the elderly and children, to avoid physical discomfort.
- When using, please do not put fingers, sharp objects and metal objects, etc., which will cause product failure and the risk of electric shock, or injury.
- When using, prohibit the use of wet hands, wet towels and other plugging power to avoid electric shock.
- This product is not waterproof, please do not use water directly rinse the product or in the bathroom, heavy moisture, water storage places to use; surface water, please dry in time to dry before trying to turn on the use; completely soaked and internal water into the prohibition of re-use.
- Do not cover the air outlet and air inlet, such as hanging clothes, towels, clothes, and other items, so as not to cause product failure.
- Prohibit the use and storage in high temperature (higher than 60°C) environments and confined spaces, such as greenhouses, construction sites, fireplaces, exposed car rooms and other environments, which will cause plastic deformation, flame with the wind to cause fire, battery explosion and other failures and accidents.

- Do not squeeze, disassemble the battery or place the battery in a high-temperature environment (60° and above) for a long time, otherwise there may be a risk of liquid leakage or explosion.
- If consumers use the power adapter to charge, the power adapter unput rated voltage and current should be within 5.0V \pm 2.0A, and the national mandatory safety certification before use.
- This product use lithium-ion battery, no memory function, overcharge or over discharge will affect the service life of the product, please charge in time and disconnect the power after full charge, long time (more than 3 months) do not use please fully charge.
- If there is smoke, fire, and other failures in use, please immediately turn off the power to stop using and send it to the dealer or manufacturer to deal with, do not disassemble themselves to avoid danger.
- Do not bend or pull the power cord during charging to avoid poor contact.

Product Specifications

Brand	JisuLife
Product Name	Handheld Fan Life7
Product Model	Handheld Fan Life7
Input	5V \pm 2.0A
Battery Capacity	5000mAh (18.5Wh/3.7V)
Battery	Lithium-ion Battery
Charging Time	4-5 hours
Working Time	3.5 – 19.5 hours (Depending On Different Gears / Usage Scenarios)
Product Weight	Approximately 220g
Product Size	84 x 42 x 193mm

Packing Accessories

- Handheld Fan Life5 Plus x 1
- USB-C Charging Cable x 1
- Lanyard x 1
- Manual x 1

The content of this manual and the specifications of the product are subject to change without prior notice.

Warranty Conditions

A new product purchased in the Alza.cz sales network is guaranteed for 2 years. If you need repair or other services during the warranty period, contact the product seller directly, you must provide the original proof of purchase with the date of purchase.

The following are considered to be a conflict with the warranty conditions, for which the claimed claim may not be recognized:

- Using the product for any purpose other than that for which the product is intended or failing to follow the instructions for maintenance, operation, and service of the product.
- Damage to the product by a natural disaster, the intervention of an unauthorized person or mechanically through the fault of the buyer (e.g., during transport, cleaning by inappropriate means, etc.).
- Natural wear and aging of consumables or components during use (such as batteries, etc.).
- Exposure to adverse external influences, such as sunlight and other radiation or electromagnetic fields, fluid intrusion, object intrusion, mains overvoltage, electrostatic discharge voltage (including lightning), faulty supply or input voltage and inappropriate polarity of this voltage, chemical processes such as used power supplies, etc.
- If anyone has made modifications, modifications, alterations to the design or adaptation to change or extend the functions of the product compared to the purchased design or use of non-original components.

EU Declaration of Conformity

This product complies with the legal requirements of the following European Union directive(s): Directive No. 2014/30/EU.



WEEE

This product must not be disposed of as normal household waste in accordance with the EU Directive on Waste Electrical and Electronic Equipment (WEEE - 2012/19/EU). Instead, it shall be returned to the place of purchase or handed over to a public collection point for the recyclable waste. By ensuring this product is disposed of correctly, you will help prevent potential negative consequences for the environment and human health, which could otherwise be caused by inappropriate waste handling of this product. Contact your local authority or the nearest collection point for further details. Improper disposal of this type of waste may result in fines in accordance with national regulations.



Vážený zákazníku,

děkujeme Vám za zakoupení našeho produktu. Před prvním použitím si prosím pečlivě přečtěte následující pokyny a uschovejte si tento návod k použití pro budoucí použití. Zvláštní pozornost věnujte bezpečnostním pokynům. Pokud máte k zařízení jakékoli dotazy nebo připomínky, navštivte prosím naši stránku zákaznické podpory:

www.alza.cz/kontakt.

Dovozce Alza.cz a.s., Jankovcova 1522/53, Holešovice, 170 00 Praha 7, www.alza.cz

Před použitím si pečlivě přečtěte tento návod. Dbejte na to, abyste jej používali přesně v souladu s požadavky uvedenými v návodu, a návod řádně uschovejte pro budoucí použití.

Popis zařízení

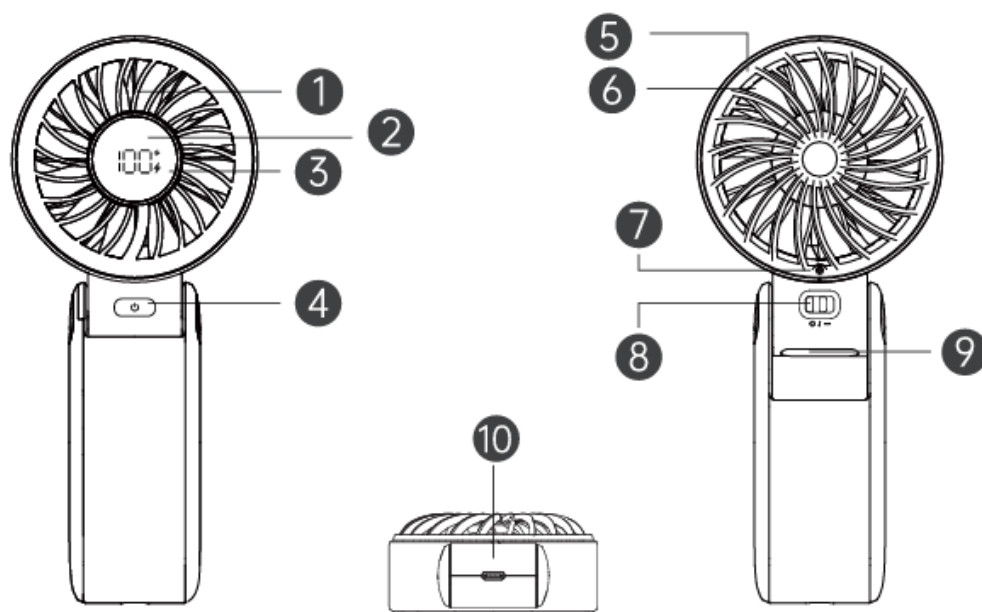

1. Výstup vzduchu
2. Obrazovka displeje
3. Procento otáček ventilátoru/výkonu
4. Tlačítko napájení/rychlosti
5. Zadní kryt (odnímatelný)
6. Přívod vzduchu
7. Šrouby
8. Přepínač
9. Protiskluzová podložka
10. Vstupní port Type-C

Bezpečnostní opatření před použitím

- Před zapnutím zkontrolujte, zda výrobek a napájecí kabel nejsou poškozené, ujistěte se, že jsou v dobrém stavu, a sestavte je podle návodu.
- Před nabíjením výrobku zkontrolujte, zda napětí použitého napájecího zdroje odpovídá štítku výrobku.
- Výrobek nerozebírejte, neupravujte ani neopravujte, abyste předešli úrazu elektrickým proudem a požáru, a požádejte o opravu servisní středisko určené původním prodejcem nebo výrobcem.

Návod k použití

Přepínač napájení/nastavení rychlosti

Krátkým stisknutím tlačítka zapnutí a vypnutí projdete pěti rychlostmi nastavení ventilátoru a vypnete jej; dlouhým stisknutím při jakékoli rychlosti jej vypnete.

Zobrazení stavu obrazovky

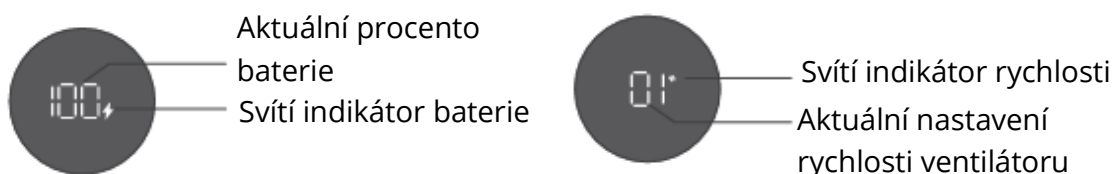

Operace/stav	Obsah obrazovky
Zapnutí napájení	Zobrazuje aktuální úroveň nabití baterie, po 5 sekundách se přepne na zobrazení rychlosti ventilátoru.
Nastavení rychlosti ventilátoru	Zobrazuje aktuální rychlost ventilátoru; během nabíjení se po 5 sekundách přepne zpět na zobrazení nabíjení.
Zobrazení baterie	Stav vypnutí: Dvakrát klikněte na tlačítko a zobrazí se aktuální úroveň nabití baterie, po 5 sekundách zhasne. Stav zapnutí: Při zapnutí se zobrazí aktuální úroveň nabití baterie (po 5 sekundách se přepne na zobrazení aktuálních otáček ventilátoru); dvojklikem se zobrazí aktuální úroveň nabití baterie při zobrazení otáček ventilátoru (po 5 sekundách se přepne na zobrazení aktuálních otáček ventilátoru).
Nelze spustit při slabé baterii	Stiskněte tlačítko, na displeji se zobrazí 0 % baterie, ikona baterie třikrát zabliká a poté obrazovka zhasne.
Upozornění na vybitou baterii	Pokud je úroveň nabití baterie <10 %, ikona baterie bliká i během režimu rychlosti ventilátoru a jednočíslný údaj o úrovni nabití baterie a ikona baterie bliká i během režimu stavu baterie.

Nabíjení	Jednomístné číslo úrovně nabití baterie nadále bliká; při zobrazení rychlosti ventilátoru ikona baterie nadále bliká.
Plně nabité	Úroveň nabití baterie zůstává 100 %, ikona baterie zůstává svítit a po odpojení vstupu napájení zhasne.

Přátelské připomenutí: Pokud je baterie nabitá na méně než 15 %, ať už ji používáte během nabíjení, je k dispozici pouze první rychlost ventilátoru.

Provoz ventilátoru

1. Pro ovládání držte rukojeť.
2. Otočte masku na 100° a umístěte ji na pracovní plochu k použití.
3. Připojte ventilátor k závěsnému lanu a noste jej kolem krku, aby proud vzduchu směřoval na hlavu a krk.

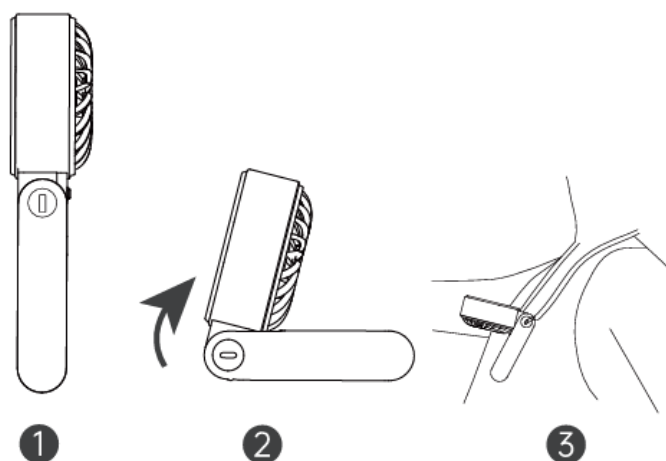

Jak čistit

Demontáž zadního krytu

Poznámka: Před sejmutím zadního krytu vypněte napájení, dokud ventilátor zcela nepřestane pracovat.

Pomocí šroubováku vyšroubujte šrouby pod zadním krytem a poté otáčejte zadním krytem proti směru hodinových ručiček, dokud neuslyšíte zvuk "cvaknutí", čímž kryt otevřete.

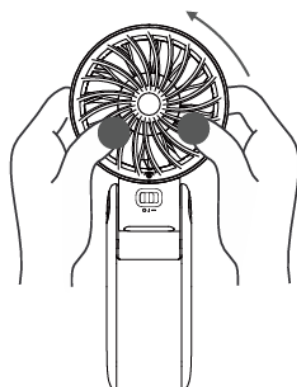

Čištění a údržba

1. Před čištěním výrobku se ujistěte, že je odpojen od napájení.
2. Zadní kryt lze čistit vodou a lopatky ventilátoru a masku lze otřít čistým hadříkem. Po vyčištění masky, zadního krytu a lopatek ventilátoru je nechte před opětovnou instalací k použití zcela vyschnout.
3. K čištění elektrických součástí (např. motoru, vypínače atd.) nepoužívejte vodu ani jiné kapaliny.
4. Nedotýkejte se napájecích a elektrických součástí mokřýma rukama nebo vlhkým hadříkem.

Instalace zadního krytu

Přidrže okraj příčky zadního krytu, zasuňte ji svisle dolů, oběma rukama přidrže rám zadního krytu, otáčejte jím ve směru hodinových ručiček, dokud neuslyšíte zvuk "cvaknutí", a poté pomocí šroubováku zašroubujte šrouby pod zadním krytem, čímž operaci dokončíte.

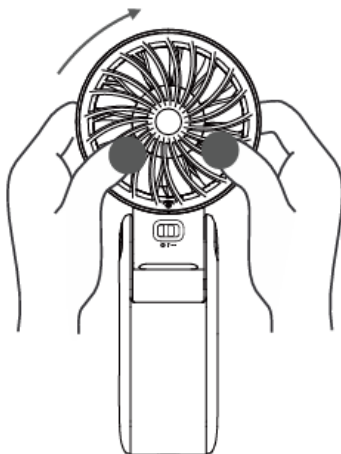

Vyjmutí baterie

Před vyřazením výrobku je nutné vyjmout baterii. Před vyjmutím baterie se ujistěte, že je výrobek vypnutý. Baterii bezpečně zlikvidujte v souladu s místními předpisy.

1. Pomocí náradí sejměte levý a pravý kryt rukojeti ventilátoru, vyšroubujte levý a pravý šroub.
2. Odstraňte protiskluzovou podložku, vyšroubujte šrouby krytu hlavy ventilátoru a sejměte kryt hlavy.
3. Pomocí náradí vyloupněte zadní kryt rukojeti ventilátoru, odpojte zástrčku a vyjměte baterii k bezpečné likvidaci v souladu s místními předpisy.

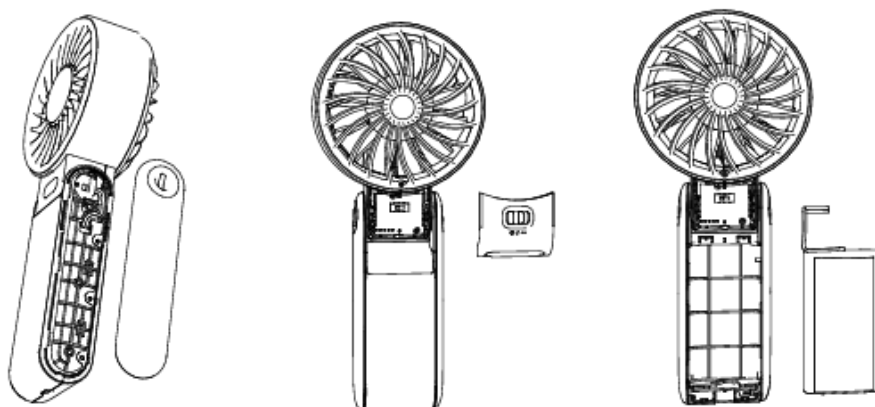

Bezpečnostní opatření

Abyste zajistili bezpečnost používání a předešli zranění a škodám na majetku vás i ostatních, dodržujte následující bezpečnostní opatření; Nesprávné používání bez dodržení bezpečnostních upozornění může vést k nehodám.

- Tento výrobek není dětská hračka, zajistěte, aby si s ním nehráli kojenci a děti jako s hračkou; děti mladší 14 let jej prosím používejte pod dohledem opatrovníka.
- Tento výrobek není určen pro použití uživateli (včetně dětí) s nedostatečnou fyziologií, vnímáním, mentálními schopnostmi, zkušenostmi nebo znalostmi, pokud není používán bezpečně pod dohledem nebo s vědomím osoby odpovědné za jejich bezpečnost.
- Nefoukejte přímo na lidské tělo po dlouhou dobu, zejména na starší osoby a děti, abyste předešli fyzickému nepohodlí.
- Při používání nekládejte prsty, ostré předměty a kovové předměty apod., které by mohly způsobit selhání výrobku a riziko úrazu elektrickým proudem nebo zranění.
- Při používání zakažte používání mokrých rukou, mokrých ručníků a jiných zástrček, aby nedošlo k úrazu elektrickým proudem.
- Tento výrobek není vodotěsný, nepoužívejte vodu přímo opláchnout výrobek nebo v koupelně, těžké vlhkosti, skladování vody místa k použití; povrchová voda, prosím, vysušte včas vyschnout, než se pokusíte zapnout použití; zcela namočené a vnitřní vody do zákazu opakovaného použití.
- Nezakrývejte výstup a přívod vzduchu, například zavěšenými oděvy, ručníky, oblečením a jinými předměty, aby nedošlo k poruše výrobku.
- Zakažte používání a skladování v prostředí s vysokou teplotou (vyšší než 60 °C) a v uzavřených prostorách, jako jsou skleníky, staveniště, krby, exponované prostory automobilů a další prostředí, kde by mohlo dojít k deformaci plastu, plamen s větrem by mohl způsobit požár, výbuch baterie a další poruchy a nehody.

- Baterii nemačkejte, nerozebírejte a neumístejte ji na delší dobu do prostředí s vysokou teplotou (60 °C a více), jinak hrozí nebezpečí úniku kapaliny nebo výbuchu.
- Pokud spotřebitelé používají napájecí adaptér k nabíjení, mělo by být jmenovité napětí a proud napájecího adaptéru v rozmezí 5,0 V \pm 2,0 A a před použitím by měl mít národní povinnou bezpečnostní certifikaci.
- Tento výrobek používá lithium-iontovou baterii, bez paměťové funkce, přebíjení nebo vybíjení ovlivní životnost výrobku, nabíjejte včas a po úplném nabití odpojte napájení, dlouhou dobu (více než 3 měsíce) nepoužívejte, prosím, plně nabijte.
- Pokud dojde k zakouření, požáru a dalším poruchám při používání, okamžitě vypněte napájení, přestaňte jej používat a pošlete jej prodejci nebo výrobcu, aby se s ním vypořádal, nerozebírejte jej, abyste předešli nebezpečí.
- Během nabíjení napájecí kabel neohýbejte ani netahejte, aby nedošlo ke špatnému kontaktu.

Specifikace produktu

Značka	JisuLife
Název produktu	Ruční ventilátor Life7
Model výrobku	Ruční ventilátor Life7
Vstup	5 V \pm 2,0 A
Kapacita baterie	5000 mAh (18,5 Wh/3,7 V)
Baterie	Lithium-iontová baterie
Doba nabíjení	4-5 hodin
Pracovní doba	3,5 - 19,5 hodiny (v závislosti na různých převodových stupních / scénářích použití)
Hmotnost výrobku	Přibližně 220 g
Velikost produktu	84 x 42 x 193 mm

Obsah balení

- Ruční ventilátor Life5 Plus x 1
- Nabíjecí kabel USB-C x 1
- Šňůrka na krk x 1
- Příručka x 1

Obsah této příručky a specifikace výrobku se mohou změnit bez předchozího upozornění.

Záruční podmínky

Na nový výrobek zakoupený v prodejní síti Alza.cz se vztahuje záruka 2 roky. V případě potřeby opravy nebo jiného servisu v záruční době se obraťte přímo na prodejce výrobku, je nutné předložit originální doklad o koupi s datem nákupu.

Za rozpor se záručními podmínkami, pro který nelze reklamaci uznat, se považují následující skutečnosti:

- Používání výrobku k jinému účelu, než pro který je výrobek určen, nebo nedodržování pokynů pro údržbu, provoz a servis výrobku.
- Poškození výrobku živelnou pohromou, zásahem neoprávněné osoby nebo mechanicky vinou kupujícího (např. při přepravě, čištění nevhodnými prostředky apod.).
- Přirozené opotřebení a stárnutí spotřebního materiálu nebo součástí během používání (např. baterií atd.).
- Působení nepříznivých vnějších vlivů, jako je sluneční záření a jiné záření nebo elektromagnetické pole, vniknutí kapaliny, vniknutí předmětu, přepětí v síti, elektrostatický výboj (včetně blesku), vadné napájecí nebo vstupní napětí a nevhodná polarita tohoto napětí, chemické procesy, např. použité zdroje atd.
- Pokud někdo provedl úpravy, modifikace, změny konstrukce nebo adaptace za účelem změny nebo rozšíření funkcí výrobku oproti zakoupené konstrukci nebo použití neoriginálních součástí.

EU prohlášení o shodě

Tento výrobek splňuje právní požadavky následujících směrnic Evropské unie:
2014/30/EU.



OEEZ

Tento výrobek nesmí být likvidován jako běžný domovní odpad v souladu se směrnicí EU o odpadních elektrických a elektronických zařízeních (OEEZ - 2012/19/EU). Místo toho musí být vrácen na místo nákupu nebo předán na veřejné sběrné místo recyklovatelného odpadu. Tím, že zajistíte správnou likvidaci tohoto výrobku, pomůžete zabránit možným negativním důsledkům pro životní prostředí a lidské zdraví, které by jinak mohly být způsobeny nevhodným nakládáním s odpadem z tohoto výrobku. Další informace získáte na místním úřadě nebo na nejbližším sběrném místě. Nesprávná likvidace tohoto typu odpadu může mít za následek pokuty v souladu s vnitrostátními předpisy.



Vážený zákazník,

ďakujeme vám za zakúpenie nášho výrobku. Pred prvým použitím si pozorne prečítajte nasledujúce pokyny a uschovajte si tento návod na použitie pre budúce použitie. Venujte osobitnú pozornosť bezpečnostným pokynom. Ak máte akékoľvek otázky alebo pripomienky týkajúce sa zariadenia, navštívte našu stránku zákazníckej podpory:

www.alza.sk/kontakt.

Dovozca Alza.cz a.s., Jankovcova 1522/53, Holešovice, 170 00 Praha 7, www.alza.cz

Pred použitím si pozorne prečítajte tento návod. Dbajte na to, aby ste ho používali v prísnom súlade s požiadavkami uvedenými v príručke, a príručku si riadne uschovajte pre budúce použitie.

Popis zariadenia

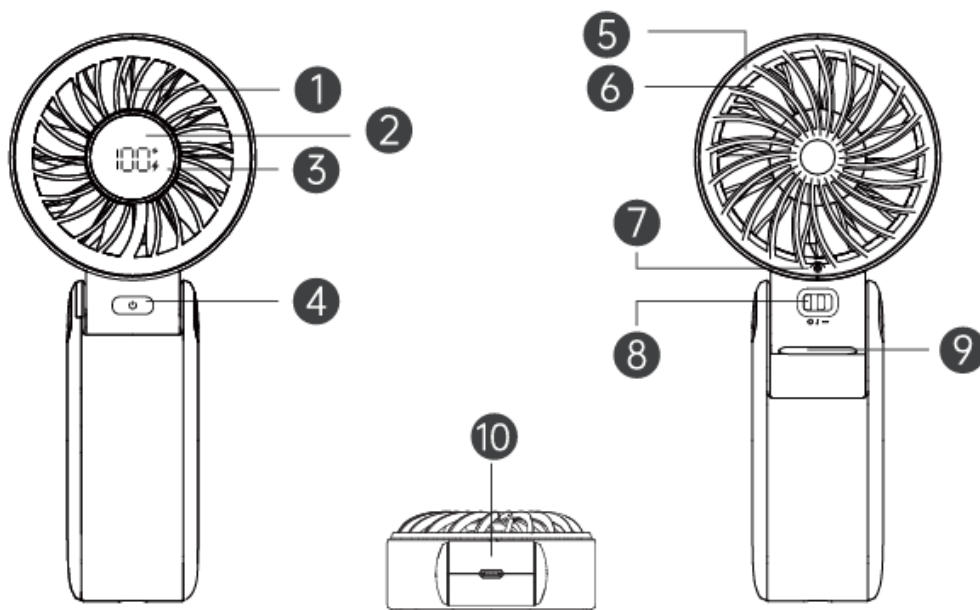

1. Výstup vzduchu
2. Obrazovka displeja
3. Otáčky ventilátora/výkon v percentách
4. Tlačidlo napájania/rýchlosti
5. Zadný kryt (odnímateľný)
6. Prívod vzduchu
7. Skrutky
8. Prepínač
9. Protišmyková podložka
10. Vstupný port typu C

Bezpečnostné opatrenia pred použitím

- Pred zapnutím skontrolujte, či výrobok a napájací kábel nie sú poškodené, uistite sa, že sú v dobrom stave, a zostavte ich podľa návodu.
- Pred nabíjaním výrobku skontrolujte, či je napätie použitého zdroja napájania v súlade s označením výrobku.
- Výrobok nerozoberajte, neupravujte ani neopravujte, aby ste predišli úrazu elektrickým prúdom a požiaru, a o opravu požiadajte servisnú stanicu určenú pôvodným predajcom alebo výrobcom.

Návod na použitie

Prepínač napájania/nastavenie rýchlosti

Krátkym stlačením tlačidla zapnutia a vypnutia prejdete cez päť rýchlostných nastavení ventilátora a vypnete ho; dlhým stlačením pri ktorejkoľvek rýchlosti ho vypnete.

Zobrazenie stavu obrazovky



Operácie/stav	Obsah obrazovky
Zapnutie napájania	Zobrazuje aktuálnu úroveň nabitia batérie, po 5 sekundách sa prepne na zobrazenie rýchlosti ventilátora.
Nastavenie rýchlosti ventilátora	Zobrazuje aktuálne otáčky ventilátora; počas nabíjania sa po 5 sekundách prepne späť na zobrazenie nabíjania.
Zobrazenie batérie	Stav vypnutia: Po 5 sekundách zhasne. Stav zapnutia: Zobrazí aktuálnu úroveň nabitia batérie pri zapnutí (po 5 sekundách sa prepne na zobrazenie aktuálnych otáčok ventilátora); dvojitým kliknutím sa zobrazí aktuálna úroveň nabitia batérie pri zobrazení otáčok ventilátora (po 5 sekundách sa prepne na zobrazenie aktuálnych otáčok ventilátora).
Nemožnosť spustenia pri slabej batérii	Stlačte tlačidlo, na displeji sa zobrazí 0 % batérie, ikona batérie trikrát zabliká a potom obrazovka zhasne.
Upozornenie na slabú batériu	Keď je úroveň nabitia batérie <10 %, ikona batérie počas režimu rýchlosti ventilátora naďalej bliká a počas režimu stavu batérie naďalej bliká jednociferné číslo úrovne nabitia batérie a ikona batérie.
Nabíjanie	Jednociferné číslo úrovne nabitia batérie naďalej bliká; pri zobrazovaní rýchlosti ventilátora ikona batérie naďalej bliká.
Plne nabitý	Úroveň nabitia batérie 100 % zostáva zapnutá, ikona batérie zostáva zapnutá a po odpojení vstupu napájania zhasne.

Priateľská pripomienka: Ak je batéria nabitá na menej ako 15 %, alebo ju používate počas nabíjania, je k dispozícii len prvá rýchlosť ventilátora.

Prevádzka ventilátora

1. Na ovládanie držte rukoväť.
2. Otočte masku na 100° a umiestnite ju na pracovnú plochu na použitie.
3. Pripojte ventilátor k závesnému lanu a noste ho okolo krku, pričom prúd vzduchu smeruje na hlavu a krk.

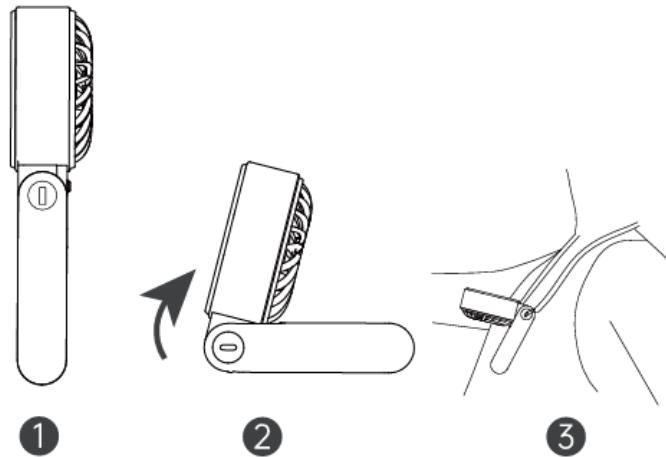

Ako čistiť

Odstránenie zadného krytu

Poznámka: Pred odstránením zadného krytu vypnite napájanie, kým ventilátor úplne neprestane pracovať.

Pomocou skrutkovača odskrutkujte skrutky pod zadným krytom a potom otáčajte zadným krytom proti smeru hodinových ručičiek, kým neuslyšíte zvuk "cvaknutia", čím ho otvoríte.

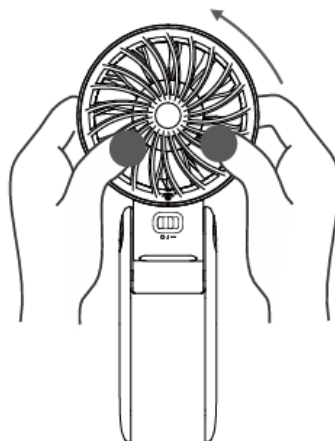

Čistenie a údržba

1. Pred čistením výrobku sa uistite, že bolo odpojené napájanie.
2. Zadný kryt možno čistiť vodou a lopatky ventilátora a masku možno utrieť čistou handričkou. Po vyčistení masky, zadného krytu a lopatiek ventilátora ich pred opätovnou inštaláciou na použitie nechajte úplne vyschnúť.
3. Na čistenie elektrických komponentov (ako je motor, vypínač atď.) nepoužívajte vodu ani iné kvapaliny.
4. Nedotýkajte sa napájacích a elektrických komponentov mokrymi rukami alebo vlhkou handričkou.

Inštalácia zadného krytu

Uchopte okraj priečky zadného krytu, zasuňte ju zvisle nadol, oboma rukami držte rám zadného krytu, otáčajte v smere hodinových ručičiek, kým nebudete počuť zvuk "cvaknutia", potom skrutkovačom zaskrutkujte skrutky pod zadným krytom, čím dokončíte operáciu.

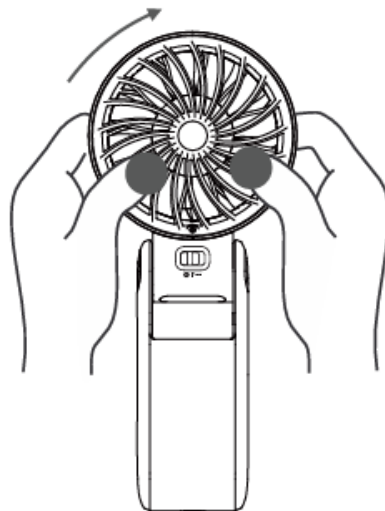

Vybratie batérie

Pred vyradením výrobku je potrebné vybrať batériu. Pred vybratím batérie sa uistite, že je výrobok vypnutý. Batériu bezpečne zlikvidujte v súlade s miestnymi predpismi.

1. Pomocou nástrojov odstráňte ľavý a pravý kryt rukoväte ventilátora, odskrutkujte ľavú a pravú skrutku.
2. Odstráňte protišmykovú podložku, odskrutkujte skrutky krytu hlavy ventilátora a odstráňte kryt hlavy.
3. Pomocou nástrojov vypáčte zadný kryt rukoväte ventilátora, odpojte zástrčku a vyberte batériu na bezpečnú likvidáciu v súlade s miestnymi predpismi.

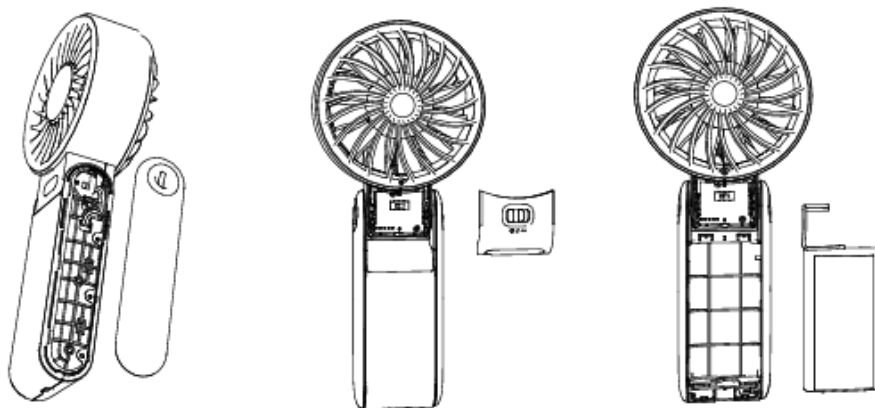

Bezpečnostné opatrenia

Aby ste zaistili bezpečnosť používania a predišli zraneniam a škodám na majetku vás a iných osôb, dodržiavajte nasledujúce bezpečnostné opatrenia; Nesprávne používanie bez dodržania bezpečnostných upozornení môže viesť k nehodám.

- Tento výrobok nie je detská hračka, dbajte na to, aby sa dojčatá a deti nehrali s týmto výrobkom ako s hračkou; deti mladšie ako 14 rokov ho, prosím, používajú pod dohľadom opatrovníka.
- Tento výrobok nie je určený na používanie používateľmi (vrátane detí) s nedostatočnou fyziológiou, vnímaním, mentálnymi schopnosťami, skúsenosťami alebo znalosťami, pokiaľ nie je používaný bezpečne pod dohľadom alebo s vedomím osoby zodpovednej za ich bezpečnosť.
- Nefúkajte priamo na ľudské telo dlhší čas, najmä na staršie osoby a deti, aby ste predišli fyzickým ťažkostiam.
- Pri používaní nekladajte prsty, ostré predmety a kovové predmety atď., ktoré by mohli spôsobiť poruchu výrobku a riziko úrazu elektrickým prúdom alebo zranenia.
- Pri používaní zakažte používanie mokrých rúk, mokrých uterákov a iných zástrčiek, aby nedošlo k úrazu elektrickým prúdom.
- Tento výrobok nie je vodotesný, nepoužívajte vodu priamo na opláchnutie výrobku alebo v kúpeľni, silnú vlhkosť, miesta na skladovanie vody na použitie; povrchovú vodu, prosím, vysušte včas, aby vyschla, než sa pokúsite zapnúť používanie; úplne nasiaknutá a vnútorná voda do zákazu opätovného použitia.
- Nezakrývajte výstup a prívod vzduchu, napríklad zavesenými odevmi, uterákmi, oblečením a inými predmetmi, aby ste nespôsobili poruchu výrobku.
- Zakážte používanie a skladovanie v prostredí s vysokou teplotou (vyššou ako 60° C) a v uzavretých priestoroch, ako sú skleníky, staveniská, ohniská, exponované priestory automobilov a iné prostredia, ktoré spôsobujú deformáciu plastov, plameň s vetrom, ktorý môže spôsobiť požiar, výbuch batérie a iné poruchy a nehody.

- Batériu nestláčajte, nerozoberajte a neumiestňujte na dlhší čas do prostredia s vysokou teplotou (60° a viac), inak môže dôjsť k úniku kvapaliny alebo výbuchu.
- Ak spotrebiteľia používajú napájací adaptér na nabíjanie, menovité napätie a prúd napájacieho adaptéra by mali byť v rozmedzí 5,0 V[~] 2,0 A a pred použitím by mal mať povinnú národnú bezpečnostnú certifikáciu.
- Tento výrobok používa lítium-iónovú batériu, nemá pamäťovú funkciu, nadmerné nabíjanie alebo vybijanie ovplyvní životnosť výrobku, nabíjajte včas a po úplnom nabití odpojte napájanie, dlhý čas (viac ako 3 mesiace) nepoužívajte, prosím, úplne nabite.
- Ak sa pri používaní vyskytne dym, požiar a iné poruchy, okamžite vypnite napájanie, aby ste ho prestali používať, a pošlite ho predajcovi alebo výrobcovi, aby sa s ním vysporiadal, nerozoberajte ho, aby ste sa vyhli nebezpečenstvu.
- Počas nabíjania neohýbajte ani neťahajte za napájací kábel, aby nedošlo k zlému kontaktu.

Špecifikácia produktu

Značka	JisuLife
Názov produktu	Ručný ventilátor Life7
Model výrobku	Ručný ventilátor Life7
Vstup	5V [~] 2,0A
Kapacita batérie	5 000 mAh (18,5 Wh/3,7 V)
Batéria	Lítium-iónová batéria
Čas nabíjania	4 – 5 hodín
Pracovný čas	3,5 – 19,5 hodiny (v závislosti od rôznych prevodov/scenárov používania)
Hmotnosť výrobku	Približne 220 g
Veľkosť produktu	84 × 42 × 193 mm

Obsah balenia

- Ručný ventilátor Life5 Plus x 1
- Nabíjací kábel USB-C x 1
- Šnúrka x 1
- Príručka x 1

Obsah tejto príručky a špecifikácie výrobku sa môžu zmeniť bez predchádzajúceho upozornenia.

Záručné podmienky

Na nový výrobok zakúpený v predajnej sieti Alza.cz sa vzťahuje záruka 2 roky. V prípade potreby opravy alebo iných služieb počas záručnej doby sa obráťte priamo na predajcu výrobku, je potrebné predložiť originálny doklad o kúpe s dátumom nákupu.

Za rozpor so záručnými podmienkami, pre ktorý nemožno uznať uplatnenú reklamáciu, sa považujú nasledujúce skutočnosti:

- Používanie výrobku na iné účely, než na ktoré je výrobok určený, alebo nedodržiavanie pokynov na údržbu, prevádzku a servis výrobku.
- Poškodenie výrobku živelnou pohromou, zásahom neoprávnenej osoby alebo mechanicky vinou kupujúceho (napr. pri preprave, čistení nevhodnými prostriedkami atď.).
- Prirodzené opotrebovanie a starnutie spotrebného materiálu alebo komponentov počas používania (napr. batérie atď.).
- Pôsobenie nepriaznivých vonkajších vplyvov, ako je slnečné žiarenie a iné žiarenie alebo elektromagnetické polia, vniknutie tekutín, vniknutie predmetov, prepätie v sieti, elektrostatické výbojové napätie (vrátane blesku), chybné napájacie alebo vstupné napätie a nevhodná polarita tohto napätia, chemické procesy, ako sú použité napájacie zdroje atď.
- Ak niekto vykonal úpravy, modifikácie, zmeny dizajnu alebo adaptáciu s cieľom zmeniť alebo rozšíriť funkcie výrobku v porovnaní so zakúpeným dizajnom alebo použitím neoriginálnych komponentov.

EÚ vyhlásenie o zhode

Tento výrobok spĺňa právne požiadavky nasledujúcich smerníc Európskej únie: Smernica č. 2014/30/EÚ.



WEEE

Tento výrobok sa nesmie likvidovať ako bežný domáci odpad v súlade so smernicou EÚ o odpade z elektrických a elektronických zariadení (OEEZ - 2012/19/EÚ). Namiesto toho sa musí vrátiť na miesto nákupu alebo odovzdať na verejnom zbernom mieste recyklovateľného odpadu. Zabezpečením správnej likvidácie tohto výrobku pomôžete predísť možným negatívnym dôsledkom pre životné prostredie a ľudské zdravie, ktoré by inak mohlo spôsobiť nevhodné nakladanie s odpadom z tohto výrobku. Ďalšie informácie získate na miestnom úrade alebo na najbližšom zbernom mieste. Nesprávna likvidácia tohto druhu odpadu môže mať za následok pokuty v súlade s vnútroštátnymi predpismi.

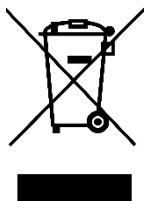

Kedves vásárló,

Köszönjük, hogy megvásárolta termékünket. Kérjük, hogy az első használat előtt figyelmesen olvassa el az alábbi utasításokat, és őrizze meg ezt a használati útmutatót a későbbi használatra. Fordítson különös figyelmet a biztonsági utasításokra. Ha bármilyen kérdése vagy észrevétele van a készülékkel kapcsolatban, kérjük, látogasson el ügyfélszolgálati oldalunkra: www.alza.hu/kontakt

Importőr Alza.cz a.s., Jankovcova 1522/53, Holešovice, 170 00 Prague 7, www.alza.cz

Kérjük, használat előtt figyelmesen olvassa el ezt a kézikönyvet. Ügyeljen arra, hogy a készüléket szigorúan a kézikönyvben foglaltaknak megfelelően használja, és a kézikönyvet a későbbi használatra megfelelően őrizze meg.

Szerkezet

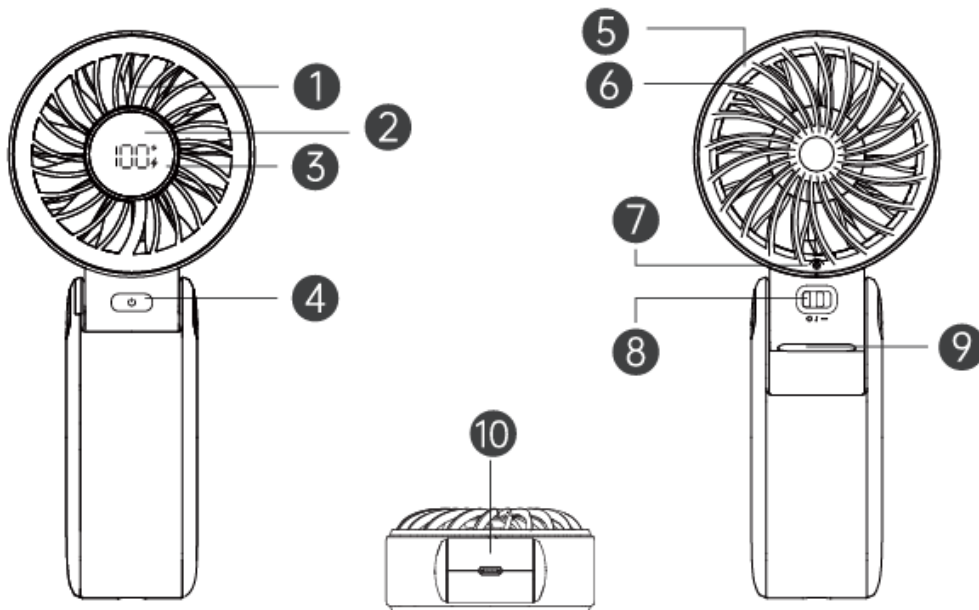

1. Levegő kimenet
2. Kijelző képernyő
3. Ventilátor fordulatszám/teljesítmény százalékos aránya
4. Táp/sebesség gomb
5. Hátsó fedél (levehető)
6. Légbeömlőnyílás
7. Csavarok
8. Kapcsoló gomb
9. Csúszásgátló párna
10. Type-C bemeneti port

Óvintézkedések használat előtt

- Kérjük, ellenőrizze a terméket és a tápkábelt, hogy nincs-e rajta sérülés, és győződjön meg arról, hogy jó állapotban vannak, és a bekapcsolás előtt szerelje össze őket az utasításoknak megfelelően.
- A termék töltése előtt ellenőrizze, hogy a használt tápegység feszültsége megfelel-e a termék címkéjének.
- Kérjük, hogy az áramütés és a tűzveszélyes balesetek elkerülése érdekében ne szedje szét, ne módosítsa vagy javítsa a terméket, és a javítást az eredeti eladó vagy a gyártó által kijelölt szervizben kérje.

Használati utasítás

Tápkapcsoló/sebességszabályozás

A bekapcsoló gomb rövid megnyomásával az öt fokozatú ventilátorbeállítások és a kikapcsolás között válthat; a kikapcsoláshoz bármelyik fokozatnál nyomja meg hosszan.

Képernyő állapotának megjelenítése



Műveletek/Státusz	Képernyő tartalma
Bekapcsolás	Megjeleníti az akkumulátor aktuális töltöttségi szintjét, 5 másodperc múlva átvált a ventilátor sebességének kijelzésére.
A ventilátor sebességének beállítása	Megjeleníti a ventilátor aktuális sebességét; töltés közben 5 másodperc után visszavált a töltés kijelzésére.
Akkumulátor kijelző	Kikapcsolt állapot: 5 másodperc múlva kialszik. Bekapcsolt állapot: Bekapcsoláskor az akkumulátor aktuális szintjének megjelenítése (5 másodperc múlva átvált az aktuális ventilátorsebesség megjelenítésére); a ventilátorsebesség megjelenítésekor dupla kattintással az aktuális akkumulátorszint jelenik meg (5 másodperc múlva átvált az aktuális ventilátorsebesség megjelenítésére).
Nem indítható alacsony akkumulátorral	Nyomja meg a gombot, az akkumulátor kijelzőn 0% jelenik meg, az akkumulátor ikon háromszor villog, majd a képernyő kialszik.
Alacsony töltöttségi szintre figyelmeztetés	Ha az akkumulátor szintje <10%, az akkumulátor ikon továbbra is villog a ventilátorsebesség üzemmódban, és az egyjegyű akkumulátor szint és az akkumulátor ikon továbbra is villog az akkumulátor állapot üzemmódban.
Töltés	Az egyjegyű akkumulátorszint továbbra is villog; a ventilátor sebességének kijelzésénél az akkumulátor ikon továbbra is villog.
Teljesen feltöltve	Az akkumulátor 100%-os szintje világít, az akkumulátor ikonja világít, és kialszik a tápellátás leválasztása után.

Baráti emlékeztető: Ha az akkumulátor töltés közben kevesebb, mint 15%-os töltöttségű, akkor csak az első ventilátorsebesség áll rendelkezésre.

A ventilátor működése

1. A működtetéshez tartsa a fogantyút.
2. Forgassa el 100°-ban és helyezze az asztalra a használatra.
3. Csatlakoztassa a ventilátort a lógó kötélhez, és viselje a nyaka körül, a légáramlatot a fej és a nyak felé irányítva.

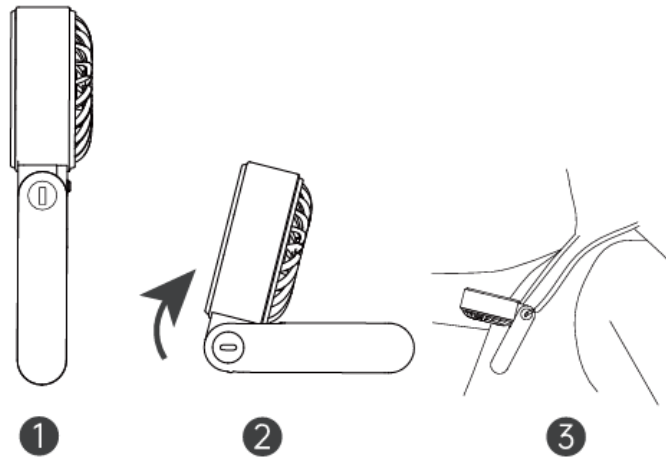

Hogyan kell tisztítani

A hátsó fedél eltávolítása

Megjegyzés: A hátsó fedél eltávolítása előtt kapcsolja ki a készüléket, amíg a ventilátor teljesen le nem áll.

Egy csavarhúzóval csavarja ki a hátsó fedél alatti csavarokat, majd a hátsó fedelet az óramutató járásával ellentétes irányba forgatva nyissa ki, amíg egy "kattanó" hangot nem hall.

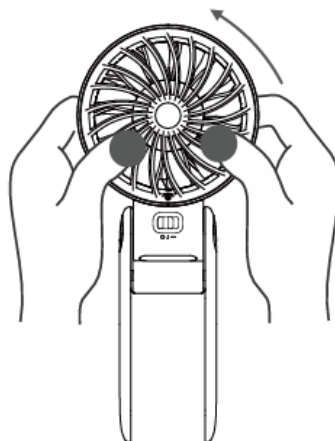

Tisztítás és karbantartás

1. A termék tisztítása előtt győződjön meg arról, hogy a készüléket áramtalanították.
2. A hátsó burkolat vízzel tisztítható, a ventilátor lapátjai és a maszk pedig tiszta ruhával törölhetők le. A maszk, a hátsó borítás és a ventilátorlapátok tisztítása

után hagyja őket teljesen megszáradni a levegőn, mielőtt újra használatba venné őket.

3. Ne használjon vizet vagy más folyadékot az elektromos alkatrészek (például a motor, a hálózati kapcsoló stb.) tisztításához.
4. Kerülje a hálózati és elektromos alkatrészek nedves kézzel vagy nedves ruhával történő érintését.

A hátsó fedél felszerelése

Fogja meg a hátsó borítás keresztlécének szélét, helyezze be függőlegesen lefelé, fogja meg a hátsó borítás keretét mindkét kezével, forgassa az óramutató járásával megegyező irányba, amíg "kattanó" hangot nem hall, majd csavarhúzóval csavarja be a hátsó borítás alatti csavarokat a művelet befejezéséhez.

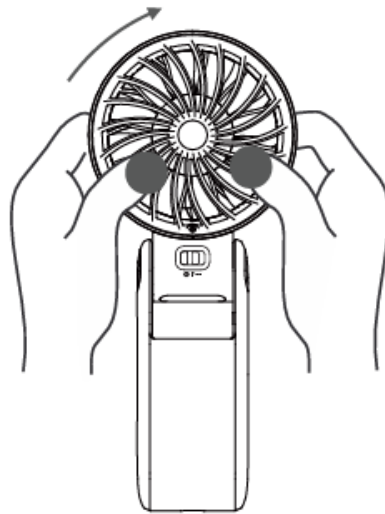

Az akkumulátor eltávolítása

A termék kidobása előtt az akkumulátort ki kell venni. Az akkumulátor eltávolítása előtt győződjön meg arról, hogy a termék ki van kapcsolva. Az akkumulátort a helyi előírásoknak megfelelően, biztonságosan ártalmatlanítsa.

1. Szerszámok segítségével távolítsa el a ventilátor fogantyújának bal és jobb oldali fedelét, csavarja ki a bal és jobb oldali csavarokat.
2. Távolítsa el a csúszásgátlót, csavarja ki a ventilátor fejfedelének csavarjait, és vegye le a fejfedelet.
3. Szerszámokkal feszítse ki a ventilátor fogantyújának hátsó fedelét, húzza ki a hálózati csatlakozót, és vegye ki az akkumulátort, hogy a helyi előírásoknak megfelelően biztonságosan ártalmatlanítsa.

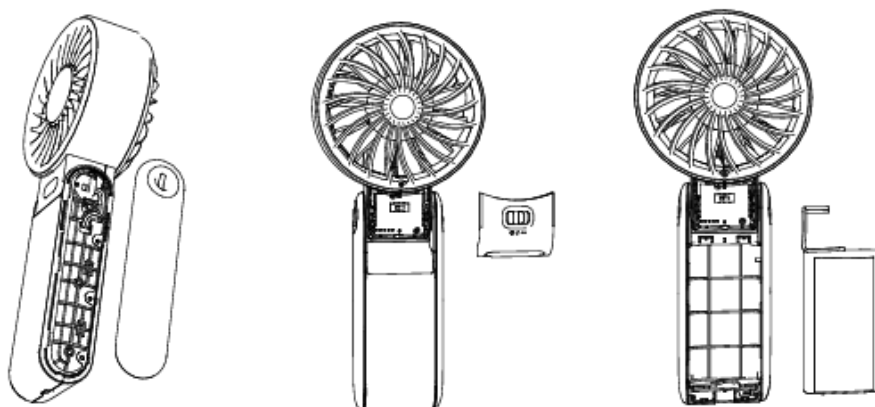

Biztonsági óvintézkedések

A biztonságos használat, valamint az Ön és mások sérülésének és anyagi kárának elkerülése érdekében kérjük, tartsa be az alábbi biztonsági óvintézkedéseket; A biztonsági figyelmeztetések figyelmen kívül hagyása esetén a helytelen használat balesethez vezethet.

- Ez a termék nem gyermekjáték, kérjük, gondoskodjon arról, hogy csecsemők és gyermekek ne játsszanak ezzel a termékkel játékként; 14 év alatti gyermekek, kérjük, gyám felügyelete mellett használják.
- Ez a termék nem alkalmas olyan felhasználók (beleértve a gyermekeket is) általi használatra, akiknek nem megfelelő a fiziológiája, érzékelése, szellemi képességei, tapasztalata vagy ismeretei, kivéve, ha biztonságosan használják a biztonságukért felelős személy felügyelete vagy ismeretei mellett.
- Kérjük, ne fújja közvetlenül az emberi testre hosszú ideig, különösen az idősek és a gyermekek számára, hogy elkerülje a fizikai kellemetlenségeket.
- Használat közben kérjük, ne tegye az ujját, éles tárgyakat és fémtárgyakat stb. az eszközbe, amelyek a termék meghibásodását és áramütés vagy sérülés kockázatát okozzák.
- Használat közben tilos nedves kézzel, nedves törülközővel használni az áramütés elkerülése érdekében.
- Ez a termék nem vízálló. Kérjük, ne öblítse le közvetlenül vízzel, és ne használja fürdőszobában, magas páratartalmú vagy vízgyűjtő helyeken. Ha a termék felületére víz kerül, kérjük, azonnal törölje szárazra, és csak ezután próbálja meg bekapcsolni. Amennyiben a készülék teljesen elázott, vagy víz került a belsejébe, tilos ismételt használni.
- Ne takarja el a levegő kivezető nyílást és a levegő beömlőnyílását, például akasztott ruhákkal, törülközőkkel, ruhákkal és egyéb tárgyakkal, nehogy a termék meghibásodását okozza.
- Tilos a használata és tárolása magas hőmérsékletű (60 °C-nál magasabb) környezetben és zárt helyiségekben, például üvegházakban, építkezéseken, kandallókban, garázsokban és más környezetekben, amelyek műanyag deformációt, tüzet okozhat a széllel, ami tüzet, akkumulátor-robbanást és más hibákat és baleseteket okozhat.

- Ne nyomja össze, ne szedje szét az akkumulátort, és ne helyezze az akkumulátort hosszú időre magas hőmérsékletű környezetbe (60° és magasabb), különben fennáll a folyadékzivárgás vagy robbanás veszélye.
- A fogyasztók a hálózati adaptert használják a töltéshez, a hálózati adapter névleges feszültségének és áramának 5,0 V 2,0A -on belül kell lennie, és rendelkeznie kell a kötelező nemzeti biztonsági tanúsítvánnyal a használat előtt.
- Ez a termék lítium-ion akkumulátort használ, nincs memória funkció, a túltöltés vagy a túl sok kisülés befolyásolja a termék élettartamát, kérjük, időben töltse fel, és a teljes töltés után húzza ki a tápellátást, ha hosszabb ideig (több mint 3 hónapig) nem használja, kérjük, töltse fel teljesen.
- Ha füst, tűz és egyéb hibák keletkeznek a használat során, kérjük, azonnal kapcsolja ki a készüléket, ne használja tovább, és küldje el a kereskedőnek vagy a gyártónak, hogy foglalkozzon vele, ne szedje szét saját maga a veszély elkerülése érdekében.
- Ne hajlítsa vagy húzza a tápkábelt töltés közben, hogy elkerülje a rossz érintkezést.

Termékleírások

Márka	JisuLife
Termék neve	Kézi ventilátor Life7
Termékmodell	Kézi ventilátor Life7
Bemenet	5V ⁻⁻⁻ 2.0A
Az akkumulátor kapacitása	5000mAh (18.5Wh/3.7V)
Akkumulátor	Lítium-ion akkumulátor
Töltési idő	4-5 óra
Munkaidő	3,5 - 19,5 óra (a különböző sebességektől / használati forgatókönyvektől függően)
Termék súlya	Körülbelül 220g
Termék mérete	84 x 42 x 193mm

Csomagolási tartozékok

- Life5 Plus kézi ventilátor x 1
- USB-C töltőkábel x 1
- Lanyard x 1
- Kézikönyv x 1

A jelen kézikönyv tartalma és a termék specifikációi előzetes értesítés nélkül változhatnak.

Jótállási feltételek

Az Alza.cz értékesítési hálózatában vásárolt új termékre 2 év garancia vonatkozik. Ha a garanciális időszak alatt javításra vagy egyéb szolgáltatásra van szüksége, forduljon közvetlenül a termék eladójához, a vásárlás dátumával ellátott eredeti vásárlási bizonylatot kell bemutatnia.

Az alábbiak a jótállási feltételekkel való ellentétnek minősülnek, amelyek miatt az igényelt követelés nem ismerhető el:

- A terméknek a termék rendeltetésétől eltérő célra történő használata, vagy a termék karbantartására, üzemeltetésére és szervizelésére vonatkozó utasítások be nem tartása.
- A termék természeti katasztrófa, illetéktelen személy beavatkozása vagy a vevő hibájából bekövetkezett mechanikai sérülése (pl. szállítás, nem megfelelő eszközökkel történő tisztítás stb. során).
- A fogyóeszközök vagy alkatrészek természetes elhasználódása és öregedése a használat során (pl. akkumulátorok stb.).
- Káros külső hatásoknak való kitettség, például napfény és egyéb sugárzás vagy elektromágneses mezők, folyadék behatolása, tárgyak behatolása, hálózati túlfeszültség, elektrosztatikus kisülési feszültség (beleértve a villámlást), hibás táp- vagy bemeneti feszültség és e feszültség nem megfelelő polaritása, kémiai folyamatok, például használt tápegységek stb.
- Ha valaki a termék funkcióinak megváltoztatása vagy bővítése érdekében a megvásárolt konstrukcióhoz képest módosításokat, átalakításokat, változtatásokat végzett a konstrukción vagy adaptációt végzett, vagy nem eredeti alkatrészeket használt.

EU-megfelelőségi nyilatkozat

Ez a termék megfelel a következő európai uniós irányelv(ek) jogi követelményeinek: 2014/30/EU irányelv.



WEEE

Ezt a terméket nem szabad normál háztartási hulladékként ártalmatlanítani az elektromos és elektronikus berendezések hulladékairól szóló uniós irányelvnek (WEEE - 2012/19/EU) megfelelően. Ehelyett vissza kell juttatni a vásárlás helyére, vagy át kell adni az újrahasznosítható hulladékok nyilvános gyűjtőhelyén. Azzal, hogy gondoskodik a termék megfelelő ártalmatlanításáról, segít megelőzni a környezetre és az emberi egészségre gyakorolt lehetséges negatív következményeket, amelyeket egyébként a termék nem megfelelő hulladékkezelése okozhatna. További részletekért forduljon a helyi hatósághoz vagy a legközelebbi gyűjtőponthoz. Az ilyen típusú hulladék nem megfelelő ártalmatlanítása a nemzeti előírásoknak megfelelően pénzbírságot vonhat maga után.



Sehr geehrter Kunde,

vielen Dank für den Kauf unseres Produkts. Bitte lesen Sie die folgenden Anweisungen vor dem ersten Gebrauch sorgfältig durch und bewahren Sie diese Bedienungsanleitung zum späteren Nachschlagen auf. Beachten Sie insbesondere die Sicherheitshinweise. Wenn Sie Fragen oder Kommentare zum Gerät haben, wenden Sie sich bitte an den Kundenservice: www.alza.de/kontakt, www.alza.at/kontakt

Lieferant Alza.cz a.s., Jankovcova 1522/53, Holešovice, 170 00 Prag 7, www.alza.cz

Bitte lesen Sie dieses Handbuch vor dem Gebrauch sorgfältig durch. Achten Sie darauf, dass Sie das Gerät in strikter Übereinstimmung mit den Anforderungen des Handbuchs verwenden, und bewahren Sie das Handbuch für den späteren Gebrauch auf.

Beschreibung

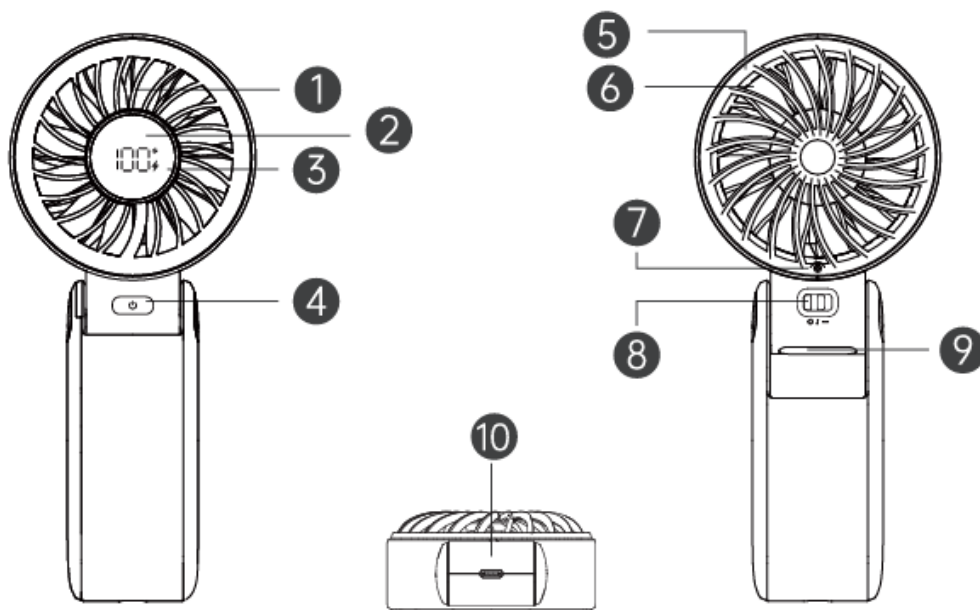

1. Luftauslass
2. Bildschirm
3. Gebläsedrehzahl/Leistung in Prozent
4. Power/Speed-Taste
5. Hintere Abdeckung (abnehmbar)
6. Lufteinlass
7. Schrauben
8. Kippschalter
9. Anti-Rutsch-Pad
10. USB-C-Eingangsanschluss

Vorsichtsmaßnahmen vor dem Gebrauch

- Bitte überprüfen Sie das Produkt und das Netzkabel auf eventuelle Schäden und stellen Sie sicher, dass sie in gutem Zustand sind, und montieren Sie sie gemäß den Anweisungen, bevor Sie sie einschalten.
- Bevor Sie das Produkt aufladen, überprüfen Sie bitte, ob die Spannung des verwendeten Netzteils mit der auf dem Produktetikett angegebenen Spannung übereinstimmt.
- Bitte zerlegen, modifizieren oder reparieren Sie das Produkt nicht, um Stromschläge und Brände zu vermeiden, und wenden Sie sich für Reparaturen an die vom ursprünglichen Verkäufer oder Hersteller angegebene Servicestelle.

Gebrauchsanweisungen

Netzschalter/Geschwindigkeitsanpassung

Drücken Sie kurz die Ein-Aus-Taste, um zwischen den fünf Gebläsestufen zu wechseln und das Gerät auszuschalten; drücken Sie lange auf eine beliebige Stufe, um das Gerät auszuschalten.

Bildschirmstatus anzeigen

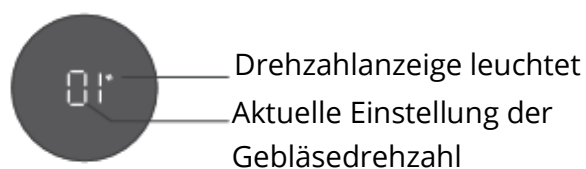
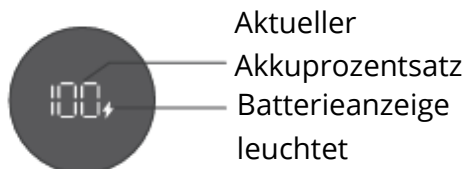

Betrieb/Status	Bildschirminhalt
Einschalten	Zeigt den aktuellen Batteriestand an und schaltet nach 5 Sekunden auf die Anzeige der Lüftergeschwindigkeit um.
Einstellen der Gebläsedrehzahl	Zeigt die aktuelle Gebläsedrehzahl an; schaltet während des Ladevorgangs nach 5 Sekunden auf die Ladeanzeige zurück.
Akku-Anzeige	Ausschaltzustand: Doppelklicken Sie auf die Taste, um den aktuellen Batteriestand anzuzeigen, der nach 5 Sekunden erlischt. Eingeschalteter Zustand: Zeigt beim Einschalten den aktuellen Batteriestand an (schaltet nach 5 Sekunden auf die Anzeige der aktuellen Lüftergeschwindigkeit um); durch Doppelklicken wird der aktuelle Batteriestand angezeigt, wenn die Lüftergeschwindigkeit angezeigt wird (schaltet

	nach 5 Sekunden auf die Anzeige der aktuellen Lüftergeschwindigkeit um)
Kein Start möglich bei schwacher Batterie	Drücken Sie die Taste, die Batterieanzeige zeigt 0%, das Batteriesymbol blinkt dreimal, dann erlischt der Bildschirm.
Warnung bei niedrigem Batteriestand	Wenn der Batteriestand <10% ist, blinkt das Batteriesymbol während des Gebläsedrehzahlmodus weiter, und der einstellige Batteriestand und das Batteriesymbol blinken im Batteriestatusmodus weiter.
Aufladen	Der einstellige Batteriestand blinkt weiter; bei der Anzeige der Lüftergeschwindigkeit blinkt das Batteriesymbol weiter.
Vollständig aufgeladen	Der Batteriestand von 100 % leuchtet, das Batteriesymbol leuchtet und erlischt nach Unterbrechung der Stromzufuhr.

Eine freundliche Erinnerung: Wenn der Akku weniger als 15 % beträgt oder Sie ihn während des Ladevorgangs verwenden, ist nur die erste Gebläsestufe verfügbar.

Lüfterbetrieb

1. Halten Sie den Griff zur Bedienung fest.
2. Drehen Sie die Maske auf 100° und legen Sie sie zur Verwendung auf die Arbeitsfläche.
3. Verbinden Sie den Ventilator mit dem Aufhängeseil und tragen Sie ihn um den Hals, so dass der Luftstrom auf Kopf und Hals gerichtet ist.

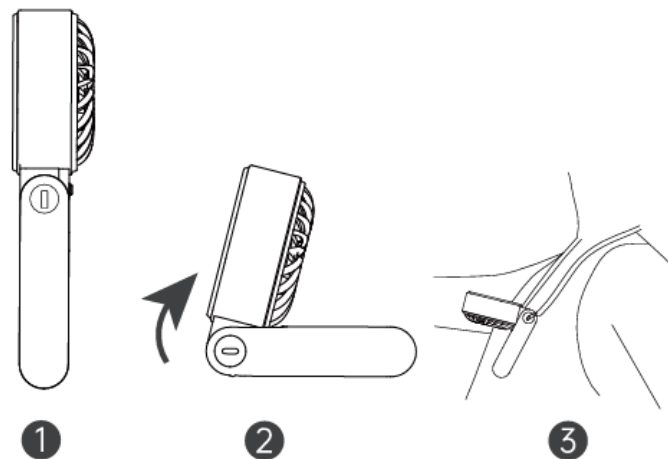

Reinigung

Abnehmen der hinteren Abdeckung

Hinweis: Bevor Sie die hintere Abdeckung entfernen, schalten Sie das Gerät aus, bis der Lüfter vollständig zum Stillstand gekommen ist.

Lösen Sie die Schrauben unter der hinteren Abdeckung mit einem Schraubendreher und drehen Sie die hintere Abdeckung gegen den Uhrzeigersinn, bis Sie ein "Klick"-Geräusch hören, um sie zu öffnen.

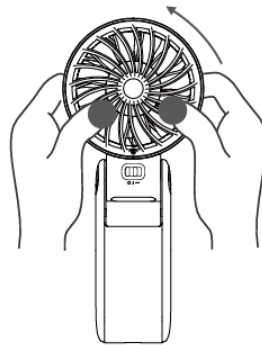

Reinigung und Wartung

1. Vergewissern Sie sich vor der Reinigung des Geräts, dass die Stromzufuhr unterbrochen ist.
2. Die hintere Abdeckung kann mit Wasser gereinigt werden, und die Lüfterflügel und die Maske können mit einem sauberen Tuch abgewischt werden. Lassen Sie die Maske, die hintere Abdeckung und die Gebläseflügel nach der Reinigung vollständig an der Luft trocknen, bevor Sie sie wieder montieren.
3. Verwenden Sie kein Wasser oder andere Flüssigkeiten zum Reinigen von elektrischen Bauteilen (z. B. Motor, Netzschalter usw.)
4. Vermeiden Sie es, die Stromversorgung und die elektrischen Komponenten mit nassen Händen oder einem feuchten Tuch zu berühren.

Anbringen der hinteren Abdeckung

Halten Sie die Kante des Querbalkens der hinteren Abdeckung, schieben Sie ihn senkrecht nach unten, halten Sie den Rahmen der hinteren Abdeckung mit beiden Händen, drehen Sie ihn im Uhrzeigersinn, bis Sie ein "Klick"-Geräusch hören, und verwenden Sie dann einen Schraubenzieher, um die Schrauben unter der hinteren Abdeckung einzuschrauben, um den Vorgang abzuschließen.

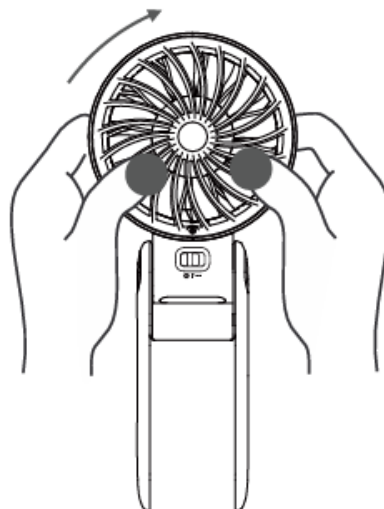

Herausnehmen der Batterie

Bevor Sie das Produkt entsorgen, muss der Akku entfernt werden. Vergewissern Sie sich, dass das Produkt ausgeschaltet ist, bevor Sie den Akku herausnehmen. Entsorgen Sie den Akku sicher und in Übereinstimmung mit den örtlichen Vorschriften.

1. Entfernen Sie mit Hilfe von Werkzeugen die linke und rechte Abdeckung des Lüftergriffs und schrauben Sie die linke und rechte Schraube ab.
2. Entfernen Sie die Antirutschmatte, schrauben Sie die Schrauben der Lüfterkopfabdeckung ab und nehmen Sie die Kopfabdeckung ab.
3. Verwenden Sie Werkzeuge, um die hintere Abdeckung des Ventilatorgriffs zu öffnen, ziehen Sie den Netzstecker und entfernen Sie die Batterie zur sicheren Entsorgung gemäß den örtlichen Vorschriften.

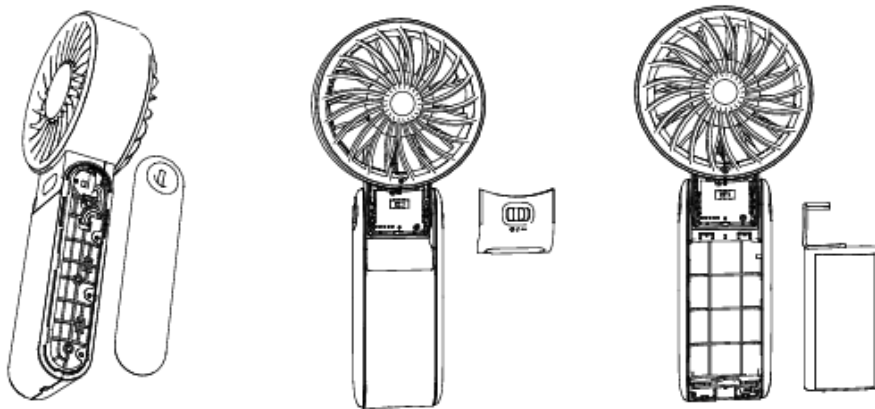

Sicherheitsvorkehrungen

Bitte beachten Sie die folgenden Sicherheitshinweise, um die Sicherheit bei der Benutzung zu gewährleisten und um Verletzungen und Sachschäden bei Ihnen und anderen Personen zu vermeiden; eine unsachgemäße Benutzung ohne Beachtung der Sicherheitshinweise kann zu Unfällen führen.

- Dieses Produkt ist kein Kinderspielzeug, bitte stellen Sie sicher, dass Kleinkinder und Kinder nicht mit diesem Produkt als Spielzeug spielen; Kinder unter 14 Jahren benutzen es bitte unter Aufsicht eines Erziehungsberechtigten.
- Dieses Produkt ist nicht für die Verwendung durch Benutzer (einschließlich Kinder) mit unzureichender Physiologie, Wahrnehmung, geistigen Fähigkeiten, Erfahrung oder Wissen bestimmt, es sei denn, es wird unter Aufsicht oder mit Wissen einer für ihre Sicherheit verantwortlichen Person verwendet.
- Bitte blasen Sie nicht direkt auf den menschlichen Körper für eine lange Zeit, vor allem ältere Menschen und Kinder, um körperliche Beschwerden zu vermeiden.

- Achten Sie bei der Verwendung darauf, dass Sie keine Finger, scharfen Gegenstände, Metallgegenstände usw. in das Gerät stecken, da dies zu einem Ausfall des Geräts führen kann und die Gefahr eines Stromschlags oder einer Verletzung besteht.
- Vermeiden Sie die Verwendung von nassen Händen, nassen Handtüchern und anderen Steckdosen, um einen Stromschlag zu vermeiden.
- Dieses Produkt ist nicht wasserdicht, bitte verwenden Sie kein Wasser direkt spülen Sie das Produkt oder im Bad, schwere Feuchtigkeit, Wasser Lagerung Orte zu verwenden; Oberflächenwasser, bitte trocknen in der Zeit zu trocknen, bevor Sie versuchen, auf den Einsatz zu drehen; vollständig getränkt und interne Wasser in das Verbot der Wiederverwendung.
- Decken Sie den Luftauslass und den Lufteinlass nicht ab, z. B. mit Tüchern, Handtüchern, Kleidern und anderen Gegenständen, um einen Produktausfall zu vermeiden.
- Verboten Sie die Verwendung und Lagerung in Umgebungen mit hohen Temperaturen (über 60° C) und in geschlossenen Räumen, wie z. B. Gewächshäusern, Baustellen, Kaminen, exponierten Autoabstellräumen und anderen Umgebungen, die eine Verformung des Kunststoffes, eine Flamme mit dem Wind, einen Brand, eine Batterieexplosion und andere Fehler und Unfälle verursachen können.
- Quetschen Sie den Akku nicht, nehmen Sie ihn nicht auseinander und legen Sie ihn nicht für längere Zeit in eine Umgebung mit hohen Temperaturen (60° und mehr), da sonst die Gefahr des Auslaufens von Flüssigkeit oder einer Explosion besteht.
- Wenn Verbraucher das Netzteil zum Aufladen verwenden, sollten die Nennspannung und der Nennstrom des Netzteils innerhalb von 5,0 V $\overline{=}$ 2,0 A liegen, und die nationale obligatorische Sicherheitszertifizierung vor der Verwendung.
- Dieses Produkt verwendet Lithium-Ionen-Akku, keine Memory-Funktion, überladen oder über Entladung wird die Lebensdauer des Produkts zu beeinträchtigen, laden Sie bitte in der Zeit und trennen Sie die Macht nach voller Ladung, lange Zeit (mehr als 3 Monate) nicht verwenden, bitte vollständig aufladen.
- Wenn es Rauch, Feuer und andere Störungen bei der Verwendung, schalten Sie bitte sofort den Strom zu stoppen und senden Sie es an den Händler oder Hersteller zu behandeln, nicht selbst zu demontieren, um Gefahren zu vermeiden.
- Biegen oder ziehen Sie während des Ladevorgangs nicht am Netzkabel, um einen schlechten Kontakt zu vermeiden.

Produktspezifikationen

Marke	JisuLife
Produktname	Handgehaltener Ventilator Life7
Produktmodell	Handgehaltener Ventilator Life7
Eingabe	5V ⁼⁼ 2.0A
Batteriekapazität	5000mAh (18,5Wh/3,7V)
Batterie	Lithium-Ionen-Akku
Aufladezeit	4-5 Stunden
Ausdauer	3,5 - 19,5 Stunden (abhängig von verschiedenen Gängen / Nutzungsszenarien)
Produkt-Gewicht	Ungefähr 220g
Größe des Produkts	84 x 42 x 193 mm

Packungsinhalt

- Handlüfter Life5 Plus x 1
- USB-C-Ladekabel x 1
- Umhängeband x 1
- Handbuch x 1

Der Inhalt dieses Handbuchs und die technischen Daten des Produkts können ohne vorherige Ankündigung geändert werden.

Garantiebedingungen

Auf ein neues Produkt, das im Vertriebsnetz von Alza gekauft wurde, wird eine Garantie von 2 Jahren gewährt. Wenn Sie während der Garantiezeit eine Reparatur oder andere Dienstleistungen benötigen, wenden Sie sich direkt an den Produktverkäufer. Sie müssen den Originalkaufbeleg mit dem Kaufdatum vorlegen.

Als Widerspruch zu den Garantiebedingungen, für die der geltend gemachte Anspruch nicht anerkannt werden kann, gelten:

- Verwendung des Produkts für einen anderen Zweck als den, für den das Produkt bestimmt ist, oder Nichtbeachtung der Anweisungen für Wartung, Betrieb und Service des Produkts.
- Beschädigung des Produkts durch Naturkatastrophe, Eingriff einer unbefugten Person oder mechanisch durch Verschulden des Käufers (z. B. beim Transport, Reinigung mit unsachgemäßen Mitteln usw.).
- Natürlicher Verschleiß und Alterung von Verbrauchsmaterialien oder Komponenten während des Gebrauchs (wie Batterien usw.).
- Exposition gegenüber nachteiligen äußeren Einflüssen wie Sonnenlicht und anderen Strahlungen oder elektromagnetischen Feldern, Eindringen von Flüssigkeiten, Eindringen von Gegenständen, Netzüberspannung, elektrostatische Entladungsspannung (einschließlich Blitzschlag), fehlerhafte Versorgungs- oder Eingangsspannung und falsche Polarität dieser Spannung, chemische Prozesse wie verwendet Netzteile usw.
- Wenn jemand Änderungen, Modifikationen, Konstruktionsänderungen oder Anpassungen vorgenommen hat, um die Funktionen des Produkts gegenüber der gekauften Konstruktion zu ändern oder zu erweitern oder nicht originale Komponenten zu verwenden.

EU-Konformitätserklärung

Dieses Produkt entspricht den gesetzlichen Anforderungen der folgenden Richtlinie(n) der Europäischen Union: Richtlinie Nr. 2014/30/EU.



WEEE

Dieses Produkt darf gemäß der EU-Richtlinie über Elektro- und Elektronik-Altgeräte (WEEE - 2012/19/EU) nicht über den normalen Hausmüll entsorgt werden. Stattdessen muss es an den Ort des Kaufs zurückgebracht oder bei einer öffentlichen Sammelstelle für wiederverwertbare Abfälle abgegeben werden. Indem Sie sicherstellen, dass dieses Produkt ordnungsgemäß entsorgt wird, tragen Sie dazu bei, mögliche negative Folgen für die Umwelt und die menschliche Gesundheit zu vermeiden, die andernfalls durch eine unsachgemäße Abfallbehandlung dieses Produkts verursacht werden könnten. Wenden Sie sich an Ihre örtliche Behörde oder an die nächstgelegene Sammelstelle, um weitere Informationen zu erhalten. Die unsachgemäße Entsorgung dieser Art von Abfall kann gemäß den nationalen Vorschriften zu Geldstrafen führen.

