

DREAME

T30 Flex

User Manual • Užívateľský manuál •
Užívateľský manuál • Használati utasítás •
Benutzerhandbuch

English	3 – 20
Čeština	21 – 38
Slovenčina	39 – 56
Magyar	57 – 74
Deutsch	75 – 94

Dear customer,

Thank you for purchasing our product. Please read the following instructions carefully before first use and keep this user manual for future reference. Pay particular attention to the safety instructions. If you have any questions or comments about the device, please visit our customer support page: www.alza.cz/EN/kontakt.

Registration Quick Start

Welcome to register a Dreame account by scanning the QR code. You are available for the User Manual and Special Offers.



Safety Instructions

Read all instructions before using this appliance. Failure to follow the warnings and instructions may result in electric shock, fire, or serious injury.

Warning: To reduce the risk of fire, electric shock, or injury.

- This appliance is for indoor use only.
- This product can be used by children aged from 8 years and above and persons with physical, sensory, or mental disabilities, or limited experience and knowledge under the supervision of a parent or guardian to ensure safe operation and to avoid any risk of hazards. Cleaning and maintenance must not be carried out by children without supervision.
- This vacuum is not a toy. Children should not play with or operate this product. Please exercise caution when using the vacuum near children. Do not allow children to clean or maintain the vacuum unless supervised by a parent or guardian.
- Do not use the vacuum outdoors or on wet surfaces. Only use the vacuum on dry indoor surfaces. Do not touch the plug or any part of the vacuum with wet hands.

- To reduce the risk of fire or injury, make sure that the lithium battery and supply cord are undamaged before use. Do not use the vacuum if either the lithium battery or supply cord is damaged.
- The brushes, battery, extension rod, and vacuum are electrically conductive and should not be immersed in water or other liquids. Make sure to dry all filters after cleaning.
- To prevent injury caused by moving parts, turn off the vacuum before cleaning them. These parts must be properly installed before using the vacuum.
- Do not use the vacuum to pick up flammable or combustible liquids, such as gasoline or bleach, ammonia, drain cleaners, or other liquids.
- Do not use the vacuum to pick up drywall particles, ashes from a fireplace, or smoking or burning materials such as coal, cigarette butts, or matches.
- Check the area to be cleaned before use. To prevent the openings from being blocked, clear the larger paper, spit balls, plastic cloth or sharp objects (such as glass, nails, screws, coins, etc.) and any objects which are larger than the vacuum's opening.
- Keep hair, loose clothing, fingers, and other parts of the body away from the vacuum's openings and moving parts. Do not point the hose, wand or tools at your eyes or ears or put them in your mouth.
- Do not put any object into the vacuum's openings. Do not use the vacuum with any opening blocked. Keep the vacuum free of dust, lint, hair, or other items which may reduce airflow.
- Do not lean the vacuum against a chair, table, or other unstable surface, as this may cause damage to the machine or personal injury. If the vacuum becomes damaged or is otherwise malfunctioning, please contact our authorized service department. Never attempt to disassemble the device on your own.
- All instructions in the manual for recharging the battery must be strictly followed. Failure to properly charge the battery within the specified temperature range could damage the battery.
- Only use accessories and replacement parts recommended by the manufacturer.
- Make sure the vacuum is off and unplugged when not used for extended periods as well as prior to performing any maintenance or repairs.
- Please be extra careful when using the vacuum to clean stairs.
- Do not install, charge, or use this product outdoors, in bathrooms, or around a pool.
- Fire Hazard Warning: Do not apply any type of fragrance to the vacuum's filter. These types of products are known to contain flammable chemicals which may cause the vacuum to catch fire.

- Only use the approved battery type (Model HC-21Y-1). Do not use any non-rechargeable battery pack. Failing to do so may cause the lithium-ion battery to catch fire.
- Only use the original charger (Model CZH015310060EUWQ). Failing to do so may cause the lithium-ion battery to catch fire.
- If the battery material is released, remove personnel from the area until the batteries cool down and the fumes dissipate.
- Provide maximum ventilation to clear out hazardous gases and avoid skin and eye contact or inhalation of vapours.
- Remove spilled liquid with an absorbent and incinerate the waste.
- Do not use and store the vacuum in extremely hot or cold environments (below 0°C / 32°F or above 40°C / 104°F). Please charge the cordless vacuum in a temperature above 0°C / 32°F and below 40°C / 104°F.
- The supply terminals are not to be short-circuited.
- If the supply cord is damaged, it must be replaced by the manufacturer, its service agent, or similarly qualified persons in order to avoid a hazard.
- Indoor use only.

Product Overview

Accessory List

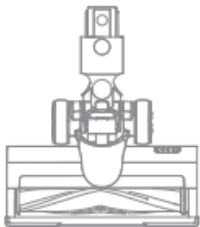

Illumination multi-surface brush



Vacuum body



Crevice nozzle



Wide combination tool



Extension rod



Wall mount

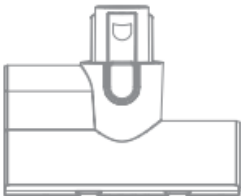

Motorized mini-brush



Motorized mini-brush



Accessory mount

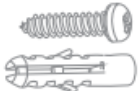

Accessory kit (screw 2 + expansion tube 3)

Note: The images in this manual are for illustrative purposes only. The actual product may differ.

Component Names

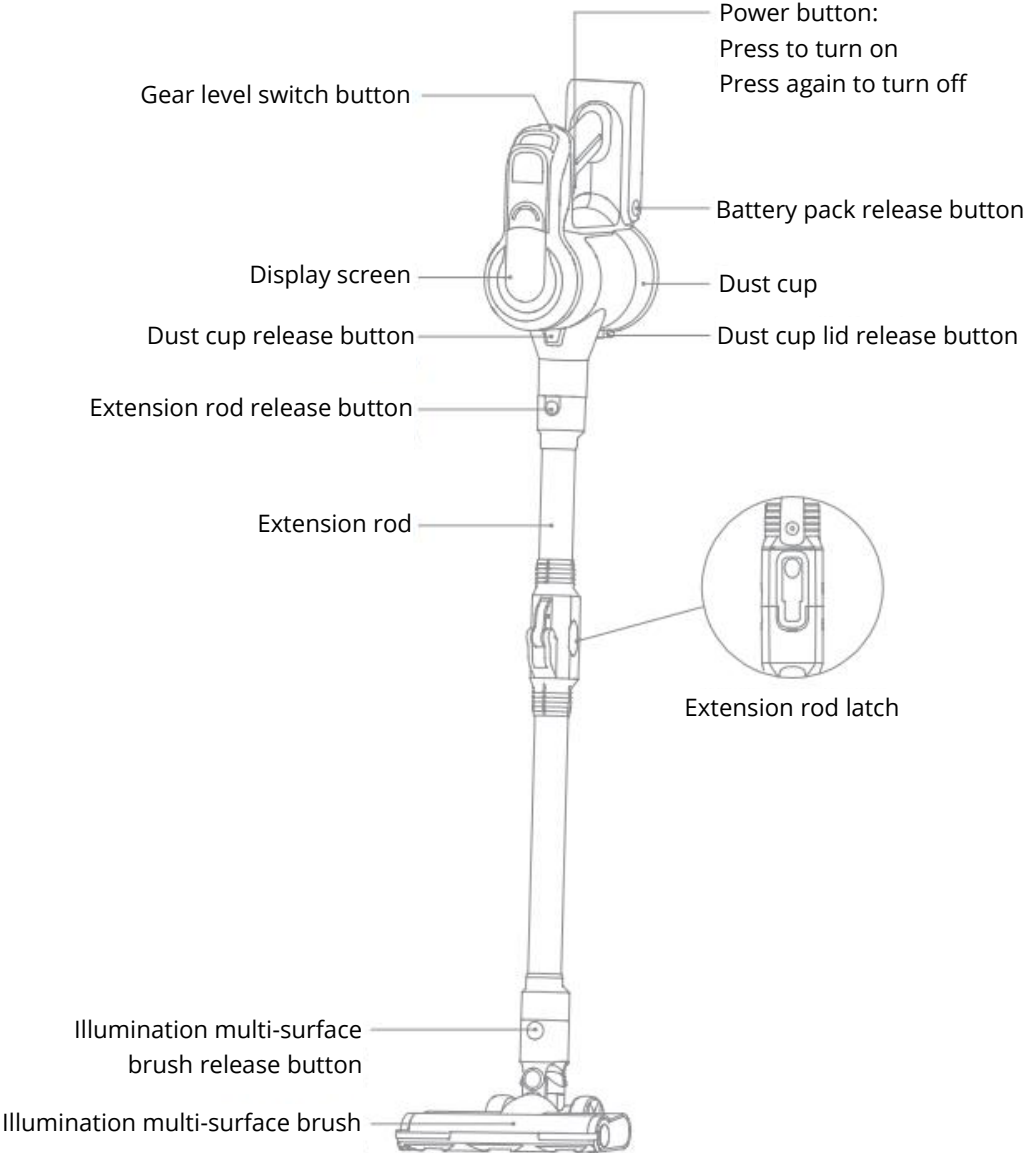

Introduction of Display Screen

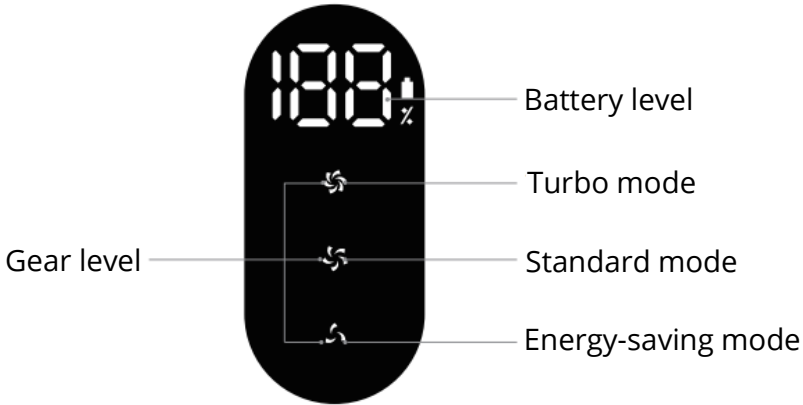

Installation

Vacuum Installation Diagram

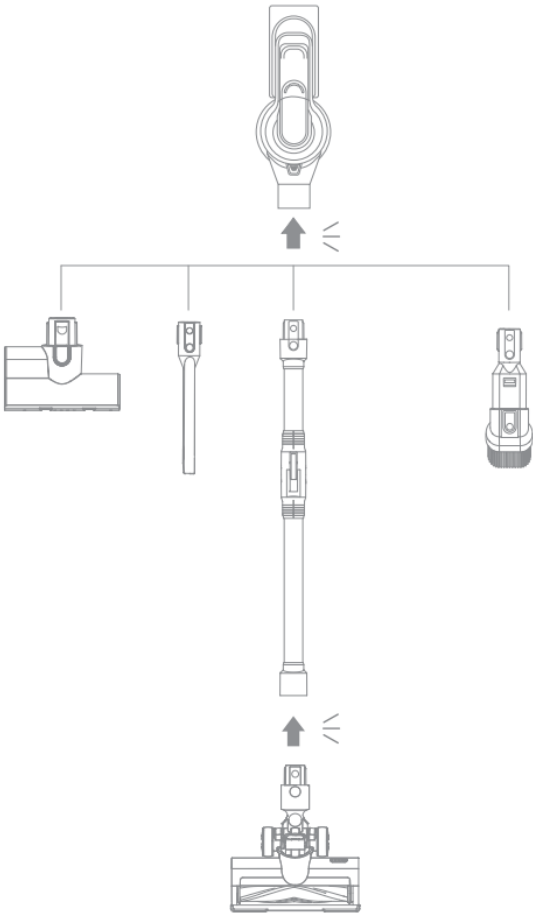

Storage

Wall mount Installation Diagram

- The wall mount should be level and at least 107 cm from the ground.
- Mark two positioning holes on the wall at the corresponding height, then drill two holes using a power drill with an 8 mm drill bit, and insert wall plugs into each hole.
- Align the locating holes on the mount with the holes on the wall. Fasten it to the wall with the included screws.

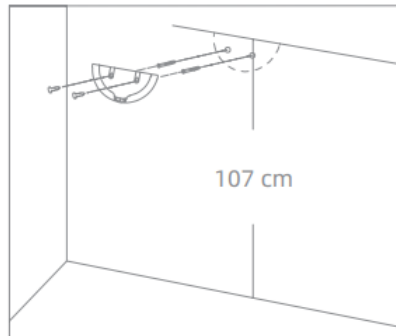

Note:

- The wall mount is an optional accessory. You can install it based on your needs.
- The wall mount should be installed in a cool, dry place.
- Prior to installing, ensure that there are no electrical wires or pipes in the space directly behind where the mount will be installed.

Foldable Storage Installation Diagram

- Press the extension rod latch to fold the vacuum cleaner.
- Secure the accessory mount to the illustrated position on the foldable extension tube, and then attach the Motorized mini-brush, wide combination tool, or crevice nozzle (select one of the three) to the accessory mount in sequence.

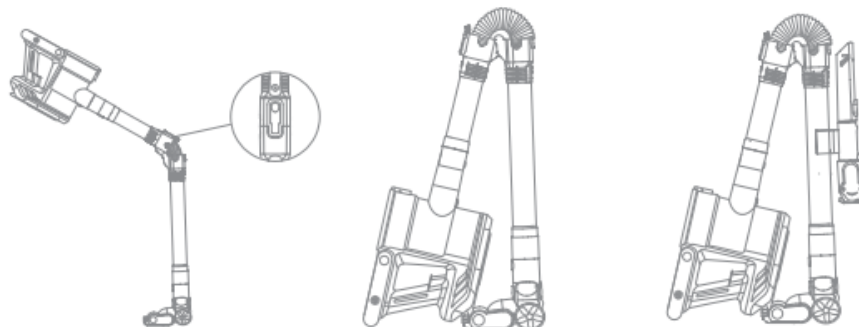

Note:

- To prevent the risk of tipping over, the product must not be placed upright.
- To avoid pinching your hands, please hold the extension rod when lifting the vacuum cleaner.

Charging

Note:

- Fully charge the vacuum before using it for the first time.
- A full charge will take approximately 4.5 hours.
- Using Turbo mode for a prolonged period will cause the battery to heat up, which increases charging time. Allow the vacuum to cool down for 30 minutes before charging it.

Charging Method: Install the battery pack on the vacuum and charge it with the charger.

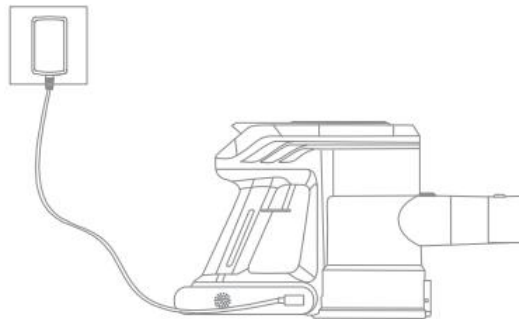

The battery pack can also be charged separately.

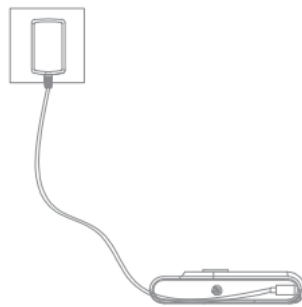

Note:

- The vacuum cleaner must be charged as shown in the illustration.
- All instructions in the manual for recharging the battery must be strictly followed.
- Failure to properly charge the battery within the specified temperature range could damage the battery.

How to Use

Used as a Vertical Vacuum Cleaner

- Connect the foldable extension tube to the illumination multi-surface brush and main vacuuming unit until you hear a click.
- Press the power button to turn on the appliance.

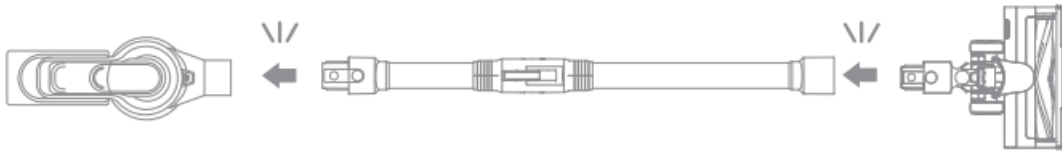

Used as a Handheld Vacuum Cleaner

The vacuuming main unit can be directly connected with the wide combination tool, crevice nozzle, or Motorized mini-brush.

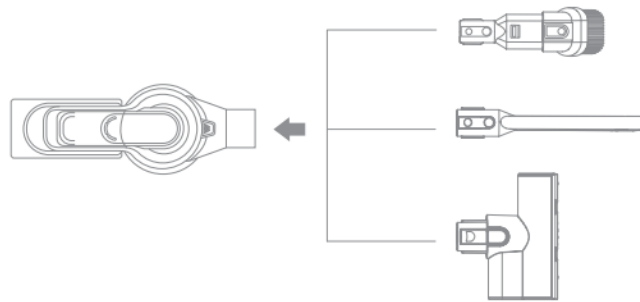

Switch between Different Levels

When the device is turned on, it defaults to the energy-saving suction level. Press the gear level switch button briefly to adjust the suction power.

- Energy-saving mode
- Standard mode
- Turbo mode

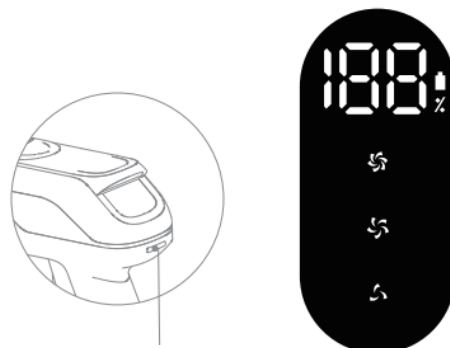

Gear level switch button

Note: During operation, the display screen shows the current battery level and current gear level. When the battery level is lower than 20%, please charge in time.

Using Different Accessories Illumination multi-surface brush

While the illumination multi-surface brush is working, the LED light at the front is turned on. When using the vacuum cleaner, the illumination multi-surface brush rotates continuously at high speed. Do not stay in the same spot for too long, as this may damage the floor surface.

Crevice nozzle

It can be used to clean dust from wall corners, gaps, door and window corners, and shallow and narrow places.

Wide combination tool

It can be used to vacuum the dust from desktops, keyboards, sofa gaps, household appliances, and other surfaces.

Motorized mini-brush

It can be used as a tool for cleaning household carpets, sofa, mattresses, etc.

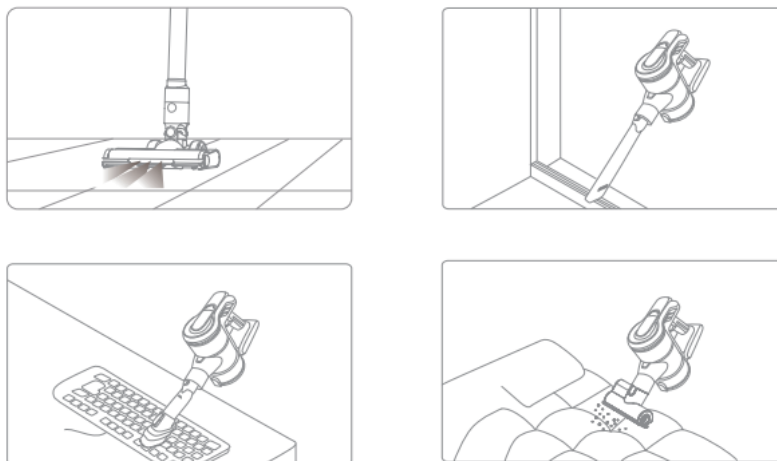

Care & Maintenance

Tips:

- Always use genuine parts to avoid voiding the warranty.
- If the filter is clogged, the vacuum cleaner will stop functioning shortly after it is turned on. Please clean up the filter to restore function. Before cleaning the dust cup, please verify that the plug has been disconnected and the power button of the vacuum cleaner has been left in the "OFF" position.
- If the vacuum cleaner is not used for a long time, please fully charge it, unplug the power cord, and store it in a cool and low-humidity environment, avoiding direct sunlight. To avoid excessive battery discharging, please charge the battery at least once every three months.

Cleaning the Dust Cup, Air Inlet Filter, And Cyclone Separator Assembly

- Press the dust cup release button and remove the cup from the vacuum cleaner.
- Hold the cyclone separator assembly and rotate it clockwise to remove it from the vacuum cleaner.
- Remove the air inlet filter from the cyclone separator assembly.
- Rinse the cyclone separator assembly and air inlet filter until they are clean. After cleaning, dry it by air for at least 24 hours.

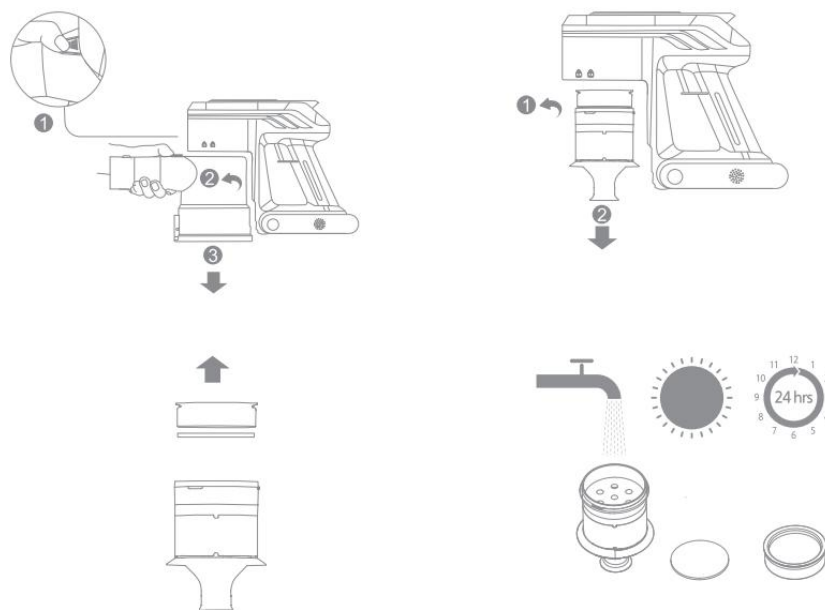

Attention:

- It is recommended to wipe the dust cup with a wrung-out cloth at least once a month.
- It is recommended to clean the pre-filter every 3 months and the components of the cyclone system every 6 months.
- For the sake of your health, it is recommended that you empty the dust cup after each vacuuming session.

Installation of Dust Cup, Air Inlet Filter, and Cyclone Separator Assembly

- Put the inlet filter back into the cyclone separator assembly.
- Hold the cyclone separator assembly and rotate it counterclockwise onto the vacuum cleaner.
- Align the dust cup with the slot on the vacuum cleaner and rotate it slowly until the dust cup clicks into place.

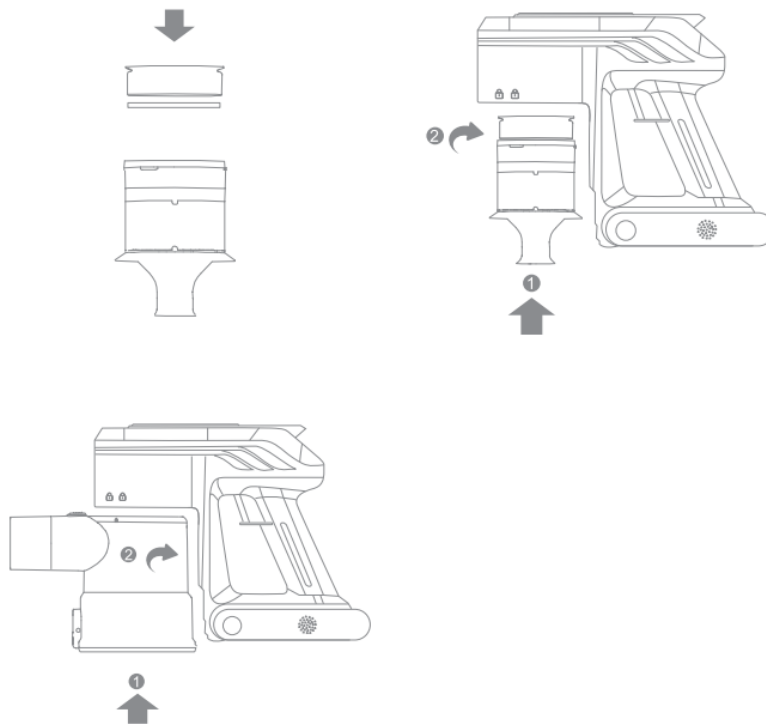

Motorized mini-brush

- Use a coin or other similar shaped item to turn the lock counterclockwise until you hear a click and then pull out the roller.
- If any hair or thread-like materials are entangled on the roller brush, they can be cut off with scissors. Wipe the slot and transparent cover with a dry cloth or tissue.
- When it is dirty, rinse the roller with clean water until it is clean.
- Stand the roller upright for at least 24 hours until it is completely dry.

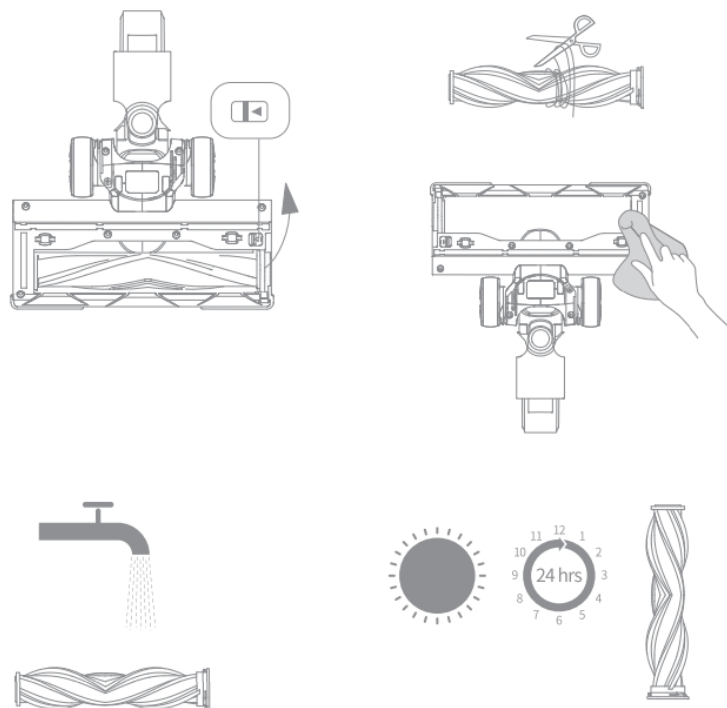

Illumination multi-surface brush

- Toggle the lock knob of the roller brush in the arrow direction and lift the roller pressing plate at the same time and then take out the roller.
- If any hair or thread-like materials are entangled on the roller brush, they can be cut off with scissors. Wipe up the dust from the groove and transparent cover with a dry cloth or tissue. Wipe it up completely before use.
- Rinse the brush roller. If it is dirty, rinse with clean water until it is clean.
- Stand the brush roller upright for at least 24 hours until it is dry completely.

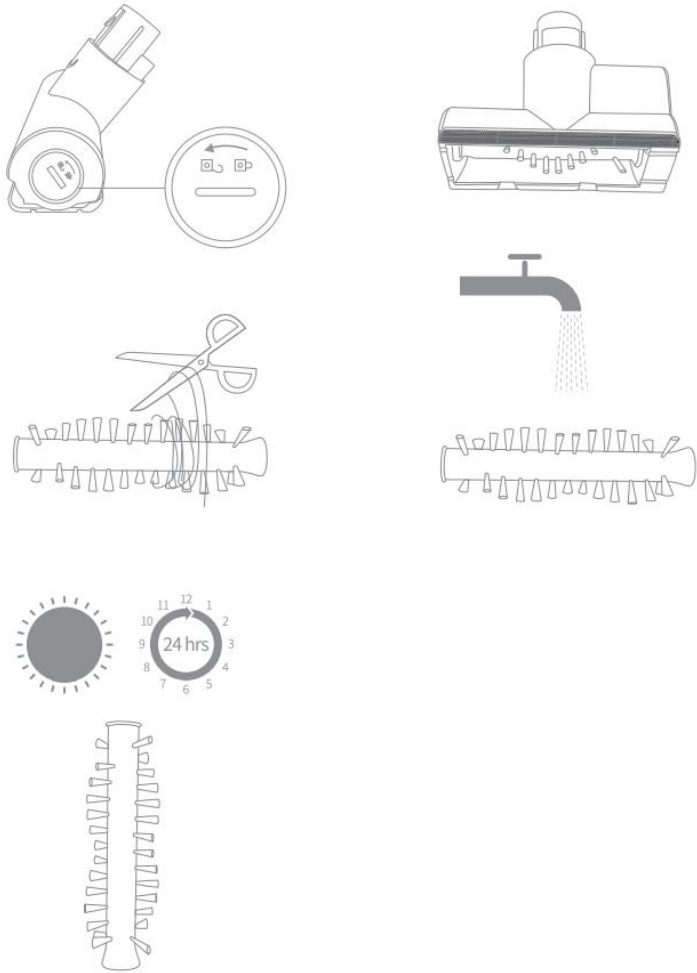

Specifications

Vacuum Body

Model	VJ74E	Charging Time	Approximately 4.5 hours
Rated Power	450 W	Rated Voltage	25.9 V

Illumination Multi-Surface Brush

Model	VJ74E		
Rated Power	15 W	Rated Voltage	25.9 V

Battery Pack

Model	HC-21Y-1	Nominal Voltage	25.9 V
Rated Capacity	2500 mAh	Nominal Capacity	2500 mAh
Energy	64.75 Wh		

Motorized Mini-Brush

Model	VJ74E		
Rated Power	15 W	Rated Voltage	25.9 V

Charger

Model	CZH01531006EUWQ Shenzhen CHANZEHO Technology Co., Limited.
Average Active Efficiency	85.15%
Input	100–240 V ~ 50/60 Hz, 0.5 A MAX
Efficiency at Low Load (10%)	79.65%
Output	31 V = 0.6 A & 18.6 W
No-load Power Consumption	0.1 W

Power Consumption

Mode	Consumption
Off Mode (Vacuum Cleaner)	≤ 0.5 W
Standby Mode (Charger)	≤ 0.5 W
Standby Mode (Vacuum Cleaner + Charger)	≤ 0.5 W
Time to Enter the Condition:	≤ 20 min

Safety Information

- The lithium-ion battery pack contains substances that are hazardous to the environment. Before disposing of the vacuum cleaner, remove the battery pack and dispose of or recycle it in accordance with local laws and regulations of the country or region where it is used.
- Always disconnect the appliance from the power supply before removing the battery. Keep batteries out of the reach of children. Never put batteries in your mouth. If swallowed, contact a physician or local poison control center immediately.
- Under abusive conditions, liquid may be ejected from the battery. Avoid contact with the liquid. If contact accidentally occurs, rinse with water. If the liquid contacts your eyes, seek medical help immediately. Liquid ejected from the battery may cause irritation or burns.

FAQ

Important Note: If the vacuum cleaner operates abnormally, please switch it off immediately and disconnect the power supply.

Errors	Possible Causes	Troubleshooting Method
Vacuum cleaner does not work	Low battery power	Charge the vacuum cleaner
The vacuum cleaner has no suction power or reduced suction power	The dust cup is full	Empty the dust cup
	The dust cup or separator filter is not installed correctly	Reinstall the dust cup or separator filter properly

There is an obvious dust leak from the vacuum cleaner	The dust cup is full	Empty the dust cup
	The dust cup or separator filter is not installed correctly	Reinstall the dust cup or separator filter properly
The roller brush stops rotating	The roller brush is tangled with debris, triggering the protection device	Remove debris from the electric cleaner head
The air duct or dust cup filter is blocked, causing the machine to stop working. The E7 indicator light and the fault warning light continue flashing, and the unit shuts down after 10 seconds	Too many or oversized debris particles are inhaled	Clean the dust cup and filter element
The operating time is shortened after charging	Charging time is insufficient	Fully charge the vacuum cleaner
	The battery is worn out	Replace with an original battery

Troubleshooting

Should the vacuum cleaner malfunction, an error message will appear on the display screen. Please consult the troubleshooting table to identify the solution.

If any of the error codes E2, E4, E6, or E7 are displayed, please contact the after-sales service team for assistance.

- **E2:** Motor short-circuit protection
- **E4:** Roller brush is jammed
- **E6:** Incorrect charger used
- **E7:** The battery pack and motor are disconnected, the motor is defective, or the HEPA filter is clogged

Warranty Conditions

Warranty policies may vary by country or region. For specific details such as the warranty period and coverage, please refer to the after-sales policy provided by the sales channel from which you purchased the product. If you need to request after-sales service, please contact the sales channel or authorized dealer where the product was purchased. Be sure to provide valid proof of purchase, such as an invoice or order number, to confirm your eligibility for service.

EU Declaration of Conformity

This equipment is in compliance with the essential requirements and other relevant provisions of EU directives.



WEEE

This product must not be disposed of as normal household waste in accordance with the EU Directive on Waste Electrical and Electronic Equipment (WEEE - 2012/19/EU). Instead, it shall be returned to the place of purchase or handed over to a public collection point for the recyclable waste. By ensuring this product is disposed of correctly, you will help prevent potential negative consequences for the environment and human health, which could otherwise be caused by inappropriate waste handling of this product. Contact your local authority or the nearest collection point for further details. Improper disposal of this type of waste may result in fines in accordance with national regulations.



Vážený zákazníku

děkujeme Vám za zakoupení našeho produktu. Před prvním použitím si prosím pečlivě přečtěte následující pokyny a tento návod k použití uschovejte pro budoucí použití. Zvláštní pozornost věnujte bezpečnostním pokynům. Máte-li jakékoli dotazy nebo připomínky k zařízení, navštivte prosím naši stránku zákaznické podpory:

<http://www.alza.cz/kontakt>

Rychlá registrace

Vítejte při registraci účtu Dreame naskenováním QR kódu. Získáte přístup k uživatelské příručce a speciálním nabídkám.



Bezpečnostní pokyny

Před použitím tohoto zařízení si přečtěte všechny pokyny. Nedodržení varování a pokynů může vést k úrazu elektrickým proudem, požáru nebo vážnému zranění.

Varování: Aby se snížilo riziko požáru, úrazu elektrickým proudem nebo zranění.

- Tento výrobek je určen pouze pro použití v interiéru.
- Tento výrobek mohou používat děti od 8 let a osoby s tělesným, smyslovým nebo mentálním postižením nebo s omezenými zkušenostmi a znalostmi pod dohledem rodiče nebo opatrovníka, aby byla zajištěna bezpečná obsluha a aby se předešlo jakémukoli riziku nebezpečí. Čištění a údržba nesmí být prováděna dětmi bez dozoru.
- Tento vysavač není hračka. Děti by si s tímto výrobkem neměly hrát ani ho obsluhovat. Při používání vysavače v blízkosti dětí buďte opatrní. Nedovolte dětem čistit nebo udržovat vysavač bez dozoru rodičů nebo jiných dospělých osob.

- Vysavač nepoužívejte venku ani na mokrých površích. Vysavač používejte pouze na suchých površích v interiéru. Nedotýkejte se zástrčky ani žádné části vysavače mokřma rukama.
- Aby se snížilo riziko požáru nebo zranění, před použitím se ujistěte, že lithiová baterie a napájecí kabel nejsou poškozené. Vysavač nepoužívejte, pokud je lithiová baterie nebo napájecí kabel poškozený.
- Kartáče, baterie, prodlužovací tyč a vysavač jsou elektricky vodivé a nesmí být ponořeny do vody ani jiných kapalin. Po čištění všechny filtry důkladně vysušte.
- Aby nedošlo ke zranění způsobenému pohyblivými částmi, před čištěním vysavač vypněte. Tyto části musí být před použitím vysavače správně nainstalovány.
- Vysavač nepoužívejte k vysávání hořlavých nebo zápalných kapalin, jako je benzín nebo bělidlo, čpavek, čističe odpadů nebo jiné kapaliny.
- Vysavač nepoužívejte k vysávání částic sádrokartonu, popela z krbu nebo kouřících či hořlavých materiálů, jako je uhlí, cigaretové nedopalky nebo zápalky.
- Před použitím zkontrolujte místo, které chcete vyčistit. Aby nedošlo k ucpaní otvorů, odstraňte větší kusy papíru, žvýkačky, plastové fólie nebo ostré předměty (například sklo, hřebíky, šrouby, mince atd.) a všechny předměty, které jsou větší než otvor vysavače.
- Vlasy, volný oděv, prsty a jiné části těla udržujte v dostatečné vzdálenosti od otvorů a pohyblivých částí vysavače. Hadici, trubici ani nástroje nesměřujte do očí nebo uší a nekládejte je do úst.
- Do otvorů vysavače nekládejte žádné předměty. Nevysávejte s ucpanými otvory. Udržujte vysavač bez prachu, chuchvalců, vlasů nebo jiných předmětů, které by mohly omezit proudění vzduchu.
- Neskládejte vysavač na židli, stůl nebo jinou nestabilní plochu, protože by mohlo dojít k poškození přístroje nebo zranění osob. Pokud dojde k poškození vysavače nebo k jiné poruše, obraťte se na náš autorizovaný servis. Nikdy se nepokoušejte přístroj rozebírat sami.
- Všechny pokyny v návodu k dobíjení baterie musí být přísně dodrženy. Nesprávné nabíjení baterie v uvedeném teplotním rozsahu může baterii poškodit.
- Používejte pouze příslušenství a náhradní díly doporučené výrobcem.
- Pokud vysavač delší dobu nepoužíváte, před prováděním jakékoli údržby nebo oprav se ujistěte, že je vypnutý a odpojený od napájení.
- Při čištění schodů buďte obzvláště opatrní.

- Tento výrobek neinstalujte, nenabíjejte ani nepoužívejte venku, v koupelnách nebo v blízkosti bazénu.
- Varování před nebezpečím požáru: Na filtr vysavače nenanášejte žádné vonné látky. Tyto produkty obsahují hořlavé chemikálie, které mohou způsobit vznícení vysavače.
- Používejte pouze schválený typ baterie (model HC-21Y-1). Nepoužívejte žádné nenabíjecí baterie. V opačném případě může dojít k vznícení lithium-iontové baterie.
- Používejte pouze originální nabíječku (model CZH015310060EUWQ). V opačném případě může dojít k vznícení lithium-iontové baterie.
- Pokud dojde k úniku materiálu baterie, vyvedte osoby z prostoru, dokud baterie nevychladnou a výpary se nerozptýlí.
- Zajistěte maximální větrání, aby se nebezpečné plyny odvětraly a zabraňte kontaktu s pokožkou a očima nebo vdechnutí výparů.
- Rozlitou kapalinu odstraňte absorpčním materiálem a odpad spalte.
- Nepoužívejte a neskladujte vysavač v extrémně horkém nebo chladném prostředí (pod 0 °C/ 32 °F nebo nad 40 °C/ 104 °F). Bez kabelový vysavač nabíjejte při teplotě nad 0 °C/ 32 °F a pod 40 °C/ 104 °F.
- Napájecí svorky nesmí být zkratovány.
- Pokud je napájecí kabel poškozen, musí být vyměněn výrobcem, jeho servisním zástupcem nebo podobně kvalifikovanou osobou, aby nedošlo k ohrožení bezpečnosti.
- Pouze pro použití v interiéru.

Přehled produktu

Seznam příslušenství

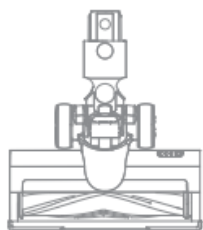

Osvětlení
víceúčelový kartáč



Tělo vysavače



Štěrbínová
hubice



Široký
kombinovaný
nástavec



Prodlužovací tyč



Držák na zeď

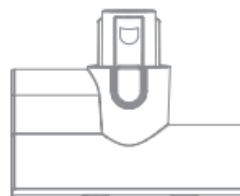

Motorizovaná mini kartáč



Motorizovaná mini kartáč



Držák příslušenství

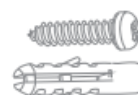

Sada příslušenství
(2 šrouby + 3 rozšiřovací trubky)

Poznámka: Obrázky v tomto návodu slouží pouze pro ilustrační účely. Skutečný výrobek se může lišit.

Názvy součástí

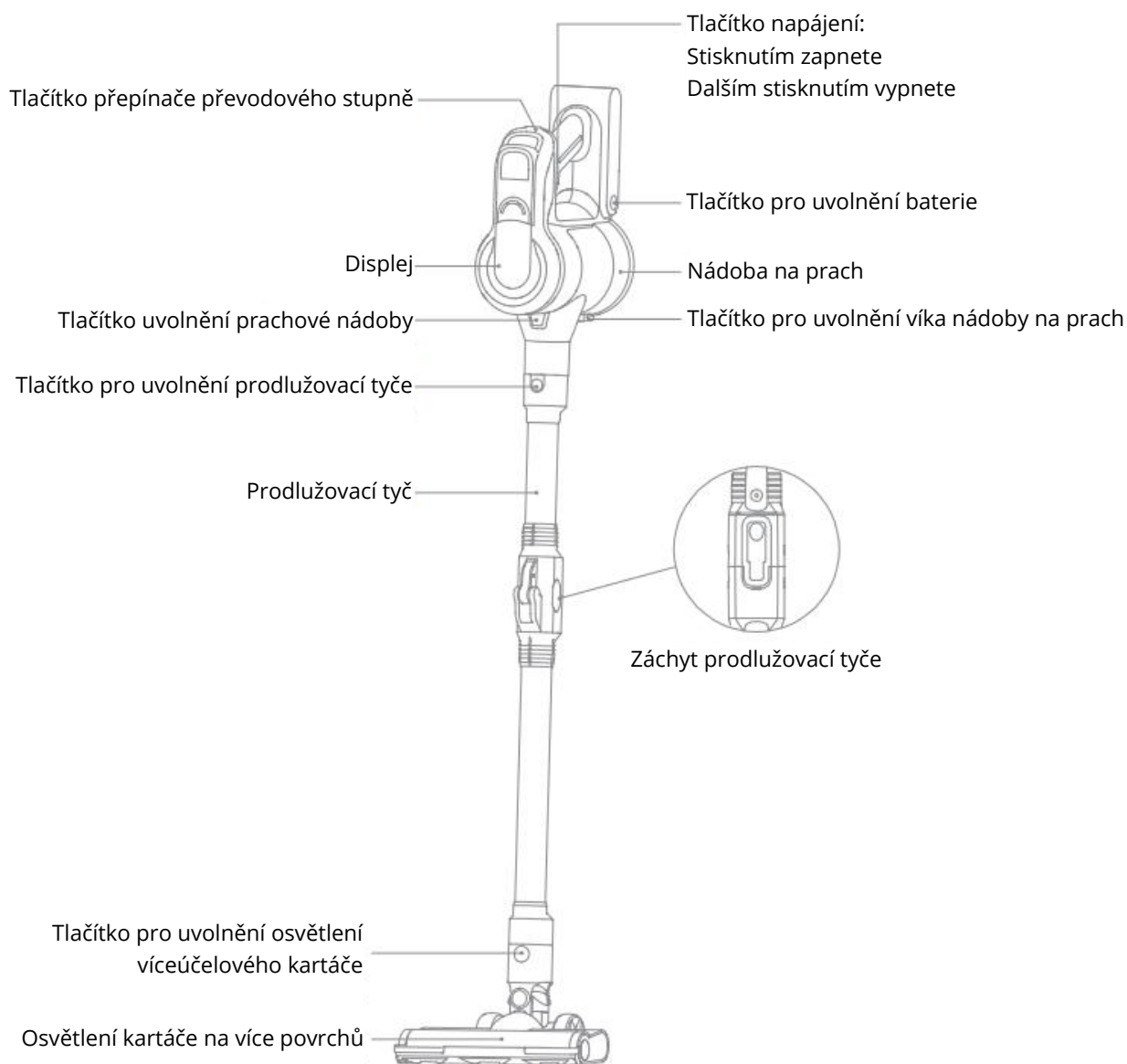

Představení displeje

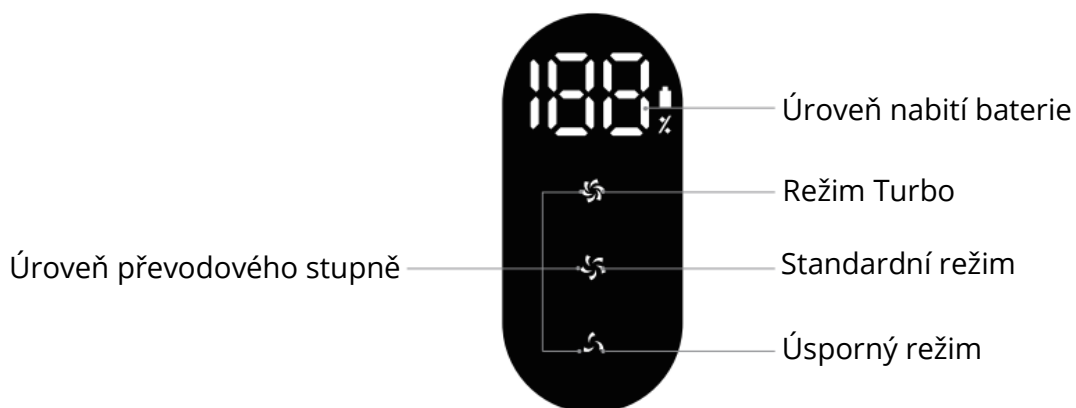

Instalace

Schéma instalace vakuového systému

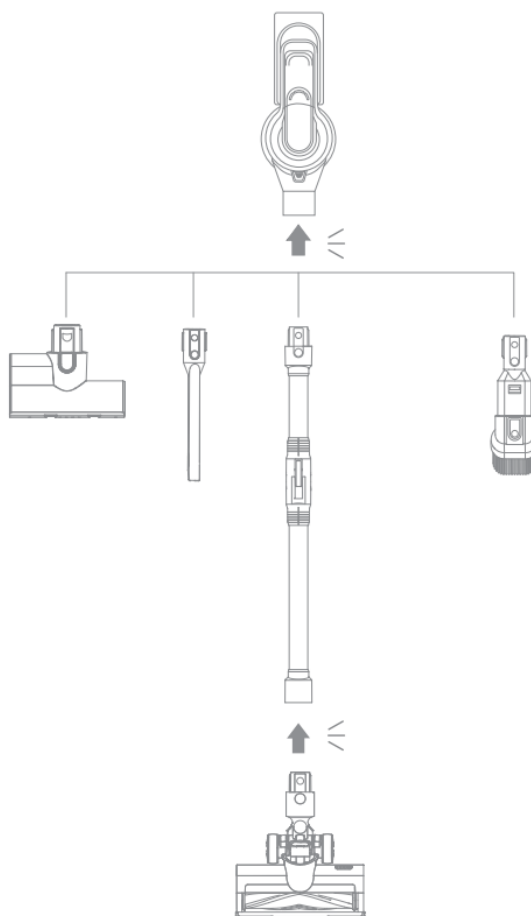

Skladování

Schéma montáže na zed'

- Nástěnný držák musí být vodorovný a minimálně 107 cm od podlahy.
- Na stěně vyznačte dva otvory pro upevnění ve správné výšce, poté pomocí elektrické vrtačky s vrtákem o průměru 8 mm vyvrtejte dva otvory a do každého otvoru vložte hmoždinky.
- Vyrovnajte polohovací otvory na držáku s otvory na stěně. Připevněte jej ke stěně pomocí příložených šroubů.

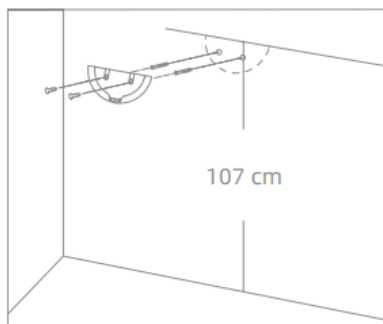

Poznámka:

- Nástěnný držák je volitelné příslušenství. Můžete jej nainstalovat podle svých potřeb.
- Nástěnný držák by měl být instalován na chladném a suchém místě.
- Před instalací se ujistěte, že v prostoru přímo za místem, kde bude držák instalován, nejsou žádné elektrické vodiče ani potrubí.

Schéma instalace skládacího úložného prostoru

- Stiskněte západku prodlužovací tyče a vysavač sklopte.
- Upevněte držák příslušenství do polohy znázorněné na skládací prodlužovací trubce a poté postupně připevněte motorizovanou mini kartáčovou hlavici, širokou kombinovanou hubici nebo štěrbinovou hubici (vyberte jednu ze tří) k držáku příslušenství.

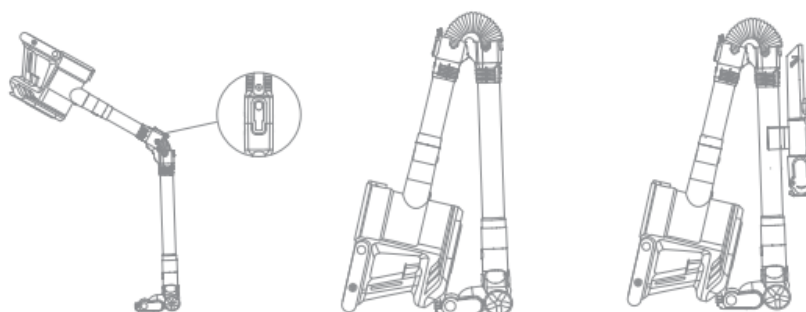

Poznámka:

- Aby se zabránilo riziku převrácení, nesmí být výrobek umístěn ve svislé poloze.
- Aby nedošlo ke skřípnutí rukou, při zvedání vysavače držte prodlužovací tyč.

Nabíjení

Poznámka

- Před prvním použitím vysavač zcela nabijte.
- Plné nabití trvá přibližně 4,5 hodiny.
- Dlouhodobé používání režimu Turbo způsobí zahřátí baterie, což prodlouží dobu nabíjení. Před nabíjením nechte vysavač 30 minut vychladnout.

Způsob nabíjení: Vložte baterii do vysavače a nabijte ji pomocí nabíječky.

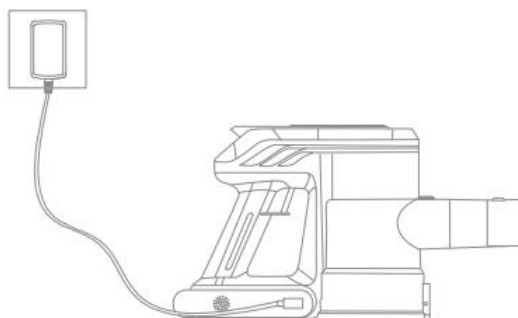

Baterii lze nabíjet také samostatně.

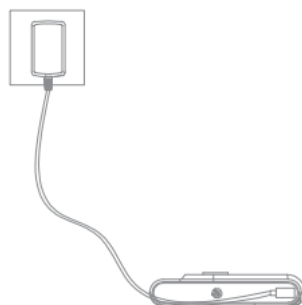

Poznámka:

- Vysavač musí být nabíjen podle obrázku.
- Všechny pokyny v návodu k dobíjení baterie musí být přísně dodrženy.
- Nesprávné nabíjení baterie v uvedeném teplotním rozsahu může baterii poškodit.

Jak používat

Použití jako vertikální vysavač

- Sklopnou prodlužovací trubici připojte k osvětlené kartáči na různé povrchy a hlavní vysávací jednotce, dokud neuslyšíte cvaknutí.
- Stisknutím tlačítka napájení zapnete spotřebič.

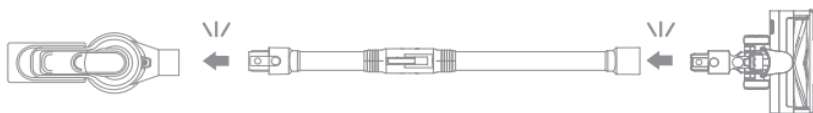

Použití jako ruční vysavač

Hlavní vysávací jednotku lze připojit přímo k široké kombinované hubici, štěrbinové hubici nebo motorizované mini kartáči.

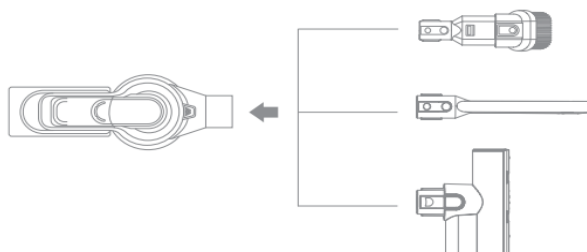

Přepínání mezi různými úrovněmi

Po zapnutí je zařízení automaticky nastaveno na úsporný sací výkon. Krátkým stisknutím tlačítka pro přepínání úrovní výkonu můžete sací výkon upravit.

- Úsporný režim
- Standardní režim
- Režim Turbo

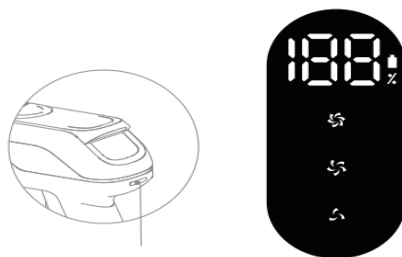

Tlačítko přepínače úrovní

Poznámka: Během provozu se na displeji zobrazuje aktuální stav baterie a aktuální stupeň převodovky. Pokud je stav baterie nižší než 20 %, včas ji dobijte.

Používání různých příslušenství Osvětlený kartáč na různé povrchy

Při práci osvětlovacího kartáče na více površích se rozsvítí LED světlo v přední části. Při používání vysavače se osvětlovací kartáč na více površích otáčí nepřetržitě vysokou rychlostí. Nežůstávejte příliš dlouho na jednom místě, protože by mohlo dojít k poškození povrchu podlahy.

Štěrbínová hubice

Lze ji použít k čištění prachu ze stěn, rohů, mezer, rohů dveří a oken a mělkých a úzkých míst.

Široká kombinovaná hubice

Lze jej použít k vysávání prachu z pracovních ploch, klávesnic, mezer v pohovkách, domácích spotřebičů a dalších površích.

Motorizovaný mini kartáč

Lze použít jako nástroj pro čištění domácích koberců, pohovek, matrací atd.

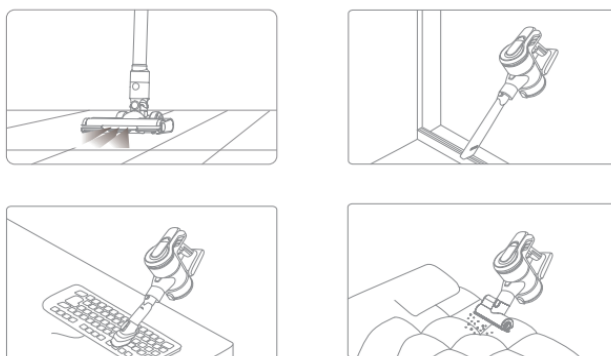

Péče a údržba

Tipy:

- Vždy používejte originální díly, aby nedošlo ke ztrátě záruky.
- Pokud je filtr ucpaný, vysavač přestane fungovat krátce po zapnutí. Vyčistěte filtr, aby se obnovila funkce. Před čištěním nádoby na prach se ujistěte, že je vysavač odpojen od napájení a tlačítko napájení je v poloze „VYPNUTO“.
- Pokud vysavač delší dobu nepoužíváte, zcela jej nabijte, odpojte napájecí kabel a uložte jej v chladném prostředí s nízkou vlhkostí, mimo dosah přímého slunečního záření. Aby nedošlo k nadměrnému vybití baterie, nabíjejte ji alespoň jednou za tři měsíce.

Čištění nádoby na prach, filtru přívodu vzduchu a cyklónového separátoru

- Stiskněte tlačítko pro uvolnění nádoby na prach a vyjměte nádobu z vysavače.
- Uchopte sestavu cyklónového separátoru a otočte ji ve směru hodinových ručiček, abyste ji vyjmuli z vysavače.
- Vyjměte filtr sání vzduchu ze sestavy cyklónového separátoru.
- Sestavu cyklónového separátoru a filtr sání vzduchu opláchněte, dokud nejsou čisté. Po vyčištění je nechte alespoň 24 hodin vyschnout na vzduchu.

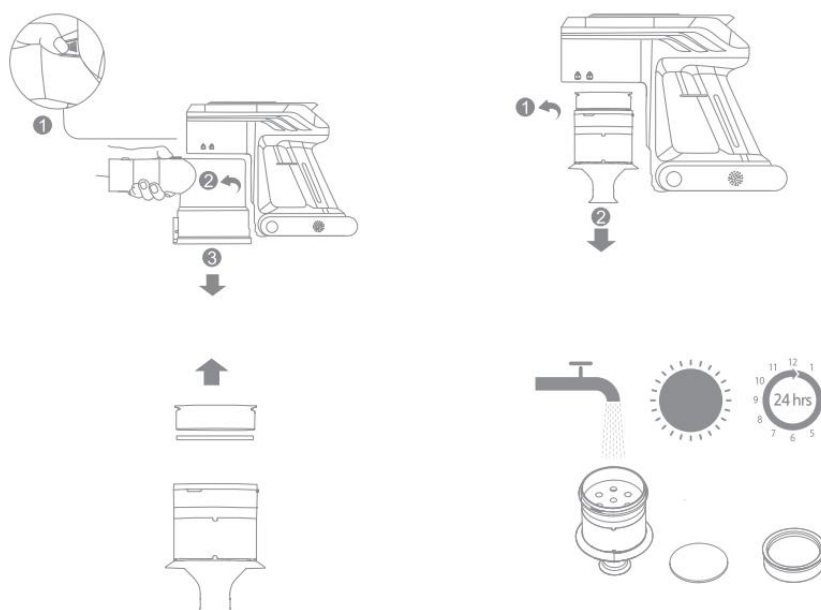

Upozornění:

- Doporučujeme alespoň jednou za měsíc utřít nádobu na prach vyždímaným hadříkem.
- Předfiltr se doporučuje čistit každé 3 měsíce a součásti cyklónového systému každých 6 měsíců.
- Z důvodu ochrany zdraví doporučujeme po každém vysávání vysypete nádobu na prach.

Instalace prachové nádoby, filtru sání vzduchu a sestavy cyklónového separátoru

- Vložte vstupní filtr zpět do sestavy cyklónového odlučovače.
- Držte sestavu cyklónového separátoru a otáčejte ji proti směru hodinových ručiček na vysavač.
- Vyrovnajte prachovou nádobu se štěrbinou na vysavači a pomalu ji otáčejte, dokud prachová nádoba nezacvakne na místo.

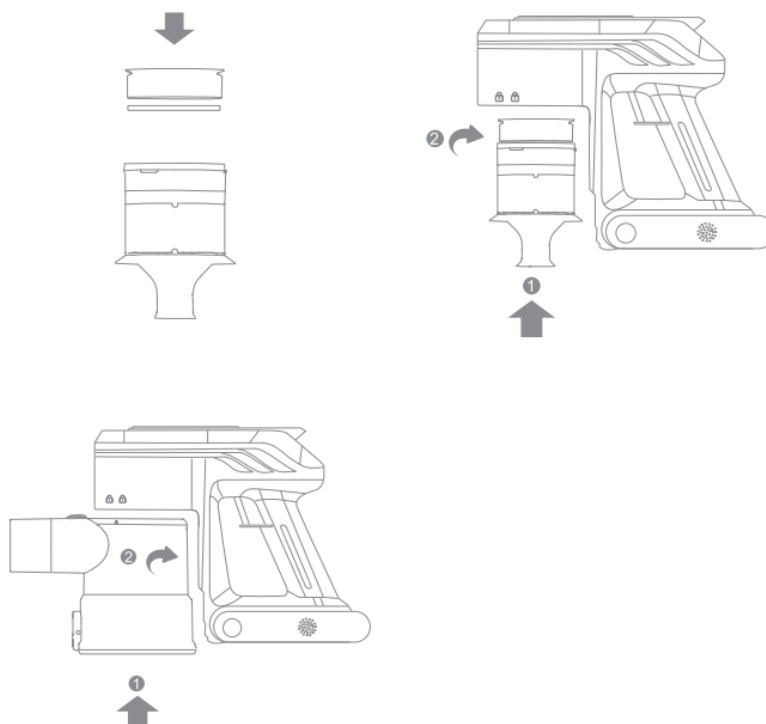

Motorizovaný mini kartáč

- Pomocí mince nebo jiného podobného předmětu otočte zámek proti směru hodinových ručiček, až uslyšíte cvaknutí a poté vytáhněte váleček.
- Pokud jsou na válečkové kartáči zamotané vlasy nebo vláknité materiály, lze je odstříhnout nůžkami. Otřete drážku a průhledný kryt suchým hadříkem nebo ubrouskem.
- Pokud je váleček znečištěný, opláchněte jej čistou vodou, dokud nebude čistý.
- Váleček nechte stát ve svislé poloze alespoň 24 hodin, dokud není zcela suchý.

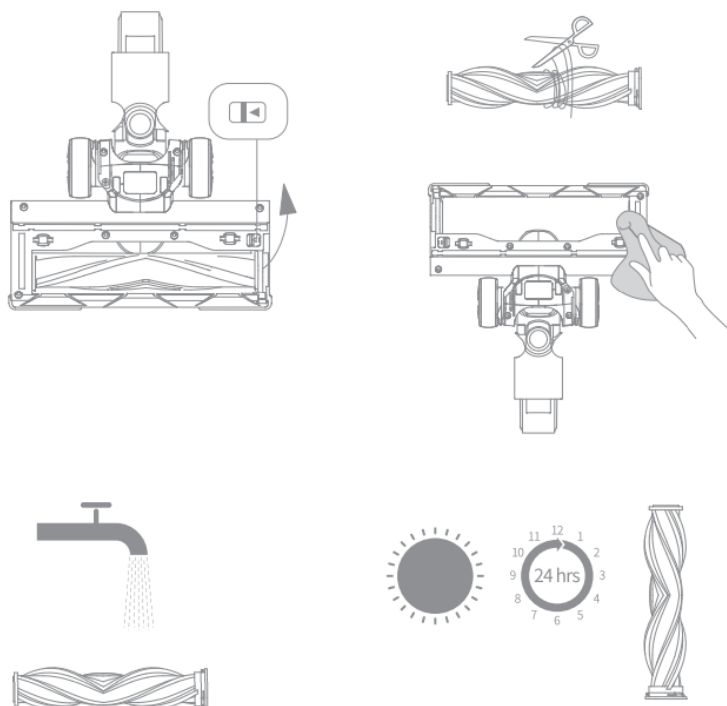

Osvětlený kartáč na více povrchů

- Přepněte zámek válečkové kartáče ve směru šipky a současně zvedněte přítlačnou desku válečku a vyjměte váleček.
- Pokud se na válečkové kartáči zachytily vlasy nebo vláknité materiály, lze je odstříhnout nůžkami. Prach z drážky a průhledného krytu otřete suchým hadříkem nebo utěrkou. Před použitím kartáč zcela otřete.
- Váleček kartáče opláchněte. Pokud je znečištěný, opláchněte jej čistou vodou, dokud nebude čistý.
- Válec kartáče postavte na 24 hodin do svislé polohy, aby zcela vyschnul.

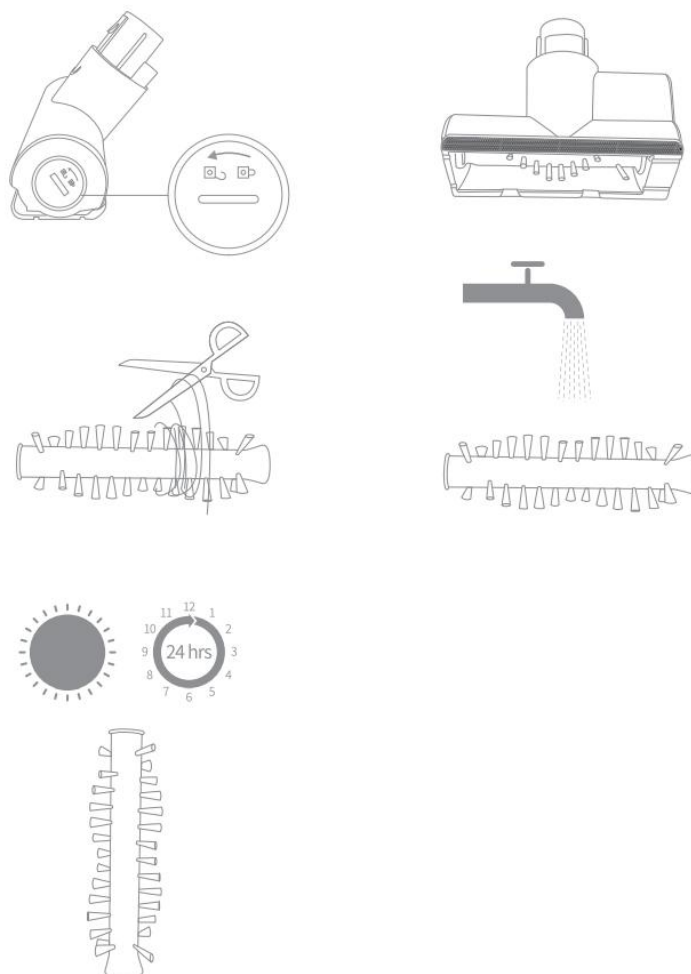

Technické

Tělo vysavače

Model	VJ74E	Doba nabíjení	Přibližně 4,5 hodiny
Jmenovitý výkon	450 W	Jmenovité napětí	25,9 V

Osvětlení Vícestranný kartáč

Model	VJ74E		
Jmenovitý výkon	15 W	Jmenovité napětí	25,9 V

Baterie

Model	HC-21Y-1	Jmenovité napětí	25,9 V
Jmenovitá kapacita	2500 mAh	Jmenovitá kapacita	2500 mAh
Energie	64,75 Wh		

Motorizovaný mini kartáč

Model	VJ74E		
Jmenovitý výkon	15 W	Jmenovité napětí	25,9 V

Nabíječka

Model	CZH01531006EUWQ Shenzhen CHANZEHO Technology Co., Limited.
Průměrná účinnost	85,1 %
Vstup	100–240 V ~ 50/60 Hz, 0,5 A MAX
Účinnost při nízkém zatížení (10 %)	79,65 %
Výstup	31 V= 0,6 A a 18,6 W
Spotřeba energie bez zátěže	0,1 W

Spotřeba

Režim	Spotřeba
Režim vypnutí (vysavač)	≤ 0,5 W
Režim pohotovosti (nabíječka)	≤ 0,5 W
Režim pohotovosti (vysavač + nabíječka)	≤ 0,5 W
Doba do dosažení stavu:	≤ 20 min

Bezpečnostní informace

- Lithium-iontová baterie obsahuje látky, které jsou škodlivé pro životní prostředí. Před likvidací vysavače vyjměte baterii a zlikvidujte ji nebo recyklujte v souladu s místními zákony a předpisy země nebo regionu, kde je vysavač používán.
- Před vyjmutím baterie vždy odpojte spotřebič od napájení. Baterie uchovávejte mimo dosah dětí. Baterie nikdy nevkládejte do úst. V případě spolknutí okamžitě vyhledejte lékařskou pomoc nebo kontaktujte místní toxikologické centrum.
- Při nesprávném používání může z baterie vytéct kapalina. Zabraňte kontaktu s kapalinou. V případě náhodného kontaktu opláchněte vodou. Pokud se kapalina dostane do očí, okamžitě vyhledejte lékařskou pomoc. Kapalina vytékající z baterie může způsobit podráždění nebo popáleniny.

Často kladené otázky

Důležitá poznámka: Pokud vysavač pracuje abnormálně, okamžitě jej vypněte a odpojte od napájení.

Chyby	Možné příčiny	Postup při řešení problémů
Vysavač nefunguje	Nízký stav baterie	Nabijte vysavač
Vysavač nemá sací výkon nebo má snížený sací výkon	Sběrná nádoba je plná	Vyprázdněte nádobu na prach
	Sněhová nádoba nebo separátorový filtr není správně nainstalován	Znovu správně nainstalujte nádobu na prach nebo separační filtr

Z vysavače je patrný únik prachu	Prachová nádoba je plná	Vyprázdněte nádobu na prach
	Prachová nádoba nebo separační filtr nejsou správně nainstalovány	Znovu správně nainstalujte prachovou nádobu nebo separační filtr
Válečková kartáčová hlavice se přestala otáčet	Válečkový kartáč je zamotaný nečistotami, což spouští ochranné zařízení	Odstraňte nečistoty z elektrické čisticí hlavy
Vzduchový kanál nebo filtr prachové nádoby je ucpaný, což způsobuje zastavení stroje. Kontrolka E7 a kontrolka poruchy blikají a zařízení se po 10 sekundách vypne	Bylo nasáto příliš mnoho nečistot nebo nečistoty jsou příliš velké	Vyčistěte prachovou nádobu a filtrační vložku
Po nabití se zkracuje doba provozu.	Doba nabíjení je nedostatečná	Vysavač plně nabijte.
	Baterie je opotřebovaná	Vyměňte za originální baterii

Řešení

V případě poruchy vysavače se na displeji zobrazí chybová zpráva. Řešení najdete v tabulce pro řešení problémů.

Pokud se zobrazí některý z chybových kódů E2, E4, E6 nebo E7, obraťte se na tým poprodejního servisu.

- **E2:** Ochrana motoru proti zkratu.
- **E4:** Zablokovaná rotační kartáčová hlavice.
- **E6:** Použita nesprávná nabíječka.
- **E7:** Akumulátor a motor jsou odpojeni, motor je vadný nebo je ucpaný HEPA filtr.

Záruční podmínky

Záruční podmínky se mohou lišit podle země nebo regionu. Konkrétní podrobnosti, jako je záruční doba a rozsah záruky, najdete v podmínkách poprodejního servisu poskytnutých prodejcem, u kterého jste produkt zakoupili. Pokud potřebujete poprodejní servis, obraťte se na prodejce nebo autorizovaného prodejce, u kterého jste produkt zakoupili. Nezapomeňte předložit platný doklad o koupi, například fakturu nebo číslo objednávky, abyste mohli ověřit nárok na servis.

Prohlášení o shodě EU

Toto zařízení splňuje základní požadavky a další příslušná ustanovení směrnic EU.



OEEZ

Tento produkt nesmí být likvidován jako běžný domácí odpad v souladu se směrnicí EU o odpadních elektrických a elektronických zařízeních (OEEZ- 2012/19/EU). Místo toho musí být vrácen do místa nákupu nebo odevzdán do veřejného sběrného místa pro recyklovatelný odpad. Správnou likvidací tohoto produktu předejdete možným negativním dopadům na životní prostředí a lidské zdraví, které by jinak mohly být způsobeny nesprávným nakládáním s tímto produktem. Další informace získáte u místního úřadu nebo v nejbližším sběrném místě. Nesprávná likvidace tohoto typu odpadu může vést k pokutám v souladu s národními předpisy.



Vážený zákazník

ďakujeme Vám za zakúpenie nášho produktu. Pred prvým použitím si pozorne prečítajte nasledujúce pokyny a tento návod na použitie si uschovajte na budúce použitie. Venujte osobitnú pozornosť bezpečnostným pokynom. Ak máte akékoľvek otázky alebo pripomienky týkajúce sa zariadenia, navštívte našu stránku zákazníckej podpory:

<http://www.alza.cz/kontakt>

Rýchla registrácia

Vitajte pri registrácii účtu Dreame naskenovaním QR kódu. Budete mať k dispozícii používateľskú príručku a špeciálne ponuky.



Bezpečnostné pokyny

Pred použitím tohto zariadenia si prečítajte všetky pokyny. Nedodržanie varovaní a pokynov môže mať za následok úraz elektrickým prúdom, požiar alebo vážne zranenie.

Upozornenie: aby sa znížilo riziko požiaru, úrazu elektrickým prúdom alebo zranenia.

- Tento spotrebič je určený iba na použitie v interiéri.
- Tento výrobok môžu používať deti od 8 rokov a osoby s fyzickým, zmyslovým alebo mentálnym postihnutím alebo s obmedzenými skúsenosťami a znalosťami pod dohľadom rodiča alebo zákonného zástupcu, aby bola zaistená bezpečná prevádzka a aby sa predišlo akémukoľvek riziku nebezpečenstva. Čistenie a údržbu nesmú vykonávať deti bez dozoru.
- Tento vysávač nie je hračka. Deti by sa nemali s týmto výrobkom hrať ani ho obsluhovať. Pri používaní vysávača v blízkosti detí buďte opatrní. Nedovoľte deťom čistiť alebo udržiavať vysávač bez dozoru rodiča alebo zákonného zástupcu.

- Vysávač nepoužívajte vonku ani na mokrých povrchoch. Vysávač používajte iba na suchých povrchoch v interiéri. Nedotýkajte sa zástrčky ani žiadnej časti vysávača mokrými rukami.
- Aby ste znížili riziko požiaru alebo zranenia, pred použitím sa ubezpečte, že lítiová batéria a napájací kábel nie sú poškodené. Vysávač nepoužívajte, ak je poškodená lítiová batéria alebo napájací kábel.
- Kefy, batéria, predlžovacia tyč a vysávač sú elektricky vodivé a nesmú sa ponoriť do vody ani iných tekutín. Po čistení všetky filtre dôkladne vysušte.
- Aby ste predišli poraneniu spôsobenému pohyblivými časťami, pred čistením vysávač vypnite. Tieto časti musia byť pred použitím vysávača správne nainštalované.
- Vysávač nepoužívajte na vysávanie horľavých alebo ľahko zápalných kvapalín, ako je benzín alebo bielidlo, amoniak, prostriedky na čistenie odpadov alebo iné kvapaliny.
- Vysávač nepoužívajte na vysávanie častíc sadrokartónu, popola z krbu alebo dymiacich alebo horľavých materiálov, ako je uhlie, cigaretové ohorky alebo zápalky.
- Pred použitím skontrolujte čistiteľnú plochu. Aby sa zabránilo upchatiu otvorov, odstráňte väčšie kusy papiera, papierové guľôčky, plastové utierky alebo ostré predmety (ako sklo, klince, skrutky, mince atď.) a všetky predmety, ktoré sú väčšie ako otvor vysávača.
- Vlasy, voľný odev, prsty a iné časti tela držte ďalej od otvorov a pohyblivých častí vysávača. Hadicu, tyč alebo nástroje nesmerujte do očí alebo uší a nekladajte ich do úst.
- Do otvorov vysávača nekladajte žiadne predmety. Nevysávajte s upchanými otvormi. Udržujte vysávač bez prachu, vlákien, vlasov alebo iných predmetov, ktoré môžu obmedziť prúdenie vzduchu.
- Vysávač neopierajte o stoličku, stôl alebo inú nestabilnú plochu, pretože by to mohlo spôsobiť poškodenie zariadenia alebo zranenie osôb. Ak je vysávač poškodený alebo inak nefunguje správne, kontaktujte náš autorizovaný servis. Nikdy sa nepokúšajte zariadenie rozoberať sami.
- Všetky pokyny v návode na nabíjanie batérie je nutné prísne dodržiavať. Nesprávne nabíjanie batérie v špecifikovanom teplotnom rozsahu môže spôsobiť poškodenie batérie.
- Používajte iba príslušenstvo a náhradné diely odporúčané výrobcom.
- Pred dlhším nepoužívaním, ako aj pred vykonaním akejkoľvek údržby alebo opravy sa ubezpečte, že je vysávač vypnutý a odpojený od napájania.

- Pri používaní vysávača na čistenie schodov buďte mimoriadne opatrní.
- Tento výrobok neinštalujte, nenabíjajte ani nepoužívajte vonku, v kúpeľniach ani v blízkosti bazénov.
- Upozornenie na nebezpečenstvo požiaru: na filter vysávača nenanášajte žiadne vonné látky. Tieto produkty obsahujú horľavé chemikálie, ktoré môžu spôsobiť vznietenie vysávača.
- Používajte iba schválený typ batérie (model HC-21Y-1). Nepoužívajte žiadne nenabíjateľné batérie. V opačnom prípade môže dôjsť k vznieteniu lítium-iónovej batérie.
- Používajte iba originálnu nabíjačku (model CZH015310060EUWQ). V opačnom prípade môže dôjsť k vznieteniu lítium-iónovej batérie.
- Ak dôjde k uvoľneniu materiálu batérie, odvedte personál z priestoru, kým batérie nevychladnú a výpary sa nerozptýlia.
- Zabezpečte maximálne vetranie, aby sa odstránili nebezpečné plyny, a zabráňte kontaktu s pokožkou a očami alebo vdýchnutiu výparov.
- Rozliatu tekutinu odstráňte absorpčným materiálom a odpad spálte.
- Vysávač nepoužívajte a neskladujte v extrémne horúcich alebo studených prostrediach (pod 0 °C/32 °F alebo nad 40 °C/104 °F). Akumulátorový vysávač nabíjajte pri teplote nad 0 °C/32 °F a pod 40 °C/104 °F.
- Napájacie svorky nesmú byť skratované.
- Ak je napájací kábel poškodený, musí byť vymenený výrobcom, jeho servisným zástupcom alebo podobne kvalifikovanou osobou, aby sa predišlo nebezpečenstvu.
- Iba na použitie v interiéri.

Prehľad produktu

Zoznam príslušenstva

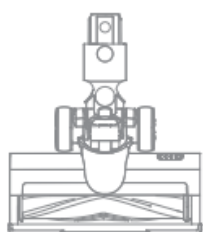

Osvetľovacia kefa na viacero povrchov



Telo vysávača



Štrbinová hubica



Široký kombinovaný nastavec



Predlžovacia tyč



Držiak na stenu

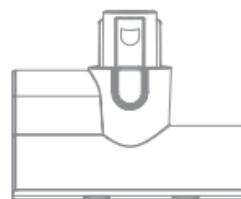

Motorizovaná mini kefa



Motorizovaná mini kefa



Držiak príslušenstva

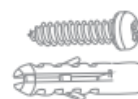

Súprava príslušenstva (skrutka 2 + rozširujúca trubica 3)

Poznámka: obrázky v tejto príručke slúžia len na ilustračné účely. Skutočný produkt sa môže líšiť.

Názvy komponentov

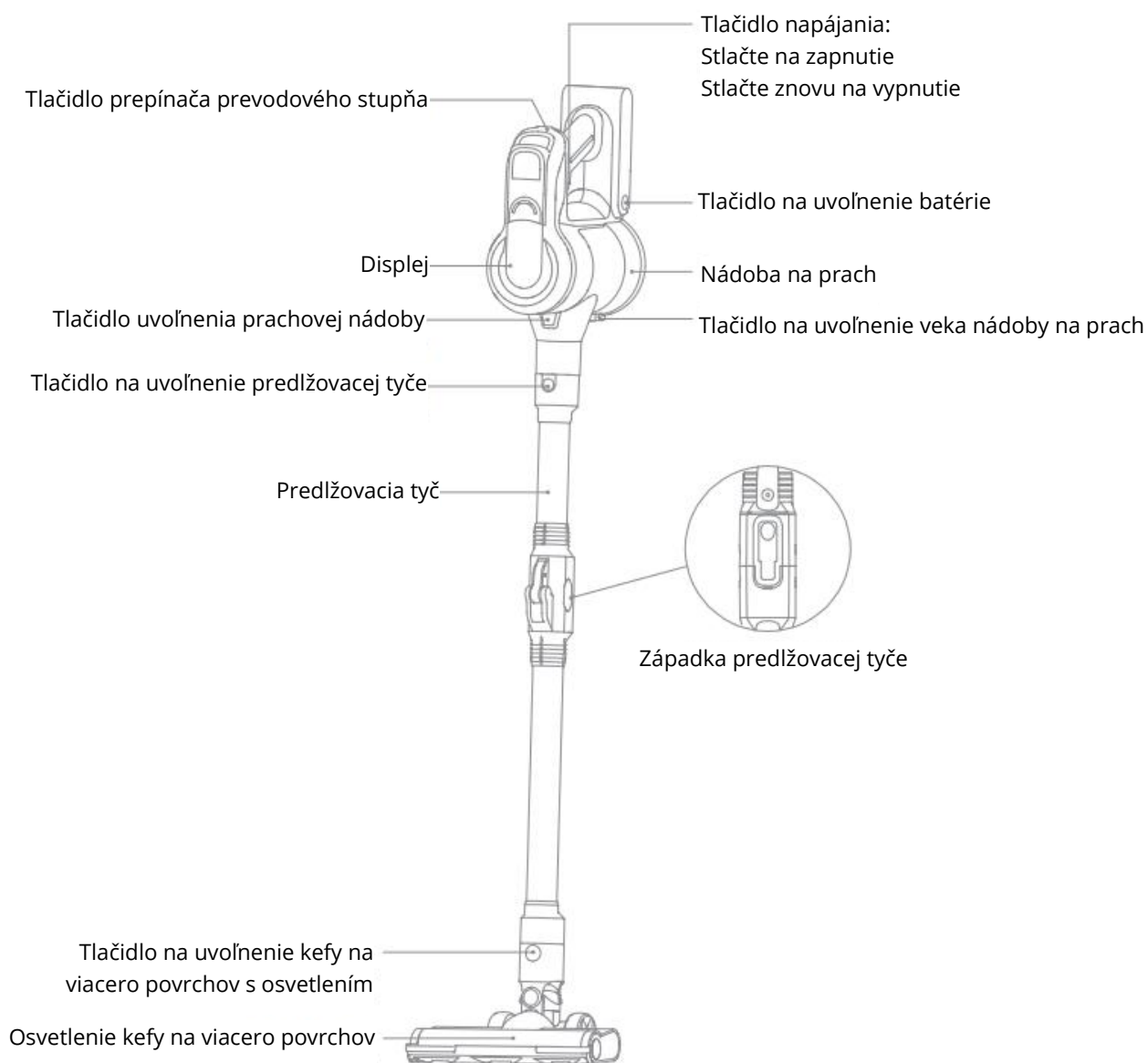

Predstavenie displeja

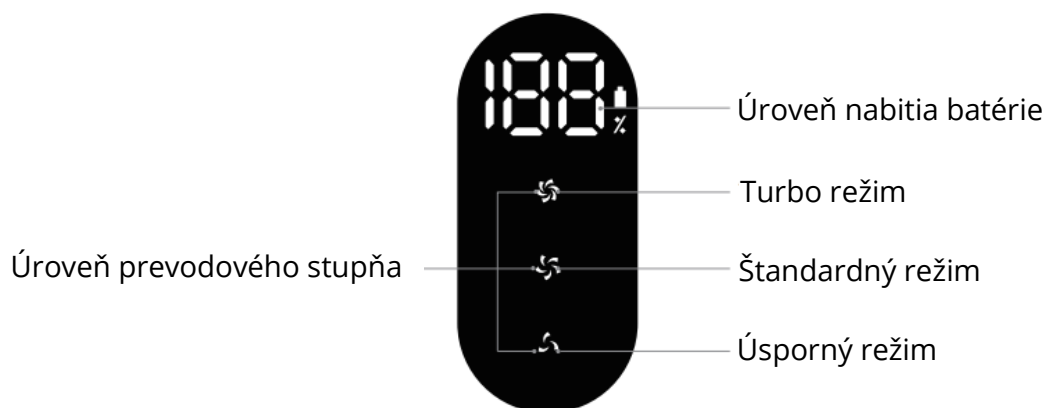

Inštalácia

Schéma inštalácie vákuového systému

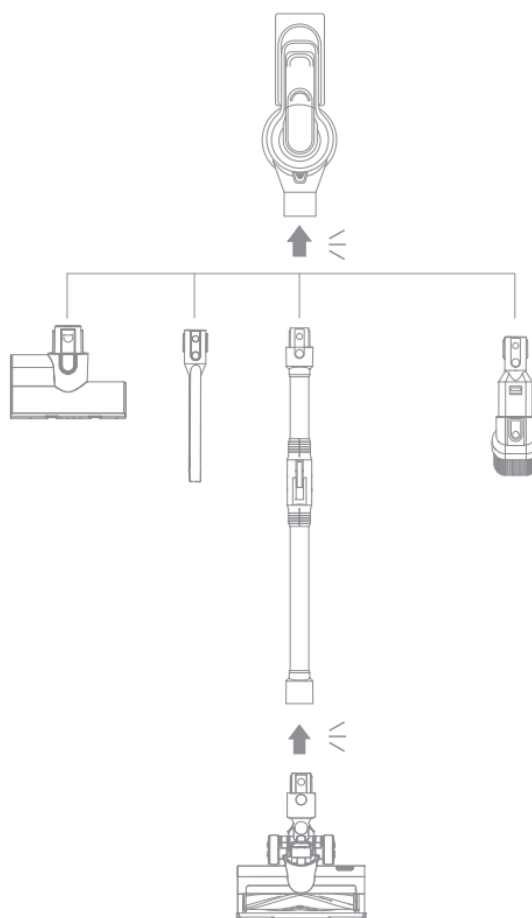

Skladovanie

Inštaláčny diagram na montáž na stenu

- Nástenná montáž by mala byť vodorovná a minimálne 107 cm od zeme.
- Na stene označte dva otvory na upevnenie v zodpovedajúcej výške, potom pomocou vŕtačky s 8 mm vrtákom vyvŕtajte dva otvory a do každého otvoru vložte hmoždinky.
- Vyrovnajte polohovacie otvory na držiaku s otvormi na stene. Pripevnite ho k stene pomocou priložených skrutiek.

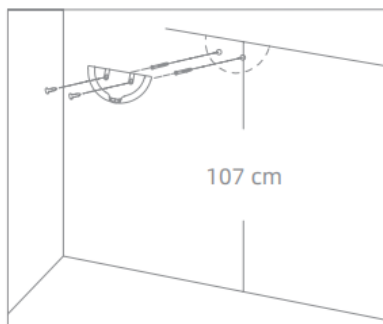

Poznámka

- Nástenná montáž je voliteľné príslušenstvo. Môžete ju nainštalovať podľa potreby.
- Nástenný držiak by mal byť inštalovaný na chladnom a suchom mieste.
- Pred inštaláciou sa uistite, že v priestore priamo za miestom, kde bude držiak inštalovaný, nie sú žiadne elektrické vodiče ani potrubia.

Schéma inštalácie skladacieho úložného priestoru

- Stlačte západku predĺženej tyče, aby sa vysávač zložil.
- Upevnite držiak príslušenstva do polohy znázornenej na obrázku na skladacej predĺžovacej rúrke a potom postupne pripevnite motorizovanú mini kefu, širokú kombinovanú hubicu alebo štrbinovú hubicu (vyberte jednu z troch) na držiak príslušenstva.

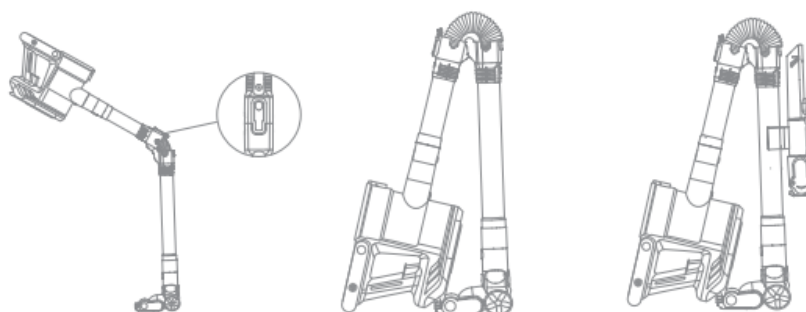

Poznámka:

- Aby sa zabránilo prevráteniu, produkt nesmie byť umiestnený vo zvislej polohe.
- Aby ste si nezranili ruky, pri zdvíhaní vysávača držte predĺženú tyč.

Nabíjanie

Poznámka

- Pred prvým použitím vysávač úplne nabite.
- Plné nabitie trvá približne 4,5 hodiny.
- Dlhodobé používanie režimu Turbo spôsobí zahriatie batérie, čo predĺži dobu nabíjania. Pred nabíjanie vysávača nechajte 30 minút vychladnúť.

Spôsob nabíjania: nainštalujte batériu do vysávača a nabíjajte ju pomocou nabíjačky.

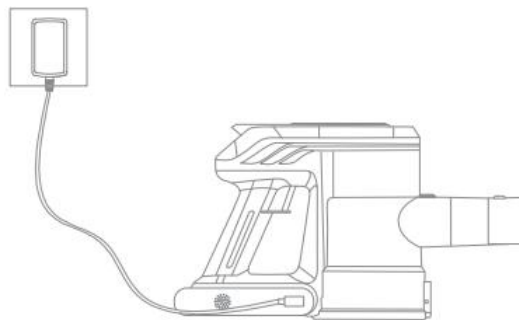

Batériu je možné nabíjať aj samostatne.

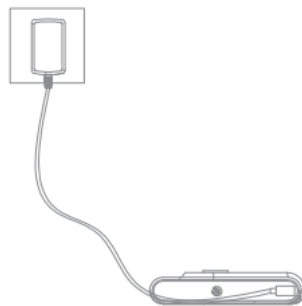

Poznámka:

- Vysávač sa musí nabíjať podľa obrázku.
- Všetky pokyny v návode na nabíjanie batérie sa musia prísne dodržiavať.
- Nesprávne nabíjanie batérie v rámci špecifikovaného teplotného rozsahu môže spôsobiť poškodenie batérie.

Ako používať

Použitie ako vertikálny vysávač

- Sklopnú predĺžovaciu rúrku pripojte k osvetľovacej kefe na viaceré povrchy a hlavnej vysávačovej jednotke, až kým nezačujete cvaknutie.
- Stlačte tlačidlo napájania, aby ste zapli spotrebič.

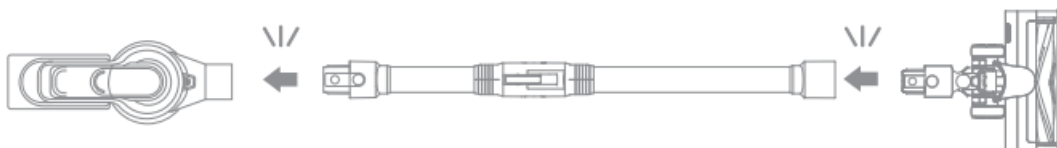

Použitie ako ručný vysávač

Hlavnú vysávaciu jednotku možno priamo pripojiť k širokej kombinovanej hubici, štrbinovej hubici alebo motorizovanej minikefe.

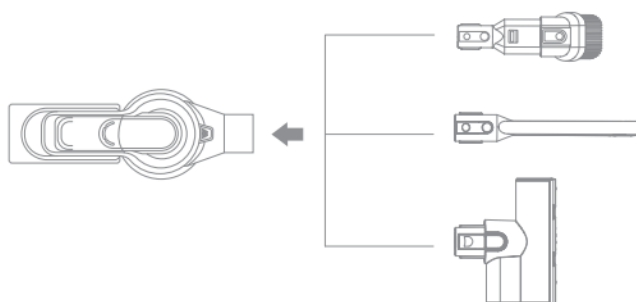

Prepínanie medzi rôznymi úrovňami

Po zapnutí je zariadenie predvolené na úspornú úroveň satia. Krátkym stlačením tlačidla prepínača úrovne nastavíte sací výkon.

- Úsporný režim
- Štandardný režim
- Režim Turbo

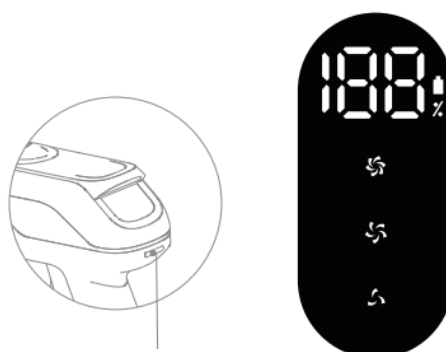

Tlačidlo prepínača úrovne

Poznámka: počas prevádzky sa na displeji zobrazuje aktuálny stav batérie a aktuálny prevodový stupeň. Ak je stav batérie nižší ako 20 %, včas ju nabite.

Používanie rôzneho príslušenstva

Osvetlená kefa na viacero povrchov

Počas prevádzky osvetľovacej kefy na viacero povrchov svieti LED svetlo v prednej časti. Pri používaní vysávača sa osvetľovacia kefa na viacero povrchov otáča nepretržite vysokou rýchlosťou. Nezostaňte príliš dlho na jednom mieste, pretože by to mohlo poškodiť povrch podlahy.

Štrbinová hubica

Môže sa použiť na čistenie prachu zo stien, kútov, medzier, rohov dverí a okien a plytké a úzke miesta.

Široká kombinovaná hubica

Môže sa použiť na vysávanie prachu z pracovných plôch, klávesníc, medzier v pohovkách, domácich spotrebičov a iných povrchov.

Motorizovaná mini kefa

Môže sa použiť ako nástroj na čistenie domácich kobercov, pohoviek, matracov atď.

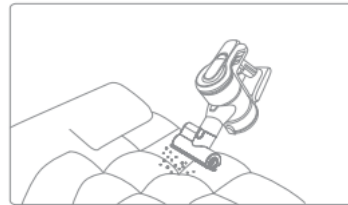
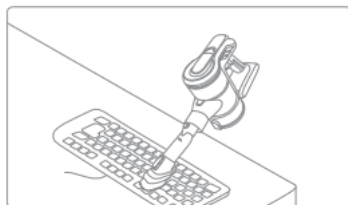
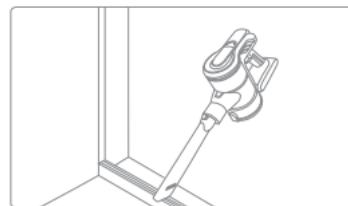
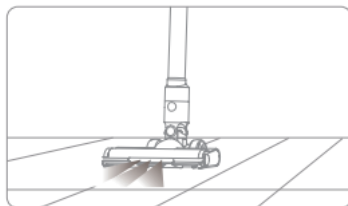

Starostlivosť a údržba

Tipy:

- Vždy používajte originálne diely, aby nedošlo k zrušeniu záruky.
- Ak je filter upchaný, vysávač prestane fungovať krátko po zapnutí. Vyčistite filter, aby ste obnovili funkciu. Pred čistením nádoby na prach skontrolujte, či je zástrčka odpojená a tlačidlo napájania vysávača je v polohe „VYPNUTÉ“.
- Ak vysávač dlhší čas nepoužívate, úplne ho nabite, odpojte napájací kábel a uložte ho na chladnom mieste s nízkou vlhkosťou, chránené pred priamym slnečným žiarením. Aby sa zabránilo nadmernému vybitiu batérie, batériu nabíjajte aspoň raz za tri mesiace.

Čistenie nádoby na prach, filtra prívodu vzduchu a cyklónového oddeľovača

- Stlačte tlačidlo na uvoľnenie nádoby na prach a vyberte nádobu z vysávača.
- Držte cyklónový separátor a otočte ho v smere hodinových ručičiek, aby sa vybral z vysávača.
- Vyberte filter prívodu vzduchu zo zostavy cyklónového oddeľovača.
- Cyklónový separátor a filter prívodu vzduchu opláchnite, kým nebudú čisté. Po vyčistení nechajte aspoň 24 hodín vyschnúť na vzduchu.

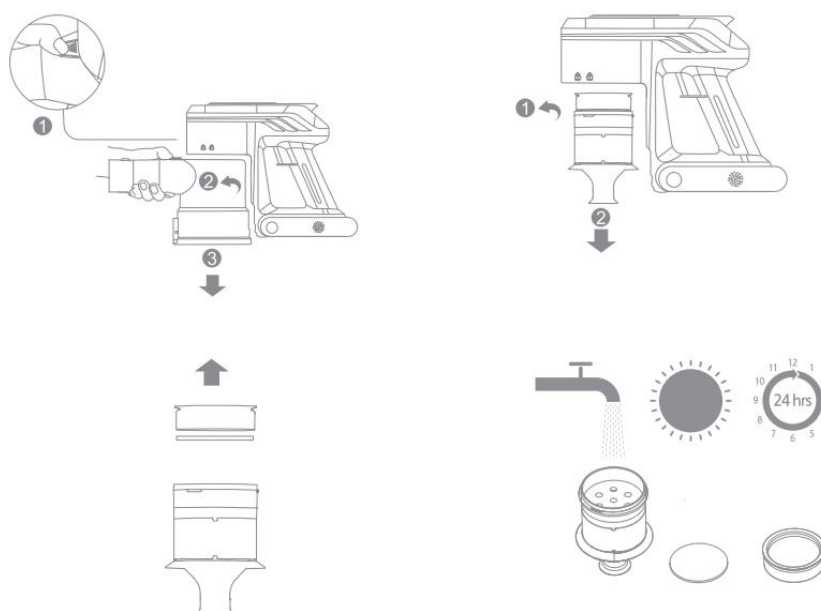

Upozornenie:

- Prášok v nádobe odporúčame aspoň raz za mesiac utrieť vyžmýkanou handričkou.
- Predfilter sa odporúča čistiť každé 3 mesiace a komponenty cyklónového systému každých 6 mesiacov.
- V záujme ochrany zdravia odporúčame po každom vysávaní vyprázdniť nádobu na prach.

Inštalácia nádoby na prach, filtra prívodu vzduchu a cyklónového oddeľovača

- Vložte vstupný filter späť do cyklónového oddeľovača.
- Držte zostavu cyklónového oddeľovača a otočte ju proti smeru hodinových ručičiek na vysávač.
- Vyrovnajte nádobu na prach so štrbinou na vysávači a pomaly ju otáčajte, kým nádobu na prach nezapadne na miesto.

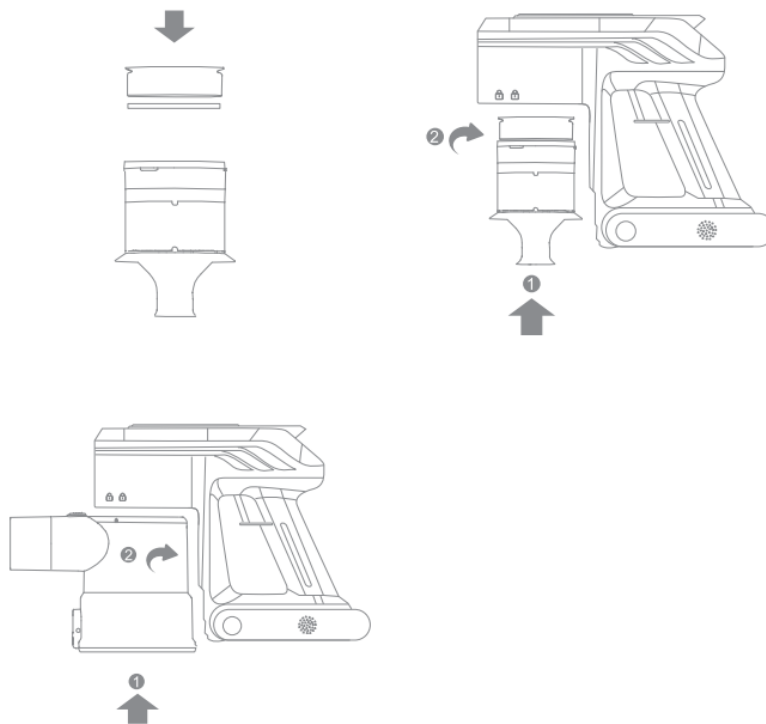

Motorizovaná mini kefa

- Pomocou mince alebo podobného predmetu otočte zámok proti smeru hodinových ručičiek, kým nezačujete cvaknutie, a potom vytiahnite valček.
- Ak sa na valčekovej kefke zamotali vlasy alebo vláknité materiály, môžete ich odstrihnúť nožnicami. Otvor a priehľadný kryt utrite suchou handričkou alebo papierovou utierkou.
- Ak je valček znečistený, opláchnite ho čistou vodou, kým nebude čistý.
- Valec nechajte stáť vo zvislej polohe najmenej 24 hodín, kým úplne nevyschne.

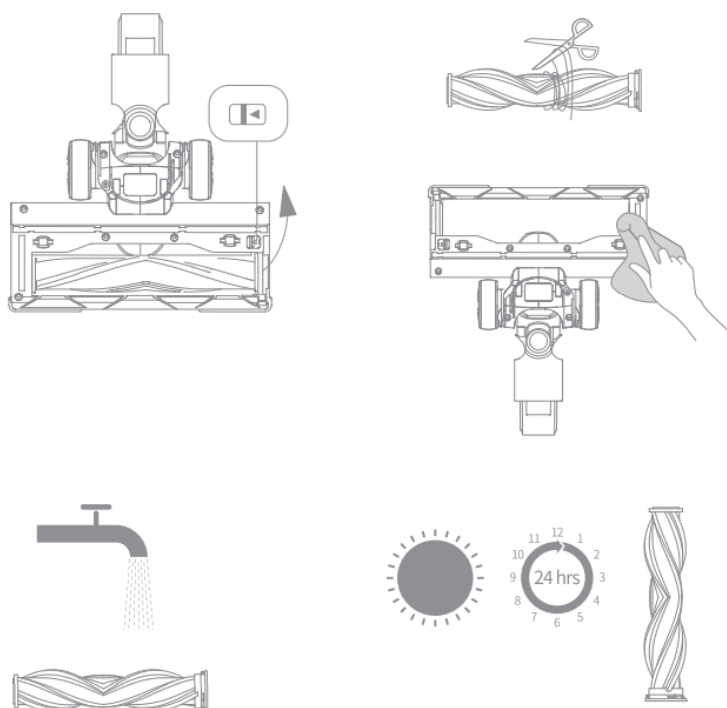

Osvetlená kefa na viacero povrchov

- Prepnete uzáver valčeka kefy v smere šípky a súčasne zdvihnite tlačiacu dosku valčeka a vyberte valček.
- Ak sa na valčekovej kefe zamotali vlasy alebo vlákňité materiály, môžete ich odstrihnúť nožnicami. Prach z drážky a priehľadného krytu utrite suchou handričkou alebo papierovou utierkou. Pred použitím ho úplne utrite.
- Vysušte valček kefy. Ak je znečistený, opláchnite ho čistou vodou, kým nebude čistý.
- Valec kefy nechajte stáť vo zvislej polohe najmenej 24 hodín, kým úplne nevyschne.

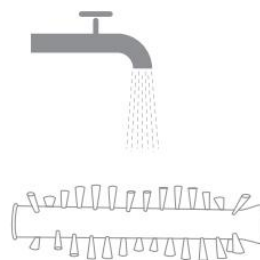
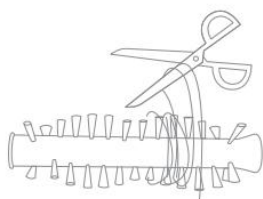
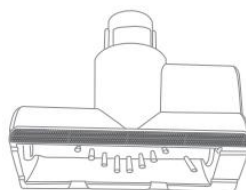
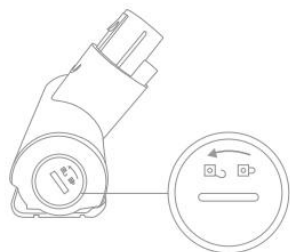

Špecifikácia

Telo vysávača

Model	VJ74E	Doba nabíjania	Približne 4,5 hodiny
Menovitý výkon	450 W	Menovité napätie	25,9 V

Osvetlenie kefa na viacero povrchov

Model	VJ74E		
Menovitý výkon	15	Menovité napätie	25,9 V

Batéria

Model	HC-21Y-1	Menovité napätie	25,9 V
Menovitá kapacita	2 500 mAh	Nominálna kapacita	2 500 mAh
Energia	64,75 Wh		

Motorizovaná mini kefa

Model	VJ74E		
Menovitý výkon	15	Menovité napätie	25,9

Nabíjačka

Model	CZH01531006EUWQ Shenzhen CHANZEHO Technology Co., Limited.
Priemerná aktívna účinnosť	85
Vstup	100 – 240 V ~ 50/60 Hz, 0,5 A MAX
Účinnosť pri nízkom zaťažení (10 %)	79,65
Výstup	31 V= 0,6 A a 18,6 W
Spotreba energie bez zaťaženia	0

Spotreba energie

Režim	Spotreba
Vypnutý režim (vysávač)	≤0,5 W
Pohotovostný režim (nabíjačka)	≤0,5 W
Pohotovostný režim (vysávač + nabíjačka)	≤0,5 W
Čas do dosiahnutia stavu:	≤20 min

Bezpečnostné informácie

- Lítium-iónová batéria obsahuje látky, ktoré sú nebezpečné pre životné prostredie. Pred likvidáciou vysávača vyberte batériu a zlikvidujte ju alebo recyklujte v súlade s miestnymi zákonmi a predpismi krajiny alebo regiónu, kde sa používa.
- Pred vyberaním batérie vždy odpojte spotrebič od napájania. Batérie uchovávajte mimo dosahu detí. Batérie nikdy nevkładajte do úst. V prípade prehltnutia okamžite kontaktujte lekára alebo miestne toxikologické centrum.
- Pri nesprávnom používaní môže z batérie vyteciť tekutina. Vyhnite sa kontaktu s tekutinou. V prípade náhodného kontaktu opláchnite vodou. Ak sa tekutina dostane do očí, okamžite vyhľadajte lekársku pomoc. Tekutina vytiahnutá z batérie môže spôsobiť podráždenie alebo popáleniny.

Často kladené otázky

Dôležitá poznámka: Ak vysávač nefunguje správne, okamžite ho vypnite a odpojte od napájania.

Chyby	Možné príčiny	Metóda riešenia problémov
Vysávač nefunguje	Nízka kapacita batérie	Nabite vysávač
Vysávač nemá žiadnu saciu silu alebo má zníženú saciu silu	Nádoba na prach je plná	Vyprázdnite nádobu na prach
	Prachová nádoba alebo oddeľovací filter nie je správne nainštalovaný	Nainštalujte nádobu na prach alebo oddeľovací filter správne

Z vysávača zreteľne uniká prach	Nádoba na prach je plná	Vyprázdnite nádobu na prach
	Prachová nádoba alebo oddeľovací filter nie je správne nainštalovaný	Nainštalujte prachovú nádobu alebo oddeľovací filter správne
Valcová kefa sa prestala otáčať	Valčeková kefa je zamotaná nečistotami, čo spustilo ochranné zariadenie	Odstráňte nečistoty z hlavy elektrického čističa
Vzduchový kanál alebo filter prachovej nádoby je upchaný, čo spôsobuje zastavenie prevádzky zariadenia. Indikátor E7 a indikátor poruchy blikajú a zariadenie sa po 10 sekundách vypne	Vysáva sa príliš veľa alebo príliš veľké častice nečistôt	Vyčistite prachovú nádobu a filtračný prvok
Dĺžka prevádzky sa po nabití skrátila.	Nabíjací čas je nedostatočný	Vysávač úplne nabite.
	Batéria je opotrebovaná	Vymeňte za originálnu batériu

Riešenie problémov

V prípade poruchy vysávača sa na displeji zobrazí chybová správa. Riešenie nájdete v tabuľke riešenia problémov.

Ak sa zobrazí niektorý z chybových kódov E2, E4, E6 alebo E7, kontaktujte servisný servis pre pomoc.

- **E2:** Ochrana motora proti skratu
- **E4:** Zablokovaná valčeková kefa
- **E6:** Použitá nesprávna nabíjačka
- **E7:** Batéria a motor sú odpojené, motor je vadný alebo je upchaný HEPA filter

Záručné podmienky

Záručné podmienky sa môžu líšiť v závislosti od krajiny alebo regiónu. Konkrétne informácie, ako je záručná doba a rozsah záruky, nájdete v podmienkach popredajného servisu, ktoré poskytuje predajca, od ktorého ste produkt zakúpili. Ak potrebujete požiadať o popredajný servis, kontaktujte predajcu alebo autorizovaného predajcu, u ktorého ste produkt zakúpili. Nezabudnite predložiť platný doklad o kúpe, napríklad faktúru alebo číslo objednávky, aby bolo možné overiť váš nárok na servis.

Vyhlásenie o zhode EÚ

Toto zariadenie spĺňa základné požiadavky a ďalšie príslušné ustanovenia smerníc EÚ.



WEEE

Tento produkt sa nesmie likvidovať ako bežný domáci odpad v súlade so smernicou EÚ o odpade z elektrických a elektronických zariadení (WEEE – 2012/19/EU). Namiesto toho sa musí vrátiť na miesto nákupu alebo odovzdať na verejné zberné miesto pre recyklovateľný odpad. Zabezpečením správneho zneškodnenia tohto produktu pomôžete predísť potenciálnym negatívnym dôsledkom na životné prostredie a ľudské zdravie, ktoré by inak mohli byť spôsobené nesprávnym nakladaním s týmto produktom. Ďalšie informácie získate od miestnych orgánov alebo v najbližšom zbernom mieste. Nesprávne zneškodnenie tohto typu odpadu môže viesť k pokutám v súlade s vnútroštátnymi predpismi.



Tisztelt vásárló!

Köszönjük, hogy megvásárolta termékünket. Az első használat előtt kérjük, figyelmesen olvassa el az alábbi utasításokat, és őrizze meg ezt a felhasználói kézikönyvet a későbbi használatra. Különös figyelmet fordítson a biztonsági utasításokra. Ha bármilyen kérdése vagy észrevétele van a készülékkel kapcsolatban, kérjük, látogasson el ügyfélszolgálati oldalunkra: <http://www.alza.hu/kontakt>

Regisztráció Gyors indítás

Üdvözljük a Dreame fiók regisztrációján, amelyhez be kell szkennelnie a QR-kódot. Ezután hozzáférhet a felhasználói kézikönyvhöz és a különleges ajánlatokhoz.



Biztonsági utasítások

A készülék használata előtt olvassa el az összes utasítást. A figyelmeztetések és utasítások be nem tartása áramütéshez, tűzhez vagy súlyos sérülésekhez vezethet.

Figyelmeztetés: A tűz, áramütés vagy sérülés kockázatának csökkentése érdekében.

- Ez a készülék kizárólag beltéri használatra alkalmas.
- Ezt a terméket 8 éves vagy annál idősebb gyermekek, valamint fizikai, érzékszervi vagy mentális fogyatékossgal élő, illetve korlátozott tapasztalattal és ismeretekkel rendelkező személyek szülői vagy gondviselői felügyelete mellett használhatják a biztonságos működés és a veszélyek elkerülése érdekében. A tisztítást és karbantartást gyermekek felügyelet nélkül nem végezhetik.
- Ez a porszívó nem játék. Gyermekek nem játszhatnak vele és nem használhatják. Kérjük, legyen óvatos, ha a porszívót gyermekek közelében használja. Ne engedje, hogy gyermekek tisztítsák vagy karbantartsák a porszívót szülői vagy gondviselő felügyelete nélkül.

- Ne használja a porszívót kültéren vagy nedves felületeken. A porszívót csak száraz beltéri felületeken használja. Nedves kézzel ne érintse meg a dugót vagy a porszívó bármely részét.
- A tűz- és sérülésveszély csökkentése érdekében használat előtt ellenőrizze, hogy a lítium-akkumulátor és a tápkábel sértetlen-e. Ne használja a porszívót, ha a lítium-akkumulátor vagy a tápkábel sérült.
- A kefék, az akkumulátor, a hosszabbító rúd és a porszívó elektromosan vezetőek, ezért nem meríthetők vízbe vagy más folyadékba. A tisztítás után minden szűrőt alaposan szárítson meg.
- A mozgó alkatrészek által okozott sérülések elkerülése érdekében tisztítás előtt kapcsolja ki a porszívót. Ezeket az alkatrészeket a porszívó használata előtt megfelelően kell felszerelni.
- Ne használja a porszívót gyúlékony vagy éghető folyadékok, például benzin, fehérítő, ammónia, lefolyó tisztítószeresek vagy más folyadékok felszívására.
- Ne használja a porszívót gipszkarton részecskék, kandallóhamu, vagy dohányzó vagy égő anyagok, például szén, cigarettacsikkek vagy gyufák felszívására.
- Használat előtt ellenőrizze a tisztítandó területet. A nyílások eltömődésének elkerülése érdekében távolítsa el a nagyobb papírdarabokat, papírgolyókat, műanyag ruhadarabokat vagy éles tárgyakat (például üveg, szögek, csavarok, érmék stb.), valamint minden olyan tárgyat, amely nagyobb, mint a porszívó nyílása.
- Tartsa távol a haját, a laza ruházatát, az ujjakat és a test egyéb részeit a porszívó nyílásaitól és mozgó alkatrészeitől. Ne irányítsa a tömlőt, a csövet vagy a szerszámokat a szemére vagy a fülére, és ne tegye a szájába.
- Ne tegyen semmilyen tárgyat a porszívó nyílásába. Ne használja a porszívót, ha bármelyik nyílása el van dugulva. Tartsa a porszívót por, szősz, haj vagy más, a légáramlást akadályozó tárgyaktól mentesen.
- Ne támaszkodjon a porszívóval székre, asztalra vagy más instabil felületre, mert ez a készülék megrongálódásához vagy személyi sérüléshez vezethet. Ha a porszívó megrongálódik vagy más módon meghibásodik, vegye fel a kapcsolatot hivatalos szervizünkkel. Soha ne próbálja meg saját kezűleg szétszerelni a készüléket.
- Az akkumulátor újratöltésére vonatkozó utasításokat szigorúan be kell tartani. Az akkumulátor nem megfelelő hőmérsékleti tartományban történő töltése károsíthatja az akkumulátort.
- Kizárólag a gyártó által ajánlott tartozékokat és pótalkatrészeket használjon.

- Hosszabb ideig történő használat után, valamint karbantartás vagy javítás előtt győződjön meg arról, hogy a porszívó ki van kapcsolva és a hálózati csatlakozó ki van húzva.
- Különösen óvatosan járjon el, ha a porszívót lépcsők tisztítására használja.
- Ne szerelje be, ne töltsen és ne használja ezt a terméket kültéren, fürdőszobában vagy medence közelében.
- Tűzveszélyre figyelmeztető jelzés: Ne tegyen semmilyen illatanyagot a porszívó szűrőjére. Az ilyen típusú termékek gyúlékony vegyi anyagokat tartalmaznak, amelyek a porszívó meggyulladását okozhatják.
- Csak a jóváhagyott típusú akkumulátort (HC-21Y-1 modell) használja. Ne használjon nem újratölthető akkumulátort. Ellenkező esetben a lítium-ion akkumulátor meggyulladhat.
- Csak az eredeti töltőt (modell: CZH015310060EUWQ) használja. Ellenkező esetben a lítium-ion akkumulátor meggyulladhat.
- Ha az akkumulátor anyaga kiszivárog, távolítsa el a személyzetet a területről, amíg az akkumulátorok lehűlnek és a gőzök eloszlanak.
- Biztosítson maximális szellőzést a veszélyes gázok eltávolítása érdekében, és kerülje a bőrrel és szemmel való érintkezést, valamint a gőzök belélegzését.
- A kiömlött folyadékot abszorbenssel távolítsa el, és a hulladékot égetéssel ártalmatlanítsa.
- Ne használja és ne tárolja a porszívót rendkívül meleg vagy hideg környezetben (0 °C / 32 °F vagy 40 °C / 104 °F alatt). A vezeték nélküli porszívót 0 °C / 32 °F és 40 °C / 104 °F közötti hőmérsékleten töltsen fel.
- A tápfeszültség csatlakozóit nem szabad rövidre zárni.
- Ha a tápkábel megsérül, azt a gyártó, szervizképviselője vagy hasonlóan képzett személynek kell kicserélnie a veszély elkerülése érdekében.
- Csak beltéri használatra.

Termék áttekintés

Tartozékok

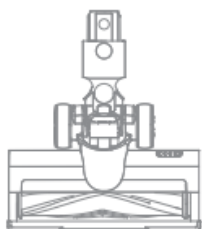

Többfelületes
világító kefe



Porszívó test



Fúvóka



Széles kombinált
szerszám



Hosszabbító rúd



Fali tartó

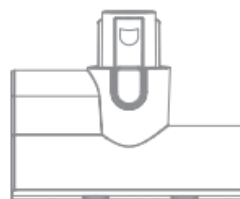

Motoros mini kefe



Motoros mini kefe



Tartozék tartó

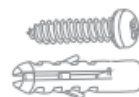

Tartozékkészlet
(2 csavar + 3 tipli)

Megjegyzés: A kézikönyvben szereplő képek csak illusztrációk. A tényleges termék eltérhet az ábráktól.

Alkatrészek neve

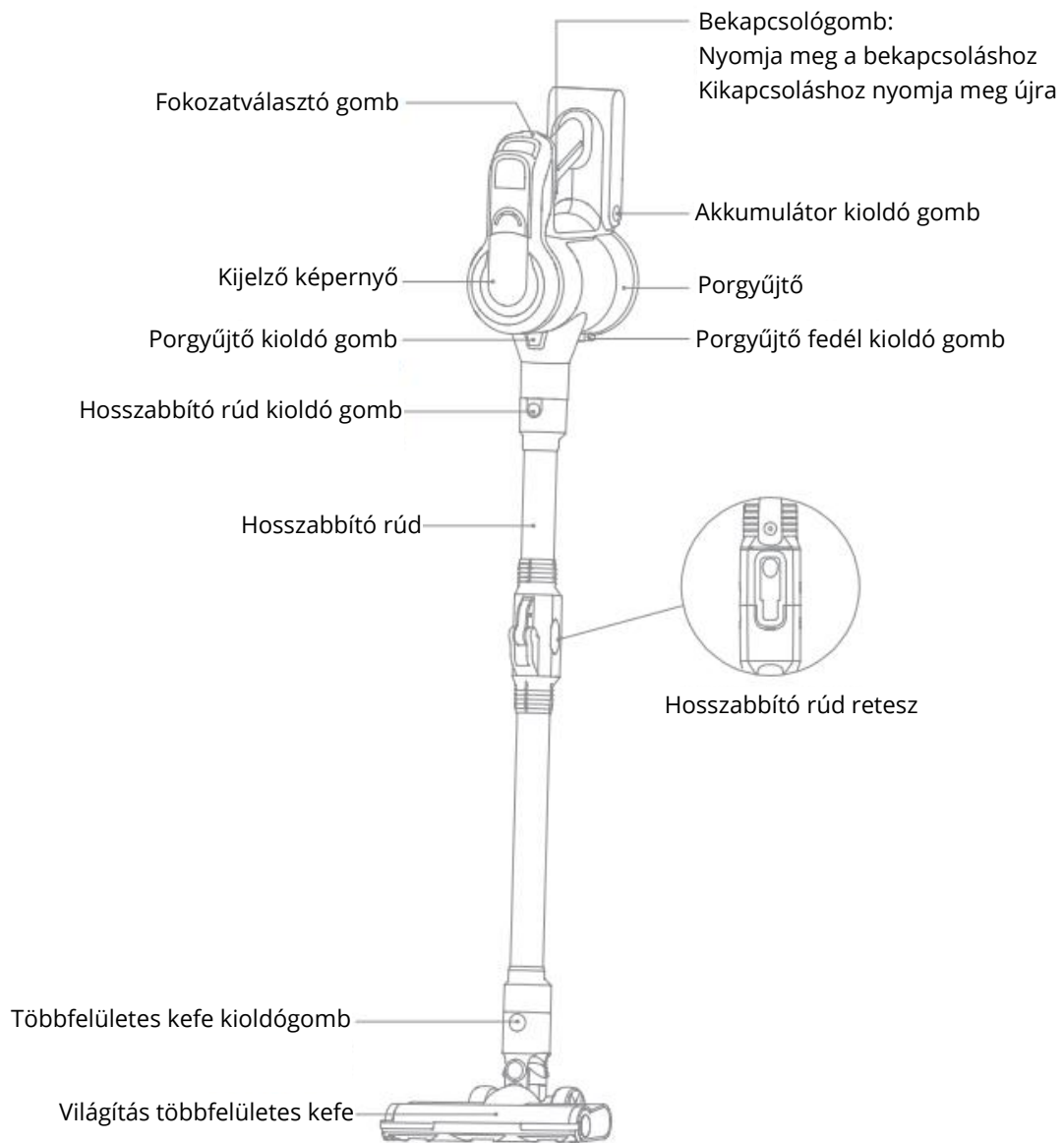

Kijelző képernyő bemutatása

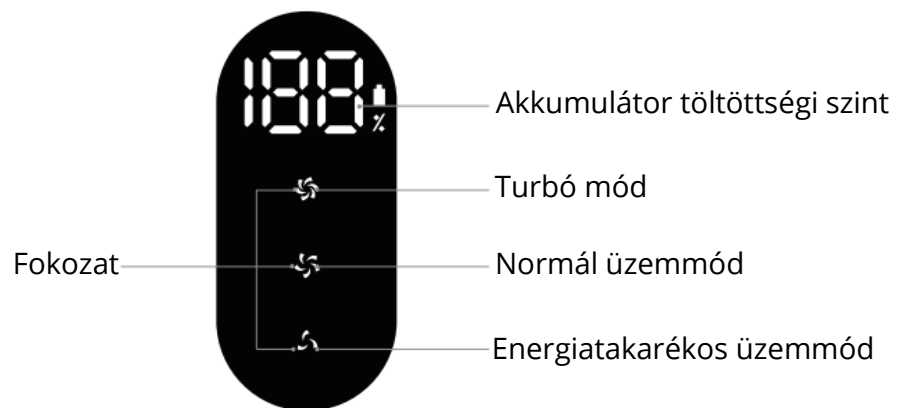

Telepítés

Vákuumtelepítési ábra

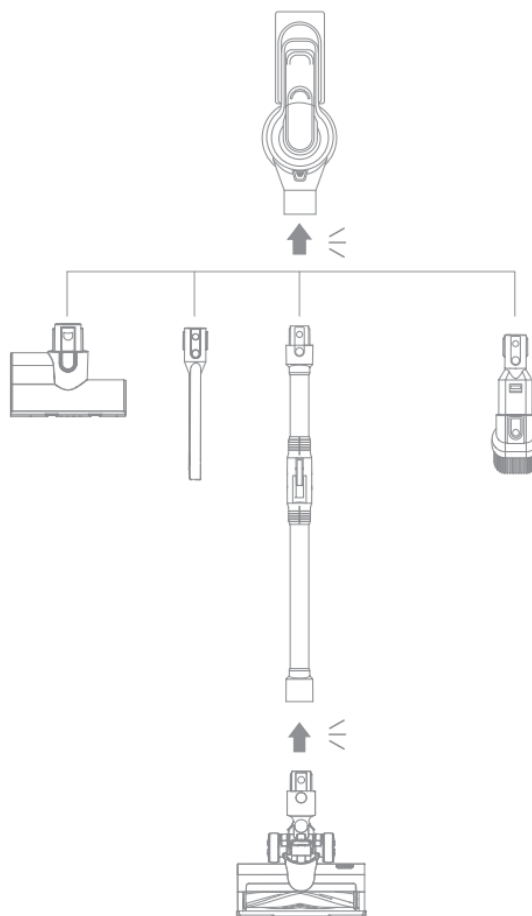

Tárolás

Fali szerelési ábra

- A falra szerelhető tartó legyen vízszintes és legalább 107 cm-re a talajtól.
- Jelölje meg a falon a megfelelő magasságban két pozicionáló lyukat, majd fúrjon két lyukat egy 8 mm-es fúróval, és helyezzen falitapaszt minden lyukba.
- Igazítsa a tartó rögzítő furatait a falon lévő furatokhoz. Rögzítse a falhoz a mellékelt csavarokkal.

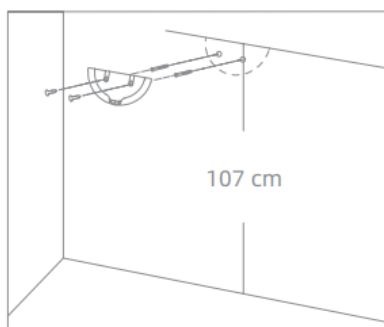

Megjegyzés:

- A fali tartó opcionális kiegészítő. Igény szerint felszerelhető.
- A fali tartót hűvös, száraz helyen kell felszerelni.
- A felszerelés előtt győződjön meg arról, hogy a tartó közvetlenül mögötti térben nincsenek elektromos vezetékek vagy csövek.

Összecsukható tároló szerelési ábra

- Nyomja meg a hosszabbító rúd reteszét a porszívó összecukásához.
- Rögzítse a tartozék tartóelemet az összecsukható hosszabbító cső ábrán látható helyzetében, majd rögzítse a motoros mini kefét, a széles kombinált szerszámoszt vagy a résszívó fúvókát (válasszon egyet a három közül) a tartozék tartóelemhez sorrendben.

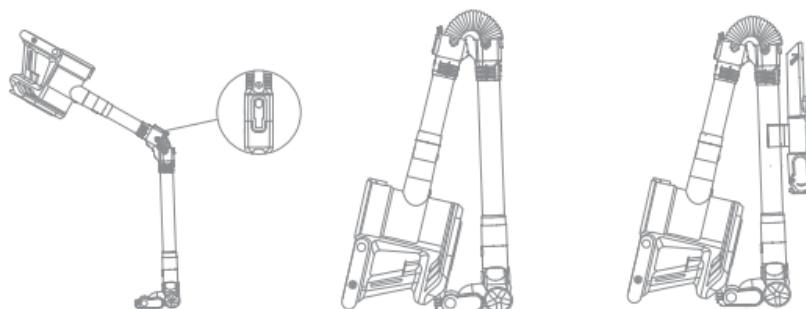

Megjegyzés:

- A felborulás veszélyének elkerülése érdekében a terméket nem szabad függőleges helyzetben tárolni.
- A kezek beszorulásának elkerülése érdekében a porszívó emelésekor fogja meg a hosszabbító rudat.

Töltés

Megjegyzés

- Az első használat előtt töltsse fel teljesen a porszívót.
- A teljes feltöltés körülbelül 4,5 órát vesz igénybe.
- A Turbo mód hosszabb ideig történő használata az akkumulátor felmelegedését okozza, ami megnöveli a töltési időt. A töltés előtt hagyja a porszívót 30 percig lehűlni.

Töltési módszer: Helyezze be az akkumulátort a porszívóba, és töltsse fel a töltővel.

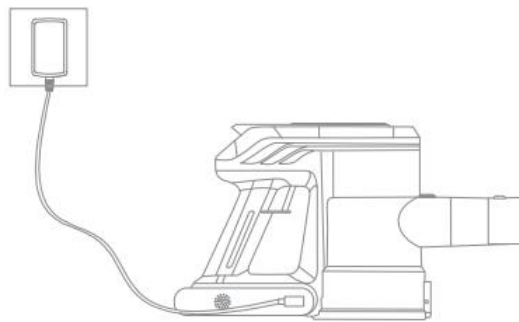

Az akkumulátorcsomag külön is tölthető.

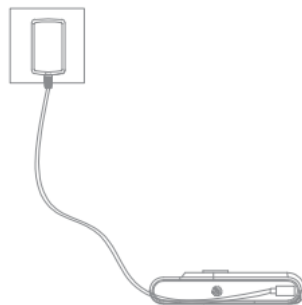

Megjegyzés:

- A porszívót az ábra szerint kell tölteni.
- Az akkumulátor újratöltésére vonatkozó kézikönyvben szereplő utasításokat szigorúan be kell tartani.
- Az akkumulátor nem megfelelő töltése a megadott hőmérsékleti tartományon kívül károsíthatja az akkumulátort.

Használat

Függőleges porszívóként való használat

- Csatlakoztassa az összecusukható hosszabbító csövet a többfelületes kefe és a fő porszívóegységhez, amíg kattánást nem hall.
- A készülék bekapcsolásához nyomja meg a bekapcsológombot.

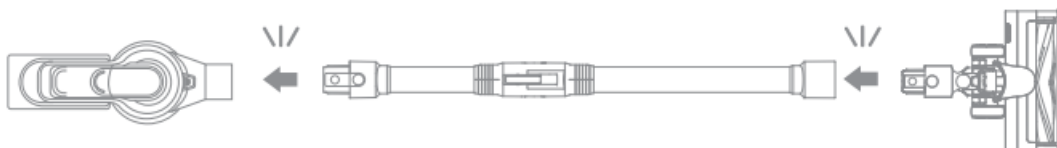

Kézi porszívóként való használat

A porszívó főegység közvetlenül csatlakoztatható a széles kombinált szerszámhoz, a résszívóhoz vagy a motoros mini keféhez.

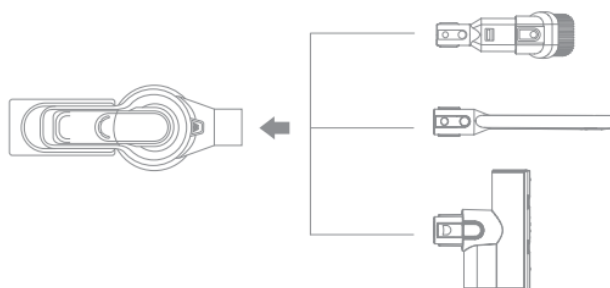

Különböző szintek közötti váltás

A készülék bekapcsolásakor alapértelmezés szerint energiatakarékos szívószintre áll. A szívóteljesítmény beállításához nyomja meg röviden a fokozatválasztó gombot.

- Energiatakarékos üzemmód
- Normál üzemmód
- Turbó üzemmód

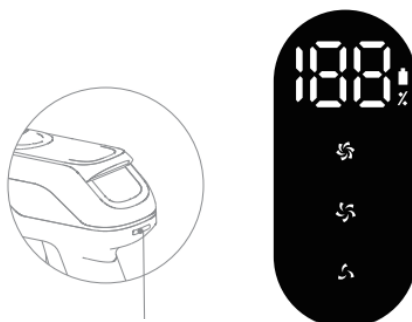

Fokozatválasztó gomb

Megjegyzés: Működés közben a kijelzőn az aktuális akkumulátor töltöttségi szintje és a jelenlegi fokozat látható. Ha az akkumulátor töltöttségi szintje 20% alá csökken, időben töltsse fel.

Különböző tartozékok használata Többfelületes világító kefe

A többfelületes kefe működése közben az elülső LED-lámpa világít. A porszívó használata közben a többfelületes kefe nagy sebességgel forog. Ne maradjon túl sokáig egy helyen, mert ez károsíthatja a padló felületét.

Rés fúvóka

Fal sarkok, rések, ajtó- és ablak sarkok, valamint sekély és keskeny helyek porának tisztítására használható.

Széles kombinált szerszám

Asztalok, billentyűzetek, kanapék rései, háztartási készülékek és egyéb felületek porának felszívására használható.

Motoros mini kefe

Háztartási szőnyegek, kanapék, matracok stb. tisztítására használható eszköz.

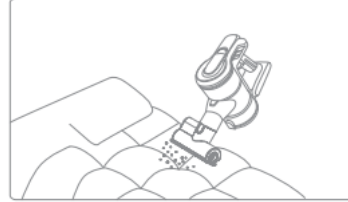
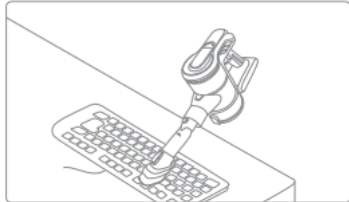
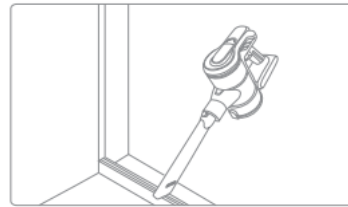
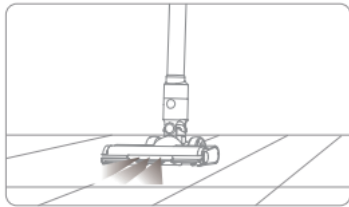

Ápolás és karbantartás

Tippek:

- A garancia érvényességének megőrzése érdekében mindig eredeti alkatrészeket használjon.
- Ha a szűrő eltömődik, a porszívó bekapcsolás után rövid időn belül leáll. A szűrő tisztításával helyreáll a működés. A porgyűjtő tisztítása előtt ellenőrizze, hogy a dugasz ki van-e húzva, és a porszívó bekapcsológombja „OFF” állásban van-e.
- Ha a porszívót hosszabb ideig nem használja, töltsen fel teljesen, húzza ki a hálózati kábelt, és tárolja hűvös, alacsony páratartalmú helyen, közvetlen napfénytől elzárva. Az akkumulátor túlzott lemerülése érdekében legalább háromhavonta töltsen fel az akkumulátort.

A porgyűjtő, a légbeömlő szűrő és a ciklonszeparátor tisztítása

- Nyomja meg a porzsák kioldó gombját, és vegye ki a porzsákokat a porszívóból.
- Tartsa meg a ciklonszeparátor szerelvényt, és forgassa el az óramutató járásával megegyező irányba, hogy eltávolítsa a porszívóból.
- Vegye ki a légbeömlő szűrőt a ciklonszeparátor szerelvényből.
- Öblítse ki a ciklon szeparátor szerelvényt és a légbeömlő szűrőt, amíg tiszták nem lesznek. Tisztítás után legalább 24 órán át hagyja a levegőn száradni.

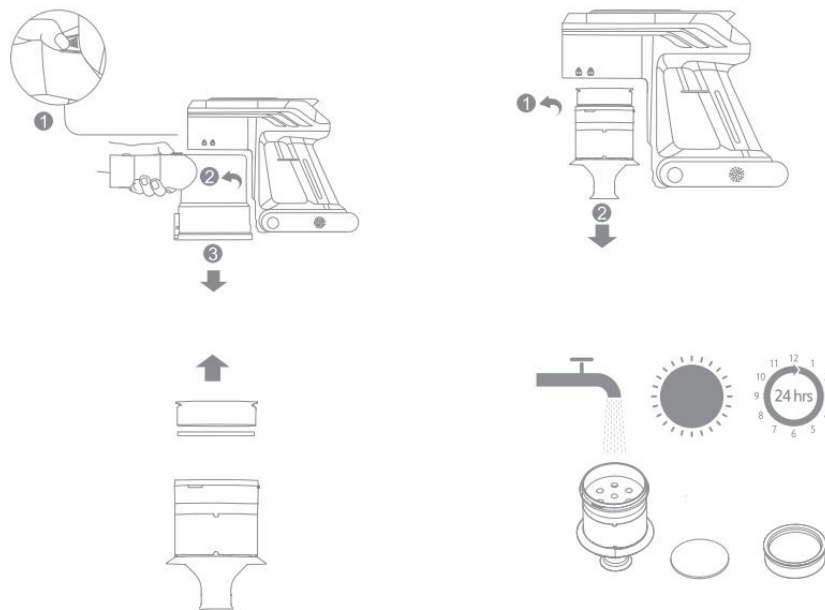

Figyelem

- A porzsákokat legalább havonta egyszer ajánlott egy kicsavart ruhával megtörölni.
- Az előszűrőt 3 havonta, a ciklonszűrő rendszer alkatrészeit pedig 6 havonta ajánlott tisztítani.
- Egészségügyi okokból ajánlott a porgyűjtőt minden porszívózás után kiüríteni.

A porgyűjtő, a légbeömlő szűrő és a ciklonszeparátor szerelvényének felszerelése

- Helyezze vissza a szívósűrőt a ciklonszeparátorba.
- Tartsa a ciklon szeparátor szerelvényt, és forgassa el az óramutató járásával ellentétes irányba a porszívóra.
- Igazítsa a porgyűjtőt a porszívó nyílásához, és lassan forgassa, amíg a porgyűjtő a helyére nem kattant.

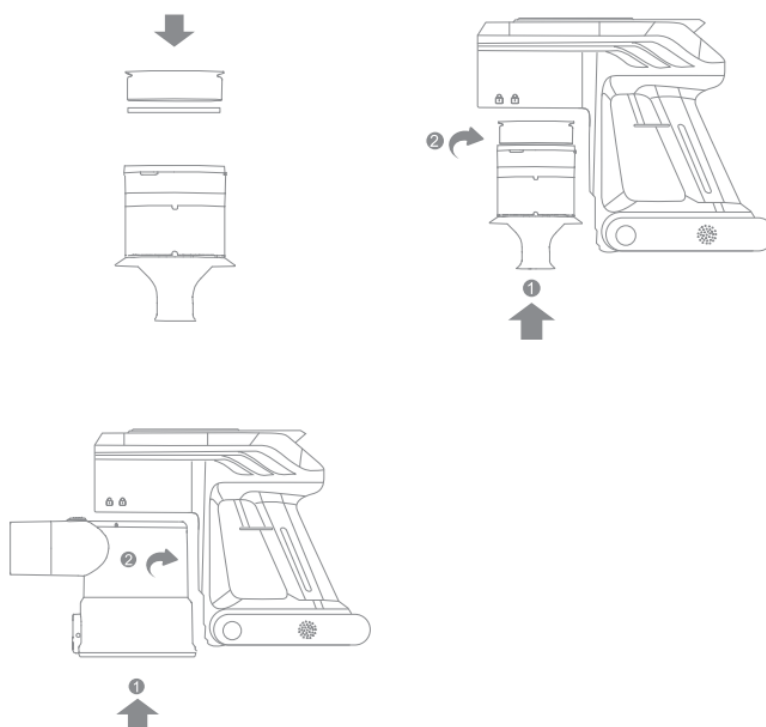

Motoros mini kefe

- Egy érmével vagy más hasonló alakú tárggyal forgassa el a reteszt az óramutató járásával ellentétes irányba, amíg kattantást nem hall, majd húzza ki a görgőt.
- Ha hajszálak vagy szálszerű anyagok tekerednek a görgős kefére, azokat ollóval levághatja. Törölje le a nyílást és az átlátszó fedelet egy száraz ruhával vagy papírszalvétával.
- Ha piszkos, öblítse le a görgőt tiszta vízzel, amíg teljesen tiszta nem lesz.
- Állítsa a görgőt legalább 24 órára függőleges helyzetbe, amíg teljesen megszárad.

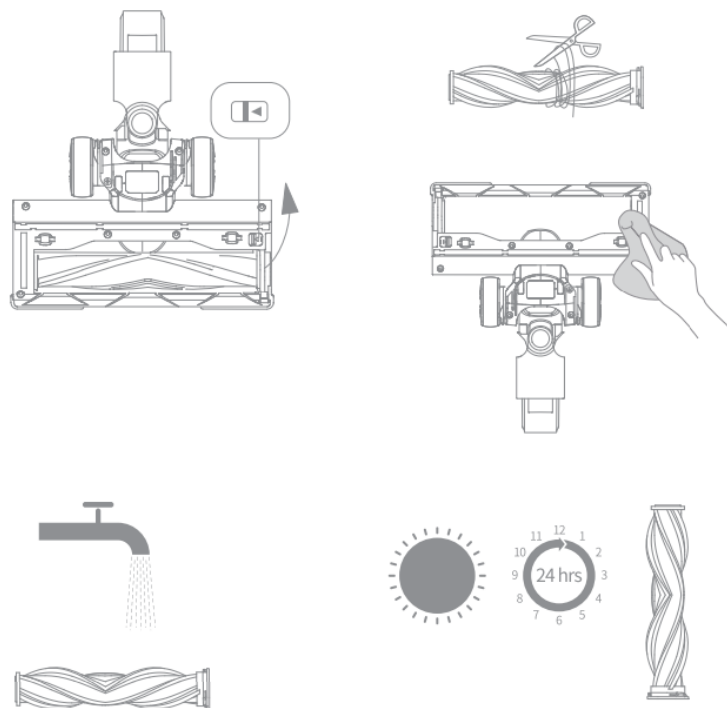

Világító többfelületes kefe

- Forgassa el a görgős kefe zárógombját a nyíl irányába, emelje meg a görgő nyomólemezt, majd vegye ki a görgőt.
- Ha a hengerkefén hajsza vagy szálserű anyagok tekeredtek össze, azokat ollóval levághatja. Törölje le a porokat a horonyból és az átlátszó fedélről egy száraz ruhával vagy papírszalvétával. Használat előtt törölje le teljesen.
- Öblítse le a kefehengert. Ha piszkos, tiszta vízzel öblítse le, amíg tiszta nem lesz.
- Állítsa a kefehengert legalább 24 órára függőleges helyzetbe, amíg teljesen megszárad.

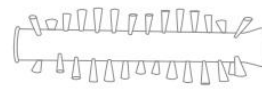
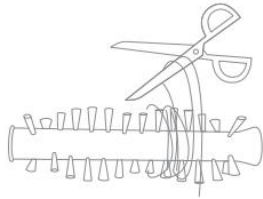
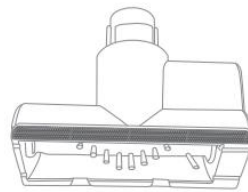
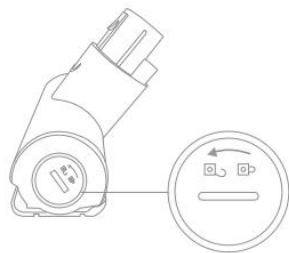

Műszaki adatok

Porszívó test

Modell	VJ74E	Töltési idő	Körülbelül 4,5 óra
Névleges teljesítmény	450 W	Névleges feszültség	25,9 V

Megvilágító Többfelületes kefe

Modell	VJ74E		
Névleges teljesítmény	15	Névleges feszültség	25,9 V

Akkumulátor

Modell	HC-21Y-1	Névleges feszültség	25,9 V
Névleges kapacitás	2500 mAh	Névleges kapacitás	2500 mAh
Energia	64,75 Wh		

Motoros mini kefe

Modell	VJ74E		
Névleges teljesítmény	15	Névleges feszültség	25,9 V

Töltő

Modell	CZH01531006EUWQ Shenzhen CHANZEHO Technology Co., Limited.
Átlagos aktív hatékonyság	85,1
Bemenet	100–240 V ~ 50/60 Hz, 0,5 A MAX
Alacsony terhelésű hatékonyság (10%)	79,65
Kimenet	31 V= 0,6 A és 18,6 W
Üresjárat teljességfelvétel	0,1

Teljesítményfelvétel

Mód	Fogyasztás
Kikapcsolt állapot (porszívó)	≤ 0,5 W
Készenléti üzemmód (töltő)	≤ 0,5 W
Készenléti üzemmód (porszívó + töltő)	≤ 0,5 W
Az állapotba lépés ideje:	≤ 20 perc

Biztonsági információ

- A lítium-ion akkumulátor környezetre veszélyes anyagokat tartalmaz. A porszívó hulladékkezelése előtt vegye ki az akkumulátort, és a használat helye szerinti ország vagy régió helyi törvényeinek és előírásainak megfelelően ártalmatlanítsa vagy újrahasznosítsa.
- Az akkumulátor eltávolítása előtt mindig válassza le a készüléket az áramellátásról. Az akkumulátorokat tartsa gyermekektől elzárt helyen. Soha ne vegye a szájába az akkumulátorokat. Lenyelés esetén azonnal forduljon orvoshoz vagy a helyi mérgezőanyag-ellenőrző központhoz.
- Visszaélésszerű használat esetén folyadék léphet ki az akkumulátorból. Kerülje a folyadékkal való érintkezést. Véletlen érintkezés esetén öblítse le vízzel. Ha a folyadék a szemébe kerül, azonnal forduljon orvoshoz. Az akkumulátorból kilépő folyadék irritációt vagy égési sérüléseket okozhat.

GYIK

Fontos megjegyzés: Ha a porszívó rendellenesen működik, azonnal kapcsolja ki és válassza le az áramellátásról.

Hibák	Lehetséges okok	Hibaelhárítási módszer
A porszívó nem működik	Alacsony akkumulátor töltöttség	Töltse fel a porszívót
A porszívó nem szív, vagy a szívóteljesítménye csökkent	A porgyűjtő tartály tele van	Ürítse ki a porgyűjtőt
	A porzsák vagy a szeparáló szűrő nincs megfelelően behelyezve	Helyezze vissza a porgyűjtőt vagy a szeparáló szűrőt

A porszívóból nyilvánvaló por szivárog	A porgyűjtő tartály megtelt	Ürítse ki a porgyűjtőt
	A porgyűjtő tartály vagy a szeparátor szűrő nincs megfelelően beszerelve	Helyezze vissza a porgyűjtőt vagy a szűrőt megfelelően
A görgős kefe nem forog	A görgős kefe összegabalyodott a szennyeződésekkel, ami bekapcsolta a védelmi berendezést	Távolítsa el a szennyeződések az elektromos tisztítófejről
A légszűrő vagy a porgyűjtő szűrő eldugult, ami a készülék leállítását okozza. Az E7 jelzőfény és a hibajelző fény folyamatosan villog, és a készülék 10 másodperc után kikapcsol	Túl sok vagy túl nagy méretű szennyeződés került a készülékbe	Tisztítsa meg a porgyűjtőt és a szűrőelemet
A töltés után a működési idő lerövidül	A töltési idő nem elegendő	Töltse fel teljesen a porszívót.
	Az akkumulátor lemerült	Cserélje ki eredeti akkumulátorra

Hibaelhárítás

Ha a porszívó meghibásodik, a kijelzőn hibaüzenet jelenik meg. A megoldás megtalálásához kérjük, olvassa el a hibaelhárítási táblázatot.

Ha az E2, E4, E6 vagy E7 hibakód jelenik meg, kérjük, forduljon az ügyfélszolgálathoz segítségért.

- **E2:** Motor rövidzárlat védelem
- **E4:** A kefegörgő elakadt
- **E6:** Helytelen töltő használata
- **E7:** Az akkumulátor és a motor nincs csatlakoztatva, a motor meghibásodott, vagy a HEPA szűrő eltömődött

Garanciális feltételek

A jótállási feltételek országonként vagy régióként eltérhetnek. A jótállási időszak és a jótállás hatálya stb. részletes feltételeiről kérjük, olvassa el a terméket értékesítő kereskedelmi csatorna által biztosított értékesítés utáni szolgáltatásokra vonatkozó szabályzatot. Ha értékesítés utáni szolgáltatást igényel, kérjük, forduljon a terméket értékesítő kereskedelmi csatornához vagy hivatalos kereskedőhöz. A szolgáltatás igénybevételéhez feltétlenül mutasson be érvényes vásárlási bizonylatot, például számlát vagy rendelési számot.

EU megfeleléségi nyilatkozat

Ez a berendezés megfelel az EU irányelvek alapvető követelményeinek és egyéb vonatkozó rendelkezéseinek.



WEEE

Ezt a terméket az elektromos és elektronikus berendezések hulladékairól szóló EU irányelv (WEEE – 2012/19/EU) szerint nem szabad a háztartási hulladékkal együtt ártalmatlanítani. A terméket a vásárlás helyére kell visszavinni, vagy egy újrahasznosítható hulladékok gyűjtésére szolgáló közgyűjtőhelyen kell leadni. A termék megfelelő ártalmatlanításával hozzájárul a környezetre és az emberi egészségre gyakorolt potenciális káros hatások megelőzéséhez, amelyek a termék nem megfelelő kezelése esetén jelentkezhetnek. További információkért forduljon a helyi hatósághoz vagy a legközelebbi gyűjtőhelyhez. Az ilyen típusú hulladékok nem megfelelő ártalmatlanítása a nemzeti jogszabályok szerint bírsággal járhat.



Sehr geehrter Kunde,

vielen Dank für den Kauf unseres Produkts. Bitte lesen Sie die folgenden Anweisungen vor dem ersten Gebrauch sorgfältig durch und bewahren Sie diese Bedienungsanleitung zum späteren Nachschlagen auf. Beachten Sie insbesondere die Sicherheitshinweise. Wenn Sie Fragen oder Kommentare zum Gerät haben, wenden Sie sich bitte an den Kundenservice: <http://www.alza.de/kontakt>, <http://www.alza.at/kontakt>

Schnellstart und Registrierung

Willkommen bei der Registrierung eines Dreame-Kontos durch Scannen des QR-Codes. Sie haben Zugriff auf die Bedienungsanleitung und Sonderangebote.



Sicherheitshinweise

Lesen Sie alle Anweisungen vor der Verwendung dieses Geräts. Die Nichtbeachtung der Warnhinweise und Anweisungen kann zu Stromschlägen, Bränden oder schweren Verletzungen führen.

Warnung: Zur Verringerung der Gefahr von Bränden, Stromschlägen oder Verletzungen.

- Dieses Gerät ist nur für den Gebrauch in Innenräumen bestimmt.
- Dieses Produkt kann von Kindern ab 8 Jahren und Personen mit körperlichen, sensorischen oder geistigen Behinderungen oder mit eingeschränkter Erfahrung und Kenntnissen unter Aufsicht eines Elternteils oder einer Aufsichtsperson verwendet werden, um einen sicheren Betrieb zu gewährleisten und Gefahren zu vermeiden. Die Reinigung und Wartung darf nicht von Kindern ohne Aufsicht durchgeführt werden.
- Dieser Staubsauger ist kein Spielzeug. Kinder dürfen nicht mit diesem Produkt spielen oder es bedienen. Seien Sie vorsichtig, wenn Sie den Staubsauger in der Nähe von Kindern verwenden. Lassen Sie Kinder den Staubsauger nur unter Aufsicht eines Elternteils oder einer Aufsichtsperson reinigen oder warten.

- Verwenden Sie den Staubsauger nicht im Freien oder auf nassen Oberflächen. Verwenden Sie den Staubsauger nur auf trockenen Oberflächen in Innenräumen. Berühren Sie den Stecker oder Teile des Staubsaugers nicht mit nassen Händen.
- Um die Gefahr von Bränden oder Verletzungen zu verringern, stellen Sie vor der Verwendung sicher, dass die Lithiumbatterie und das Netzkabel unbeschädigt sind. Verwenden Sie den Staubsauger nicht, wenn die Lithiumbatterie oder das Netzkabel beschädigt sind.
- Die Bürsten, die Batterie, die Verlängerungsstange und der Staubsauger sind elektrisch leitfähig und dürfen nicht in Wasser oder andere Flüssigkeiten getaucht werden. Trocknen Sie alle Filter nach der Reinigung.
- Um Verletzungen durch bewegliche Teile zu vermeiden, schalten Sie den Staubsauger vor der Reinigung aus. Diese Teile müssen vor der Verwendung des Staubsaugers ordnungsgemäß installiert sein.
- Verwenden Sie den Staubsauger nicht zum Aufsaugen von brennbaren oder entzündlichen Flüssigkeiten wie Benzin oder Bleichmittel, Ammoniak, Abflussreinigern oder anderen Flüssigkeiten.
- Verwenden Sie den Staubsauger nicht zum Aufsaugen von Trockenbaupartikeln, Asche aus einem Kamin oder rauchenden oder brennenden Materialien wie Kohle, Zigarettenkippen oder Streichhölzern.
- Überprüfen Sie vor der Verwendung den zu reinigenden Bereich. Um ein Verstopfen der Öffnungen zu verhindern, entfernen Sie größere Papierstücke, Papierkügelchen, Plastikfolien oder scharfe Gegenstände (z. B. Glas, Nägel, Schrauben, Münzen usw.) sowie alle Gegenstände, die größer sind als die Öffnung des Staubsaugers.
- Halten Sie Haare, lose Kleidung, Finger und andere Körperteile von den Öffnungen und beweglichen Teilen des Staubsaugers fern. Richten Sie den Schlauch, den Stab oder die Werkzeuge nicht auf Ihre Augen oder Ohren und nehmen Sie sie nicht in den Mund.
- Stecken Sie keine Gegenstände in die Öffnungen des Staubsaugers. Verwenden Sie den Staubsauger nicht, wenn eine Öffnung verstopft ist. Halten Sie den Staubsauger frei von Staub, Flusen, Haaren oder anderen Gegenständen, die den Luftstrom beeinträchtigen könnten.
- Lehnen Sie den Staubsauger nicht gegen einen Stuhl, einen Tisch oder eine andere instabile Oberfläche, da dies zu Schäden am Gerät oder zu Verletzungen führen kann. Wenn der Staubsauger beschädigt ist oder anderweitig nicht ordnungsgemäß funktioniert, wenden Sie sich bitte an unseren autorisierten Kundendienst. Versuchen Sie niemals, das Gerät selbst zu zerlegen.

- Alle Anweisungen in der Bedienungsanleitung zum Aufladen des Akkus müssen strikt befolgt werden. Wenn der Akku nicht innerhalb des angegebenen Temperaturbereichs ordnungsgemäß aufgeladen wird, kann er beschädigt werden.
- Verwenden Sie nur vom Hersteller empfohlenes Zubehör und Ersatzteile.
- Stellen Sie sicher, dass der Staubsauger ausgeschaltet und vom Stromnetz getrennt ist, wenn er längere Zeit nicht benutzt wird sowie vor der Durchführung von Wartungs- oder Reparaturarbeiten.
- Seien Sie besonders vorsichtig, wenn Sie den Staubsauger zum Reinigen von Treppen verwenden.
- Installieren, laden oder verwenden Sie dieses Produkt nicht im Freien, in Badezimmern oder in der Nähe eines Schwimmbeckens.
- Brandgefahr: Tragen Sie keine Duftstoffe auf den Filter des Staubsaugers auf. Diese Produkte enthalten bekanntermaßen brennbare Chemikalien, die einen Brand des Staubsaugers verursachen können.
- Verwenden Sie nur den zugelassenen Akkutyp (Modell HC-21Y-1). Verwenden Sie keine nicht wiederaufladbaren Akkus. Andernfalls kann der Lithium-Ionen-Akku in Brand geraten.
- Verwenden Sie nur das Original-Ladegerät (Modell CZH015310060EUWQ). Andernfalls kann der Lithium-Ionen-Akku in Brand geraten.
- Wenn Batteriematerial austritt, das Personal aus dem Bereich entfernen, bis die Batterien abgekühlt sind und die Dämpfe sich verflüchtigt haben.
- Sorgen Sie für maximale Belüftung, um gefährliche Gase zu entfernen, und vermeiden Sie Haut- und Augenkontakt sowie das Einatmen von Dämpfen.
- Verschüttete Flüssigkeit mit einem Absorptionsmittel entfernen und den Abfall verbrennen.
- ○○○○Verwenden und lagern Sie den Staubsauger nicht in extrem heißen oder kalten Umgebungen (unter 0 °° °F oder über 40 °° °F). Laden Sie den kabellosen Staubsauger bei einer Temperatur über 0 °° °F und unter 40 °° °F.
- Die Versorgungsanschlüsse dürfen nicht kurzgeschlossen werden.
- Wenn das Netzkabel beschädigt ist, muss es vom Hersteller, seinem Kundendienst oder einer ähnlich qualifizierten Person ersetzt werden, um Gefahren zu vermeiden.
- Nur für den Gebrauch in Innenräumen.

Produktübersicht

Zubehörliste

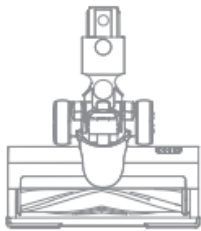

Mehrflächen-
Beleuchtungsbürste



Staubsauger-
körper



Fugendüse



Breites
Kombinationswerkzeug



Verlängerungsstange

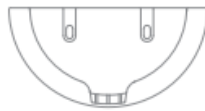

Wandhalterung

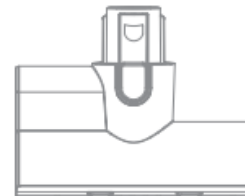

Motorisierte
Mini-Bürste



Motorisierte
Mini-Bürste

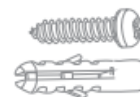

Zubehörset (Schraube 2 +
Verlängerungsrohr 3)



Zubehörhalterung

Hinweis: Die Abbildungen in dieser Anleitung dienen nur zur Veranschaulichung. Das tatsächliche Produkt kann davon abweichen.

Bezeichnungen der Komponenten

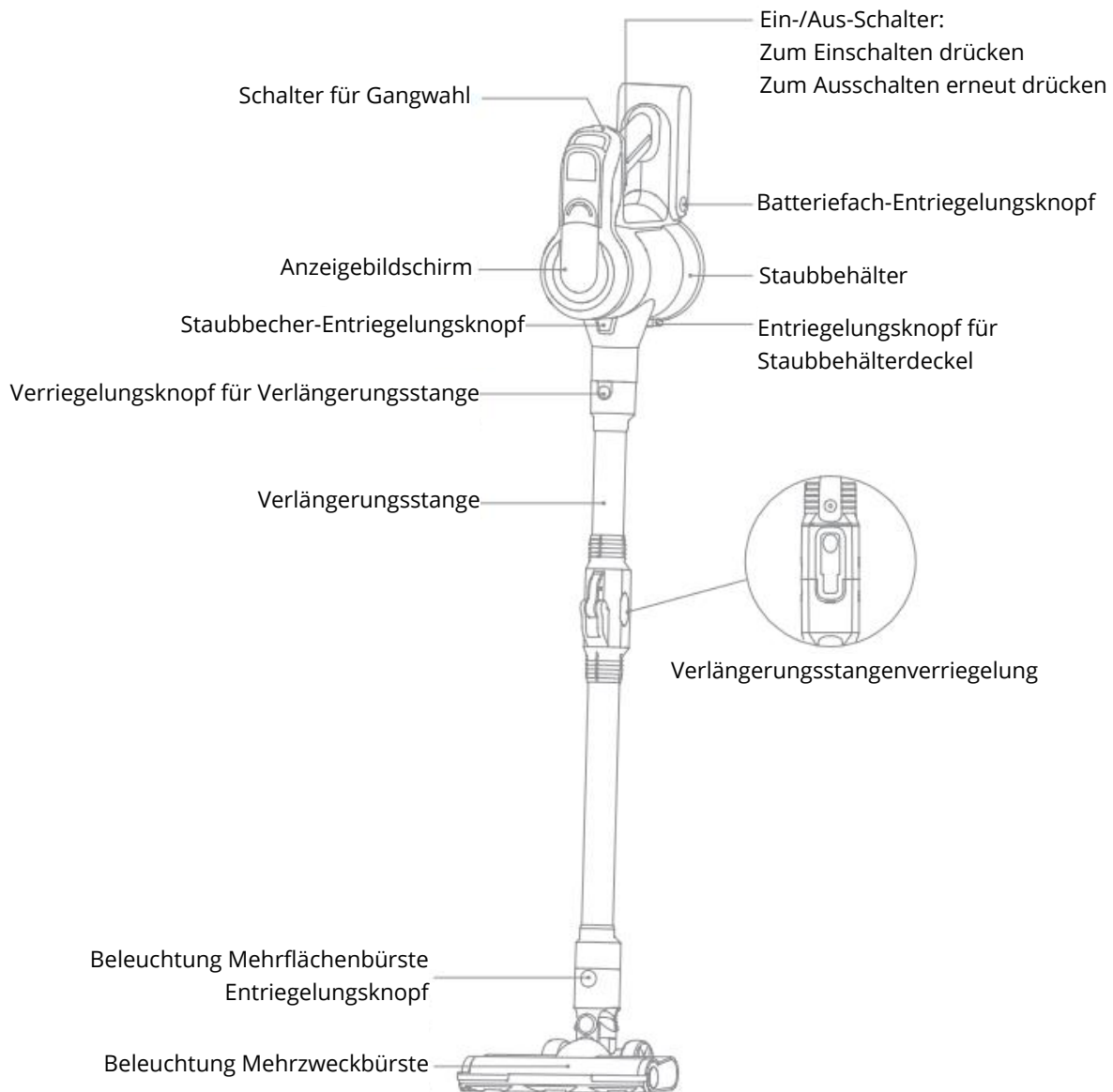

Einführung des Displays

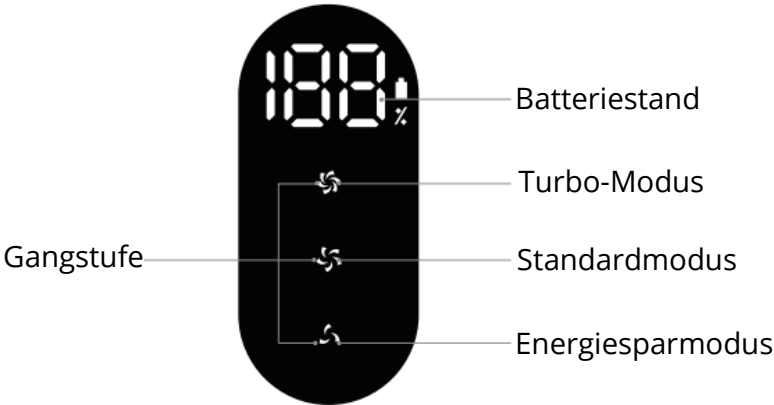

Installation

Installationsdiagramm

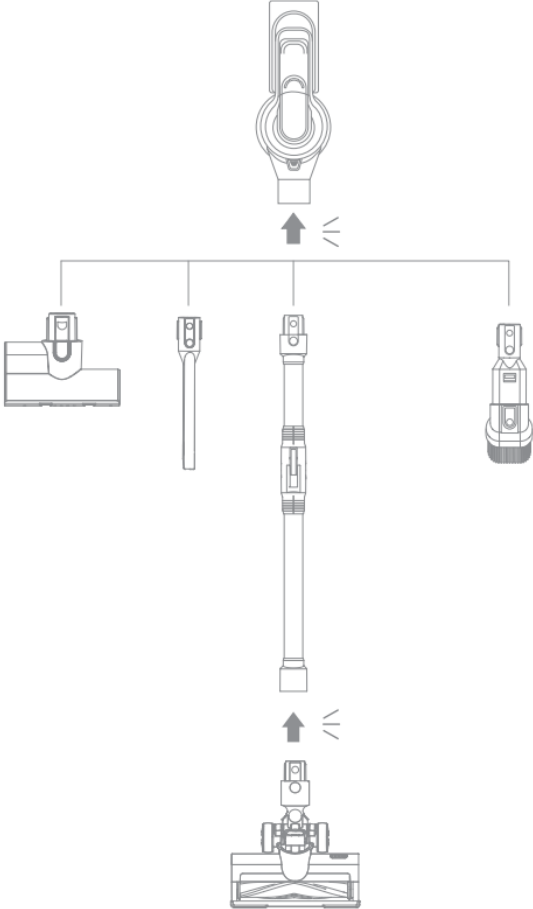

Lagerung

Wandhalterung - Installationsanleitung

- Die Wandhalterung sollte waagrecht und mindestens 107 cm über dem Boden angebracht werden.
- Markieren Sie zwei Positionierungslöcher in der entsprechenden Höhe an der Wand, bohren Sie dann mit einer Bohrmaschine und einem 8-mm-Bohrer zwei Löcher und setzen Sie Dübel in jedes Loch ein.
- Richten Sie die Positionierungslöcher an der Halterung mit den Löchern an der Wand aus. Befestigen Sie die Halterung mit den mitgelieferten Schrauben an der Wand.

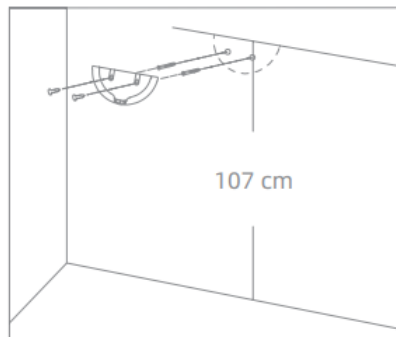

Hinweise

- Die Wandhalterung ist ein optionales Zubehörteil. Sie können sie je nach Bedarf installieren.
- Die Wandhalterung sollte an einem kühlen, trockenen Ort installiert werden.
- Vergewissern Sie sich vor der Installation, dass sich im Bereich direkt hinter der Stelle, an der die Halterung angebracht werden soll, keine elektrischen Leitungen oder Rohre befinden.

Montageanleitung - Aufbewahrung

- Drücken Sie den Verriegelungshebel der Verlängerungsstange, um den Staubsauger zusammenzuklappen.
- Befestigen Sie die Zubehörhalterung an der abgebildeten Position am klappbaren Verlängerungsrohr und bringen Sie dann nacheinander die motorisierte Minibürste, die breite Kombidüse oder die Fugendüse (wählen Sie eine der drei Optionen) an der Zubehörhalterung an.

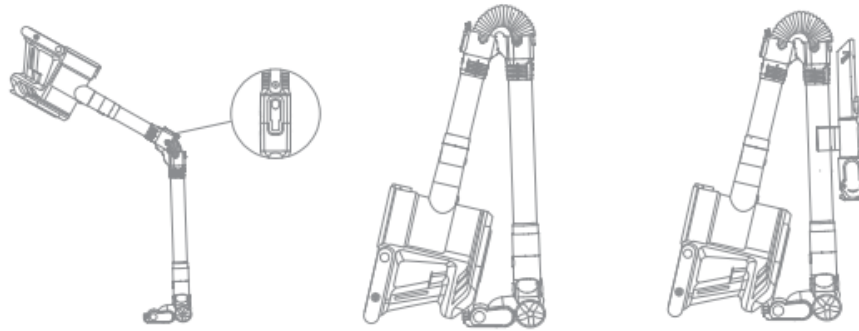

Hinweise

- Um ein Umkippen zu verhindern, darf das Produkt nicht aufrecht aufgestellt werden.
- Um ein Einklemmen der Hände zu vermeiden, halten Sie die Verlängerungsstange fest, wenn Sie den Staubsauger anheben.

Aufladen

Hinweise

- Laden Sie den Staubsauger vor dem ersten Gebrauch vollständig auf.
- Eine vollständige Aufladung dauert ca. 4,5 Stunden.
- Bei längerem Gebrauch im Turbo-Modus erwärmt sich der Akku, wodurch sich die Ladezeit verlängert. Lassen Sie den Staubsauger vor dem Aufladen 30 Minuten lang abkühlen.

Lademethode: Setzen Sie den Akku in den Staubsauger ein und laden Sie ihn mit dem Ladegerät auf.

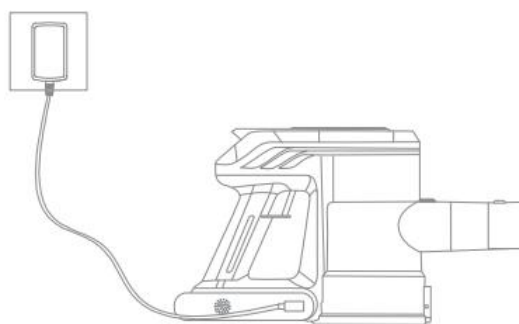

Der Akku kann auch separat aufgeladen werden.

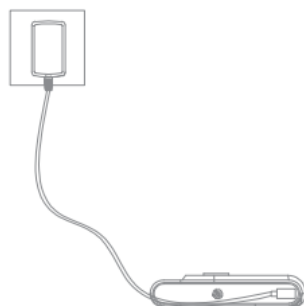

Hinweise:

- Der Staubsauger muss wie in der Abbildung gezeigt aufgeladen werden.
- Alle Anweisungen in der Bedienungsanleitung zum Aufladen des Akkus müssen strikt befolgt werden.
- Wenn der Akku nicht ordnungsgemäß innerhalb des angegebenen Temperaturbereichs aufgeladen wird, kann er beschädigt werden.

Verwendung

Verwendung als vertikaler Staubsauger

- Verbinden Sie das klappbare Verlängerungsrohr mit der beleuchteten Mehrflächenbürste und dem Hauptsauggerät, bis Sie ein Klicken hören.
- Drücken Sie den Netzschalter, um das Gerät einzuschalten.

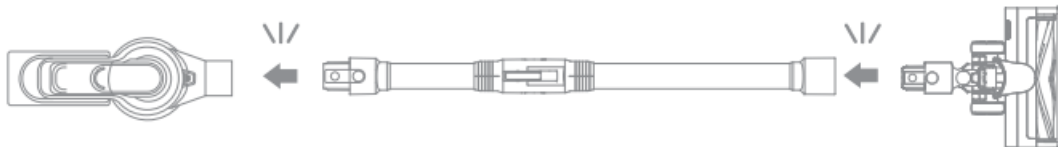

Verwendung als Handstaubsauger

Die Staubsauger-Haupteinheit kann direkt mit dem breiten Kombiwerkzeug, der Fugendüse oder der motorisierten Minibürste verbunden werden.

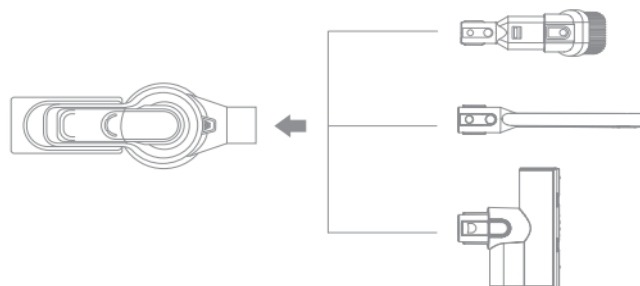

Zwischen verschiedenen Stufen wechseln

Wenn das Gerät eingeschaltet ist, ist standardmäßig die energiesparende Saugstufe eingestellt. Drücken Sie kurz den Schalter für die Saugstufe, um die Saugleistung anzupassen.

- Energiesparmodus
- Standardmodus
- Turbo-Modus

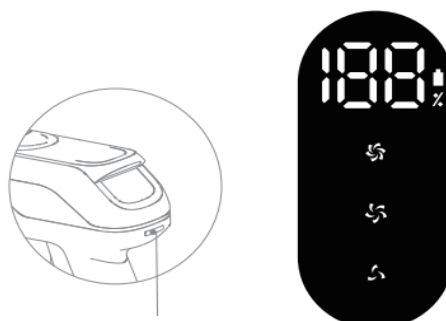

Schalter für Leistungsstufe

Hinweis: Während des Betriebs zeigt das Display den aktuellen Akkustand und die aktuelle Gangstufe an. Wenn der Akkustand unter 20 % liegt, laden Sie das Gerät bitte rechtzeitig auf.

Verwendung verschiedener Zubehörteile

Mehrflächenbürste

Während die beleuchtete Mehrflächenbürste in Betrieb ist, leuchtet die LED-Leuchte an der Vorderseite. Bei Verwendung des Staubsaugers dreht sich die beleuchtete Mehrflächenbürste kontinuierlich mit hoher Geschwindigkeit. Bleiben Sie nicht zu lange an derselben Stelle, da dies die Bodenoberfläche beschädigen kann.

Fugendüse

Sie kann zum Reinigen von Staub in Wandecken, Spalten, Tür- und Fensterecken sowie an flachen und schmalen Stellen verwendet werden.

Breite Kombidüse

Zum Absaugen von Staub von Schreibtischen, Tastaturen, Sofaritzen, Haushaltsgeräten und anderen Oberflächen.

Motorisierte Minibürste

Sie kann zum Reinigen von Teppichen, Sofas, Matratzen usw. im Haushalt verwendet werden.

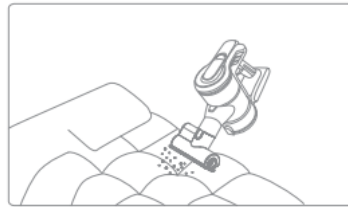
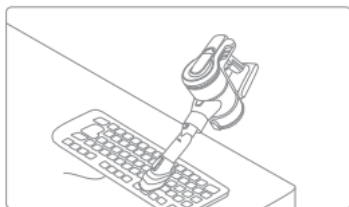
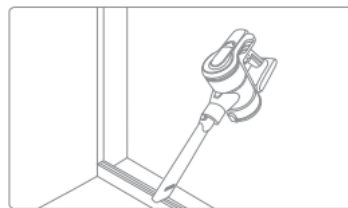
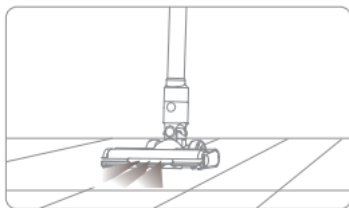

Pflege & Wartung

Tipps:

- Verwenden Sie immer Originalteile, um den Garantieanspruch nicht zu verlieren.
- Wenn der Filter verstopft ist, funktioniert der Staubsauger kurz nach dem Einschalten nicht mehr. Bitte reinigen Sie den Filter, um die Funktion wiederherzustellen. Bevor Sie den Staubbehälter reinigen, vergewissern Sie sich, dass der Stecker gezogen und der Netzschalter des Staubsaugers auf „OFF“ steht.
- Wenn der Staubsauger längere Zeit nicht benutzt wird, laden Sie ihn vollständig auf, ziehen Sie das Netzkabel ab und bewahren Sie ihn an einem kühlen, trockenen Ort ohne direkte Sonneneinstrahlung auf. Um eine übermäßige Entladung des Akkus zu vermeiden, laden Sie ihn mindestens alle drei Monate auf.

- Reinigung des Staubbehälters, des Lufteinlassfilters und der Zyklonabscheiderbaugruppe
- Drücken Sie den Entriegelungsknopf des Staubbehälters und nehmen Sie den Behälter aus dem Staubsauger heraus.
- Halten Sie die Zyklonabscheiderbaugruppe fest und drehen Sie sie im Uhrzeigersinn, um sie aus dem Staubsauger zu entfernen.
- Entfernen Sie den Lufteinlassfilter aus der Zyklonabscheiderbaugruppe.
- Spülen Sie die Zyklonabscheiderbaugruppe und den Lufteinlassfilter, bis sie sauber sind. Lassen Sie sie nach der Reinigung mindestens 24 Stunden an der Luft trocknen.

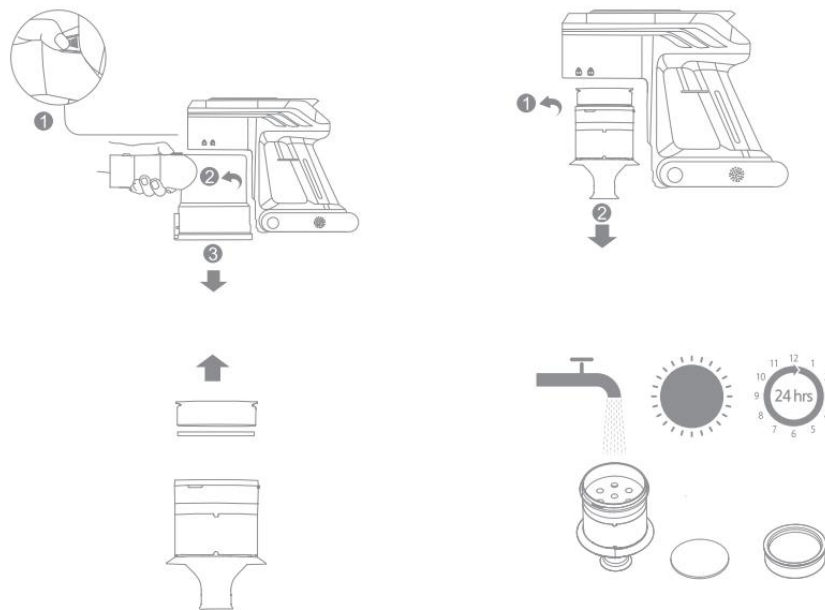

Achtung

- Es wird empfohlen, den Staubbehälter mindestens einmal im Monat mit einem ausgewrungenen Tuch abzuwischen.
- Es wird empfohlen, den Vorfilter alle 3 Monate und die Komponenten des Zyklonsystems alle 6 Monate zu reinigen.
- Aus Gesundheitsgründen wird empfohlen, den Staubbehälter nach jedem Staubsaugen zu leeren.

Einbau des Staubbehälters, des Lufteinlassfilters und der Zyklonabscheiderbaugruppe

- Setzen Sie den Einlassfilter wieder in die Zyklonabscheiderbaugruppe ein.
- Halten Sie die Zyklonabscheiderbaugruppe fest und drehen Sie sie gegen den Uhrzeigersinn auf den Staubsauger.
- Richten Sie den Staubbehälter an der Aussparung am Staubsauger aus und drehen Sie ihn langsam, bis er einrastet.

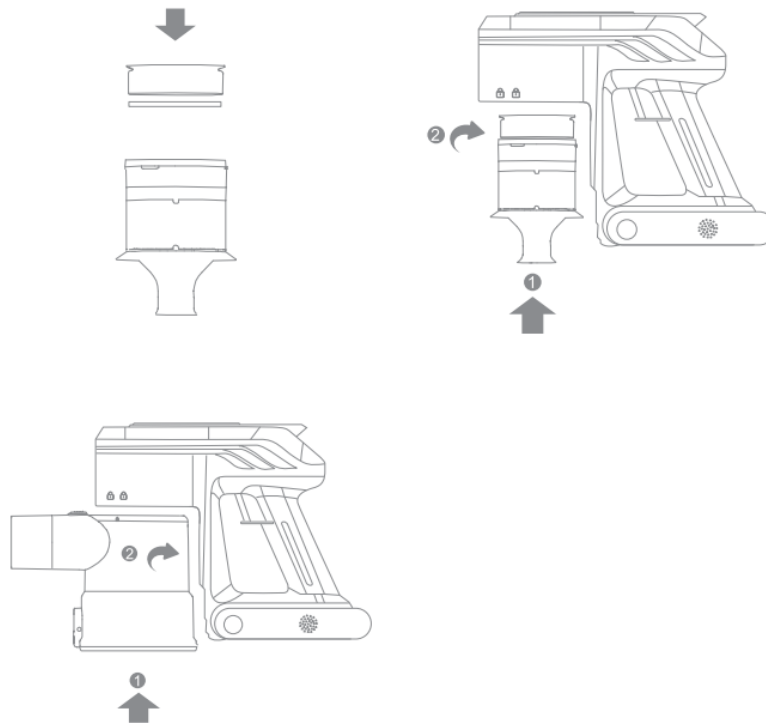

Motorisierte Mini-Bürste

- Drehen Sie die Verriegelung mit einer Münze oder einem ähnlichen Gegenstand gegen den Uhrzeigersinn, bis Sie ein Klicken hören, und ziehen Sie dann die Walze heraus.
- Wenn Haare oder fadenförmige Materialien in der Walzenbürste verwickelt sind, können diese mit einer Schere abgeschnitten werden. Wischen Sie den Schlitz und die transparente Abdeckung mit einem trockenen Tuch oder Papiertuch ab.
- Wenn die Rolle verschmutzt ist, spülen Sie sie mit klarem Wasser ab, bis sie sauber ist.
- Stellen Sie die Walze mindestens 24 Stunden lang aufrecht, bis sie vollständig getrocknet ist.

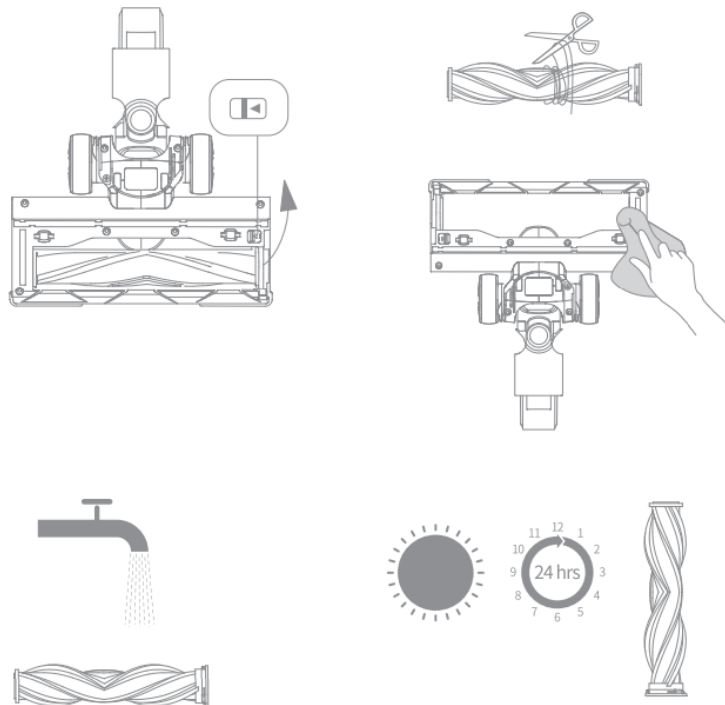

Beleuchtete Mehrflächenbürste

- Drehen Sie den Verriegelungsknopf der Walzenbürste in Pfeilrichtung und heben Sie gleichzeitig die Walzenhalteplatte an, um die Walze herauszunehmen.
- Wenn Haare oder fadenförmige Materialien in der Walzenbürste verwickelt sind, können diese mit einer Schere abgeschnitten werden. Wischen Sie den Staub aus der Nut und von der transparenten Abdeckung mit einem trockenen Tuch oder Papiertuch ab. Wischen Sie alles vollständig ab, bevor Sie das Gerät verwenden.
- Spülen Sie die Bürstenwalze ab. Wenn sie verschmutzt ist, spülen Sie sie mit klarem Wasser ab, bis sie sauber ist.
- Stellen Sie die Bürstenrolle mindestens 24 Stunden lang aufrecht, bis sie vollständig getrocknet ist.

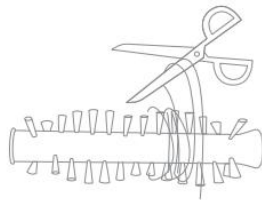
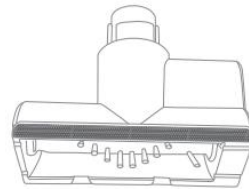
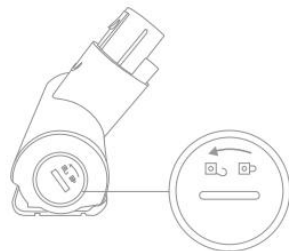

Technische Daten

Staubsaugergehäuse

Modell	VJ74E	Ladezeit	Ca. 4,5 Stunden
Nennleistung	450 W	Nennspannung	25,9 V

Beleuchtete Mehrflächenbürste

Modell	VJ74E		
Nennleistung	15	Nennspannung	25,9 V

Batterie

Modell	HC-21Y-1	Nennspannung	25,9 V
Nennkapazität	2500 mAh	Nennkapazität	2500 mAh
Energie	64,75 Wh		

Motorisierte Mini-Bürste

Modell	VJ74E		
Nennleistung	15	Nennspannung	25,9 V

Ladegerät

Modell	CZH01531006EUWQ Shenzhen CHANZEHO Technology Co., Limited.
Durchschnittlicher Wirkungsgrad	85,1
Eingang	100-240 V ~ 50/60 Hz, 0,5 A MAX
Wirkungsgrad bei geringer Last (10 %)	79,65
Aus	31 V= 0,6 A & 18,6 W
Leistungsaufnahme ohne Last	0,1

Stromverbrauch

Modus	Verbrauch
Aus-Modus (Staubsauger)	≤ 0,5 W
Standby-Modus (Ladegerät)	≤ 0,5 W
Standby-Modus (Staubsauger + Ladegerät)	≤ 0,5 W
Zeit bis zum Erreichen des Zustands:	≤ 20 min

Sicherheitshinweise

- Der Lithium-Ionen-Akku enthält umweltschädliche Stoffe. Entfernen Sie vor der Entsorgung des Staubsaugers den Akku und entsorgen oder recyceln Sie ihn gemäß den örtlichen Gesetzen und Vorschriften des Landes oder der Region, in dem/der er verwendet wird.
- Trennen Sie das Gerät immer von der Stromversorgung, bevor Sie den Akku entfernen. Bewahren Sie Akkus außerhalb der Reichweite von Kindern auf. Nehmen Sie Akkus niemals in den Mund. Bei Verschlucken sofort einen Arzt oder die örtliche Giftnotrufzentrale anrufen.
- Bei unsachgemäßer Verwendung kann Flüssigkeit aus dem Akku austreten. Vermeiden Sie den Kontakt mit der Flüssigkeit. Bei versehentlichem Kontakt spülen Sie die Stelle mit Wasser ab. Wenn die Flüssigkeit in Ihre Augen gelangt, suchen Sie sofort einen Arzt auf. Aus dem Akku austretende Flüssigkeit kann zu Reizungen oder Verbrennungen führen.

FAQ

Wichtiger Hinweis: Wenn der Staubsauger nicht ordnungsgemäß funktioniert, schalten Sie ihn sofort aus und trennen Sie ihn vom Stromnetz.

Fehler	Mögliche Ursachen	Fehlerbehebung
Staubsauger funktioniert nicht	Niedrige Akkuleistung	Laden Sie den Staubsauger auf
Der Staubsauger hat keine Saugkraft oder nur reduzierte Saugkraft	Der Staubbehälter ist voll	Leeren Sie den Staubbehälter
	Der Staubbehälter oder der Separatorfilter ist nicht richtig eingesetzt	Setzen Sie den Staubbehälter oder den Separatorfilter wieder richtig ein

Es tritt offensichtlich Staub aus dem Staubsauger aus	Der Staubbehälter ist voll	Leeren Sie den Staubbehälter
	Der Staubbehälter oder der Separatorfilter ist nicht richtig installiert	Setzen Sie den Staubbehälter oder den Separatorfilter wieder richtig ein
Die Walzenbürste dreht sich nicht mehr	Die Walzenbürste ist mit Schmutz verheddert, wodurch die Schutzvorrichtung ausgelöst wird	Entfernen Sie Schmutz aus dem elektrischen Reinigungskopf
Der Luftkanal oder der Staubbecherfilter ist verstopft, wodurch das Gerät nicht mehr funktioniert. Die E7-Anzeigeleuchte und die Fehlerwarnleuchte blinken weiterhin und das Gerät schaltet sich nach 10 Sekunden aus	Es werden zu viele oder zu große Schmutzpartikel angesaugt	Reinigen Sie den Staubbehälter und das Filterelement
Die Betriebszeit ist nach dem Aufladen verkürzt	Die Ladezeit ist unzureichend	Laden Sie den Staubsauger vollständig auf.
	Der Akku ist verschlissen	Ersetzen Sie ihn durch einen Originalakku

Fehlerbehebung

Bei einer Fehlfunktion des Staubsaugers wird eine Fehlermeldung auf dem Display angezeigt. Die Lösung finden Sie in der Fehlerbehebungstabelle.

Wenn einer der Fehlercodes E2, E4, E6 oder E7 angezeigt wird, wenden Sie sich bitte an den Kundendienst.

- **E2:** Kurzschlussschutz des Motors
- **E4:** Walzenbürste ist blockiert
- **E6:** Falsches Ladegerät verwendet
- **E7:** Der Akku und der Motor sind nicht verbunden, der Motor ist defekt oder der HEPA-Filter ist verstopft

Garantiebedingungen

Auf ein neues Produkt, das im Vertriebsnetz von Alza gekauft wurde, wird eine Garantie von 2 Jahren gewährt. Wenn Sie während der Garantiezeit eine Reparatur oder andere Dienstleistungen benötigen, wenden Sie sich direkt an den Produktverkäufer. Sie müssen den Originalkaufbeleg mit dem Kaufdatum vorlegen.

Als Widerspruch zu den Garantiebedingungen, für die der geltend gemachte Anspruch nicht anerkannt werden kann, gelten:

- Verwendung des Produkts für einen anderen Zweck als den, für den das Produkt bestimmt ist, oder Nichtbeachtung der Anweisungen für Wartung, Betrieb und Service des Produkts.
- Beschädigung des Produkts durch Naturkatastrophe, Eingriff einer unbefugten Person oder mechanisch durch Verschulden des Käufers (z. B. beim Transport, Reinigung mit unsachgemäßen Mitteln usw.).
- Natürlicher Verschleiß und Alterung von Verbrauchsmaterialien oder Komponenten während des Gebrauchs (wie Batterien usw.).
- Exposition gegenüber nachteiligen äußeren Einflüssen wie Sonnenlicht und anderen Strahlungen oder elektromagnetischen Feldern, Eindringen von Flüssigkeiten, Eindringen von Gegenständen, Netzüberspannung, elektrostatische Entladungsspannung (einschließlich Blitzschlag), fehlerhafte Versorgungs- oder Eingangsspannung und falsche Polarität dieser Spannung, chemische Prozesse wie verwendet Netzteile usw.
- Wenn jemand Änderungen, Modifikationen, Konstruktionsänderungen oder Anpassungen vorgenommen hat, um die Funktionen des Produkts gegenüber der gekauften Konstruktion zu ändern oder zu erweitern oder nicht originale Komponenten zu verwenden.

EU-Konformitätserklärung

Dieses Gerät entspricht den grundlegenden Anforderungen und anderen relevanten Bestimmungen der EU-Richtlinien.



WEEE

Dieses Produkt darf gemäß der EU-Richtlinie über Elektro- und Elektronik-Altgeräte (WEEE – 2012/19/EU) nicht als normaler Hausmüll entsorgt werden. Es muss stattdessen an den Ort des Kaufs zurückgebracht oder an einer öffentlichen Sammelstelle für recycelbare Abfälle abgegeben werden. Durch die ordnungsgemäße Entsorgung dieses Produkts tragen Sie dazu bei, mögliche negative Folgen für die Umwelt und die menschliche Gesundheit zu vermeiden, die durch eine unsachgemäße Entsorgung dieses Produkts entstehen könnten. Weitere Informationen erhalten Sie bei Ihrer örtlichen Behörde oder der nächstgelegenen Sammelstelle. Die unsachgemäße Entsorgung dieser Art von Abfall kann gemäß den nationalen Vorschriften mit Geldstrafen geahndet werden.

