

# SwitchBot



## Hub 3

User Manual • Užívateľský manuál •  
Užívateľský manuál • Használati utasítás •  
Benutzerhandbuch

<b>English</b>	3 – 15
<b>Čeština</b>	16 – 28
<b>Slovenčina</b>	29 – 41
<b>Magyar</b>	42 – 54
<b>Deutsch</b>	55 – 68

Dear customer,

Thank you for purchasing our product. Please read the following instructions carefully before first use and keep this user manual for future reference. Pay particular attention to the safety instructions. If you have any questions or comments about the device, please visit our customer support page: [www.alza.cz/EN/kontakt](http://www.alza.cz/EN/kontakt).

Importer Alza.cz a.s., Jankovcova 1522/53, Holešovice, 170 00 Praha 7, [www.alza.cz](http://www.alza.cz)

## Package Contents

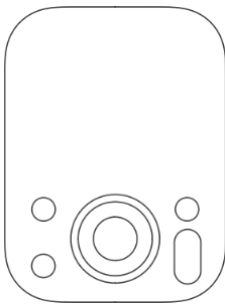

Hub 3 x 1

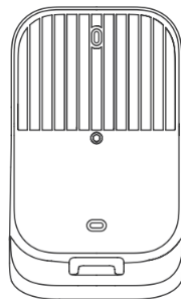

Base x 1

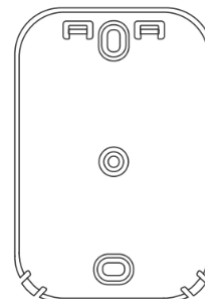

Wall mounting bracket x 1

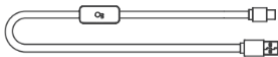

Temperature and humidity sensor cable x 1

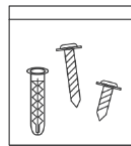

Screw pack x 1

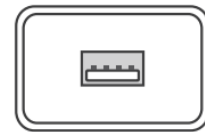

Power adaptor x 1



Positioning tape x 1



Temperature and humidity sensor tape x 1



Bracket sticker x 2

# List of Components

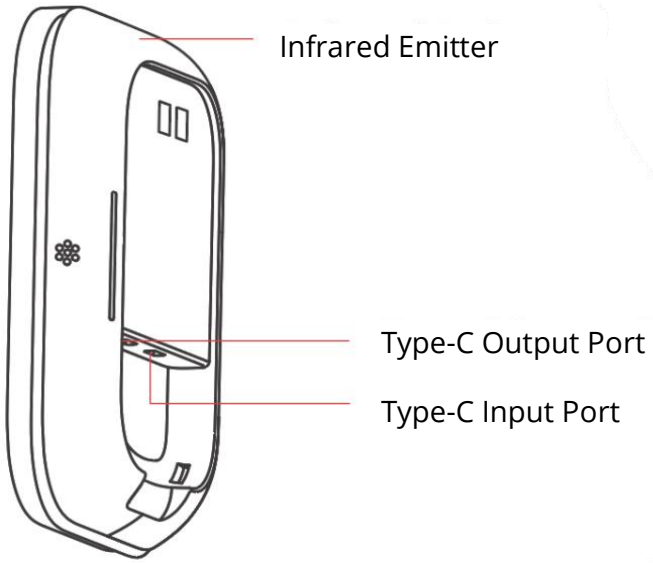
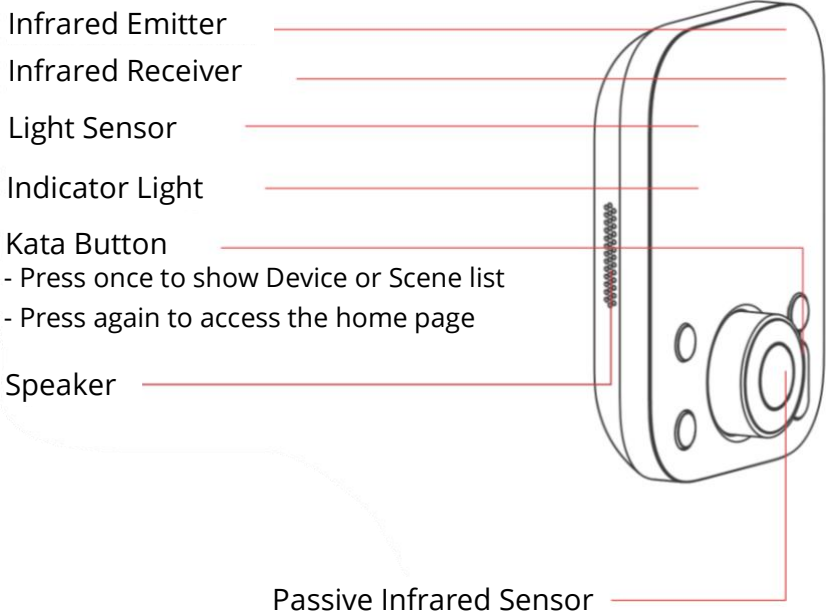
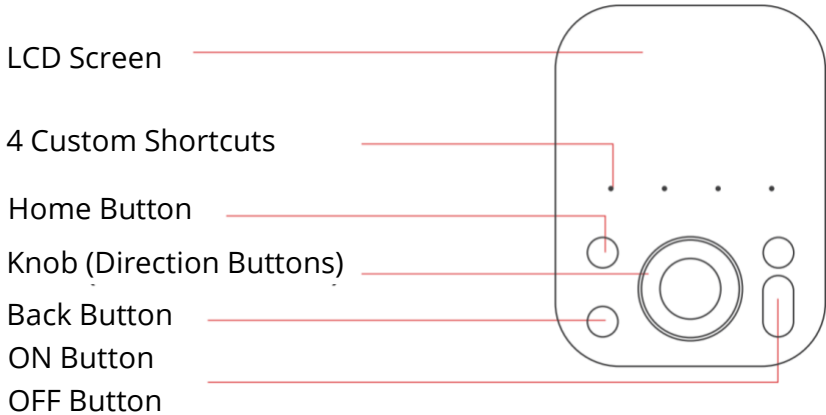

## Preparation

You will need:

- A smartphone or tablet with Bluetooth 4.2 or later
- The latest version of our app (available on the Apple App Store or Google Play)
- A SwitchBot account — register through the app or sign in if you already have one.



iOS and Android system requirements:

<https://support.switch-bot.com/hc/en-us/articles/12567397397271>

## Add Your Hub 3 to Our App

Open our app and sign in to your account. Tap the “+” icon in the top right corner of the home screen, select “Add Device,” then find and tap the Hub 3 icon. Follow the on-screen instructions to complete setup.

## Precautions

- Use only a 5V 2A power adapter to connect your Hub 3. Using other adapters may damage the device or affect performance.
- Do not use uncertified adapters without safety certifications.
- The included cable contains a built-in temperature and humidity sensor. Avoid stretching or pulling it, as this may disrupt data transmission.
- Do not pull the wall mounting bracket with excessive force to avoid damaging the device or wall.
- Only use a USB Type-C cable to power your Hub 3.
- If you experience any malfunctions, contact us for support.

## Usage Instructions

Add appliances or devices you want to control via your Hub 3:

- **IR Remote Controls**  
Access your Hub 3's function page and follow the in-app instructions to add IR remote controls. The maximum IR range is 30 m (98 ft).
- **SwitchBot Devices**  
Go to Devices & Scenes > Manage Devices, then select the SwitchBot devices you want to control through your Hub 3.
- **Third-Party Bluetooth Devices**  
Go to Devices & Scenes > Manage Devices > Third-party Control and follow the prompts to add your devices.

## Installation

Placement Tips:

- Make sure the appliance you want to control is within Hub 3's infrared range.
- Infrared signals can be blocked by walls or other objects, so ensure there are no obstacles between Hub 3 and your appliance.
- Position your appliance at a suitable angle to Hub 3 and ensure it's working properly.
- For a stronger internet connection, place Hub 3 as close to your router as possible.

## Method 1: Desktop Mounting

First, route the sensor cable through the base.

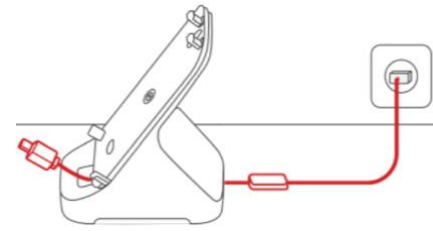

Then, connect it to the type-c input (INPUT) port on your Hub 3 and arrange the cable neatly.

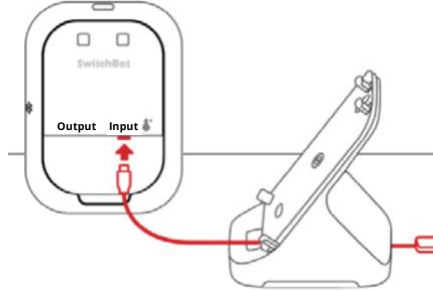

Finally, clamp your Hub 3 onto the base as shown in the illustration.

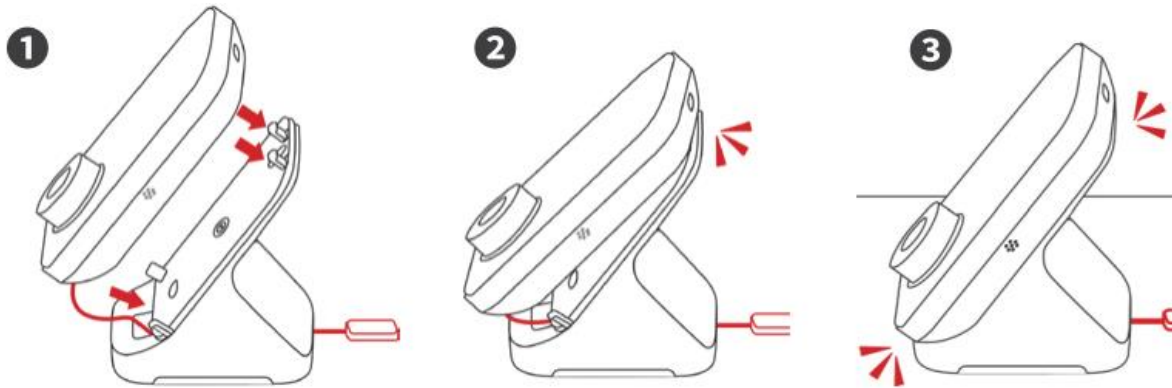

## Method 2: Wall Mounting (with Tape)

First, remove the bracket from the base.

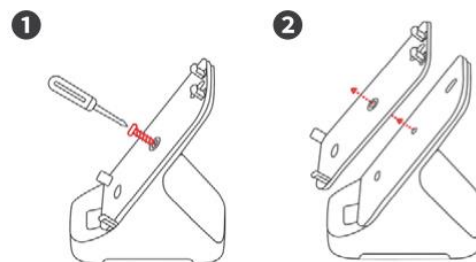

Then, connect it to the type-c input (INPUT) port on your Hub 3 and arrange the cable neatly.

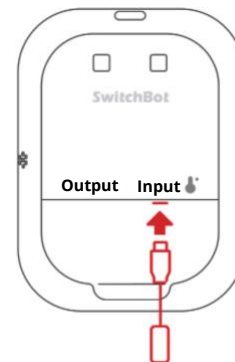

After that, clamp your Hub 3 onto the mounting bracket, as shown in the illustration.

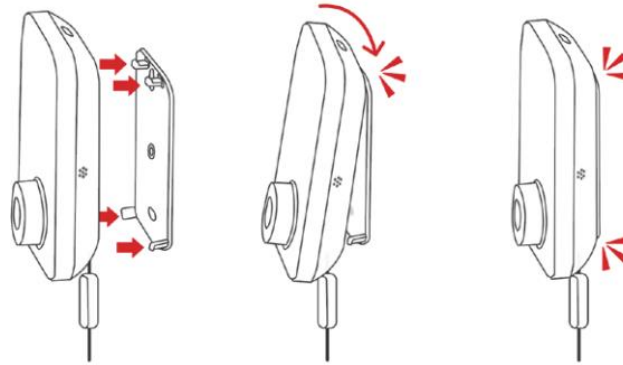

Then, attach the provided 3M Tape onto the mounting bracket. (Do not remove the tape liner yet)

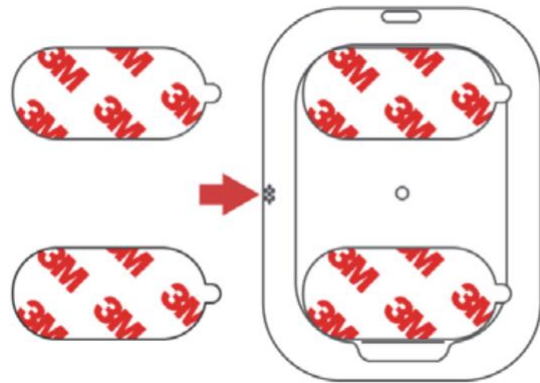

Next, attach your device to the selected position.

Note:

- Make sure the surface is clean, flat, dry, and free of dust. Avoid installing on powdery walls, loose wood, or other unstable surfaces.
- Test the location to confirm it's within range for controlling both infrared and Bluetooth devices.
- Press firmly for 2 minutes to remove air bubbles and ensure a secure fit. Avoid pressing on the screen.
- In cold conditions, warm the adhesive with a hair dryer to improve adhesion.

### Method 3: Wall Mounting (with Screws)

First, remove the bracket from the Base

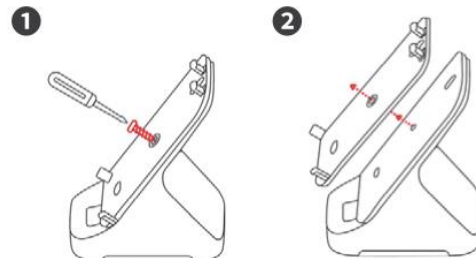

Then, select an installation position and attach the positioning tape.

Note:

- Before attaching the tape, ensure the installation location is within the connectivity range for controlling infrared remote controls and Bluetooth devices.

Tools needed for the installation:

- Electric drill
- Rubber hammer
- Phillips screwdriver

Note:

- Consult with a professional driller if needed.

After that, drill two holes using the positioning tape as a guide. Insert the wall plugs with a rubber hammer, then remove the tape.

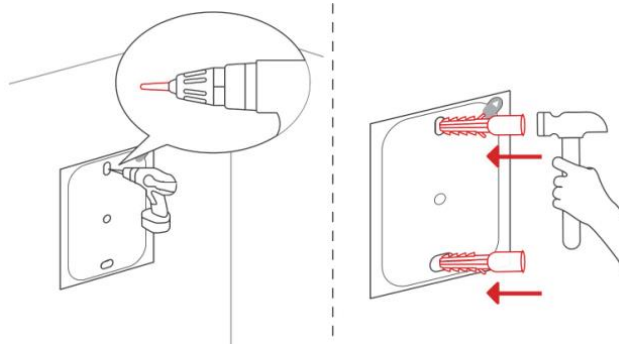

Then, align the mounting bracket with the holes and insert the two screws. Partially tighten them, adjust the bracket, then fully tighten to secure it.

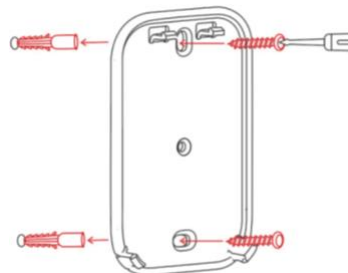

Then, connect it to the type-c input (INPUT) port on your Hub 3 and arrange the cable neatly.

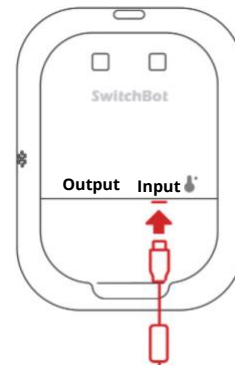

After that, clamp your Hub 3 onto the mounting bracket. If properly positioned, you will hear a click.

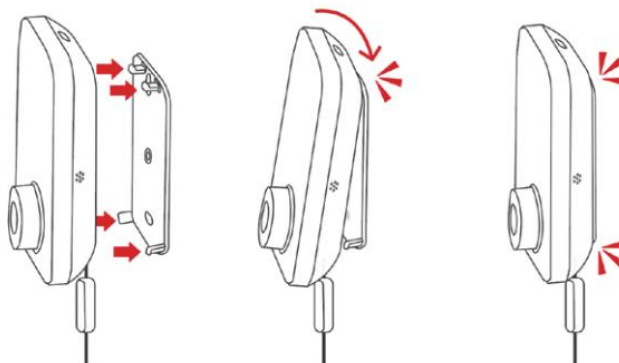

## Removal

Hold Hub 3 firmly with one hand. Push upward from the bottom edge with steady force until it detaches.

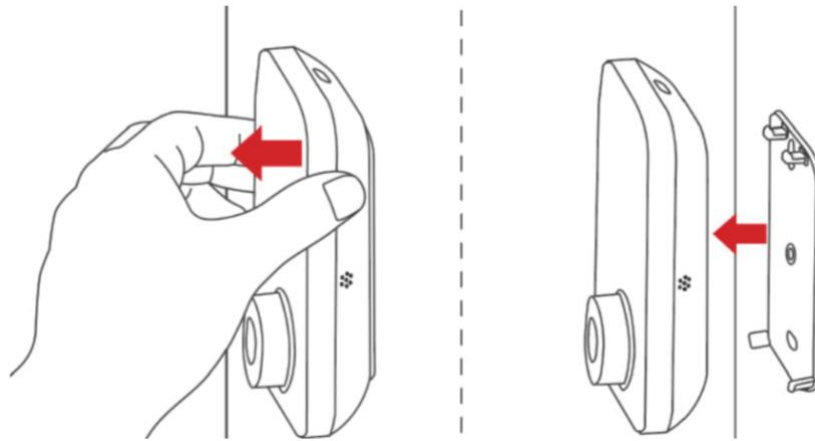

## Disclaimer

- The company is not responsible for any loss or damage resulting from improper or incorrect use of this product.
- The company is not liable for property damage or consequences caused by use outside the product's intended purpose or contrary to manufacturer guidelines.
- Do not connect this product to life support equipment. The company is not responsible for any loss or damage resulting from such use.
- The company does not accept responsibility for building damage or other losses caused by the installation, disassembly, or handling of this product.

## Device Indicator Light Status

### Adding Device

Device Status	Description
Indicator light flashes rapidly	In pairing mode
Indicator light flashes slowly	Connecting to the network
Indicator light flashes once	Remote control added or device used once via app

## Upgrading Firmware

Device Status	Description
Indicator light flashes slowly and an upgrade icon appears on the device screen	Firmware upgrade started
Indicator light flashes slowly and the device screen indicates that the firmware upgrade is complete	Firmware upgraded successfully
Indicator light is off	Successfully connected to the network

## Learning Remote Control

Device Status	Description
Indicator light lights up for 2 seconds and then goes off	Ready to learn remote control
Indicator light flashes twice after you press your remote control	Remote control learned successfully
Indicator light flashes once after 10 seconds	Learning timeout. Failed to learn remote control

## Temperature and Humidity Alerts

Device Status	Description	What to Do
The device beeps and an alert appears on the device screen	Temperature or humidity reaches the set alert threshold	Press any button to clear the alert or wait 30 seconds for it to stop automatically.

## Firmware Recovery

Device Status	Description	What to Do
A firmware recovery icon appears on the screen	The device's firmware needs to be recovered	Follow the in-app instructions to complete the recovery

## Troubleshooting

If you have difficulty adding remote controls to your Hub 3, please scan the QR code below for solutions.

<https://support.switch-bot.com/hc/en-us/articles/8069379964695>



If your Hub 3 shows incorrect temperature or humidity readings, please scan the QR code below for solutions.

<https://support.switch-bot.com/hc/en-us/articles/9747052703895>



## Restoring to Factory Settings

Press and hold the On/Off button for 15 seconds to reset the device. This will erase all paired devices and restore default settings.

## Firmware Upgrades

To improve user experience, we regularly release firmware updates that add new features and fix software issues. When a new version is available, you'll receive an upgrade notification in our app.

Ensure the product is powered on and your smartphone is within range during the update to avoid interruptions.

## Recovering the Firmware

- Disconnect the sensor cable from your Hub 3. While reconnecting it, press and hold the Kata button until the icon appears.
- In the app, go to Profile > Firmware Recovery and select your Hub 3.

Note: Recovery may take 15–30 minutes.

## Setting Up Matter

Please scan the QR code below for Matter setup guide.



For iOS users:

<https://support.switch-bot.com/hc/en-us/articles/28615495530519>



For Android users:

<https://support.switch-bot.com/hc/en-us/articles/28615513028759>

## Setting up Alexa



Alexa Setup Guide



Voice control of scenes with  
Alexa



Commands for controlling  
IR appliances with Alexa

## Specifications

<b>Material</b>	PC + ABC + Aluminum alloy
<b>Size</b>	126 x 94 x 38 mm
<b>Type-C Port (INPUT)</b>	5V=2A
<b>Type-C Port (OUTPUT)</b>	5V=500mA
<b>Operating Temperature</b>	-20 °C to 65 °C
<b>Operating Humidity</b>	0% to 90% RH
<b>Infrared Emission Range</b>	Maximum 30 meters
<b>Connectivity</b>	802.11 b/g/n, 2.4 GHz Wi-Fi + Bluetooth Low Energy
<b>Operation frequency</b>	2402 - 2480 MHz
<b>Maximum wireless output</b>	< 10dBm

## Temperature and Humidity Sensor

<b>Resolution</b>	0.1 °C, 1% RH
<b>Temperature Range</b>	-20 °C to 80 °C
<b>Humidity Range</b>	0 to 99 % RH
<b>Temperature Precision</b>	-20 °C to 0 °C [+0.4 °C] 0 °C to 65 °C [+0.2 °C] 65 °C to 80 °C [+0.3 °C]
<b>Humidity Precision</b>	0 to 10 % RH (+3 % RH) 10 % to 90 % RH (+2 % RH) 90 % to 99 % RH (+3 % RH)

## Warranty Conditions

Warranty policies may vary by country or region. For specific details such as the warranty period and coverage, please refer to the after-sales policy provided by the sales channel from which you purchased the product. If you need to request after-sales service, please contact the sales channel or authorized dealer where the product was purchased. Be sure to provide valid proof of purchase, such as an invoice or order number, to confirm your eligibility for service.

## EU Declaration of Conformity

This product complies with the legal requirements of the following European Union directive(s): Directive No. 2014/53/EU.



## WEEE

This product must not be disposed of as normal household waste in accordance with the EU Directive on Waste Electrical and Electronic Equipment (WEEE - 2012/19/EU). Instead, it shall be returned to the place of purchase or handed over to a public collection point for the recyclable waste. By ensuring this product is disposed of correctly, you will help prevent potential negative consequences for the environment and human health, which could otherwise be caused by inappropriate waste handling of this product. Contact your local authority or the nearest collection point for further details. Improper disposal of this type of waste may result in fines in accordance with national regulations.



Vážený zákazníku

děkujeme Vám za zakoupení našeho produktu. Před prvním použitím si prosím pečlivě přečtěte následující pokyny a tento návod k použití uschovejte pro budoucí použití. Zvláštní pozornost věnujte bezpečnostním pokynům. Máte-li jakékoli dotazy nebo připomínky k zařízení, navštivte prosím naši stránku zákaznické podpory: [www.alza.cz/EN/kontakt](http://www.alza.cz/EN/kontakt).

Dovozce Alza.cz a.s., Jankovcova 1522/53, Holešovice, 170 00 Praha 7, [www.alza.cz](http://www.alza.cz)

## Obsah balení

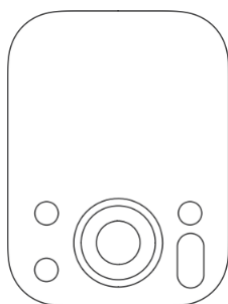

Hub 3 x 1

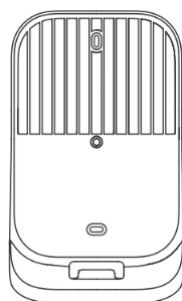

Základna x 1

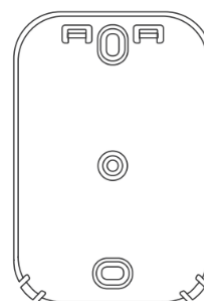

Držák na zeď x 1



Kabel teplotního a vlhkostního senzoru x 1

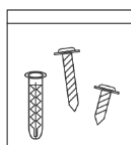

Sada šroubů x 1

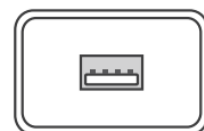

Napájecí adaptér x 1



Polohovací páska x 1

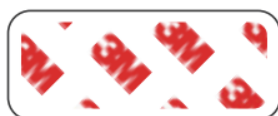

Páska pro senzor teploty a vlhkosti x 1



Nálepka na držák x 2

## Seznam součástí

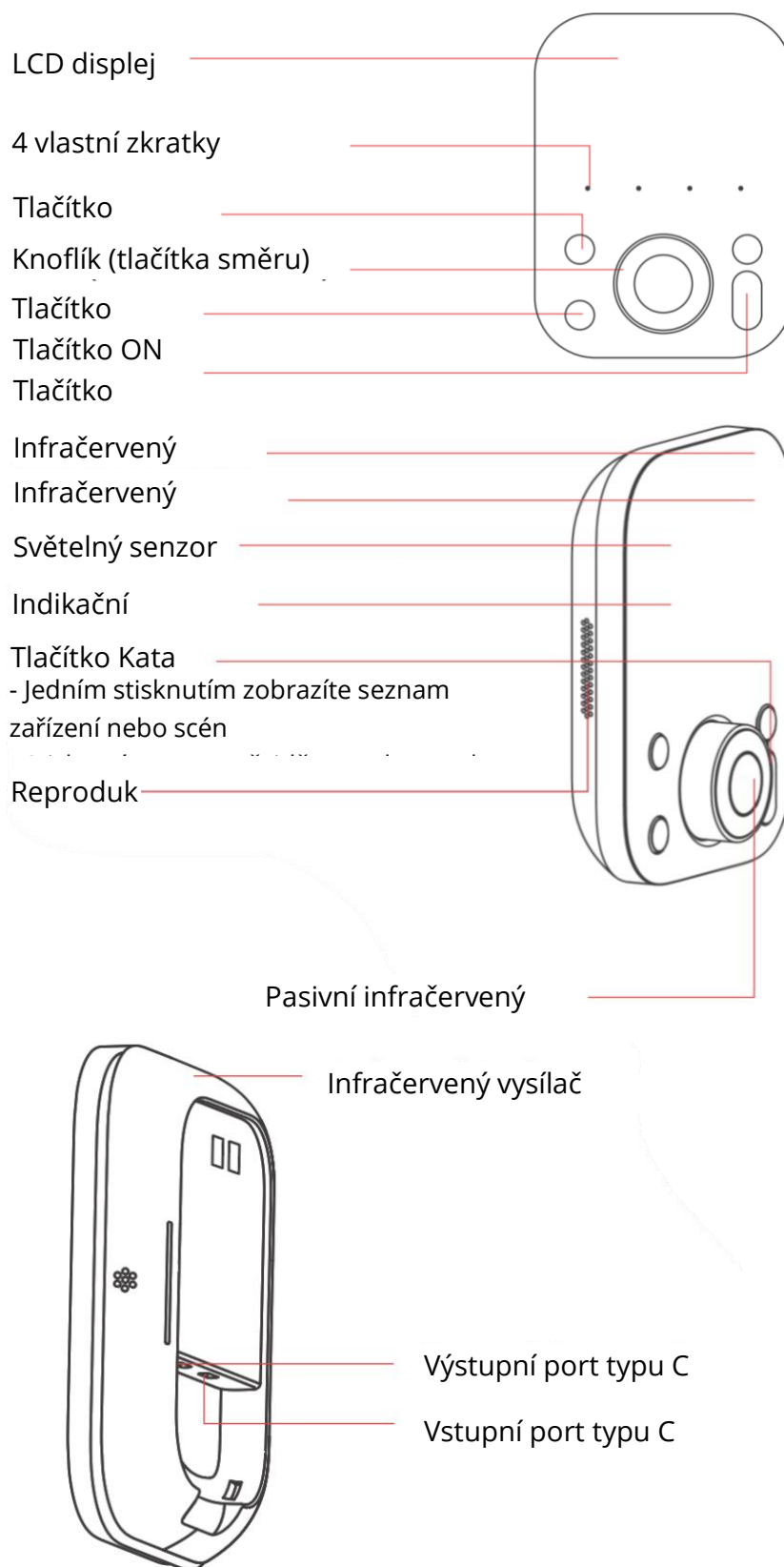

## Příprava

Budete potřebovat:

- Smartphone nebo tablet s Bluetooth 4.2 nebo novějším
- Nejnovější verze naší aplikace (k dispozici v Apple App Store nebo Google Play)
- Účet SwitchBot – zaregistrujte se prostřednictvím aplikace nebo se přihlaste, pokud již účet máte.



Systémové požadavky pro iOS a Android:

<https://support.switch-bot.com/hc/en-us/articles/12567397397271>

## Přidejte svůj Hub 3 do naší aplikace

Otevřete naši aplikaci a přihlaste se ke svému účtu. Klepněte na ikonu „+“ v pravém horním rohu domovské obrazovky, vyberte možnost „Přidat zařízení“, najdete ikonu Hub 3 a klepněte na ni. Postupujte podle pokynů na obrazovce a dokončete nastavení.

## Upozornění

- K připojení Hub 3 používejte pouze napájecí adaptér 5 V 2 A. Použití jiných adaptérů může zařízení poškodit nebo ovlivnit jeho výkon.
- Nepoužívejte necertifikované adaptéry bez bezpečnostních certifikátů.
- Příložený kabel obsahuje vestavěný snímač teploty a vlhkosti. Vyvarujte se jeho protahování nebo tahání, protože by mohlo dojít k narušení přenosu dat.
- Netahejte za držák pro montáž na zeď s nadměrnou silou, aby nedošlo k poškození zařízení nebo zdi.
- K napájení Hub 3 používejte pouze kabel USB typu C.
- V případě jakýchkoli poruch se obraťte na naši podporu.

## Pokyny k použití

Přidejte spotřebiče nebo zařízení, které chcete ovládat pomocí Hub 3:

- IR dálkové ovladače  
Otevřete stránku funkcí Hub 3 a podle pokynů v aplikaci přidejte IR dálkové ovladače. Maximální dosah IR je 30 m (98 ft).
- Zařízení SwitchBot  
Přejděte do části Zařízení a scény > Spravovat zařízení a vyberte zařízení SwitchBot, která chcete ovládat pomocí Hub 3.
- Zařízení Bluetooth třetích stran  
Přejděte do části Zařízení a scény > Spravovat zařízení > Ovládání třetích stran a podle pokynů přidejte svá zařízení.

## Instalace

Tipy pro umístění:

- Ujistěte se, že zařízení, které chcete ovládat, je v dosahu infračerveného signálu Hub 3.
- Infračervené signály mohou být blokovány stěnami nebo jinými předměty, proto se ujistěte, že mezi Hub 3 a vaším zařízením nejsou žádné překážky.
- Umístěte zařízení do vhodného úhlu vůči Hub 3 a ujistěte se, že funguje správně.
- Pro silnější připojení k internetu umístěte Hub 3 co nejbližší k routeru.

## Metoda 1: Montáž na stůl

Nejprve provlečte kabel senzoru základnou.

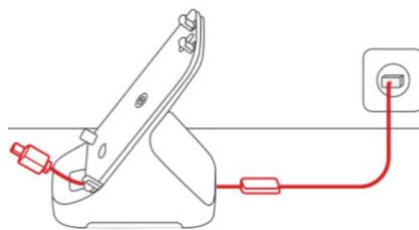

Poté jej připojte k portu typu C (INPUT) na Hub 3 a kabel úhledně uspořádejte.

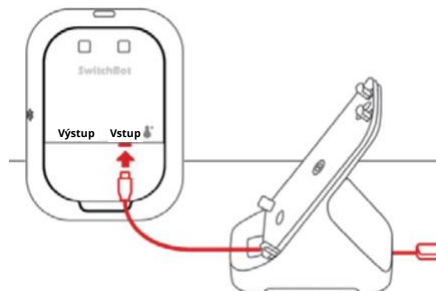

Nakonec Hub 3 připevněte k základně podle obrázku.



## Metoda 2: Montáž na zeď (pomocí pásky)

Nejprve sejměte držák ze základny.

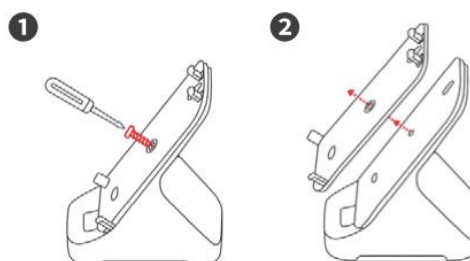

Poté jej připojte k portu typu C (INPUT) na Hub 3 a kabel úhledně uspořádejte.

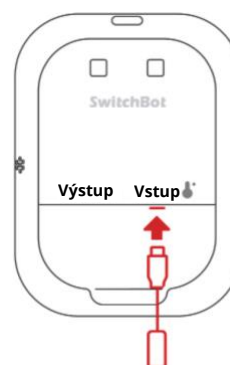

Poté upevněte Hub 3 na montážní držák, jak je znázorněno na obrázku.

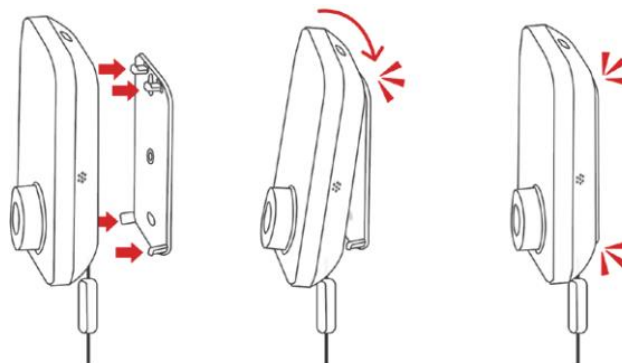

Poté připevněte dodanou pásku 3M na montážní držák. (Pásku zatím neodstraňujte.)

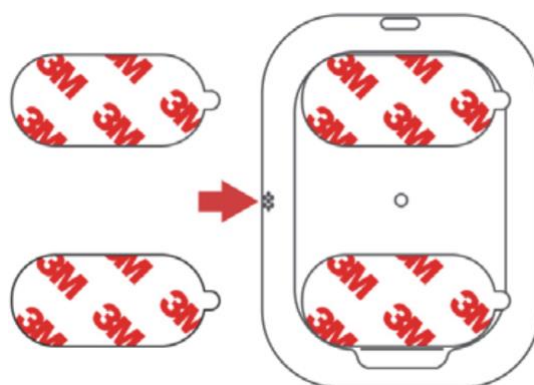

Poté připevněte zařízení na vybrané místo.

Poznámka

- Ujistěte se, že povrch je čistý, rovný, suchý a bez prachu. Neinstalujte na práškové stěny, volné dřevo nebo jiné nestabilní povrchy.
- Otestujte umístění a ověřte, zda je v dosahu pro ovládání infračervených a Bluetooth zařízení.
- Pevně přitlačte po dobu 2 minut, aby se odstranily vzduchové bubliny a zajistilo pevné přilnutí. Netlačte na displej.
- V chladných podmínkách lepidlo zahřejte fénem, aby se zlepšila přilnavost.

### Metoda 3: Montáž na zeď (pomocí šroubů)

Nejprve sejměte držák ze základny.

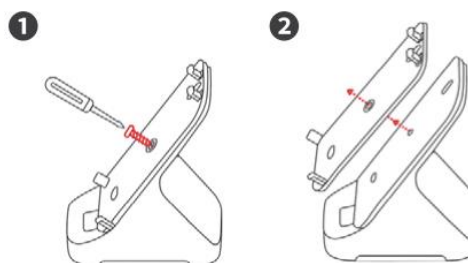

Poté vyberte místo instalace a připevněte polohovací pásku.

Poznámka:

- Před připevněním pásky se ujistěte, že místo instalace je v dosahu infračerveného dálkového ovladače a zařízení Bluetooth.

Nástroje potřebné k instalaci:

- Elektrická vrtačka
- Gumové kladívko
- Křížový šroubovák

Poznámka:

- V případě potřeby se poraďte s profesionálním vrtákem.

Poté vyvrtejte dva otvory podle značek na polohovací pásce. Gumovým kladivem zatlučte hmoždinky a odstraňte pásku.

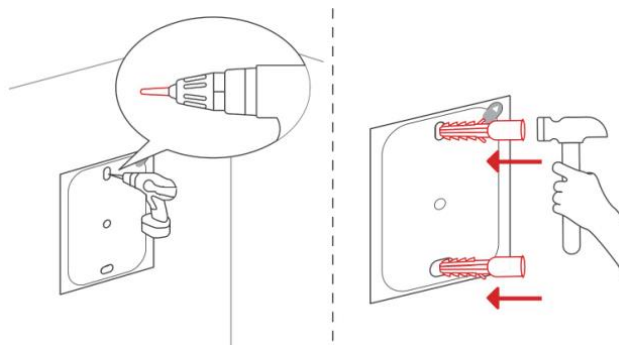

Poté vyrovnejte montážní držák s otvory a vložte dva šrouby. Částečně je utáhněte, upravte držák a poté jej zcela utáhněte, aby byl pevně uchycen.

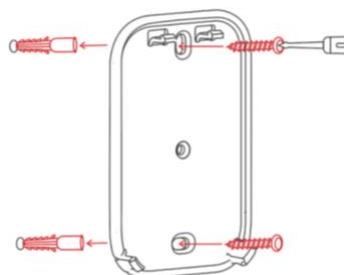

Poté připojte kabel k portu typu C (INPUT) na Hub 3 a kabel úhledně uspořádejte.

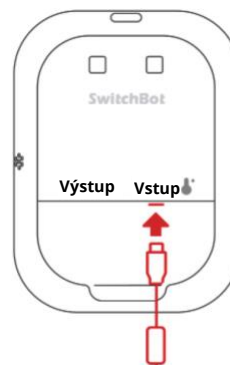

Poté upevněte Hub 3 na montážní držák. Pokud je správně umístěn, uslyšíte cvaknutí.

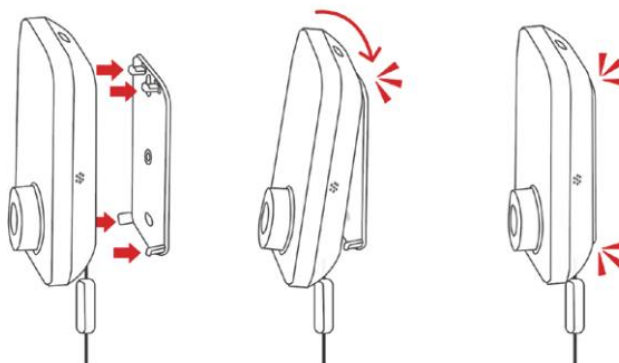

## Demontáž

Jednou rukou pevně uchopte Hub 3. Rovnoměrnou silou zatlačte od spodního okraje směrem nahoru, dokud se neuvolní.

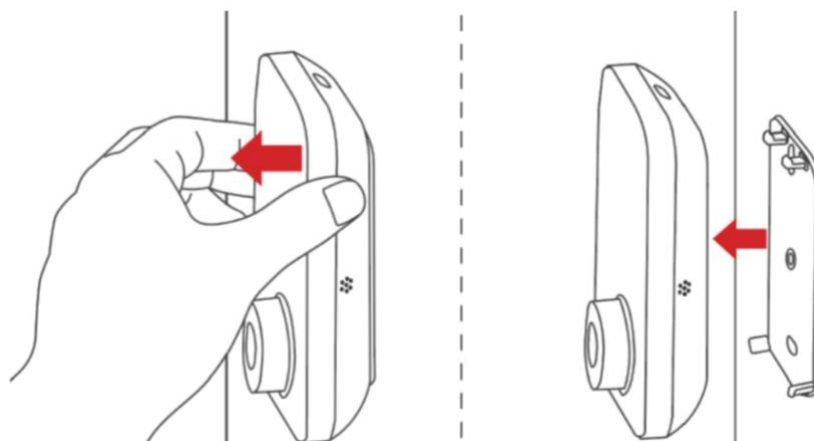

## Zřeknutí se odpovědnosti

- Společnost nenesे odpovědnost za žádné ztráty nebo škody vzniklé v důsledku nesprávného nebo nesprávného použití tohoto produktu.
- Společnost nenesе odpovědnost za škody na majetku nebo následky způsobené použitím produktu v rozporu s jeho určeným účelem nebo v rozporu s pokyny výrobce.
- Tento produkt nepřipojujte k přístrojům pro podporu života. Společnost nenesе odpovědnost za žádné ztráty nebo škody vzniklé takovým použitím.
- Společnost nenesе odpovědnost za škody na budovách nebo jiné ztráty způsobené instalací, demontáží nebo manipulací s tímto produktem.

## Stav kontrolky zařízení

### Přidání zařízení

Stav zařízení	Popis
Kontrolka rychle bliká	V režimu párování
Kontrolka bliká pomalu	Připojování k síti
Kontrolka bliká jednou	Přidáno dálkové ovládání nebo zařízení použito jednou prostřednictvím aplikace

## Aktualizace firmwaru

Stav zařízení	Popis
Kontrolka bliká pomalu a na displeji zařízení se zobrazí ikona aktualizace	Aktualizace firmwaru byla spuštěna
Kontrolka pomalu bliká a na displeji zařízení se zobrazí, že aktualizace firmwaru byla dokončena	Aktualizace firmwaru byla úspěšně dokončena
Kontrolka nesvíí	Úspěšné připojení k síti

## Učení dálkového ovladače

Stav zařízení	Popis
Kontrolka svítí po dobu 2 sekund a poté zhasne	Připraveno k učení dálkového ovládání
Kontrolka dvakrát zabliká po stisknutí tlačítka na dálkovém ovladači	Dálkové ovládání bylo úspěšně naučeno
Kontrolka blikne jednou po 10 sekundách	Časový limit učení vypršel. Učení dálkového ovladače se nezdařilo

## Výstrahy teploty a vlhkosti

Stav zařízení	Popis	Co dělat
Zařízení vydá zvukový signál a na displeji se zobrazí výstraha	Teplota nebo vlhkost dosáhla nastavené prahové hodnoty výstrahy	Stiskněte libovolné tlačítko pro zrušení výstrahy nebo počkejte 30 sekund, než se automaticky vypne.

## Obnova firmwaru

Stav zařízení	Popis	Co dělat
Na obrazovce se zobrazí ikona obnovení firmwaru	Je třeba obnovit firmware zařízení	Obnovení dokončete podle pokynů v aplikaci

## Řešení

Pokud máte potíže s přidáním dálkových ovladačů k Hub 3, naskenujte níže uvedený QR kód a vyhledejte řešení.

<https://support.switch-bot.com/hc/en-us/articles/8069379964695>



Pokud váš Hub 3 zobrazuje nesprávné hodnoty teploty nebo vlhkosti, naskenujte níže uvedený QR kód a vyhledejte řešení.

<https://support.switch-bot.com/hc/en-us/articles/9747052703895>



## Obnovení továrního nastavení

Stiskněte a podržte tlačítko On/Off po dobu 15 sekund, aby se zařízení resetovalo. Tím se vymažou všechna spárovaná zařízení a obnoví se výchozí nastavení.

## Aktualizace firmwaru

Abychom zlepšili uživatelský komfort, pravidelně vydáváme aktualizace firmwaru, které přidávají nové funkce a opravují softwarové problémy. Jakmile bude k dispozici nová verze, obdržíte oznámení o aktualizaci v naší aplikaci.

Během aktualizace se ujistěte, že je produkt zapnutý a váš smartphone je v dosahu, aby nedošlo k přerušení.

## Obnovení firmwaru

- Odpojte kabel senzoru od Hub 3. Při opětovném připojování podržte stisknuté tlačítko Kata, dokud se nezobrazí ikona.
- V aplikaci přejděte do části Profil > Obnovení firmwaru a vyberte Hub 3.

Poznámka: Obnovení může trvat 15–30 minut.

## Nastavení Matter

Naskenujte níže uvedený QR kód a zobrazte průvodce nastavením Matter.



Pro uživatele iOS:

<https://support.switch-bot.com/hc/en-us/articles/28615495530519>



Pro uživatele Android:

<https://support.switch-bot.com/hc/en-us/articles/28615513028759>

## Nastavení Alexa



Průvodce  
nastavením Alexa



Ovládání scén hlasem  
pomocí Alexy



Příkazy pro ovládání IR  
zařízení pomocí Alexa

## Specifikace

<b>Materiál</b>	PC + ABC + hliníková slitina
<b>Rozměry</b>	126 x 94 x 38 mm
<b>Port typu C (VSTUP)</b>	5 V= 2 A
<b>Port typu C (výstup)</b>	5 V= 500 mA
<b>Provozní teplota</b>	-20 °C až 65 °C
<b>Provozní vlhkost</b>	0 % až 90 % RH
<b>Rozsah infračerveného záření</b>	Maximálně 30 metrů
<b>Připojení</b>	802.11 b/g/n, 2,4 GHz Wi-Fi + Bluetooth Low Energy
<b>Provozní frekvence</b>	2402–2480 MHz
<b>Maximální bezdrátový výkon</b>	< 10 dBm

## Senzor teploty a vlhkosti

<b>Rozlišení</b>	0,1 °C, 1 % RH
<b>Rozsah teplot</b>	-20 °C až 80 °C
<b>Rozsah vlhkosti</b>	0 až 99 % RH
<b>Přesnost teploty</b>	-20 °C až 0 °C [+0,4 °C] 0 °C až 65 °C [+0,2 °C] 65 °C až 80 °C [+0,3 °C]
<b>Přesnost vlhkosti</b>	0 až 10 % RH (+3 % RH) 10 % až 90 % RH (+2 % RH) 90 % až 99 % RH (+3 % RH)

## Záruční podmínky

Záruční podmínky se mohou lišit podle země nebo regionu. Konkrétní podrobnosti, jako je záruční doba a rozsah záruky, najdete v popisu poprodejních služeb poskytnutém prodejcem, u kterého jste produkt zakoupili. Pokud potřebujete poprodejní servis, obraťte se na prodejce nebo autorizovaného prodejce, u kterého jste produkt zakoupili. Uveďte platný doklad o zakoupení, například fakturu nebo číslo objednávky, abyste mohli prokázat nárok na servis.

## Prohlášení o shodě EU

Tento produkt splňuje zákonné požadavky následujících směrnic Evropské unie: Směrnice č. 2014/53/EU.



## OEEZ

Tento produkt nesmí být likvidován jako běžný domácí odpad v souladu se směrnicí EU o odpadních elektrických a elektronických zařízeních (WEEE - 2012/19/EU). Místo toho musí být vrácen do místa nákupu nebo odevzdán na veřejném sběrném místě pro recyklovatelný odpad. Správnou likvidací tohoto produktu pomůžete zabránit možným negativním dopadům na životní prostředí a lidské zdraví, které by jinak mohly být způsobeny nesprávným nakládáním s tímto produktem. Další informace získáte u místních úřadů nebo v nejbližším sběrném místě. Nesprávná likvidace tohoto typu odpadu může vést k pokutám v souladu s národními předpisy.



Vážený zákazník

ďakujeme Vám za zakúpenie nášho produktu. Pred prvým použitím si pozorne prečítajte nasledujúce pokyny a uchovajte tento návod na použitie na budúce použitie. Venujte osobitnú pozornosť bezpečnostným pokynom. Ak máte akékoľvek otázky alebo pripomienky týkajúce sa zariadenia, navštívte našu stránku zákaznickej podpory: [www.alza.cz/EN/kontakt](http://www.alza.cz/EN/kontakt).

Dovozca Alza.cz a.s., Jankovcova 1522/53, Holešovice, 170 00 Praha 7, [www.alza.cz](http://www.alza.cz)

## Obsah balenia

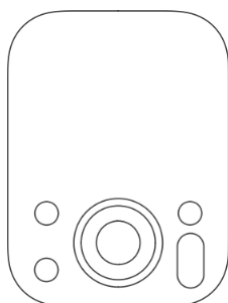

Rozbočovač 3 × 1

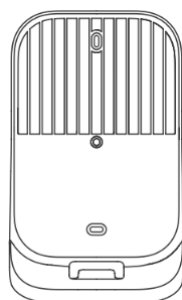

Základňa × 1

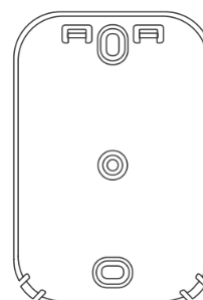

Držiak na montáž na stenu  
× 1



Kábel senzora teploty a  
vlhkosti × 1

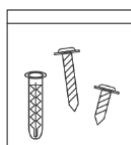

Súprava skrutiek × 1

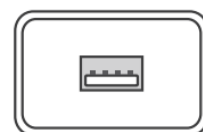

Napájací adaptér × 1



Polohovacia páska × 1

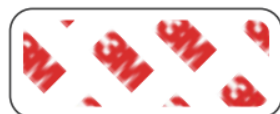

Páska senzora teploty a  
vlhkosti × 1



Nálepka na držiak × 2

## Zoznam komponentov

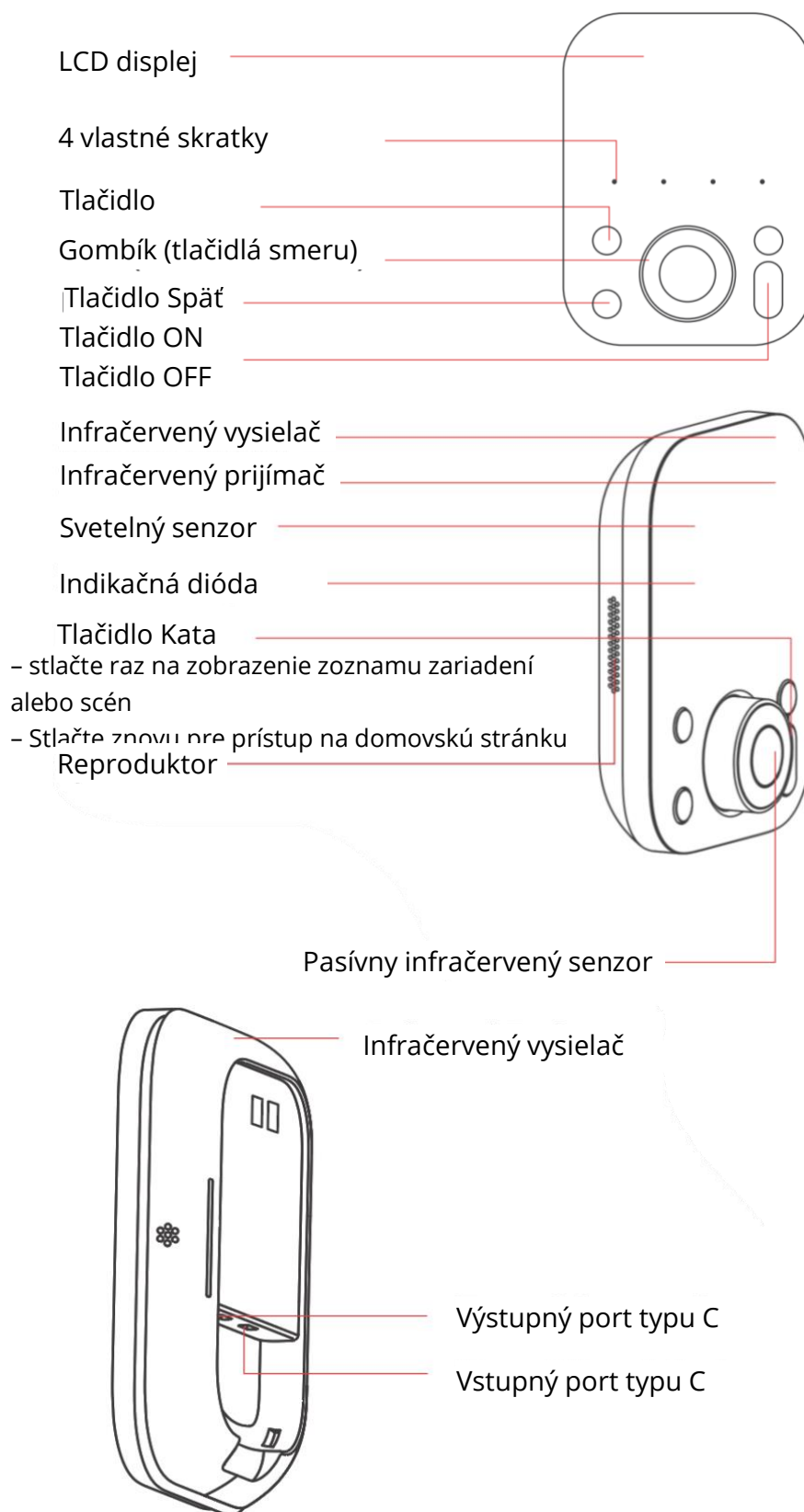

## Príprava

Budete potrebovať:

- Smartfón alebo tablet s Bluetooth 4.2 alebo novším
- Najnovšiu verziu našej aplikácie (dostupná v Apple App Store alebo Google Play)
- Účet SwitchBot – zaregistrujte sa prostredníctvom aplikácie alebo sa prihláste, ak už účet máte.



Požiadavky na systém iOS a Android:

<https://support.switch-bot.com/hc/en-us/articles/12567397397271>

## Pridajte svoj Hub 3 do našej aplikácie

Otvorte našu aplikáciu a prihláste sa do svojho účtu. Ťuknite na ikonu „+“ v pravom hornom rohu domovskej obrazovky, vyberte „Pridať zariadenie“, potom vyhľadajte a ťuknite na ikonu Hub 3. Postupujte podľa pokynov na obrazovke a dokončite nastavenie.

## Upozornenia

- Na pripojenie Hub 3 používajte iba napájací adaptér 5 V 2 A. Použitie iných adaptérov môže poškodiť zariadenie alebo ovplyvniť jeho výkon.
- Nepoužívajte necertifikované adaptéry bez bezpečnostných certifikátov.
- Súčasťou balenia je kábel s integrovaným senzorom teploty a vlhkosti. Vyhnite sa jeho natihnutiu alebo ťahaníu, pretože by to mohlo narušiť prenos dát.
- Neťahajte držiak na montáž na stenu nadmernou silou, aby nedošlo k poškodeniu zariadenia alebo steny.
- Na napájanie Hub 3 používajte iba kábel USB typu C.
- V prípade akýchkoľvek porúch nás kontaktujte a požiadajte o pomoc.

## Pokyny na použitie

Pridajte spotrebiče alebo zariadenia, ktoré chcete ovládať prostredníctvom Hub 3:

- Diaľkové ovládače IR  
Otvorte stránku funkcií Hub 3 a postupujte podľa pokynov v aplikácii, aby ste pridali IR diaľkové ovládače. Maximálny dosah IR je 30 m (98 ft).
- Zariadenia SwitchBot  
Prejdite do časti Zariadenia a scény > Spravovať zariadenia a vyberte zariadenia SwitchBot, ktoré chcete ovládať prostredníctvom Hub 3.
- Bluetooth zariadenia tretích strán  
Prejdite do časti Zariadenia a scény > Spravovať zariadenia > Ovládanie zariadení tretích strán a postupujte podľa pokynov na pridanie vašich zariadení.

## Inštalácia

Tipy na umiestnenie:

- Ubezpečte sa, že zariadenie, ktoré chcete ovládať, je v dosahu infračerveného signálu Hub 3.
- Infračervené signály môžu blokovať steny alebo iné predmety, preto sa ubezpečte, že medzi Hub 3 a vaším zariadením nie sú žiadne prekážky.
- Umiestnite zariadenie do vhodného uhla voči Hub 3 a ubezpečte sa, že funguje správne.
- Pre silnejšie internetové pripojenie umiestnite Hub 3 čo najbližšie k routeru.

## Metóda 1: Montáž na stôl

Najskôr prevedte kábel senzora cez základňu.

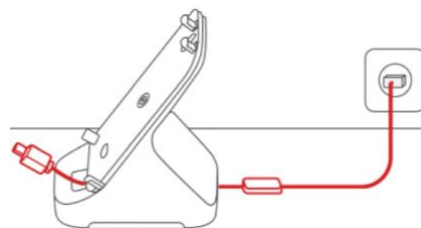

Potom ho pripojte k vstupnému portu typu C (INPUT) na Hub 3 a kábel usporiadajte tak, aby neprekážal.

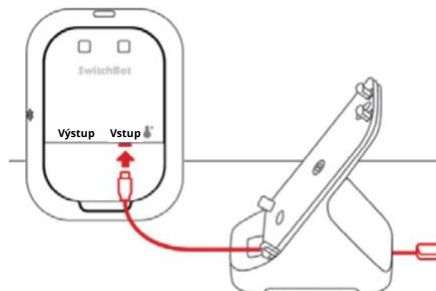

Nakoniec pripevnite Hub 3 na základňu, ako je znázornené na obrázku.



## Metóda 2: Montáž na stenu (pomocou pásky)

Najskôr odstráňte držiak zo základne.

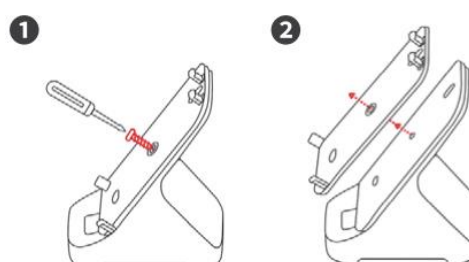

Potom ho pripojte k vstupnému portu typu C (INPUT) na Hub 3 a kábel usporiadajte tak, aby neprekážal.

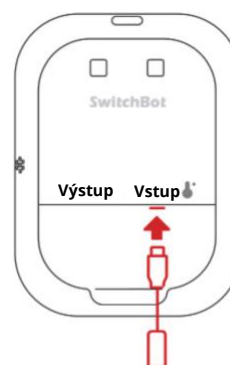

Potom pripevnite Hub 3 na montážnu konzolu, ako je znázornené na obrázku.

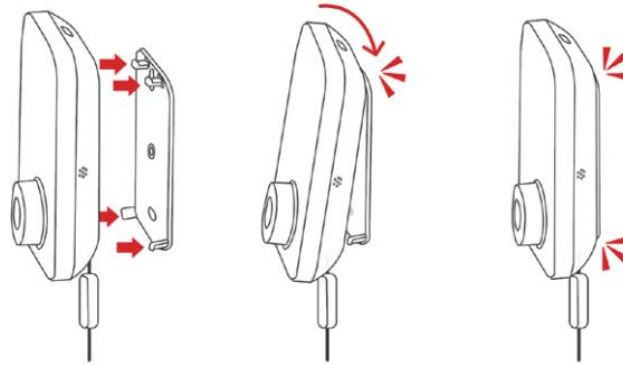

Potom pripevnite dodávanú pásku 3M na montážnu konzolu (pásku ešte neodstraňujte).

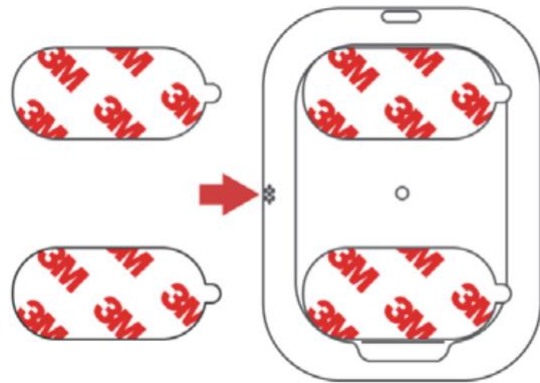

Následne pripevnite zariadenie na vybrané miesto.

Poznámka

- Ubezpečte sa, že povrch je čistý, rovný, suchý a bez prachu. Neinštalujte na práškové steny, voľné drevo alebo iné nestabilné povrchy.
- Vyskúšajte umiestnenie, aby ste sa ubezpečili, že je v dosahu na ovládanie infračervených a Bluetooth zariadení.
- Pevne pritlačte po dobu 2 minút, aby ste odstránili vzduchové bubliny a zabezpečili pevné priľnutie. Netlačte na obrazovku.
- V chladných podmienkach lepidlo zohrejte fénom, aby sa zlepšila príľnavosť.

### Metóda 3: Montáž na stenu (pomocou skrutiek)

Najskôr odstráňte držiak zo základne

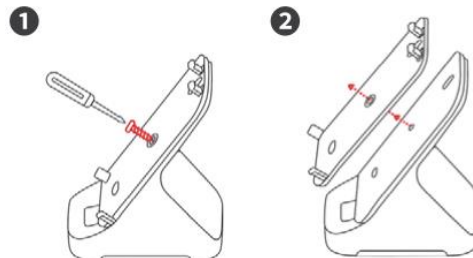

Potom vyberte miesto inštalácie a pripevnite polohovaciu pásku.

Poznámka

- Pred pripevnením pásky sa ubezpečte, že miesto inštalácie je v dosahu infračerveného diaľkového ovládača a zariadení Bluetooth.

Nástroje potrebné na inštaláciu:

- Elektrická vŕtačka
- Gumené kladivo
- Krížový skrutkovač

Poznámka:

- V prípade potreby sa poraďte s profesionálnym vŕtačom.

Potom vyvŕtajte dva otvory pomocou polohovacej pásky ako vodidlá. Gumovým kladivom zatlačte hmoždinky do otvorov a odstráňte pásku.

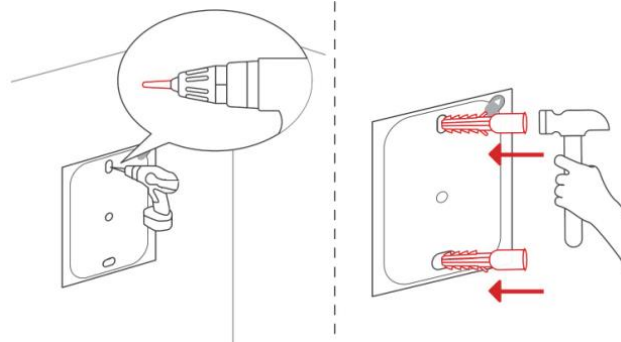

Potom vyrovnajte montážnu konzolu s otvormi a vložte dve skrutky. Čiastočne ich utiahnite, nastavte konzolu a potom ju úplne utiahnite, aby bola pevne uchytená.

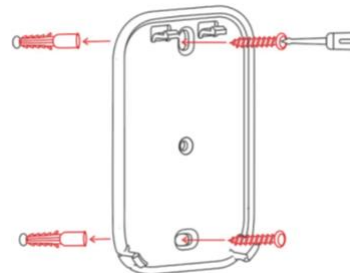

Potom ho pripojte k vstupnému portu typu C (INPUT) na zariadení Hub 3 a kábel usporiadajte tak, aby neprekážal.

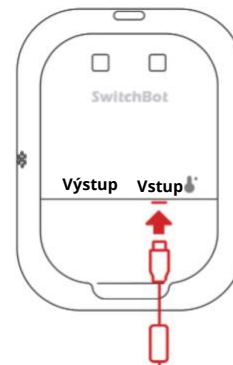

Potom pripevnite Hub 3 na montážnu konzolu. Ak je správne umiestnený, ozve sa cvaknutie.

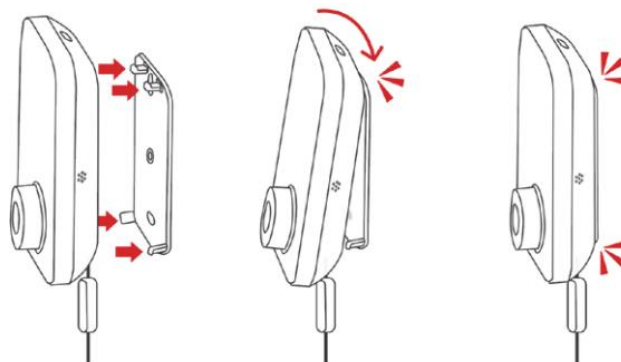

## Demontáž

Jednou rukou pevne pridržte Hub 3. Tlačeníím smerom nahor od spodného okraja rovnomernou silou ho uvoľnite.

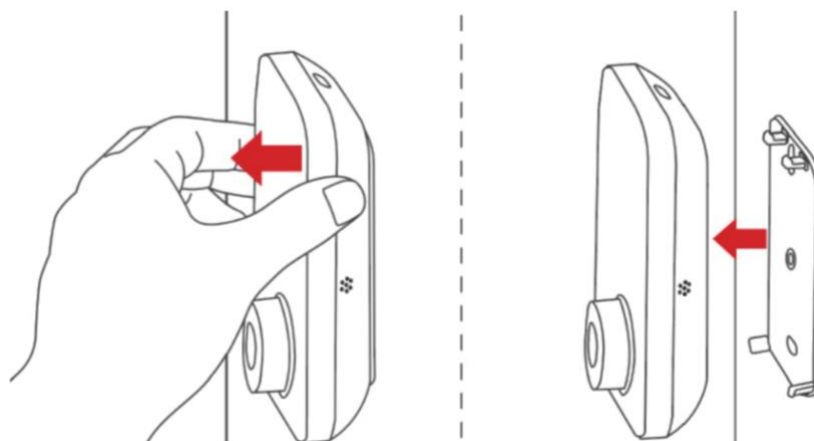

## Zrieknutie sa zodpovednosti

- Spoločnosť nezodpovedá za žiadne straty alebo škody spôsobené nesprávnym alebo neprimeraným používaním tohto produktu.
- Spoločnosť nezodpovedá za škody na majetku alebo následky spôsobené použitím výrobku na iný účel, ako je určený, alebo v rozpore s pokynmi výrobcu.
- Tento produkt nepripájajte k zariadeniam na podporu života. Spoločnosť nezodpovedá za žiadne straty alebo škody vyplývajúce z takéhoto použitia.
- Spoločnosť nezodpovedá za poškodenie budov alebo iné straty spôsobené inštaláciou, demontážou alebo manipuláciou s týmto produktom.

## Stav indikátora zariadenia

### Pridávanie zariadenia

Stav zariadenia	Popis
Indikátor bliká rýchlo	V režime párovania
Indikátor bliká pomaly	Pripojenie k sieti
Indikátor blikne raz	Pridané diaľkové ovládanie alebo zariadenie použité raz prostredníctvom aplikácie

## Aktualizácia firmvéru

Stav zariadenia	Popis
Indikátor bliká pomaly a na obrazovke zariadenia sa zobrazí ikona aktualizácie	Aktualizácia firmvéru sa začala
Indikátor pomaly bliká a na obrazovke zariadenia sa zobrazuje, že aktualizácia firmvéru je dokončená	Aktualizácia firmvéru bola úspešná
Indikátor nesvieti	Úspešné pripojenie k sieti

## Učenie diaľkového ovládača

Stav zariadenia	Popis
Indikátor svieti 2 sekundy a potom zhasne	Pripravené na naučenie diaľkového ovládania
Indikátor blikne dvakrát po stlačení diaľkového ovládania	Diaľkové ovládanie bolo úspešne naučené
Indikátor bliká raz po 10 sekundách	Čas na naučenie sa ovládača vypršal. Naučenie sa ovládača nebolo úspešné

## Upozornenia na teplotu a vlhkosť

Stav zariadenia	Popis	Čo robiť
Zariadenie vydá zvukový signál a na obrazovke zariadenia sa zobrazí výstraha	Teplota alebo vlhkosť dosiahla nastavenú prahovú hodnotu výstrahy	Stlačte ľubovoľné tlačidlo, aby ste upozornenie zrušili, alebo počkajte 30 sekúnd, kým sa automaticky nezruší.

## Obnovenie firmvéru

Stav zariadenia	Popis	Čo robiť
Na obrazovke sa zobrazí ikona obnovenia firmvéru	Je potrebné obnoviť firmvér zariadenia	Postupujte podľa pokynov v aplikácii a obnovenie dokončite

## Riešenie

Ak máte problémy s pridávaním diaľkových ovládačov do Hub 3, naskenujte nižšie uvedený QR kód a nájdite riešenie.

<https://support.switch-bot.com/hc/en-us/articles/8069379964695>



Ak váš Hub 3 zobrazuje nesprávne hodnoty teploty alebo vlhkosti, naskenujte nižšie uvedený QR kód a nájdite riešenie.

<https://support.switch-bot.com/hc/en-us/articles/9747052703895>



## Obnovenie továrenských nastavení

Stlačte a podržte tlačidlo Zapnutie/Vypnutie po dobu 15 sekúnd, aby ste zariadenie resetovali. Týmto sa vymažú všetky spárované zariadenia a obnovia sa predvolené nastavenia.

## Aktualizácie firmvéru

S cieľom zlepšiť používateľský komfort pravidelne vydávame aktualizácie firmvéru, ktoré pridávajú nové funkcie a opravujú softvérové chyby. Keď je k dispozícii nová verzia, v našej aplikácii dostanete oznámenie o aktualizácii.

Aby nedošlo k prerušeniu aktualizácie, ubezpečte sa, že je produkt zapnutý a váš smartfón je v dosahu.

## Obnovenie firmvéru

- Odpojte kábel senzora od Hub 3. Pri opätovnom pripájaní stlačte a podržte tlačidlo Kata, kým sa nezobrazí ikona.
- V aplikácii prejdite do časti Profil > Obnovenie firmvéru a vyberte Hub 3.

Poznámka: obnovenie môže trvať 15 – 30 minút.

## Nastavenie Matter

Naskenujte nižšie uvedený QR kód, aby ste získali návod na nastavenie Matter.



Pre používateľov iOS:

<https://support.switch-bot.com/hc/en-us/articles/28615495530519>



Pre používateľov Android:

<https://support.switch-bot.com/hc/en-us/articles/28615513028759>

## Nastavenie Alexa



Príručka na  
nastavenie Alexa



Ovládanie scén hlasom  
pomocou Alexa



Príkazy na ovládanie IR  
zariadení pomocou Alexa

## Špecifikácia

<b>Materiál</b>	PC + ABC + zliatina hliníka
<b>Rozmery</b>	126 × 94 × 38 mm
<b>Port typu C (VSTUP)</b>	5 V= 2 A
<b>Port typu C (výstup)</b>	5 V= 500 mA
<b>Prevádzková teplota</b>	-20 °C až 65 °C
<b>Prevádzková vlhkosť</b>	0 % až 90 % relatívna vlhkosť
<b>Rozsah infračerveného vyžarovania</b>	Maximálne 30 metrov
<b>Pripojenie</b>	802.11 b/g/n, 2,4 GHz WiFi + Bluetooth Low Energy
<b>Prevádzková frekvencia</b>	2 402 – 2 480 MHz
<b>Maximálny bezdrôtový výstup</b>	< 10 dBm

## Senzor teploty a vlhkosti

<b>Rozlíšenie</b>	0,1 °C, 1 % RH
<b>Teplotný rozsah</b>	-20 °C až 80 °C
<b>Rozsah vlhkosti</b>	0 až 99 % RH
<b>Presnosť teploty</b>	-20 °C až 0 °C [+0,4 °C] 0 °C až 65 °C [+0,2 °C] 65 °C až 80 °C [+0,3 °C]
<b>Presnosť vlhkosti</b>	0 až 10 % RH (+3 % RH) 10 % až 90 % RH (+2 % RH) 90 % až 99 % RH (+3 % RH)

## Záručné podmienky

Záručné podmienky sa môžu líšiť v závislosti od krajiny alebo regiónu. Konkrétne informácie, ako napríklad záručná doba a rozsah záruky, nájdete v podmienkach popredajného servisu, ktoré poskytuje predajca, od ktorého ste produkt zakúpili. Ak potrebujete požiadať o popredajný servis, kontaktujte predajcu alebo autorizovaného predajcu, u ktorého ste produkt zakúpili. Nezabudnite predložiť platný doklad o kúpe, napríklad faktúru alebo číslo objednávky, aby bolo možné potvrdiť váš nárok na servis.

## Vyhlásenie o zhode EÚ

Tento produkt spĺňa zákonné požiadavky nasledujúcich smerníc Európskej únie:  
Smernica č. 2014/53/EU.



## WEEE

Tento produkt sa nesmie likvidovať ako bežný domáci odpad v súlade so smernicou EÚ o odpade z elektrických a elektronických zariadení (WEEE – 2012/19/EU). Namiesto toho sa musí vrátiť na miesto nákupu alebo odovzdať na verejné zberné miesto pre recyklovateľný odpad. Zabezpečením správneho zneškodnenia tohto výrobku pomôžete predísť potenciálnym negatívnym dôsledkom na životné prostredie a ľudské zdravie, ktoré by inak mohli vzniknúť v dôsledku nesprávneho nakladania s týmto výrobkom. Ďalšie informácie získate od miestnych orgánov alebo v najbližšom zbernom mieste. Nesprávne zneškodnenie tohto typu odpadu môže viesť k pokutám v súlade s vnútroštátnymi predpismi.



Tisztelt vásárló!

Köszönjük, hogy megvásárolta termékünket. Kérjük, az első használat előtt figyelmesen olvassa el az alábbi utasításokat, és őrizze meg ezt a felhasználói kézikönyvet a későbbi használathoz. Különös figyelmet fordítson a biztonsági utasításokra. Ha bármilyen kérdése vagy észrevétele van a készülékkel kapcsolatban, kérjük, látogasson el ügyfélszolgálati oldalunkra: [www.alza.cz/EN/kontakt](http://www.alza.cz/EN/kontakt).

Importőr Alza.cz a.s., Jankovcova 1522/53, Holešovice, 170 00 Praha 7, [www.alza.cz](http://www.alza.cz)

## A csomag tartalma

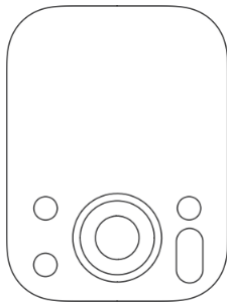

Hub 3 x 1

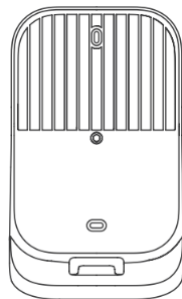

Alap x 1

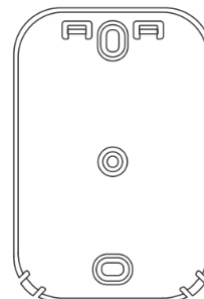

Fali rögzítő konzol x 1

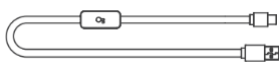

Hőmérséklet- és páratartalom-érzékelő kábel x 1

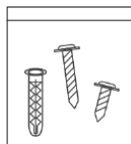

Csavarok x 1

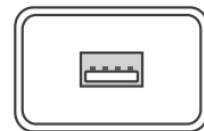

Tápegység x 1

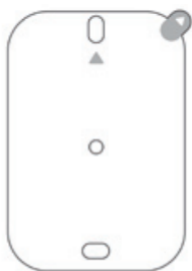

Pozicionáló szalag x 1

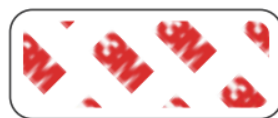

Hőmérséklet- és páratartalom-érzékelő szalag x 1



Tartómatrica x 2

## Alkatrészek listája

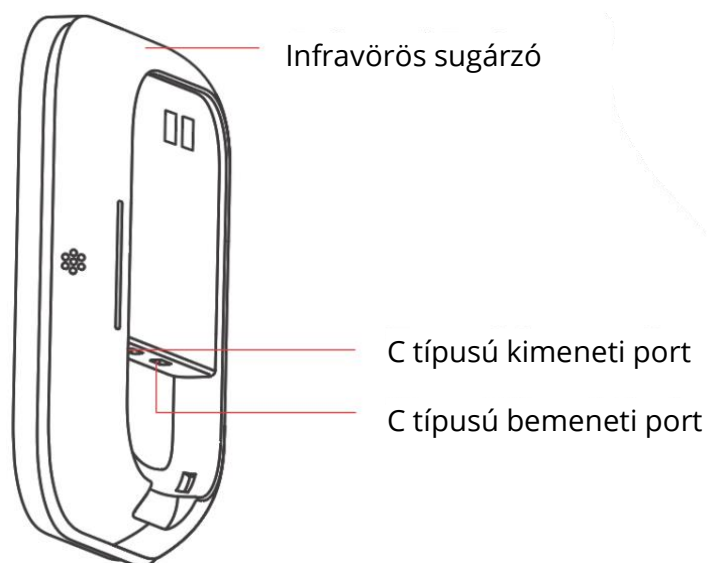
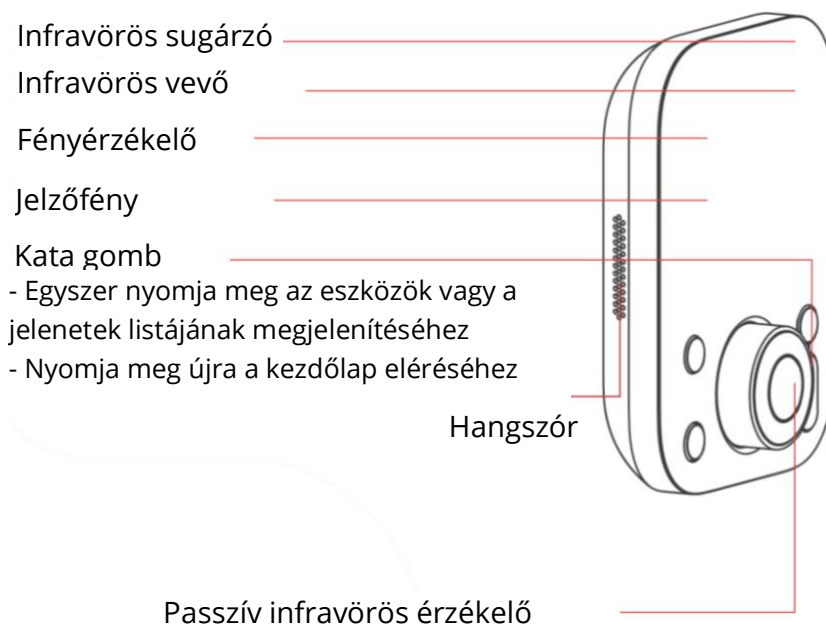
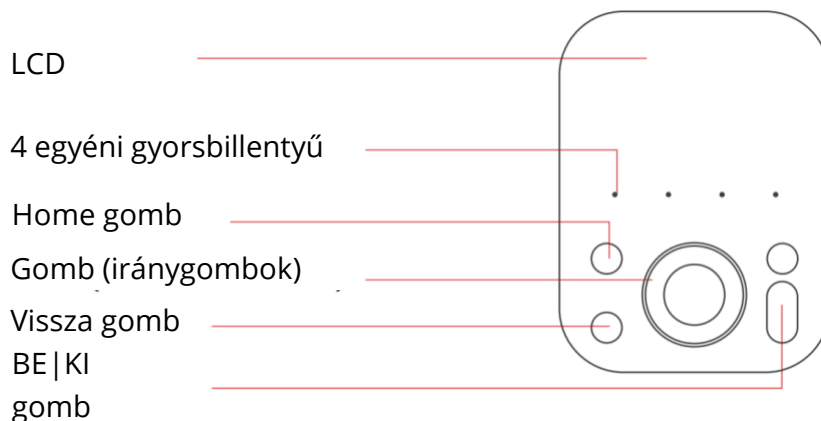

## Előkészítés

Szükséges eszközök:

- Bluetooth 4.2 vagy újabb verziójú okostelefon vagy táblagép
- Az alkalmazásunk legújabb verziója (elérhető az Apple App Store-ban vagy a Google Play-en)
- SwitchBot-fiók – regisztráljon az alkalmazáson keresztül, vagy jelentkezzen be, ha már rendelkezik fiókkal.



iOS és Android rendszerkövetelmények:

<https://support.switch-bot.com/hc/en-us/articles/12567397397271>

## Adja hozzá a Hub 3 készülékét az alkalmazásunkhoz

Nyissa meg alkalmazásunkat, és jelentkezzen be fiókjába. Érintse meg a kezdőképernyő jobb felső sarkában található „+” ikont, válassza az „Eszköz hozzáadása” lehetőséget, majd keresse meg és érintse meg a Hub 3 ikont. Kövesse a képernyőn megjelenő utasításokat a beállítás befejezéséhez.

## Óvintézkedések

- A Hub 3 csatlakoztatásához kizárólag 5 V-os, 2 A-es tápegységet használjon. Más tápegységek használata károsíthatja a készüléket vagy befolyásolhatja a teljesítményét.
- Ne használjon biztonsági tanúsítvánnyal nem rendelkező, nem hitelesített adaptereket.
- A mellékelt kábel beépített hőmérséklet- és páratartalom-érzékelőt tartalmaz. Ne nyújtsa és ne húzza, mert ez zavarhatja az adatátvitelt.
- Ne húzza túl erősen a fali tartókonzolyját, mert megsérülhet a készülék vagy a fal.
- A Hub 3 tápellátásához csak USB Type-C kábelt használjon.
- Ha bármilyen működési zavart tapasztal, vegye fel velünk a kapcsolatot.

## Használati utasítás

Adja hozzá a Hub 3-on keresztül vezérelni kívánt készülékeket vagy eszközöket:

- IR távirányítók  
Nyissa meg a Hub 3 funkcióoldalát, és kövesse az alkalmazás utasításait az IR távirányítók hozzáadásához. Az IR hatótávolság maximális értéke 30 m (98 ft).
- SwitchBot eszközök  
Lépjen az Eszközök és jelenetek > Eszközök kezelése menüpontra, majd válassza ki a Hub 3-on keresztül vezérelni kívánt SwitchBot eszközöket.
- Harmadik féltől származó Bluetooth-eszközök  
Lépjen az Eszközök és jelenetek > Eszközök kezelése > Harmadik féltől származó vezérlés menüpontra, és kövesse az utasításokat az eszközök hozzáadásához.

## Telepítés

Elhelyezési tippek:

- Győződjön meg arról, hogy a vezérelni kívánt készülék a Hub 3 infravörös hatótávolságán belül van.
- Az infravörös jeleket falak vagy más tárgyak blokkolhatják, ezért ügyeljen arra, hogy a Hub 3 és a készülék között ne legyenek akadályok.
- Helyezze a készüléket megfelelő szögben a Hub 3-hoz, és ellenőrizze, hogy megfelelően működik-e.
- Az internetkapcsolat erősítéséhez helyezze a Hub 3-at a routerhez a lehető legközelebb.

## 1. módszer: Asztali rögzítés

Először vezesse át az érzékelő kábelt az alapon.

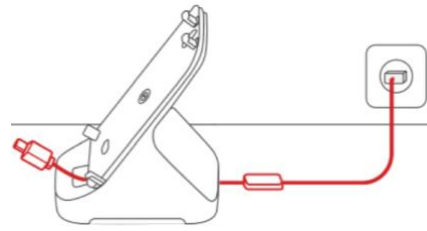

Ezután csatlakoztassa a Hub 3 típusú C bemeneti (INPUT) portjához, és rendezze el a kábelt.

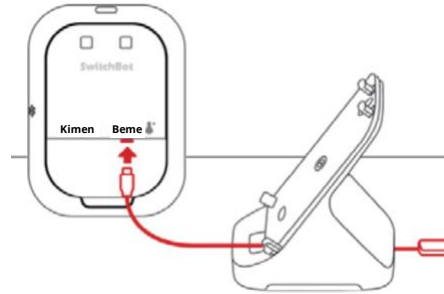

Végül rögzítse a Hub 3-at az alpra az ábra szerint.

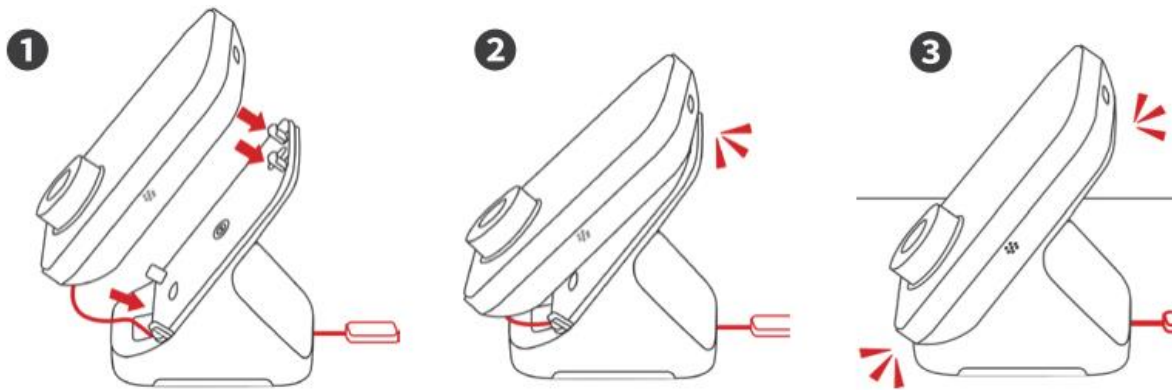

## 2. módszer: Falra szerelés (ragasztószalaggal)

Először vegye le a tartót az alpról.

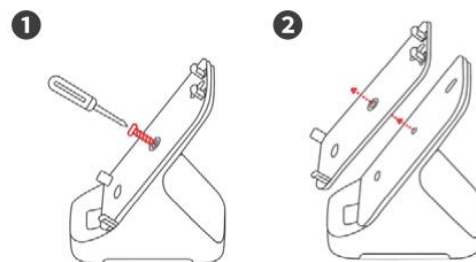

Ezután csatlakoztassa a Hub 3 típusú C bemeneti (INPUT) porthoz, és rendezze el a kábelt.

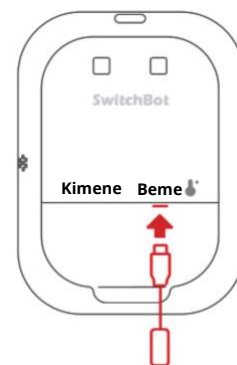

Ezt követően rögzítse a Hub 3 készüléket a rögzítőkonzolra az ábra szerint.

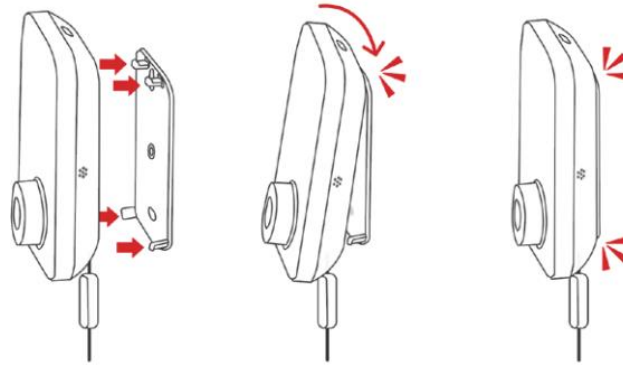

Ezután rögzítse a mellékelt 3M szalagot a rögzítőkonzolra. (A szalag védőfóliáját még ne távolítsa el!)

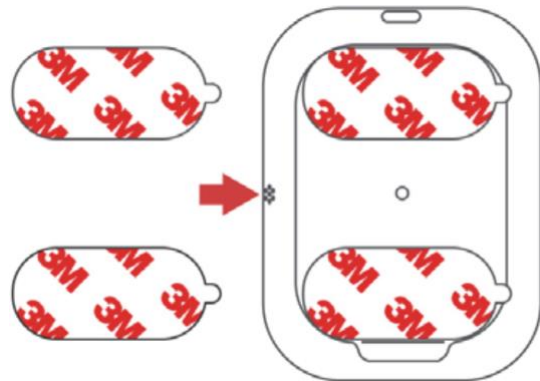

Ezután rögzítse a készüléket a kiválasztott helyre.

Megjegyzés:

- Győződjön meg arról, hogy a felület tiszta, sík, száraz és pormentes. Ne szerelje poros falakra, laza fára vagy más instabil felületre.
- Tesztelje a helyet, hogy megbizonyosodjon arról, hogy az infravörös és a Bluetooth-eszközök vezérlésének hatótávolságán belül van.
- 2 percig nyomja meg erősen, hogy eltávolítsa a légbuborékokat és biztosítsa a szilárd illeszkedést. Ne nyomja meg a képernyőt.
- Hideg körülmények között melegítse meg a ragasztót hajszárítóval a jobb tapadás érdekében.

### 3. módszer: Falra szerelés (csavarokkal)

Először vegye le a tartót az alapról.

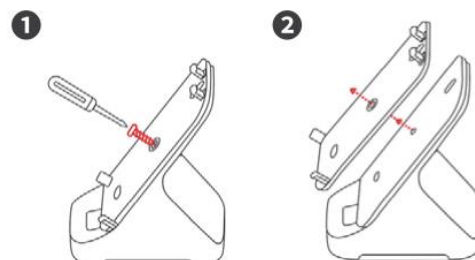

Ezután válassza ki a felszerelés helyét, és rögzítse a pozicionáló szalagot.

Megjegyzés:

- A szalag rögzítése előtt győződjön meg arról, hogy a felszerelési hely az infravörös távirányítók és a Bluetooth-eszközök vezérléséhez szükséges hatótávolságon belül van.

A telepítéshez szükséges szerszámok:

- Elektromos fúró
- Gumi kalapács
- Csillagfejű csavarhúzó

Megjegyzés:

- Szükség esetén forduljon szakemberhez.

Ezt követően fúrjon két lyukat a pozicionáló szalag segítségével. Helyezze be a fali dugókat egy gumikalapáccsal, majd távolítsa el a szalagot.

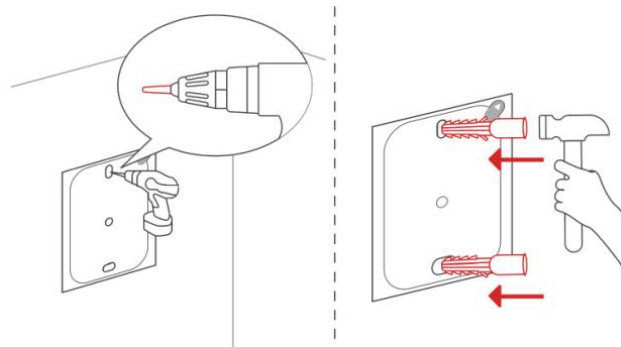

Ezután igazítsa a rögzítő konzolt a lyukakhoz, és helyezze be a két csavart. Részben húzza meg őket, állítsa be a konzolt, majd húzza meg teljesen, hogy rögzüljön.

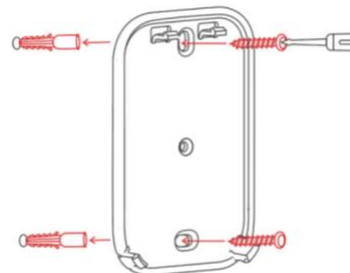

Ezután csatlakoztassa a Hub 3 típusú C bemeneti (INPUT) porthoz, és rendezze el a kábelt.

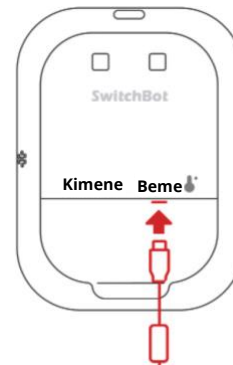

Ezt követően rögzítse a Hub 3-at a tartókonzolra. Ha megfelelően van elhelyezve, kattantást hall.

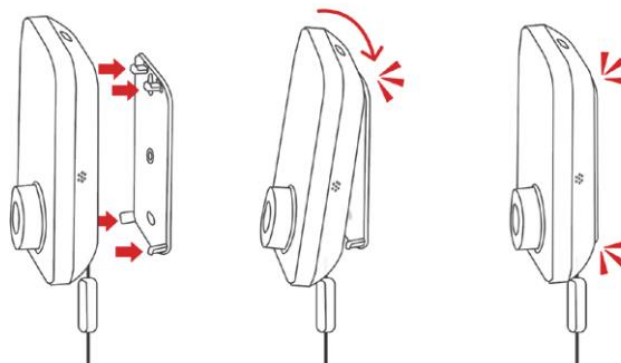

## Eltávolítás

Tartsa szorosan a Hub 3-at az egyik kezével. Egyenletes erővel nyomja felfelé az alsó szélét, amíg el nem válik.

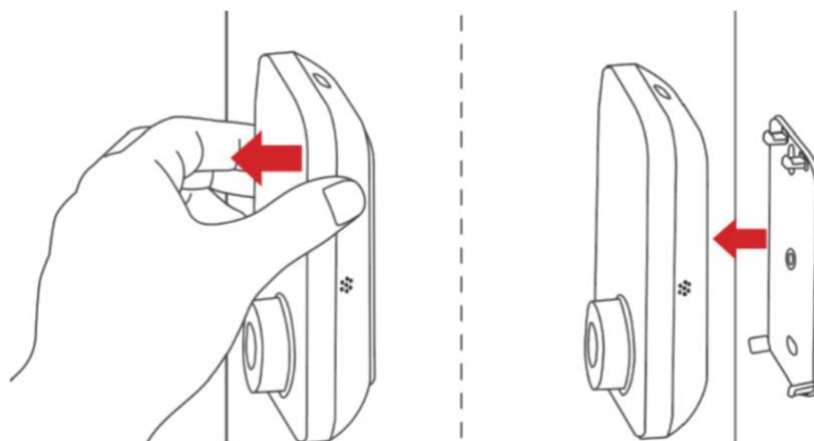

## Jogi nyilatkozat

- A vállalat nem vállal felelősséget a termék helytelen vagy nem rendeltetésszerű használatából eredő veszteségekért vagy károkért.
- A vállalat nem vállal felelősséget a termék rendeltetésétől eltérő vagy a gyártó utasításainak ellentétes használatából eredő anyagi károkért vagy következményekért.
- Ne csatlakoztassa ezt a terméket életfenntartó berendezésekhez. A vállalat nem vállal felelősséget az ilyen használatból eredő veszteségekért vagy károkért.
- A vállalat nem vállal felelősséget az e termék telepítésével, szítszerelésével vagy kezelésével okozott épületkárokért vagy egyéb veszteségekért.

## A készülék jelzőfényének állapota

### Eszköz hozzáadása

Eszköz állapota	Leírás
A jelzőfény gyorsan villog	Párosítási módban
A jelzőfény lassan villog	Csatlakozás a hálózathoz
A jelzőfény egyszer villog	Távírányító hozzáadva vagy eszköz egyszer használva az alkalmazáson keresztül

## Firmware frissítés

<b>Eszköz állapota</b>	<b>Leírás</b>
A jelzőfény lassan villog, és a készülék képernyőjén megjelenik egy frissítési ikon	A firmware frissítése megkezdődött
A jelzőfény lassan villog, és az eszköz képernyőjén megjelenik, hogy a firmware frissítése befejeződött	A firmware frissítése sikeresen megtörtént
A jelzőfény nem világít	Sikeresen csatlakozott a hálózathoz

## Távírányító tanulása

<b>Készülék állapota</b>	<b>Leírás</b>
A jelzőfény 2 másodpercig világít, majd kialszik	Kész a távírányító tanulására
A jelzőfény kétszer villog, miután megnyomta a távírányítót	A távírányító beolvasása sikeres
A jelzőfény 10 másodperc után egyszer villog	A tanulási idő lejárt. A távírányító beolvasása nem sikerült

## Hőmérséklet- és páratartalom-riasztások

<b>Készülék állapota</b>	<b>Leírás</b>	<b>Mit kell tenni</b>
A készülék sípol, és a készülék képernyőjén riasztás jelenik meg	A hőmérséklet vagy a páratartalom elérte a beállított riasztási küszöbértéket	Nyomjon meg bármelyik gombot a riasztás törléséhez, vagy várjon 30 másodpercet, amíg automatikusan megszűnik.

## Firmware-visszaállítás

<b>Készülék állapota</b>	<b>Leírás</b>	<b>Mit kell tenni</b>
A képernyőn megjelenik egy firmware-visszaállítás ikon	Az eszköz firmware-jét vissza kell állítani	Kövesse az alkalmazás utasításait a helyreállítás befejezéséhez

## Hibaelhárítás

Ha problémát tapasztal a távirányítók hozzáadásával a Hub 3 készülékéhez, kérjük, olvassa be az alábbi QR-kódot a megoldásokért.

<https://support.switch-bot.com/hc/en-us/articles/8069379964695>



Ha a Hub 3 készülék helytelen hőmérséklet- vagy páratartalom-értékeket jelenít meg, kérjük, olvassa be az alábbi QR-kódot a megoldásokért.

<https://support.switch-bot.com/hc/en-us/articles/9747052703895>



## Gyári beállítások visszaállítása

Tartsa lenyomva a bekapcsoló gombot 15 másodpercig a készülék visszaállításához. Ezzel törli az összes párosított eszközt és visszaállítja az alapértelmezett beállításokat.

## Firmware-frissítések

A felhasználói élmény javítása érdekében rendszeresen kiadunk firmware-frissítéseket, amelyek új funkciókat adnak hozzá és szoftverproblémákat javítanak. Ha új verzió érhető el, frissítési értesítést kap az alkalmazásunkban.

A frissítés során ügyeljen arra, hogy a termék be legyen kapcsolva, és okostelefonja a hatótávolságon belül legyen, hogy ne szakadjon meg a folyamat.

## A firmware visszaállítása

- Húzza ki az érzékelő kábelt a Hub 3 készülékből. Az újracsatlakoztatás során tartsa lenyomva a Kata gombot, amíg meg nem jelenik az ikon.
- Az alkalmazásban lépjen a Profil > Firmware-visszaállítás menüpontra, és válassza ki a Hub 3 készüléket.

Megjegyzés: A helyreállítás 15–30 percig tarthat.

## Matter beállítása

Kérjük, olvassa be az alábbi QR-kódot a Matter beállítási útmutatóhoz.



iOS felhasználóknak:

<https://support.switch-bot.com/hc/en-us/articles/28615495530519>



Android felhasználóknak:

<https://support.switch-bot.com/hc/en-us/articles/28615513028759>

## Alexa beállítása



Alexa beállítási  
útmutató



Jelenetek hangvezérlése  
Alexa segítségével



Parancsok IR-készülékek  
vezérléséhez Alexa  
segítségével

## Műszaki

<b>Anyag</b>	PC + ABC + alumíniumötvözet
<b>Mérete</b>	126 x 94 x 38 mm
<b>Type-C port (bemenet)</b>	5 V= 2 A
<b>Type-C port (kimenet)</b>	5 V= 500 mA
<b>Működési hőmérséklet</b>	-20 °C és 65 °C között
<b>Üzemi páratartalom</b>	0% és 90% közötti relatív páratartalom
<b>Infravörös sugárzási tartomány</b>	Maximum 30 méter
<b>Csatlakozási lehetőség</b>	802.11 b/g/n, 2,4 GHz Wi-Fi + Bluetooth alacsony energiafogyasztású
<b>Működési frekvencia</b>	2402 - 2480 MHz
<b>Maximális vezeték nélküli kimeneti teljesítmény</b>	< 10dBm

## Hőmérséklet- és páratartalom-érzékelő

<b>Felbontás</b>	0,1 °C, 1% relatív páratartalom
<b>Hőmérséklet-tartomány</b>	-20 °C és 80 °C között
<b>Páratartalom-tartomány</b>	0-99 % relatív páratartalom
<b>Hőmérséklet-pontosság</b>	-20 °C és 0 °C között [+0,4 °C] 0 °C és 65 °C között [+0,2 °C] 65 °C és 80 °C között [+0,3 °C]
<b>Páratartalom pontosság</b>	0 és 10 % RH (+3 % RH) 10 % és 90 % RH (+2 % RH) között 90 % és 99 % RH (+3 % RH)

## Garanciális feltételek

A jótállási feltételek országonként vagy régióként eltérőek lehetnek. A jótállási időszak és a jótállás hatálya stb. részletes feltételeiről kérjük, olvassa el a terméket értékesítő kereskedelmi csatorna által biztosított jótállási feltételeket. Ha jótállási szolgáltatást igényel, kérjük, forduljon a terméket értékesítő kereskedelmi csatornához vagy hivatalos forgalmazóhoz. A szolgáltatás igénybevételéhez feltétlenül mutasson be érvényes vásárlási bizonylatot, például számlát vagy rendelési számot.

## EU megfelelési nyilatkozat

Ez a termék megfelel a következő európai uniós irányelvek jogi követelményeinek: 2014/53/EU irányelv.



## WEEE

Ezt a terméket az elektromos és elektronikus berendezések hulladékairól szóló EU irányelv (WEEE – 2012/19/EU) szerint nem szabad a háztartási hulladékkal együtt ártalmatlanítani. A terméket a vásárlás helyére kell visszavinni, vagy egy újrahasznosítható hulladékok gyűjtésére szolgáló közgyűjtőhelyen kell leadni. A termék megfelelő ártalmatlanításával hozzájárul a környezetre és az emberi egészségre gyakorolt potenciális káros hatások megelőzéséhez, amelyek a termék nem megfelelő ártalmatlanításával járhatnak. További információkért forduljon a helyi hatósághoz vagy a legközelebbi gyűjtőhelyhez. Az ilyen típusú hulladékok nem megfelelő ártalmatlanítása a nemzeti jogszabályok szerint bírsággal járhat.



Sehr geehrter Kunde,

vielen Dank für den Kauf unseres Produkts. Bitte lesen Sie die folgenden Anweisungen vor dem ersten Gebrauch sorgfältig durch und bewahren Sie diese Bedienungsanleitung zum späteren Nachschlagen auf. Beachten Sie insbesondere die Sicherheitshinweise. Wenn Sie Fragen oder Kommentare zum Gerät haben, wenden Sie sich bitte an den Kundenservice: [www.alza.de/kontakt](http://www.alza.de/kontakt), [www.alza.at/kontakt](http://www.alza.at/kontakt)

Lieferant Alza.cz a.s., Jankovcova 1522/53, Holešovice, 170 00 Prag 7, [www.alza.cz](http://www.alza.cz)

## Lieferumfang

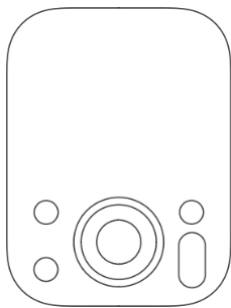

Hub 3 x 1

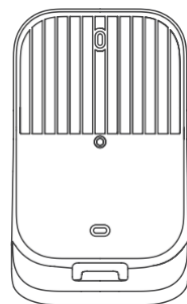

Basisstation x 1

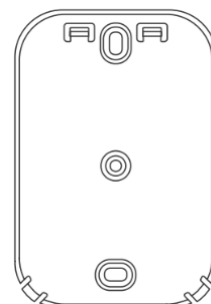

Wandhalterung x 1



Kabel für Temperatur- und Feuchtigkeitsensor x 1

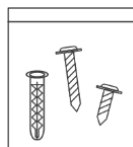

Schraubensatz x 1

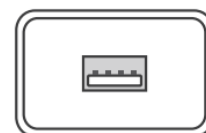

Netzteil x 1

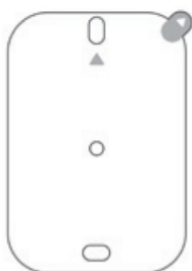

Positionierungsklebeband x 1

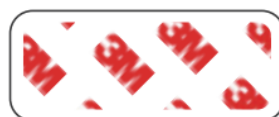

Temperatur- und Feuchtigkeitsensorband x 1



Halterungsaufkleber x 2

# Liste der Komponenten

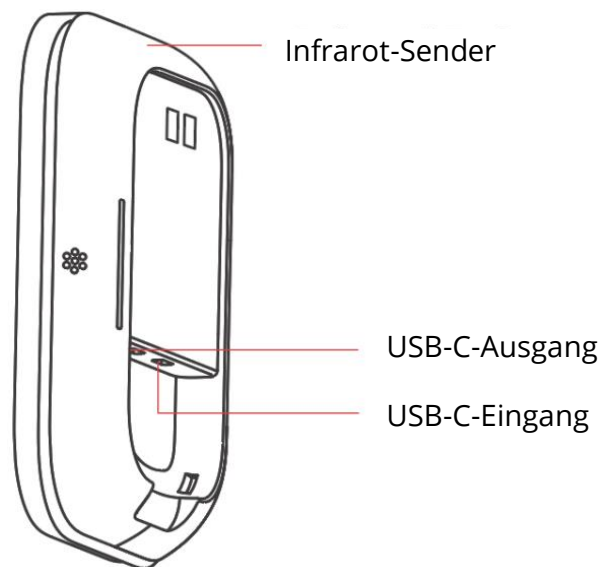
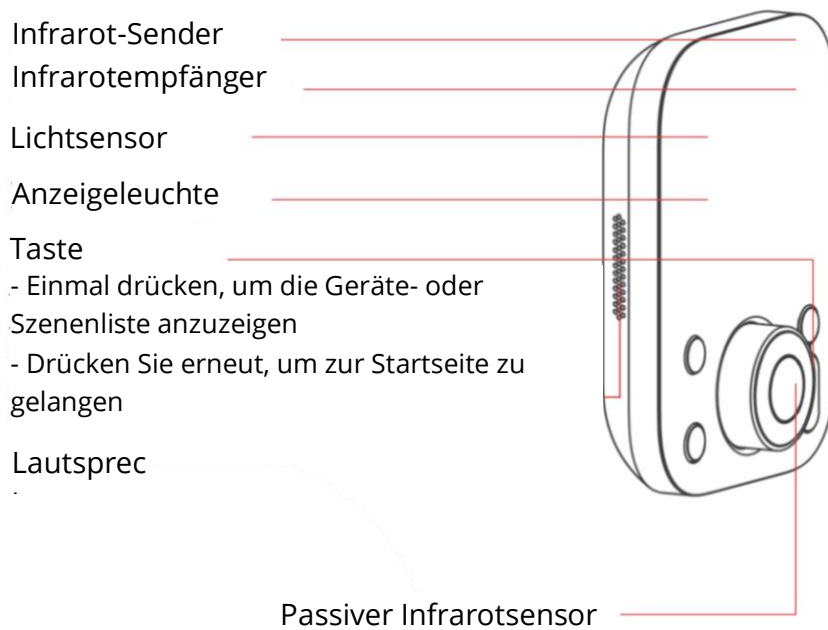
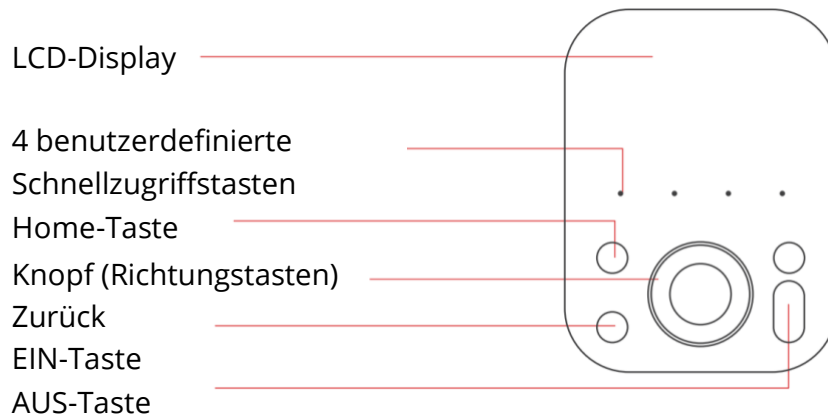

# Vorbereitung

Sie benötigen:

- Ein Smartphone oder Tablet mit Bluetooth 4.2 oder höher
- Die neueste Version unserer App (verfügbar im Apple App Store oder bei Google Play)
- Ein SwitchBot-Konto – registrieren Sie sich über die App oder melden Sie sich an, wenn Sie bereits ein Konto haben.



Systemanforderungen für iOS und Android:

<https://support.switch-bot.com/hc/en-us/articles/12567397397271>

## Fügen Sie Ihren Hub 3 zu unserer App hinzu

Öffnen Sie unsere App und melden Sie sich bei Ihrem Konto an. Tippen Sie auf das „+“-Symbol in der oberen rechten Ecke des Startbildschirms, wählen Sie „Gerät hinzufügen“ und suchen Sie dann das Hub 3-Symbol und tippen Sie darauf. Befolgen Sie die Anweisungen auf dem Bildschirm, um die Einrichtung abzuschließen.

## Vorsichtsmaßnahmen

- Verwenden Sie zum Anschließen Ihres Hub 3 nur ein 5-V-2-A-Netzteil. Die Verwendung anderer Netzteile kann das Gerät beschädigen oder die Leistung beeinträchtigen.
- Verwenden Sie keine nicht zertifizierten Adapter ohne Sicherheitszertifizierung.
- Das mitgelieferte Kabel enthält einen integrierten Temperatur- und Feuchtigkeitssensor. Vermeiden Sie es, das Kabel zu dehnen oder daran zu ziehen, da dies die Datenübertragung stören kann.
- Ziehen Sie nicht mit übermäßiger Kraft an der Wandhalterung, um Schäden am Gerät oder an der Wand zu vermeiden.
- Verwenden Sie zum Anschließen Ihres Hub 3 nur ein USB-Kabel vom Typ C.

- Bei Funktionsstörungen wenden Sie sich bitte an unseren Support.

## Gebrauchsanweisungen

Fügen Sie Geräte hinzu, die Sie über Ihren Hub 3 steuern möchten:

- IR-Fernbedienungen  
Rufen Sie die Funktionsseite Ihres Hub 3 auf und folgen Sie den Anweisungen in der App, um IR-Fernbedienungen hinzuzufügen. Die maximale IR-Reichweite beträgt 30 m (98 ft).
- SwitchBot-Geräte  
Gehen Sie zu „Geräte & Szenen“ > „Geräte verwalten“ und wählen Sie die SwitchBot-Geräte aus, die Sie über Ihren Hub 3 steuern möchten.
- Bluetooth-Geräte von Drittanbietern  
Gehen Sie zu „Geräte & Szenen“ > „Geräte verwalten“ > „Steuerung von Drittanbietern“ und folgen Sie den Anweisungen, um Ihre Geräte hinzuzufügen.

## Installation

Tipps zur Platzierung:

- Stellen Sie sicher, dass sich das Gerät, das Sie steuern möchten, innerhalb der Infrarotreichweite des Hub 3 befindet.
- Infrarotsignale können durch Wände oder andere Gegenstände blockiert werden. Stellen Sie daher sicher, dass sich keine Hindernisse zwischen dem Hub 3 und Ihrem Gerät befinden.
- Positionieren Sie Ihr Gerät in einem geeigneten Winkel zum Hub 3 und stellen Sie sicher, dass es ordnungsgemäß funktioniert.
- Für eine stärkere Internetverbindung platzieren Sie den Hub 3 so nah wie möglich an Ihrem Router.

## Methode 1: Montage auf dem Schreibtisch

Führen Sie zunächst das Sensorkabel durch den Sockel.

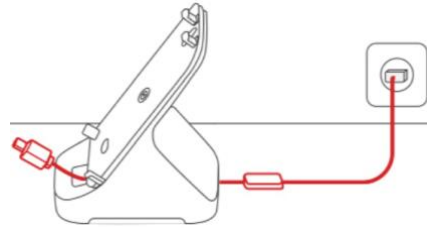

Schließen Sie es dann an den Typ-C-Eingang (INPUT) Ihres Hub 3 an und verlegen Sie das Kabel ordentlich.

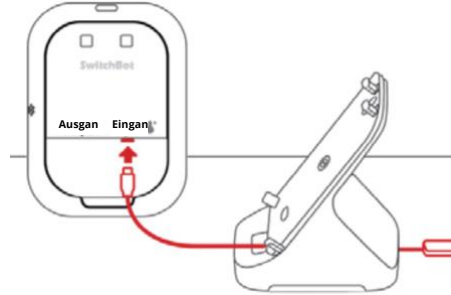

Befestigen Sie schließlich Ihren Hub 3 wie in der Abbildung gezeigt an der Basis.

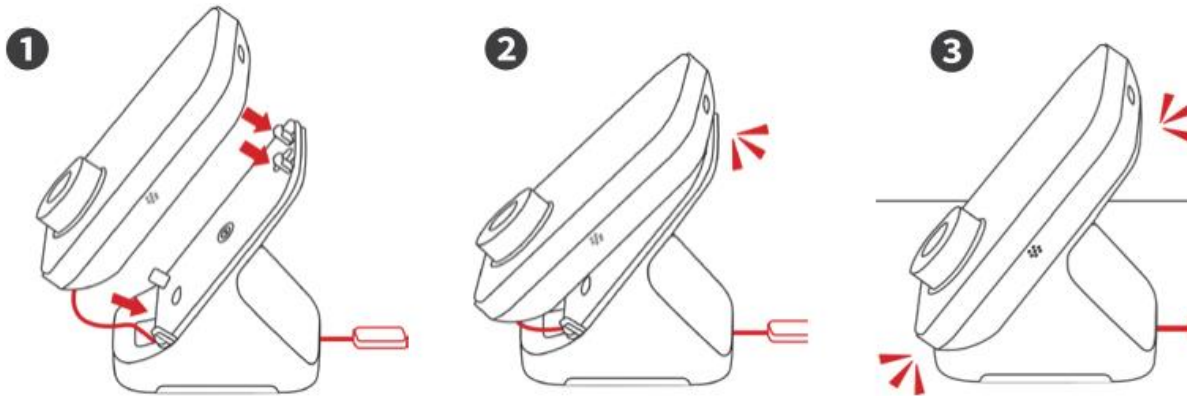

## Methode 2: Wandmontage (mit Klebeband)

Entfernen Sie zunächst die Halterung von der Basis.

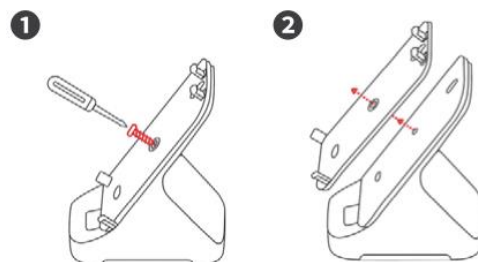

Verbinden Sie sie dann mit dem Typ-C-  
Eingang (INPUT) Ihres Hub 3 und verlegen  
Sie das Kabel ordentlich.



Klemmen Sie anschließend Ihren Hub 3 wie in der Abbildung gezeigt an die Halterung.

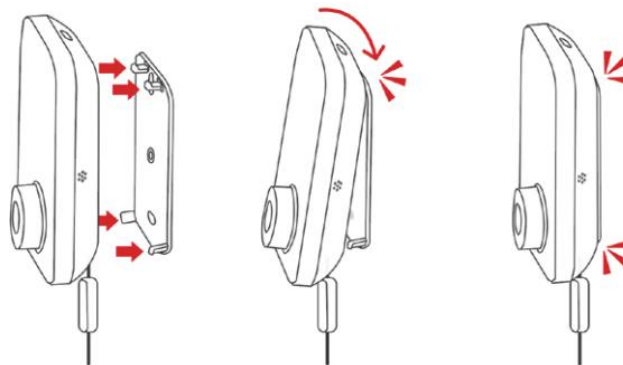

Bringen Sie dann das mitgelieferte 3M-  
Kleband an der Halterung an.  
(Entfernen Sie die Klebandfolie noch  
nicht.)

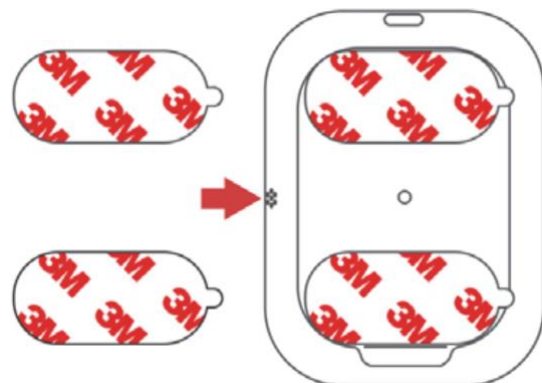

Befestigen Sie anschließend Ihr Gerät an der gewünschten Position.

#### Hinweis

- Stellen Sie sicher, dass die Oberfläche sauber, eben, trocken und staubfrei ist. Vermeiden Sie die Installation an pulvrigen Wänden, losem Holz oder anderen instabilen Oberflächen.
- Testen Sie den Standort, um sicherzustellen, dass er sich innerhalb der Reichweite für die Steuerung von Infrarot- und Bluetooth-Geräten befindet.
- Drücken Sie 2 Minuten lang fest auf, um Luftblasen zu entfernen und einen sicheren Halt zu gewährleisten. Drücken Sie nicht auf den Bildschirm.
- Bei kalten Temperaturen erwärmen Sie den Klebstoff mit einem Föhn, um die Haftung zu verbessern.

### Methode 3: Wandmontage (mit Schrauben)

Entfernen Sie zunächst die Halterung von der Basis.

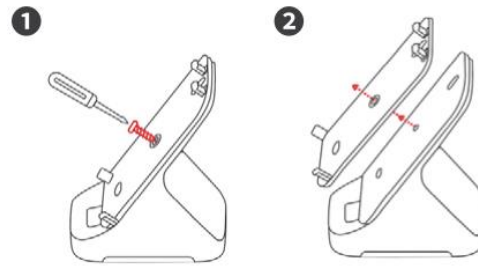

Wählen Sie dann eine Montageposition und befestigen Sie das Positionierungsband.

Hinweis

- Vergewissern Sie sich vor dem Anbringen des Klebebands, dass sich der Montageort innerhalb der Reichweite für die Steuerung von Infrarot-Fernbedienungen und Bluetooth-Geräten befindet.

Für die Installation benötigte Werkzeuge:

- Elektrobohrmaschine
- Gummihammer
- Kreuzschlitzschraubendreher

Hinweis:

- Wenden Sie sich bei Bedarf an einen professionellen Bohrfachmann.

Bohren Sie anschließend zwei Löcher anhand der Positionierungsklebebänder. Setzen Sie die Dübel mit einem Gummihammer ein und entfernen Sie dann das Klebeband.

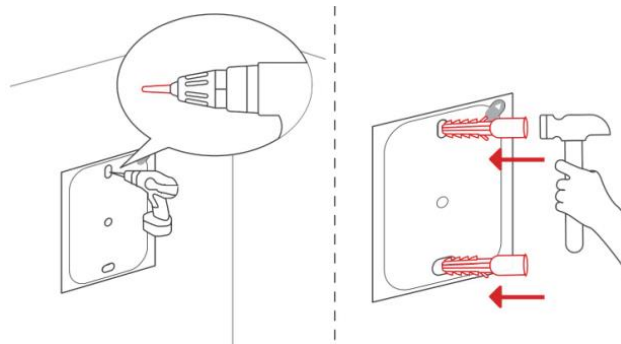

Richten Sie dann die Montagehalterung an den Löchern aus und setzen Sie die beiden Schrauben ein. Ziehen Sie sie teilweise fest, passen Sie die Halterung an und ziehen Sie sie dann vollständig fest, um sie zu sichern.

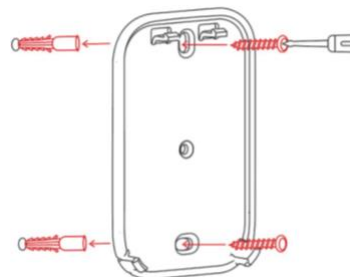

Schließen Sie das Gerät dann an den Typ-C-Eingang (INPUT) Ihres Hub 3 an und verlegen Sie das Kabel ordentlich.



Befestigen Sie anschließend Ihren Hub 3 an der Halterung. Wenn er richtig positioniert ist, hören Sie ein Klicken.

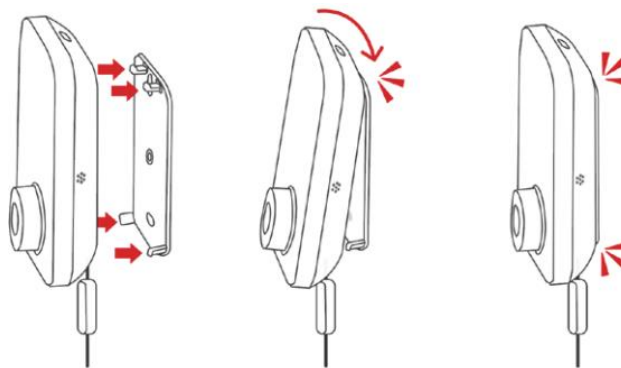

## Entfernen

Halten Sie Hub 3 mit einer Hand fest. Drücken Sie mit gleichmäßiger Kraft von der Unterkante nach oben, bis er sich löst.

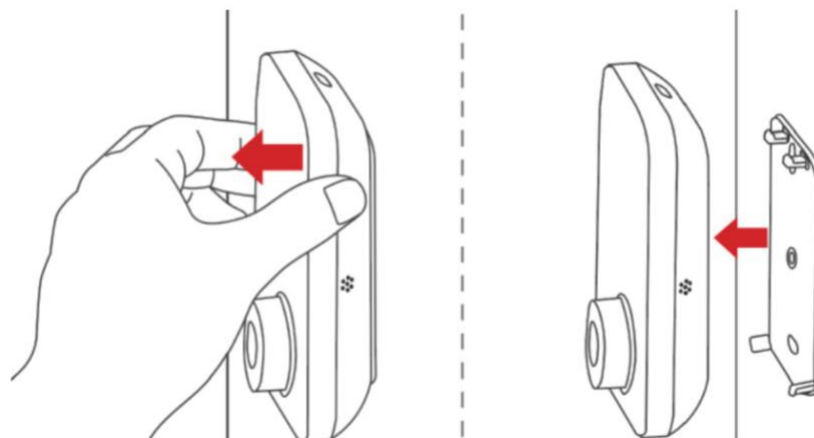

## Haftungsausschluss

- Das Unternehmen haftet nicht für Verluste oder Schäden, die durch unsachgemäße oder falsche Verwendung dieses Produkts entstehen.
- Das Unternehmen haftet nicht für Sachschäden oder Folgen, die durch eine nicht bestimmungsgemäße Verwendung oder durch Verstöße gegen die Herstellerangaben entstehen.
- Schließen Sie dieses Produkt nicht an lebenserhaltende Geräte an. Das Unternehmen haftet nicht für Verluste oder Schäden, die durch eine solche Verwendung entstehen.
- Das Unternehmen übernimmt keine Verantwortung für Gebäudeschäden oder andere Verluste, die durch die Installation, Demontage oder Handhabung dieses Produkts verursacht werden.

## Geräteanzeige

### Gerät hinzufügen

Gerätestatus	Beschreibung
Anzeige blinkt schnell	Im Kopplungsmodus
Anzeigeleuchte blinkt langsam	Verbindung zum Netzwerk wird hergestellt
Anzeigeleuchte blinkt einmal	Fernbedienung hinzugefügt oder Gerät einmal über die App verwendet

## Firmware wird aktualisiert

Gerätestatus	Beschreibung
Anzeigeleuchte blinkt langsam und ein Upgrade-Symbol wird auf dem Gerätedisplay angezeigt	Firmware-Aktualisierung gestartet
Die Anzeigeleuchte blinkt langsam und auf dem Bildschirm des Geräts wird angezeigt, dass die Firmware-Aktualisierung abgeschlossen ist	Firmware erfolgreich aktualisiert
Anzeigeleuchte ist aus	Verbindung zum Netzwerk erfolgreich hergestellt

## Fernbedienung

Gerätestatus	Beschreibung
Die Anzeigeleuchte leuchtet 2 Sekunden lang auf und erlischt dann	Fernbedienung bereit zum Lernen
Die Anzeigeleuchte blinkt zweimal, nachdem Sie Ihre Fernbedienung gedrückt haben	Fernbedienung erfolgreich gelernt
Die Anzeigeleuchte blinkt einmal nach 10 Sekunden	Lernvorgang abgelaufen. Fernbedienung konnte nicht gelernt werden

## Temperatur- und Feuchtigkeitswarnungen

Gerätestatus	Beschreibung	Anweisungen
Das Gerät gibt einen Signalton aus und auf dem Gerätedisplay wird eine Warnmeldung angezeigt	Die Temperatur oder Luftfeuchtigkeit hat den festgelegten Alarmschwellenwert erreicht	Drücken Sie eine beliebige Taste, um die Warnmeldung zu löschen, oder warten Sie 30 Sekunden, bis sie automatisch verschwindet.

## Wiederherstellung der Firmware

Gerätestatus	Beschreibung	Anweisungen
Auf dem Bildschirm wird ein Symbol für die Firmware-Wiederherstellung angezeigt	Die Firmware des Geräts muss wiederhergestellt werden	Befolgen Sie die Anweisungen in der App, um die Wiederherstellung abzuschließen

## Fehlerbehebung

Wenn Sie Probleme beim Hinzufügen von Fernbedienungen zu Ihrem Hub 3 haben, scannen Sie bitte den folgenden QR-Code, um Lösungen zu finden.

<https://support.switch-bot.com/hc/en-us/articles/8069379964695>



Wenn Ihr Hub 3 falsche Temperatur- oder Feuchtigkeitswerte anzeigt, scannen Sie bitte den folgenden QR-Code, um Lösungen zu finden.

<https://support.switch-bot.com/hc/en-us/articles/9747052703895>



## Wiederherstellung der Werkseinstellungen

Halten Sie die Ein-/Aus-Taste 15 Sekunden lang gedrückt, um das Gerät zurückzusetzen. Dadurch werden alle gekoppelten Geräte gelöscht und die Standardeinstellungen wiederhergestellt.

## Firmware-Upgrades

Um die Benutzerfreundlichkeit zu verbessern, veröffentlichen wir regelmäßig Firmware-Updates, die neue Funktionen hinzufügen und Softwareprobleme beheben. Wenn eine neue Version verfügbar ist, erhalten Sie eine Upgrade-Benachrichtigung in unserer App.

Stellen Sie sicher, dass das Produkt eingeschaltet ist und sich Ihr Smartphone während des Updates in Reichweite befindet, um Unterbrechungen zu vermeiden.

## Wiederherstellen der Firmware

- Trennen Sie das Sensorkabel von Ihrem Hub 3. Halten Sie beim erneuten Anschließen die Kata-Taste gedrückt, bis das Symbol angezeigt wird.
- Gehen Sie in der App zu „Profil“ > „Firmware-Wiederherstellung“ und wählen Sie Ihren Hub 3 aus.

Hinweis: Die Wiederherstellung kann 15 bis 30 Minuten dauern.

## Matter

Bitte scannen Sie den folgenden QR-Code, um die Anleitung zur Einrichtung von Matter aufzurufen.



Für iOS-Benutzer:

<https://support.switch-bot.com/hc/en-us/articles/28615495530519>



Für Android-Benutzer:

<https://support.switch-bot.com/hc/en-us/articles/28615513028759>

## Alexa



Alexa-  
Einrichtungsanleitun  
g



Sprachsteuerung von  
Szenen mit Alexa



Befehle zur Steuerung von  
IR-Geräten mit Alexa

## Technische Parameter

<b>Material</b>	PC + ABC + Aluminiumlegierung
<b>Abmessungen</b>	126 x 94 x 38 mm
<b>USB-C-Anschluss (EINGANG)</b>	5 V= 2 A
<b>USB-C-Anschluss (AUSGANG)</b>	5 V= , 500 mA
<b>Betriebstemperatur</b>	-20 °C bis 65 °C
<b>Betriebsfeuchtigkeit</b>	0 % bis 90 % relative Luftfeuchtigkeit
<b>Infrarot-Emissionsbereich</b>	Maximal 30 Meter
<b>Konnektivität</b>	802.11 b/g/n, 2,4 GHz WLAN + Bluetooth Low Energy
<b>Betriebsfrequenz</b>	2402–2480 MHz
<b>Maximale Funkleistung</b>	< 10 dBm

## Temperatur- und Feuchtigkeitssensor

<b>Auflösung</b>	0,1 °C, 1 % r. F.
<b>Temperaturbereich</b>	-20 °C bis 80 °C
<b>Feuchtigkeitsbereich</b>	0 bis 99 % r. F.
<b>Temperaturgenauigkeit</b>	-20 °C bis 0 °C [+0,4 °C] 0 °C bis 65 °C [+0,2 °C] 65 °C bis 80 °C [+0,3 °C]
<b>Feuchtigkeitsgenauigkeit</b>	0 bis 10 % r. F. (+3 % r. F.) 10 % bis 90 % r. F. (+2 % r. F.) 90 % bis 99 % r. F. (+3 % r. F.)

## Garantiebedingungen

Die Garantiebestimmungen können je nach Land oder Region variieren. Genaue Angaben zur Garantiedauer und zum Garantiefumfang entnehmen Sie bitte den After-Sales-Bestimmungen des Vertriebskanals, bei dem Sie das Produkt erworben haben.

Wenn Sie Serviceleistungen in Anspruch nehmen müssen, wenden Sie sich bitte an den Vertriebskanal oder den autorisierten Händler, bei dem das Produkt gekauft wurde. Halten Sie bitte einen gültigen Kaufnachweis (z. B. eine Rechnung oder Bestellnummer) bereit, um Ihren Serviceanspruch zu bestätigen.

## EU-Konformitätserklärung

Dieses Produkt entspricht den gesetzlichen Anforderungen der folgenden Richtlinie(n) der Europäischen Union: Richtlinie Nr. 2014/53/EU.



## WEEE

Dieses Produkt darf gemäß der EU-Richtlinie über Elektro- und Elektronik-Altgeräte (WEEE – 2012/19/EU) nicht als normaler Hausmüll entsorgt werden. Es muss stattdessen an den Ort des Kaufs zurückgebracht oder an einer öffentlichen Sammelstelle für recycelbare Abfälle abgegeben werden. Durch die ordnungsgemäße Entsorgung dieses Produkts tragen Sie dazu bei, mögliche negative Folgen für die Umwelt und die menschliche Gesundheit zu vermeiden, die durch eine unsachgemäße Entsorgung dieses Produkts entstehen könnten. Weitere Informationen erhalten Sie bei Ihrer örtlichen Behörde oder der nächstgelegenen Sammelstelle. Die unsachgemäße Entsorgung dieser Art von Abfall kann gemäß den nationalen Vorschriften mit Geldstrafen geahndet werden.

