

cricut



Plotter

User Manual • Uživatelský manuál •
Uživatelský manuál • Használati utasítás •
Benutzerhandbuch

English	3 - 8
Čeština	9 - 14
Slovenčina	15 - 20
Magyar	21 - 26
Deutsch	27 - 32

Dear customer,

Thank you for purchasing our product. Please read the following instructions carefully before first use and keep this user manual for future reference. Pay particular attention to the safety instructions. If you have any questions or comments about the device, please visit our customer support page: www.alza.cz/EN/kontakt.

Get to Know Your Cricut Maker™ 4

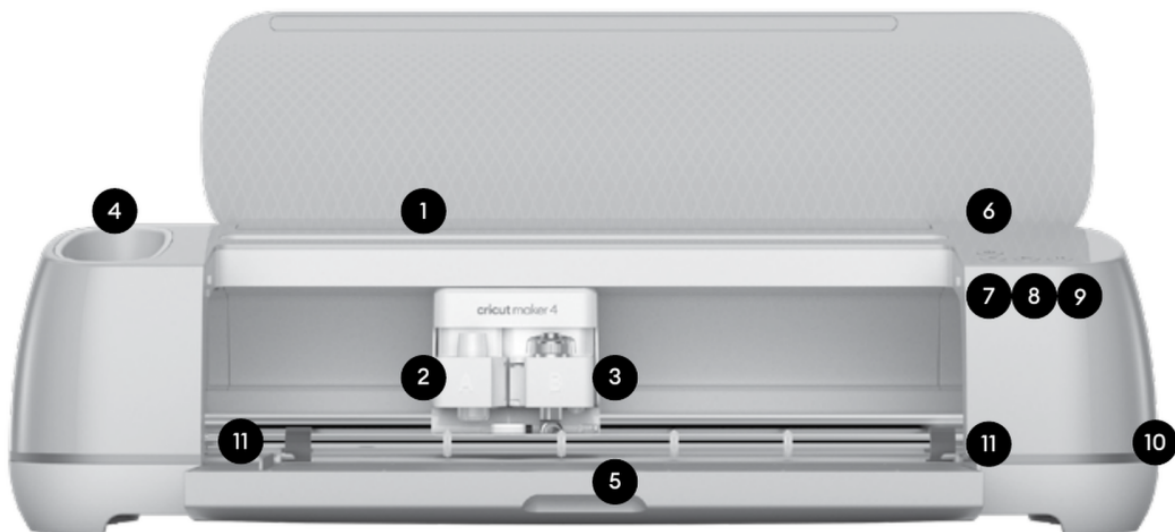

1. Slot for mobile device
2. Clamp A
3. Clamp B
4. Storage cup
5. Storage
6. Power button
7. Load/Unload button
8. Go button
9. Pause button
10. USB port
11. Material guides

Indicator Lights



Power Button: White - Machine on



Power Button: Blue - Connected to Bluetooth®



Power Button: Red - Error



Power Button: Purple - Update in progress



Load Button: Flashing White - Ready to Load/Unload



Go Button: Flashing White - Ready to Go



Pause Button: White - Ready to Pause/Unpause

Included

- Cricut Maker™ 4 smart cutting machine
- Premium Fine-Point Blade + Housing
- LightGrip Machine Mat
- Mini Weeder
- Fine Point Pen (0.4 mm)
- Free trial subscription to Cricut Access™ (for new subscribers)
- Power adapter
- USB cable
- Materials to get started

How to Power On

- Before operating machine, read enclosed Important Safety Instructions
- Connect included power adapter to machine
- Make sure to only plug other end into compatible wall outlet
- Connect machine to compatible device via Bluetooth®
- Activate your machine at cricut.com/setup
- Use caution and follow instructions when replacing blades. For instructions, see blade packaging or help.cricut.com/blades

Important Safety Instructions

Please read this entire document prior to setting up, operating, and servicing your Cricut™ smart cutting machine. Please follow the enclosed instructions, online instructions, and other official Cricut instructional materials. For current safety and compliance information, go to cricut.com/product-documentation

In these instructions the term "Machine" means Cricut Maker™ 4.1

Warning: Risk of injury, fire, and electric shock.²

Operating Machine in a manner not prescribed in the enclosed instructions, online instructions, and other official Cricut materials may result in damage to the Machine, property damage, injury or even death.

Machine is only intended to be operated by an adult. Not intended for use by children 12 years or under. Always supervise children around Machine.

Only use Machine for its intended crafting purpose.

Indoor Use Only. Machine is only intended for indoor use in dry locations. Do not use in or near water. Do not immerse in water or any other liquid.

Machine is not intended for use by persons with reduced physical, sensory, or cognitive capabilities, or lack of experience and knowledge, unless they are supervised by a person responsible for their safety and familiar with the safe operation of Machine.

Disconnect the electrical power by unplugging machine when not in use and before any servicing or cleaning.

Only clean Machine with a soft cloth dampened with glass cleaner or water. Never use any kind of flammable liquid to clean Machine. Do not use solvents such as acetone or nail polish remover to clean Machine as these will permanently damage Machine's surfaces.

Always unplug Machine before replacing the cutting blade. Blades are extremely sharp and should be handled with caution and extreme care. Prevent blade contact with hands and body to avoid injury. Do not allow children to handle blades. Blades and other small parts are choking hazards and should be kept and stored away from children.

Do not open, modify or otherwise tamper with Machine.

Only use Cricut-approved power adapters. Always turn Machine OFF before unplugging from the electrical outlet. Never pull on the cord to disconnect Machine from the electrical outlet; instead, grasp the plug and pull to disconnect Machine.

The power cord should be positioned so that it will not drape over the countertop or tabletop where it can be tripped over, snagged or pulled on unintentionally (especially by children).⁴

Place Machine on a strong, flat, level and stable surface. Make sure your work space has enough space in the front and back of Machine to allow the cutting mat to move through Machine freely.⁵

Do not place your fingers or other objects in Machine while connected to electrical power or while Machine is powered on, or during cutting operations.

Keep hair, jewelry, loose clothing, fingers, other body parts, and any other items that could get caught in the moving parts away from Machine while it is operating as the rapid movements of the cutting carriage, mat and material during operation may cause injury.⁷

Do not touch the mat or material during cutting, even if the mat or material stops moving. Do not touch the mat or material until Machine ejects the mat or material from Machine.

Machine should never be left or stored outside, in unheated or unconditioned spaces, or in environments where Machine can come in contact with water.

Limited Warranty: See cricut.com/warranty, or write to manufacturer or authorized region representative at applicable address shown, for full terms and conditions.

Every Project Is Unique.

For more help resources, see help.cricut.com

Get inspiration and step-by-step tutorials on youtube.com/cricut

Join other Cricut Community members in our official Cricut Facebook group

Technical Specifications

Cricut Maker™ 4 Models: CXPL303, CXPL303A, CXPL303B, CXPL303C

Description: The Cricut Maker™ 4 is a desktop manufacturing device for helping do-it-yourself (DIY) crafters make crafting projects. It takes images created in a software design environment and recreates the images in fabric, leather, paper, and soft woods using tools to cut, score, draw, transfer, perforate, engrave, and write on these materials.

The overall design is similar to a desktop printer or plotter with an electrically driven head that moves the design tools laterally and feed rollers that move the crafting materials longitudinally. The combination of these movements gives 2-axis motion to perform the desired actions (cutting, drawing, etc.) on the crafting materials in a 2 dimensional flat plane.

Product Specifications

Size	56 cm x 18.3 cm x 15.8 cm (22.1 in x 7.1 in x 6.2 in)
Weight	6.99 kg (15.4 lbs)
Power input (appliance inlet)	24.0 V = 1.5 A
External power supply	Model: TS-A066-240275
	Input: 100-240 V ~ 50/60 Hz 1.8 A
	Output: 24.0 V = 2.75 A
	Model: F546K67027505
	Input: 100-240 V ~ 50/60 Hz 1.8 A
	Output: 24.0 V = 2.75 A
	Model: TS-A030-240120
	Input: 100-240 V ~ 50/60 Hz 1.2 A
	Output: 24.0 V = 1.2 A
Operating mode	Continuous
Electrical classification	Class III (Supplied by SELV)
Pollution degree	PD 2
Ingress protection	IPX0 (ordinary)

Wireless Specifications

Transmission type	Bluetooth®
Frequency Band	2400-2483.5 MHz
Maximum Radiated Power	≤ 10.0 mW (e.i.r.p.)

Warranty Conditions

Warranty policies may vary by country or region. For specific details such as the warranty period and coverage, please refer to the after-sales policy provided by the sales channel from which you purchased the product. If you need to request after-sales service, please contact the sales channel or authorized dealer where the product was purchased. Be sure to provide valid proof of purchase, such as an invoice or order number, to confirm your eligibility for service.

EU Declaration of Conformity

This equipment is in compliance with the essential requirements and other relevant provisions of EU directives.



WEEE

This product must not be disposed of as normal household waste in accordance with the EU Directive on Waste Electrical and Electronic Equipment (WEEE - 2012/19/EU). Instead, it shall be returned to the place of purchase or handed over to a public collection point for the recyclable waste. By ensuring this product is disposed of correctly, you will help prevent potential negative consequences for the environment and human health, which could otherwise be caused by inappropriate waste handling of this product. Contact your local authority or the nearest collection point for further details. Improper disposal of this type of waste may result in fines in accordance with national regulations.



Vážený zákazníku,

děkujeme Vám za zakoupení našeho produktu. Před prvním použitím si prosím pečlivě přečtěte následující pokyny a tento návod k použití si uschovejte pro budoucí použití. Zvláštní pozornost věnujte bezpečnostním pokynům. Máte-li jakékoli dotazy nebo připomínky k zařízení, navštivte prosím naši stránku zákaznické podpory:

<http://www.alza.cz/kontakt>

Seznamte se se svým Cricut Maker™ 4

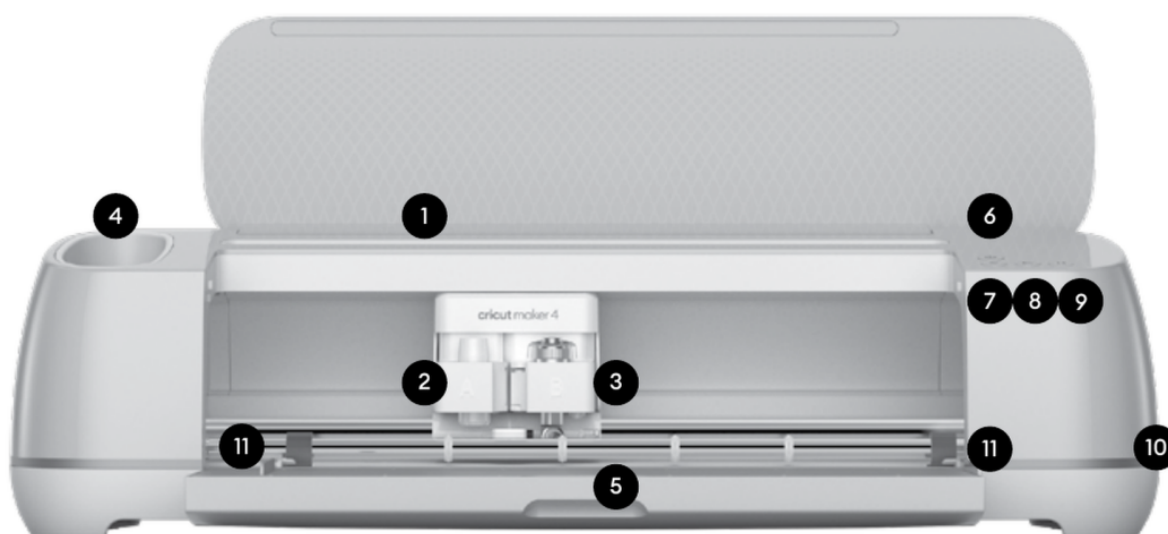

1. Slot pro mobilní zařízení
2. Svorka A
3. Svorka B
4. Úložný kelímek
5. Úložný prostor
6. Tlačítko napájení
7. Tlačítko pro vložení/vyjmutí
8. Tlačítko Start
9. Tlačítko pauzy
10. USB port
11. Vodítka materiálu

Kontrolky



Tlačítko napájení: bílé – zařízení zapnuto



Tlačítko napájení: modré – připojeno k Bluetooth®



Tlačítko napájení: červené – chyba



Tlačítko napájení: fialové – probíhá aktualizace



Tlačítko Load: bliká bíle – připraveno k naložení/vyložení



Tlačítko Go: bliká bíle – připraveno k použití



Tlačítko pauzy: bílé – připraveno k pozastavení/pokračování

Obsah balení

- Chytrý řezací stroj Cricut Maker™ 4
- Prémiový nůž s jemnou špičkou + pouzdro
- Podložka LightGrip
- Mini odstraňovač
- Pero s jemnou špičkou (0,4 mm)
- Bezplatné zkušební předplatné Cricut Access™ (pro nové předplatitele)
- Napájecí adaptér
- USB kabel
- Materiály pro začátek

Jak zapnout

- Před použitím stroje si přečtěte přiložené důležité bezpečnostní pokyny.
- Připojte přiložený napájecí adaptér k zařízení.
- Druhou koncovku zapojte pouze do kompatibilní zásuvky.
- Připojte zařízení k kompatibilnímu zařízení přes Bluetooth®.
- Aktivujte stroj na cricut.com/setup.
- Při výměně nožů postupujte opatrně a dodržujte pokyny. Pokyny najdete na obalu nožů nebo na stránkách help.cricut.com/blades.

Důležité bezpečnostní pokyny

Před nastavením, provozem a údržbou inteligentního řezacího stroje Cricut™ si přečtěte celý tento dokument. Postupujte podle přiložených pokynů, online pokynů a dalších oficiálních instruktážních materiálů společnosti Cricut. Aktuální informace o bezpečnosti a shodě najdete na cricut.com/product-documentation

V těchto pokynech se termínem „stroj“ rozumí Cricut Maker™ 4.1

Varování: Nebezpečí zranění, požáru a úrazu elektrickým proudem.

Provozování stroje způsobem, který není popsán v přiloženém návodu, online návodu a dalších oficiálních materiálech společnosti Cricut, může vést k poškození stroje, majetku, zranění nebo dokonce smrti.

Stroj je určen pouze pro obsluhu dospělými osobami. Není určen pro použití dětmi do 12 let. Vždy dohlížejte na děti v blízkosti stroje.

Stroj používejte pouze k zamýšlenému účelu.

Pouze pro použití v interiéru. Stroj je určen pouze pro použití v interiéru na suchých místech. Nepoužívejte ve vodě ani v její blízkosti. Neponořujte do vody ani do žádné jiné kapaliny.

Stroj není určen k použití osobami se sníženými fyzickými, smyslovými nebo kognitivními schopnostmi nebo s nedostatečnými zkušenostmi a znalostmi, pokud nejsou pod dohledem osoby odpovědné za jejich bezpečnost a obeznámené s bezpečným provozem stroje.

Odpojte elektrické napájení vytažením zástrčky ze zásuvky, když zařízení nepoužíváte a před jakýmkoli servisem nebo čištěním.

Stroj čistěte pouze měkkým hadříkem navlhčeným čisticím prostředkem na sklo nebo vodou. K čištění stroje nikdy nepoužívejte žádné hořlavé kapaliny. K čištění stroje nepoužívejte rozpouštědla, jako je aceton nebo odlakovač na nehty, protože by mohly trvale poškodit povrch stroje.

Před výměnou řezacího nože vždy odpojte stroj od elektrické sítě. Nože jsou extrémně ostré a je třeba s nimi zacházet opatrně a s maximální obezřetností. Zabraňte kontaktu nože s rukama a tělem, abyste se vyhnuli zranění. Nedovolte dětem manipulovat s noži.

Nože a jiné malé části představují nebezpečí udušení a měly by být uchovávány a skladovány mimo dosah dětí.

Stroj neotevírejte, neupravujte ani s ním jinak nemanipulujte.

Používejte pouze napájecí adaptéry schválené společností Cricut. Před odpojením ze zásuvky vždy vypněte stroj. Nikdy netahat za kabel, abyste odpojili stroj ze zásuvky; místo toho uchopte zástrčku a vytáhněte ji, abyste stroj odpojili.

Napájecí kabel by měl být umístěn tak, aby nesahal přes pracovní desku nebo stůl, kde by o něj někdo mohl zakopnout, zachytit se o něj nebo za něj nechtěně zatáhnout (zejména děti).

Přístroj umístěte na pevný, rovný, vodorovný a stabilní povrch. Ujistěte se, že máte v pracovním prostoru dostatek místa před a za přístrojem, aby se řezací podložka mohla volně pohybovat v přístroji.

Nevkládejte prsty ani jiné předměty do stroje, když je připojen k elektrické síti, když je zapnutý nebo během řezání.

Během provozu stroje udržujte vlasy, šperky, volné oblečení, prsty, jiné části těla a jakékoli jiné předměty, které by se mohly zachytit v pohyblivých částech, v dostatečné vzdálenosti od stroje, protože rychlé pohyby řezacího vozíku, podložky a materiálu během provozu mohou způsobit zranění.

Během řezání se nedotýkejte podložky ani materiálu, i když se podložka nebo materiál přestanou pohybovat. Nedotýkejte se podložky ani materiálu, dokud stroj podložku nebo materiál nevyjme.

Stroj nikdy nenechávejte ani neskladujte venku, v nevytápěných nebo neklimatizovaných prostorách nebo v prostředí, kde by mohl přijít do styku s vodou.

Omezená záruka: Úplné podmínky naleznete na stránkách [cricut.com/warranty](https://www.cricut.com/warranty) nebo si je vyžádejte písemně od výrobce nebo autorizovaného regionálního zástupce na příslušné adrese.

Každý projekt je jedinečný.

Další zdroje nápovědy najdete na help.cricut.com

Inspiraci a podrobné návody najdete na youtube.com/cricut

Připojte se k ostatním členům komunity Cricut v naší oficiální skupině Cricut na Facebooku

Technické specifikace

Modely Cricut Maker™ 4: CXPL303, CXPL303A, CXPL303B, CXPL303C

Popis: Cricut Maker™ 4 je stolní výrobní zařízení, které pomáhá kutilům (DIY) při realizaci jejich kreativních projektů. Vezme obrázky vytvořené v softwarovém návrhovém prostředí a pomocí nástrojů pro řezání, rýhování, kreslení, přenos, perforování, gravírování a psaní na tyto materiály je přetvoří do podoby na látce, kůži, papíře a měkkém dřevě.

Celkový design je podobný stolní tiskárně nebo plotru s elektricky poháněnou hlavou, která pohybuje designovými nástroji do stran, a podávacími válečky, které pohybují řemeslnými materiály podélně. Kombinace těchto pohybů poskytuje 2osý pohyb k provádění požadovaných akcí (řezání, kreslení atd.) na řemeslných materiálech v 2dimenzionální rovinné ploše.

Specifikace produktu

Rozměry	56 cm x 18,3 cm x 15,8 cm (22,1 palce x 7,1 palce x 6,2 palce)
Hmotnost	6,99 kg
Příkon (vstup do zásuvky)	24,0 V = 1,5 A
Externí napájecí zdroj	Model: TS-A066-240275
	Vstup: 100–240 V ~ 50/60 Hz 1,8 A
	Výstup: 24,0 V = 2,75 A
	Model: F546K67027505
	Vstup: 100–240 V ~ 50/60 Hz 1,8 A
	Výstup: 24,0 V = 2,75 A
	Model: TS-A030-240120
	Vstup: 100–240 V ~ 50/60 Hz 1,2 A
	Výstup: 24,0 V = 1,2 A
Provozní režim	Kontinuální
Elektrická klasifikace	Třída III (napájení SELV)
Stupeň znečištění	PD 2
Krytí	IPX0 (běžná)

Bezdrátové specifikace

Typ přenosu	Bluetooth®
Frekvenční pásmo	2400–2483,5 MHz
Maximální vyzařovaný výkon	≤ 10,0 mW (e.i.r.p.)

Záruční podmínky

Záruční podmínky se mohou lišit v závislosti na zemi nebo regionu. Konkrétní podrobnosti, jako je záruční doba a rozsah záruky, naleznete v poprodejních podmínkách poskytovaných prodejním kanálem, u kterého jste produkt zakoupili. Pokud potřebujete požádat o poprodejní servis, obraťte se na prodejní kanál nebo autorizovaného prodejce, u kterého jste produkt zakoupili. Nezapomeňte předložit platný doklad o nákupu, jako je faktura nebo číslo objednávky, abyste potvrdili svůj nárok na servis.

Prohlášení o shodě EU

Toto zařízení splňuje základní požadavky a další příslušná ustanovení směrnic EU.



OEEZ

Tento výrobek nesmí být likvidován jako běžný domácí odpad v souladu se směrnicí EU o odpadních elektrických a elektronických zařízeních (OEEZ - 2012/19/EU). Místo toho musí být vrácen do místa nákupu nebo odevzdán do veřejného sběrného místa pro recyklovatelný odpad. Správným způsobem likvidace tohoto produktu pomůžete zabránit potenciálním negativním důsledkům pro životní prostředí a lidské zdraví, které by jinak mohly být způsobeny nesprávným nakládáním s tímto produktem. Další podrobnosti získáte u místních úřadů nebo v nejbližším sběrném místě. Nesprávná likvidace tohoto typu odpadu může vést k pokutám v souladu s národními předpisy.



Vážený zákazník,

ďakujeme Vám za zakúpenie nášho produktu. Pred prvým použitím si pozorne prečítajte nasledujúce pokyny a uchovajte tento návod na použitie pre budúce použitie. Venujte osobitnú pozornosť bezpečnostným pokynom. Ak máte akékoľvek otázky alebo pripomienky týkajúce sa zariadenia, navštívte našu stránku zákazníckej podpory:

<http://www.alza.cz/kontakt>

Zoznámte sa so svojim Cricut Maker™ 4

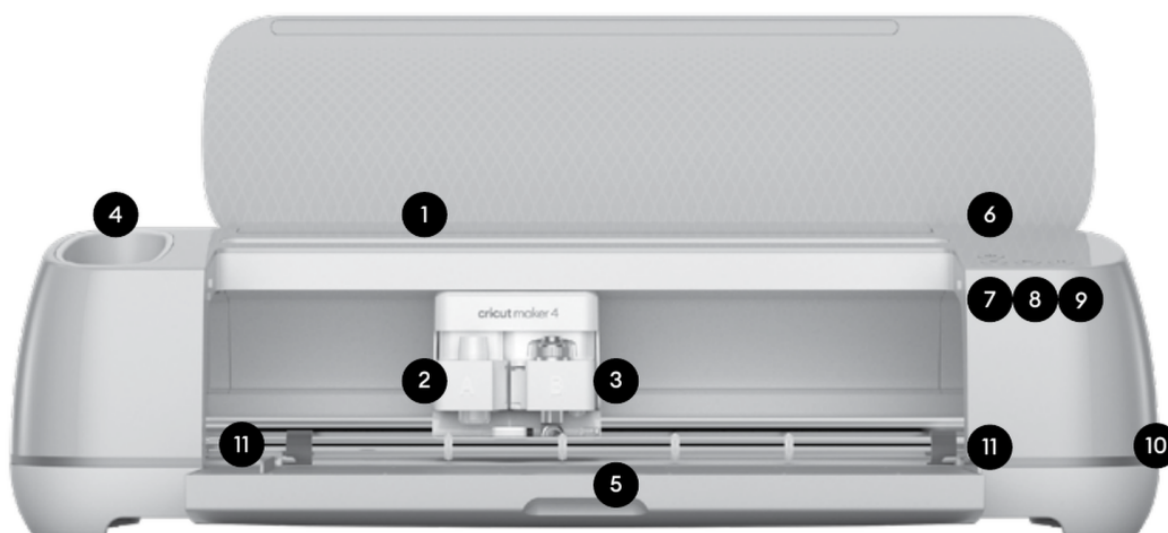

1. Slot na mobilné zariadenie
2. Svorka A
3. Svorka B
4. Úložný téglik
5. Úložný priestor
6. Tlačidlo napájania
7. Tlačidlo na vloženie/vybratie
8. Tlačidlo Go
9. Tlačidlo pauza
10. Port USB
11. Vodidlá materiálu

Kontrolky



Tlačidlo napájania: Biela – zariadenie je zapnuté



Tlačidlo napájania: Modrá – pripojené k Bluetooth®



Tlačidlo napájania: červená – chyba



Tlačidlo napájania: fialové – prebieha aktualizácia



Tlačidlo Load: bliká bielo – pripravené na naloženie/vyloženie



Tlačidlo Go: bliká bielo – pripravené na spustenie



Tlačidlo pauza: biele – pripravené na pozastavenie/pokračovanie

Súčasť balenia

- Inteligentný rezací stroj Cricut Maker™ 4
- Prémiový nôž s jemnou špičkou + puzdro
- Podložka LightGrip
- Mini odstraňovač
- Pero s jemnou špičkou (0,4 mm)
- Bezplatné skúšobné predplatné Cricut Access™ (pre nových predplatiteľov)
- Napájací adaptér
- USB kábel
- Materiály na začatie

Ako zapnúť

- Pred použitím zariadenia si prečítajte priložené dôležité bezpečnostné pokyny
- Pripojte priložený napájací adaptér k zariadeniu
- Uistite sa, že druhý koniec zapájate iba do kompatibilnej zásuvky
- Pripojte stroj k kompatibilnému zariadeniu cez Bluetooth®
- Aktivujte stroj na cricut.com/setup
- Pri výmene nožov postupujte opatrne a dodržiavajte pokyny. Pokyny nájdete na obale nožov alebo na stránke help.cricut.com/blades

Dôležité bezpečnostné pokyny

Pred nastavením, prevádzkou a servisom inteligentného rezacieho stroja Cricut™ si prečítajte celý tento dokument. Dodržiavajte priložené pokyny, online pokyny a ďalšie oficiálne inštruktážne materiály spoločnosti Cricut. Aktuálne informácie o bezpečnosti a súlade nájdete na stránke cricut.com/product-documentation

V týchto pokynoch sa pojem „stroj“ vzťahuje na Cricut Maker™ 4.1

Upozornenie: Nebezpečenstvo poranenia, požiaru a úrazu elektrickým prúdom.²

Prevádzkovanie stroja spôsobom, ktorý nie je uvedený v priložených pokynoch, online pokynoch a iných oficiálnych materiáloch spoločnosti Cricut, môže viesť k poškodeniu stroja, majetku, zraneniu alebo dokonca smrti.

Stroj je určený iba na obsluhu dospelými osobami. Nie je určený na používanie deťmi do 12 rokov. Vždy dohliadajte na deti v blízkosti stroja.

Stroj používajte iba na účely, na ktoré je určený.

Iba na použitie v interiéri. Stroj je určený iba na použitie v interiéri na suchých miestach. Nepoužívajte vo vode ani v jej blízkosti. Nezanorujte do vody ani inej tekutiny.

Stroj nie je určený na používanie osobami so zníženými fyzickými, zmyslovými alebo kognitívnymi schopnosťami alebo s nedostatočnými skúsenosťami a znalosťami, pokiaľ nie sú pod dohľadom osoby zodpovednej za ich bezpečnosť a oboznámenou s bezpečnou prevádzkou stroja.

Keď stroj nepoužívate a pred akýmkoľvek servisom alebo čistením, odpojte ho od elektrickej siete vytiahnutím zástrčky.

Stroj čistite iba mäkkou handričkou navlhčenou v prostriedku na čistenie skla alebo vode. Na čistenie stroja nikdy nepoužívajte žiadne horľavé kvapaliny. Na čistenie stroja nepoužívajte rozpúšťadlá, ako je aceton alebo odlakovač na nechty, pretože tieto látky trvalo poškodia povrchy stroja.

Pred výmenou rezacieho noža vždy odpojte stroj zo zásuvky. Nože sú extrémne ostré a treba s nimi zaobchádzať opatrne a s mimoriadnou starostlivosťou. Zabráňte kontaktu noža s rukami a telom, aby nedošlo k poraneniu. Nedovoľte deťom manipulovať s nožmi. Nože a iné malé časti predstavujú nebezpečenstvo zadusenia a mali by byť uchovávané a skladované mimo dosahu detí.

Stroj neotvárajte, nemodifikujte ani inak nezasahujte do jeho konštrukcie.

Používajte iba napájacie adaptéry schválené spoločnosťou Cricut. Pred odpojením zo zásuvky vždy vypnite stroj. Nikdy netiahnite za kábel, aby ste odpojili stroj zo zásuvky; namiesto toho uchopte zástrčku a potiahnite, aby ste stroj odpojili.

Napájací kábel by mal byť umiestnený tak, aby nevisel nad pracovnou doskou alebo stolom, kde by oň niekto mohol zakopnúť, zachytiť sa oň alebo zaň neúmyselne potiahnuť (najmä deti).⁴

Stroj umiestnite na pevný, rovný, vodorovný a stabilný povrch. Uistite sa, že váš pracovný priestor má dostatok miesta vpredu a vzadu stroja, aby sa rezací podložka mohla voľne pohybovať strojom.⁵

Nezasúvajte prsty ani iné predmety do stroja, keď je pripojený k elektrickej sieti, keď je zapnutý alebo počas rezania.

Počas prevádzky stroja držte vlasy, šperky, voľné oblečenie, prsty, iné časti tela a akékoľvek iné predmety, ktoré by sa mohli zachytiť v pohyblivých častiach, ďalej od stroja, pretože rýchle pohyby rezacieho vozíka, podložky a materiálu počas prevádzky môžu spôsobiť zranenie.⁷

Počas rezania sa nedotýkajte podložky ani materiálu, aj keď sa podložka alebo materiál prestali pohybovať. Nedotýkajte sa podložky ani materiálu, kým stroj nevyhodí podložku alebo materiál zo stroja.

Stroj nikdy nenechávajte ani neskladujte vonku, v nevykurovaných alebo nekondicionovaných priestoroch alebo v prostredí, kde môže prísť do kontaktu s vodou.

Obmedzená záruka: Úplné podmienky nájdete na stránke cricut.com/warranty alebo napíšte výrobcovi alebo autorizovanému regionálnemu zástupcovi na príslušnú adresu uvedenú v dokumente.

Každý projekt je jedinečný.

Ďalšie zdroje pomoci nájdete na stránke help.cricut.com

Inšpiráciu a podrobné návody nájdete na youtube.com/cricut

Pridajte sa k ostatným členom komunity Cricut v našej oficiálnej skupine Cricut na Facebooku

Technická špecifikácia

Modely Cricut Maker™ 4: CXPL303, CXPL303A, CXPL303B, CXPL303C

Popis: Cricut Maker™ 4 je stolové výrobné zariadenie, ktoré pomáha remeselníkovi, ktorí si vyrábajú vlastné výrobky (DIY), realizovať svoje remeselné projekty. Využíva obrázky vytvorené v softvérovom dizajnovom prostredí a reprodukuje ich na tkaninách, koži, papieri a mäkkých drevinách pomocou nástrojov na rezanie, ryhovanie, kreslenie, prenášanie, perforovanie, gravírovanie a písanie na tieto materiály.

Celkový dizajn je podobný stolnej tlačiarni alebo plotru s elektricky poháňanou hlavou, ktorá pohybuje dizajnovými nástrojmi do strán, a podávacími valcami, ktoré pohybujú remeselnými materiálmi pozdĺžne. Kombinácia týchto pohybov poskytuje 2-osový pohyb na vykonávanie požadovaných akcií (rezanie, kreslenie atď.) na remeselných materiáloch v 2-rozmernej rovine.

Špecifikácia produktu

Rozmery	56 cm × 18,3 cm × 15,8 cm (22,1 palca × 7,1 palca × 6,2 palca)
Hmotnosť	6,99 kg (15,4 lbs)
Príkion (vstup do zásuvky)	24,0 V = 1,5 A
Externý napájací zdroj	Model: TS-A066-240275
	Vstup: 100–240 V ~ 50/60 Hz 1,8 A
	Výstup: 24,0 V = 2,75 A
	Model: F546K67027505
	Vstup: 100–240 V ~ 50/60 Hz 1,8 A
	Výstup: 24,0 V = 2,75 A
	Model: TS-A030-240120
	Vstup: 100–240 V ~ 50/60 Hz 1,2 A
	Výstup: 24,0 V = 1,2 A
Prevádzkový režim	Neprerušovaný
Elektrická klasifikácia	Trieda III (napájané SELV)
Stupeň znečistenia	PD 2
Krytie	IPX0 (bežná)

Špecifikácia bezdrôtového pripojenia

Typ prenosu	Bluetooth®
Frekvenčné pásmo	2400–2483,5 MHz
Maximálny vyžiarovaný výkon	≤ 10,0 mW (e.i.r.p.)

Záručné podmienky

Záručné podmienky sa môžu líšiť v závislosti od krajiny alebo regiónu. Konkrétne podrobnosti, ako napríklad záručná doba a rozsah záruky, nájdete v podmienkach popredajného servisu, ktoré poskytuje predajný kanál, v ktorom ste produkt zakúpili. Ak potrebujete požiadať o popredajný servis, kontaktujte predajný kanál alebo autorizovaného predajcu, u ktorého ste produkt zakúpili. Nezabudnite predložiť platný doklad o kúpe, napríklad faktúru alebo číslo objednávky, aby ste potvrdili svoj nárok na servis.

EÚ vyhlásenie o zhode

Toto zariadenie spĺňa základné požiadavky a ďalšie príslušné ustanovenia smerníc EÚ.



WEEE

Tento výrobok sa nesmie likvidovať ako bežný domový odpad v súlade so smernicou EÚ o odpade z elektrických a elektronických zariadení (WEEE – 2012/19/EÚ). Namiesto toho sa musí vrátiť na miesto nákupu alebo odovzdať na verejnom zbernom mieste pre recyklovateľný odpad. Zabezpečením správneho likvidovania tohto výrobku pomôžete predísť potenciálnym negatívnym dôsledkom na životné prostredie a ľudské zdravie, ktoré by inak mohli byť spôsobené nesprávnym nakladaním s odpadom z tohto výrobku. Ďalšie informácie získate od miestnych orgánov alebo v najbližšom zbernom mieste. Nesprávna likvidácia tohto typu odpadu môže viesť k pokutám v súlade s vnútroštátnymi predpismi.



Tisztelt vásárló!

Köszönjük, hogy megvásárolta termékünket. Kérjük, olvassa el figyelmesen az alábbi utasításokat az első használat előtt, és őrizze meg ezt a felhasználói kézikönyvet a jövőbeni referencia céljából. Különös figyelmet fordítson a biztonsági utasításokra. Ha bármilyen kérdése vagy észrevétele van a készülékkel kapcsolatban, kérjük, látogasson el ügyfélszolgálati oldalunkra: <http://www.alza.hu/kontakt>

Ismerje meg a Cricut Maker™ 4 készülékét

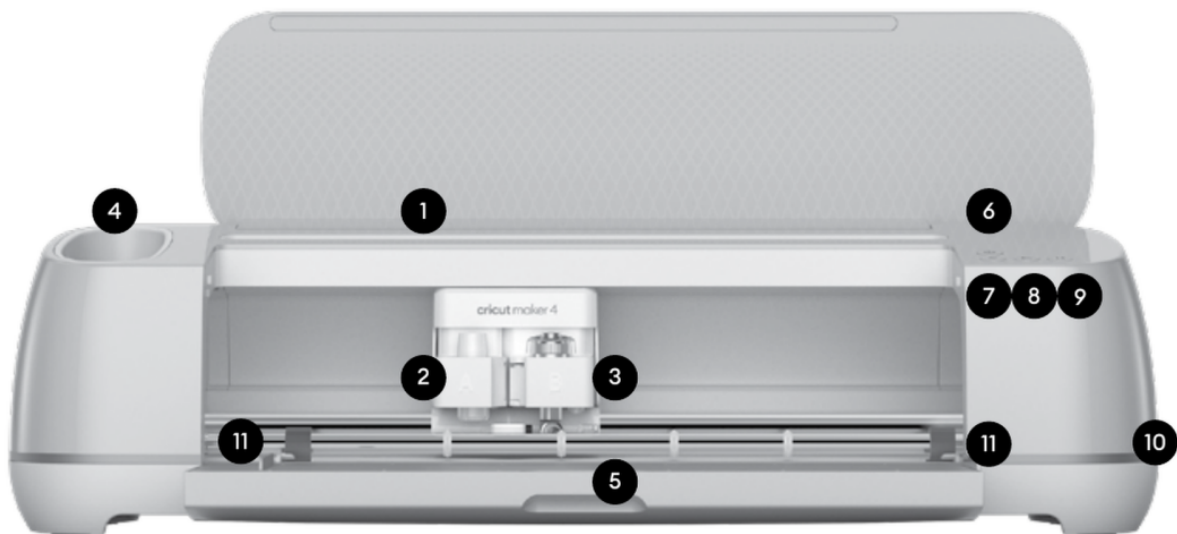

1. Mobil eszközök számára kialakított nyílás
2. A szorító
3. B bilincs
4. Tárolóedény
5. Tároló
6. Bekapcsológomb
7. Betöltés/Kiadás gomb
8. Indítás gomb
9. Szünet gomb
10. USB-port
11. Anyagvezető

Jelzőfények



Bekapcsológomb: Fehér – A készülék be van kapcsolva



Bekapcsológomb: kék – Bluetooth®-hoz csatlakoztatva



Bekapcsológomb: piros – hiba



Bekapcsológomb: lila – Frissítés folyamatban



Betöltés gomb: villogó fehér – betöltésre/kicsomagolásra kész



Indítás gomb: villogó fehér – Indításra kész



Szünet gomb: Fehér – Készen áll a szüneteltetésre/szüneteltetés megszüntetésére

Tartalmaz

- Cricut Maker™ 4 intelligens vágógép
- Prémium finomhegyű penge + tok
- LightGrip gép alátét
- Mini kaparó
- Finom hegyű toll (0,4 mm)
- Ingyenes próbaelőfizetés a Cricut Access™ szolgáltatásra (új előfizetőknek)
- Tápegység
- USB-kábel
- A kezdéshez szükséges anyagok

Bekapcsolás

- A gép üzembe helyezése előtt olvassa el a mellékelt fontos biztonsági utasításokat
- Csatlakoztassa a mellékelt hálózati adaptert a készülékhez
- Győződjön meg arról, hogy a másik végét csak kompatibilis fali aljzathoz csatlakoztatja
- Csatlakoztassa a gépet egy kompatibilis eszközhöz Bluetooth®-on keresztül
- Aktiválja a gépet a cricut.com/setup
- A pengék cseréjekor legyen óvatos és kövesse az utasításokat. Az utasításokat a penge csomagolásán vagy a help.cricut.com/blades oldalon találja.

Fontos biztonsági utasítások

Kérjük, olvassa el teljes egészében ezt a dokumentumot, mielőtt beállítaná, üzemeltetné és szervizelné Cricut™ intelligens vágógépét. Kérjük, kövesse a mellékelt utasításokat, az online utasításokat és a Cricut egyéb hivatalos oktatóanyagainak utasításait. A biztonsággal és a megfelelőséggel kapcsolatos aktuális információkért látogasson el a cricut.com/product-documentation webhelyre

Ezekben az utasításokban a „gép” kifejezés a Cricut Maker™ 4.1-et jelenti.

Figyelem: Sérülés, tűz és áramütés veszélye.

A gépnek a mellékelt utasításokban, online utasításokban és egyéb hivatalos Cricut anyagokban előírtaktól eltérő módon történő üzemeltetése a gép megrongálódásához, anyagi kárhoz, sérüléshez vagy akár halálhoz is vezethet.

A gépet kizárólag felnőttek használhatják. 12 éves vagy annál fiatalabb gyermekek számára nem alkalmas. A gépet használó gyermekeket mindig felügyelje.

A gépet csak a rendeltetésszerűen, kézműves célokra használja.

Kizárólag beltéri használatra. A gép kizárólag száraz beltéri helyiségekben használható.

Ne használja vízben vagy víz közelében. Ne merítse vízbe vagy más folyadékba.

A gépet nem szánták olyan személyek számára, akiknek fizikai, érzékszervi vagy kognitív képességei korlátozottak, vagy akiknek nincs megfelelő tapasztalatuk és ismeretük, kivéve, ha felügyeletük alatt állnak olyan személyek, akik felelősek a biztonságukért és ismerik a gép biztonságos működését.

Ha a gépet nem használja, valamint szervizelés vagy tisztítás előtt húzza ki a dugót a konnektorból.

A gépet csak üvegmosóval vagy vízzel megnedvesített puha ruhával tisztítsa. Soha ne használjon gyúlékony folyadékot a gép tisztításához. Ne használjon oldószereket, például acetont vagy körömlakklemosót a gép tisztításához, mert ezek véglegesen károsíthatják a gép felületét.

A vágókést cserélés előtt mindig húzza ki a gép dugóját. A kések rendkívül élesek, ezért óvatosan és rendkívüli körültekintéssel kell kezelni őket. A sérülések elkerülése érdekében ne érintse meg a kést a kezével vagy testével. Ne engedje, hogy gyermekek a késekhez nyúljanak. A kések és más apró alkatrészek fulladásveszélyt jelentenek, ezért azokat gyermekektől elzárva kell tárolni.

Ne nyissa ki, ne módosítsa és ne babráljon a géppel.

Csak a Cricut által jóváhagyott hálózati adaptereket használja. A készüléket mindig kapcsolja KI, mielőtt kihúzná a konnektorból. Soha ne húzza a kábelt, hogy kihúzza a készüléket a konnektorból; ehelyett fogja meg a dugót, és húzza meg, hogy kihúzza a készüléket.

A tápkábelt úgy kell elhelyezni, hogy ne lógjon le a pultról vagy az asztalról, ahol valaki (különösen gyermekek) véletlenül megbotozhatnak benne, megakadhatnak benne vagy meghúzhatják.

Helyezze a gépet erős, sík, vízszintes és stabil felületre. Győződjön meg arról, hogy a munkaterületen elegendő hely van a gép előtt és mögött, hogy a vágószőnyeg szabadon mozoghasson a gépen.

Ne tegye az ujjait vagy más tárgyakat a gépbe, amíg az áramellátáshoz csatlakozik, be van kapcsolva, vagy vágási műveleteket végez.

A gép működése közben tartsa távol a géptől a haját, ékszereit, laza ruháit, ujjait, egyéb testrészeit és minden más tárgyat, amely a mozgó alkatrészekbe akadhat, mivel a vágószekrény, a vágószőnyeg és az anyag gyors mozgása működés közben sérüléseket okozhat.

Ne érintse meg a vágóalátétet vagy az anyagot vágás közben, még akkor sem, ha a vágóalátét vagy az anyag mozgása leállt. Ne érintse meg a vágóalátétet vagy az anyagot, amíg a gép ki nem adja azokat a gépből.

A gépet soha ne hagyja vagy tárolja kültéren, fűtetlen vagy légkondicionálatlan helyiségekben, vagy olyan környezetben, ahol a gép vízzel érintkezhet.

Korlátozott jótállás: A teljes feltételeket lásd acricut.com/warranty weboldalon, vagy írjon a gyártónak vagy a megadott címen található regionális képviselőnek.

Minden projekt egyedi.

További segítségért látogasson el a help.cricut.com webhelyre.

Inspirációt és lépésről lépésre bemutató útmutatókat talál a youtube.com/cricut talál

Csatlakozzon a Cricut közösség többi tagjához hivatalos Cricut Facebook-csoportunkban

Műszaki adatok

Cricut Maker™ 4 modellek: CXPL303, CXPL303A, CXPL303B, CXPL303C

Leírás: A Cricut Maker™ 4 egy asztali gyártóeszköz, amely segít a barkácsolóknak kézműves projektjeik megvalósításában. A szoftveres tervező környezetben létrehozott képeket szerszámok segítségével újrateremti szövetre, bőrre, papírra és puha fára, amelyekkel vág, vés, rajzol, átmásol, perforál, gravíroz és ír ezekre az anyagokra.

Az általános kialakítás hasonló egy asztali nyomtatóhoz vagy plotterhez, elektromosan meghajtott fejjel, amely oldalirányban mozgatja a tervezőeszközöket, és adagoló görgőkkel, amelyek hosszirányban mozgatják a kézműves anyagokat. Ezeknek a mozgásoknak a kombinációja 2 tengelyes mozgást eredményez, amelynek segítségével a kívánt műveletek (vágás, rajzolás stb.) elvégezhetők a kézműves anyagokon egy kétdimenziós sík felületen.

Termék specifikációk

Méret	56 cm x 18,3 cm x 15,8 cm (22,1 hüvelyk x 7,1 hüvelyk x 6,2 hüvelyk)
Súly	6,99 kg (15,4 lbs)
Teljesítményfelvétel (készülék bemenet)	24,0 V = 1,5 A
Külső tápegység	Modell: TS-A066-240275
	Bemenet: 100–240 V ~ 50/60 Hz 1,8 A
	Kimenet: 24,0 V = 2,75 A
	Modell: F546K67027505
	Bemenet: 100–240 V ~ 50/60 Hz 1,8 A
	Kimenet: 24,0 V = 2,75 A
	Modell: TS-A030-240120
	Bemenet: 100–240 V ~ 50/60 Hz 1,2 A
	Kimenet: 24,0 V = 1,2 A
Működési mód	Folyamatos
Elektromos besorolás	III. osztály (SELV-ellátás)
Szennyezettségi fok	PD 2
Behatolás elleni védelem	IPX0 (normál)

Vezeték nélküli specifikációk

Adatátviteli típus	Bluetooth®
Frekvenciasáv	2400–2483,5 MHz
Maximális sugárzott teljesítmény	≤ 10,0 mW (e.i.r.p.)

Garanciális feltételek

A jótállási feltételek országonként vagy régióként eltérőek lehetnek. A jótállási időszak és a jótállás hatálya stb. konkrét részleteiről kérjük, olvassa el a termék vásárlásának helye szerinti értékesítési csatorna által biztosított értékesítés utáni szolgáltatásokra vonatkozó szabályzatot. Ha értékesítés utáni szolgáltatást igényel, kérjük, vegye fel a kapcsolatot a termék vásárlásának helye szerinti értékesítési csatornával vagy hivatalos kereskedővel. A szolgáltatás igénybevételének jogosultságának igazolásához feltétlenül mutasson be érvényes vásárlási bizonylatot, például számlát vagy rendelési számot.

EU megfeleléségi nyilatkozat

Ez a berendezés megfelel az EU irányelvek alapvető követelményeinek és egyéb vonatkozó rendelkezéseinek.



WEEE

Ezt a terméket nem szabad a szokásos háztartási hulladékkal együtt ártalmatlanítani, az elektromos és elektronikus berendezések hulladékairól szóló EU irányelvnek (WEEE – 2012/19/EU) megfelelően. Ehelyett vissza kell vinni a vásárlás helyére, vagy át kell adni egy nyilvános gyűjtőhelynek az újrahasznosítható hulladékok számára. A termék megfelelő ártalmatlanításával hozzájárul a környezetre és az emberi egészségre gyakorolt lehetséges negatív hatások megelőzéséhez, amelyek a termék nem megfelelő hulladékkezelése esetén jelentkezhetnek. További részletekért forduljon a helyi hatósághoz vagy a legközelebbi gyűjtőhelyhez. Az ilyen típusú hulladékok nem megfelelő ártalmatlanítása a nemzeti szabályozásnak megfelelően bírsággal járhat.



Sehr geehrter Kunde,

vielen Dank für den Kauf unseres Produkts. Bitte lesen Sie die folgenden Anweisungen vor dem ersten Gebrauch sorgfältig durch und bewahren Sie diese Bedienungsanleitung zum späteren Nachschlagen auf. Beachten Sie insbesondere die Sicherheitshinweise. Wenn Sie Fragen oder Kommentare zum Gerät haben, wenden Sie sich bitte an den Kundenservice: <http://www.alza.de/kontakt>, <http://www.alza.at/kontakt>

Lernen Sie Ihren Cricut Maker™ 4 kennen

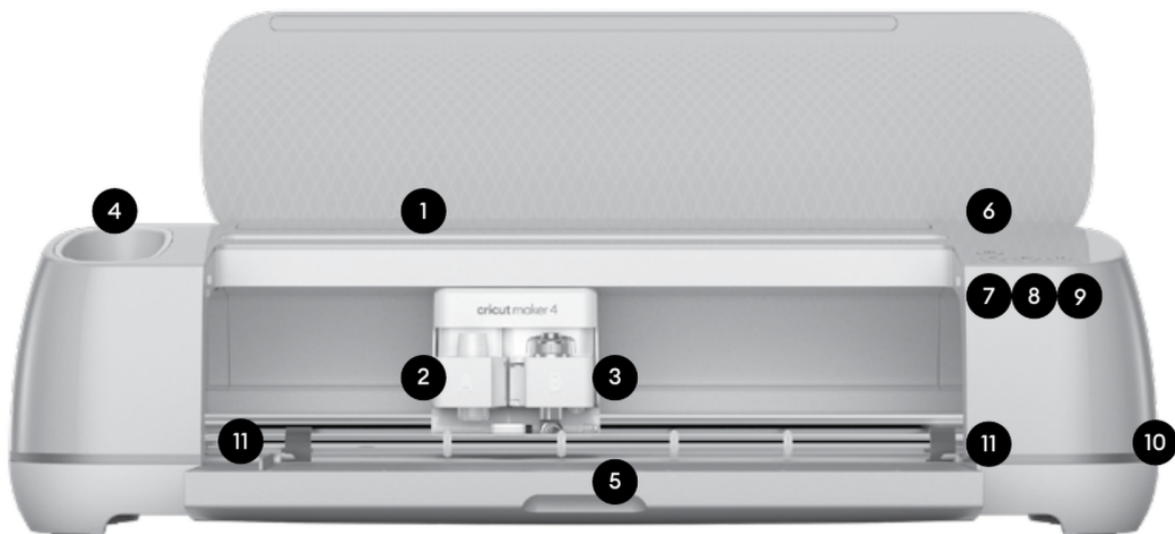

1. Steckplatz für Mobilgeräte
2. Klemme A
3. Klemme B
4. Aufbewahrungsbecher
5. Aufbewahrung
6. Ein-/Aus-Taste
7. Lade-/Entladetaste
8. Starttaste
9. Pause-Taste
10. USB-Anschluss
11. Materialführungen

Anzeigeleuchten



Ein-/Aus-Taste: Weiß – Gerät eingeschaltet



Ein-/Aus-Taste: Blau – Mit Bluetooth® verbunden



Netzschalter: Rot – Fehler



Ein-/Aus-Taste: Violett – Aktualisierung läuft



Lade-Taste: Blinkt weiß – Bereit zum Laden/Entladen



Start-Taste: Blinkt weiß – Startbereit



Pause-Taste: Weiß – Bereit zum Anhalten/Fortsetzen

Im Lieferumfang enthalten

- Cricut Maker™ 4 Smart-Schneidemaschine
- Premium-Feinschnittklinge + Gehäuse
- LightGrip-Maschinenmatte
- Mini-Entgitter
- Feinspitzenstift (0,4 mm)
- Kostenloses Probeabo für Cricut Access™ (für Neukunden)
- Netzteil
- USB-Kabel
- Materialien für den Einstieg

So schalten Sie das Gerät ein

- Lesen Sie vor der Inbetriebnahme der Maschine die beiliegenden wichtigen Sicherheitshinweise.
- Schließen Sie das mitgelieferte Netzteil an das Gerät an.
- Achten Sie darauf, das andere Ende nur an eine kompatible Steckdose anzuschließen
- Verbinden Sie das Gerät über Bluetooth® mit einem kompatiblen Gerät
- Aktivieren Sie Ihr Gerät unter cricut.com/setup
- Seien Sie vorsichtig und befolgen Sie die Anweisungen, wenn Sie die Klappen austauschen. Anweisungen finden Sie auf der Verpackung der Klappen oder unter help.cricut.com/blades

Wichtige Sicherheitshinweise

Bitte lesen Sie dieses Dokument vollständig durch, bevor Sie Ihre Cricut™ Smart-Schneidemaschine einrichten, bedienen und warten. Befolgen Sie bitte die beiliegenden Anweisungen, die Online-Anweisungen und andere offizielle Cricut-Anleitungen. Aktuelle Sicherheits- und Konformitätsinformationen finden Sie unter cricut.com/product-documentation

In diesen Anweisungen bezeichnet der Begriff „Maschine“ Cricut Maker™ 4.1

Warnung: Verletzungsgefahr, Brandgefahr und Stromschlaggefahr.²

Die Verwendung des Geräts in einer Weise, die nicht in der beiliegenden Anleitung, der Online-Anleitung und anderen offiziellen Cricut-Materialien beschrieben ist, kann zu Schäden am Gerät, Sachschäden, Verletzungen oder sogar zum Tod führen.

Die Maschine ist nur für die Bedienung durch Erwachsene vorgesehen. Nicht für Kinder unter 12 Jahren geeignet. Beaufsichtigen Sie Kinder in der Nähe der Maschine stets.

Verwenden Sie die Maschine nur für den vorgesehenen Zweck.

Nur für den Gebrauch in Innenräumen. Die Maschine ist nur für den Gebrauch in Innenräumen an trockenen Orten vorgesehen. Nicht in oder in der Nähe von Wasser verwenden. Nicht in Wasser oder andere Flüssigkeiten tauchen.

Die Maschine ist nicht für Personen mit eingeschränkten körperlichen, sensorischen oder kognitiven Fähigkeiten oder mangelnder Erfahrung und Kenntnis vorgesehen, es sei denn, sie werden von einer Person beaufsichtigt, die für ihre Sicherheit verantwortlich und mit dem sicheren Betrieb der Maschine vertraut ist.

Trennen Sie die Maschine vom Stromnetz, indem Sie den Netzstecker ziehen, wenn sie nicht in Gebrauch ist und vor jeder Wartung oder Reinigung.

Reinigen Sie das Gerät nur mit einem weichen, mit Glasreiniger oder Wasser angefeuchteten Tuch. Verwenden Sie zum Reinigen des Geräts niemals brennbare Flüssigkeiten. Verwenden Sie zum Reinigen des Geräts keine Lösungsmittel wie Aceton oder Nagellackentferner, da diese die Oberflächen des Geräts dauerhaft beschädigen können.

Ziehen Sie immer den Netzstecker der Maschine, bevor Sie die Schneideklinge austauschen. Die Klingen sind extrem scharf und sollten mit Vorsicht und äußerster Sorgfalt behandelt werden. Vermeiden Sie den Kontakt der Klingen mit Händen und Körper, um Verletzungen zu vermeiden. Lassen Sie Kinder nicht mit den Klingen hantieren. Klingen und andere Kleinteile stellen eine Erstickungsgefahr dar und sollten außerhalb der Reichweite von Kindern aufbewahrt werden.

Öffnen, modifizieren oder manipulieren Sie die Maschine nicht.

Verwenden Sie nur von Cricut zugelassene Netzteile. Schalten Sie die Maschine immer aus, bevor Sie sie aus der Steckdose ziehen. Ziehen Sie niemals am Kabel, um die Maschine von der Steckdose zu trennen, sondern fassen Sie den Stecker an und ziehen Sie daran, um die Maschine zu trennen.

Das Netzkabel sollte so verlegt werden, dass es nicht über die Arbeitsplatte oder den Tisch hängt, wo man darüber stolpern, sich darin verfangen oder unbeabsichtigt daran ziehen könnte (insbesondere Kinder).⁴

Stellen Sie das Gerät auf eine feste, ebene und stabile Oberfläche. Stellen Sie sicher, dass Ihr Arbeitsbereich vor und hinter dem Gerät genügend Platz bietet, damit sich die Schneidematte frei durch das Gerät bewegen kann.⁵

Stecken Sie Ihre Finger oder andere Gegenstände nicht in die Maschine, während sie an die Stromversorgung angeschlossen ist, während sie eingeschaltet ist oder während Schneidvorgänge durchgeführt werden.

Halten Sie Haare, Schmuck, lose Kleidung, Finger, andere Körperteile und alle anderen Gegenstände, die sich in den beweglichen Teilen verfangen könnten, vom Gerät fern, während es in Betrieb ist, da die schnellen Bewegungen des Schneidwagens, der Matte und des Materials während des Betriebs zu Verletzungen führen können.⁷

Berühren Sie die Schneidematte oder das Material während des Schneidvorgangs nicht, auch wenn sich die Schneidematte oder das Material nicht mehr bewegt. Berühren Sie die Schneidematte oder das Material erst, wenn die Maschine die Schneidematte oder das Material aus der Maschine ausgibt.

Die Maschine darf niemals im Freien, in unbeheizten oder nicht klimatisierten Räumen oder in Umgebungen, in denen sie mit Wasser in Kontakt kommen kann, aufbewahrt oder gelagert werden.

Eingeschränkte Garantie: Die vollständigen Bedingungen finden Sie unter cricut.com/warranty oder wenden Sie sich schriftlich an den Hersteller oder den autorisierten Vertreter für Ihre Region unter der angegebenen Adresse.

Jedes Projekt ist einzigartig.

Weitere Hilfe finden Sie unter help.cricut.com

Lassen Sie sich inspirieren und finden Sie Schritt-für-Schritt-Anleitungen auf youtube.com/cricut

Treten Sie anderen Mitgliedern der Cricut-Community in unserer offiziellen Cricut-Facebook-Gruppe bei

Technische Daten

Cricut Maker™ 4 Modelle: CXPL303, CXPL303A, CXPL303B, CXPL303C

Beschreibung: Der Cricut Maker™ 4 ist ein Desktop-Fertigungsgerät, das Heimwerkern bei der Umsetzung ihrer Bastelprojekte hilft. Er nimmt Bilder auf, die in einer Software-Designumgebung erstellt wurden, und gibt sie mit Hilfe von Werkzeugen zum Schneiden, Ritzen, Zeichnen, Übertragen, Perforieren, Gravieren und Beschriften auf Stoffen, Leder, Papier und Weichhölzern wieder.

Das Gesamtdesign ähnelt einem Desktop-Drucker oder Plotter mit einem elektrisch angetriebenen Kopf, der die Designwerkzeuge seitlich bewegt, und Zuführwalzen, die die Bastelmaterialien in Längsrichtung bewegen. Die Kombination dieser Bewegungen ergibt eine 2-Achsen-Bewegung, um die gewünschten Aktionen (Schneiden, Zeichnen usw.) auf den Bastelmaterialien in einer zweidimensionalen Ebene auszuführen.

Produktspezifikationen

Größe	56 cm x 18,3 cm x 15,8 cm (22,1 Zoll x 7,1 Zoll x 6,2 Zoll)
Gewicht	6,99 kg
Leistungsaufnahme (Geräteeingang)	24,0 V = 1,5 A
Externes Netzteil	Modell: TS-A066-240275 Eingang: 100–240 V ~ 50/60 Hz 1,8 A Ausgang: 24,0 V = 2,75 A
	Modell: F546K67027505 Eingang: 100–240 V ~ 50/60 Hz 1,8 A Ausgang: 24,0 V = 2,75 A
	Modell: TS-A030-240120 Eingang: 100–240 V ~ 50/60 Hz 1,2 A Ausgang: 24,0 V = 1,2 A
Betriebsmodus	Dauerbetrieb
Elektrische Klassifizierung	Klasse III (Versorgung durch SELV)
Verschmutzungsgrad	PD 2
Schutzart	IPX0 (normal)
Drahtlose Spezifikationen	
Übertragungsart	Bluetooth®
Frequenzband	2400–2483,5 MHz
Maximale Strahlungsleistung	≤ 10,0 mW (e.i.r.p.)

Garantiebedingungen

Die Garantiebedingungen können je nach Land oder Region variieren. Einzelheiten wie die Garantiefrist und der Garantieuumfang entnehmen Sie bitte den After-Sales-Richtlinien des Vertriebskanals, über den Sie das Produkt erworben haben. Wenn Sie einen After-Sales-Service in Anspruch nehmen möchten, wenden Sie sich bitte an den Vertriebskanal oder den autorisierten Händler, bei dem Sie das Produkt gekauft haben. Legen Sie bitte einen gültigen Kaufbeleg wie eine Rechnung oder eine Bestellnummer vor, um Ihre Berechtigung für den Service zu bestätigen.

EU-Konformitätserklärung

Dieses Gerät entspricht den grundlegenden Anforderungen und anderen relevanten Bestimmungen der EU-Richtlinien.



WEEE

Dieses Produkt darf gemäß der EU-Richtlinie über Elektro- und Elektronik-Altgeräte (WEEE – 2012/19/EU) nicht als normaler Hausmüll entsorgt werden. Es muss stattdessen an den Ort des Kaufs zurückgebracht oder an einer öffentlichen Sammelstelle für recycelbare Abfälle abgegeben werden. Durch die ordnungsgemäße Entsorgung dieses Produkts tragen Sie dazu bei, mögliche negative Folgen für die Umwelt und die menschliche Gesundheit zu vermeiden, die durch eine unsachgemäße Entsorgung dieses Produkts verursacht werden könnten. Weitere Informationen erhalten Sie bei Ihrer örtlichen Behörde oder der nächstgelegenen Sammelstelle. Die unsachgemäße Entsorgung dieser Art von Abfall kann gemäß den nationalen Vorschriften zu Geldstrafen führen.

