

# cricut



## Cutting Machine

User Manual • Uživatelský manuál •  
Uživatelský manuál • Használati utasítás •  
Benutzerhandbuch

<b>English</b>	3 - 9
<b>Čeština</b>	10 - 16
<b>Slovenčina</b>	17 - 23
<b>Magyar</b>	24 - 30
<b>Deutsch</b>	31 - 37

Dear customer,







Thank you for purchasing our product. Please read the following instructions carefully before first use and keep this user manual for future reference. Pay particular attention to the safety instructions. If you have any questions or comments about the device, please visit our customer support page: [www.alza.cz/EN/kontakt](http://www.alza.cz/EN/kontakt).

## Get to Know Your Cricut Joy Xtra™

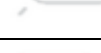

1. Tool Clamp
2. Material Guides
3. Indicator Light

## Indicator Lights

<b>Solid: Ready to use</b>	
<b>60% Brightness: Idle</b>	
<b>Slow Pulse: Searching for Bluetooth® connection</b>	
<b>Fast Pulse: Update in progress</b>	
<b>Flash: See Cricut app for directions</b>	
<b>Red: Error</b>	
<b>Off: No power source</b>	

## Included

- Cricut Joy Xtra Smart Cutting Machine
- Blade + Housing
- Cricut Joy Fine Point Pen (0.4 mm)
- Welcome Card
- Power Adapter & Cord
- Free Trial Membership to Cricut Access™ (New Subscribers Only)
- 50 Ready-To-Make Projects Online
- Materials for Practice Cut
- Bonus Materials

## How to Power On

Before operating the machine, read the enclosed Important Safety Instructions.

- Connect the included power adapter to the machine.
- Plug the other end only into a compatible wall outlet.
- Connect the machine to a compatible device via Bluetooth®.
- Activate the machine at [cricut.com/setup](https://cricut.com/setup).

**Warning:** Use caution and follow instructions when replacing the blade. For instructions, see the blade packaging or [help.cricut.com/blades](https://help.cricut.com/blades).

# Change Tool

Open Tool Clamp and remove the tool.

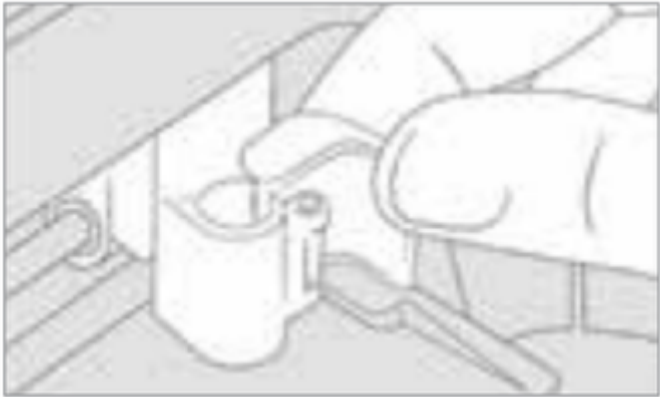

Firmly seat the new tool.

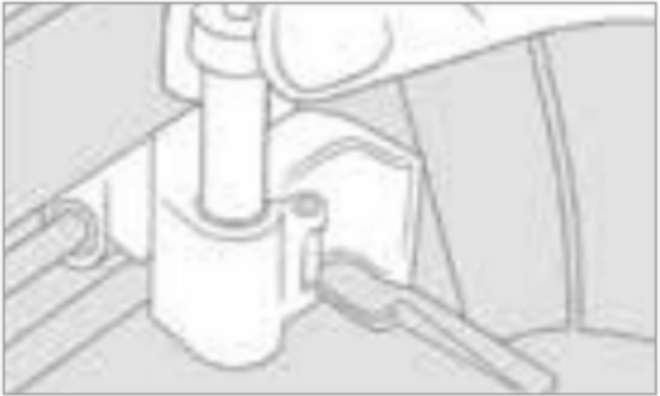

Close the clamp.



## Load Machine Mat with Material

When prompted, position the Smart Material between the Material Guides (2).



### **Every Project Is Unique.**

For additional help resources, visit [help.cricut.com](https://help.cricut.com).

Access free, expert-led Cricut courses and workshops on demand at [learn.cricut.com](https://learn.cricut.com).

Join other Cricut Community members in our Official Cricut Facebook group.

## Important Safety Instructions

Please read this entire document before setting up, operating, and servicing your Cricut Joy Xtra. Please follow the enclosed instructions, online instructions, and other official Cricut instructional materials.

In these instructions, the term "Machine" means Cricut Joy Xtra.

**Warning:** Risk of injury, fire, and electric shock.

Operating the Machine in a manner not prescribed in the enclosed instructions, online instructions, and other official Cricut materials may result in damage to the Machine, property damage, injury, or even death.

The Machine is intended to be operated by an adult only. Not intended for use by children 12 years or under. Always supervise children around the Machine.

Only use the Machine for its intended crafting purpose.

**Warning:** Indoor use only. The machine is intended for indoor use in dry locations only. Do not use in or near water. Do not immerse in water or any other liquid.

The Machine is not intended for use by persons with reduced physical, sensory, or cognitive capabilities, or lack of experience and knowledge, unless they are supervised by a person responsible for their safety and familiar with the safe operation of the Machine.

Disconnect the electrical power by unplugging the Machine before servicing or cleaning. Only clean the Machine with a soft cloth dampened with glass cleaner or water. Never use any kind of flammable liquid to clean the Machine. Do not use solvents such as acetone or nail polish remover to clean the Machine, as these will permanently damage the Machine's surfaces.

Always unplug the Machine before replacing the blade. Blades are extremely sharp and should be handled with caution and extreme care. Prevent blade contact with hands and body to avoid injury. Do not allow children to handle blades. Blades and other small parts are choking hazards and should be kept and stored away from children.

Do not open, modify, or otherwise tamper with the Machine.

Do not operate if the Machine or cord is damaged. Contact Cricut Member Care for service: [cricut.com/contact](http://cricut.com/contact) or 1-877-727-4228.

Only use Cricut-approved power adapters. Never pull on the cord to disconnect the Machine from the electrical socket; instead, grasp the plug and pull to disconnect the Machine.

The power cord should be positioned so that it will not drape over the countertop or tabletop where it can be tripped over, snagged, or pulled on unintentionally (especially by children).

Place the Machine on a strong, flat, level, and stable surface. Make sure your workspace has enough space in the front and back of the Machine to allow the machine mat to move through the Machine freely.

Do not place your fingers or other objects in the Machine while it is connected to electrical power, while the Machine is powered on, or during operations.

Keep hair, jewelry, loose clothing, fingers, and other body parts away from the Machine. Items could get caught in the moving parts away from the Machine while it is operating, as the rapid movements of the carriage, mat, and material during operation may cause injury.

Do not touch the mat or material during machine operation, even if the mat or material stops moving. Do not touch the mat or material until the Machine ejects the mat or material from the Machine.

The Machine should never be left or stored outside, in unheated or non-air-conditioned spaces, or in environments where the Machine can come in contact with water.

Caution: Moving the star wheels while the machine is in material loading mode can result in pinched fingers. To avoid pinching, move star wheels all the way to the right prior to choosing material type for projects that use Foil Transfer Tool and/or Card Mat.

## Technical Specifications

Cricut Joy Xtra™ Models: JCTR201C Description: The Cricut Joy Xtra is a desktop cutting and writing device for helping Do It Yourself (DIY) crafters make crafting projects. It takes images created in a software design environment (Cricut Design Space) and recreates the images in paper, vinyl, etc. using tools to cut and write on these materials. The mechanical design is similar to that of a small desktop printer or plotter with an electrically driven head that moves the cutting/drawing tools laterally, and feed rollers that move the crafting materials longitudinally. This combination of movements provides 2-axis motion to perform the desired actions (cutting, drawing, etc.) on the crafting materials in a 2-dimensional plane.

### Product specifications

<b>Size (Width x Length x Height)</b>	31.7 cm x 11.32 cm x 14.91 cm (12.48 in x 4.46 in x 5.87 in)
<b>Weight</b>	2.74 kg (6.03 lbs)
<b>Power input (appliance inlet)</b>	18 Vdc, 2.5 A
<b>External power supply</b>	Input: 100-240 Vac, 50/60 Hz, 1.5 A; Output: 18 Vdc, 2.5 A; Model: TS-A045-180025J
<b>Operating mode</b>	Continuous
<b>Electrical classification</b>	Class III (Supplied by SELV)
<b>Pollution degree</b>	PD 2
<b>Ingress protection</b>	IPX0 (ordinary)

### Wireless specifications

<b>Transmission type</b>	Bluetooth
<b>Frequency Band</b>	2.4000-2.4835 GHz
<b>Maximum Radiated Power</b>	< 100 mW (EIRP)

## Warranty Conditions

Warranty policies may vary by country or region. For specific details such as the warranty period and coverage, please refer to the after-sales policy provided by the sales channel from which you purchased the product. If you need to request after-sales service, please contact the sales channel or authorized dealer where the product was purchased. Be sure to provide valid proof of purchase, such as an invoice or order number, to confirm your eligibility for service.

## EU Declaration of Conformity

This equipment is in compliance with the essential requirements and other relevant provisions of EU directives.



## WEEE

This product must not be disposed of as normal household waste in accordance with the EU Directive on Waste Electrical and Electronic Equipment (WEEE - 2012/19/EU). Instead, it shall be returned to the place of purchase or handed over to a public collection point for the recyclable waste. By ensuring this product is disposed of correctly, you will help prevent potential negative consequences for the environment and human health, which could otherwise be caused by inappropriate waste handling of this product. Contact your local authority or the nearest collection point for further details. Improper disposal of this type of waste may result in fines in accordance with national regulations.



Vážený zákazníku,

děkujeme Vám za zakoupení našeho produktu. Před prvním použitím si prosím pečlivě přečtěte následující pokyny a tento návod k použití si uschovejte pro budoucí použití. Zvláštní pozornost věnujte bezpečnostním pokynům. Máte-li jakékoli dotazy nebo připomínky k zařízení, navštivte prosím naši stránku zákaznické podpory:







<http://www.alza.cz/kontakt>

## Seznamte se se svým Cricut Joy Xtra™

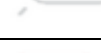

1. Upínací kleště
2. Vodítka materiálu
3. Kontrolka

## Kontrolky

<b>Trvale svítí: Připraveno k použití</b>	
<b>60% jas: nečinnost</b>	
<b>Pomalé blikání: Vyhledávání připojení Bluetooth®</b>	
<b>Rychlé blikání: Probíhá aktualizace</b>	
<b>Blikání: Pokyny najdete v aplikaci Cricut</b>	
<b>Červená: Chyba</b>	
<b>Vypnuto: Žádný zdroj napájení</b>	

## Součástí balení

- Chytrá řezací stroj Cricut Joy Xtra
- Čepel + pouzdro
- Pero Cricut Joy Fine Point (0,4 mm)
- Uvítací karta
- Napájecí adaptér a kabel
- Bezplatné zkušební členství v Cricut Access™ (pouze pro nové předplatitele)
- 50 hotových projektů online
- Materiály pro nácvik řezání
- Bonusové materiály

## Jak zapnout

Před použitím stroje si přečtěte přiložené důležité bezpečnostní pokyny.

- Připojte přiložený napájecí adaptér k zařízení.
- Druhý konec zapojte pouze do kompatibilní zásuvky.
- Připojte zařízení k kompatibilnímu zařízení přes Bluetooth®.
- Aktivujte zařízení na [adrese cricut.com/setup](https://adrese.cricut.com/setup).

**Varování:** Při výměně čepele postupujte opatrně a dodržujte pokyny. Pokyny najdete na obalu čepele nebo na stránce [help.cricut.com/blades](https://help.cricut.com/blades).

## Výměna nástroje

Otevřete svěrku nástroje a vyjměte nástroj.

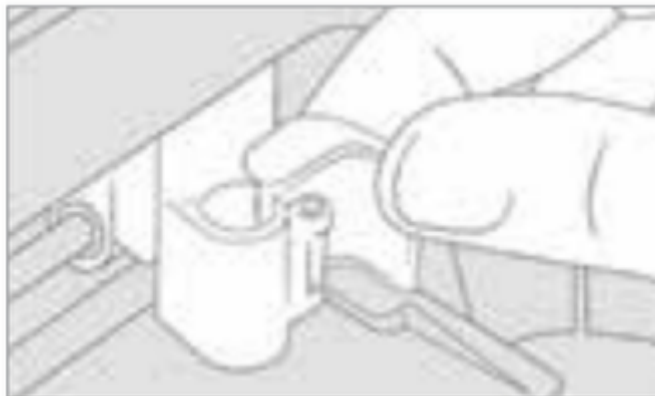

Pevně usadit nový nástroj.



Zavřete svěrku.



## Vložte materiál do podložky stroje

Po zobrazení výzvy umístěte inteligentní materiál mezi vodítka materiálu (2).

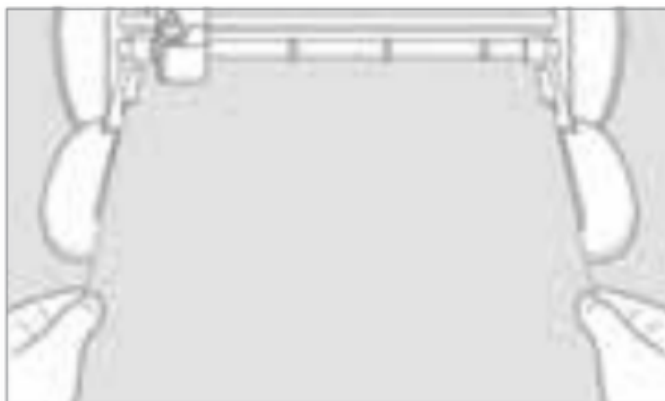

### **Každý projekt je jedinečný.**

Další zdroje nápovědy najdete na stránkách [help.cricut.com](https://help.cricut.com).

Na stránce [learn.cricut.com](https://learn.cricut.com) máte přístup k bezplatným kurzům a workshopům Cricut vedeným odborníky.

Připojte se k ostatním členům komunity Cricut v naší oficiální skupině Cricut na Facebooku.

## Důležité bezpečnostní pokyny

Před nastavením, provozem a údržbou zařízení Cricut Joy Xtra si přečtěte celý tento dokument. Postupujte podle přiložených pokynů, online pokynů a dalších oficiálních instruktážních materiálů Cricut.

V těchto pokynech se termín „stroj“ vztahuje na zařízení Cricut Joy Xtra.

**Varování:** Nebezpečí zranění, požáru a úrazu elektrickým proudem.

Provozování stroje způsobem, který není popsán v přiložených pokynech, online pokynech a dalších oficiálních materiálech Cricut, může vést k poškození stroje, majetku, zranění nebo dokonce smrti.

Stroj je určen pouze pro obsluhu dospělými osobami. Není určen pro použití dětmi do 12 let. Vždy dohlížejte na děti v blízkosti stroje.

Stroj používejte pouze k účelu, ke kterému je určen.

**Varování:** Pouze pro použití v interiéru. Stroj je určen pouze pro použití v interiéru na suchém místě. Nepoužívejte ve vodě ani v její blízkosti. Neponořujte do vody ani do jiné kapaliny.

Stroj není určen k použití osobami se sníženými fyzickými, smyslovými nebo kognitivními schopnostmi nebo s nedostatečnými zkušenostmi a znalostmi, pokud nejsou pod dohledem osoby odpovědné za jejich bezpečnost a obeznámené s bezpečným provozem stroje.

Před údržbou nebo čištěním odpojte stroj od elektrické sítě vytažením zástrčky ze zásuvky.

Stroj čistěte pouze měkkým hadříkem navlhčeným čisticím prostředkem na sklo nebo vodou. K čištění stroje nikdy nepoužívejte žádné hořlavé kapaliny. K čištění stroje nepoužívejte rozpouštědla, jako je aceton nebo odlakovač na nehty, protože by trvale poškodila povrch stroje.

Před výměnou čepele vždy odpojte stroj od elektrické sítě. Čepele jsou extrémně ostré a je třeba s nimi zacházet opatrně a s maximální obezřetností. Zabraňte kontaktu čepele s rukama a tělem, abyste se vyhnuli zranění. Nedovolte dětem manipulovat s čepelemi. Čepele a jiné malé části představují nebezpečí udušení a měly by být uchovávány a skladovány mimo dosah dětí.

Stroj neotevírejte, nepravujte ani s ním jinak nemanipulujte.

Nepoužívejte stroj, pokud je poškozený nebo má poškozený kabel. Obráťte se na zákaznickou podporu Cricut: [cricut.com/contact](http://cricut.com/contact) nebo 1-877-727-4228.

Používejte pouze napájecí adaptéry schválené společností Cricut. Nikdy netahat za kabel, abyste odpojili stroj od elektrické zásuvky; místo toho uchopte zástrčku a vytáhněte ji, abyste stroj odpojili.

Napájecí kabel by měl být umístěn tak, aby nesahal přes pracovní desku nebo stůl, kde by o něj někdo mohl zakopnout, zachytit se o něj nebo za něj nechtěně zatáhnout (zejména děti).

Přístroj umístěte na pevný, rovný a stabilní povrch. Ujistěte se, že máte v pracovním prostoru dostatek místa před a za přístrojem, aby se podložka mohla volně pohybovat.

Nevkládejte prsty ani jiné předměty do stroje, když je připojen k elektrické síti, když je zapnutý nebo během provozu.

Udržujte vlasy, šperky, volné oblečení, prsty a jiné části těla mimo dosah stroje. Předměty by se mohly zachytit v pohyblivých částech stroje během jeho provozu, protože rychlé pohyby vozíku, podložky a materiálu během provozu mohou způsobit zranění.

Během provozu stroje se nedotýkejte podložky ani materiálu, i když se podložka nebo materiál přestanou pohybovat. Nedotýkejte se podložky ani materiálu, dokud stroj podložku nebo materiál nevysune ze stroje.

Stroj nikdy nenechávejte ani neskladujte venku, v nevytápěných nebo neklimatizovaných prostorách nebo v prostředí, kde může dojít ke kontaktu stroje s vodou.

Upozornění: Pohyb hvězdicových koleček, když je stroj v režimu vkládání materiálu, může vést ke skřípnutí prstů. Abyste se vyhnuli skřípnutí, posuňte hvězdicová kolečka zcela doprava před výběrem typu materiálu pro projekty, které používají nástroj pro přenos fólie a/nebo podložku pro karty.

## Technické specifikace

Modely Cricut Joy Xtra™: JCTR201C Popis: Cricut Joy Xtra je stolní řezací a psací zařízení, které pomáhá kutilům (DIY) při výrobě řemeslných projektů. Bere obrázky vytvořené v softwarovém designovém prostředí (Cricut Design Space) a pomocí nástrojů pro řezání a psaní na tyto materiály je přetváří na papír, vinyl atd. Mechanická konstrukce je podobná konstrukci malé stolní tiskárny nebo plotru s elektricky poháněnou hlavou, která pohybuje řezacími/kreslicími nástroji do stran, a podávacími válečky, které pohybují řemeslnými materiály podélně. Tato kombinace pohybů poskytuje 2osý pohyb k provádění požadovaných akcí (řezání, kreslení atd.) na řemeslných materiálech v dvourozměrné rovině.

### Specifikace produktu

<b>Rozměry (šířka x délka x výška)</b>	31,7 cm x 11,32 cm x 14,91 cm (12,48 palce x 4,46 palce x 5,87 palce)
<b>Hmotnost</b>	2,74 kg
<b>Příkon (vstup do zásuvky)</b>	18 Vdc, 2,5 A
<b>Externí napájecí zdroj</b>	Vstup: 100–240 Vstř., 50/60 Hz, 1,5 A; Výstup: 18 Vdc, 2,5 A; Model: TS-A045-180025J
<b>Provozní režim</b>	Kontinuální
<b>Elektrická klasifikace</b>	Třída III (napájení SELV)
<b>Stupeň znečištění</b>	PD 2
<b>Stupeň krytí</b>	IPX0 (běžná)

### Bezdrátové specifikace

<b>Typ přenosu</b>	Bluetooth
<b>Frekvenční pásmo</b>	2,4000–2,4835 GHz
<b>Maximální vyzařovaný výkon</b>	<100 mW (EIRP)

## Záruční podmínky

Záruční podmínky se mohou lišit v závislosti na zemi nebo regionu. Konkrétní podrobnosti, jako je záruční doba a rozsah záruky, naleznete v poprodejních podmínkách poskytovaných prodejním kanálem, u kterého jste produkt zakoupili. Pokud potřebujete požádat o poprodejní servis, obraťte se na prodejní kanál nebo autorizovaného prodejce, u kterého jste produkt zakoupili. Nezapomeňte předložit platný doklad o nákupu, jako je faktura nebo číslo objednávky, abyste potvrdili svůj nárok na servis.

## Prohlášení o shodě EU

Toto zařízení splňuje základní požadavky a další příslušná ustanovení směrnic EU.



## OEEZ

Tento produkt nesmí být likvidován jako běžný domácí odpad v souladu se směrnicí EU o odpadních elektrických a elektronických zařízeních (OEEZ – 2012/19/EU). Místo toho musí být vrácen do místa nákupu nebo odevzdán ve veřejném sběrném místě pro recyklovatelný odpad. Správným způsobem likvidace tohoto produktu pomůžete zabránit potenciálním negativním důsledkům pro životní prostředí a lidské zdraví, které by jinak mohly být způsobeny nesprávným nakládáním s tímto produktem. Další podrobnosti získáte u místních úřadů nebo v nejbližším sběrném místě. Nesprávná likvidace tohoto typu odpadu může vést k pokutám v souladu s národními předpisy.



Vážený zákazník,

ďakujeme Vám za zakúpenie nášho produktu. Pred prvým použitím si pozorne prečítajte nasledujúce pokyny a uchovajte tento návod na použitie pre budúce použitie. Venujte osobitnú pozornosť bezpečnostným pokynom. Ak máte akékoľvek otázky alebo pripomienky týkajúce sa zariadenia, navštívte našu stránku zákazníckej podpory:







<http://www.alza.cz/kontakt>

## Zoznámte sa so svojim Cricut Joy Xtra™

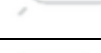

1. Upínadlo nástroja
2. Vodítka materiálu
3. Kontrolka

## Kontrolky

<b>Svietia: Pripravené na použitie</b>	
<b>60 % jas: nečinnosť</b>	
<b>Pomalé blikanie: Hľadanie pripojenia Bluetooth®</b>	
<b>Rýchle bliknutie: Prebieha aktualizácia</b>	
<b>Bliká: Pozrite si pokyny v aplikácii Cricut</b>	
<b>Červená: Chyba</b>	
<b>Vypnuté: Žiadny zdroj napájania</b>	

## Súčasť balenia

- Inteligentný rezací stroj Cricut Joy Xtra
- Čepel + puzdro
- Pero Cricut Joy Fine Point (0,4 mm)
- Uvítací lístok
- Napájací adaptér a kábel
- Bezplatné skúšobné členstvo v Cricut Access™ (len pre nových predplatiteľov)
- 50 pripravených projektov online
- Materiály na cvičenie rezania
- Bonusové materiály

## Ako zapnúť

Pred použitím zariadenia si prečítajte priložené dôležité bezpečnostné pokyny.

- Pripojte priložený napájací adaptér k stroju.
- Druhý koniec zapojte iba do kompatibilnej zásuvky.
- Pripojte zariadenie k kompatibilnému zariadeniu prostredníctvom Bluetooth®.
- Aktivujte stroj na stránke [cricut.com/setup](https://cricut.com/setup).

**Varovanie:** Pri výmene čepele postupujte opatrne a dodržiavajte pokyny. Pokyny nájdete na obale čepele alebo na stránke [help.cricut.com/blades](https://help.cricut.com/blades).

## Výměna nástroja

Otvorte upínadlo nástroja a vyberte nástroj.

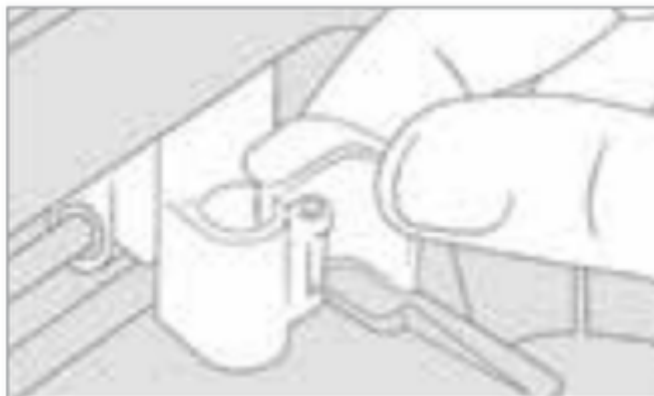

Nový nástroj pevne zasuňte.

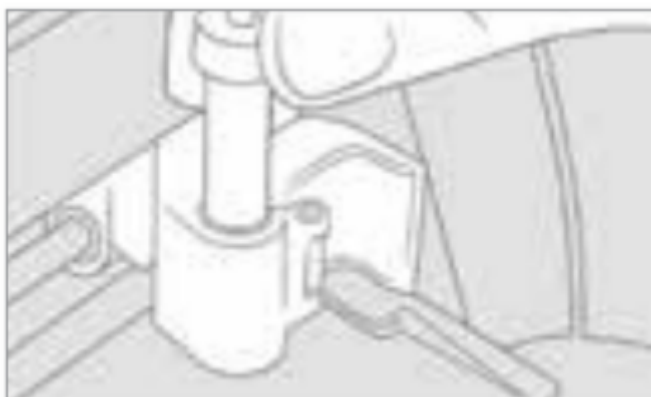

Zatvorte svorku.



## Vložte materiál do podložky stroja

Po zobrazení výzvy umiestnite inteligentný materiál medzi vodiace lišty materiálu (2).

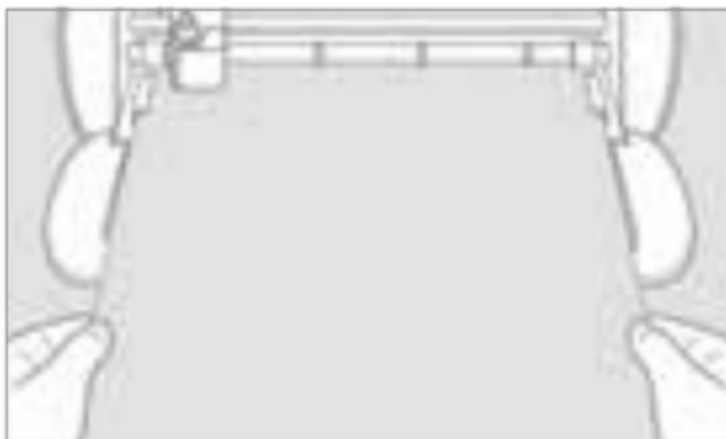

### Každý projekt je jedinečný.

Ďalšie zdroje pomoci nájdete na stránke [help.cricut.com](http://help.cricut.com).

Na stránke [learn.cricut.com](http://learn.cricut.com) máte k dispozícii bezplatné kurzy a workshopy Cricut vedené odborníkmi.

Pridajte sa k ostatným členom komunity Cricut v našej oficiálnej skupine Cricut na Facebooku.

## Dôležité bezpečnostné pokyny

Pred nastavením, prevádzkou a servisom vášho Cricut Joy Xtra si prečítajte celý tento dokument. Dodržiavajte priložené pokyny, online pokyny a ďalšie oficiálne inštruktážne materiály Cricut.

V týchto pokynoch sa pojem „stroj“ vzťahuje na Cricut Joy Xtra.

Upozornenie: Riziko poranenia, požiaru a úrazu elektrickým prúdom.

Prevádzka stroja spôsobom, ktorý nie je predpísaný v priložených pokynoch, online pokynoch a iných oficiálnych materiáloch Cricut, môže viesť k poškodeniu stroja, majetku, zraneniu alebo dokonca smrti.

Stroj je určený výhradne na obsluhu dospelými osobami. Nie je určený na používanie deťmi mladšími ako 12 rokov. Vždy dohliadajte na deti v blízkosti stroja.

Stroj používajte iba na účely, na ktoré je určený.

**Varovanie:** Iba na použitie v interiéri. Stroj je určený iba na použitie v interiéri na suchých miestach. Nepoužívajte vo vode ani v jej blízkosti. Nezanorujte do vody ani inej tekutiny.

Stroj nie je určený na používanie osobami so zníženými fyzickými, zmyslovými alebo kognitívnymi schopnosťami alebo s nedostatočnými skúsenosťami a znalosťami, pokiaľ nie sú pod dohľadom osoby zodpovednej za ich bezpečnosť a oboznámenou s bezpečnou prevádzkou stroja.

Pred servisom alebo čistením odpojte stroj od elektrickej siete vytiahnutím zástrčky.

Stroj čistite iba mäkkou handričkou navlhčenou v prostriedku na čistenie skla alebo vode. Na čistenie stroja nikdy nepoužívajte žiadne horľavé kvapaliny. Na čistenie stroja nepoužívajte rozpúšťadlá, ako je aceton alebo odlakovač na nechty, pretože tieto látky trvalo poškodia povrchy stroja.

Pred výmenou čepele vždy odpojte stroj zo zásuvky. Čepele sú extrémne ostré a treba s nimi zaobchádzať opatrne a s mimoriadnou starostlivosťou. Aby nedošlo k poraneniu, zabráňte kontaktu čepele s rukami a telom. Nedovoľte deťom manipulovať s čepeľami. Čepele a iné malé časti predstavujú nebezpečenstvo zadusenía a mali by byť uchovávané a skladované mimo dosahu detí.

Stroj neotvárajte, nemodifikujte ani inak nezasahujte do jeho konštrukcie.

Neobsluhujte stroj, ak je poškodený stroj alebo kábel. Kontaktujte zákaznícku podporu Cricut: [cricut.com/contact](http://cricut.com/contact) alebo 1-877-727-4228.

Používajte iba napájacie adaptéry schválené spoločnosťou Cricut. Nikdy netiahnite za kábel, aby ste odpojili stroj od elektrickej zásuvky; namiesto toho uchopte zástrčku a potiahnite, aby ste stroj odpojili.

Napájací kábel by mal byť umiestnený tak, aby nevisel nad pracovnou doskou alebo stolom, kde by oň niekto mohol zakopnúť, zachytiť sa oň alebo ho neúmyselne potiahnuť (najmä deti).

Stroj umiestnite na pevný, rovný, vodorovný a stabilný povrch. Uistite sa, že váš pracovný priestor má dostatok miesta vpredu a vzadu stroja, aby sa podložka stroja mohla voľne pohybovať cez stroj.

Nezasúvajte prsty ani iné predmety do stroja, keď je pripojený k elektrickej sieti, keď je zapnutý alebo počas prevádzky.

Vlasy, šperky, voľné oblečenie, prsty a iné časti tela držte ďalej od stroja. Predmety sa môžu zachytiť v pohyblivých častiach stroja počas prevádzky, pretože rýchle pohyby vozíka, podložky a materiálu počas prevádzky môžu spôsobiť zranenie.

Počas prevádzky stroja sa nedotýkajte podložky ani materiálu, aj keď sa podložka alebo materiál prestali pohybovať. Nedotýkajte sa podložky ani materiálu, kým stroj nevyhodí podložku alebo materiál zo stroja.

Stroj nikdy nenechávajte ani neskladujte vonku, v nevykurovaných alebo neklimatizovaných priestoroch ani v prostredí, kde môže prísť do kontaktu s vodou.

Upozornenie: Pohyb hviezdicových koliesok, keď je stroj v režime vkladania materiálu, môže spôsobiť pricviknutie prstov. Aby ste sa vyhli pricviknutiu, pred výberom typu materiálu pre projekty, ktoré používajú nástroj na prenos fólie a/alebo podložku na karty, posuňte hviezdicové kolieska úplne doprava.

## Technická špecifikácia

Modely Cricut Joy Xtra™: JCTR201C Popis: Cricut Joy Xtra je stolové rezacie a písacie zariadenie, ktoré pomáha majstrom typu „urob si sám“ (DIY) pri realizácii remeselných projektov. Prijíma obrázky vytvorené v softvérovom dizajnovom prostredí (Cricut Design Space) a pomocou nástrojov na rezanie a písanie na tieto materiály ich reprodukuje na papieri, vinyli atď. Mechanická konštrukcia je podobná konštrukcii malej stolnej tlačiarne alebo plotru s elektricky poháňanou hlavou, ktorá pohybuje rezacími/kresliacimi nástrojmi v bočnom smere, a podávacími valčekmi, ktoré pohybujú remeselnými materiálmi v pozdĺžnom smere. Táto kombinácia pohybov poskytuje 2-osový pohyb na vykonávanie požadovaných akcií (rezanie, kreslenie atď.) na remeselných materiáloch v 2-rozmernej rovine.

### Špecifikácia produktu

<b>Rozmery (šírka x dĺžka x výška)</b>	31,7 cm × 11,32 cm × 14,91 cm (12,48 palca × 4,46 palca × 5,87 palca)
<b>Hmotnosť</b>	2,74 kg (6,03 libry)
<b>Príkion (vstup do zásuvky)</b>	18 Vdc, 2,5 A
<b>Externý napájací zdroj</b>	Vstup: 100 – 240 V striedavý prúd, 50/60 Hz, 1,5 A; Výstup: 18 V jednosmerný prúd, 2,5 A; Model: TS-A045-180025J
<b>Prevádzkový režim</b>	Neprerušovaný
<b>Elektrická klasifikácia</b>	Trieda III (napájané SELV)
<b>Stupeň znečistenia</b>	PD 2
<b>Stupeň krytia</b>	IPX0 (bežná)

### Špecifikácia bezdrôtového pripojenia

<b>Typ prenosu</b>	Bluetooth
<b>Frekvenčné pásmo</b>	2,4000 – 2,4835 GHz
<b>Maximálny vyžiarený výkon</b>	< 100 mW (EIRP)

## Záručné podmienky

Záručné podmienky sa môžu líšiť v závislosti od krajiny alebo regiónu. Konkrétne podrobnosti, ako napríklad záručná doba a rozsah záruky, nájdete v podmienkach popredajného servisu, ktoré poskytuje predajný kanál, v ktorom ste produkt zakúpili. Ak potrebujete požiadať o popredajný servis, kontaktujte predajný kanál alebo autorizovaného predajcu, u ktorého ste produkt zakúpili. Nezabudnite predložiť platný doklad o kúpe, napríklad faktúru alebo číslo objednávky, aby ste potvrdili svoj nárok na servis.

## EÚ vyhlásenie o zhode

Toto zariadenie spĺňa základné požiadavky a ďalšie príslušné ustanovenia smerníc EÚ.



## WEEE

Tento produkt sa nesmie likvidovať ako bežný domový odpad v súlade so smernicou EÚ o odpade z elektrických a elektronických zariadení (WEEE – 2012/19/EÚ). Namiesto toho sa musí vrátiť na miesto nákupu alebo odovzdať na verejnom zbernom mieste pre recyklovateľný odpad. Zabezpečením správneho likvidovania tohto produktu pomôžete predísť potenciálnym negatívnym dôsledkom na životné prostredie a ľudské zdravie, ktoré by inak mohli byť spôsobené nesprávnym nakladaním s odpadom z tohto produktu. Ďalšie informácie získate od miestnych orgánov alebo v najbližšom zbernom mieste. Nesprávna likvidácia tohto typu odpadu môže viesť k pokutám v súlade s vnútroštátnymi predpismi.



Tisztelt vásárló!







Köszönjük, hogy megvásárolta termékünket. Kérjük, olvassa el figyelmesen az alábbi utasításokat az első használat előtt, és őrizze meg ezt a felhasználói kézikönyvet a jövőbeni referencia céljából. Különös figyelmet fordítson a biztonsági utasításokra. Ha bármilyen kérdése vagy észrevétele van a készülékkel kapcsolatban, kérjük, látogasson el ügyfélszolgálati oldalunkra: <http://www.alza.hu/kontakt>

## Ismerje meg a Cricut Joy Xtra™ készülékét

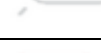

1. Szerszámrögzítő
2. Anyagvezető
3. Jelzőfény

## Jelzőfények

<b>Állandó fény: Készen áll a használatra</b>	
<b>60% fényerő: Üresjárat</b>	
<b>Lassú villogás: Bluetooth® kapcsolat keresése</b>	
<b>Gyors villogás: Frissítés folyamatban</b>	
<b>Villogás: Az utasításokat lásd a Cricut alkalmazásban</b>	
<b>Piros: Hiba</b>	
<b>Ki: Nincs áramforrás</b>	

## Tartalmaz

- Cricut Joy Xtra intelligens vágógép
- Penge + tok
- Cricut Joy finom hegyű toll (0,4 mm)
- Üdvözlőkártya
- Tápegység és kábel
- Ingyenes próba tagság a Cricut Access™ szolgáltatáshoz (csak új előfizetőknek)
- 50 készre szabott projekt online
- Anyagok gyakorlati vágáshoz
- Bónusz anyagok

## Bekapcsolás

A gép üzemeltetése előtt olvassa el a mellékelt fontos biztonsági utasításokat.

- Csatlakoztassa a mellékelt hálózati adaptert a géphez.
- A másik végét csak kompatibilis fali aljzathoz csatlakoztassa.
- Csatlakoztassa a készüléket egy kompatibilis eszközhöz Bluetooth®-on keresztül.
- Aktiválja a gépet [acricut.com/setup](https://acricut.com/setup) oldalon.

**Figyelem:** A penge cseréjekor legyen óvatos és kövesse az utasításokat. Az utasításokat a penge csomagolásán vagy a [help.cricut.com/blades](https://help.cricut.com/blades) oldalon találja.

## Szerszámcsere

Nyissa ki a szerszámrögzítőt, és vegye ki a szerszámot.

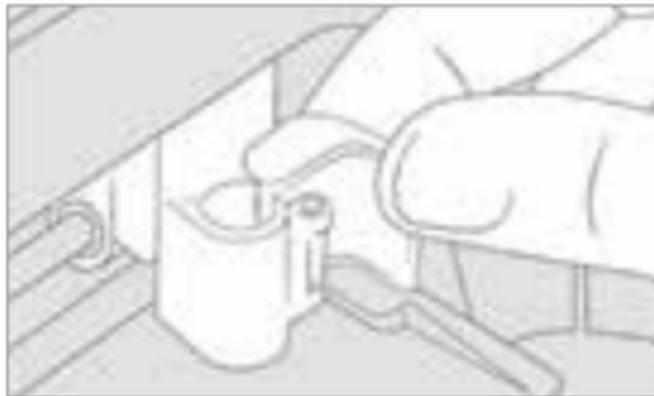

Helyezze be szilárdan az új szerszámot.

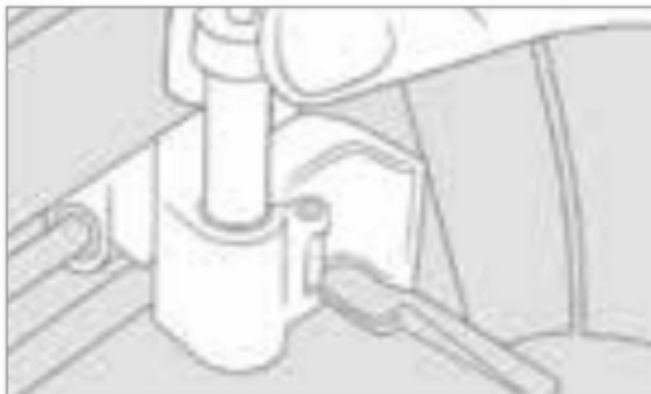

Csukja be a szorítót.



## Helyezze be az anyagot a gép szőnyegére

A rendszer kérésére helyezze az intelligens anyagot az anyagvezető (2) közé.

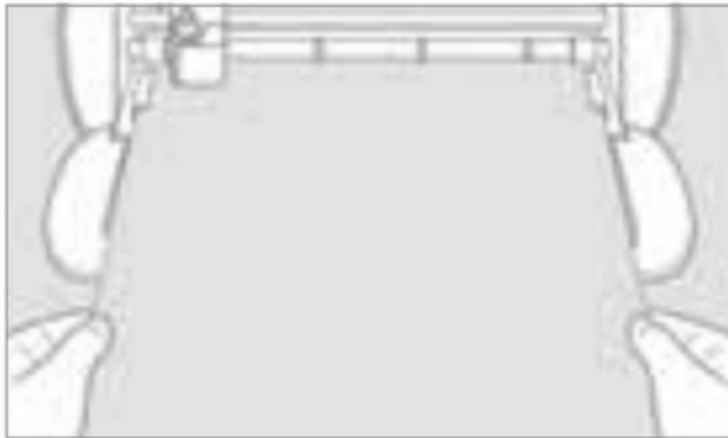

### **Minden projekt egyedi.**

További segítségért látogasson el a [help.cricut.com](https://help.cricut.com) webhelyre.

A [learn.cricut.com](https://learn.cricut.com) oldalon ingyenes, szakértők által vezetett Cricut tanfolyamok és műhelyek érhetők el igény szerint.

Csatlakozzon a Cricut közösség többi tagjához a hivatalos Cricut Facebook-csoportunkban.

## Fontos biztonsági utasítások

Kérjük, olvassa el teljes egészében ezt a dokumentumot, mielőtt beállítaná, üzemeltetné és szervizelné a Cricut Joy Xtra készülékét. Kérjük, kövesse a mellékelt utasításokat, az online utasításokat és a Cricut egyéb hivatalos oktatóanyagainak utasításait.

Ezekben az utasításokban a „gép” kifejezés a Cricut Joy Xtra-t jelenti.

Figyelem: Sérülés, tűz és áramütés veszélye.

A gépnek a mellékelt utasításokban, az online utasításokban és más hivatalos Cricut anyagokban előírtaktól eltérő módon történő üzemeltetése a gép megrongálódásához, anyagi kárhoz, sérüléshez vagy akár halálhoz is vezethet.

A gépet kizárólag felnőttek használhatják. 12 éves vagy annál fiatalabb gyermekek számára nem alkalmas. A gép közelében tartózkodó gyermekeket mindig felügyelje.

A gépet kizárólag a rendeltetésszerűen, kézműves célokra használja.

**Figyelem:** Csak beltéri használatra. A gépet csak száraz beltéri helyiségekben szabad használni. Ne használja vízben vagy víz közelében. Ne merítse vízbe vagy más folyadékba.

A gépet nem szabad olyan személyek használni, akiknek fizikai, érzékszervi vagy kognitív képességei korlátozottak, vagy akiknek nincs megfelelő tapasztalatuk és ismeretük, kivéve, ha biztonságukért felelős, a gép biztonságos működésével tisztában lévő személy felügyeli őket.

A szervizelés vagy tisztítás előtt húzza ki a gép csatlakozóját az elektromos hálózatról.

A gépet csak üvegmosóval vagy vízzel megnedvesített puha ruhával tisztítsa. Soha ne használjon gyúlékony folyadékot a gép tisztításához. Ne használjon oldószereket, például acetont vagy körömlakklemosót a gép tisztításához, mert ezek véglegesen károsíthatják a gép felületét.

A penge cseréje előtt mindig húzza ki a készülék dugóját. A pengék rendkívül élesek, ezért óvatosan és rendkívüli körültekintéssel kell kezelni őket. A sérülések elkerülése érdekében ne érintse meg a pengét a kezével vagy testével. Ne engedje, hogy gyermekek pengéket fogjanak meg. A pengék és más apró alkatrészek fulladásveszélyt jelentenek, ezért azokat gyermekektől elzárva kell tartani és tárolni.

Ne nyissa ki, ne módosítsa és ne babráljon a géppel.

Ne használja a gépet, ha a gép vagy a kábel megsérült. Szervizelésért vegye fel a kapcsolatot a Cricut ügyfélszolgálattal: [cricut.com/contact](http://cricut.com/contact) vagy 1-877-727-4228.

Csak a Cricut által jóváhagyott hálózati adaptereket használja. Soha ne húzza a kábelt, hogy kihúzza a gépet a konnektorból; ehelyett fogja meg a dugót, és húzza ki a gépet.

A tápkábelt úgy kell elhelyezni, hogy ne lógjon le a pultról vagy az asztról, ahol valaki (különösen gyermekek) véletlenül megbotozhatnak benne, elakadhatnak benne vagy meghúzzhatják.

Helyezze a gépet erős, sík, vízszintes és stabil felületre. Győződjön meg arról, hogy a munkaterületen elegendő hely van a gép előtt és mögött, hogy a gép alátéte szabadon mozoghasson a gépen.

Ne tegye az ujjait vagy más tárgyakat a gépbe, amíg az áramellátáshoz csatlakozik, be van kapcsolva vagy működik.

Tartsa távol a haját, ékszereit, laza ruháit, ujjait és más testrészeit a géptől. A tárgyak a gép működése közben a mozgó alkatrészekbe akadhatnak, mivel a kocsi, a szőnyeg és az anyag gyors mozgása működés közben sérüléseket okozhat.

Ne érintse meg a szőnyeget vagy az anyagot a gép működése közben, még akkor sem, ha a szőnyeg vagy az anyag mozgása leállt. Ne érintse meg a szőnyeget vagy az anyagot, amíg a gép ki nem adja azokat a gépből.

A gépet soha ne hagyja vagy tárolja kültéren, fűtetlen vagy légkondicionálatlan helyiségekben, illetve olyan környezetben, ahol a gép vízzel érintkezhet.

Figyelem: A csillagkerekek mozgatása a gép anyagbetöltési módban történő használata közben az ujjak beszorulásához vezethet. A beszorulás elkerülése érdekében a csillagkerekeket teljesen jobbra kell mozgatni, mielőtt kiválasztaná az anyag típusát a fóliatranszfer eszköz és/vagy kártyaszőnyeg használatával végzett projektekhez.

## Műszaki adatok

Cricut Joy Xtra™ modellek: JCTR201C Leírás: A Cricut Joy Xtra egy asztali vágó- és íróeszköz, amely segít a barkácsolóknak (DIY) kézműves projektek megvalósításában. A szoftveres tervező környezetben (Cricut Design Space) létrehozott képeket papírra, vinilre stb. másolja át, és ezeket az anyagokat vágó és író eszközökkel megmunkálja. A mechanikai kialakítás hasonló egy kis asztali nyomtatóhoz vagy plotterhez, elektromosan meghajtott fejjel, amely oldalirányban mozgatja a vágó/rajzoló eszközöket, és adagoló görgőkkel, amelyek hosszirányban mozgatják a kézműves anyagokat. Ez a mozgások kombinációja 2 tengelyes mozgást biztosít a kívánt műveletek (vágás, rajzolás stb.) elvégzéséhez a kézműves anyagokon egy kétdimenziós síkban.

### Termék specifikációk

<b>Méret (szélesség x hosszúság x magasság)</b>	31,7 cm x 11,32 cm x 14,91 cm (12,48 hüvelyk x 4,46 hüvelyk x 5,87 hüvelyk)
<b>Súly</b>	2,74 kg
<b>Teljesítményfelvétel (készülék bemenet)</b>	18 Vdc, 2,5 A
<b>Külső tápegység</b>	Bemenet: 100–240 V AC, 50/60 Hz, 1,5 A; Kimenet: 18 V DC, 2,5 A; Modell: TS-A045-180025J
<b>Működési mód</b>	Folyamatos
<b>Elektromos besorolás</b>	III. osztály (SELV által biztosított)
<b>Szennyezettségi fok</b>	PD 2
<b>Behatolás elleni védelem</b>	IPX0 (normál)

### Vezeték nélküli specifikációk

<b>Adatátviteli típus</b>	Bluetooth
<b>Frekvenciasáv</b>	2,4000–2,4835 GHz
<b>Maximális sugárzott teljesítmény</b>	< 100 mW (EIRP)

## Garanciális feltételek

A jótállási feltételek országonként vagy régióként eltérőek lehetnek. A jótállási időszak és a jótállás hatálya stb. konkrét részleteiről kérjük, olvassa el a termék vásárlásának helye szerinti értékesítési csatorna által biztosított értékesítés utáni szolgáltatásokra vonatkozó szabályzatot. Ha értékesítés utáni szolgáltatást igényel, kérjük, vegye fel a kapcsolatot a termék vásárlásának helye szerinti értékesítési csatornával vagy hivatalos kereskedővel. A szolgáltatás igénybevételéhez feltétlenül mutasson be érvényes vásárlási bizonylatot, például számlát vagy rendelési számot.

## EU megfelelési nyilatkozat

Ez a berendezés megfelel az EU irányelvek alapvető követelményeinek és egyéb vonatkozó rendelkezéseinek.



## WEEE

Ezt a terméket nem szabad a szokásos háztartási hulladékkal együtt ártalmatlanítani, az elektromos és elektronikus berendezések hulladékairól szóló EU irányelv (WEEE – 2012/19/EU) szerint. Ehelyett vissza kell vinni a vásárlás helyére, vagy át kell adni egy nyilvános gyűjtőhelynek az újrahasznosítható hulladékok számára. A termék megfelelő ártalmatlanításával hozzájárul a környezetre és az emberi egészségre gyakorolt lehetséges negatív hatások megelőzéséhez, amelyek a termék nem megfelelő hulladékkezelése esetén jelentkezhetnek. További részletekért forduljon a helyi hatósághoz vagy a legközelebbi gyűjtőhelyhez. Az ilyen típusú hulladékok nem megfelelő ártalmatlanítása a nemzeti szabályozásnak megfelelően bírsággal járhat.



Sehr geehrter Kunde,







vielen Dank für den Kauf unseres Produkts. Bitte lesen Sie die folgenden Anweisungen vor dem ersten Gebrauch sorgfältig durch und bewahren Sie diese Bedienungsanleitung zum späteren Nachschlagen auf. Beachten Sie insbesondere die Sicherheitshinweise. Wenn Sie Fragen oder Kommentare zum Gerät haben, wenden Sie sich bitte an den Kundenservice: <http://www.alza.de/kontakt>, <http://www.alza.at/kontakt>

## Lernen Sie Ihren Cricut Joy Xtra™ kennen



1. Werkzeugklemme
2. Materialführungen
3. Kontrollleuchte

## Anzeigeleuchten

Leuchtet: Bereit zur Verwendung	
60 % Helligkeit: Im Leerlauf	
Langsames Blinken: Suche nach Bluetooth®-Verbindung	
Schnelles Pulsieren: Aktualisierung läuft	
Blinken: Anweisungen in der Cricut-App	
Rot: Fehler	
Aus: Keine Stromquelle	

## Im Lieferumfang enthalten

- Cricut Joy Xtra Smart-Schneidemaschine
- Klinge + Gehäuse
- Cricut Joy Feinpoint-Stift (0,4 mm)
- Willkommenskarte
- Netzteil und Kabel
- Kostenlose Probemitgliedschaft bei Cricut Access™ (nur für Neukunden)
- 50 fertige Projekte online
- Materialien zum Üben
- Bonusmaterialien

## So schalten Sie das Gerät ein

Lesen Sie vor der Inbetriebnahme der Maschine die beiliegenden wichtigen Sicherheitshinweise.

- Schließen Sie das mitgelieferte Netzteil an die Maschine an.
- Stecken Sie das andere Ende nur in eine kompatible Steckdose.
- Verbinden Sie das Gerät über Bluetooth® mit einem kompatiblen Gerät.
- Aktivieren Sie das Gerät unter [cricut.com/setup](https://cricut.com/setup) .

**Warnung:** Seien Sie vorsichtig und befolgen Sie die Anweisungen, wenn Sie die Klinge austauschen. Anweisungen finden Sie auf der Verpackung der Klinge oder unter [help.cricut.com/blades](https://help.cricut.com/blades).

## Werkzeug wechseln

Öffnen Sie die Werkzeugklemme und entfernen Sie das Werkzeug.

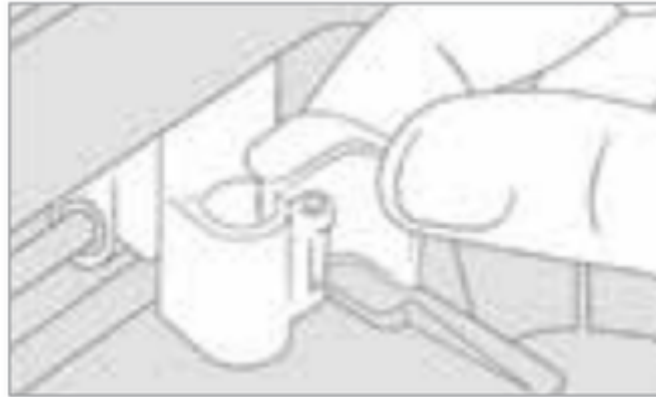

Setzen Sie das neue Werkzeug fest ein.

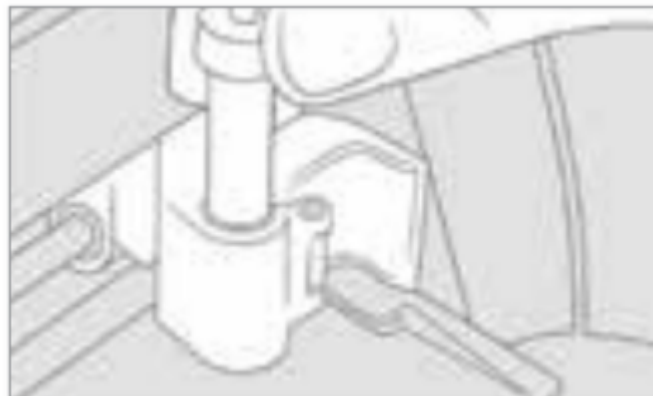

Schließen Sie die Klemme.



## Maschinenmatte mit Material beladen

Positionieren Sie das Smart-Material bei Aufforderung zwischen den Materialführungen (2).



### Jedes Projekt ist einzigartig.

Weitere Hilfe finden Sie unter [help.cricut.com](http://help.cricut.com).

Auf [learn.cricut.com](http://learn.cricut.com) finden Sie kostenlose, von Experten geleitete Cricut-Kurse und -Workshops auf Abruf.

Treten Sie anderen Mitgliedern der Cricut-Community in unserer offiziellen Cricut-Facebook-Gruppe bei.

## Wichtige Sicherheitshinweise

Bitte lesen Sie dieses Dokument vollständig durch, bevor Sie Ihr Cricut Joy Xtra einrichten, bedienen und warten. Befolgen Sie bitte die beiliegenden Anweisungen, Online-Anweisungen und andere offizielle Cricut-Anleitungen.

In diesen Anweisungen bezeichnet der Begriff „Maschine“ den Cricut Joy Xtra.

Warnung: Verletzungsgefahr, Brandgefahr und Stromschlaggefahr.

Die Bedienung der Maschine in einer Weise, die nicht in den beiliegenden Anweisungen, Online-Anweisungen und anderen offiziellen Cricut-Materialien beschrieben ist, kann zu Schäden an der Maschine, Sachschäden, Verletzungen oder sogar zum Tod führen.

Die Maschine ist nur für die Bedienung durch Erwachsene vorgesehen. Nicht für Kinder unter 12 Jahren geeignet. Beaufsichtigen Sie Kinder in der Nähe der Maschine stets.

Verwenden Sie die Maschine nur für den vorgesehenen Verwendungszweck.

**Warnung:** Nur für den Gebrauch in Innenräumen. Die Maschine ist nur für den Gebrauch in Innenräumen an trockenen Orten vorgesehen. Nicht in oder in der Nähe von Wasser verwenden. Nicht in Wasser oder andere Flüssigkeiten tauchen.

Die Maschine ist nicht für Personen mit eingeschränkten körperlichen, sensorischen oder kognitiven Fähigkeiten oder mangelnder Erfahrung und Kenntnis vorgesehen, es sei denn, sie werden von einer Person beaufsichtigt, die für ihre Sicherheit verantwortlich und mit dem sicheren Betrieb der Maschine vertraut ist.

Trennen Sie die Maschine vor Wartungs- oder Reinigungsarbeiten vom Stromnetz, indem Sie den Netzstecker ziehen.

Reinigen Sie das Gerät nur mit einem weichen, mit Glasreiniger oder Wasser befeuchteten Tuch. Verwenden Sie zum Reinigen des Geräts niemals brennbare Flüssigkeiten. Verwenden Sie zum Reinigen des Geräts keine Lösungsmittel wie Aceton oder Nagellackentferner, da diese die Oberflächen des Geräts dauerhaft beschädigen.

Ziehen Sie immer den Netzstecker, bevor Sie die Klinge austauschen. Klingen sind extrem scharf und sollten mit Vorsicht und äußerster Sorgfalt behandelt werden. Vermeiden Sie den Kontakt der Klinge mit Händen und Körper, um Verletzungen zu vermeiden. Lassen Sie Kinder nicht mit Klingen hantieren. Klingen und andere Kleinteile stellen eine Erstickungsgefahr dar und sollten außerhalb der Reichweite von Kindern aufbewahrt werden.

Öffnen, modifizieren oder manipulieren Sie die Maschine nicht.

Betreiben Sie das Gerät nicht, wenn es oder das Kabel beschädigt ist. Wenden Sie sich für Serviceleistungen an den Cricut-Kundendienst: [cricut.com/contact](http://cricut.com/contact) oder 1-877-727-4228.

Verwenden Sie nur von Cricut zugelassene Netzteile. Ziehen Sie niemals am Kabel, um die Maschine von der Steckdose zu trennen, sondern fassen Sie den Stecker an und ziehen Sie daran, um die Maschine vom Stromnetz zu trennen.

Das Netzkabel sollte so verlegt werden, dass es nicht über die Arbeitsplatte oder den Tisch hängt, wo man darüber stolpern, sich darin verfangen oder unbeabsichtigt daran ziehen könnte (insbesondere Kinder).

Stellen Sie das Gerät auf eine feste, ebene und stabile Oberfläche. Stellen Sie sicher, dass Ihr Arbeitsbereich vor und hinter dem Gerät genügend Platz bietet, damit sich die Maschinenmatte frei durch das Gerät bewegen kann.

Stecken Sie Ihre Finger oder andere Gegenstände nicht in die Maschine, während sie an die Stromversorgung angeschlossen ist, während die Maschine eingeschaltet ist oder während des Betriebs.

Halten Sie Haare, Schmuck, lose Kleidung, Finger und andere Körperteile von der Maschine fern. Gegenstände können sich während des Betriebs in den beweglichen Teilen der Maschine verfangen, da die schnellen Bewegungen des Schlittens, der Matte und des Materials während des Betriebs zu Verletzungen führen können.

Berühren Sie die Matte oder das Material während des Betriebs der Maschine nicht, auch wenn sich die Matte oder das Material nicht mehr bewegt. Berühren Sie die Matte oder das Material erst, wenn die Maschine die Matte oder das Material aus der Maschine ausgibt.

Die Maschine darf niemals im Freien, in unbeheizten oder nicht klimatisierten Räumen oder in Umgebungen, in denen sie mit Wasser in Kontakt kommen kann, aufbewahrt oder gelagert werden.

Achtung: Das Bewegen der Sternräder im Materialladungsmodus kann zu Quetschungen der Finger führen. Um Quetschungen zu vermeiden, bewegen Sie die Sternräder ganz nach rechts, bevor Sie den Materialtyp für Projekte auswählen, bei denen das Folientransferwerkzeug und/oder die Kartenmatte verwendet werden.

## Technische Daten

Cricut Joy Xtra™ Modelle: JCTR201C Beschreibung: Der Cricut Joy Xtra ist ein Desktop-Schneide- und Schreibgerät, das Heimwerkern bei der Umsetzung ihrer Bastelprojekte hilft. Er nimmt Bilder auf, die in einer Software-Designumgebung (Cricut Design Space) erstellt wurden, und gibt diese Bilder mit Hilfe von Werkzeugen zum Schneiden und Beschriften auf Papier, Vinyl usw. wieder. Das mechanische Design ähnelt dem eines kleinen Desktop-Druckers oder Plotters mit einem elektrisch angetriebenen Kopf, der die Schneide-/Zeichenwerkzeuge seitlich bewegt, und Zuführwalzen, die die Bastelmaterialien in Längsrichtung bewegen. Diese Kombination von Bewegungen ermöglicht eine 2-Achsen-Bewegung, um die gewünschten Aktionen (Schneiden, Zeichnen usw.) auf den Bastelmaterialien in einer zweidimensionalen Ebene auszuführen.

### Produktspezifikationen

Größe (Breite x Länge x Höhe)	31,7 cm x 11,32 cm x 14,91 cm (12,48 Zoll x 4,46 Zoll x 5,87 Zoll)
Gewicht	2,74 kg
Stromaufnahme (Geräteeingang)	18 V Gleichstrom, 2,5 A
Externes Netzteil	Eingang: 100–240 VAC, 50/60 Hz, 1,5 A; Ausgang: 18 VDC, 2,5 A; Modell: TS-A045-180025J
Betriebsmodus	Dauerbetrieb
Elektrische Klassifizierung	Klasse III (Versorgung durch SELV)
Verschmutzungsgrad	PD 2
Schutzart	IPX0 (normal)

### Drahtlose Spezifikationen

Übertragungsart	Bluetooth
Frequenzband	2,4000–2,4835 GHz
Maximale Strahlungsleistung	< 100 mW (EIRP)

## Garantiebedingungen

Die Garantiebedingungen können je nach Land oder Region variieren. Einzelheiten wie die Garantiefrist und der Garantieuumfang entnehmen Sie bitte den After-Sales-Richtlinien des Vertriebskanals, über den Sie das Produkt erworben haben. Wenn Sie einen After-Sales-Service in Anspruch nehmen möchten, wenden Sie sich bitte an den Vertriebskanal oder den autorisierten Händler, bei dem Sie das Produkt gekauft haben. Legen Sie bitte einen gültigen Kaufbeleg wie eine Rechnung oder eine Bestellnummer vor, um Ihre Berechtigung für den Service zu bestätigen.

## EU-Konformitätserklärung

Dieses Gerät entspricht den grundlegenden Anforderungen und anderen relevanten Bestimmungen der EU-Richtlinien.



## WEEE

Dieses Produkt darf gemäß der EU-Richtlinie über Elektro- und Elektronik-Altgeräte (WEEE – 2012/19/EU) nicht als normaler Hausmüll entsorgt werden. Es muss stattdessen an den Ort des Kaufs zurückgebracht oder an einer öffentlichen Sammelstelle für recycelbare Abfälle abgegeben werden. Durch die ordnungsgemäße Entsorgung dieses Produkts tragen Sie dazu bei, mögliche negative Folgen für die Umwelt und die menschliche Gesundheit zu vermeiden, die durch eine unsachgemäße Entsorgung dieses Produkts verursacht werden könnten. Weitere Informationen erhalten Sie bei Ihrer örtlichen Behörde oder der nächstgelegenen Sammelstelle. Die unsachgemäße Entsorgung dieser Art von Abfall kann gemäß den nationalen Vorschriften zu Geldstrafen führen.

