

SIGURO

Garment Steamer

Garment Steamer
Kleidungsdamper
Napařovač oděvů
Naparovač odevov
Ruhagózőlő



- EN Translation of the operating instructions from the original language.
DE Übersetzung der Bedienungsanleitung aus der Originalsprache.
CZ **Návod k použití v originálním jazyce.**
SK Preklad návodu na použitie z originálneho jazyka.
HU A használati utasítás fordítása eredeti nyelvről.

SGR-GC-S670B

SIGURO

ENGLISH	4
Safety information	4
Overview	7
Technical specification	7
Use	7
Cleaning and Maintenance	9
Troubleshooting	10
DEUTSCH	12
Sicherheitshinweise	12
Übersicht	16
Technische Parameter	16
Verwendung	16
Reinigung und Wartung	18
Problemlösung	19
ČESKY	21
Bezpečnostní informace	21
Přehled	24
Technické parametry	24
Použití	24
Čištění a údržba	26
Řešení problémů	27
SLOVENSKY	29
Bezpečnostné informácie	29
Prehľad	32
Technické parametre	32
Použitie	32
Čistenie a údržba	34
Riešenie problémov	35
MAGYAR	37
Biztonsági információk	37
A készülék részei	40
Műszaki paraméterek	40
Használat	41
Tisztítás és karbantartás	42
Problémamegoldás	43

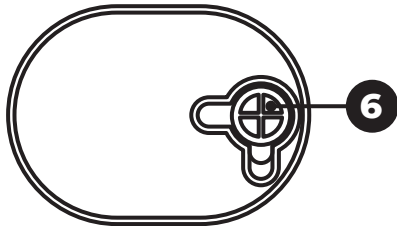
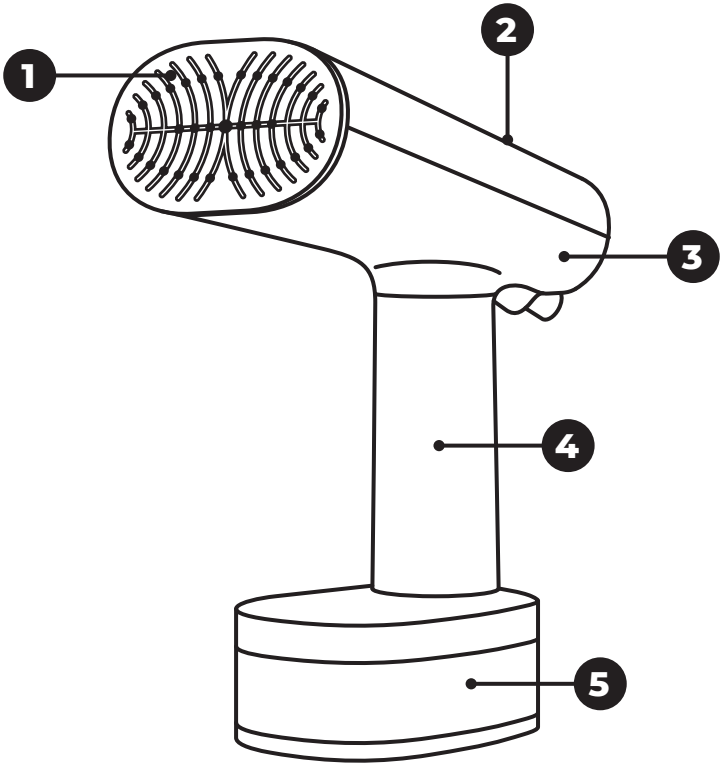

Thank you for purchasing a SIGURO appliance. We are grateful for your trust and are pleased to introduce on the following pages the device, its functions and uses.

We believe in a fair and responsible society and only work with suppliers who meet our strict criteria on employee protection, exploitation prevention and fair working conditions.

If you need help with extensive maintenance or repair of the product that requires intervention in its internal parts, our authorized service centre is available at siguro@alza.cz. You may also contact the vendor's helpline. For your convenience in solving potential issues with the product, the unified contact points above can also be used for any complaints or post-warranty service.

The current version of this manual is available at www.siguro.net.

SAFETY INFORMATION



Please read this manual carefully before use and keep it for future reference.

1. Children aged at least 8, persons with physical, sensory or mental impairment, and the untrained or inexperienced may use this appliance with instruction or supervision in its safe use, provided they understand the potential dangers.
2. Children should not play with the appliance.
3. Cleaning and user maintenance must not be done by children unless they are over 8 years of age and under supervision.
4. Keep the appliance and its power supply out of the reach of children under 8 years of age when the appliance is live or cold.
5. If the power cord is damaged, it must be replaced by the manufacturer, its service agent or similarly qualified persons in order to avoid a dangerous situation.
6. Follow the instructions in this manual when filling, cleaning and descaling.



Hot surface!

The temperature of accessible surfaces may be higher while the appliance is in operation and after use.

7. Be careful when using the appliance, as it produces steam.
8. When filling or cleaning, disconnect the appliance from the power supply by pulling the plug out of the socket.
9. Do not leave the appliance unattended while it is connected to the mains supply.

10. The appliance must not be used if it has been dropped, if there are visible signs of damage, or if it is leaking.
11. Do not direct the steam stream at the human body, there is a risk of burns. Do not use the appliance to steam clothes directly on the body.
12. This appliance has been designed for ironing or steaming clothes, curtains, drapes or other decorative fabrics indoors. Do not use it for any other purpose. The appliance is intended for domestic use only. It is not intended for commercial purposes.
13. This appliance is intended for indoor use. Do not use it outdoors.
14. Before plugging the appliance in, make sure that the voltage in your outlet corresponds to the voltage indicated on the appliance rating plate.
15. Before use, always ensure that the appliance, power cord and plug are in good condition.
16. Always make sure that the appliance is installed properly before use.
17. Only connect the appliance to a properly grounded outlet. Only connect the appliance to easily accessible power outlets, so as to allow quick unplugging if necessary. Do not use extension cords, adapters or multiple outlets.
18. Position the power supply so that it cannot be tripped over. Do not place it under carpet, mats, rugs, furniture or the appliance itself.
19. Do not touch the power cord, its plug or the appliance with wet hands when it is plugged in.
20. To reduce the risk of electric shock, do not immerse the cord, plug or body of the appliance in water or any other liquid. Do not wash the appliance under running or splashing water.
21. Turn off and unplug the appliance when not using it, leaving it unattended, when the appliance, power cord, or plug is damaged, and before cleaning or moving it.
22. Unplug the appliance by pulling on the plug, not the cord. Pulling on the cord might damage it or the socket.
23. Place the appliance on a flat and solid surface. Do not place the appliance on tilted, unstable or soft surfaces.
24. Do not place the appliance near a washbasin or sink, on appliances and equipment that are a source of heat or close to them. Do not use the appliance in a damp environment.
25. Never use the appliance close to a source of heat or open flame.
26. Do not use the appliance near heat and steam sensitive surfaces.
27. Do not use the appliance in places where gasoline, paints or other flammable substances are stored.
28. Only use the appliance in an upright position or tilted at a maximum angle of 30°. Do not use it in a horizontal position.
29. Do not use the appliance when the water tank is empty.
30. Always fill the water tank with clean, cold water. Do not use other liquids.
31. If you have hard water, we recommend using distilled water.
32. Do not overfill the water tank past the MAX mark. Do not overfill the tank. Risk of damage to the appliance.
33. The appliance generates steam at a very high temperature. Take extra care not to scald yourself with hot steam.

34. The steaming surface heats up during use. Take extra care not to burn yourself on the hot steaming surface.
35. Ensure that steam does not reach equipment containing electrical components.
36. Place the heated appliance on a heat-resistant mat.
37. The on/off button is used to switch the appliance off. Do not switch off the appliance by removing the plug from the mains socket. Always use the on/off button.
38. Do not operate the appliance via an external timer, remote control or any other component that automatically switches the appliance on, as there is a risk of fire if the appliance is covered or incorrectly positioned when switched on.
39. Use the appliance in accordance with the instructions provided in this manual.
40. Keep a safe distance between the appliance and combustible materials (e.g. curtains, paper, etc.).
41. Ensure adequate ventilation when using the appliance.
42. Do not insert any foreign objects into the holes in the steaming surface or ventilation holes.
43. Do not place any objects on the appliance.
44. Prevent the appliance from falling. Do not expose it to large impacts.
45. If you notice an unpleasant odour or noise during use, stop using the appliance, switch off and unplug the it from the outlet. Contact an authorized service centre.
46. Never repair the appliance yourself. Always contact an authorized service centre.

OVERVIEW

- 1 Steaming surface with steam outlets
 - 2 Control panel
 - 3 Steamer body
 - 4 Handle
 - 5 Water tank
 - 6 Water tank lid
- Adapter for use without water tank (not shown)



Control panel



On / Off button



Warm-up/ironing without steaming light



Low steam indicator light



Medium steam indicator light



High steam indicator light

TECHNICAL SPECIFICATION

Input power	220–240 V~ 50–60 Hz
Power input	1640 W
Water tank capacity	350 ml
Dimensions	97 × 150 × 225 mm (W × D × H)
Weight	600 g
Length of power supply cable	2.5 m
Power consumption in off mode	0.3 W
Time required to switch to the off state	15 min

USE

Intended Use

The steamer is designed for ironing wrinkled clothes, steaming curtains, drapes or other decorative fabrics in the interior. It is designed for vertical use.

Before First Use

Remove the steamer and its accessories from the packaging. Before disposing of packaging, make sure no components are left inside. Check that the steamer and accessories are not damaged.

Wipe the outer surface of the steamer with a soft, dry sponge.

Before first use, we recommend filling the tank with water and turning on the steamer with the steam setting set to high. Allow the steam to escape for a few minutes to remove any dirt or dust that may have settled in the steam outlet holes during production, packaging or transport. Then turn off the steamer, let it cool down and wipe the steaming surface with a clean, lint-free cloth.



Note:

You may notice a slight odour when you first switch it on, which will disappear with use and does not affect the correct functionality of the steamer.

Filling the water tank

Hold the steamer body with one hand and the water tank with the other. Turn the reservoir clockwise to loosen and remove it.

Loosen the lid of the water tank and pour clean, cold water into the water tank. Do not overfill the tank.

Replace the lid and ensure that it is properly secured.

Insert the reservoir from below into the steamer body and turn the reservoir counter-clockwise to attach it to the steamer body. Ensure that the tank is securely attached to the steamer body.



Warning:

When filling the water tank, always make sure the steamer is switched off and the power supply is disconnected from the mains socket.





Note:

If you have hard water, we recommend using distilled water.

Using the steamer

Place the steamer on a firm, level surface. Plug the power cord into a power outlet.

Press the  button to switch on the steamer. All the indicator lights on the control panel will briefly light up, and then the  indicator light will flash. This indicates that the steamer is heating up.

When the  light stops flashing and turns on, the steamer is preheated and ready to use. This way it is ready for ironing without steaming.

If you need to adjust the intensity of steam production, press the  button briefly and repeatedly. With each press, the corresponding steaming light with steam production lights up.

Place the steaming surface against the garment that is hanging on the hanger and move the steamer from top to bottom. You can hold the garment at the bottom and gradually straighten it. Work in strips across the width of the garment. Turn the garment over as necessary and do the same on the reverse side.

If the tank runs out of water during use, switch off the steamer and disconnect the power supply from the mains socket. Follow the instructions in "Filling the Water Tank" when filling the tank.

After use, press the  button for a long time to switch off the steamer. Disconnect

the power supply from the mains socket. Place the steamer on a heat-resistant mat in a safe place (out of reach of children or pets) and allow it to cool before cleaning.



Warning:

Always iron clothes hanging on the hanger. Never iron clothing on the body. There is a risk of serious scalding.



Tip:

The steamer can also be used without a water tank (e.g. when travelling). The steamer is designed so that a plastic bottle with a narrow neck can be attached to its body. In this case, attach the supplied adapter to the bottom of the steamer so that you can then attach the bottle.



Warning:

The steamer generates high temperature steam. Take extra care not to scald yourself with hot steam.

Preparing clothes for ironing/steaming

Always check the garment label before use to ensure that the garment is suitable for ironing/steaming.

For delicate fabrics, we recommend testing the steamer on a small piece on the reverse side or on a place that is not visible, e.g. an inner seam.

Hang the garment on hangers or spread it out properly to minimize any wrinkling or unevenness.

Check the pockets for foreign objects.

Do not use the steamer on steam-sensitive fabrics, leather or leatherette, etc.

Do not use the steamer on metal parts of clothing.

Before storing the garment, leave it hanging on the hanger to let excess moisture escape.

CLEANING AND MAINTENANCE

Always switch off the appliance and disconnect it from the power supply before cleaning or any maintenance.



Warning:

Never immerse the appliance, power cord or plug in water or other liquids.



Caution:

Do not use plastic or metal scrapers, harsh cleaners, chemicals, petrol, solvents or other similar substances to clean any parts of the appliance. The surface finish could be heavily damaged.

Exterior

Wipe the outer surface of the steamer with a clean, lint-free cloth.

Water tank

Grasp the tank with one hand and pull it away from the body of the steamer.

Loosen the lid of the water tank and pour out the remaining water from the water tank.

Leave the lid open so that the tank can dry out. Then put the cap back on and insert the reservoir into the body of the steamer.

Descaling

We recommend using white vinegar to remove limescale. Dilute it in the ratio 1 : 4 with water (1 part white vinegar and 4 parts water).

Pour the solution into the water tank.

Switch on the steamer and set the steam production to high. Let the steam escape until the reservoir is empty.

Then turn off the steamer, let it cool down and clean the tank and steamer as instructed above.

Repeat the entire process if necessary.



Descaling should be carried out depending on the water used and the frequency of use. The recommended interval is 1 time every 3 months when using soft water and using once a week.

Storage

Store the steamer in an upright position in a dry, well-ventilated place out of the reach of children and pets.

Do not place any foreign objects on the steamer.

TROUBLESHOOTING

Problem	Cause	Solution
The steamer cannot be switched on.	Power cord is not plugged in.	Plug the power cord into a properly earthed mains socket.
The steamer does not heat up.	The steamer is not switched on.	Press the  button to switch it on.
The steamer does not generate steam.	Water tank is empty.	Refill the tank.
	You have chosen ironing without steaming.	Set the steam production intensity with the  button.
	The steamer is not in the vertical position.	Place the steamer in the vertical position.
Water is leaking from the tank.	The reservoir is overfilled.	Drain the water from the tank. Don't overfill it.
	The tank cap is not closed properly.	Remove the reservoir and check that the cap is closed.
When in use, a loud sound comes from the steamer and the pump can be heard.	Water tank is empty.	Refill the tank.

Problem	Cause	Solution
Water leaks from the holes in the steaming surface.	If the steamer heats up or cools down, water droplets may form in the holes in the steaming surface. This is a common phenomenon that does not affect the functionality of the steamer.	

If the problem is not listed in the table above or if the problem persists, switch off the appliance, disconnect the plug from the electrical outlet and contact an authorized service centre.

Vielen Dank, dass Sie sich für ein Gerät der Marke SIGURO entschieden haben. Wir sind dankbar für Ihr Vertrauen und freuen uns, Ihnen das Gerät auf den folgenden Seiten vorzustellen und Sie mit all seinen Funktionen und Verwendungszwecken vertraut zu machen.

Wir glauben an ein faires und verantwortungsvolles Unternehmen und arbeiten daher nur mit Lieferanten zusammen, die unsere strengen Kriterien zum Schutz der Interessen der Mitarbeiter, zur Verhinderung von Missbrauch und fairen Arbeitsbedingungen erfüllen.

Wenn Sie Hilfe bei der umfassenden Wartung oder Reparatur des Produkts benötigen, die einen Eingriff in die Innenteile erfordert, stehen Ihnen unser autorisierter Kundendienst unter der E-Mail-Adresse siguro@alza.cz oder die Hotline des Verkäufers zur Verfügung. Bei der Lösung von Problemen mit dem Produkt haben wir diese Kontaktstellen vereinheitlicht. Die oben genannten Kontakte können auch bei Beschwerden oder Nachgarantieservice genutzt werden.

Die aktuelle Version des Benutzerhandbuchs finden Sie unter www.siguro.net.

SICHERHEITSHINWEISE



Lesen Sie vor der Verwendung sorgfältig dieses Benutzerhandbuch durch und bewahren Sie es für den künftigen Gebrauch auf.

1. Dieses Gerät können Kinder im Alter von 8 Jahren und älter sowie Personen mit verminderten physischen, sensorischen und mentalen Fähigkeiten oder mangelnden Erfahrungen und Kenntnissen benutzen, sofern sie beaufsichtigt werden oder über die sichere Verwendung des Geräts unterwiesen wurden und die möglichen Gefahren verstehen.
2. Das Produkt ist kein Kinderspielzeug.
3. Reinigungs- und Wartungsarbeiten, die durch den Anwender vorgenommen werden, dürfen nur Kinder ab 8 Jahren durchführen, die überdies beaufsichtigt sind.
4. Halten Sie das Gerät und seine Stromversorgung außerhalb der Reichweite von Kindern unter 8 Jahren, wenn das Gerät unter Spannung steht oder abkühlt.
5. Wenn das Netzkabel beschädigt ist, muss es vom Hersteller, seinem Servicetechniker oder einer ähnlich qualifizierten Person ersetzt werden, um eine gefährliche Situation zu vermeiden.
6. Befolgen Sie beim Nachfüllen, Reinigen und Entkalken die Anweisungen in diesem Handbuch.



Heiße Oberfläche!

Die Temperatur der zugänglichen Oberflächen kann höher sein, wenn das Gerät in Betrieb ist und nach seinem Gebrauch.

7. Bitte seien Sie vorsichtig bei der Verwendung des Geräts, da es Wasserdampf erzeugt.
8. Ziehen Sie beim Nachfüllen oder Reinigen des Geräts den Stecker aus der Steckdose.
9. Lassen Sie das Gerät nicht unbeaufsichtigt, wenn es an das Stromnetz angeschlossen ist.
10. Das Gerät darf nicht verwendet werden, wenn es heruntergefallen ist, sichtbare Schäden aufweist oder undicht ist.
11. Richten Sie den Dampfstrahl nicht auf den menschlichen Körper, es besteht die Gefahr von Verbrennungen. Verwenden Sie das Gerät nicht, um Kleidung direkt am Körper zu bügeln.
12. Dieses Gerät ist für das Bügeln oder Dämpfen von Kleidung, Gardinen, Vorhängen oder anderen dekorativen Stoffen in Innenräumen vorgesehen. Verwenden Sie es nicht für andere Zwecke. Das Gerät ist ausschließlich für den Haushaltsgebrauch bestimmt. Es ist nicht für kommerzielle Zwecke vorgesehen.
13. Dieses Gerät ist für den Gebrauch innerhalb von Gebäuden vorgesehen. Verwenden Sie es nicht im Freien.
14. Bevor Sie den Netzstecker in die Steckdose stecken, vergewissern Sie sich, dass die Spannung in Ihrer Steckdose mit der auf dem Typenschild des Geräts angegebenen Spannung übereinstimmt.
15. Vergewissern Sie sich vor der Verwendung, dass sich Gerät, Stecker und Stromkabel in einem guten Zustand befinden.
16. Vergewissern Sie sich vor jeder Verwendung, dass das Gerät richtig zusammengebaut ist.
17. Schließen Sie das Gerät nur an eine ordnungsgemäß geerdete Steckdose an. Die Netzsteckdose, an die Sie das Gerät anschließen, muss frei zugänglich sein, damit Sie das Gerät bei Bedarf schnell von der Stromversorgung trennen können. Verwenden Sie keinen Verlängerungskabel, Adapter oder Mehrfachsteckdosen.
18. Verlegen Sie das Netzkabel so, dass niemand darüber stolpern können. Führen Sie es nicht unter Teppichen, Matten, Vorleger, Möbel oder dem Gerät selbst.
19. Berühren Sie das Netzkabel, den Netzstecker oder das Gerät nicht mit nassen Händen, wenn es an das Stromnetz angeschlossen ist.
20. Tauchen Sie das Netzkabel, den Stecker oder den Gerätekörper nicht in Wasser oder andere Flüssigkeiten, um einen Stromunfall zu vermeiden. Waschen Sie das Gerät nicht unter fließendem oder spritzendem Wasser.
21. Schalten Sie das Gerät aus und trennen Sie es von der Stromversorgung, wenn Sie es nicht benutzen, es unbeaufsichtigt lassen, es beschädigt ist oder das Netzkabel oder der Stecker beschädigt ist, bevor Sie es reinigen oder bewegen.
22. Ziehen Sie den Netzstecker aus der Steckdose heraus, indem Sie am

Stecker und nicht am Kabel ziehen. Andernfalls könnte das Kabel oder die Steckdose beschädigt werden.

23. Stellen Sie das Gerät auf eine ebene und feste Oberfläche. Stellen Sie das Gerät nicht auf geneigte, instabile oder weiche Oberflächen.
24. Stellen Sie das Gerät nicht in der Nähe eines Waschbeckens oder Spülbeckens oder auf Geräten und Vorrichtungen auf, die eine Wärmequelle darstellen. Verwenden Sie das Gerät nicht an einem feuchten Ort.
25. Verwenden Sie das Gerät nicht in der Nähe einer Wärmequelle oder eines offenen Feuers.
26. Verwenden Sie das Gerät nicht in der Nähe von hitze- und dampfempfindlichen Oberflächen.
27. Verwenden Sie das Gerät nicht in Bereichen, in denen Benzin, Farbe oder andere brennbare Stoffe gelagert werden.
28. Verwenden Sie das Gerät nur in aufrechter Position oder in einem Winkel von maximal 30°. Verwenden Sie es nicht in horizontaler Position.
29. Verwenden Sie das Gerät nicht, wenn der Wassertank leer ist.
30. Füllen Sie den Wassertank immer mit sauberem, kaltem Wasser. Verwenden Sie keine anderen Flüssigkeiten.
31. Wenn Sie hartes Wasser haben, empfehlen wir die Verwendung von destilliertem Wasser.
32. Füllen Sie den Wassertank immer nur bis zur MAX-Markierung. Füllen Sie den Wassertank nicht zu voll. Das Gerät könnte beschädigt werden.
33. Das Gerät erzeugt Dampf mit einer sehr hohen Temperatur. Achten Sie besonders darauf, sich nicht mit heißem Dampf zu verbrühen.
34. Die Dampffläche erwärmt sich während des Gebrauchs. Achten Sie besonders darauf, damit Sie sich nicht an der heißen Dampffläche verbrennen.
35. Achten Sie darauf, dass der Dampf nicht in Geräte mit elektrischen Komponenten gelangt.
36. Bitte stellen Sie das erhitzte Gerät auf eine hitzebeständige Unterlage.
37. Die Ein/Aus-Taste dient zum Ausschalten des Geräts. Schalten Sie das Gerät nicht aus, indem Sie den Stecker aus der Steckdose ziehen. Benutzen Sie immer die Ein/Aus-Taste.
38. Betreiben Sie das Gerät nicht über einen externen Timer, eine Fernbedienung oder eine andere Komponente, die das Gerät automatisch einschaltet, da Brandgefahr besteht, wenn das Gerät beim Einschalten abgedeckt oder falsch positioniert ist.
39. Verwenden Sie das Gerät nur gemäß den Anweisungen in dieser Anleitung.
40. Halten Sie einen Sicherheitsabstand zwischen dem Gerät und brennbaren Materialien (z.B. Gardinen, Papier usw.) ein.
41. Bitte sorgen Sie bei der Verwendung des Geräts für ausreichende Belüftung.
42. Stecken Sie keine Fremdkörper in die Öffnungen der Dampffläche oder die Lüftungsöffnungen.
43. Stellen Sie keine Gegenstände auf das Gerät.
44. Verhindern Sie das Herunterfallen des Geräts. Setzen Sie es keinen starken Stößen aus.

45. Wenn Sie während des Gebrauchs einen unangenehmen Geruch oder ein Geräusch wahrnehmen, verwenden Sie das Gerät nicht mehr, schalten Sie es aus und trennen Sie es vom Stromnetz. Wenden Sie sich an einen autorisierten Kundendienst.
46. Reparieren Sie das Gerät nicht selbst. Wenden Sie sich immer an einen autorisierten Kundendienst.

ÜBERSICHT

- 1 Dampffläche mit Dampfauslässen
- 2 Bedienfeld
- 3 Körper des Dampfglätters
- 4 Griff
- 5 Wassertank
- 6 Deckel des Wassertanks



Adapter für die Verwendung ohne Wassertank (nicht abgebildet)

Bedienfeld



Ein/Aus-Taste



Anzeige für Vorheizen/Bügeln ohne Dampf



Anzeige für Dampfbügeln mit niedriger Dampfproduktion



Anzeige für Dampfbügeln mit mittlerer Dampfproduktion



Anzeige für Dampfbügeln mit hoher Dampfproduktion

TECHNISCHE PARAMETER

Stromversorgung	220–240 V~ 50–60 Hz
Stromverbrauch	1640 W
Fassungsvermögen des Wassertanks	350 ml
Abmessungen	97 × 150 × 225 mm (B × T × H)
Gewicht	600 g
Länge des Netzkabels	2,5 m
Leistungsaufnahme im Aus-Zustand	0,3 W
Zeit, die zum Umschalten in den ausgeschalteten Zustand erforderlich ist	15 Min.

VERWENDUNG

Verwendungszweck

Der Dampfglätter ist zum Bügeln von zerknitterter Kleidung, zum Dampfbügeln von Gardinen, Vorhängen oder anderen dekorativen Stoffen im Innenbereich vorgesehen. Er ist für den vertikalen Einsatz konzipiert.

Vor der Erstverwendung

Nehmen Sie den Dampfglätter und sein Zubehör aus der Verpackung. Vergewissern Sie sich, dass alle Komponenten entfernt wurden, bevor Sie die Verpackung entsorgen. Überprüfen Sie, dass der Dampfglätter und sein Zubehör nicht beschädigt sind. Wischen Sie die Außenfläche des Dampfglätters mit einem weichen und trockenen Schwamm ab.

Vor dem ersten Gebrauch empfehlen wir, den Wassertank mit Wasser zu füllen und den Dampfglätter bei hoher Dampfproduktion einzuschalten. Lassen Sie den Dampf einige Minuten lang entweichen, um Schmutz oder Staub zu entfernen, der sich während der Produktion, der Verpackung oder des Transports in den Dampfaustrittsöffnungen abgesetzt haben könnte. Schalten Sie dann den Dampfglätter aus, lassen Sie ihn abkühlen und wischen Sie die Dampffläche mit einem sauberen, fusselfreien Tuch ab.



Bemerkung:

Beim ersten Einschalten können Sie einen leichten Geruch wahrnehmen, der mit der Zeit verschwindet und die korrekte Funktion des Dampfglätters nicht beeinträchtigt.

Auffüllen des Wassertanks

Fassen Sie mit einer Hand den Dampfgarer und mit der anderen Hand den Wassertank an. Drehen Sie den Behälter im Uhrzeigersinn, um ihn zu lösen und zu entfernen. Lösen Sie den Deckel des Wassertanks und füllen Sie sauberes, kaltes Wasser in den Wassertank. Füllen Sie den Wassertank nicht zu voll.

Setzen Sie den Deckel wieder auf und vergewissern Sie sich, dass er fest sitzt. Setzen Sie den Tank von unten in das Gehäuse des Dampfgarers ein und drehen Sie den Tank gegen den Uhrzeigersinn, um ihn am Gehäuse des Dampfgarers zu befestigen. Bitte stellen Sie sicher, dass der Tank fest am Gehäuse des Dampfgärers befestigt ist.



Warnung:

Vergewissern Sie sich beim Nachfüllen des Wassertanks immer, dass der Dampfglätter ausgeschaltet und das Netzteil aus der Steckdose gezogen ist.



Bemerkung:

Wenn Sie hartes Wasser haben, empfehlen wir die Verwendung von destilliertem Wasser.

Verwendung des Dampfglätters

Stellen Sie den Dampfglätter auf eine feste und ebene Fläche. Stecken Sie den Stecker des Netzkabels in die Steckdose.

Drücken Sie die Taste (⏻), um den Dampfglätter einzuschalten. Alle Anzeigen auf dem Bedienfeld leuchten kurz auf, danach blinkt die Anzeige (🔥). Dies zeigt an, dass der Dampfglätter vorgeheizt wird.

Wenn die Anzeige (🔥) aufhört zu blinken und aufleuchtet, ist der Dampfglätter vorgeheizt und einsatzbereit. Auf diese Weise ist er zum Bügeln ohne Dampf einsatzbereit.

Wenn Sie die Intensität der Dampfproduktion anpassen möchten, drücken Sie mehrmals kurz die Taste (⏻). Bei jedem Drücken leuchtet die entsprechende Dampfanzeige mit der jeweiligen Dampfproduktion auf.

Legen Sie die Dämpfungsfäche gegen das auf dem Bügel hängende Kleidungsstück

und bewegen Sie den Dampfglätter von oben nach unten. Sie können das Kleidungsstück unten festhalten und es allmählich spannen. Arbeiten Sie in Streifen über die Breite des Kleidungsstücks. Drehen Sie das Kleidungsstück nach Bedarf um und machen Sie dasselbe auf der Rückseite.

Wenn der Wassertank während des Gebrauchs leer wird, schalten Sie den Dampfglätter aus und ziehen Sie den Netzstecker aus der Steckdose. Füllen Sie den Wassertank gemäß Anweisungen im Abschnitt „Auffüllen des Wassertanks“.

Halten Sie nach dem Gebrauch lange die Taste (⏻) gedrückt, um Dampfglätter auszuschalten. Ziehen Sie das Netzkabel aus der Steckdose. Stellen Sie den Dampfglätter auf eine hitzebeständige Matte an einem sicheren Ort (außerhalb der Reichweite von Kindern oder Haustieren) und lassen Sie ihn vor der Reinigung abkühlen.



Warnung:

Bügeln Sie Kleidung nur, wenn sie auf dem Kleiderbügel hängt. Bügeln Sie Kleidung niemals auf dem Körper. Es besteht ernsthafte Verbrühungsgefahr.



Tipp:

Der Dampfglätter kann auch ohne Wassertank verwendet werden (z.B. auf Reisen). Der Dampfgarer ist so konzipiert, dass eine PET-Flasche mit schmalen Hals an seinem Gehäuse befestigt werden kann. In diesem Fall befestigen Sie bitte den mitgelieferten Adapter an der Unterseite des Dampfgärers, um anschließend die Flasche anzubringen.



Warnung:

Der Dampfglätter erzeugt Dampf mit hoher Temperatur. Achten Sie besonders darauf, sich nicht mit heißem Dampf zu verbrühen.

Vorbereiten der Kleidung zum Bügeln/Dampfbügeln

Prüfen Sie vor dem Gebrauch immer das Etikett des Kleidungsstücks, um sicherzustellen, dass es zum Bügeln/Dampfbügeln geeignet ist.

Bei empfindlichen Stoffen empfehlen wir, den Dampfglätter an einem kleinen Stück auf der Rückseite oder an einer nicht sichtbaren Stelle, z. B. einer Innennaht, zu testen. Hängen Sie das Kleidungsstück auf Kleiderbügel auf oder breiten Sie es so aus, um Faltenbildung und Unebenheiten zu vermeiden.

Überprüfen Sie die Taschen auf Fremdkörper.

Verwenden Sie den Dampfglätter nicht für dampfempfindliche Stoffe, Leder oder Kunstleder usw.

Verwenden Sie den Dampfglätter nicht auf Metallteilen der Kleidung.

Bevor Sie das Kleidungsstück lagern, lassen Sie es auf dem Kleiderbügel hängen, damit überschüssige Feuchtigkeit entweichen kann.

REINIGUNG UND WARTUNG

Schalten Sie das Gerät immer aus und trennen Sie es vom Stromnetz, bevor Sie es reinigen oder warten.



Warnung:

Tauchen Sie das Gerät, das Netzkabel oder den Stecker niemals in Wasser oder andere Flüssigkeiten.



Hinweis:

Verwenden Sie keine Topfkratzer aus Kunststoff oder Metall, grobe Reinigungsmittel, Chemikalien, Benzin, Lösungsmittel oder ähnliche Stoffe, um irgendwelche Teile des Geräts zu reinigen. Es könnte zu ernsthaften Schäden an der Oberfläche kommen.

Äußere Oberfläche

Wischen Sie die Außenfläche des Dampfglätters mit einem sauberen, fusselfreien Tuch ab.

Wassertank

Fassen Sie den Wassertank mit einer Hand und ziehen Sie ihn vom Gehäuse des Dampfglätters weg.

Lösen Sie den Deckel des Wassertanks und gießen Sie das restliche Wasser aus dem Wassertank.

Lassen Sie den Deckel offen, damit der Wassertank trocknen kann. Setzen Sie dann den Deckel wieder auf und führen Sie den Wassertank in das Gehäuse des Dampfglätters ein.

Entkalkung

Zur Entfernung von Kalkablagerungen empfehlen wir die Verwendung von weißem Essig. Verdünnen Sie es im Verhältnis 1 : 4 mit Wasser (1 Teil weißer Essig und 4 Teile Wasser).

Gießen Sie die Lösung in den Wassertank.

Schalten Sie den Dampfglätter ein und stellen Sie die Dampfproduktion auf hoch.

Lassen Sie den Dampf entweichen, bis der Wassertank leer ist.

Schalten Sie dann den Dampfglätter aus, lassen Sie ihn abkühlen und reinigen Sie den Wassertank und den Dampfglätter wie oben beschrieben.

Falls nötig, wiederholen Sie den ganzen Vorgang.

Die Entkalkung sollte in Abhängigkeit von der verwendeten Wassermenge und der Häufigkeit der Nutzung durchgeführt werden. Das empfohlene Intervall ist 1-mal alle 3 Monate, wenn Sie weiches Wasser haben und den Dampfglätter einmal pro Woche verwenden.

Lagerung

Bewahren Sie den Dampfglätter an einem trockenen und gut belüfteten Ort außerhalb der Reichweite von Kindern und Haustieren auf.

Legen Sie keine schweren Gegenstände auf den Dampfglätter.

PROBLEMLÖSUNG

Problem	Ursache	Lösung
Der Dampfglätter lässt sich nicht einschalten.	Das Netzkabel wurde nicht in die Steckdose gesteckt.	Stecken Sie den Netzstecker in eine ordnungsgemäß geerdete Steckdose.
Der Dampfglätter heizt nicht auf.	Der Dampfglätter ist nicht eingeschaltet.	Drücken Sie die Taste (⏻), um ihn einzuschalten.

Problem	Ursache	Lösung
Der Dampfglätter erzeugt keinen Dampf.	Der Wassertank ist leer.	Füllen Sie den Wassertank nach.
	Sie haben sich für das Bügeln ohne Dampf entschieden.	Stellen Sie die Intensität der Dampfproduktion mit der Taste  ein.
	Der Dampfglätter befindet sich nicht in der vertikalen Position.	Stellen Sie den Dampfglätter in die vertikale Position.
Aus dem Wassertank entkommt Wasser.	Der Wassertank ist überfüllt.	Gießen Sie etwas Wasser aus dem Wassertank aus. Überfüllen Sie ihn nicht.
	Der Deckel des Wassertanks ist nicht richtig geschlossen.	Nehmen Sie den Wassertank ab und überprüfen Sie, ob der Deckel geschlossen ist.
Bei der Benutzung macht der Dampfglätter ein lautes Geräusch und die Pumpe ist zu hören.	Der Wassertank ist leer.	Füllen Sie den Wassertank nach.
Aus den Löchern in der Dampffläche entkommt Wasser.	Wenn der Dampfglätter vorgeheizt oder abgekühlt wird, können sich in den Löchern der Dampffläche Wassertropfen bilden. Dies ist ein übliches Phänomen, das die Funktionalität des Dampfglätters nicht beeinträchtigt.	

Wenn das Problem nicht in der obigen Tabelle angeführt ist oder das Problem nicht behoben werden konnte, schalten Sie das Gerät aus, ziehen Sie den Stecker des Netzkabels aus der Steckdose und wenden Sie sich an einen autorisierten Kundendienst.

Děkujeme, že jste si koupili spotřebič značky SIGURO. Jsme vděční za vaši důvěru a je nám potěšením vám přístroj na dalších stránkách představit a seznámit vás se všemi jeho funkcemi a způsoby použití.

Věříme ve spravedlivou a odpovědnou společnost, a proto spolupracujeme pouze s dodavateli, kteří splňují naše přísná kritéria na ochranu zájmu zaměstnanců, prevenci jejich zneužívání a férové pracovní podmínky.

Pokud potřebujete pomoci s rozsáhlou údržbou nebo opravou výrobku, která vyžaduje zásah do jeho vnitřních částí, je vám k dispozici náš autorizovaný servis na e-mailové adrese siguro@alza.cz nebo operátoři na infolince prodejce. Pro vaše pohodlí při řešení jakýchkoliv problémů s výrobkem jsme tato kontaktní místa sjednotili a výše uvedené kontakty lze využít i v případě veškerých reklamací nebo pozáručního servisu.

Nejaktuálnější verzi návodu k použití naleznete na stránkách www.siguro.net.

BEZPEČNOSTNÍ INFORMACE



Před použitím si prosím pozorně přečtete tento manuál a uschovejte ho pro budoucí použití.

1. Tento spotřebič mohou používat děti ve věku 8 let a starší a osoby se sníženými fyzickými, smyslovými nebo mentálními schopnostmi nebo nedostatkem zkušeností a znalostí, pokud jsou pod dozorem nebo byly poučeny o používání spotřebiče bezpečným způsobem a rozumí případným nebezpečím.
2. Děti by si se spotřebičem neměly hrát.
3. Čištění a údržbu prováděnou uživatelem nesmějí provádět děti, pokud nejsou starší 8 let a pod dozorem.
4. Udržujte spotřebič a jeho přívod mimo dosah dětí mladších 8 let, je-li spotřebič pod napětím nebo chladne.
5. Jestliže je napájecí přívod poškozen, musí být nahrazen výrobcem, jeho servisním technikem nebo podobně kvalifikovanou osobou, aby se zabránilo vzniku nebezpečné situace.
6. Při plnění, čištění a odstraňování vodního kamene dodržujte pokyny uvedené v tomto návodu.



Horký povrch!

Teplota přístupných povrchů může být vyšší, zatímco je spotřebič v provozu a po jeho použití.

7. Při použití spotřebiče buďte pozorní, neboť produkuje vodní páru.

8. Při plnění nebo čištění odpojte spotřebič od zdroje napájení vytažením vidlice ze zásuvky.
9. Nenechávejte spotřebič bez dozoru, zatímco je připojen k napájecí síti.
10. Spotřebič se nesmí používat, pokud spadnul, pokud jsou zde viditelné známky poškození nebo pokud netěsní.
11. Nesměřujte proud páry na lidské tělo, hrozí nebezpečí popálení. Nepoužívejte spotřebič k napařování oděvů přímo na těle.
12. Tento spotřebič byl navržen k žehlení či napařování oděvů, záclon, závěsů či jiných dekorativních látek v interiéru. Nepoužívejte jej k jinému účelu. Spotřebič je určen pouze pro použití v domácnosti. Není určen pro komerční účely.
13. Tento spotřebič je určen pro použití uvnitř budovy. Nepoužívejte jej venku.
14. Před zapojením vidlice napájecího přívodu do síťové zásuvky se ujistěte, že napětí ve vaší zásuvce odpovídá napětí uvedenému na typovém štítku spotřebiče.
15. Před použitím se vždy ujistěte, že jsou spotřebič, napájecí kabel a vidlice v dobrém stavu.
16. Před použitím se vždy ujistěte, že je spotřebič řádně sestavený.
17. Připojte spotřebič pouze k řádně uzemněné zásuvce. Síťová zásuvka, ke které spotřebič připojíte, musí být volně přístupná, aby bylo možné spotřebič odpojit od zdroje elektrické energie v případě nutnosti. Nepoužívejte prodlužovací kabel, adaptéry ani mnohonásobné zásuvky.
18. Napájecí přívod umístěte tak, aby se o něj nezakopávalo. Nepokládejte jej pod koberec, rohožku, běhoun, pod nábytek ani pod samotný spotřebič.
19. Nedotýkejte se napájecího přívodu, jeho vidlice ani spotřebiče, pokud je připojený k síťové zásuvce, mokřýma rukama.
20. Aby nedošlo k úrazu elektrickým proudem, neponožujte napájecí přívod, vidlici ani tělo spotřebiče do vody nebo jiné kapaliny. Nemyjte spotřebič pod tekoucí nebo stříkající vodou.
21. Spotřebič vypněte a odpojte od zdroje napájení, pokud jej nebudete používat, nechávejte jej bez dozoru, je poškozený nebo je poškozený napájecí přívod či vidlice, před čištěním nebo přemístěním.
22. Spotřebič odpojujte od síťové zásuvky tahem za vidlici, nikoli za kabel. Jinak by mohlo dojít k poškození kabelu nebo zásuvky.
23. Spotřebič umístěte na rovný a pevný povrch. Spotřebič neumísťujte na nakloněné, nestabilní či měkké povrchy.
24. Spotřebič nepokládejte do blízkosti umyvadla nebo dřezu, na přístroje a zařízení, které jsou zdrojem tepla, nebo do jejich blízkosti. Nepoužívejte spotřebič na vlhkém místě.
25. Nikdy nepoužívejte spotřebič v blízkosti zdroje tepla nebo otevřeného ohně.
26. Nepoužívejte spotřebič v blízkosti povrchů citlivých na teplo a páru.
27. Nepoužívejte spotřebič na místech, kde se skladují benzín, barvy nebo jiné hořlavé látky.
28. Spotřebič používejte pouze ve svislé poloze, příp. nakloněný v úhlu maximálně 30°. Nepoužívejte jej v horizontální poloze.
29. Nepoužívejte spotřebič, pokud je nádržka na vodu prázdná.

30. Nádržku na vodu plňte vždy jen čistou a studenou vodou. Nepoužívejte jiné tekutiny.
31. Pokud máte tvrdou vodu, doporučujeme používat destilovanou.
32. Nádržku na vodu plňte vždy jen po rysku MAX. Nádržku nepřepĺňujte. Hrozí poškození spotřebiče.
33. Spotřebič generuje páru o velmi vysoké teplotě. Dbejte zvýšené opatrnosti, abyste se neopařili o horkou páru.
34. Napařovací plocha se během použití zahřívá. Dbejte zvýšené opatrnosti, abyste se nepopálili o horkou napařovací plochu.
35. Zajistěte, aby pára nesměřovala k zařízením obsahujícím elektrické součásti.
36. Zahřátý spotřebič odkládejte na žáruvzdornou podložku.
37. K vypnutí spotřebiče slouží tlačítko zapnutí/vypnutí. Nevypínejte spotřebič vytažením vidlice ze síťové zásuvky. Vždy použijte tlačítko zapnutí/vypnutí.
38. Nepoužívejte spotřebič prostřednictvím externího časovače, dálkového ovladače nebo jakékoli jiné součásti, která spotřebič automaticky zapíná, protože existuje nebezpečí vzniku požáru v případě, že je ve chvíli zapnutí spotřebič zakrytý nebo nesprávně umístěný.
39. Používejte spotřebič v souladu s pokyny, které jsou uvedeny v tomto návodu.
40. Udržujte bezpečnou vzdálenost spotřebiče od hořlavých materiálů (např. záclon, papíru apod.).
41. Při používání spotřebiče zajistěte dostatečné odvětrávání.
42. Do otvorů v napařovací ploše či ventilačních otvorů nevkládejte žádné cizí předměty.
43. Nepokládejte žádné předměty na spotřebič.
44. Zabraňte tomu, aby spotřebič spadl. Nevystavujte jej velkým nárazům.
45. Pokud zaznamenáte nepříjemný zápach nebo hluk během používání, přestaňte spotřebič používat, vypněte a odpojte jej od síťové zásuvky. Obratě se na autorizované servisní středisko.
46. Spotřebič neopravujte sami. Vždy se obraťte na autorizované servisní středisko.

PŘEHLED

- 1 Napařovací plocha s výstupními otvory páry
 - 2 Ovládací panel
 - 3 Tělo napařovače
 - 4 Rukojeť
 - 5 Nádržka na vodu
 - 6 Víčko nádržky na vodu
- Adaptér pro použití bez nádržky na vodu (bez vyobrazení)



Ovládací panel



Tlačítko zapnutí/vypnutí



Kontrolka zahřívání / žehlení bez napařování



Kontrolka napařování s nízkou produkcí páry



Kontrolka napařování se střední produkcí páry



Kontrolka napařování s vysokou produkcí páry

TECHNICKÉ PARAMETRY

Napájení	220–240 V~ 50–60 Hz
Příkon	1640 W
Objem nádržky na vodu	350 ml
Rozměry	97 × 150 × 225 mm (š × h × v)
Hmotnost	600 g
Délka napájecího přívodu	2,5 m
Spotřeba energie ve vypnutém stavu	0,3 W
Doba potřebná k přepnutí do vypnutého stavu	15 min

POUŽITÍ

Účel použití

Napařovač je určen k žehlení pomačkaných oděvů, napařování záclon, závěsů či jiných dekorativních látek v interiéru. Je určen k vertikálnímu použití.

Před prvním použitím

Vyjměte napařovač a jeho příslušenství z obalu. Před likvidací obalu se ujistěte, že jste vyjmuli všechny komponenty. Zkontrolujte, zda nejsou napařovač ani příslušenství poškozeny.

Otřete vnější povrch napařovače měkkou a suchou houbičkou.

Před prvním použitím doporučujeme naplnit nádržku vodou a zapnout napařovač s nastavenou vysokou produkcí páry. Nechte páru unikat několik minut, abyste odstranili případné nečistoty či prach, který se mohl usadit v otvorech výdeje páry během produkce, balení či přepravy. Poté napařovač vypněte, nechte vychladnout a otřete napařovací plochu čistým netřepivým hadříkem.



Poznámka:

Při prvním zapnutí můžete zaznamenat mírný zápach, který používáním zmizí a nemá vliv na správnou funkčnost napařovače.

Naplnění nádržky na vodu

Jednou rukou uchopte tělo napařovače a druhou uchopte nádržku na vodu. Otočte nádržkou po směru hodinových ručiček, abyste ji uvolnili a odstranili.

Uvolněte víčko nádržky na vodu a nalijte do nádržky čistou studenou vodu. Nádržku nepřepĺňujte.

Víčko nasadte zpět a ujistěte se, že je správně zajištěné.

Vložte nádržku zespod do těla napařovače a otočte nádržkou proti směru hodinových ručiček, abyste ji připevnili k tělu napařovače. Ujistěte se, že je nádržka pevně připevněna k tělu napařovače.



Varování:

Při plnění nádržky vodou se vždy ujistěte, že je napařovač vypnutý a napájecí přívod je odpojený od síťové zásuvky.





Poznámka:

Pokud máte tvrdou vodu, doporučujeme používat destilovanou.

Použití napařovače

Postavte napařovač na pevný a rovný povrch. Zapojte vidlici napájecího přívodu do síťové zásuvky.

Stiskněte tlačítko (⏻), abyste napařovač zapnuli. Všechny kontrolky na ovládacím panelu se krátce rozsvítí, a poté se rozbliká kontrolka . To označuje, že se napařovač zahřívá.

Když kontrolka  přestane blikat a rozsvítí se, je napařovač přehřátý a připravený k použití. Takto je připraven k žehlení bez napařování.

Pokud potřebujete nastavit intenzitu produkce páry, stiskněte opakovaně krátce tlačítko (⏻). Každým stisknutím se rozsvítí příslušná kontrolka napařování s produkcí páry.

Přiložte napařovací plochu k oděvu, který je zavěšený na ramínku, a pohybujte napařovačem shora dolů. Oděv můžete v jeho dolní části přidržovat a postupně narovnávat. Postupujte v pásech po celé šířce oděvu. Podle potřeby oděv otočte a postupujte stejným způsobem na jeho zadní straně.

Pokud během použití dojde voda v nádržce, vypněte napařovač a odpojte napájecí přívod od síťové zásuvky. Naplňte nádržku na vodu podle pokynů v části „Naplnění nádržky na vodu“.

Po použití stiskněte dlouze tlačítko (⏻), abyste napařovač vypnuli. Odpojte napájecí

přívod od sítové zásuvky. Postavte napařovač na teplovzdornou podložku na bezpečné místo (mimo dosah dětí či domácích mazlíčků) a nechte jej vychladnout před vyčištěním.



Varování:

Oděvy žehlete vždy zavěšené na ramínku. Nikdy nežehlete oděvy na těle. Hrozí vážné opaření.



Tip:

Napařovač je možné používat i bez nádržky na vodu (např. při cestování). Napařovač je navržen tak, aby se k jeho tělu mohla připevnit PET lahev s úzkým hrdlem. V takovém případě připevňte ke spodní části těla napařovače dodávaný adaptér, abyste mohli následně připevnit lahev.



Varování:

Napařovač generuje páru o vysoké teplotě. Dbejte zvýšené opatrnosti, abyste se neopařili o horkou páru.

Příprava oděvů k žehlení/napařování

Před použitím vždy zkontrolujte štítek oděvu, zda je daný oděv vhodný k žehlení/napařování.

U jemných tkanin doporučujeme vyzkoušet napařovač na malém kousku na rubové straně nebo na místě, které není viditelné, např. vnitřní šev.

Oděv zavěste na ramínka nebo řádně rozprostřete, abyste minimalizovali případné pomačkání či nerovnosti.

Zkontrolujte kapsy, zda se v nich nenachází cizí předměty.

Nepoužívejte napařovač na tkaniny citlivé na páru, na kůži nebo koženkové látky apod.

Nepoužívejte napařovač na kovové části oděvů.

Než oděv uložíte, nechte jej zavěšený na ramínku, aby z něj unikla nadbytečná vlhkost.

ČIŠTĚNÍ A ÚDRŽBA

Před čištěním nebo jakoukoli údržbou vždy spotřebič vypněte a odpojte od zdroje napájení.



Varování:

Nikdy neponořujte spotřebič, přívodní kabel ani vidlici do vody ani jiné tekutiny.



Upozornění:

K čištění žádných částí spotřebiče nepoužívejte umělohmotné nebo kovové drátěnky, hrubé čisticí prostředky, chemikálie, benzín, rozpouštědla ani jiné podobné látky. Mohlo by dojít k vážnému narušení povrchové úpravy.

Vnější povrch

Otřete vnější povrch napařovače čistým netřepivým hadříkem.

Nádržka na vodu

Uchopte nádržku jednou rukou a tahem směrem od těla napařovače ji odstraňte.

Uvolněte víčko nádržky na vodu a vylijte zbývající vodu z nádržky.

Nechte víčko otevřené, aby mohla nádržka vyschnout. Poté víčko nasadte zpět a nádržku vložte do těla napařovače.

Odstraňování vodního kamene

K odstraňování vodního kamene doporučujeme použít bílý ocet. Ten naředte v poměru 1 : 4 s vodou (1 díl bílého octa a 4 díly vody).

Nalijte roztok do nádržky na vodu.

Zapněte napařovač a nastavte vysokou produkci páry. Nechte páru unikat, dokud nebude nádržka prázdná.

Poté napařovač vypněte, nechte vychladnout a vyčistěte nádržku i napařovač podle pokynů výše.

V případě potřeby celý proces opakujte.

Odstraňování vodního kamene provádějte v závislosti na použité vodě a četnosti používání. Doporučený interval je 1× za 3 měsíce při použití měkké vody a použití 1× týdně.

Uložení

Napařovač uložte do vertikální polohy na suché a dobře větrané místo mimo dosah dětí a domácích mazlíčků.

Na napařovač nepokládejte žádné cizí předměty.

ŘEŠENÍ PROBLÉMŮ

Problém	Příčina	Řešení
Napařovač nelze zapnout.	Napájecí přívod není zapojen v zásuvce.	Zapojte napájecí přívod do řádně uzemněné síťové zásuvky.
Napařovač se nezahřívá.	Napařovač není zapnutý.	Stiskněte tlačítko (⏻), abyste jej zapnuli.
Napařovač negeneruje páru.	Nádržka na vodu je prázdná.	Doplňte vodu do nádržky.
	Zvolili jste žehlení bez napařování.	Nastavte intenzitu produkce páry tlačítkem (⏻).
	Napařovač není ve vertikální poloze.	Uvedte napařovač do vertikální polohy.
Z nádržky uniká voda.	Nádržka je přeplněná.	Odlijte vodu z nádržky. Nepřeplňujte ji.
	Víčko nádržky není správně zavřené.	Vyjměte nádržku a zkontrolujte zavření víčka.
Při použití vychází z napařovače hlasitý zvuk a je slyšet čerpadlo.	Nádržka na vodu je prázdná.	Doplňte vodu do nádržky.
Z otvorů v napařovací ploše uniká voda.	Pokud se napařovač zahřívá nebo chladne, mohou se tvořit kapky vody v otvorech v napařovací ploše. Jedná se o běžný jev, který nemá vliv na funkčnost napařovače.	

Pokud problém není uveden v tabulce výše nebo se problém nepodařilo vyřešit, vypněte spotřebič, odpojte zástrčku přívodního kabelu od síťové zásuvky a obraťte se na autorizované servisní středisko.

Ďakujeme, že ste si kúpili spotrebič značky SIGURO. Sme vďační za vašu dôveru a je nám potešením predstaviť vám prístroj na ďalších stranách a oboznámiť vás so všetkými jeho funkciami a spôsobmi použitia.

Veríme v spravodlivú a zodpovednú spoločnosť, a preto spolupracujeme iba s dodávateľmi, ktorí spĺňajú naše prísne kritériá na ochranu záujmu zamestnancov, prevenciu ich zneužívania a férové pracovné podmienky.

Ak potrebujete pomôcť s rozsiahlou údržbou alebo opravou výrobku, ktorá vyžaduje zásah do jeho vnútorných častí, je vám k dispozícii náš autorizovaný servis na e-mailovej adrese siguro@alza.cz alebo operátori na infolinke predajcu. Pre vaše pohodlie pri riešení akýchkoľvek problémov s výrobkom sme tieto kontaktné miesta zjednotili a vyššie uvedené kontakty je možné využiť aj v prípade všetkých reklamácií alebo pozáručného servisu.

Najaktuálnejšiu verziu návodu na použitie nájdete na stránkach www.siguro.net.

BEZPEČNOSTNÉ INFORMÁCIE



Pred použitím si, prosím, pozorne prečítajte tento manuál a uschovajte ho na budúce použitie.

1. Tento spotrebič môžu používať deti vo veku 8 rokov a staršie a osoby so zníženými fyzickými, zmyslovými alebo mentálnymi schopnosťami alebo nedostatkom skúseností a znalostí, ak sú pod dozorom alebo boli poučené o používaní spotrebiča bezpečným spôsobom a rozumejú prípadným nebezpečenstvám.
2. Deti by sa so spotrebičom nemali hrať.
3. Čistenie a údržbu vykonávanú používateľom nesmú vykonávať deti, ak nie sú staršie ako 8 rokov a pod dozorom.
4. Udržujte spotrebič a jeho prívod mimo dosahu detí mladších ako 8 rokov, ak je spotrebič pod napätím alebo chladne.
5. Ak je napájací prívod poškodený, musí ho nahradiť výrobca, jeho servisný technik alebo podobne kvalifikovaná osoba, aby sa zabránilo vzniku nebezpečnej situácie.
6. Pri plnení, čistení a odstraňovaní vodného kameňa dodržujte pokyny uvedené v tomto návode.



Horúci povrch!

Teplota prístupných povrchov môže byť vyššia, zatiaľ čo je spotrebič v prevádzke a po jeho použití.

7. Pri používaní spotrebiča buďte opatrní, pretože produkuje paru.
8. Pri plnení alebo čistení odpojte spotrebič od zdroja napájania vytiahnutím vidlice zo zásuvky.
9. Nenechávajte spotrebič bez dozoru, zatiaľ čo je pripojený k napájacej sieti.
10. Spotrebič sa nesmie používať, ak spadol, ak má viditeľné známky poškodenia alebo ak z neho uniká tekutina.
11. Nesmerujte prúd pary na ľudské telo, hrozí nebezpečenstvo popálenia. Nepoužívajte spotrebič na naparovanie odevov priamo na tele.
12. Tento spotrebič bol navrhnutý na žehlenie či naparovanie odevov, záclon, závesov či iných dekoratívnych látok v interiéri. Nepoužívajte ho na iný účel. Spotrebič je určený iba na použitie v domácnosti. Nie je určený na komerčné účely.
13. Tento spotrebič je určený na použitie vnútri budovy. Nepoužívajte ho vonku.
14. Pred zapojením vidlice napájacieho prívodu do sieťovej zásuvky sa uistite, že napätie vo vašej zásuvke zodpovedá napätiu uvedenému na typovom štítku spotrebiča.
15. Pred použitím sa vždy uistite, že sú spotrebič, napájací kábel a vidlica v dobrom stave.
16. Pred použitím sa vždy uistite, že je spotrebič riadne zostavený.
17. Pripájajte spotrebič iba k riadne uzemnenej zásuvke. Sieťová zásuvka, ku ktorej spotrebič pripojíte, musí byť voľne prístupná, aby bolo možné spotrebič odpojiť od zdroja elektrickej energie v prípade nutnosti. Nepoužívajte predlžovací kábel, adaptéry ani mnohonásobné zásuvky.
18. Napájací prívod umiestnite tak, aby sa oň nezakopávalo. Nekladte ho pod koberec, rohožku, behúň, pod nábytok ani pod samotný spotrebič.
19. Nedotýkajte sa napájacieho prívodu, jeho vidlice ani spotrebiča, ak je pripojený k sieťovej zásuvke, mokrými rukami.
20. Aby nedošlo k úrazu elektrickým prúdom, neponárajte napájací prívod, vidlicu ani telo spotrebiča do vody alebo inej kvapaliny. Neumývajte spotrebič pod tečúcou alebo striekajúcou vodou.
21. Spotrebič vypnite a odpojte od zdroja napájania, ak ho nebudete používať, nechávate ho bez dozoru, je poškodený alebo je poškodený napájací prívod či vidlica, pred čistením alebo premiestnením.
22. Spotrebič odpájajte od sieťovej zásuvky ťahom za vidlicu, nie za kábel. Inak by mohlo dôjsť k poškodeniu kábla alebo zásuvky.
23. Spotrebič umiestnite na rovný a pevný povrch. Spotrebič neumiestňujte na naklonené, nestabilné či mäkké povrchy.
24. Spotrebič nekladte do blízkosti umývadla alebo drezu, na prístroje a zariadenia, ktoré sú zdrojom tepla, alebo do ich blízkosti. Nepoužívajte spotrebič na vlhkom mieste.
25. Nikdy nepoužívajte spotrebič v blízkosti zdroja tepla alebo otvoreného ohňa.
26. Nepoužívajte spotrebič v blízkosti povrchov citlivých na teplo a paru.
27. Nepoužívajte spotrebič na miestach, kde sa skladujú benzín, farby alebo iné horľavé látky.
28. Spotrebič používajte iba vo zvislej polohe, príp. naklonený v uhle maximálne 30°. Nepoužívajte ho v horizontálnej polohe.

29. Nepoužívajte spotrebič, ak je nádržka na vodu prázdna.
30. Nádržku na vodu plňte vždy len čistou a studenou vodou. Nepoužívajte iné tekutiny.
31. Ak máte tvrdú vodu, odporúčame používať destilovanú vodu.
32. Nádržku na vodu plňte vždy len po rysku MAX. Nádržku nepreplňujte. Hrozí poškodenie spotrebiča.
33. Spotrebič generuje paru s veľmi vysokou teplotou. Dbajte na zvýšenú opatrnosť, aby ste sa neoparili o horúcu paru.
34. Naparovacia plocha sa počas použitia zahrieva. Dbajte na zvýšenú opatrnosť, aby ste sa nepopálili o horúcu naparovaciu plochu.
35. Zaistite, aby para nesmerovala k zariadeniam obsahujúcim elektrické súčasti.
36. Zahriaty spotrebič umiestnite na podložku odolnú voči teplu.
37. Na vypnutie spotrebiča slúži tlačidlo zapnutia/vypnutia. Nevypínajte spotrebič vyťahnutím vidlice zo sieťovej zásuvky. Vždy použite tlačidlo zapnutia/vypnutia.
38. Nepoužívajte spotrebič prostredníctvom externého časovača, diaľkového ovládača alebo akejkoľvek inej súčasti, ktorá spotrebič automaticky zapína, pretože existuje nebezpečenstvo vzniku požiaru v prípade, že je vo chvíli zapnutia spotrebič zakrytý alebo nesprávne umiestnený.
39. Používajte spotrebič v súlade s pokynmi, ktoré sú uvedené v tomto návode.
40. Udržujte bezpečnú vzdialenosť spotrebiča od horľavých materiálov (napr. záclon, papiera a pod.).
41. Pri používaní spotrebiča zabezpečte dostatočné vetranie.
42. Do otvorov v naparovacej ploche či ventilačných otvorov nekladajte žiadne cudzie predmety.
43. Nekladte žiadne predmety na spotrebič.
44. Zabráňte tomu, aby spotrebič spadol. Nevystavujte ho veľkým nárazom.
45. Ak zaznamenáte nepríjemný zápach alebo hluk počas používania, prestaňte spotrebič používať, vypnite a odpojte ho od sieťovej zásuvky. Obráťte sa na autorizované servisné stredisko.
46. Spotrebič neopravujte sami. Vždy sa obráťte na autorizované servisné stredisko.

PREHĽAD

- 1 Naparovacia plocha s výstupnými otvormi pary
- 2 Ovládací panel
- 3 Telo naparovača
- 4 Rukoväť
- 5 Nádržka na vodu
- 6 Viečko nádržky na vodu



Adaptér na použitie bez vodnej nádrže (nie je zobrazený)

Ovládací panel



Tlačidlo zapnutia/vypnutia



Kontrolka zahrievania/žehlenia bez naparovania



Kontrolka naparovania s nízkou produkciou pary



Kontrolka naparovania so strednou produkciou pary



Kontrolka naparovania s vysokou produkciou pary

TECHNICKÉ PARAMETRE

Napájanie	220 – 240 V~ 50 – 60 Hz
Príkion	1640 W
Objem nádržky na vodu	350 ml
Rozmery	97 × 150 × 225 mm (Š × H × V)
Hmotnosť	600 g
Dĺžka napájacieho prívodu	2,5 m
Spotreba energie vo vypnutom stave	0,3 W
Čas potrebný na prechod do vypnutého stavu	15 min

POUŽITIE

Účel použitia

Naparovač je určený na žehlenie pokrčených odevov, naparovanie záclon, závesov či iných dekoratívnych látok v interiéri. Je určený na vertikálne použitie.

Pred prvým použitím

Vyberte naparovač a jeho príslušenstvo z obalu. Pred likvidáciou obalu sa uistite, že ste vybrali všetky komponenty. Skontrolujte, či nie sú naparovač ani príslušenstvo poškodené.

Utrite vonkajší povrch naparovača mäkkou a suchou hubkou.

Pred prvým použitím odporúčame naplniť nádržku vodou a zapnúť naparovač s nastavenou vysokou produkciou pary. Nechajte paru unikáť niekoľko minút, aby ste odstránili prípadné nečistoty či prach, ktorý sa mohol usadiť v otvoroch výdaja pary počas produkcie, balenia či prepravy. Potom naparovač vypnite, nechajte vychladnúť a utrite naparovaciu plochu čistou nestrapakajúcou sa handričkou.



Poznámka:

Pri prvom zapnutí môžete zaznamenať mierny zápach, ktorý používaním zmizne a nemá vplyv na správnu funkčnosť naparovača.

Naplnenie nádržky na vodu

Jednou rukou pridržiňte telo parného čističa a druhou vodnú nádrž. Otočte zásobník v smere hodinových ručičiek, aby sa uvoľnil, a vyberte ho.

Uvoľnite viečko nádržky na vodu a nalejte do nádržky čistú studenú vodu. Nádržku nepreplňujte.

Viečko nasadte späť a uistite sa, že je správne zaistené.

Vložte nádržku zospodu do tela naparovača a otočte ju proti smeru hodinových ručičiek, aby sa pripevnila k telu naparovača. Uistite sa, že nádrž je bezpečne pripevnená k telu naparovača.



Varovanie:

Pri plnení nádržky vodou sa vždy uistite, že je naparovač vypnutý a napájací prívod je odpojený od sieťovej zásuvky.





Poznámka:

Ak máte tvrdú vodu, odporúčame používať destilovanú vodu.

Použitie naparovača

Postavte naparovač na pevný a rovný povrch. Zapojte vidlicu napájacieho prívodu do sieťovej zásuvky.

Stlačte tlačidlo , aby ste naparovač zapli. Všetky kontrolky na ovládacom paneli sa krátko rozsvietia, a potom sa rozbliká kontrolka . To označuje, že sa naparovač zahrieva.

Keď kontrolka  prestane blikáť a rozsvieti sa, je naparovač predhriaty a pripravený na použitie. Takto je pripravený na žehlenie bez naparovania.

Ak potrebujete nastaviť intenzitu produkcie pary, stlačte opakovane krátko tlačidlo . Každým stlačením sa rozsvieti príslušná kontrolka naparovania s produkciou pary.

Priložte naparovaciu plochu k odevu, ktorý je zavesený na ramienku, a pohybujte naparovačom zhora nadol. Odev môžete v jeho dolnej časti pridržiavať a postupne narovnávať. Postupujte v pásoch po celej šírke odevu. Podľa potreby odev otočte a postupujte rovnakým spôsobom na jeho zadnej strane.

Ak počas použitia dôjde voda v nádržke, vypnite naparovač a odpojte napájací prívod od sieťovej zásuvky. Naplňte nádržku na vodu podľa pokynov v časti „Naplnenie nádržky na vodu“.

Po použití stlačte dlho tlačidlo , aby ste naparovač vypli. Odpojte napájací prívod od

sietovej zásuvky. Postavte naparovač na teplovzdornú podložku na bezpečné miesto (mimo dosahu detí či domácich maznáčikov) a nechajte ho vychladnúť pred vyčistením.



Varovanie:

Odevy žehlite vždy zavesené na ramienku. Nikdy nežehlite odevy na tele. Hrozí vážne oparenie.



Tip:

Naparovač je možné používať aj bez nádržky na vodu (napr. pri cestovaní). Naparovač je navrhnutý tak, aby sa k jeho telu dala pripevniť PET fľaša s úzkym hrdlom. V tomto prípade pripevnite dodávaný adaptér na spodnú časť naparovača, aby ste mohli pripojiť fľašu.



Varovanie:

Naparovač generuje paru s vysokou teplotou. Dbajte na zvýšenú opatrnosť, aby ste sa neoparili o horúcu paru.

Príprava odevov na žehlenie/naparovanie

Pred použitím vždy skontrolujte štítok odevu, či je daný odev vhodný na žehlenie/naparovanie.

Pri jemných tkaninách odporúčame vyskúšať naparovač na malom kúsku na rubovej strane alebo na mieste, ktoré nie je viditeľné, napr. vnútorný šev.

Odev zaveste na ramienka alebo riadne rozprestrite, aby ste minimalizovali prípadné pokrčenie či nerovnosti.

Skontrolujte vrecká, či sa v nich nenachádzajú cudzie predmety.

Nepoužívajte naparovač na tkaniny citlivé na paru, na kožu alebo koženkové látky a pod.

Nepoužívajte naparovač na kovové časti odevov.

Skôr ako odev uložíte, nechajte ho zavesený na ramienku, aby z neho unikla nadbytočná vlhkosť.

ČISTENIE A ÚDRŽBA

Pred čistením alebo akoukoľvek údržbou vždy spotrebič vypnite a odpojte od zdroja napájania.



Varovanie:

Nikdy neponárajte spotrebič, prívodný kábel ani vidlicu do vody ani inej tekutiny.



Upozornenie:

Na čistenie žiadnych častí spotrebiča nepoužívajte umelohmotné alebo kovové drôtenky, hrubé čistiace prostriedky, chemikálie, benzín, rozpúšťadlá ani iné podobné látky. Mohlo by dôjsť k vážnemu narušeniu povrchovej úpravy.

Vonkajší povrch

Utrite vonkajší povrch naparovača čistou nestrapkajúcou sa handričkou.

Nádržka na vodu

Uchopte nádržku jednou rukou a ťahom smerom od tela naparovača ju odstráňte. Uvoľnite viečko nádržky na vodu a vylejte zostávajúcu vodu z nádržky. Nechajte viečko otvorené, aby mohla nádržka vyschnúť. Potom viečko nasadte späť a nádržku vložte do tela naparovača.

Odstraňovanie vodného kameňa

Na odstránenie vodného kameňa odporúčame použiť biely ocot. Ten nariedte v pomere 1 : 4 s vodou (1 diel bieleho octu a 4 diely vody).

Nalejte roztok do nádržky na vodu.

Zapnite naparovač a nastavte vysokú produkciu pary. Nechajte paru unikať, kým nebude nádržka prázdna.

Potom naparovač vypnite, nechajte vychladnúť a vyčistite nádržku aj naparovač podľa pokynov vyššie.

V prípade potreby celý proces opakujte.



Odstraňovanie vodného kameňa vykonávajúte v závislosti od použitej vody a častosti používania. Odporúčaný interval je 1× za 3 mesiace pri použití mäkkej vody a použitím 1× týždenne.

Uloženie

Naparovač uložte do vertikálnej polohy na suché a dobre vetrané miesto mimo dosahu detí a domácich maznáčikov.

Na naparovač nekladte žiadne cudzie predmety.

RIEŠENIE PROBLÉMOV

Problém	Príčina	Riešenie
Naparovač nie je možné zapnúť.	Napájací prívod nie je zapojený v zásuvke.	Zapojte napájací prívod do riadne uzemnenej sieťovej zásuvky.
Naparovač sa nezahrieva.	Naparovač nie je zapnutý.	Stlačte tlačidlo  , aby ste ho zapli.
Naparovač negeneruje paru.	Nádržka na vodu je prázdna.	Doplňte vodu do nádržky.
	Zvolili ste žehlenie bez naparovania.	Nastavte intenzitu produkcie pary tlačidlom  .
	Naparovač nie je vo vertikálnej polohe.	Uvedte naparovač do vertikálnej polohy.
Z nádržky uniká voda.	Nádržka je preplnená.	Odlejte vodu z nádržky. Nepreplňujte ju.
	Viečko nádržky nie je správne zatvorené.	Vyberte nádržku a skontrolujte zatvorenie viečka.
Pri použití vychádza z naparovača hlasitý zvuk a je počuť čerpadlo.	Nádržka na vodu je prázdna.	Doplňte vodu do nádržky.

Problém	Príčina	Riešenie
Z otvorov v naparovacej ploche uniká voda.	Ak sa naparovač zahrieva alebo chladne, môžu sa tvoriť kvapky vody v otvoroch v naparovacej ploche. Ide o bežný jav, ktorý nemá vplyv na funkčnosť naparovača.	

Ak problém nie je uvedený v tabuľke vyššie alebo sa problém nepodarilo vyriešiť, vypnite spotrebič, odpojte zástrčku prírodného kábla od sieťovej zásuvky a obráťte sa na autorizované servisné stredisko.

Köszönjük, hogy a SIGURO márka termékét választotta! Köszönjük, hogy megtisztelt bennünket a bizalmával! Örömmel mutatjuk be Önnek a készülékünket, a készülék funkcióit és a készülék használatát.

Hiszünk abban, hogy tisztességes és felelős vállalat vagyunk, ezért csak olyan beszállítókkal dolgozunk együtt, akik megfelelnek a munkavállalók érdekeinek a védelmére, a munkavállalói visszaélések megelőzésére, továbbá a tisztességes munkakörülmények biztosítására vonatkozó szigorú kritériumainknak.

Amennyiben a készüléken olyan karbantartást vagy javítást kíván végrehajtani, amelyhez a készüléket meg kell bontani, akkor forduljon a márkaszervizhez a siguro@alza.cz e-mailen, vagy hívja fel a vevőszolgálatunkat. A kényelmesebb ügyintézés érdekében ügyfélszolgálati részlegeinket összevontuk, így a fenti elérhetőségen nem csak a javítások és karbantartások megrendelése, hanem a reklamációk benyújtása, valamint a garancia utáni szervizelés is elérhető.

A legfrissebb használati útmutatót a www.siguro.net weblapon találja meg.

BIZTONSÁGI INFORMÁCIÓK



A használatba vétel előtt figyelmesen olvassa el a jelen útmutatót, és azt későbbi felhasználásokhoz is őrizze meg.

1. A készüléket 8 évnél idősebb gyerekek, idős, testi és szellemi fogyatékos személyek, illetve a készülék használatát nem ismerő és hasonló készülék üzemeltetéseinek a tapasztalataival nem rendelkező személyek csak a készülék használati utasítását ismerő és a készülék használatáért felelősséget vállaló személy felügyelete mellett használhatják.
2. A készülék nem játék, azzal gyerekek nem játszhatnak.
3. A készüléket 8 év feletti gyerekek csak felnőtt személy felügyelete mellett tisztíthatják.
4. A hálózathoz csatlakoztatott vagy hűlő készüléket és a hálózati vezetékét tartsa távol a 8 év alatti gyerekektől.
5. Az áramütések megelőzése érdekében, a termék sérült tápvezetékét csak márkaszerviz, vagy villanyszerelő szakember cserélheti ki.
6. A víz betöltését, a víztartály tisztítását, valamint a vízkő eltávolítását a jelen útmutatóban leírtak szerint hajtsa végre.



Forró felület!

Használat közben, illetve közvetlenül a használat után, a készülék bizonyos részei forrók.

7. A készülék használata során legyen óvatos, mert vízgőzt termel.
8. A készülék vízzel való töltésének vagy tisztításának a megkezdése előtt a hálózati csatlakozódugót a fali aljzataból húzza ki.
9. Az elektromos hálózathoz csatlakoztatott készüléket ne hagyja felügyelet nélkül.
10. A készüléket nem szabad használni, ha leejedt, látható sérülések vannak rajta, vagy nem szivárog.
11. A kiáramló gőzt tilos emberek felé irányítani, a gőz égési sérülést okozhat. Testen lévő ruhát gőzölni tilos.
12. A készülékkel ruhákat, függönyöket és más dekoratív textíliákat lehet vasalni és gőzölni. A készüléket ne használja a rendeltetésétől eltérő célokra. A készülék kizárólag csak háztartásokban használható. A készülék kereskedelmi célokra nem használható.
13. A készülék kizárólag csak zárt helyiségekben használható. A készüléket ne használja kültéren.
14. A készüléket csak a típuscímkén feltüntetett tápfeszültség értékeivel megegyező elektromos hálózathoz szabad csatlakoztatni.
15. A használatba vétel előtt mindig ellenőrizze le a készülék és a tápvezeték, valamint a fali aljzat sérülésmentességét.
16. A használatba vétel előtt győződjön meg arról, hogy megfelelően összeszerelte-e a készüléket.
17. A készüléket csak szabályszerűen leföldelt aljzathoz csatlakoztassa. A készülék tápellátását biztosító aljzat legyen bármikor könnyen hozzáférhető, mert ezen a ponton lehet (a csatlakozódugó kihúzásával) feszültségmentesíteni a készüléket (szükség esetén). A készüléket ne üzemeltesse elosztó dugóról vagy hosszabbító vezetékről.
18. A készülék hálózati vezetékét úgy helyezze el, hogy arra senki se lépjen rá, és abban senki se akadjon el. A vezeték ne tegye szőnyeg, futószőnyeg, bútor vagy a készülék alá.
19. A hálózathoz csatlakoztatott készüléket, a hálózati vezetékét és a csatlakozódugót nedves és vizes kézzel ne fogja meg.
20. A hálózati vezetékét, a csatlakozódugót és a készüléket tilos vízbe vagy más folyadékba mártani, ellenkező esetben áramütés érheti. A készüléket folyó víz alatt, vagy vízsugárral mosni tilos.
21. Ha a készüléket már nem kívánja használni, azt felügyelet nélkül hagyja, mozgatni, tisztítani vagy karbantartani szeretné, illetve ha a készülék vagy a hálózati vezeték meghibásodott, akkor a készüléket kapcsolja le és a hálózati csatlakozódugót is húzza ki.
22. A hálózati vezetékét nem szabad a vezetéknél megfogva a fali aljzataból kihúzni, a művelethez a csatlakozódugót fogja meg. Ellenkező esetben a vezeték vagy az aljzat megsérülhet.
23. A készüléket tiszta, száraz, stabil és vízszintes felületre helyezze le. A készüléket asztalra, vagy más nem stabil helyre, valamint puha és ferde felületekre ne állítsa fel.

24. A készüléket ne tegye forró helyre és hőforrások közelébe, mosogató csepegtető tálcájára, illetve más készülékekre. A készüléket nedves helyen ne használja.
25. A készüléket hőforrások és nyílt láng közelében ne üzemeltesse.
26. A készüléket ne használja melegre és gőzre érzékeny tárgyak és felületek közelében.
27. A készüléket veszélyes (robbanékony vagy gyúlékony) vegyi anyagok (pl. benzin, festékek, oldószerek stb.) közelében használni tilos.
28. A készüléket függőleges, vagy legfeljebb 30°-os szögben használja. A készüléket vízszintes helyzetben használni tilos.
29. A készüléket ne használja, ha a víztartályban nincs víz.
30. A víztartályba csak tiszta és hideg vizet töltsön be. Más folyadékot betölteni tilos.
31. Ha kemény vízzel rendelkezik, javasoljuk desztillált víz használatát.
32. A tartályba ne töltsön a MAX jelnél több vizet. A tartályt ne töltse túl. A készülék meghibásodhat.
33. A készülék forró vízgőzt állít elő. Legyen óvatos, előzze meg a gőz okozta égési sérüléseket.
34. A gőzölő nyílásokat tartalmazó felület használat közben nagyon forró. Legyen óvatos, ne érintse meg ezt a felületet, mert égési sérülést szenvedhet.
35. Ügyeljen arra, hogy a kiáramló gőz ne irányuljon elektromos és elektronikus készülékek felé.
36. A felmelegedett készüléket tegye hőálló alátételre.
37. A készüléket a be- és kikapcsoló gombbal kell lekapcsolni. Ne kapcsolja le a készüléket a hálózati csatlakozódugó kihúzásával. A lekapcsoláshoz a be/ki kapcsolót használja.
38. A készüléket programozott időkapcsolós, távműködtetett vagy más hasonló aljzathoz (amely a készüléket automatikusan be tudná kapcsolni) csatlakoztatni tilos, mert a helytelenül elhelyezett vagy letakart készülék a véletlen és ellenőrizetlen bekapcsolás esetén tüzet okozhat.
39. A készüléket kizárólag csak a jelen útmutatóban leírtak szerint, az utasításokat betartva használja.
40. A készüléket tartsa távol gyúlékony anyagoktól (pl. függöny, papír stb.).
41. A készülék használata közben gondoskodjon megfelelő szellőzésről.
42. A gőzölő és szellőztető nyílásokba ne dugjon be semmilyen tárgyat se.
43. A készülékekre ne tegyen rá tárgyakat.
44. Előzze meg a készülék leesését. A készüléket óvja meg erős ütésektől.
45. Amennyiben a készülékből a használat közben furcsa zajt hall, vagy a készülékből füst száll ki, akkor a készüléket azonnal kapcsolja le és a hálózati vezetéket is húzza ki a fali aljzathoz. A készüléket ne használja. Forduljon a márkaszervizhez.
46. A készüléket ne próbálja megjavítani. A javításokat márkaszervizben rendelje meg.

A KÉSZÜLÉK RÉSZEI

- 1 Gőzlő nyílásokat tartalmazó felület
- 2 Működtető panel
- 3 Készülékház
- 4 Fogantyú
- 5 Víztartály
- 6 Víztartály fedél



Adapter víz tartály nélkül való használatra (nem látható a képen)

Működtető panel



Be- és kikapcsoló gomb



Melegítés / gőzlés nélküli vasalás kijelző



Gőzlés alacsony gőzképzéssel



Gőzlés közepes gőzképzéssel



Gőzlés magas gőzképzéssel

MŰSZAKI PARAMÉTEREK

Tápellátás	220-240 V ~ 50-60 Hz
Teljesítményfelvétel	1640 W
Víztartály térfogata	350 ml
Méret	97 × 150 × 225 mm (szélesség × mélység × magasság)
Tömeg	600 g
Csatlakozó vezeték hossza	2,5 m
Energiafogyasztás kikapcsolt üzemmódban	0,3 W
A kikapcsolt állapotba való átálláshoz szükséges idő	15 perc

HASZNÁLAT

Rendeltesés

A ruhagőzölővel gyűrött ruhákat, függönyöket, sötétítő függönyöket és más beltéri dekorációs anyagokat lehet vasalni és gőzölni. A készüléket függőleges helyzetben kell tartani.

Az első használatba vétel előtt

Vegye ki a készüléket és tartozékait a csomagolásból. A csomagolóanyag megsemmisítése előtt ellenőrizze le, hogy abból kivett-e minden tartozékot. Ellenőrizze le a készüléket és tartozékait, illetve azok sérülésmentességét.

A készüléket tiszta és puha ruhával törölje meg.

Az első használatba vétel előtt töltsön vizet a tartályba, és a készüléket magas gőzképzéssel kapcsolja be. Hagyja hogy a készülékből néhány percen keresztül gőz áramoljon ki, amely eltávolítja a gyártás, csomagolás vagy szállítás közben a nyílásokba lerakódott szennyeződések. Majd a készüléket kapcsolja le, várja meg a készülék lehűlését, végül a gőzölő nyílásokat tartalmazó felületet szálakat nem eresztő ruhával törölje meg.



Megjegyzés:

az első bekapcsolás során enyhe szag áramolhat ki a készülékből, ez azonban rövid időn belül megszűnik és nincs hatással a készülék megfelelő működésére.

A víztartály feltöltése

Egyik kezével fogja meg a gőzölő testét, a másikkal pedig a víztartályt. Forgassa el a tartályt az óramutató járásával megegyező irányba, hogy kioldja és eltávolítsa.

A víztartály fedelét nyissa ki és a tartályba töltsön tiszta és hideg vizet. A tartályt ne töltsse túl.

A fedelet zárja le és ellenőrizze le, hogy megfelelően tömít-e.

Helyezze a tartályt alulról a ruhagőzölő testébe, majd forgassa el az óramutató járásával ellentétes irányba, hogy biztonságosan rögzítse. Győződjön meg arról, hogy a tartály stabilan és biztonságosan csatlakozik a ruhagőzölő testéhez.



Figyelmeztetés!

A víztartály kiszerezése előtt a készüléket kapcsolja le és a hálózati csatlakozódugót is húzza ki az elektromos aljzatból.





Megjegyzés:

Ha kemény vízzel rendelkezik, javasoljuk desztillált víz használatát.

A ruhagőzölő használata

A készüléket szilárd, sima és vízszintes felületre állítsa fel. A csatlakozódugót dugja a fali aljzatba.

A készülék bekapcsolásához nyomja meg a  gombot. A működtető panelen található kijelzők rövid időre felvillannak, majd csak a  kijelző villog tovább. Ez mutatja, hogy a készülék melegszik.

Amikor a  kijelző villogása megszűnik (a kijelző folyamatosan világít), akkor a készülék már elérte a használathoz szükséges hőmérsékletet. A készülék kész a gőzölés nélküli vasaláshoz.

Amennyiben gőzképzési intenzitást is be kíván állítani, akkor röviden nyomogassa a  gombot. A gombnyomás után bekapcsol az aktuálisan beállított gőzképzési intenzitás kijelzője.

A gőzölő nyílásokat tartalmazó felületet helyezze a vállfára felakasztott ruhára, majd a készüléket mozgassa fel-le irányba a ruhán. A hatékonyabb gőzöléshez a ruhát alul fogja meg, és kissé feszítse meg. A ruhát teljes szélességében, függőleges sávokra felosztva vasalja ki. Szükség szerint a ruhát fordítsa meg és a hátsó részét is vasalja ki. Amennyiben a gőzölés közben a víz kifogy a tartályból, akkor a készüléket kapcsolja le és a hálózati csatlakozódugót is húzza ki az elektromos aljzatból. A vizet „A víztartály feltöltése” fejezetben leírtak szerint töltsse be.

Használat után, a készülék lekapcsolásához a  gombot hosszan nyomja meg. A hálózati csatlakozódugót is húzza ki az elektromos aljzatból. A készüléket biztonságos és hőálló felületre helyezze le (ahol a készüléket sem gyerekek, sem háziállatok nem érik el). A tisztítás megkezdése előtt hagyja lehűlni a készüléket.



Figyelmeztetés!

A ruhákat a vasaláshoz mindig akassza vállfára. Ruhát emberi testen vasalni tilos. Az ilyen vasalás súlyos égési sérülést okozhat.



Tipp:

A készüléket víztartály nélkül is lehet használni (pl. utazáshoz). A gőzölő úgy van kialakítva, hogy egy keskeny nyakú PET-palackot lehessen rá rögzíteni. Ebben az esetben rögzítse a mellékelt adaptert a gőzölő alsó részéhez, hogy utána rögzíthesse a palackot.



Figyelmeztetés!

A készülék forró vízgőzt állít elő. Legyen óvatos, előzze meg a gőz okozta égési sérüléseket.

A ruhák előkészítése vasaláshoz / gőzöléshez

Ellenőrizze le a ruhacímkén található adatok alapján, hogy a ruha vasalható/gőzölhető-e.

A vékonyabb és érzékeny ruhákon hajtson végre gőzölési próbát egy nem látható helyen (például belső varraton).

A ruhát akassza vállfára vagy más módon úgy akassza fel, hogy a ruha szabadon lógjon és ne legyen meggyűrve vagy összehajtogatva.

Ellenőrizze le a zsebeket, abban nem lehetnek idegen tárgyak.

A ruhagőzölőt ne használja gőzre érzékeny ruhákhoz, bőr- vagy műbőr ruhákhoz.

A ruhán található fém részeket (pl. gombokat) ne gőzölje.

A gőzölés befejezése után a ruhát hagyja szabadon lógni a vállfán, hogy a ruhából el tudjon párologni a felesleges nedvesség.

TISZTÍTÁS ÉS KARBANTARTÁS

A tisztítás megkezdése előtt a készüléket kapcsolja le, és az adaptert is húzza ki.



Figyelmeztetés!

A készüléket és a hálózati vezetéket vízbe vagy más folyadékba mártani tilos.



Figyelmeztetés!

A tisztításhoz ne használjon karcoló szemcséket tartalmazó tisztítószereket, drótszivacsot vagy fém eszközöket, illetve agresszív anyagokat (pl. benzint) tartalmazó készítményeket. Ezek a termék és tartozékai felületén maradandó sérüléseket okozhatnak.

Külső felület

A készülék külső felületét szálakat nem eresztő puha ruhával törölje meg.

Víztartály

A víztartályt az egyik kezével fogja meg, majd húzza le a készülékről.

Nyissa ki a fedelet és a tartályban maradt vizet öntse ki.

A fedelet hagyja nyitva, hogy a tartály ki tudjon száradni. Majd a fedelet zárja le és a víztartályt szerelje vissza a készülékbe.

Vízkő eltávolítás

A vízkő eltávolításához fehér ecet használatát javasoljuk. Hígítsa fel 1: 4 arányban vízzel (1 rész fehér ecet és 4 rész víz).

Az oldatot öntse a víztartályba.

Kapcsolja be a készüléket és állítson be magas gőzképzési intenzitást. A készüléket addig üzemeltesse, amíg ki nem fogy a víztartály.

A készüléket kapcsolja le, várja meg a készülék lehűlését, majd a készüléket a fent leírtak szerint tisztítsa meg.

Szükség esetén ismételje meg a fenti lépéseket.

A vízkő eltávolítás gyakorisága függ a használt víz tulajdonságaitól és a készülék használati gyakoriságától. Amennyiben a készülékbe lágy vizet tölt be és a készüléket hente 1-szer használja, akkor javasoljuk a vízkő eltávolítás végrehajtását 3 havonta 1-szer.

Tárolás

A készüléket függőleges helyzetben, száraz és jól szellőző, gyerekektől és háziállatoktól elzárt helyen tárolja.

A készülékre ne helyezzen rá idegen tárgyakat.

PROBLÉMAMEGOLDÁS

Probléma	Ok	Megoldás
A készüléket nem lehet bekapcsolni.	A hálózati csatlakozódugó nincs a fali aljzatba dugva.	A hálózati vezetékét csatlakoztassa egy szabályszerűen leföldelt fali aljzathoz.
A készülék nem melegszik fel.	A készülék nincs bekapcsolva.	A készülék bekapcsolásához nyomja meg a  gombot.

Probléma	Ok	Megoldás
A készülék nem állít elő gőzt.	A víztartály üres.	Töltsön vizet a tartályba.
	Gőzölés nélküli vasalást állított be.	A gőzadagolás intenzitását a  gomb nyomogatásával állítsa be.
	A készülék nincs függőleges helyzetben.	A készüléket függőleges helyzetben használja.
A víztartályból víz szivárog ki.	Túl sok vizet töltött a víztartályba.	Öntsön ki vizet a víztartályból. A tartályt ne töltse túl.
	A tartályfedél rosszul van lezárva.	Vegye ki a készülékből a víztartályt és a fedelet szabályszerűen zárja le.
Használat közben erős szivattyú hang hallatszik a készülékből.	A víztartály üres.	Töltsön vizet a tartályba.
A gőzölő nyílásokból víz szivárog ki.	Amikor a készülék hűl vagy melegszik, akkor a nyílásokból víz szivároghat ki. Ez normális jelenség, nincs hatással a készülék működésére.	

Ha a problémát a táblázatban leírtak szerint nem tudta megszüntetni, akkor a készüléket kapcsolja le, válassza le a tápfeszültségről, majd forduljon a vevőszolgálatunkhoz vagy a márkaszervizhez.

ENGLISH

The use of the WEEE Symbol indicates that this product should not be treated as household waste. By ensuring this product is disposed of correctly, you will help protect the environment. For more detailed information about the recycling of this product, please contact your local authority, your household waste disposal service provider, or the shop where you purchased the item.

This product meets all of the related basic EU regulation requirements. The EU declaration of conformity is available on www.alza.cz/doc.

This product sold in the European Union meet the requirements of Directive 2011/65/EU on the restriction of the use of certain hazardous substances in electrical and electronic equipment (RoHS).

DEUTSCH

Das WEEE-Symbol weist darauf hin, dass dieses Produkt nicht als normaler Haushaltsabfall behandelt werden darf. Indem Sie sicherstellen, dass dieses Produkt ordnungsgemäß entsorgt wird, tragen Sie zum Schutz der Umwelt bei. Für detailliertere Informationen zum Recycling dieses Produkts wenden Sie sich bitte an Ihre lokale Behörde, Ihren Hausmüllentsorgungsdienstleister oder das Geschäft, in dem Sie das Produkt erworben haben. Dieses Produkt erfüllt alle relevanten EU-Vorschriften. Die EU-Konformitätserklärung ist unter www.alza.cz/doc einsehbar.

Dieses in der Europäischen Union verkaufte Produkt erfüllt die Anforderungen der EU Richtlinie 2011/65/EU zur Beschränkung der Verwendung bestimmter gefährlicher Stoffe in Elektronikgeräten (RoHS).

ČESKY

Použití symbolu WEEE označuje, že tento výrobek nesmí být považován za domovní odpad. Zajištěním správné likvidace tohoto výrobku pomáháte chránit životní prostředí. Pro podrobnější informace o recyklaci tohoto výrobku se prosím obraťte na místní úřad zabývající se likvidací domovního odpadu, poskytovatele služby zabývající se likvidací domovního odpadu

nebo obchod, kde jste produkt zakoupili. Tento výrobek splňuje veškeré základní požadavky směrnic EU. EU prohlášení o shodě je k dispozici na www.alza.cz/doc. Tento výrobek prodáváný v Evropské unii splňuje požadavky směrnice 2011/65/EU omezující používání některých nebezpečných látek v elektrických a elektronických zařízeních (RoHS).

SLOVENSKY

Použitie symbolu WEEE označuje, že tento výrobok sa nesmie likvidovať s komunálnym odpadom. Ak výrobok správne zlikvidujete, prispějete k ochrane životného prostredia. Podrobnejšie informácie o recyklácii výrobku získate na miestnom zastupiteľstve, u poskytovateľov služieb likvidácie domového odpadu alebo v predajni, v ktorej ste výrobok zakúpili.

Tento výrobok spĺňa všetky základné požiadavky smerníc EÚ. EÚ Vyhlásenie o zhode je k dispozícii na www.alza.cz/doc. Tento výrobok, predávaný v Európskej únii, spĺňa požiadavky smernice 2011/65/EU obmedzujúce používanie niektorých nebezpečných látok v elektrických a elektronických zariadeniach (RoHS).

MAGYAR

A WEEE szimbólum azt jelzi, hogy ez a termék nem kezelhető háztartási hulladékként. A termék helyes megsemmisítésének biztosításával segít védeni a környezetet. A termék újrahasznosításával kapcsolatos részletesebb információkért, kérjük, forduljon a helyi hatóságokhoz, a háztartási hulladékkezelő szolgáltatóhoz vagy a bolthoz, ahol a terméket megvásárolta. Ez a termék megfelel az összes rá vonatkozó EU-s szabályozási követelménynek. Az EU megfelelőségi nyilatkozata a www.alza.cz/doc címen érhető el. Az Európai Unióban értékesített termékek megfelelőnek az elektromos és elektronikai berendezésekben való egyes veszélyes anyagok használatának korlátozására vonatkozó 2011/65/EU (RoHS) irányelvnek.

R20251113



SIGURO

Alza.cz a.s., Jankovcova 1522/53, 170 00 Prague 7, Czech Republic
© 2026 Alza.cz a.s. All Rights Reserved.

www.siguro.net
www.alza.cz/contact