



L3

User Manual • Užívateľský manuál •
Užívateľský manuál • Használati utasítás •
Benutzerhandbuch

English	3 - 9
Čeština	10 - 16
Slovenčina	17 - 23
Magyar	24 - 30
Deutsch	31 - 37

Dear customer,

Thank you for purchasing our product. Please read the following instructions carefully before first use and keep this user manual for future reference. Pay particular attention to the safety instructions. If you have any questions or comments about the device, please visit our customer support page: www.alza.cz/EN/kontakt.

Package Contents

Before using the product, please check if the contents of the package are complete.

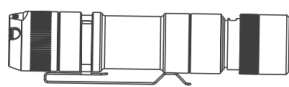

L3 Flashlight



ABD4800



Waterproof O-ring x 2



Type-C charging cable



Lanyard



Manual

Product Components

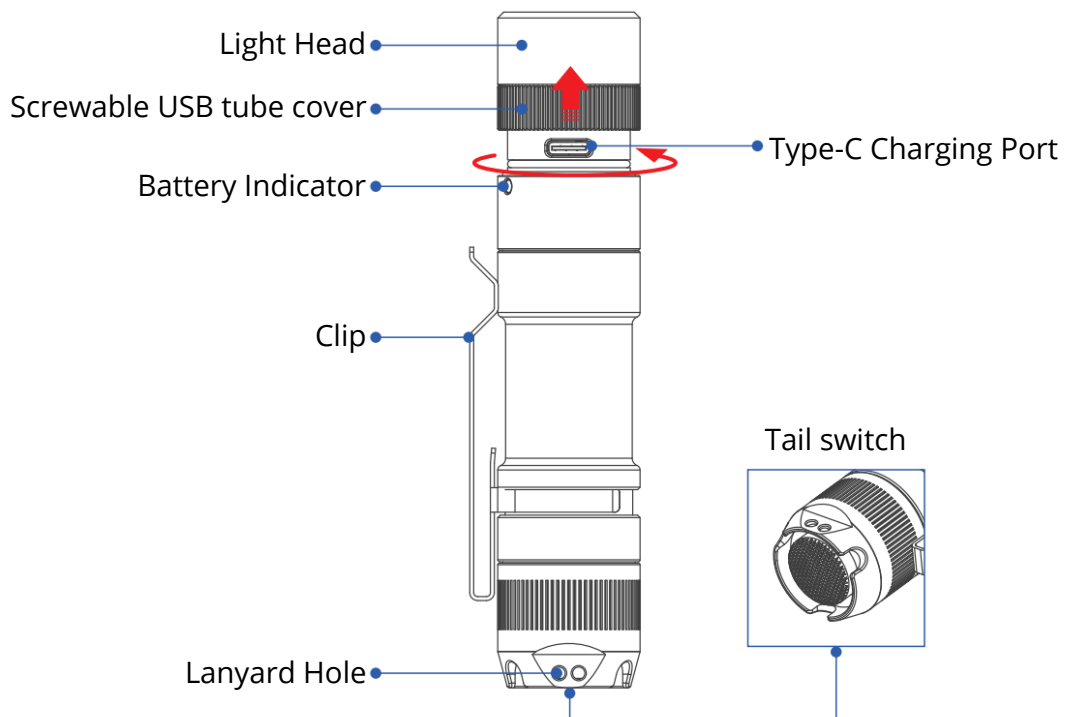

Setup Instructions

Please remove the insulation plate before using.

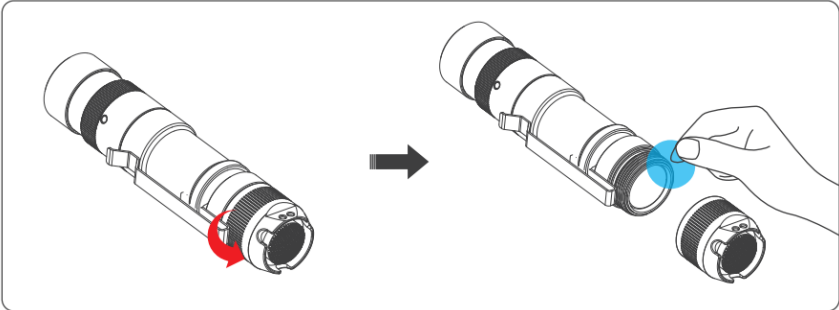

Operation Modes

-  Click on
-  Tap
-  Remembered brightness

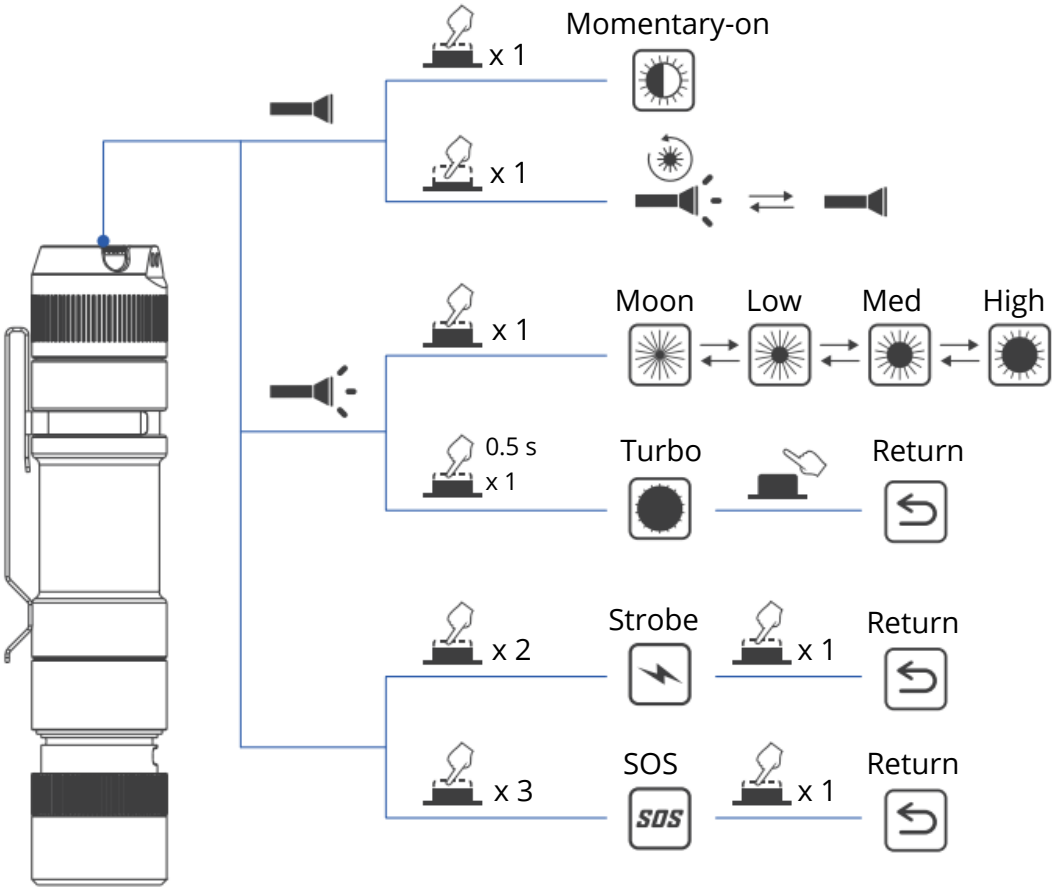

Charging and Discharging Indicators

Charging

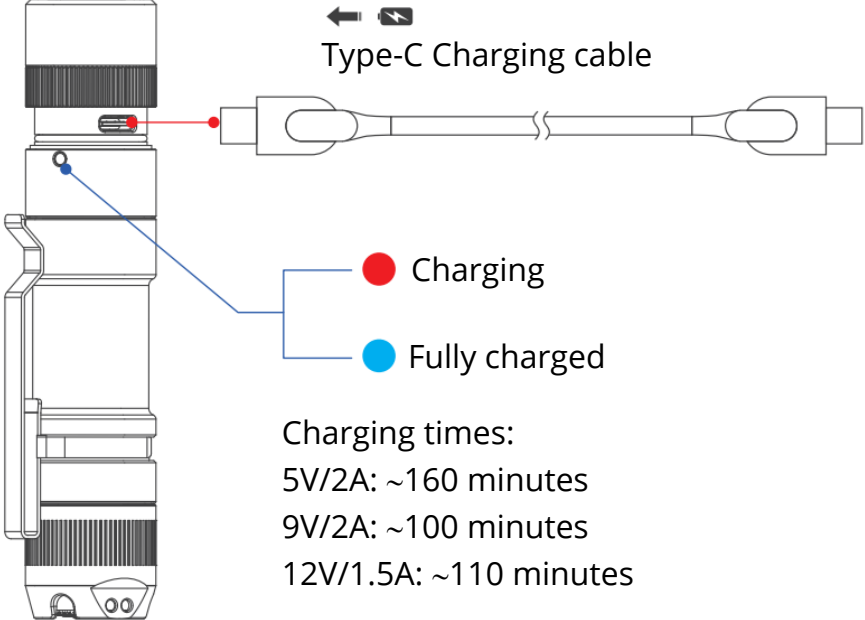



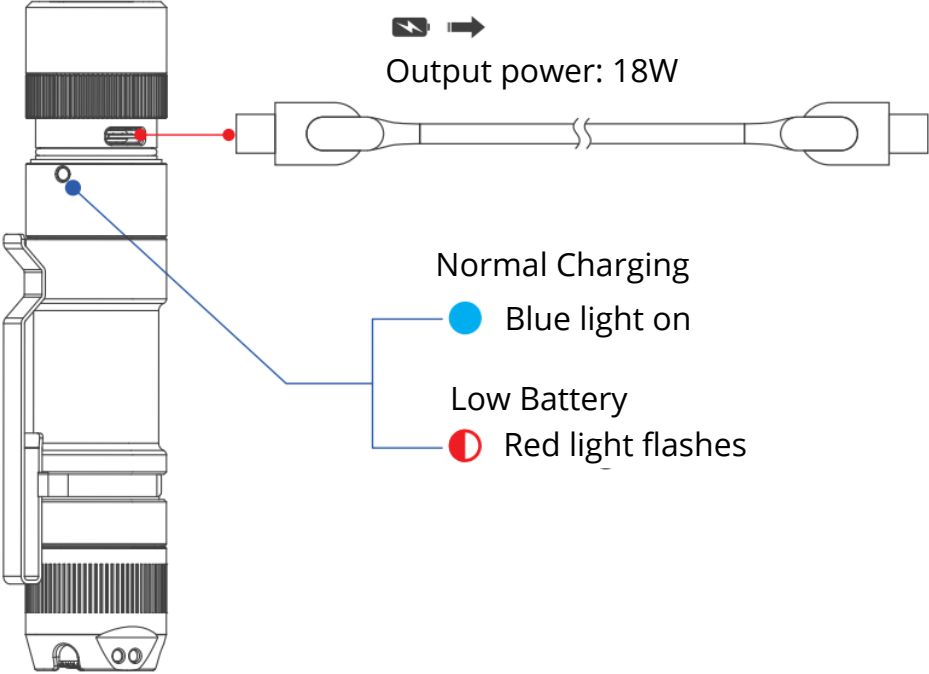



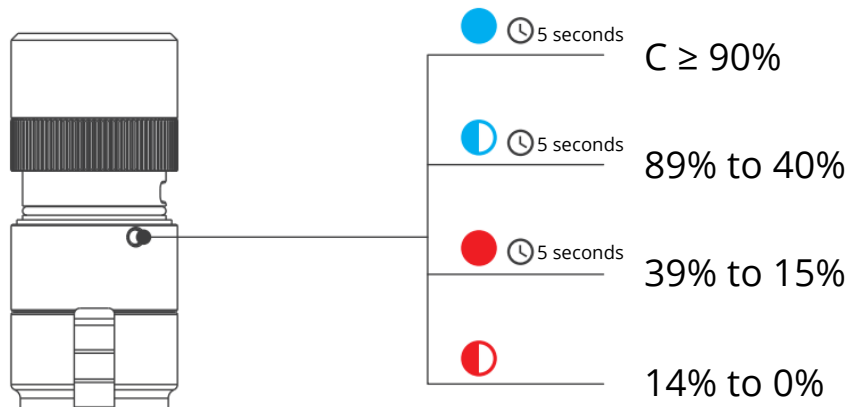

Discharging (Power Bank Mode)



Battery Status Indications



Parameters

FL1 Standard	Turbo	High	Med	Low	Moon	Strobe	SOS
	3000 Lumens	1500~1100 Lumens	500 Lumens	150 Lumens	5 Lumens	3000 Lumens	150 Lumens
	/	4 minutes +2.5 hours	6 hours	20.3 hours	120 hours	3.2 hours	37.5 hours
	226 meters						
	12800cd						
	1 meter						
	IP68 (2 meters underwater for 1 hour)						
	104.5 grams without battery/ 176 grams with battery						
	ϕ 29 millimeters x ϕ 138 millimeters						

Note: All data from WUBEN lab experiments, conducted according to the ANSI/NEMA FL1 standard, may vary due to differences in testing equipment, environment, or other factors. All tests were performed using the ABE2600C rechargeable Li-ion battery.

Warnings

- Please read the user manual carefully before using this product.
- The product generates heat during operation. Handle with care to avoid burns or injury.
- Do not shine the light directly into eyes, as this may cause eye injury.
- Keep the product out of reach of children.
- Use only WUBEN or WUBEN-recommended batteries.
- Do not disassemble the product. Disassembly will void the WUBEN warranty.
- Do not dispose of the product in fire or expose it to extreme heat.
- This product is not designed for diving. Do not use it underwater for extended periods.

Operation Instructions

- **Power On / Off**
Quick press the tail switch: Momentary-on mode (light turns on while pressed; turns off when released).
Full press the tail switch: Turns the light on and locks the current brightness.
Full press again to turn the light off.
Brightness memory: Level L3 retains the last used brightness level when the flashlight is turned on again.
- **Brightness Adjustment (Locked Mode)**
Quick press to cycle:
Moonlight → Low → Medium → High → Medium → Low → Moonlight
- **Quick Access Modes**
Turbo: While the flashlight is on, press and hold the switch for 0.5 seconds. Release to exit.
Strobe: Double-click the switch in any mode. Quick press to exit.
SOS: Triple-click the switch in any mode. Quick press to exit.

Maintenance

- Periodically inspect and replace worn O-rings to maintain waterproof performance.
- Use only WUBEN-approved batteries.
- Recharge or replace the batteries promptly when a low-power indication appears.
- Clean electrical contacts regularly using alcohol and a soft cloth to ensure optimal conductivity.
- Always close the USB port cover after charging or discharging to prevent dust and debris from entering.
- Remove the batteries during prolonged storage to prevent leakage damage.
- Store the product in a dry, well-ventilated place when not in use.

FAQ

Problems	Diagnostic Steps	Solutions
Abnormal flash or failure to turn on	Check if the switch is turned on correctly	Turn on the switch
	Check if it is assembled in place	Tighten the assembly parts
	Check if the switch is locked	Unlock per operating instructions
	Check if the battery has no power	Try the battery in other products
	Check if the battery is reversed	Remove the battery and reassemble it correctly
Abnormal noise	Check if the conductive positions are dirty	Clean the surface with alcohol
	Check if foreign matter has fallen into the tube	Pour out the foreign matter
	Check for damaged parts	Contact your seller

Warranty Conditions

Warranty policies may vary by country or region. For specific details such as the warranty period and coverage, please refer to the after-sales policy provided by the sales channel from which you purchased the product. If you need to request after-sales service, please contact the sales channel or authorized dealer where the product was purchased. Be sure to provide valid proof of purchase, such as an invoice or order number, to confirm your eligibility for service.

EU Declaration of Conformity

This product complies with the legal requirements of the following European Union directives: EMC 2014/30/EU, RoHS 2011/65/EU as amended 2015/863/EU.



WEEE

This product must not be disposed of as normal household waste in accordance with the EU Directive on Waste Electrical and Electronic Equipment (WEEE - 2012/19/EU). Instead, it shall be returned to the place of purchase or handed over to a public collection point for the recyclable waste. By ensuring this product is disposed of correctly, you will help prevent potential negative consequences for the environment and human health, which could otherwise be caused by inappropriate waste handling of this product. Contact your local authority or the nearest collection point for further details. Improper disposal of this type of waste may result in fines in accordance with national regulations.



Vážený zákazníku

děkujeme Vám za zakoupení našeho produktu. Před prvním použitím si prosím pečlivě přečtěte následující pokyny a tento návod k použití si uschovejte pro budoucí použití. Zvláštní pozornost věnujte bezpečnostním pokynům. Máte-li jakékoli dotazy nebo připomínky k zařízení, navštivte prosím naši stránku zákaznické podpory:

<http://www.alza.cz/kontakt>

Obsah balení

Před použitím produktu zkontrolujte, zda je obsah balení kompletní.

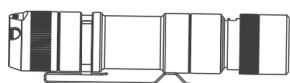

L3 Svítilna



ABD4800



Vodotěsný O-kroužek x2



Nabíjecí kabel typu C



Šňůrka



Návod

Součásti produktu

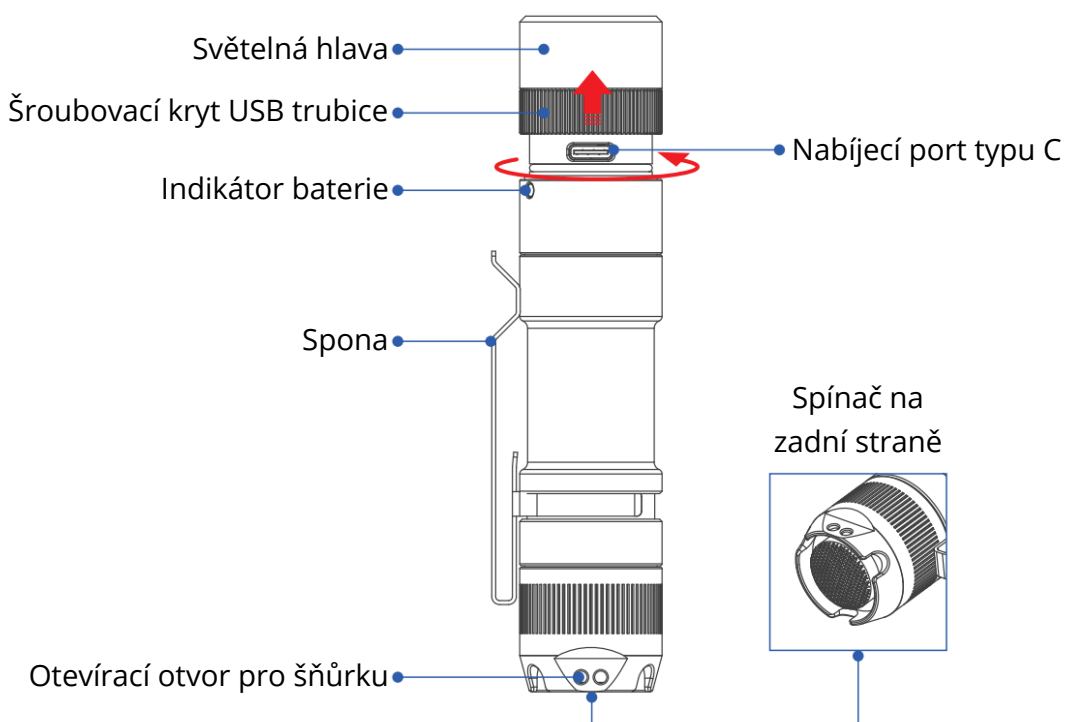

Pokyny k nastavení

Před použitím odstraňte izolační desku.

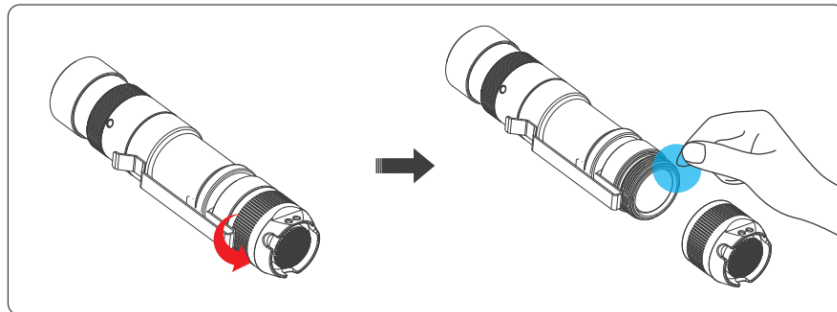

Provozní režimy



Klikněte na



Klepněte



Zapamatovatelný jas

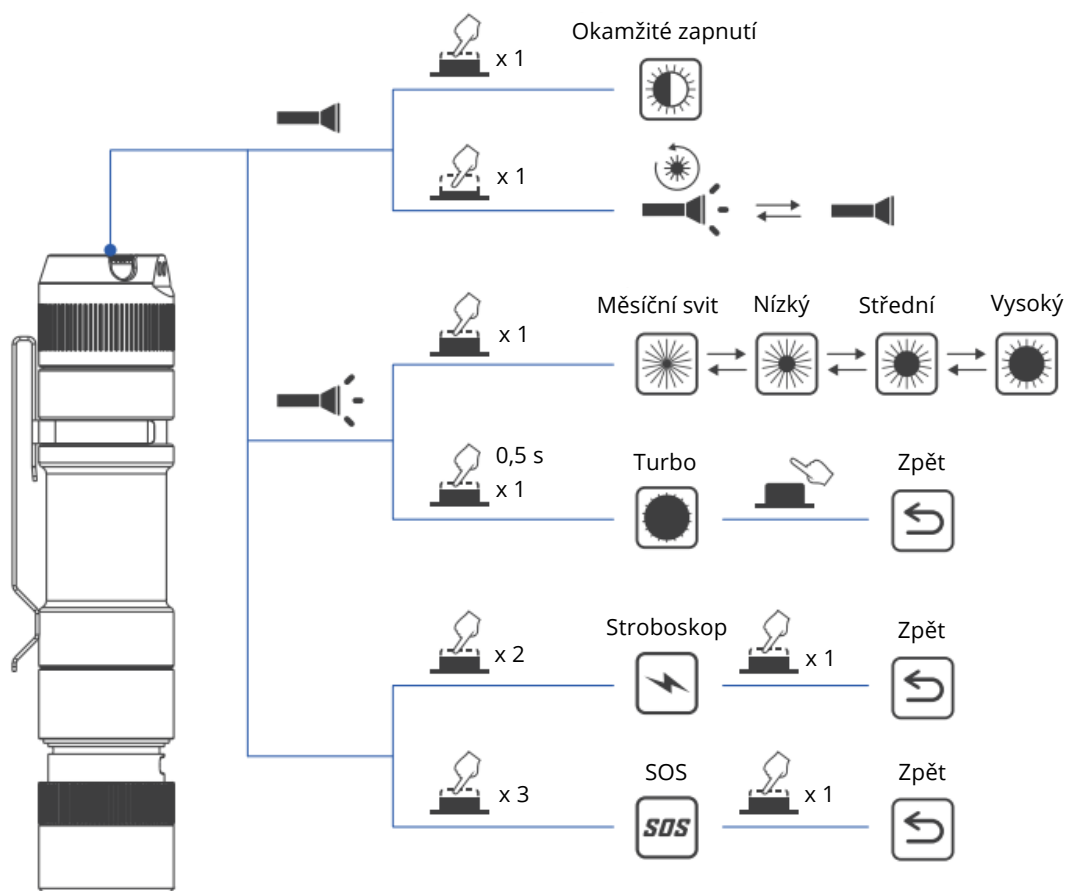

Indikátory nabíjení a vybíjení

Nabíjení

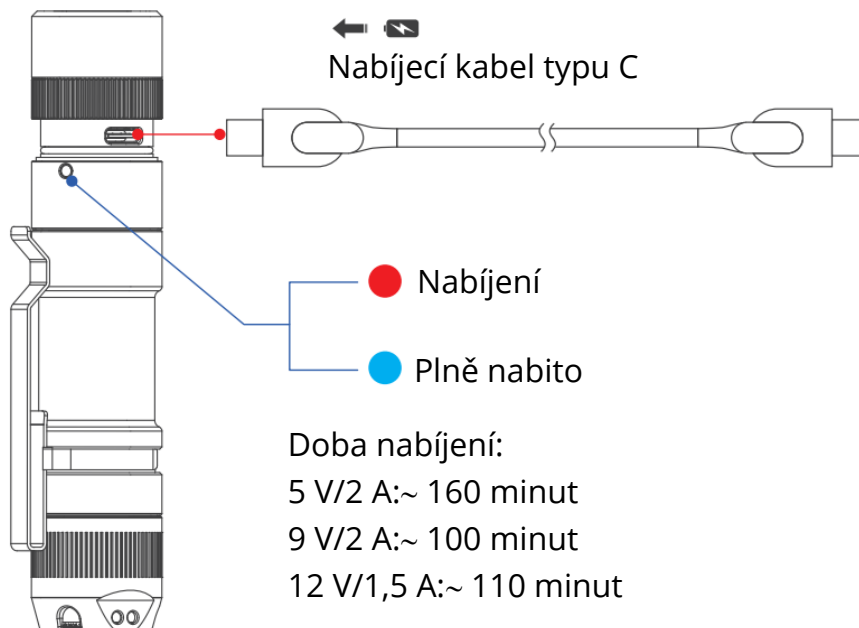

Vybíjení (režim powerbanky)

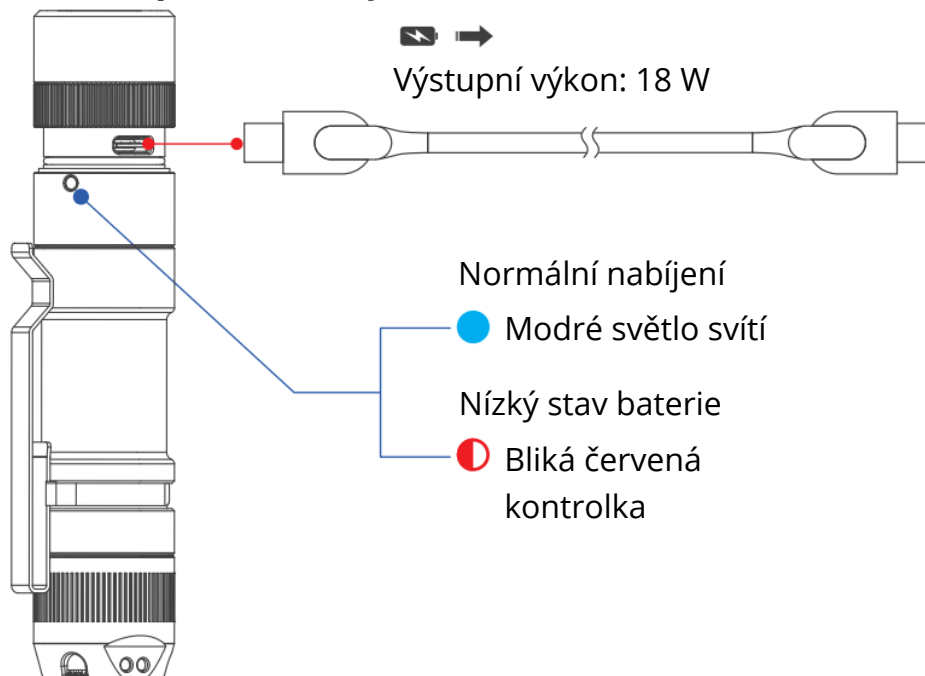

Indikace stavu baterie

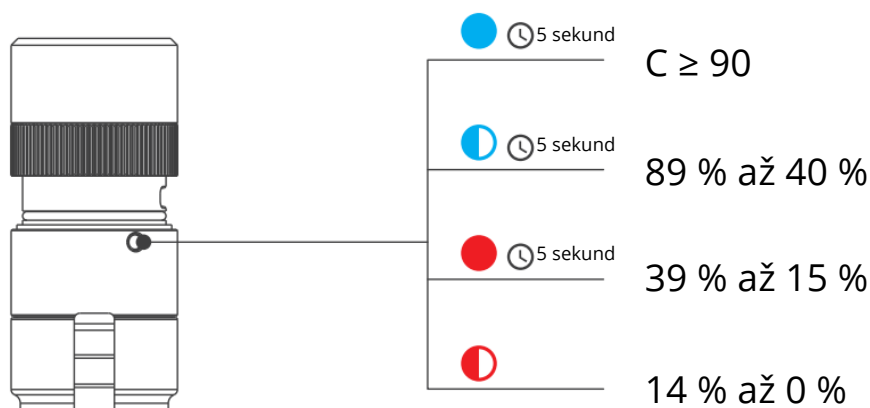

Parametry

FL1 Standard	Turbo	Vysoký	Střední	Nízký	Měsíční svit	Stroboskop	SOS
	3000 lumenů	1500 1100 Lumenů	500 Lumenů	150 Lumen	5 lumenů	3000 lumenů	150 Lumen
	/	4 minuty +2,5 hodiny	6 hodin	20,3 hodin	120 hodin	3,2 hodiny	37,5 hodin
	226 metrů						
	12800 cd						
	1 metr						
	IP68 (2 metry pod vodou po dobu 1 hodiny)						
	104,5 gramů bez baterie / 176 gramů s baterií						
	φ 29 milimetrů x φ 138 milimetrů						

Poznámka: všechny údaje z laboratorních experimentů WUBEN, provedených podle normy ANSI/NEMA FL1, se mohou lišit v závislosti na rozdílech v testovacím zařízení, prostředí nebo jiných faktorech. Všechny testy byly provedeny s použitím dobíjecí lithium-iontové baterie ABE2600C.

Varování

- Před použitím produktu si pečlivě přečtěte uživatelskou příručku.
- Produkt během provozu generuje teplo. Zacházejte s ním opatrně, abyste se nepopálili nebo nezranili.
- Nesměrujte světlo přímo do očí, mohlo by dojít k poranění očí.
- Produkt uchovávejte mimo dosah dětí.
- Používejte pouze baterie WUBEN nebo baterie doporučené společností WUBEN.
- Výrobek nerozebírejte. Rozebráním výrobku zaniká záruka společnosti WUBEN.
- Produkt nevyhazujte do ohně ani nevystavujte extrémnímu teplu.
- Výrobek není určen pro potápění. Nepoužívejte jej pod vodou po delší dobu.

Návod k obsluze

- **Zapnutí/vypnutí**
Rychlé stisknutí zadního spínače: režim momentálního zapnutí (světlo se rozsvítí při stisknutí; po uvolnění se vypne).
Plné stisknutí zadního spínače: rozsvítí světlo a uzamkne aktuální jas.
Dalším úplným stisknutím světlo vypnete.
Paměť jasu: úroveň L3 zachová poslední použitou úroveň jasu při opětovném zapnutí svítlny.
- **Nastavení jasu (uzamčený režim)**
Rychlé stisknutí pro přepínání:
Měsíční svit → Nízký → Střední → Vysoký → Střední → Nízký → Měsíční svit
- **Režimy rychlého přístupu**
Turbo: když je svítlna zapnutá, stiskněte a podržte spínač po dobu 0,5 sekundy. Uvolněním spínače režim opustíte.
Stroboskop: v jakémkoli režimu dvakrát klikněte na spínač. Rychlým stisknutím režim opustíte.
SOS: v jakémkoli režimu třikrát klikněte na spínač. Rychlým stisknutím režim opustíte.

Údržba

- Pravidelně kontrolujte a vyměňujte opotřebované O-kroužky, aby byla zachována vodotěsnost.
- Používejte pouze baterie schválené společností WUBEN.
- Jakmile se objeví indikace nízkého stavu baterie, baterie ihned dobijte nebo vyměňte.
- Elektrické kontakty pravidelně čistěte alkoholem a měkkým hadříkem, aby byla zajištěna optimální vodivost.
- Po nabití nebo vybití vždy uzavřete kryt USB portu, aby se dovnitř nedostal prach a nečistoty.
- Při delším skladování vyjměte baterie, aby nedošlo k poškození únikem.
- Pokud produkt nepoužíváte, skladujte jej na suchém a dobře větraném místě.

Často kladené otázky

Problémy	Diagnostické kroky	Řešení
Abnormální blikání nebo selhání zapnutí	Zkontrolujte, zda je spínač správně zapnutý	Zapněte spínač
	Zkontrolujte, zda je správně namontován	Utáhněte montážní díly
	Zkontrolujte, zda je spínač zajištěn	Odblokujte podle návodu k obsluze
	Zkontrolujte, zda baterie není vybitá	Vyzkoušejte baterii v jiných výrobcích
	Zkontrolujte, zda není baterie obrácená	Vyjměte baterii a znovu ji správně namontujte
	Zkontrolujte, zda nejsou vodivé kontakty znečištěné	Vyčistěte povrch alkoholem
Abnormální hluk	Zkontrolujte, zda do trubice nevnikly cizí předměty	Vysypte cizí předměty
	Zkontrolujte, zda nejsou poškozené některé součásti	Kontaktujte prodejce

Záruční podmínky

Záruční podmínky se mohou lišit v závislosti na zemi nebo regionu. Konkrétní podrobnosti, jako je záruční doba a rozsah záruky, najdete v poprodejních podmínkách poskytovaných prodejním kanálem, u kterého jste produkt zakoupili. Pokud potřebujete požádat o poprodejní servis, obraťte se na prodejní kanál nebo autorizovaného prodejce, u kterého jste produkt zakoupili. Nezapomeňte předložit platný doklad o nákupu, jako je faktura nebo číslo objednávky, abyste potvrdili svůj nárok na servis.

Prohlášení o shodě EU

Tento výrobek splňuje zákonné požadavky následujících směrnic Evropské unie: EMC 2014/30/EU, RoHS 2011/65/EU ve znění 2015/863/EU.



OEEZ

Tento výrobek nesmí být likvidován jako běžný domácí odpad v souladu se směrnicí EU o odpadních elektrických a elektronických zařízeních (OEEZ – 2012/19/EU). Místo toho musí být vrácen do místa nákupu nebo odevzdán do veřejného sběrného místa pro recyklovatelný odpad. Správným způsobem likvidace tohoto produktu pomůžete zabránit potenciálním negativním důsledkům pro životní prostředí a lidské zdraví, které by jinak mohly být způsobeny nesprávným nakládáním s tímto produktem. Další informace získáte u místních úřadů nebo v nejbližším sběrném místě. Nesprávná likvidace tohoto typu odpadu může vést k pokutám v souladu s národními předpisy.

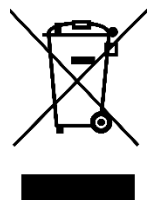

Vážený zákazník,

ďakujeme Vám za zakúpenie nášho produktu. Pred prvým použitím si pozorne prečítajte nasledujúce pokyny a uchovajte tento návod na použitie pre budúce použitie. Venujte osobitnú pozornosť bezpečnostným pokynom. Ak máte akékoľvek otázky alebo pripomienky týkajúce sa zariadenia, navštívte našu stránku zákaznickej podpory:

<http://www.alza.cz/kontakt>

Obsah balenia

Pred použitím produktu skontrolujte, či je obsah balenia kompletný.

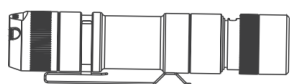

L3 baterka



ABD4800



Vodoodolný O-krúžok x 2

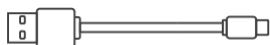

Nabíjací kábel typu C



Šnúrka



Návod

Súčasti produktu

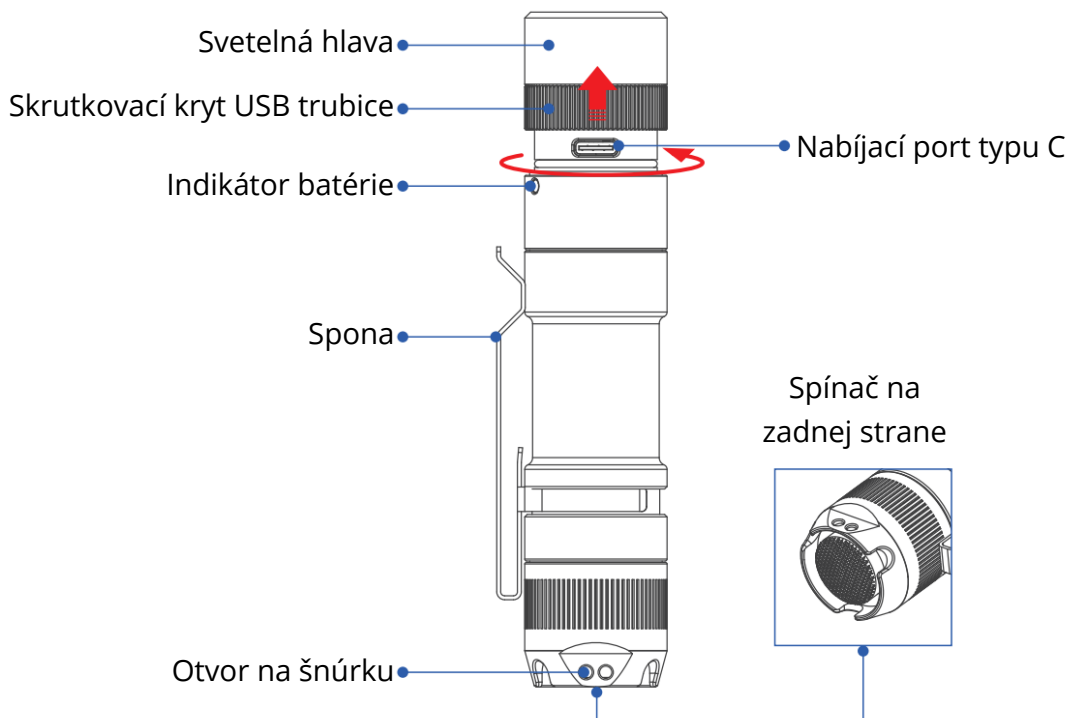

Pokyny na nastavenie

Pred použitím odstráňte izolačnú dosku.

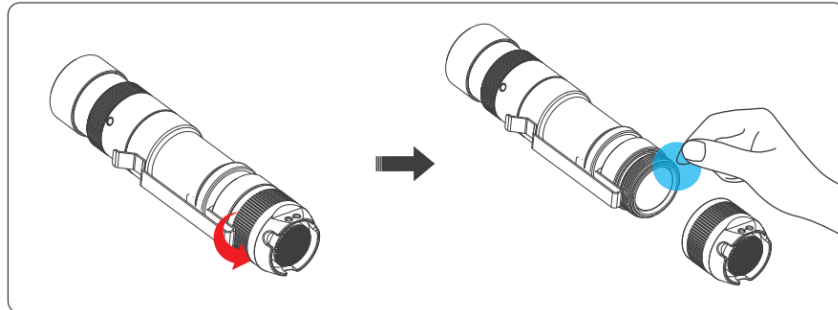

Režimy prevádzky



Kliknite na



Klepnutie



Zapamätaná jasnosť

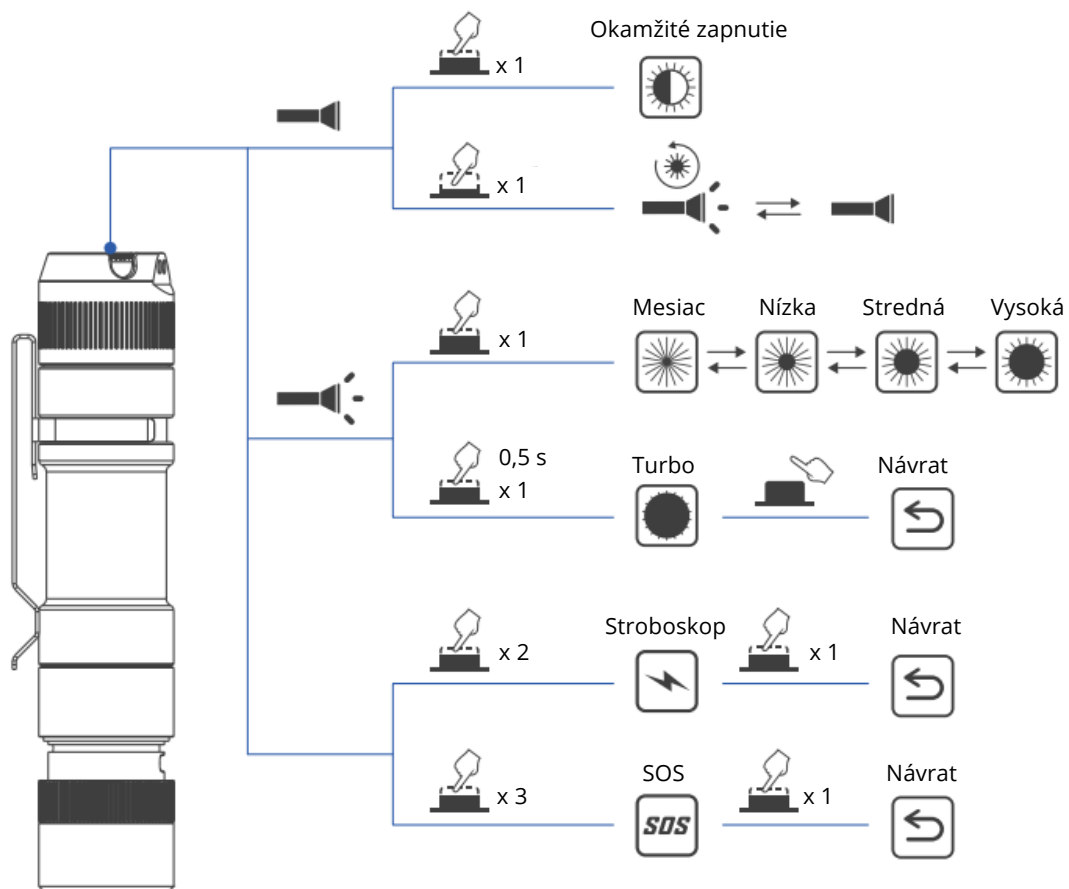

Indikátory nabíjania a vybíjania

Nabíjanie

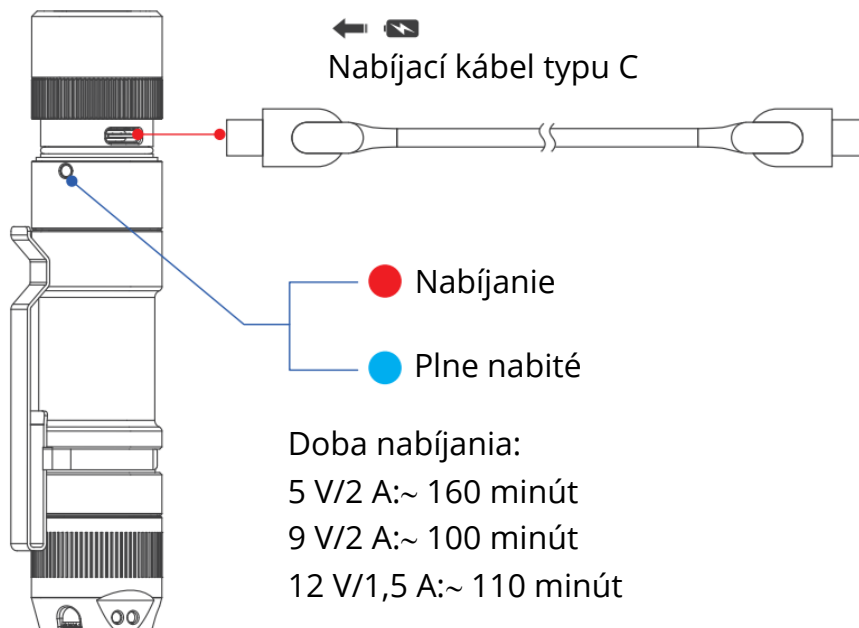

Vybíjanie (režim power bank)

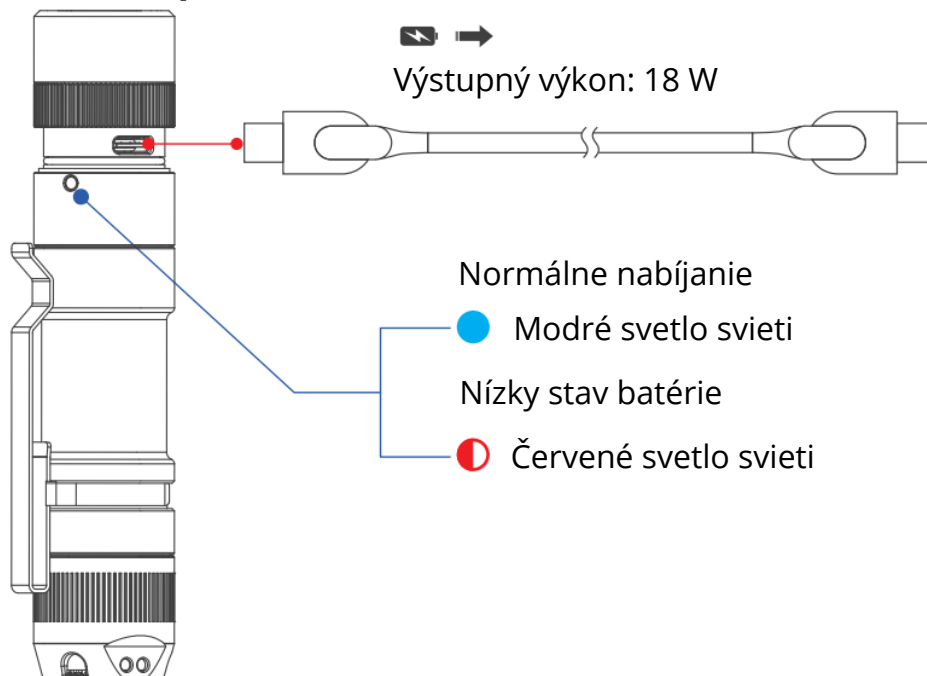

Indikácia stavu batérie

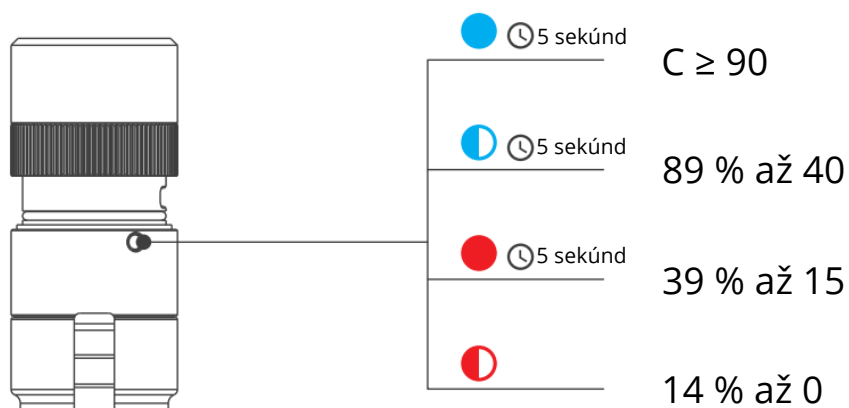

Parametre

FL1 Štandard	Turbo	Vysoký	Stredný	Nízky	Mesiac	Stroboskop	SOS
	3 000 lúmenov	1 500 ~ 1 100 lúmenov	500 lúmenov	150 lúmen	5 lúmenov	3 000 lúmenov	150 lúmenov
	/	4 minúty + 2,5 hodiny	6 hodín	20,3 hodín	120 hodín	3,2 hodiny	37,5 hodín
	226 metrov						
	12 800 cd						
	1 meter						
	IP68 (2 metre pod vodou po dobu 1 hodiny)						
	104,5 gramov bez batérie/176 gramov s batériou						
	φ 29 milimetrov × φ 138 milimetrov						

Poznámka: Všetky údaje z laboratórnych experimentov spoločnosti WUBEN, vykonaných v súlade s normou ANSI/NEMA FL1, sa môžu líšiť v závislosti od rozdielov v testovacích zariadení, prostredí alebo iných faktoroch. Všetky testy boli vykonané s použitím nabíjateľnej lítium-iónovej batérie ABE2600C.

Varovanie

- Pred použitím tohto produktu si pozorne prečítajte používateľskú príručku.
- Produkt počas prevádzky generuje teplo. Zaobchádzajte s ním opatrne, aby nedošlo k popáleninám alebo zraneniam.
- Nesmerujte svetlo priamo do očí, pretože by to mohlo spôsobiť poranenie očí.
- Produkt uchovávajte mimo dosahu detí.
- Používajte iba batérie WUBEN alebo batérie odporúčané spoločnosťou WUBEN.
- Produkt nerozoberajte. Rozobratím produktu zaniká záruka spoločnosti WUBEN.
- Produkt nevyhadzujte do ohňa ani nevystavujte extrémnemu teplu.
- Tento produkt nie je určený na potápanie. Nepoužívajte ho pod vodou po dlhšiu dobu.

Návod na obsluhu

- **Zapnutie/vypnutie**

Rýchle stlačenie zadného spínača: Režim momentálneho zapnutia (svetlo sa zapne, keď je stlačené; vypne sa, keď je uvoľnené).

Stlačte spínač na zadnej strane: Zapne svetlo a uzamkne aktuálny jas.

Opätovným stlačením vypnete svetlo.

Pamäť jasu: Úroveň L3 zachováva poslednú použitú úroveň jasu, keď sa svietidlo opäť zapne.

- **Nastavenie jasu (uzamknutý režim)**

Rýchle stlačenie pre prechod medzi režimami:

Mesačný svit → Nízky → Stredný → Vysoký → Stredný → Nízky → Mesačný svit

- **Režimy rýchleho prístupu**

Turbo: Keď je baterka zapnutá, stlačte a podržte prepínač po dobu 0,5 sekundy. Uvoľnením prepínača režim opustíte.

Stroboskop: Dvojité kliknutie na spínač v akomkoľvek režime. Rýchlym stlačením režim opustíte.

SOS: V ktoromkoľvek režime trikrát kliknite na spínač. Rýchlym stlačením režim opustíte.

Údržba

- Pravidelne kontrolujte a vymieňajte opotrebované O-krúžky, aby ste zachovali vodoodolnosť.
- Používajte iba batérie schválené spoločnosťou WUBEN.
- Batérie okamžite dobijte alebo vymeňte, keď sa zobrazí indikácia nízkeho stavu nabitia.
- Elektrické kontakty pravidelne čistite alkoholom a mäkkou handričkou, aby ste zaistili optimálnu vodivosť.
- Po nabití alebo vybité batérie vždy uzavrite kryt USB portu, aby sa doň nedostal prach a nečistoty.
- Pri dlhodobom skladovaní vyberte batérie, aby nedošlo k poškodeniu v dôsledku úniku.
- Keď produkt nepoužívate, skladujte ho na suchom a dobre vetranom mieste.

Často kladené otázky

Problémy	Diagnostické kroky	Riešenia
Neobvyklé blikanie alebo nezapnutie	Skontrolujte, či je vypínač správne zapnutý	Zapnite vypínač
	Skontrolujte, či je správne namontovaný	Utiahnite montážne diely
	Skontrolujte, či je spínač uzamknutý	Odomknite podľa návodu na obsluhu
	Skontrolujte, či batéria nie je vybitá	Vyskúšajte batériu v iných výrobkoch
	Skontrolujte, či nie je batéria otočená	Vyberte batériu a správne ju znovu namontujte
Neobvyklý hluk	Skontrolujte, či nie sú vodivé časti znečistené	Vyčistite povrch alkoholom
	Skontrolujte, či do trubice neprenikli cudzie predmety	Vysypte cudzie predmety
	Skontrolujte, či nie sú poškodené niektoré časti	Kontaktujte predajcu

Záručné podmienky

Záručné podmienky sa môžu líšiť v závislosti od krajiny alebo regiónu. Konkrétne podrobnosti, ako je záručná doba a rozsah záruky, nájdete v podmienkach popredajného servisu, ktoré poskytuje predajný kanál, v ktorom ste produkt zakúpili. Ak potrebujete požiadať o popredajný servis, kontaktujte predajný kanál alebo autorizovaného predajcu, u ktorého ste produkt zakúpili. Nezabudnite predložiť platný doklad o kúpe, napríklad faktúru alebo číslo objednávky, aby ste potvrdili svoj nárok na servis.

EÚ vyhlásenie o zhode

Tento výrobok spĺňa zákonné požiadavky nasledujúcich smerníc Európskej únie: EMC 2014/30/EÚ, RoHS 2011/65/EÚ v znení zmien a doplnení 2015/863/EÚ.



WEEE

Tento výrobok sa nesmie likvidovať ako bežný domový odpad v súlade so smernicou EÚ o odpade z elektrických a elektronických zariadení (WEEE – 2012/19/EÚ). Namiesto toho sa musí vrátiť na miesto nákupu alebo odovzdať na verejnom zbernom mieste pre recyklovateľný odpad. Zabezpečením správneho likvidovania tohto výrobku pomôžete predísť potenciálnym negatívnym dôsledkom na životné prostredie a ľudské zdravie, ktoré by inak mohli byť spôsobené nesprávnym nakladaním s odpadom z tohto výrobku. Ďalšie informácie získate od miestnych orgánov alebo v najbližšom zbernom mieste. Nesprávna likvidácia tohto typu odpadu môže viesť k pokutám v súlade s vnútroštátnymi predpismi.



Tisztelt vásárló!

Köszönjük, hogy termékeinket választotta. Kérjük, hogy az első használat előtt figyelmesen olvassa el az alábbi utasításokat, és őrizze meg ezt a felhasználói kézikönyvet a jövőbeni használatra. Különös figyelmet fordítson a biztonsági utasításokra. Ha bármilyen kérdése vagy észrevétele van a készülékkel kapcsolatban, kérjük, látogasson el ügyfélszolgálati oldalunkra: <http://www.alza.hu/kontakt>

A csomag tartalma

A termék használata előtt ellenőrizze, hogy a csomag tartalma teljes-e.

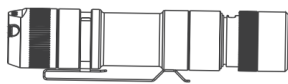

L3 zseblámpa



ABD4800



Vízálló O-gyűrű x 2



Type-C töltőkábel



Zsinór



Kézikönyv

Termék alkatrészei

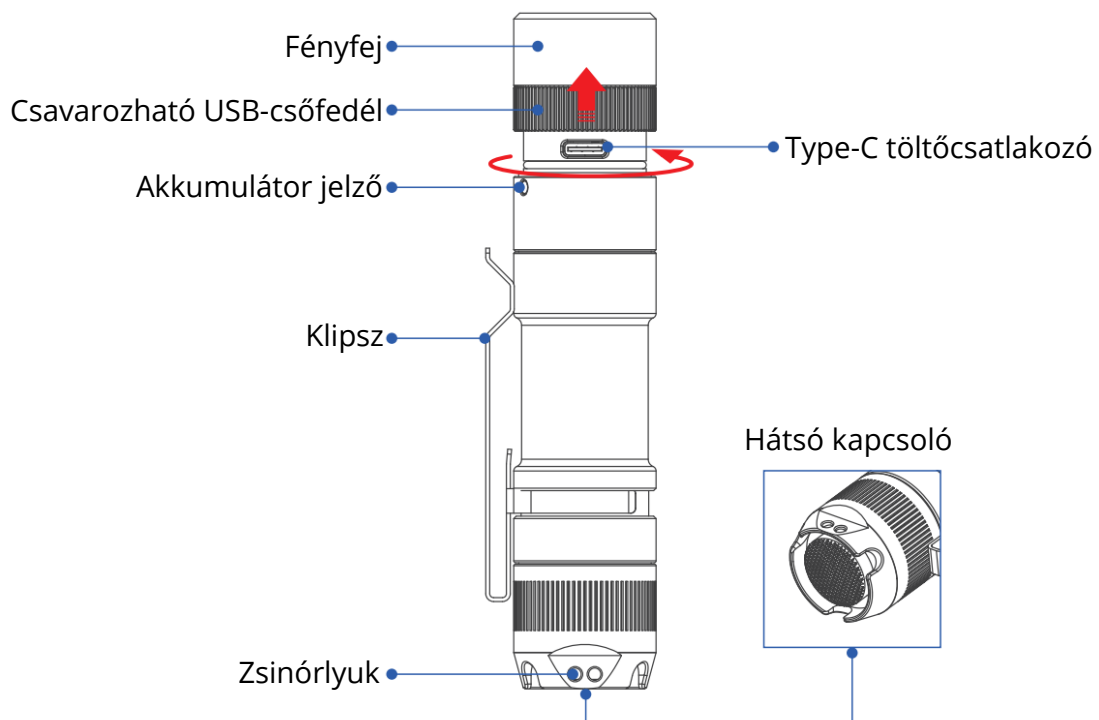

Beállítási utasítás

Használat előtt távolítsa el a szigetelőlemezt.

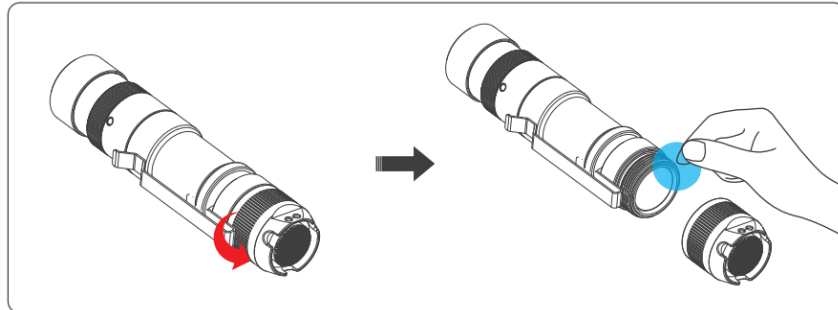

Működési módok



Kattintson



Tapintás



Fényerő memória

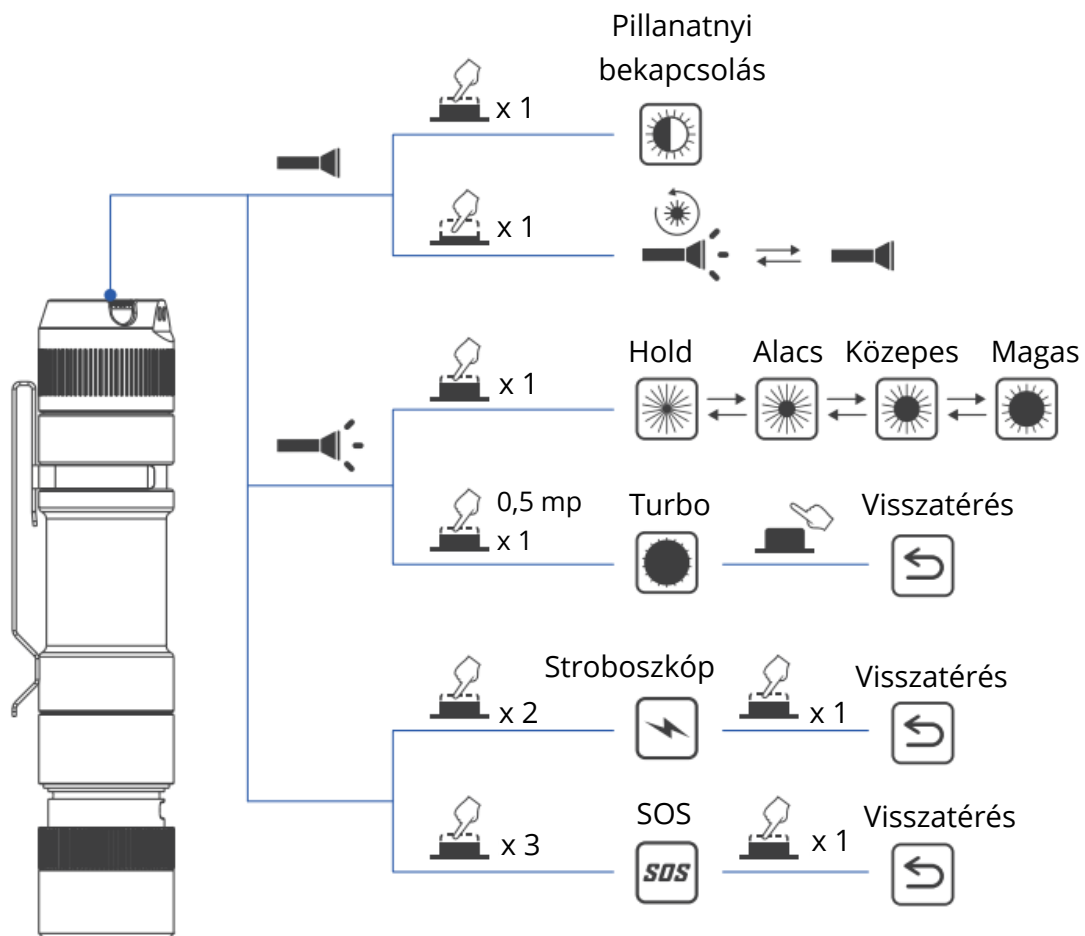

Töltés és kisülés jelzőfények

Töltés

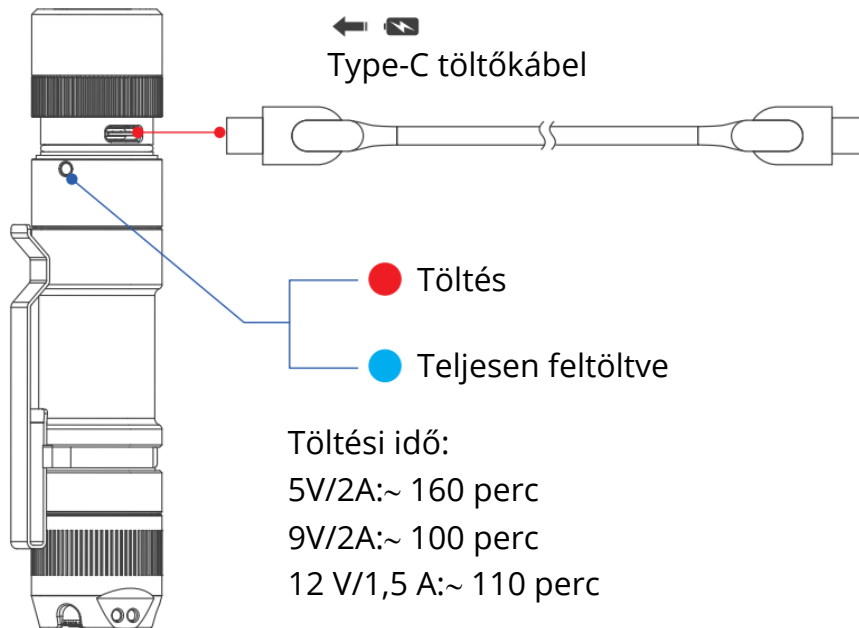



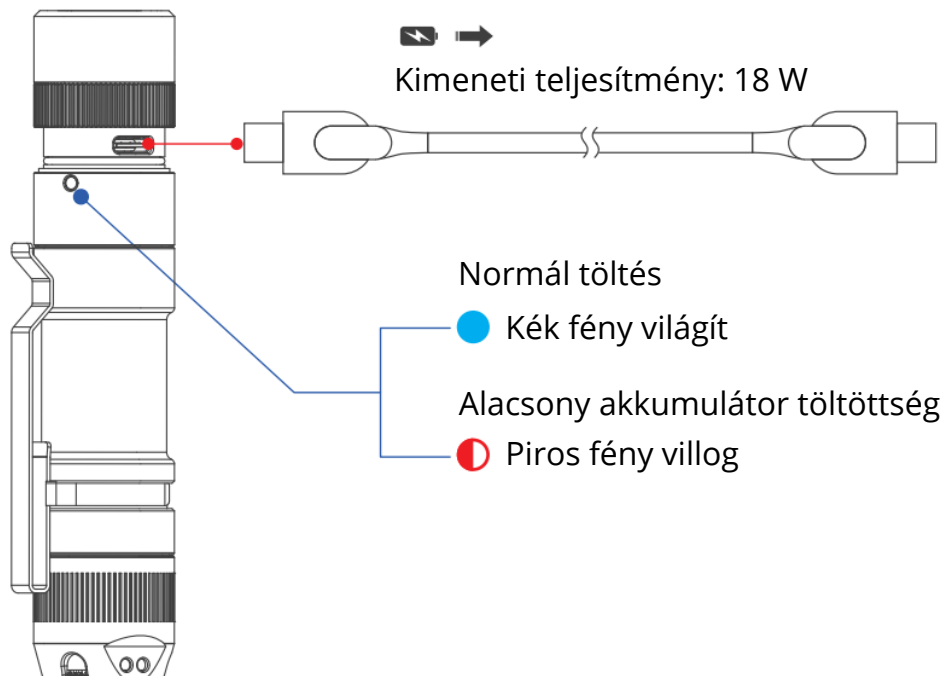



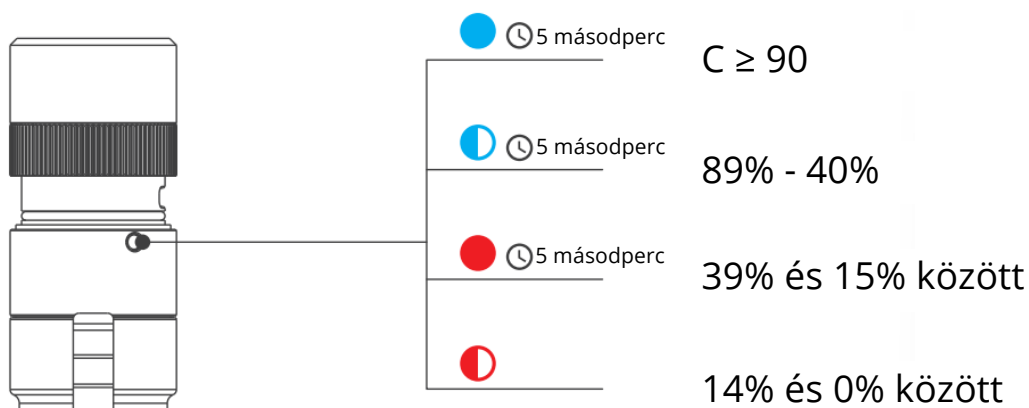

Kisütés (Power Bank mód)



Akkumulátor állapotjelzések



Paraméterek

FL1 Standard	Turbo	Magas	Közepes	Alacsony	Hold	Stroboszkóp	SOS
	3000 lumen	1500 1100 Lumen	500 Lumen	150 Lumen	5 lumen	3000 lumen	150 Lumen
	/	4 perc +2,5 óra	6 óra	20,3 óra	120 óra	3,2 óra	37,5 óra
	226 méter						
	12800 cd						
	1 méter						
	IP68 (2 méter mély vízben 1 óraig)						
	104,5 gramm akkumulátor nélkül / 176 gramm akkumulátorral						
	φ 29 milliméter x φ 138 milliméter						

Megjegyzés: Az ANSI/NEMA FL1 szabvány szerint végzett WUBEN laboratóriumi kísérletekből származó összes adat eltérhet a tesztelő berendezések, a környezet vagy egyéb tényezők különbségei miatt. Az összes tesztet ABE2600C újratölthető lítium-ion akkumulátorral végezték.

Figyelmeztetések

- Kérjük, olvassa el figyelmesen a felhasználói kézikönyvet, mielőtt a terméket használná.
- A termék működés közben hőt termel. Óvatosan kezelje, hogy elkerülje az égési sérüléseket vagy más sérüléseket.
- Ne irányítsa a fényt közvetlenül a szemébe, mert ez szemkárosodást okozhat.
- A terméket tartsa gyermekektől elzárva.
- Kizárólag WUBEN vagy a WUBEN által ajánlott elemeket használjon.
- Ne szerelje szét a terméket. A szétszerelés érvényteleníti a WUBEN garanciát.
- Ne dobja a terméket tűzbe, és ne tegye ki extrém hőhatásnak.
- Ez a termék nem búvárkodásra készült. Ne használja hosszabb ideig víz alatt.

Használati utasítás

- **Bekapcsolás/kikapcsolás**

Gyorsan nyomja meg a hátsó kapcsolót: pillanatnyi bekapcsolási mód (a lámpa bekapcsol, amíg lenyomva tartja, és kikapcsol, amikor elengedi).

Nyomja meg teljesen a hátsó kapcsolót: a lámpa bekapcsol és rögzíti az aktuális fényerőt.

A lámpa kikapcsolásához nyomja meg újra teljesen a kapcsolót.

Fényerő memória: Az L3 szint megőrzi az utoljára használt fényerőszintet, amikor a zseblámpát újra bekapcsolják.

- **Fényerő-beállítás (zárt mód)**

Gyors megnyomás a ciklushoz:

Holdfény → Alacsony → Közepes → Magas → Közepes → Alacsony → Holdfény

- **Gyors hozzáférési módok**

Turbo: A zseblámpa bekapcsolt állapotában tartsa lenyomva a kapcsolót 0,5 másodpercig. Engedje el a kapcsolót a kilépéshez.

Stroboszkóp: Bármelyik módban kattintson duplán a kapcsolóra. Gyors gombnyomással léphet ki.

SOS: Bármelyik üzemmódban kattintson háromszor a kapcsolóra. Gyors gombnyomással léphet ki.

Karbantartás

- A vízállóság fenntartása érdekében rendszeresen ellenőrizze és cserélje ki a kopott O-gyűrűket.
- Csak WUBEN által jóváhagyott elemeket használjon.
- Az alacsony töltöttségi szint jelzés megjelenésekor azonnal töltse fel vagy cserélje ki az elemeket.
- Rendszeresen tisztítsa meg az elektromos érintkezőket alkohollal és puha ruhával az optimális vezetőképesség biztosítása érdekében.
- Töltés vagy lemerítés után mindig csukja be az USB-port fedelét, hogy por és szennyeződés ne kerülhessen be.
- Hosszabb tárolás esetén vegye ki az elemeket, hogy megakadályozza a szivárgás okozta károkat.
- Ha nem használja a terméket, tárolja száraz, jól szellőző helyen.

GYIK

Problémák	Diagnosztikai lépések	Megoldások
Rendellenes villogás vagy bekapcsolási hiba	Ellenőrizze, hogy a kapcsoló megfelelően van-e bekapcsolva	Kapcsolja be a kapcsolót
	Ellenőrizze, hogy a helyére van-e szerelve	Húzza meg a szerelvény alkatrészeit
	Ellenőrizze, hogy a kapcsoló reteszelve van-e	A használati utasítás szerint oldja ki a reteszelést
	Ellenőrizze, hogy az akkumulátor nem lemerült-e	Próbálja ki az akkumulátort más termékekben
	Ellenőrizze, hogy az akkumulátor nincs-e fordítva	Vegye ki az akkumulátort, és szerelje be helyesen
Rendellenes zaj	Ellenőrizze, hogy a vezető pozíciók nem szennyezettek-e	Tisztítsa meg a felületet alkohollal
	Ellenőrizze, hogy idegen anyag nem került-e a csőbe	Öntse ki az idegen anyagot
	Ellenőrizze, hogy nincs-e sérült alkatrész	Vegye fel a kapcsolatot az eladóval

Garanciális feltételek

A jótállási feltételek országonként vagy régióként eltérőek lehetnek. A jótállási időszak és a jótállás hatálya stb. konkrét részleteiről kérjük, olvassa el a termék vásárlásának helye szerinti értékesítési csatorna által biztosított értékesítés utáni szolgáltatásokra vonatkozó szabályzatot. Ha értékesítés utáni szolgáltatást szeretne igénybe venni, kérjük, vegye fel a kapcsolatot a termék vásárlásának helye szerinti értékesítési csatornával vagy hivatalos kereskedővel. A szolgáltatás igénybevételének jogosultságának igazolásához feltétlenül mutasson be érvényes vásárlási bizonylatot, például számlát vagy rendelési számot.

EU megfelelési nyilatkozat

Ez a termék megfelel a következő európai uniós irányelvek jogi követelményeinek: EMC 2014/30/EU, RoHS 2011/65/EU, módosítva a 2015/863/EU irányelvel.



WEEE

Ezt a terméket nem szabad a szokásos háztartási hulladékkal együtt ártalmatlanítani, az elektromos és elektronikus berendezések hulladékairól szóló EU irányelv (WEEE – 2012/19/EU) szerint. Ehelyett vissza kell vinni a vásárlás helyére, vagy át kell adni egy nyilvános gyűjtőhelynek az újrahasznosítható hulladékok számára. A termék megfelelő ártalmatlanításával hozzájárul a környezetre és az emberi egészségre gyakorolt lehetséges negatív hatások megelőzéséhez, amelyek a termék nem megfelelő hulladékkezelése esetén jelentkezhetnek. További részletekért forduljon a helyi hatósághoz vagy a legközelebbi gyűjtőhelyhez. Az ilyen típusú hulladékok nem megfelelő ártalmatlanítása a nemzeti szabályozásnak megfelelően bírsággal járhat.



Sehr geehrter Kunde,

vielen Dank, dass Sie sich für unser Produkt entschieden haben. Bitte lesen Sie vor der ersten Verwendung die folgenden Anweisungen sorgfältig durch und bewahren Sie diese Bedienungsanleitung zum späteren Nachschlagen auf. Beachten Sie insbesondere die Sicherheitshinweise. Bei Fragen oder Anmerkungen zum Gerät besuchen Sie bitte unsere Kundendienstseite: <http://www.alza.de/kontakt>, <http://www.alza.at/kontakt>

Lieferumfang

Bitte überprüfen Sie vor der Verwendung des Produkts, ob der Lieferumfang vollständig ist.

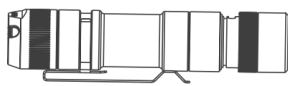

L3 Taschenlampe



ABD4800



Wasserdichter O-Ring x 2



Typ-C-Ladekabel



Trageband



Handbuch

Produktkomponenten

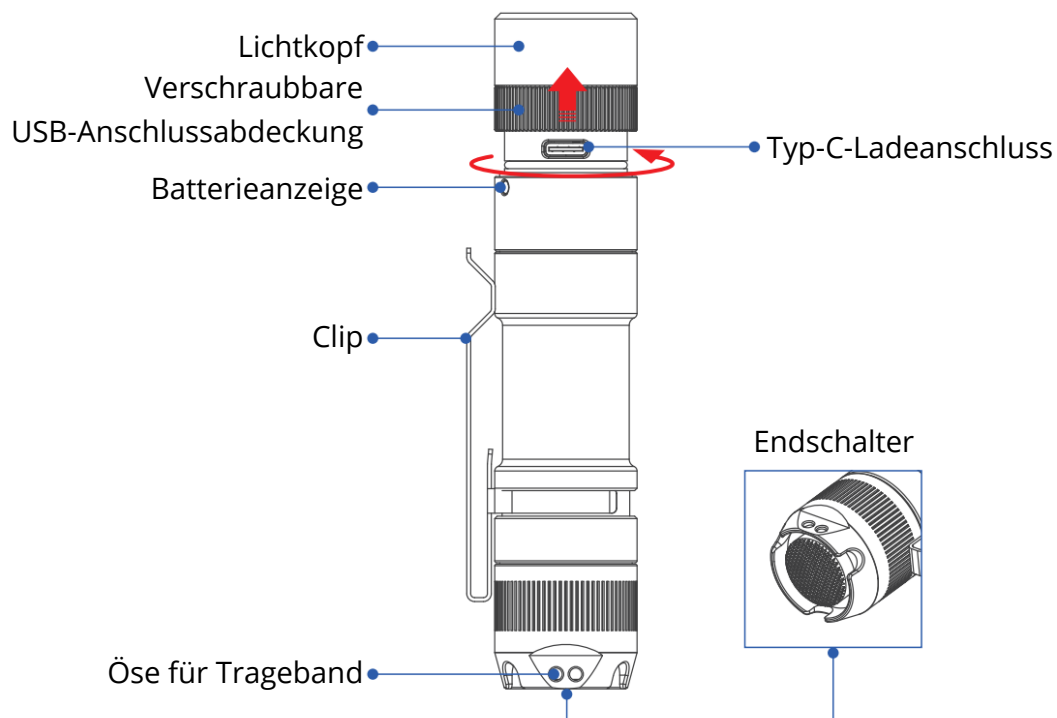

Einrichtungsanleitung

Bitte entfernen Sie vor der Verwendung die Isolierplatte.

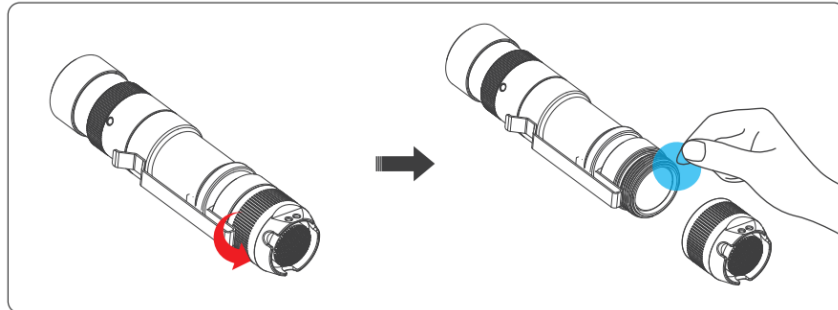

Betriebsmodi

-  Klicken Sie auf
-  Tippen
-  Erinnernte Helligkeit

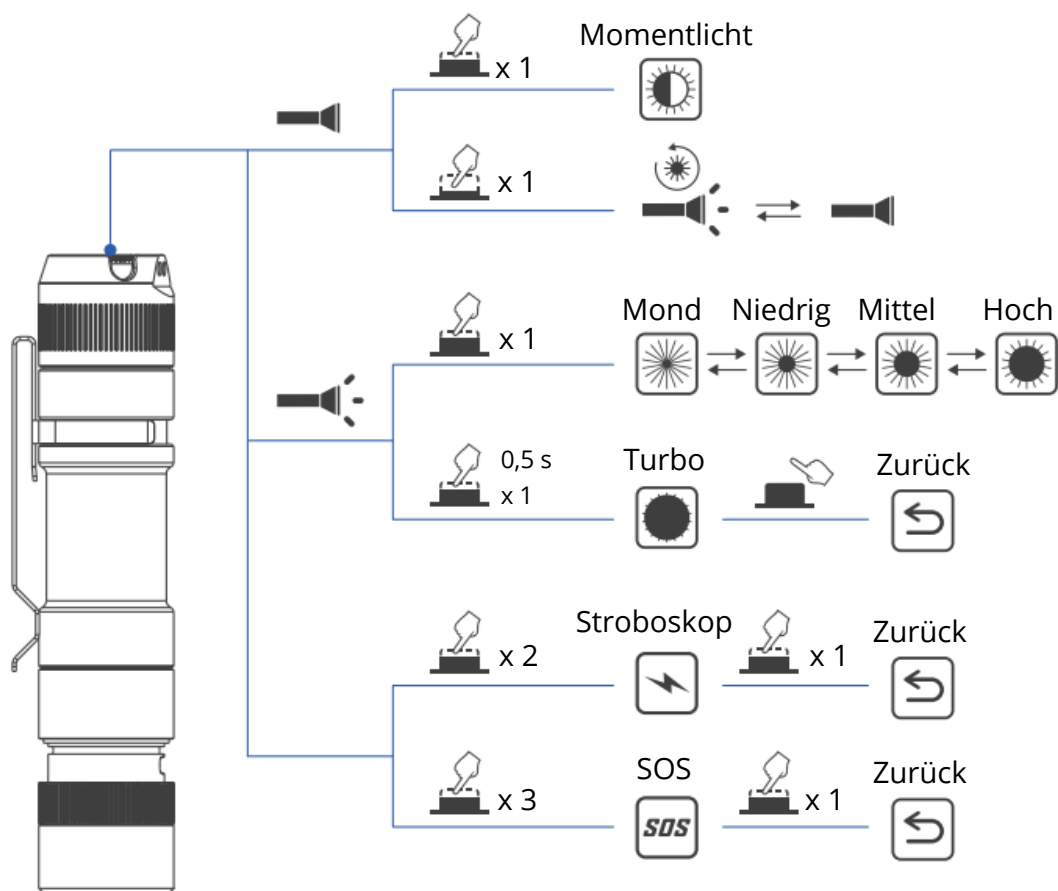

Lade- und Entladeanzeigen

Laden

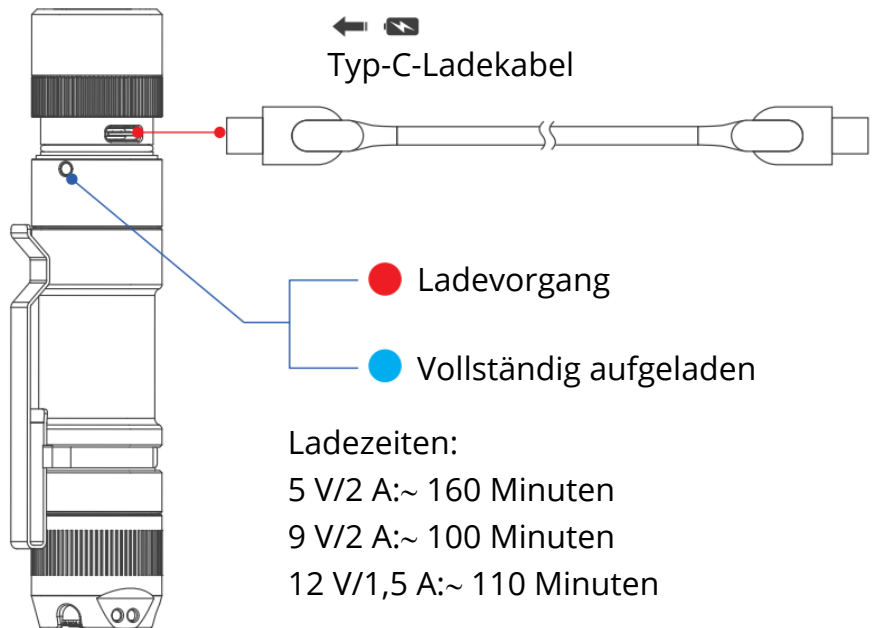



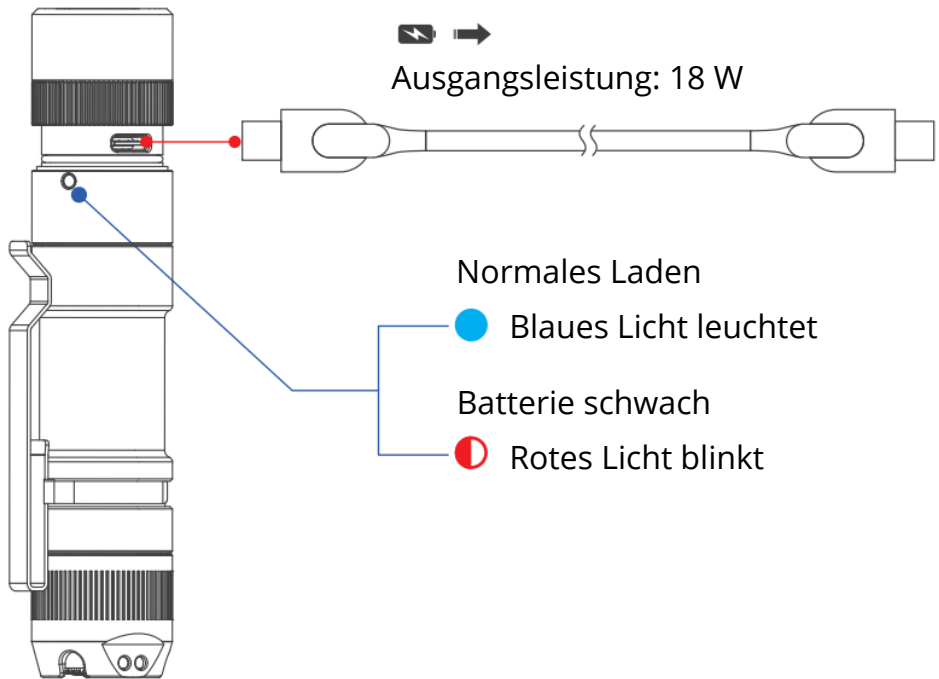



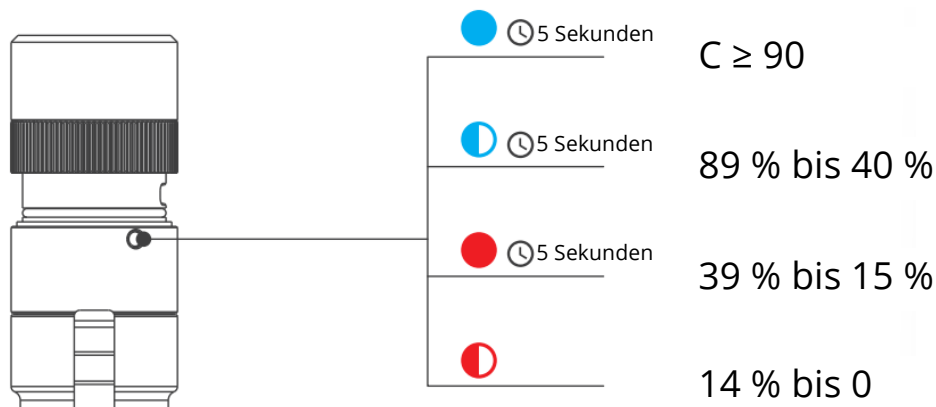

Entladen (Powerbank-Modus)



Batteriestatusanzeigen



Parameter

FL1 Standard	Turbo	Hoch	Mittel	Niedrig	Mond	Stroboskop	SOS
	3000 Lumen	1500 1100 Lumen	500 Lumen	150 Lumen	5 Lumen	3000 Lumen	150 Lumen
	/	4 Minuten +2,5 Stunden	6 Stunden	20,3 Stunden	120 Stunden	3,2 Stunden	37,5 Stunden
	226 Meter						
	12800 cd						
	1 Meter						
	IP68 (2 Meter unter Wasser für 1 Stunde)						
	104,5 Gramm ohne Akku/176 Gramm mit Akku						
	ϕ 29 Millimeter x ϕ 138 Millimeter						

Hinweis: Alle Daten aus den Laborexperimenten von WUBEN, die gemäß dem ANSI/NEMA FL1-Standard durchgeführt wurden, können aufgrund von Unterschieden bei den Testgeräten, der Umgebung oder anderen Faktoren variieren. Alle Tests wurden mit dem wiederaufladbaren Li-Ionen-Akku ABE2600C durchgeführt.

Warnhinweise

- Bitte lesen Sie die Bedienungsanleitung sorgfältig durch, bevor Sie dieses Produkt verwenden.
- Das Produkt erzeugt während des Betriebs Wärme. Gehen Sie vorsichtig damit um, um Verbrennungen oder Verletzungen zu vermeiden.
- Richten Sie das Licht nicht direkt in die Augen, da dies zu Augenverletzungen führen kann.
- Bewahren Sie das Produkt außerhalb der Reichweite von Kindern auf.
- Verwenden Sie nur WUBEN-Batterien oder von WUBEN empfohlene Batterien.
- Das Produkt darf nicht zerlegt werden. Durch das Zerlegen erlischt die WUBEN-Garantie.
- Entsorgen Sie das Produkt nicht im Feuer und setzen Sie es keiner extremen Hitze aus.
- Dieses Produkt ist nicht für das Tauchen geeignet. Verwenden Sie es nicht über längere Zeit unter Wasser.

Bedienungsanleitung

- **Ein-/Ausschalten**

Kurzes Drücken des Endschalters: Momentan-Ein-Modus (Licht schaltet sich ein, solange der Schalter gedrückt wird; schaltet sich aus, wenn er losgelassen wird). Drücken Sie den Endschalter vollständig: Schaltet das Licht ein und speichert die aktuelle Helligkeit.

Drücken Sie den Endschalter erneut vollständig, um das Licht auszuschalten.

Helligkeitsspeicher: Stufe L3 speichert die zuletzt verwendete Helligkeitsstufe und stellt sie beim erneuten Einschalten wieder her.

- **Helligkeitseinstellung (gesperrter Modus)**

Kurzes Drücken zum Durchlaufen der Stufen:

Mondlicht → Niedrig → Mittel → Hoch → Mittel → Niedrig → Mondlicht

- **SchnellzugriffsModi**

Turbo: Halten Sie den Schalter bei eingeschalteter Taschenlampe 0,5 Sekunden lang gedrückt. Zum Beenden loslassen.

Stroboskop: Doppelklicken Sie in einem beliebigen Modus auf den Schalter.

Durch kurzes Drücken verlassen Sie den Modus.

SOS: Dreifachklick auf den Schalter in einem beliebigen Modus. Schnell drücken, um den Modus zu verlassen.

Wartung

- Überprüfen Sie regelmäßig die O-Ringe und ersetzen Sie verschlissene Teile, um die Wasserdichtigkeit zu gewährleisten.
- Verwenden Sie nur von WUBEN zugelassene Batterien.
- Laden Sie die Batterien rechtzeitig auf oder tauschen Sie sie aus, wenn die Anzeige für niedrigen Ladezustand erscheint.
- Reinigen Sie die elektrischen Kontakte regelmäßig mit Alkohol und einem weichen Tuch, um eine optimale Leitfähigkeit zu gewährleisten.
- Schließen Sie nach dem Aufladen oder Entladen immer die Abdeckung des USB-Anschlusses, um das Eindringen von Staub und Schmutz zu verhindern.
- Entfernen Sie die Batterien bei längerer Lagerung, um Schäden durch Auslaufen zu vermeiden.
- Lagern Sie das Produkt an einem trockenen, gut belüfteten Ort, wenn es nicht verwendet wird.

FAQ

Probleme	Diagnoseschritte	Lösungen
Ungewöhnliches Blinken oder Einschalten nicht möglich	Überprüfen Sie, ob der Schalter richtig eingeschaltet ist	Schalten Sie den Schalter ein
	Überprüfen Sie, ob er richtig montiert ist	Ziehen Sie die Montageteile fest
	Überprüfen Sie, ob der Schalter verriegelt ist	Entriegeln Sie ihn gemäß der Bedienungsanleitung
	Überprüfen Sie, ob die Batterie leer ist	Probieren Sie die Batterie in anderen Produkten aus
	Überprüfen Sie, ob die Batterie verpolt ist	Entfernen Sie die Batterie und setzen Sie sie korrekt wieder ein
Ungewöhnliche Geräusche	Überprüfen Sie, ob die Kontaktstellen verschmutzt sind	Reinigen Sie die Oberfläche mit Alkohol
	Überprüfen Sie, ob Fremdkörper in das Rohr gelangt sind	Gießen Sie die Fremdkörper aus
	Überprüfen Sie das Gerät auf beschädigte Teile	Wenden Sie sich an Ihren Verkäufer

Garantiebedingungen

Die Garantiebedingungen können je nach Land oder Region variieren. Einzelheiten wie die Garantiezeit und der Garantiumfang entnehmen Sie bitte den After-Sales-Richtlinien des Vertriebskanals, über den Sie das Produkt erworben haben. Wenn Sie einen After-Sales-Service in Anspruch nehmen möchten, wenden Sie sich bitte an den Vertriebskanal oder den autorisierten Händler, bei dem Sie das Produkt gekauft haben. Legen Sie unbedingt einen gültigen Kaufbeleg wie eine Rechnung oder eine Bestellnummer vor, um Ihre Berechtigung für den Service zu bestätigen.

EU-Konformitätserklärung

Dieses Produkt entspricht den gesetzlichen Anforderungen der folgenden Richtlinien der Europäischen Union: EMV 2014/30/EU, RoHS 2011/65/EU in der Fassung 2015/863/EU.



WEEE

Dieses Produkt darf gemäß der EU-Richtlinie über Elektro- und Elektronik-Altgeräte (WEEE – 2012/19/EU) nicht als normaler Hausmüll entsorgt werden. Es muss stattdessen an den Ort des Kaufs zurückgebracht oder an einer öffentlichen Sammelstelle für recycelbare Abfälle abgegeben werden. Durch die ordnungsgemäße Entsorgung dieses Produkts tragen Sie dazu bei, mögliche negative Folgen für die Umwelt und die menschliche Gesundheit zu vermeiden, die durch eine unsachgemäße Entsorgung dieses Produkts verursacht werden könnten. Weitere Informationen erhalten Sie bei Ihrer örtlichen Behörde oder der nächstgelegenen Sammelstelle. Die unsachgemäße Entsorgung dieser Art von Abfall kann gemäß den nationalen Vorschriften zu Geldstrafen führen.

