

NIIMBOT

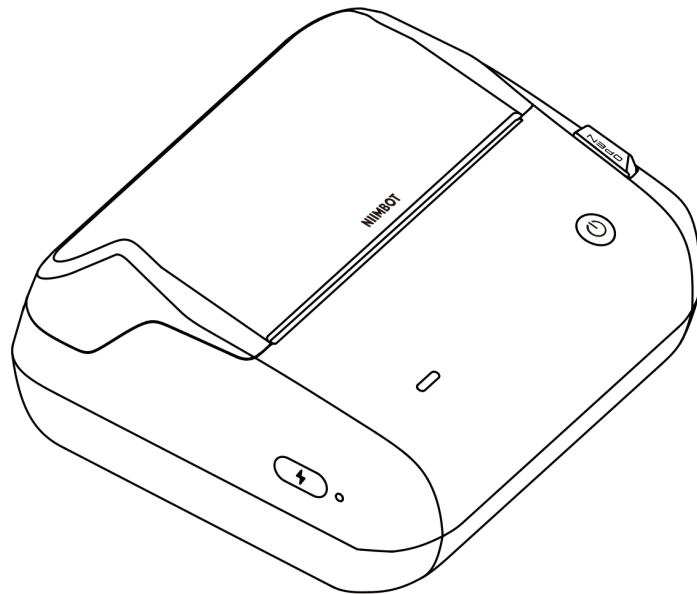

B4

User Manual • Užívateľský manuál •
Užívateľský manuál • Használati utasítás •
Benutzerhandbuch

English	3 - 11
Čeština	12 - 20
Slovenčina	21 - 29
Magyar	30 - 38
Deutsch	39 - 47

Dear customer,

Thank you for purchasing our product. Please read the following instructions carefully before first use and keep this user manual for future reference. Pay particular attention to the safety instructions. If you have any questions or comments about the device, please visit our customer support page: www.alza.cz/EN/kontakt.

Package Contents

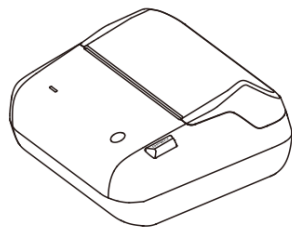

Smart Label Printer ×1

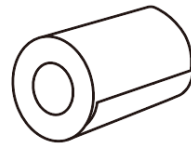

Label Paper Roll ×1



USB Type-C Data Cable ×1

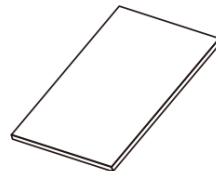

Product Manual ×1

Installation

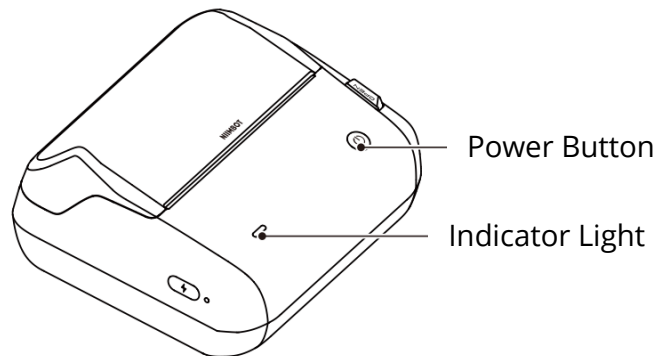

- **Press and hold the "Power" Button** for 2-3 seconds to power the printer on.

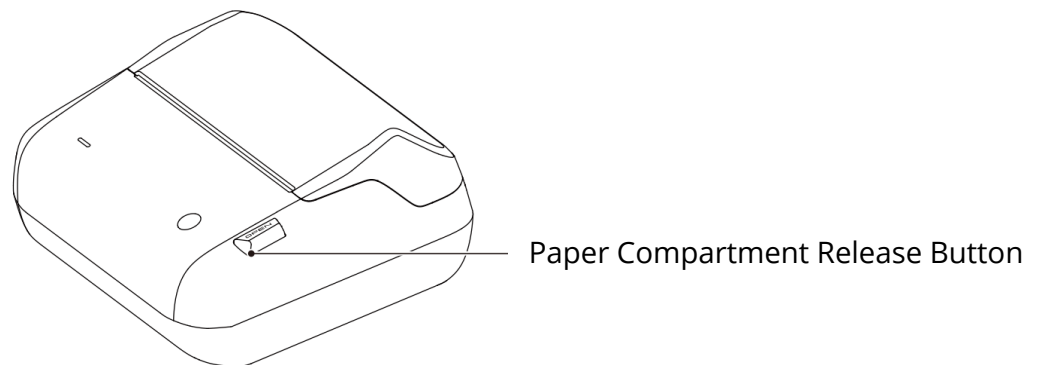

- Press the **"Open" button** to open the paper compartment.
- Slide the guides apart, then place the paper roll between the guides, with the **printing side facing down**.

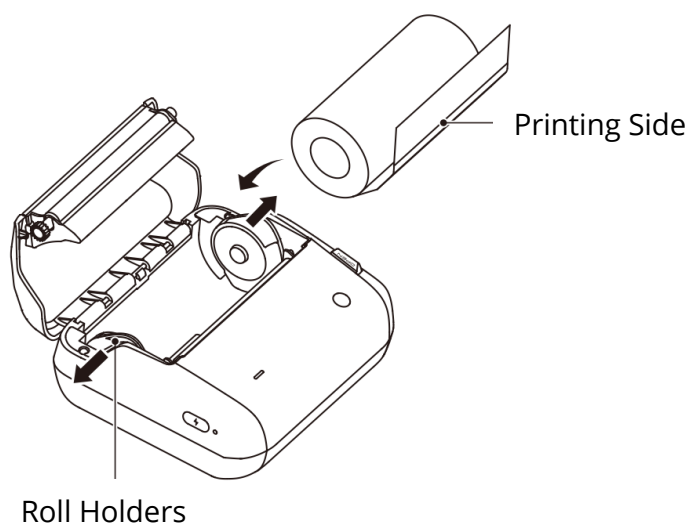

- *Note: The printing surface of the label paper should be inserted face-down in the paper compartment.*

- Release the guides to secure the paper roll in place.

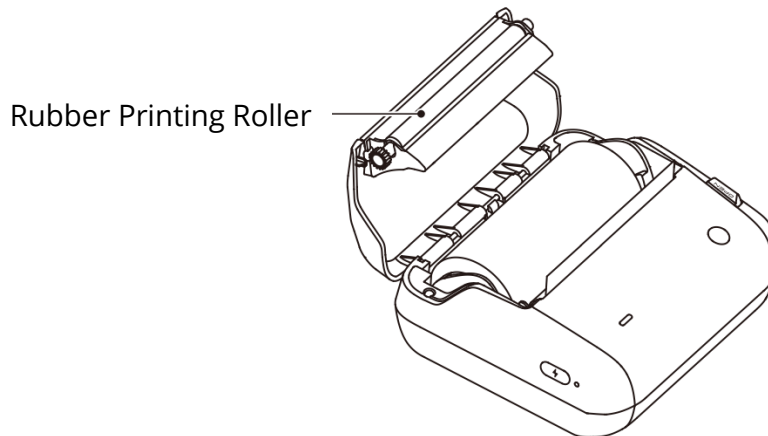

- Adjust the label paper to **expose 2-3 cm** of the first label, then close the paper compartment.

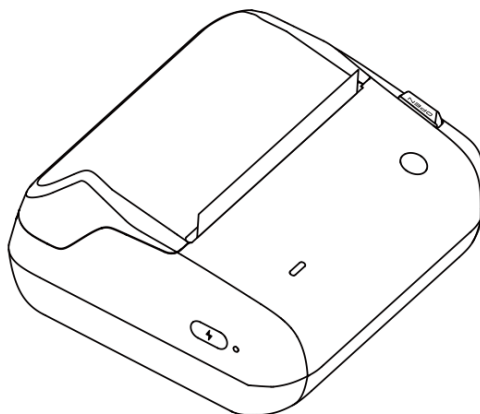

Software Downloads

Download the App

- To use this product, download and install the "NIIMBOT" app from the Google Play or Apple App Store.
- NIIMBOT Design & Print APP easy to download and use.



NIIMBOT
Design & Print APP
easy to download and use



Download the Desktop Version

- Visit the official NIIMBOT website (www.niimbot.com), then go to the software download page to download and install the desktop version of the "NIIMBOT" app.
- Note: In case you need to connect to a computer to use the device, please use an official NIIMBOT data cable or any data cable that supports data transfer.

Download Drivers

- Visit the official NIIMBOT website (www.niimbot.com), then go to the software download page to download the universal printer driver.

Help Center

- For more video tutorials and frequently asked questions, visit the "My – Help Center" section in the app.
- If you encounter any issues or have any questions while using the product, you can also log in to the app, go to "My – Help Center," and select "Customer Service" for assistance.

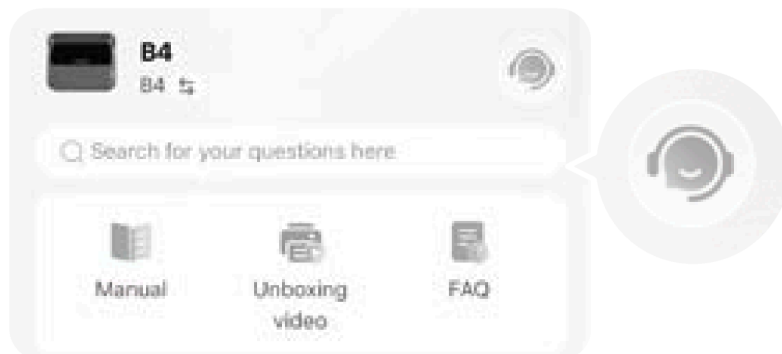

Connection and Printing

- Make sure Bluetooth is enabled on your phone after the download is complete.
- **Note:** Enable location permissions on Android phones.
- Open the app and search for the paired device via Bluetooth.
- **Note:** Enter 0000 or 1234 if a PIN code is required.
- Once a connection is established, the app will automatically recognize the label template installed in the printer.
- You can go directly to the editing page to edit the label.

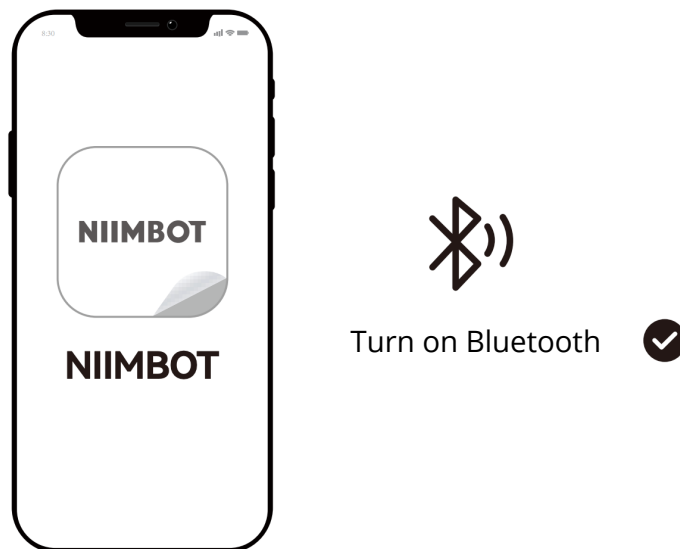

Notes:

- All images of products, accessories, and software interfaces in this manual are for illustrative purposes only and shall be used for reference only.
- Products may differ slightly from the images due to product upgrades, so please refer to the actual product itself.
- Technical improvements are made without issuing separate notices.
- To make the best possible use of this printer and the app features, users are recommended to use the designated NIIMBOT label paper, ribbon and other consumables.
- Using third-party consumables may cause the printer to malfunction, recognition failure or poor printing results.

Product Description

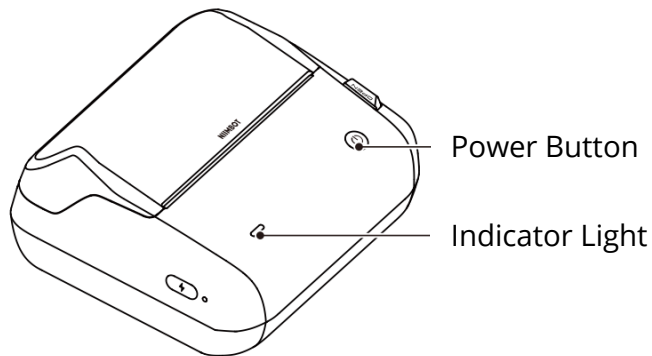

Button Functions

Operations	Operating Instructions
Power on	Press and hold the "Power" button for 2-3 seconds.
Power off	Press and hold the "Power" button for 2-3 seconds when the printer is powered on.
Feed paper	Press the "Power" button once when the printer is powered on.
Print self-test page	Press the "Power" button twice when the printer is powered on.
Switch between Label/Receipt mode	Press the "Power" button four times when the printer is powered on. A self-test page will be printed following the switch.

Notes:

- In Receipt mode, the printer can only be connected to the corresponding third-party software and cannot be connected to the NIIMBOT app.
- To check the current printing mode, refer to the self-test page.

Indicator Light

Color	Status	Status Description
Blue	Solid	Powered on but not connected.
Blue	Quick flashing	Firmware upgrade in progress.
Green	Solid	Bluetooth connected.
Green	Quick flashing	Printing.
Red	Solid	Paper compartment not closed, no paper, paper output error, print head overheated, etc.

Power Indicator Light

Color	Status	Status Description
White	Quick flashing	Charging.
White	Solid	Fully charged and connected.
Red	Solid	Low battery.

Safety Precautions

To use this product safely and avoid personal injury or property damage, carefully read all instructions and warning notices in this manual before use.

Warning

- Do not disassemble the product. Products that have been disassembled cannot be returned or replaced.
- Do not use corrosive chemicals or cleaners to clean the product.
- Do not use the product near gas stations, fuel storage containers or other areas with flammable substances.
- Keep the product and accessories in a safe place that is inaccessible to children, or only allow use under the supervision of a guardian.
- Immediately disconnect the product from the power source if the product enters water.
- Immediately disconnect the product if the device malfunctions.
- If you use a power adapter to charge the product, make sure the adapter is safe, compliant, and meets the necessary standards.
- Do not attempt to replace the battery yourself. Improper battery replacement may cause an explosion.
- The battery contains special protective circuitry and devices. Do not disassemble the battery as this may cause short circuits or electrolyte leakage. If electrolytes accidentally enter your eye, rinse immediately with clean water and seek medical attention.
- Do not expose the appliance or power adapter to high-temperature or high-humidity environments, or submerge it in water, to prevent short circuits that can cause the battery to overheat, smoke, deform, get damaged or even explode.
- Disconnect the power adapter immediately if you notice smoke or an unusual odor coming from the product or the power adapter, taking care to avoid burns.

Warranty Conditions

Warranty policies may vary by country or region. For specific details such as the warranty period and coverage, please refer to the after-sales policy provided by the sales channel from which you purchased the product. If you need to request after-sales service, please contact the sales channel or authorized dealer where the product was purchased. Be sure to provide valid proof of purchase, such as an invoice or order number, to confirm your eligibility for service.

EU Declaration of Conformity

This product complies with the legal requirements of the following European Union directive(s): Directive No. 2014/53/EU.



WEEE

This product must not be disposed of as normal household waste in accordance with the EU Directive on Waste Electrical and Electronic Equipment (WEEE - 2012/19/EU). Instead, it shall be returned to the place of purchase or handed over to a public collection point for the recyclable waste. By ensuring this product is disposed of correctly, you will help prevent potential negative consequences for the environment and human health, which could otherwise be caused by inappropriate waste handling of this product. Contact your local authority or the nearest collection point for further details. Improper disposal of this type of waste may result in fines in accordance with national regulations.



Vážený zákazníku

děkujeme Vám za zakoupení našeho produktu. Před prvním použitím si prosím pečlivě přečtěte následující pokyny a tento návod k použití si uschovejte pro budoucí použití. Zvláštní pozornost věnujte bezpečnostním pokynům. Máte-li jakékoli dotazy nebo připomínky k zařízení, navštivte prosím naši stránku zákaznické podpory:

<http://www.alza.cz/kontakt>

Obsah balení

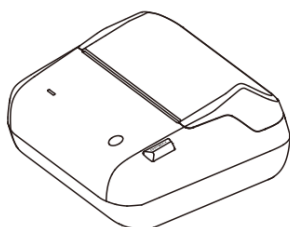

Chytrá tiskárna štítků ×1

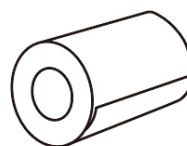

Role štítkového papíru ×1



Datový kabel USB typu C ×1

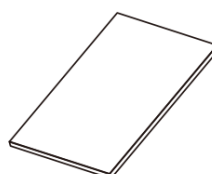

Návod k použití ×1

Instalace

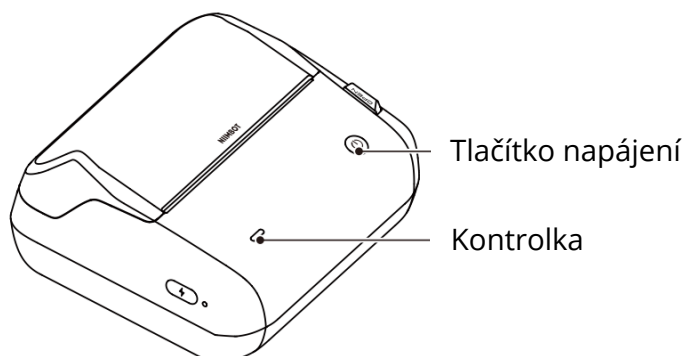

- **Stiskněte a podržte tlačítko „Napájení“** po dobu 2–3 sekund, aby se tiskárna zapnula.



- Stisknutím tlačítka **„otevřít“** otevřete zásobník papíru.
- Rozsuňte vodící lišty a vložte roli papíru mezi ně, **potištěnou stranou dolů**.

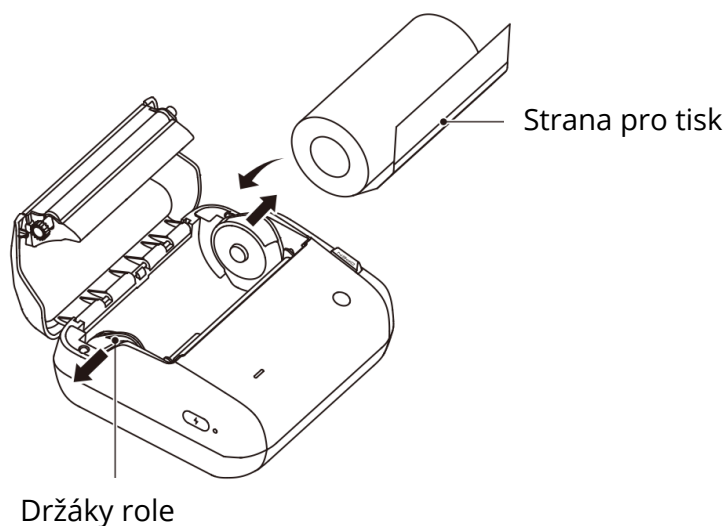

- *Poznámka: potisknutelná strana papíru pro štítky by měla být vložena do přihrádky na papír lícem dolů.*

- Uvolněte vodítka, aby se role papíru zajistila na svém místě.

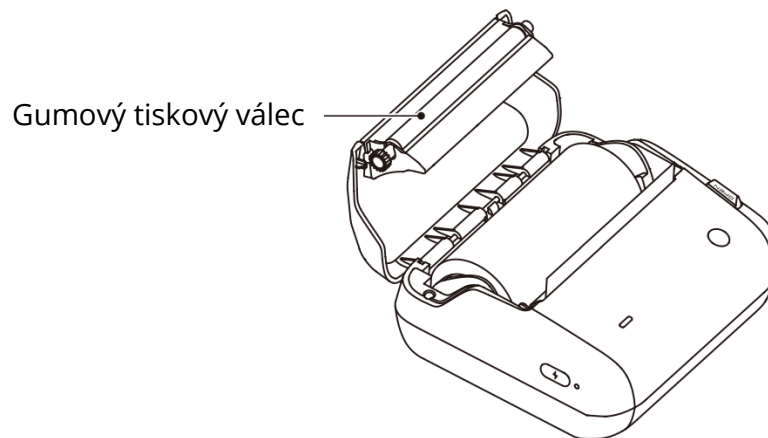

- Nastavte papír pro tisk štítků tak, aby byla **odkryta** první část štítku o délce **2-3 cm**, a poté zavřete přihrádku na papír.

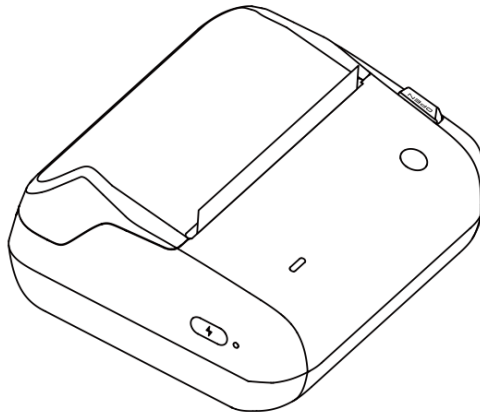

Stažení softwaru

Stáhnout aplikaci

- Chcete-li tento produkt používat, stáhněte si a nainstalujte aplikaci „NIIMBOT“ z Google Play nebo Apple App Store.
- Aplikace NIIMBOT Design & Print se snadno stahuje a používá.



NIIMBOT
Design & Print APP
easy to download and use



Stáhněte si verzi pro stolní počítače

- Navštivte oficiální webové stránky NIIMBOT (www.niimbot.com) a přejděte na stránku pro stažení softwaru, kde si můžete stáhnout a nainstalovat desktopovou verzi aplikace „NIIMBOT“.
- Poznámka: pokud potřebujete připojit zařízení k počítači, použijte oficiální datový kabel NIIMBOT nebo jakýkoli datový kabel, který podporuje přenos dat.

Stáhnout ovladače

- Navštivte oficiální webové stránky NIIMBOT (www.niimbot.com) a přejděte na stránku pro stažení softwaru, kde si stáhněte univerzální ovladač tiskárny.

Centrum nápovědy

- Další videonávody a často kladené otázky najdete v části „Moje – Centrum nápovědy“ v aplikaci.
- Pokud při používání produktu narazíte na nějaké problémy nebo máte nějaké dotazy, můžete se také přihlásit do aplikace, přejít do části „Moje – Centrum nápovědy“ a vybrat možnost „Zákaznický servis“, kde vám poskytnou pomoc.

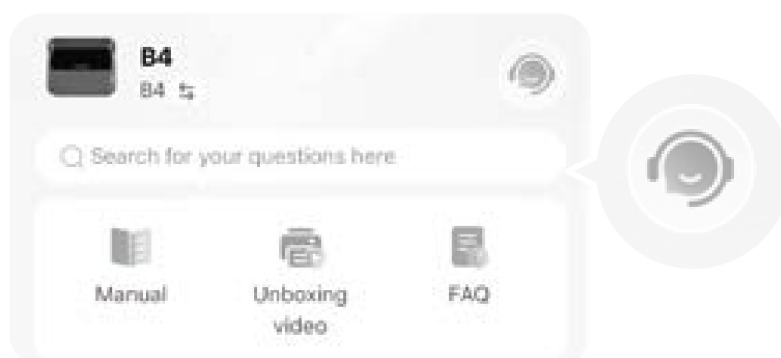

Připojení a tisk

- Po dokončení stahování se ujistěte, že je ve vašem telefonu zapnutá funkce Bluetooth.
- **Poznámka:** u telefonů Android povolte oprávnění k určování polohy.
- Otevřete aplikaci a vyhledejte spárované zařízení přes Bluetooth.
- **Poznámka:** pokud je vyžadován PIN kód, zadejte 0000 nebo 1234.
- Po navázání připojení aplikace automaticky rozpozná šablonu štítku nainstalovanou v tiskárně.
- Můžete přejít přímo na stránku pro úpravy a upravit štítek.

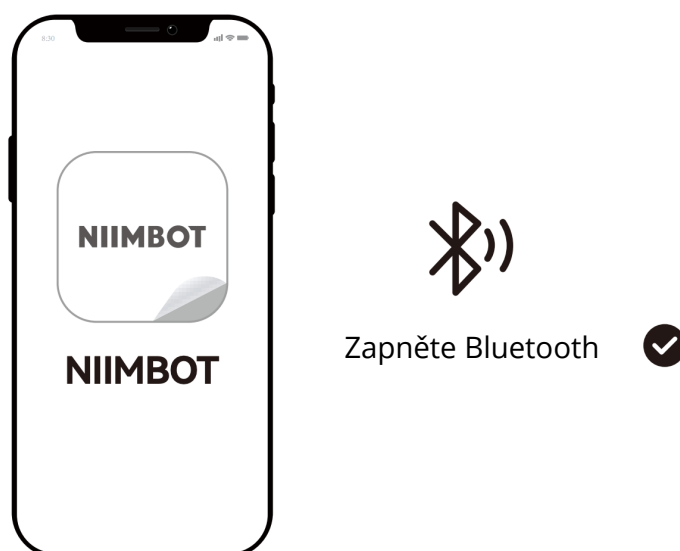

Poznámky:

- Všechny obrázky produktů, příslušenství a softwarových rozhraní v této příručce slouží pouze pro ilustrační účely a jsou určeny pouze pro referenční účely.
- Produkty se mohou mírně lišit od obrázků z důvodu vylepšení produktu, proto se prosím řiďte skutečným produktem.
- Technická vylepšení jsou prováděna bez samostatného oznámení.
- Aby bylo možné co nejlépe využít tuto tiskárnu a funkce aplikace, doporučujeme uživatelům používat určený papír na štítky NIIMBOT, pásku a další spotřební materiál.
- Použití spotřebního materiálu jiných výrobců může způsobit poruchu tiskárny, selhání rozpoznávání nebo špatné výsledky tisku.

Popis produktu

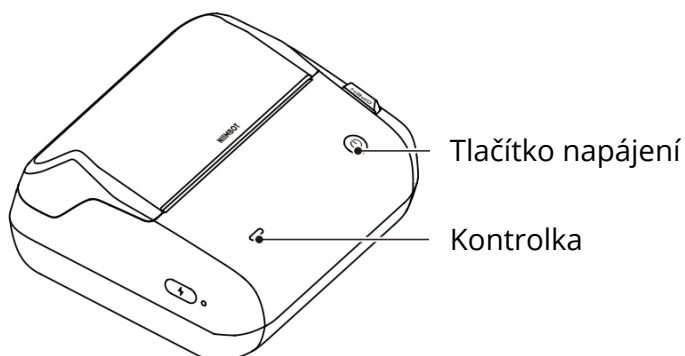

Funkce tlačítek

Provoz	Návod k obsluze
Zapnutí	Stiskněte a podržte tlačítko „Napájení“ po dobu 2–3 sekund.
Vypnutí	Když je tiskárna zapnutá, stiskněte a podržte tlačítko „Power“ po dobu 2–3 sekund.
Vložení papíru	Po zapnutí tiskárny stiskněte jednou tlačítko „Power“.
Tisk stránky pro autotest	Po zapnutí tiskárny stiskněte dvakrát tlačítko „Power“.
Přepínání mezi režimem štítků a účtenek	Po zapnutí tiskárny čtyřikrát stiskněte tlačítko „Power“. Po přepnutí se vytiskne stránka se samokontrolou.

Poznámky:

- V režimu tisku účtenek lze tiskárnu připojit pouze k odpovídajícímu softwaru jiného výrobce, nelze ji připojit k aplikaci NIIMBOT.
- Aktuální režim tisku zkontrolujte na stránce autotestu.

Kontroly

Barva	Stav	Popis stavu
Modrá	Trvalé svítí	Zapnuto, ale není připojeno.
Modrá	Rychlé blikání	Probíhá aktualizace firmwaru.
Zelená	Trvale svítí	Bluetooth připojeno.
Zelená	Rychlé blikání	Tisk.
Červená	Trvale svítí	Zásobník papíru není uzavřen, není papír, chyba výstupu papíru, přehřátí tiskové hlavy atd.

Kontrolka napájení

Barva	Stav	Popis stavu
Bílá	Rychlé blikání	Nabíjení.
Bílá	Trvale svítí	Plně nabito a připojeno.
Červená	Trvale svítí	Nízký stav baterie.

Bezpečnostní opatření

Abyste mohli tento výrobek používat bezpečně a zabránili zranění osob nebo poškození majetku, před použitím si pečlivě přečtěte všechny pokyny a varování v této příručce.

Varování

- Výrobek nerozebírejte. Rozebrané výrobky nelze vrátit ani vyměnit.
- K čištění produktu nepoužívejte žíravé chemikálie ani čisticí prostředky.
- Nepoužívejte produkt v blízkosti čerpacích stanic, nádrží na skladování paliva nebo jiných míst s hořlavými látkami.
- Produkt a příslušenství uchovávejte na bezpečném místě, které není přístupné dětem, nebo jej používejte pouze pod dohledem dospělé osoby.
- Pokud se produkt dostane do kontaktu s vodou, okamžitě jej odpojte od zdroje napájení.
- V případě poruchy zařízení okamžitě odpojte produkt.
- Pokud k nabíjení produktu používáte napájecí adaptér, ujistěte se, že je adaptér bezpečný, vyhovuje předpisům a splňuje nezbytné normy.
- Nepokoušejte se vyměnit baterii sami. Nesprávná výměna baterie může způsobit výbuch.
- Baterie obsahuje speciální ochranné obvody a zařízení. Baterii nerozebírejte, protože by mohlo dojít ke zkratu nebo úniku elektrolytu. Pokud se elektrolyt náhodou dostane do očí, okamžitě je vypláchněte čistou vodou a vyhledejte lékařskou pomoc.
- Nevystavujte zařízení ani napájecí adaptér vysokým teplotám nebo vysoké vlhkosti a neponořujte je do vody, aby nedošlo ke zkratu, který může způsobit přehřátí, kouření, deformaci, poškození nebo dokonce explozi baterie.
- Pokud si všimnete kouře nebo neobvyklého zápachu vycházejícího z produktu nebo napájecího adaptéru, okamžitě odpojte napájecí adaptér a dávejte pozor, abyste se nespálili.

Záruční podmínky

Záruční podmínky se mohou lišit podle země nebo regionu. Konkrétní podrobnosti, jako je záruční doba a rozsah záruky, najdete v poprodejních podmínkách poskytovaných prodejním kanálem, u kterého jste produkt zakoupili. Pokud potřebujete požádat o poprodejní servis, obraťte se na prodejní kanál nebo autorizovaného prodejce, u kterého jste produkt zakoupili. Nezapomeňte předložit platný doklad o nákupu, jako je faktura nebo číslo objednávky, abyste potvrdili svůj nárok na servis.

Prohlášení o shodě EU

Tento produkt splňuje zákonné požadavky následujících směrnic Evropské unie: Směrnice č. 2014/53/EU.



OEEZ

Tento produkt nesmí být likvidován jako běžný domácí odpad v souladu se směrnicí EU o odpadních elektrických a elektronických zařízeních (OEEZ – 2012/19/EU). Místo toho musí být vrácen do místa nákupu nebo odevzdán ve veřejném sběrném místě pro recyklovatelný odpad. Správným způsobem likvidace tohoto produktu pomůžete zabránit potenciálním negativním důsledkům pro životní prostředí a lidské zdraví, které by jinak mohly být způsobeny nesprávným nakládáním s tímto produktem. Další informace získáte u místních úřadů nebo v nejbližším sběrném místě. Nesprávná likvidace tohoto typu odpadu může vést k pokutám v souladu s národními předpisy.



Vážený zákazník,

ďakujeme Vám za zakúpenie nášho produktu. Pred prvým použitím si pozorne prečítajte nasledujúce pokyny a uchovajte tento návod na použitie pre budúce použitie. Venujte osobitnú pozornosť bezpečnostným pokynom. Ak máte akékoľvek otázky alebo pripomienky týkajúce sa zariadenia, navštívte našu stránku zákazníckej podpory:

<http://www.alza.cz/kontakt>

Obsah balenia

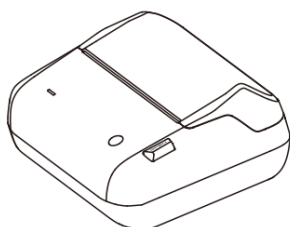

Inteligentná tlačiareň štítkov ×1

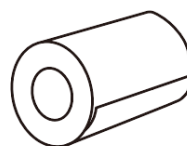

Rolka papiera na štítky ×1



USB kábel typu C ×1

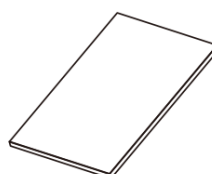

Návod na použitie ×1

Inštalácia

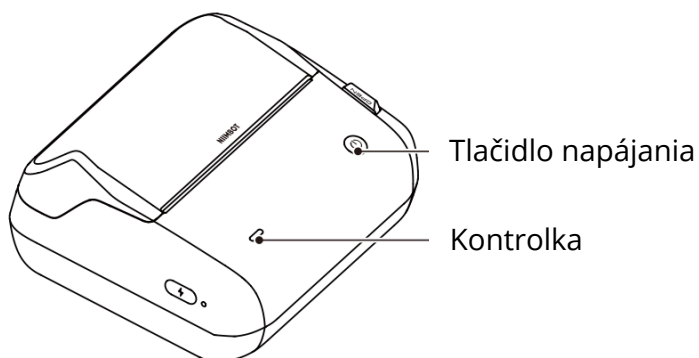

- **Stlačte a podržte tlačidlo „Napájanie“** po dobu 2 – 3 sekúnd, aby sa tlačiareň zapla.

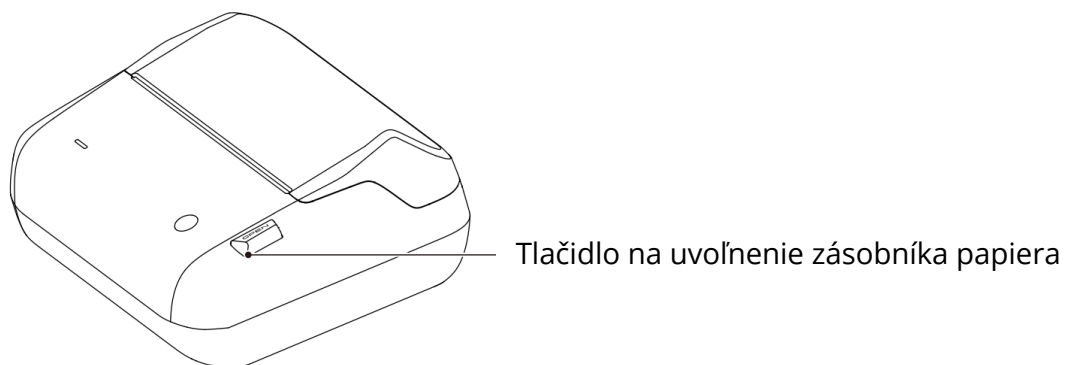

- Stlačte **tlačidlo „Open“ (Otvoriť)**, aby sa otvoril zásobník papiera.
- Rozsuňte vodiace lišty a vložte papierovú rolku medzi ne, **tlačovou stranou smerom nadol**.

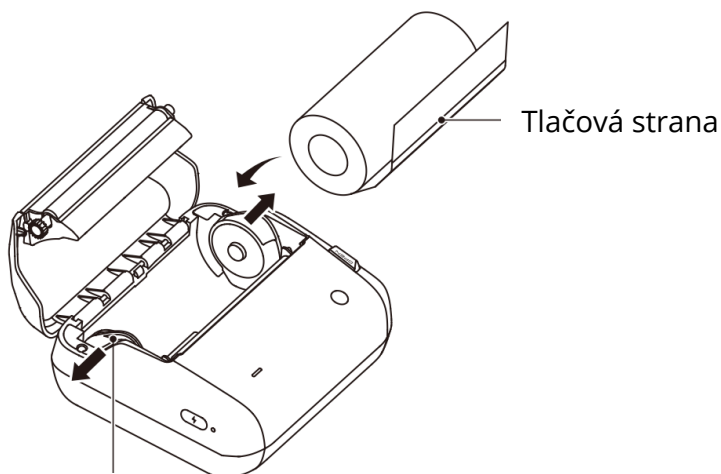

Držiaky roliek

- *Poznámka: Tlačová plocha papiera na štítky by mala byť vložená do zásobníka papiera smerom dole.*

- Uvoľnite vodiace lišty, aby sa papierová rolka zaistila na mieste.

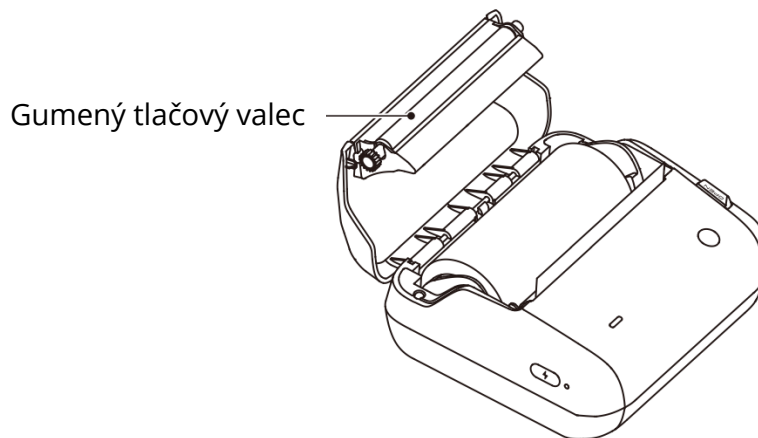

- Nastavte papier na tlač štítkov tak, aby **bola viditeľná** prvá etiketa v dĺžke **2 - 3 cm**, a potom zatvorte priečinok na papier.

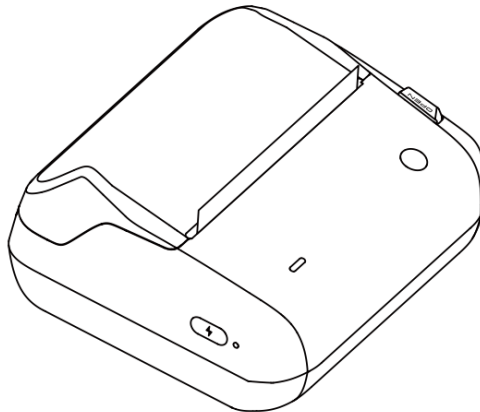

Stiahnutie softvéru

Stiahnite si aplikáciu

- Ak chcete používať tento produkt, stiahnite si a nainštalujte aplikáciu „NIIMBOT“ z Google Play alebo Apple App Store.
- Aplikácia NIIMBOT Design & Print je ľahko stiahnuteľná a použiteľná.



NIIMBOT
Design & Print APP
easy to download and use



Stiahnite si verziu pre počítače

- Navštívte oficiálnu webovú stránku NIIMBOT (www.niimbot.com) a prejdite na stránku na stiahnutie softvéru, kde si stiahnete a nainštalujete desktopovú verziu aplikácie „NIIMBOT“.
- Poznámka: Ak potrebujete pripojiť zariadenie k počítaču, použite oficiálny dátový kábel NIIMBOT alebo akýkoľvek dátový kábel, ktorý podporuje prenos dát.

Stiahnite si ovládače

- Navštívte oficiálnu webovú stránku NIIMBOT (www.niimbot.com) a prejdite na stránku na stiahnutie softvéru, kde si stiahnete univerzálny ovládač tlačiarne.

Centrum nápovedy

- Ďalšie videonávody a často kladené otázky nájdete v časti „Moje – Centrum pomoci“ v aplikácii.
- Ak pri používaní produktu narazíte na akékoľvek problémy alebo máte akékoľvek otázky, môžete sa tiež prihlásiť do aplikácie, prejsť do časti „Moje – Centrum pomoci“ a vybrať možnosť „Zákaznícky servis“, kde vám poskytnú pomoc.

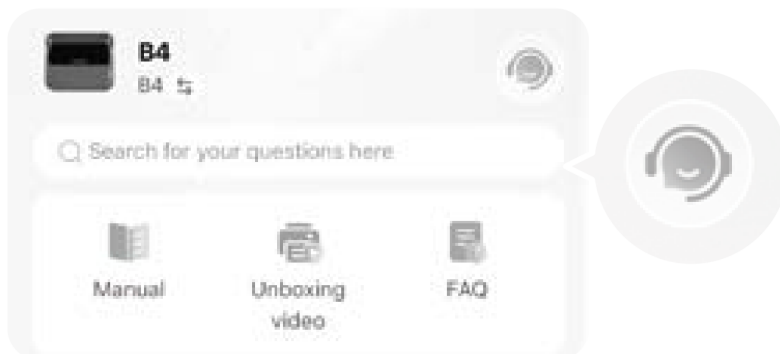

Pripojenie a tlač

- Po dokončení sťahovania sa uistite, že je vo vašom telefóne povolená funkcia Bluetooth.
- **Poznámka:** V telefónoch Android povolte povolenia na určovanie polohy.
- Otvorte aplikáciu a vyhľadajte spárované zariadenie cez Bluetooth.
- **Poznámka:** Ak je vyžadovaný PIN kód, zadajte 0000 alebo 1234.
- Po nadviazaní pripojenia aplikácia automaticky rozpozná šablónu štítku nainštalovanú v tlačiarni.
- Môžete prejsť priamo na stránku úprav a upraviť štítok.

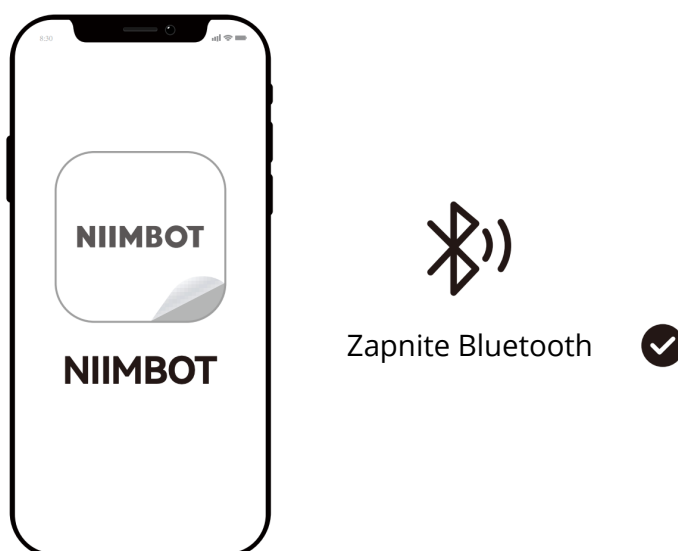

Poznámky:

- Všetky obrázky produktov, príslušenstva a softvérových rozhraní v tejto príručke slúžia iba na ilustračné účely a majú slúžiť iba ako referenčné.
- Produkty sa môžu mierne líšiť od obrázkov v dôsledku aktualizácií produktov, preto sa riadte skutočným produktom.
- Technické vylepšenia sa vykonávajú bez vydávania samostatných oznámení.
- Aby ste mohli túto tlačiareň a funkcie aplikácie využívať čo najlepšie, odporúčame používateľom používať určený papier na štítky NIIMBOT, pásku a iný spotrebný materiál.
- Použitie spotrebného materiálu iných výrobcov môže spôsobiť nesprávnu funkciu tlačiarnie, zlyhanie rozpoznávania alebo nekvalitné výsledky tlače.

Popis produktu

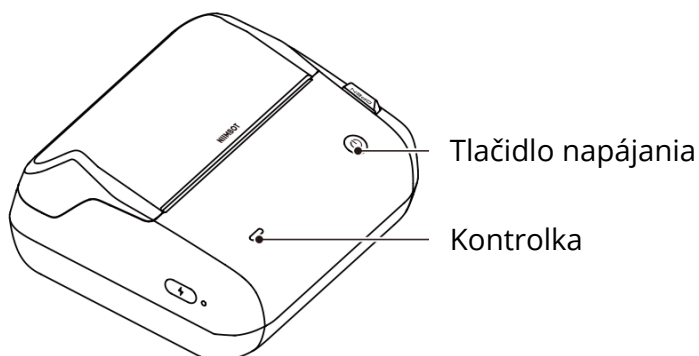

Funkcie tlačidiel

Prevádzka	Návod na obsluhu
Zapnutie	Stlačte a podržte tlačidlo „Napájanie“ po dobu 2 – 3 sekúnd.
Vypnutie	Keď je tlačiareň zapnutá, stlačte a podržte tlačidlo „Power“ (Napájanie) po dobu 2 – 3 sekúnd.
Vloženie papiera	Po zapnutí tlačiarne stlačte raz tlačidlo „Power“ (Napájanie).
Tlač stránky na autotest	Po zapnutí tlačiarne stlačte dvakrát tlačidlo „Power“ (Napájanie).
Prepínanie medzi režimom štítkov/účteniek	Po zapnutí tlačiarne stlačte štyrikrát tlačidlo „Power“ (Napájanie). Po prepnutí sa vytlačí stránka so samokontrolou.

Poznámky:

- V režime potvrdeniek je možné tlačiareň pripojiť iba k príslušnému softvéru tretej strany a nie je možné ju pripojiť k aplikácii NIIMBOT.
- Aktuálny režim tlače môžete skontrolovať na stránke autotestu.

Kontrolka

Farba	Stav	Stav Popis
Modrá	Trvale svieti	Zapnuté, ale nie je pripojené.
Modrá	Rýchle blikanie	Prebieha aktualizácia firmvéru.
Zelená	Trvalo svieti	Bluetooth pripojené.
Zelená	Rýchle blikanie	Tlač.
Červená	Trvalo svieti	Zásobník papiera nie je uzavretý, chýba papier, chyba výstupu papiera, prehriatie tlačovej hlavy atď.

Kontrolka napájania

Farba	Stav	Popis stavu
Biela	Rýchle blikanie	Nabíjanie.
Biela	Trvalo svieti	Plne nabité a pripojené.
Červená	Trvalo svieti	Nízka úroveň batérie.

Bezpečnostné opatrenia

Aby ste mohli tento produkt používať bezpečne a zabránili zraneniu osôb alebo poškodeniu majetku, pred použitím si pozorne prečítajte všetky pokyny a varovania uvedené v tejto príručke.

Varovanie

- Produkt nerozoberajte. Rozoberané produkty nie je možné vrátiť ani vymeniť.
- Na čistenie výrobku nepoužívajte korozívne chemikálie ani čistiace prostriedky.
- Produkt nepoužívajte v blízkosti čerpacích staníc, nádrží na skladovanie paliva alebo iných miest s horľavými látkami.
- Produkt a príslušenstvo uchovávajte na bezpečnom mieste, ktoré nie je prístupné deťom, alebo povoľte ich používanie len pod dohľadom dospelých.
- Ak sa výrobok dostane do kontaktu s vodou, okamžite ho odpojte od zdroja napájania.
- V prípade poruchy zariadenia ihneď odpojte produkt.
- Ak na nabíjanie produktu používate napájací adaptér, uistite sa, že je bezpečný, kompatibilný a spĺňa potrebné normy.
- Nepokúšajte sa batériu vymeniť sami. Nesprávna výmena batérie môže spôsobiť výbuch.
- Batéria obsahuje špeciálne ochranné obvody a zariadenia. Batériu nerozoberajte, pretože by mohlo dôjsť ku skratu alebo úniku elektrolytu. Ak sa elektrolyt náhodou dostane do očí, okamžite ich vypláchnite čistou vodou a vyhľadajte lekársku pomoc.
- Nevystavujte zariadenie ani napájací adaptér vysokým teplotám alebo vysokej vlhkosti a neponárajte ich do vody, aby nedošlo ku skratu, ktorý môže spôsobiť prehriatie, dym, deformáciu, poškodenie alebo dokonca explóziu batérie.
- Ak zistíte, že z produktu alebo napájacieho adaptéra vychádza dym alebo nezvyčajný zápach, ihneď odpojte napájací adaptér a dávajte pozor, aby ste sa nepopálili.

Záručné podmienky

Záručné podmienky sa môžu líšiť v závislosti od krajiny alebo regiónu. Konkrétne podrobnosti, ako je záručná doba a rozsah záruky, nájdete v podmienkach popredajného servisu, ktoré poskytuje predajný kanál, v ktorom ste produkt zakúpili. Ak potrebujete požiadať o popredajný servis, kontaktujte predajný kanál alebo autorizovaného predajcu, u ktorého ste produkt zakúpili. Nezabudnite predložiť platný doklad o kúpe, napríklad faktúru alebo číslo objednávky, aby ste potvrdili svoj nárok na servis.

EÚ vyhlásenie o zhode

Tento produkt spĺňa zákonné požiadavky nasledujúcich smerníc Európskej únie: Smernica č. 2014/53/EÚ.



WEEE

Tento produkt sa nesmie likvidovať ako bežný domový odpad v súlade so smernicou EÚ o odpade z elektrických a elektronických zariadení (WEEE – 2012/19/EÚ). Namiesto toho sa musí vrátiť na miesto nákupu alebo odovzdať na verejnom zbernom mieste pre recyklovateľný odpad. Zabezpečením správneho likvidovania tohto výrobku pomôžete predísť potenciálnym negatívnym dôsledkom na životné prostredie a ľudské zdravie, ktoré by inak mohli byť spôsobené nesprávnym nakladaním s odpadom z tohto výrobku. Ďalšie informácie získate od miestnych orgánov alebo v najbližšom zbernom mieste. Nesprávna likvidácia tohto typu odpadu môže viesť k pokutám v súlade s vnútroštátnymi predpismi.



Tisztelt vásárló!

Köszönjük, hogy termékeinket választotta. Kérjük, az első használat előtt figyelmesen olvassa el az alábbi utasításokat, és őrizze meg ezt a felhasználói kézikönyvet a jövőbeni használatra. Különös figyelmet fordítson a biztonsági utasításokra. Ha bármilyen kérdése vagy észrevétele van a készülékkel kapcsolatban, kérjük, látogasson el ügyfélszolgálati oldalunkra: <http://www.alza.hu/kontakt>

A csomag tartalma

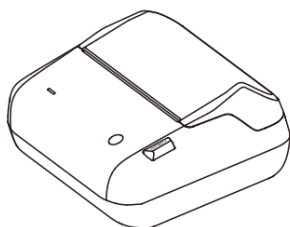

Intelligens címkenyomtató ×1

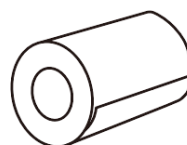

Címkepapír tekerecs ×1



USB Type-C adatkábel ×1

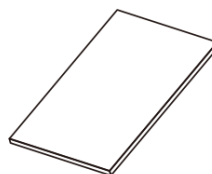

Termék kézikönyv ×1

Telepítés

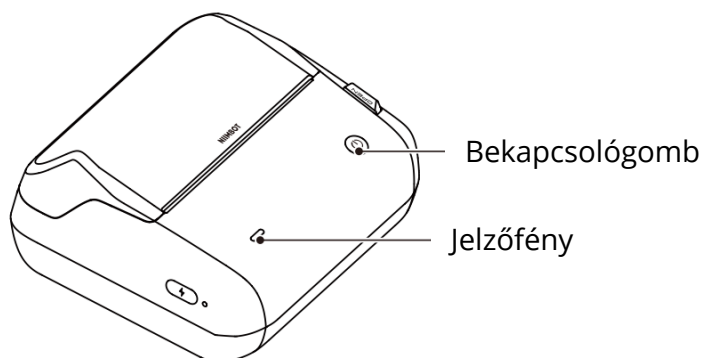

- A nyomtató bekapcsolásához **tartsa lenyomva a „Bekapcsoló” gombot 2-3 másodpercig.**

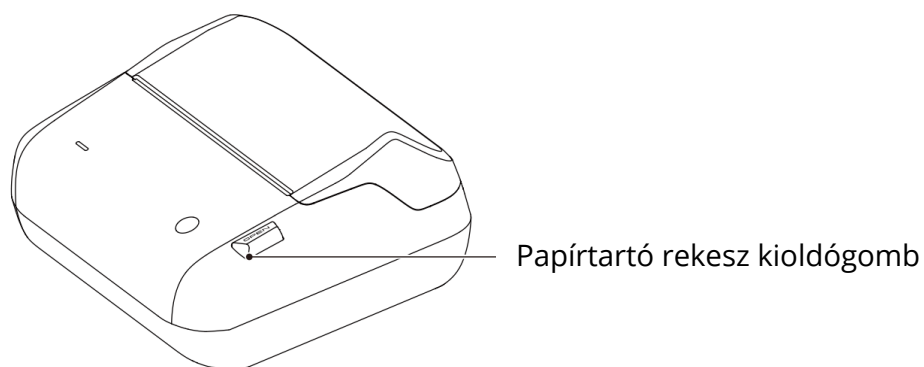

- Nyomja meg a **„Nyitás” gombot** a papírtartó kinyitásához.
- Csúsztassa szét a vezetőket, majd helyezze a papírtekercset a vezetők közé, a **nyomtatási oldallal lefelé.**

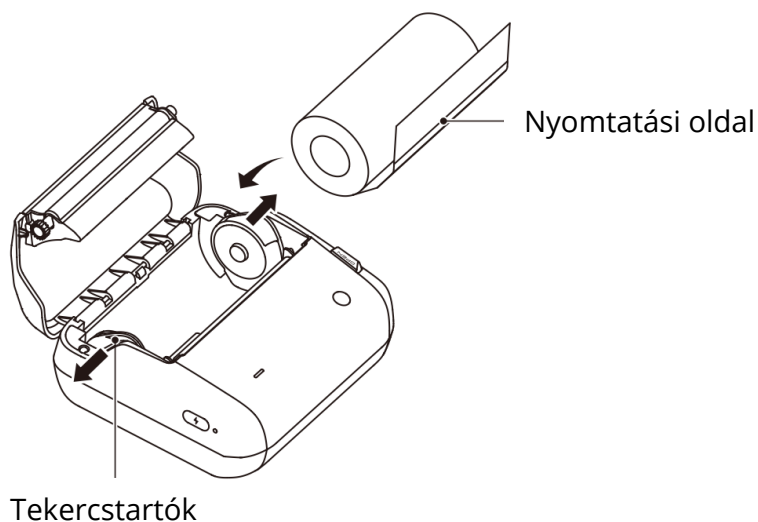

- *Megjegyzés: A címkepapír nyomtatási felületét lefelé fordítva kell behelyezni a papírtartóba.*

- Engedje ki a vezetőket, hogy a papírtekercs a helyén maradjon.

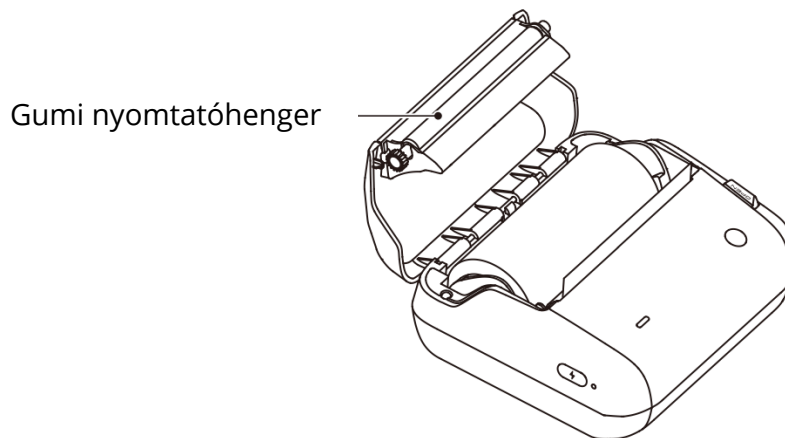

- Állítsa be a címkepapírt úgy, hogy az első címke **2-3 cm-es** része **látható legyen**, majd csukja be a papírtartót.

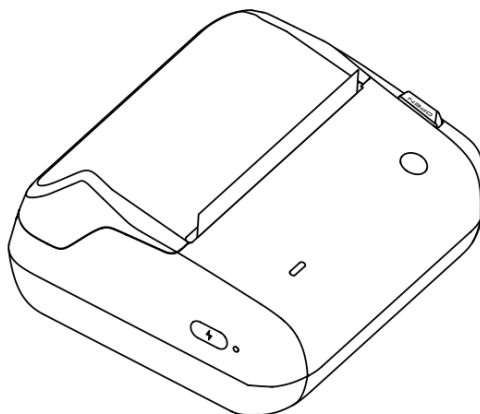

Szoftverletöltések

Az alkalmazás letöltése

- A termék használatához töltsse le és telepítse a „NIIMBOT” alkalmazást a Google Play vagy az Apple App Store áruházból.
- A NIIMBOT Design & Print alkalmazás könnyen letölthető és használható.



NIIMBOT
Design & Print APP
easy to download and use



Töltse le a desktop verziót

- Látogasson el a NIIMBOT hivatalos weboldalára (www.niimbot.com), majd lépjen a szoftverletöltési oldalra, hogy letöltse és telepítse a „NIIMBOT” alkalmazás asztali verzióját.
- Megjegyzés: Ha a készülék használatához számítógéphez kell csatlakoznia, kérjük, használjon hivatalos NIIMBOT adatkábelet vagy bármilyen adatátvitelt támogató adatkábelet.

Illesztőprogramok letöltése

- Látogasson el a hivatalos NIIMBOT weboldalra (www.niimbot.com), majd lépjen a szoftverletöltési oldalra, hogy letöltse az univerzális nyomtató illesztőprogramot.

Súgó

- További videó oktatóanyagok és gyakran ismételt kérdésekért látogasson el az alkalmazás „Saját – Súgó” szakaszába.
- Ha a termék használata során bármilyen problémát tapasztal vagy kérdése van, bejelentkezhet az alkalmazásba, felkeresheti a „Saját – Súgó” részt, és kiválaszthatja az „Ügyfélszolgálat” lehetőséget segítségért.



Csatlakozás és nyomtatás

- A letöltés befejezése után ellenőrizze, hogy a telefonján engedélyezve van-e a Bluetooth.
- **Megjegyzés:** Android telefonokon engedélyezze a helymeghatározási jogosultságokat.
- Nyissa meg az alkalmazást, és keresse meg a párosított eszközt Bluetooth-on keresztül.
- **Megjegyzés:** Ha PIN-kódra van szükség, írja be a 0000 vagy 1234 kódot.
- A kapcsolat létrehozása után az alkalmazás automatikusan felismeri a nyomtatóba telepített címkesablont.
- Közvetlenül a szerkesztési oldalra léphet, hogy szerkessze a címkét.



Megjegyzések:

- A kézikönyvben szereplő termékek, kiegészítők és szoftverfelületek képei kizárólag illusztrációs célokat szolgálnak, és csak referencia céljára használhatók.
- A termékek a termékfrissítések miatt kissé eltérhetnek a képektől, ezért kérjük, a tényleges terméket vegye figyelembe.
- A műszaki fejlesztéseket külön értesítés nélkül hajtjuk végre.
- A nyomtató és az alkalmazás funkcióinak optimális kihasználása érdekében a felhasználóknak ajánlott a kijelölt NIIMBOT címkepapír, szalag és egyéb fogyóeszközök használata.
- Harmadik féltől származó fogyóeszközök használata a nyomtató meghibásodásához, felismerési hibákhoz vagy rossz nyomtatási eredményekhez vezethet.

Termékleírás

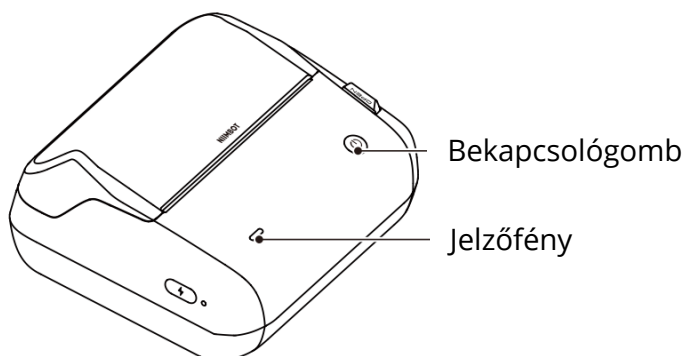

Gombok funkciói

Műveletek	Kezelési utasítás
Bekapcsolás	Tartsa lenyomva a „Bekapcsolás” gombot 2–3 másodpercig.
Kikapcsolás	A nyomtató bekapcsolt állapotában tartsa lenyomva a „Power” gombot 2–3 másodpercig.
Papír adagolás	A nyomtató bekapcsolt állapotában nyomja meg egyszer a „Power” gombot.
Önteszt oldal nyomtatása	Nyomja meg kétszer a „Power” gombot, amikor a nyomtató be van kapcsolva.
Címke/nyugtázási mód közötti váltás	Nyomja meg négyszer a „Power” gombot, amikor a nyomtató be van kapcsolva. A váltás után egy önteszt oldal nyomtatódik ki.

Megjegyzések:

- Nyugtázási módban a nyomtató csak a megfelelő harmadik féltől származó szoftverhez csatlakoztatható, az NIIMBOT alkalmazáshoz nem.
- Az aktuális nyomtatási mód ellenőrzéséhez tekintse meg az önteszt oldalt.

Jelzőfény

Szín	Állapot	Állapot leírása
Kék	Állandó	Bekapcsolva, de nincs csatlakoztatva.
Kék	Gyorsan villog	Firmware frissítés folyamatban.
Zöld	Állandó	Bluetooth csatlakozás.
Zöld	Gyorsan villog	Nyomtatás.
Piros	Állandó	A papírrekesz nincs bezárva, nincs papír, papírkimeneti hiba, a nyomtatófej túlmelegedett stb.

Tápfeszültség jelzőfény

Színes	Állapot	Állapot leírás
Fehér	Gyorsan villog	Töltés.
Fehér	Állandó	Teljesen feltöltve és csatlakoztatva.
Piros	Állandó	Alacsony akkumulátor töltöttség.

Biztonsági óvintézkedések

A termék biztonságos használata és a személyi sérülések vagy anyagi károk elkerülése érdekében használat előtt figyelmesen olvassa el a kézikönyvben található összes utasítást és figyelmeztetést.

Figyelmeztetés

- Ne szerelje szét a terméket. A szétszerelt termékeket nem lehet visszaküldeni vagy kicserélni.
- Ne használjon maró hatású vegyszereket vagy tisztítószereket a termék tisztításához.
- Ne használja a terméket benzinkutak, üzemanyag-tároló tartályok vagy más gyúlékony anyagok közelében.
- A terméket és tartozékait gyermekek számára hozzáférhetetlen, biztonságos helyen tárolja, vagy csak felügyelet mellett engedje meg a használatát.
- Ha a termék vízbe kerül, azonnal válassza le az áramellátásról.
- Ha a készülék meghibásodik, azonnal válassza le a terméket.
- Ha hálózati adaptert használ a termék töltéséhez, győződjön meg arról, hogy az adapter biztonságos, megfelelő és megfelel a szükséges szabványoknak.
- Ne próbálja meg saját kezűleg kicserélni az akkumulátort. A nem megfelelő akkumulátorcsere robbanást okozhat.
- Az akkumulátor speciális védőáramköröket és eszközöket tartalmaz. Ne szerelje szét az akkumulátort, mert ez rövidzárlatot vagy elektrolit szivárgást okozhat. Ha elektrolit véletlenül a szemébe kerül, azonnal öblítse ki tiszta vízzel, és forduljon orvoshoz.
- Ne tegye ki a készüléket vagy a hálózati adaptert magas hőmérsékletű vagy magas páratartalmú környezetnek, és ne merítse vízbe, hogy elkerülje az áramkört, amely az akkumulátor túlmelegedését, füstölését, deformálódását, megrongálódását vagy akár robbanását is okozhatja.
- Ha füstöt vagy szokatlan szagot észlel a termékből vagy a hálózati adapterből, azonnal válassza le a hálózati adaptert, ügyelve arra, hogy ne égesse meg magát.

Garanciális feltételek

A jótállási feltételek országonként vagy régióként eltérőek lehetnek. A jótállási időszak és a jótállás hatálya stb. konkrét részleteiről kérjük, olvassa el az értékesítési csatorna által biztosított értékesítés utáni szolgáltatásokra vonatkozó szabályzatot. Ha értékesítés utáni szolgáltatást igényel, kérjük, vegye fel a kapcsolatot az értékesítési csatornával vagy a termék értékesítésére jogosult kereskedővel. A szolgáltatás igénybevételéhez feltétlenül mutasson be érvényes vásárlási bizonylatot, például számlát vagy rendelési számot.

EU megfeleléségi nyilatkozat

Ez a termék megfelel a következő európai uniós irányelv(ek) jogi követelményeinek: 2014/53/EU irányelv.



WEEE

Ezt a terméket nem szabad a szokásos háztartási hulladékkal együtt ártalmatlanítani, az elektromos és elektronikus berendezések hulladékairól szóló EU irányelv (WEEE – 2012/19/EU) szerint. Ehelyett vissza kell vinni a vásárlás helyére, vagy át kell adni egy nyilvános gyűjtőhelynek az újrahasznosítható hulladékok számára. A termék megfelelő ártalmatlanításával hozzájárul a környezetre és az emberi egészségre gyakorolt lehetséges negatív hatások megelőzéséhez, amelyek a termék nem megfelelő hulladékkezelése esetén jelentkezhetnek. További részletekért forduljon a helyi hatósághoz vagy a legközelebbi gyűjtőhelyhez. Az ilyen típusú hulladékok nem megfelelő ártalmatlanítása a nemzeti szabályozásnak megfelelően bírsággal járhat.



Sehr geehrter Kunde,

vielen Dank für den Kauf unseres Produkts. Bitte lesen Sie die folgenden Anweisungen vor dem ersten Gebrauch sorgfältig durch und bewahren Sie diese Bedienungsanleitung zum späteren Nachschlagen auf. Beachten Sie insbesondere die Sicherheitshinweise. Wenn Sie Fragen oder Kommentare zum Gerät haben, wenden Sie sich bitte an den Kundenservice: <http://www.alza.de/kontakt>, <http://www.alza.at/kontakt>

Lieferumfang

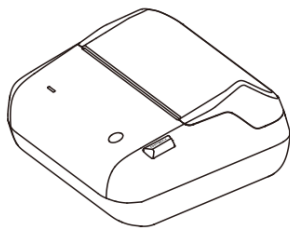

Smart-Etikettendrucker ×1

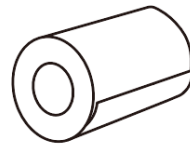

Etikettenpapierrolle ×1



USB-Typ-C-Datenkabel ×1

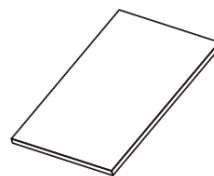

Produktanleitung ×1

Installation

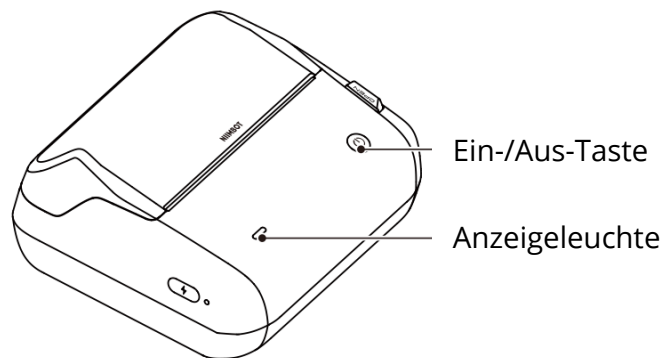

- Halten Sie den **Netzschalter** 2-3 Sekunden lang **gedrückt**, um den Drucker einzuschalten.

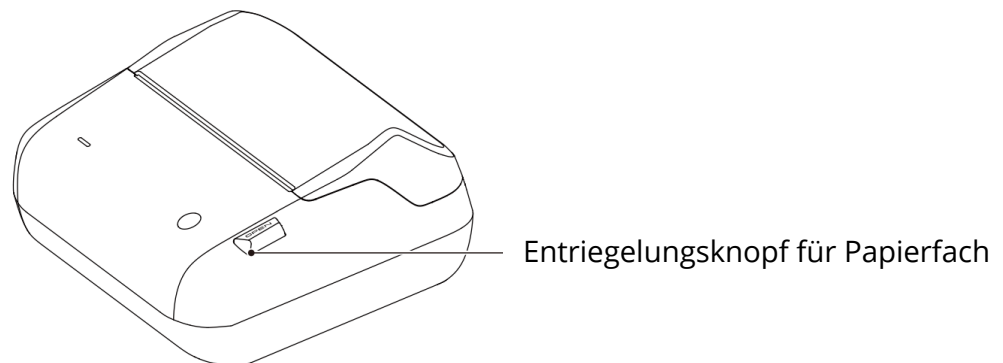

- Drücken Sie die **Taste „Öffnen“**, um das Papierfach zu öffnen.
- Schieben Sie die Führungen auseinander und legen Sie die Papierrolle mit der **bedruckbaren Seite nach unten** zwischen die Führungen.

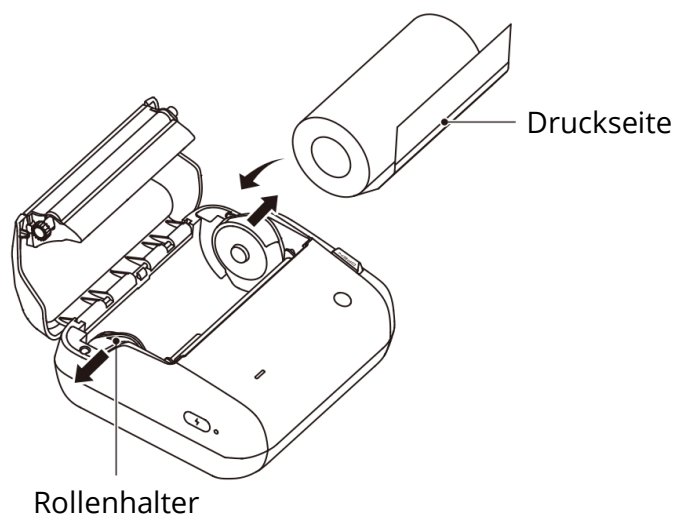

- *Hinweis: Die bedruckbare Seite des Etikettenpapiers muss mit der bedruckbaren Seite nach unten in das Papierfach eingelegt werden.*

- Lösen Sie die Führungen, um die Papierrolle zu fixieren.

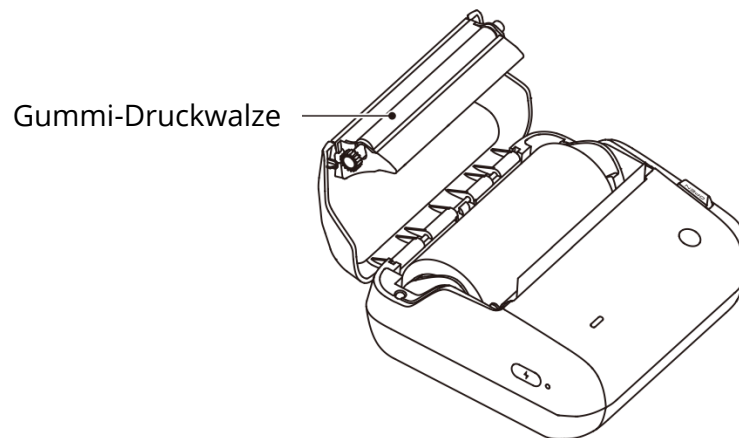

- Richten Sie das Etikettenpapier ein; **2-3 cm** des ersten Etiketts bleiben sichtbar. Schließen Sie anschließend das Papierfach.

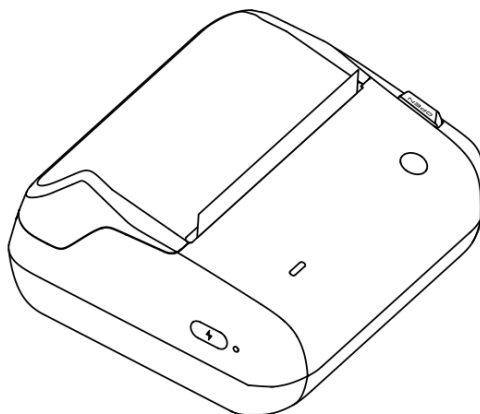

Software-Downloads

App herunterladen

- Laden Sie die App „NIIMBOT“ aus dem Google Play Store oder dem Apple App Store herunter und installieren Sie sie.
- Die NIIMBOT Design & Print App lässt sich einfach herunterladen und bedienen.



NIIMBOT
Design & Print APP
easy to download and use



Desktop-Version herunterladen

- Besuchen Sie die offizielle NIIMBOT-Website (www.niimbot.com) und gehen Sie zur Software-Download-Seite, um die Desktop-Version der „NIIMBOT“-App herunterzuladen und zu installieren.
- **Hinweis:** Verwenden Sie für den Anschluss an einen Computer das offizielle NIIMBOT-Datenkabel oder ein Datenkabel, das Datenübertragung unterstützt.

Treiber herunterladen

- Besuchen Sie die offizielle NIIMBOT-Website (www.niimbot.com) und gehen Sie zur Software-Download-Seite, um den universellen Druckertreiber herunterzuladen.

Hilfezentrum

- Weitere Video-Tutorials und häufig gestellte Fragen finden Sie im Abschnitt „Mein – Hilfezentrum“ in der App.
- Bei Problemen oder Fragen melden Sie sich in der App an, öffnen Sie „Mein – Hilfezentrum“ und wählen Sie „Kundendienst“, um Unterstützung zu erhalten.

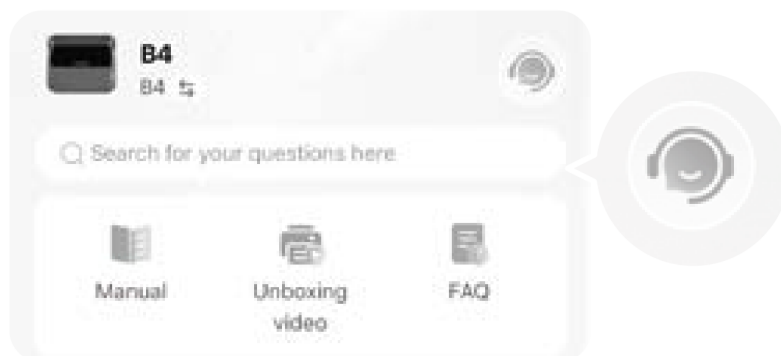

Verbindung und Drucken

- **Hinweis:** Aktivieren Sie die Standortberechtigungen auf Android-Telefonen.
- Öffnen Sie die App und suchen Sie über Bluetooth nach dem gekoppelten Gerät.
- **Hinweis:** Geben Sie 0000 oder 1234 ein, wenn ein PIN-Code erforderlich ist.
- Sobald eine Verbindung hergestellt ist, erkennt die App automatisch die im Drucker installierte Etikettenvorlage.
- Sie können direkt zur Bearbeitungsseite gehen, um das Etikett zu bearbeiten.

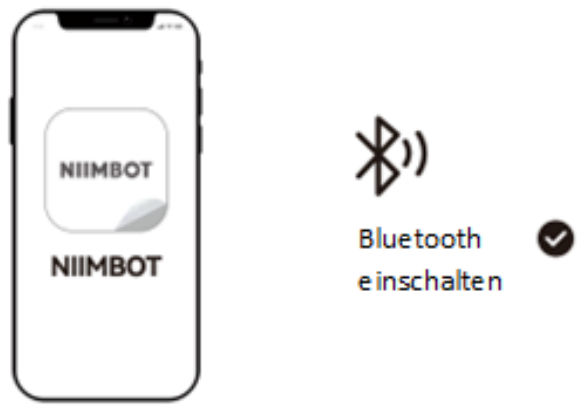

Hinweise:

- Alle Abbildungen von Produkten, Zubehör und Software-Oberflächen in diesem Handbuch dienen nur der Veranschaulichung und als Referenz.
- Produkte können durch Updates leicht von den Abbildungen abweichen. Orientieren Sie sich am tatsächlichen Produkt.
- Technische Verbesserungen erfolgen ohne gesonderte Ankündigung..
- Verwenden Sie für den Drucker und die App die vorgesehenen NIIMBOT-Etiketten, Farbbänder und Verbrauchsmaterialien.
- Verbrauchsmaterialien von Drittanbietern können Fehlfunktionen, Erkennungsfehler oder schlechte Druckergebnisse verursachen.

Produktbeschreibung

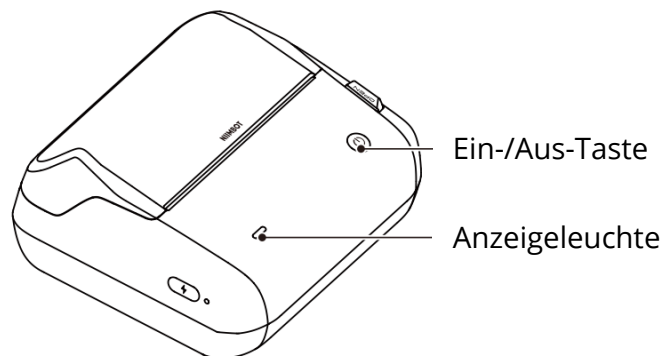

Tastenfunktionen

Bedienung	Bedienungsanleitung
Einschalten	Halten Sie die Taste „Power“ 2–3 Sekunden lang gedrückt.
Ausschalten	Halten Sie die Taste „Power“ 2–3 Sekunden lang gedrückt, wenn der Drucker eingeschaltet ist.
Papier einlegen	Drücken Sie einmal auf die Taste „Power“, wenn der Drucker eingeschaltet ist.
Selbsttestseite drucken	Drücken Sie zweimal die Taste „Power“, wenn der Drucker eingeschaltet ist.
Zwischen Etiketten- und Belegdruckmodus wechseln	Drücken Sie viermal auf die Taste „Power“, wenn der Drucker eingeschaltet ist. Nach dem Umschalten wird eine Selbsttestseite gedruckt.

Hinweise:

- Im Belegmodus verbindet der Drucker nur Software von Drittanbietern, nicht die NIIMBOT-App.
- Informationen zum aktuellen Druckmodus finden Sie auf der Selbsttestseite.

Anzeigeleuchte

Farbe	Status	Status Beschreibung
Blau	Leuchtet	Eingeschaltet, aber nicht verbunden.
Blau	Schnell blinkend	Firmware-Aktualisierung läuft.
Grün	Leuchtet	Bluetooth verbunden.
Grün	Schnell blinkend	Drucken.
Rot	Leuchtet	Papierfach nicht geschlossen, kein Papier, Papierausgabefehler, Druckkopf überhitzt usw.

Betriebsanzeige

Farbe	Status	Statusbeschreibung
Weiß	Schnelles Blinken	Lädt.
Weiß	Leuchtet	Vollständig geladen und verbunden.
Rot	Leuchtet	Batterie schwach.

Sicherheitshinweise

Lesen Sie vor der Verwendung alle Anweisungen und Warnhinweise in diesem Handbuch sorgfältig, um Verletzungen und Schäden zu vermeiden.

Warnung

- Zerlegen Sie das Produkt nicht. Zerlegte Produkte lassen sich nicht zurückgeben oder ersetzen.
- Reinigen Sie das Produkt nicht mit ätzenden Chemikalien oder Reinigungsmitteln.
- Verwenden Sie das Produkt nicht in der Nähe von Tankstellen, Kraftstofflagern oder anderen Bereichen mit brennbaren Substanzen.
- Bewahren Sie Produkt und Zubehör an einem sicheren Ort auf, der für Kinder unzugänglich ist, oder nutzen Sie das Produkt nur unter Aufsicht von Erwachsenen.
- Trennen Sie das Produkt sofort vom Strom, wenn es mit Wasser in Berührung kommt.
- Trennen Sie das Produkt sofort vom Strom, wenn es nicht richtig funktioniert.
- Nutzen Sie beim Aufladen nur Netzteile, die sicher, konform und standardgerecht sind.
- Tauschen Sie die Batterie nicht selbst aus. Unsachgemäßer Austausch kann zu Explosionen führen.
- Zerlegen Sie den Akku nicht. Er enthält Schutzschaltungen; falscher Umgang kann Kurzschlüsse oder Austritt von Elektrolyt verursachen. Bei Kontakt mit den Augen spülen Sie sofort mit klarem Wasser und suchen einen Arzt auf.
- Setzen Sie Gerät oder Netzteil keinen hohen Temperaturen oder hoher Luftfeuchtigkeit aus. Tauchen Sie sie nicht in Wasser. Kurzschlüsse können Überhitzung, Rauchentwicklung, Verformung, Beschädigung oder Explosion der Batterie verursachen.
- Trennen Sie das Netzteil sofort vom Strom, wenn Rauch oder ungewöhnlicher Geruch auftreten. Achten Sie darauf, sich nicht zu verbrennen.

Garantiebedingungen

Die Garantiebedingungen unterscheiden sich je nach Land oder Region. Details zu Dauer und Umfang entnehmen Sie den After-Sales-Richtlinien des Vertriebskanals, über den Sie das Produkt erworben haben. Für Kundendienst wenden Sie sich an den entsprechenden Vertriebskanal oder autorisierten Händler. Legen Sie einen gültigen Kaufbeleg (Rechnung oder Bestellnummer) vor, um die Berechtigung nachzuweisen.

EU-Konformitätserklärung

Dieses Produkt entspricht den gesetzlichen Anforderungen der folgenden Richtlinie(n) der Europäischen Union: Richtlinie Nr. 2014/53/EU.



WEEE

Dieses Produkt darf gemäß EU-Richtlinie über Elektro- und Elektronik-Altgeräte (WEEE 2012/19/EU) nicht über den Hausmüll entsorgt werden. Bringen Sie es zum Verkaufsort zurück oder geben Sie es an einer öffentlichen Sammelstelle für elektronische Altgeräte ab. Durch die richtige Entsorgung schützen Sie Umwelt und Gesundheit. Weitere Informationen erhalten Sie bei Ihrer örtlichen Behörde oder Sammelstelle. Unsachgemäße Entsorgung kann nach nationalen Vorschriften mit Geldstrafen geahndet werden.

