

SIGURO

Multi-Purpose Vacuum Cleaner

Multi-Purpose Vacuum Cleaner
Mehrzweck-Staubsauger
Multifunkční vysavač
Multifunkčný vysávač
Multifunciós porszívó



- EN Translation of the operating instructions from the original language.
DE Übersetzung der Bedienungsanleitung aus der Originalsprache.
CZ Návod k použití v originálním jazyce.
SK Preklad návodu na použitie z originálneho jazyka.
HU A használati utasítás fordítása eredeti nyelvről.

SGR-VM-S620I

SIGURO

ENGLISH	9
Safety information	9
Overview	12
Technical specification	12
Before first use	13
Using the vacuum cleaner	14
Cleaning and maintenance	15
Troubleshooting	16
DEUTSCH	18
Sicherheitshinweise	18
Übersicht	21
Technische parameter	21
Vor der erstverwendung	22
Verwendung des staubsaugers	23
Reinigung und wartung	24
Problembhebung	26
ČESKY	27
Bezpečnostní informace	27
Přehled	30
Technické parametry	30
Před prvním použitím	31
Použití vysavače	32
Čištění a údržba	33
Řešení potíží	34
SLOVENSKY	36
Bezpečnostné informácie	36
Prehľad	39
Technické parametre	39
Pred prvým použitím	40
Použitie vysávača	41
Čistenie a údržba	42
Riešenie problémov	43
MAGYAR	45
Biztonsági információk	45
A készülék részei	48
Műszaki paraméterek	48
Az első használatba vétel előtt	49
A porszívó használata	50
Tisztítás és karbantartás	51
Hibaelhárítás	52

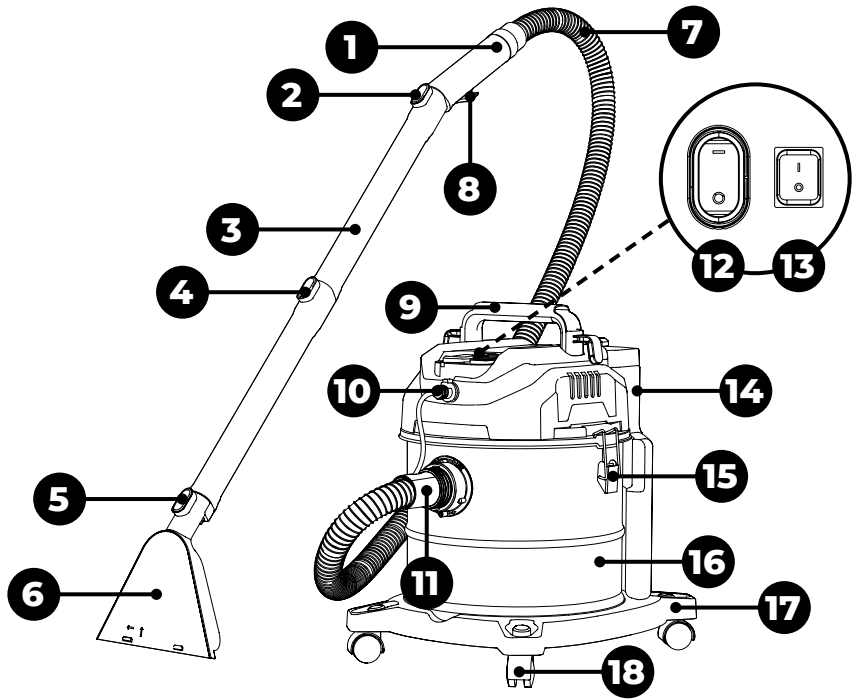
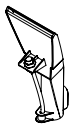
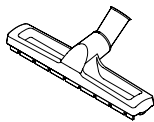
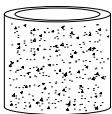
A**B****1****2****3****4****5****6**

C

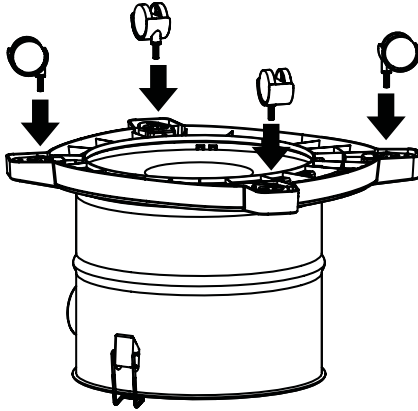

D1

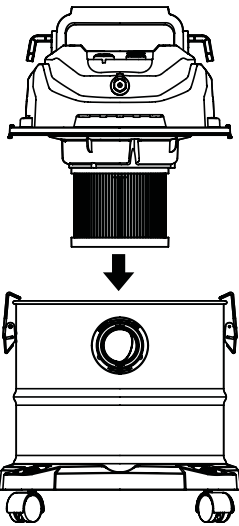

D2

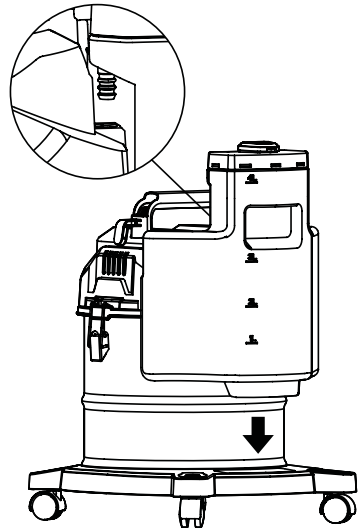

D3

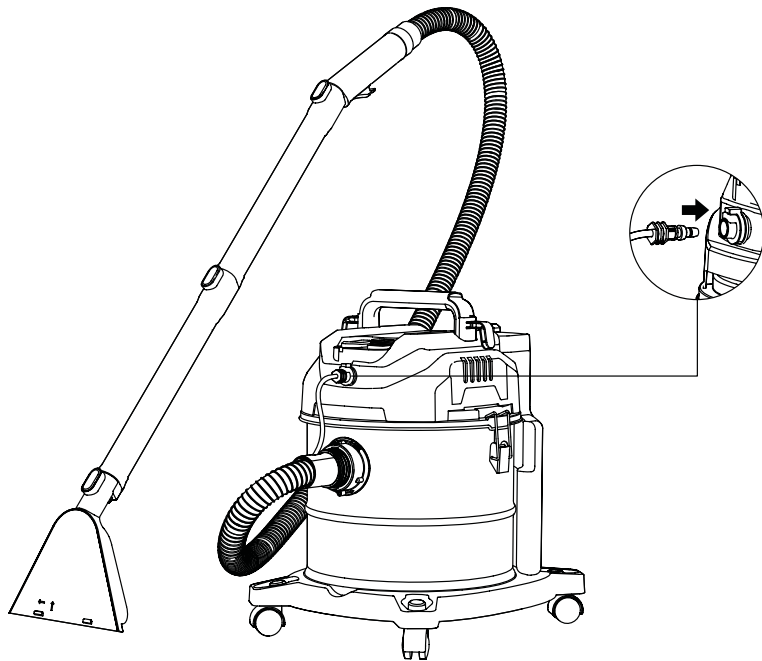

E1

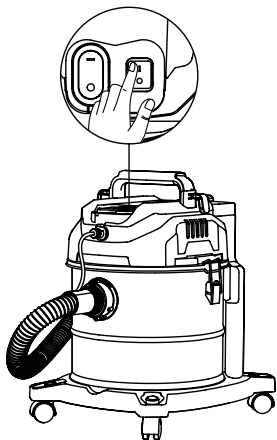

E2

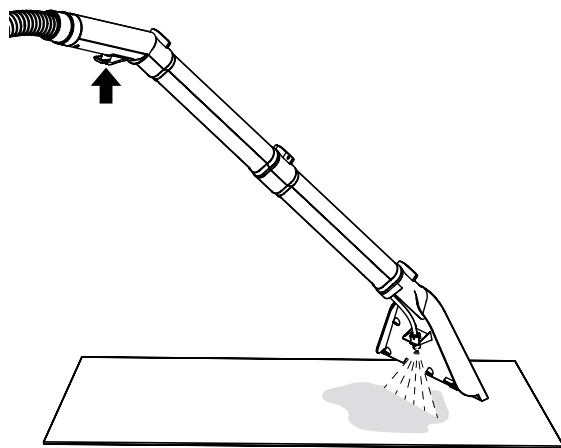

E3

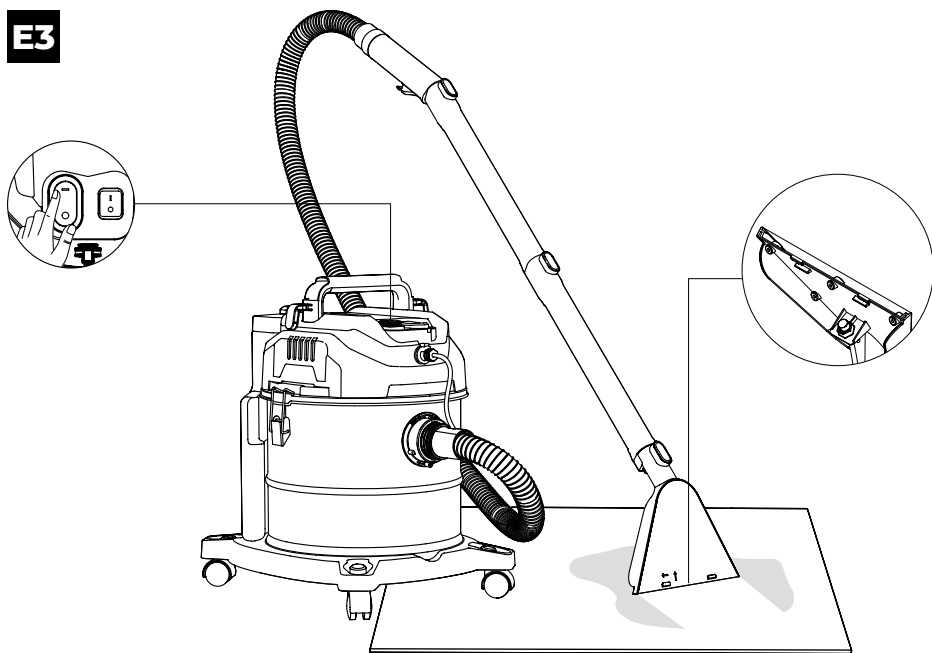

F

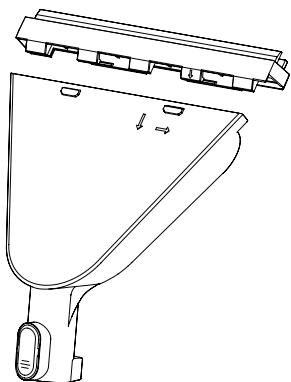

G1

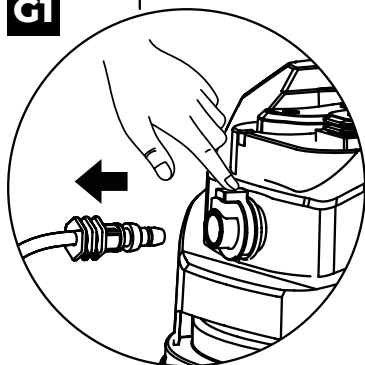

G2

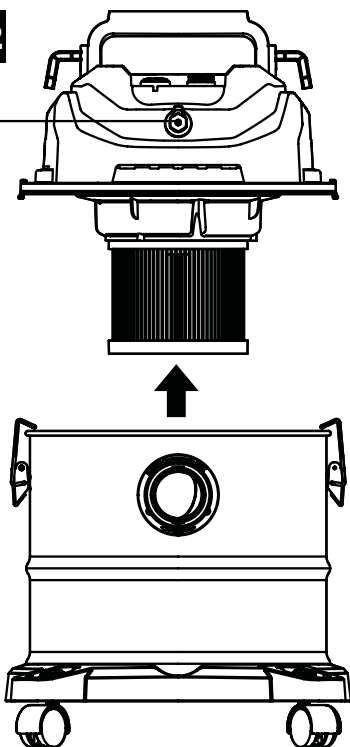

G3

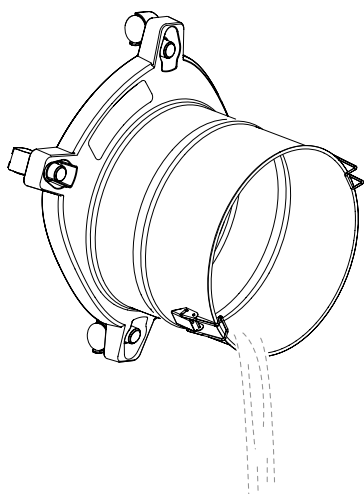

H

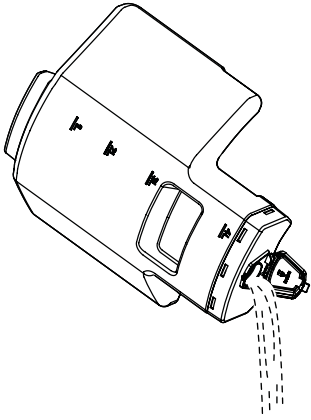

I

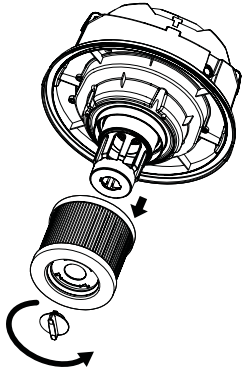

Thank you for purchasing a SIGURO appliance. We are grateful for your trust and are pleased to introduce on the following pages the device, its functions and uses.

We believe in a fair and responsible society and only work with suppliers who meet our strict criteria on employee protection, exploitation prevention and fair working conditions.

If you need help with extensive maintenance or repair of the product that requires intervention in its internal parts, our authorized service centre is available at siguro@alza.cz. You may also contact the vendor's helpline. For your convenience in solving any problems with the product, we have unified these contact points and the above contacts can be used in case of any complaints or post-warranty service.

The current version of this manual is available at www.siguro.net.

SAFETY INFORMATION



Please read this manual carefully before use and keep it for future reference.

1. This appliance is intended for use by children 8 years of age and older and persons with reduced physical, sensory or mental capabilities, or lack of experience and knowledge, provided they have been given supervision or instruction concerning use of the appliance in a safe manner and understand the potential hazards
2. Children must not play with the device.
3. Cleaning and user maintenance may not be performed by unsupervised children.
4. If the power cord is damaged, it must be replaced by the manufacturer, its service agent or similarly qualified persons in order to avoid a dangerous situation.
5. The plug must be pulled out of the socket before cleaning or servicing the appliance.

6. Do not immerse the appliance in water when cleaning.
7. Check the condition of the appliance regularly. If found to be damaged, do not use it.
8. Follow the use and maintenance instructions given in this manual.
9. **WARNING:** Take extra care not to get caught on the rotating parts of the appliance.
10. The appliance is designed for use in households, offices and similar premises. Do not use it in an industrial environment or for commercial use.
11. Before plugging into the mains socket, make sure the input voltage on its rating plate matches the voltage of the power outlet.
12. Before use, make sure that the appliance is correctly assembled.
13. This appliance is designed for dry and wet vacuum cleaning. If you use it for dry vacuum cleaning, always make sure the dust bag is installed correctly. If you are going to use it for wet vacuum cleaning, remove the dust bag first.
14. The castors must be installed before using the appliance. Follow the instructions in this manual.
15. Do not place the appliance near open flames or other heat sources. Do not expose to direct sunlight.
16. Make sure that the power cord does not touch hot surfaces or sharp objects. Route the power cord so as to avoid people tripping over it.
17. Do not block the intake or exhaust vents.
18. This appliance is designed for vacuum cleaning common dirt and dust from floors, carpets, upholstery, shelves, etc. Do not use it for vacuum cleaning:
 - smouldering cigarettes, burning objects, matches or hot ashes;
 - water or other liquids;
 - flammable or volatile substances;
 - sharp objects such as glass shards, needles, pins, etc.;
 - flour, wall plaster, construction materials;
 - large pieces of paper and plastic bags – these could clog the suction aperture.
19. When vacuum cleaning some types of floor coverings, an electrostatic charge may be generated which poses no danger to the user.
20. Do not place any part of the appliance against any part of your face or body.
21. Switch off the appliance when left unattended, after use and before cleaning.
22. When unplugging the appliance, pull on the plug, not the cord. Pulling on the cord might damage the plug or the socket.
23. Do not use the appliance if it is not functioning properly, damaged, or was immersed in water.

24. Do not repair or modify the appliance yourself. Have all repairs carried out by an authorized service centre.

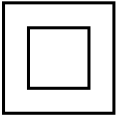

Protection class II equipment



This symbol indicates that the device is protected against the ingress of small foreign objects and against splashing water (at all angles).

OVERVIEW

Overview (fig. A)



- 1 Flexible hose handle
- 2 Flexible hose handle release safety catch
- 3 Plastic tubes (2 pcs)
- 4 Plastic tube release safety catch
- 5 Carpet nozzle release safety catch
- 6 Carpet nozzle
- 7 Flexible hose
- 8 Water discharge button
- 9 Handle
- 10 Water supply hose connector
- 11 Intake
- 12 Power switch
- 13 Water discharge switch
- 14 Water tank
- 15 Locks (located on both sides)
- 16 Used water tank
- 17 Base
- 18 Castors

Accessories (fig. B)

- 1 Attachment for smooth surfaces
- 2 Narrow upholstery nozzle
- 3 Floor nozzle
- 4 HEPA filter
- 5 Foam filter
- 6 Slotted nozzle

TECHNICAL SPECIFICATION

Power supply	220–240 V~ 50/60 Hz
Rated power input	1600 W
Used water tank capacity	20 l
Noise level	85 dB

Suction power	250 W
Dimensions	51.5 × 44 × 36.3 cm
Weight	7.18 kg
Length of power supply cable	3.5 m

BEFORE FIRST USE

Remove the appliance and its accessories from the packaging. Before disposing of the packaging, be sure to remove all components. Check that the appliance and any accessories are not damaged.

Installing the castors (fig. C)

The castors must be installed before using the vacuum cleaner.

1. Release the locks and remove the top cover with the motor unit. Turn the used water tank upside down and place it on a soft mat.
2. Insert the castor pin into the hole at the bottom of the tank. Push slightly to ensure that the castor is inserted correctly. Insert all four castors in this way.
3. Turn the tank back to the operating position and make sure the wheels are correctly fitted and rotate freely, and that the tank is level.

The castors lack a braking mechanism. Therefore, make sure to place the vacuum cleaner on level and firm flooring.

The castors make it easy to move the vacuum cleaner on smooth surfaces. Do not drive them over thresholds, cables or other obstacles. Pulling on the cable may damage the cord.

Should the vacuum cleaner be placed on an uneven or slightly inclined surface (including when storing it), you must secure the castors to prevent unwanted movement. Uncontrolled movement of the vacuum cleaner may cause damage to the cooler or other property.

HEPA filter × Foam filter

The vacuum cleaner comes with two filters: HEPA filter and foam filter.

The **HEPA filter** is used for dry vacuum cleaning, while the **foam filter** is used for wet vacuum cleaning.

When assembling the vacuum cleaner, always attach the correct filter for the intended use of the vacuum cleaner.

Assembly of the vacuum cleaner

1. Release the locks on both sides and remove the top cover with the motor unit. Attach the HEPA filter or the foam filter. Place the top cover with the motor unit back on the used water tank – see fig. **D1**; and secure the locks.
2. Fit the water tank from the top to the rear of the vacuum cleaner – see fig. **D2**. It is important that the connector in the tank fits into the inlet of the vacuum cleaner.
3. Connect the end of the flexible hose to the inlet at the front of the vacuum cleaner. Connect the end of the supply hose to the connector (above the inlet) – see fig. **D3**.
4. Insert the other end of the flexible hose into one tube and connect the other tube if required. Push against each other until you hear a click.
5. Attach a carpet nozzle or a narrow upholstery nozzle to the other end of the tube. Push against each other until you hear a click.

**Note:**

If you need to disassemble the vacuum cleaner, release and remove the carpet nozzle, narrow upholstery nozzle, plastic tubes or flexible hose, always press the safety catch first and pull outwards to separate the parts.

Filling the water tank

1. Grasp the tank by the handle and pull upwards to remove it from the vacuum cleaner.
2. Open the plug and pour clean water into the tank. When filling, observe the maximum water level.
3. Close the plug and install the tank back into the vacuum cleaner. Fit the water tank from the top to the rear of the vacuum cleaner – see fig. **D2**. It is important that the connector in the tank fits into the inlet of the vacuum cleaner.

**Warning:**

Never fill the tank above the maximum water level.

Regularly check the condition of the water when using the appliance. If the water level drops below the minimum level mark, refill the water tank. Follow the same procedure as described above.

You can add a little carpet cleaner to the tank, if it is specially designed for this type of product. Do not use other cleaning agents, especially those with a high foaming effect, chemical cleaners or other substances.

USING THE VACUUM CLEANER

Check that the vacuum cleaner is correctly assembled, including for the intended use.

1. Fully unroll the power cord.
2. Plug the power cord into a properly grounded mains outlet.
3. Turn the water discharge switch to position I – see figure **E1**.
4. Bring the carpet nozzle or the narrow upholstery nozzle to the surface (carpet, tread, upholstery) to be cleaned and press the water button. Water starts to flow from the nozzle – see figure **E2**. Move the nozzle back and forth across the surface to dampen it and help remove any stains. Water will flow out of the nozzle as long as you hold the water outlet button. When you release it, the water output stops.
5. When the surface is sufficiently cleaned, switch the water discharge switch to **O** (off).
6. Set the power switch to I (on) position to turn on the vacuum cleaner. Place the nozzle against the surface you have cleaned and pull it towards you to slowly suck the dirty water from the surface – see Figure **E2**. Repeat this motion until the surface to be cleaned is dry.
7. After the vacuum cleaning is finished, turn the switch to **O** (off) and the vacuum cleaner will turn off. Clean it as described in „Cleaning and maintenance“.

When the float inside the used water tank detects that the water level has reached the maximum level, the suction opening will close and the vacuum cleaner will increase its speed and become noisier. In such case, switch off the vacuum cleaner and empty the used water tank.

**Warning:**

Prevent the vacuum cleaner from tipping over when the dust container is filled with water. There is a risk of irreversible damage to the vacuum cleaner.

**Note:**

To avoid clogging or blocking the floor nozzle or tube, do not vacuum large objects, paper, fabrics, etc.

Using the attachment for smooth surfaces

The attachment for smooth surfaces is used to vacuum dust and dirt from smooth floors (such as tiles, floating floors, lino, etc.) without using water.

Fit the smooth floor attachment onto the carpet nozzle - see Fig. **F**.

Using the slotted nozzle

The slotted nozzle is designed for vacuum cleaning dust and dirt from tight, narrow and hard-to-reach places.

Always make sure that the vacuum cleaner is turned off and disconnected from the power supply before placing the nozzle onto the flexible hose.

CLEANING AND MAINTENANCE

Before cleaning and any maintenance, make sure the vacuum cleaner is switched off and unplugged from the mains.

**Warning:**

Do not immerse the vacuum cleaner or its power cord in water or other liquids.

Do not use plastic or metal scrapers, harsh cleaners, chemicals, petrol, solvents or other similar substances to clean any parts of the appliance. The surface finish could be seriously damaged.

Emptying and cleaning the used water tank

1. Disconnect the flexible hose and the supply hose connector from the vacuum cleaner – see fig. **G1**.
2. Remove the water tank from the vacuum cleaner.
3. Release the locks on both sides and remove the top cover with the motor unit – see fig. **G2**.
4. Empty the contents of the used water tank into the sink or drain.
5. Wipe the inside of the tank with a slightly damp cloth.
6. Remove the foam filter from the bottom of the motor unit. Shake the foam filter to remove any dirt. We recommend to shake the filter outside residential area.
7. Wipe the top cover with the motor unit with a dry cloth.

If the foam filter is heavily soiled, you can hand wash it in warm water with a little delicate laundry detergent. The water temperature must not exceed 40 °C. Wring out the filter by hand and leave it to dry freely. Do not dry it in the dryer or in direct sunlight. Before inserting into the vacuum cleaner, make sure it is completely dry. Check the condition of the foam filter regularly. If it is damaged, it must be replaced with a new one. Do not use the vacuum cleaner with a damaged filter.

Cleaning the water tank

1. Grasp the tank by the handle and pull upwards to remove it from the vacuum cleaner.
2. Open the plug and pour out the water – see fig. H.
3. Leave the plug open to allow the inside of the tank to dry.
4. When the tank is dry, close the plug and put the tank back into the vacuum cleaner.

Cleaning the HEPA filter (fig. I)

1. Release the locks on both sides and remove the top cover with the motor unit.
2. Turn the HEPA filter lock to remove it.
3. Remove the HEPA filter from the holder by pulling it away from the motor unit.
4. Shake the HEPA filter to remove any dirt. We recommend to shake the filter outside residential area. You can also use a soft brush to remove dirt.
5. Place the clean HEPA filter on the bottom of the HEPA filter holder and secure with the lock.

The HEPA filter should not be washed. If the HEPA filter is heavily soiled, you can also remove the dirt using a vacuum cleaner with a brush nozzle attached.

Check the condition of the HEPA filter regularly. If it is damaged, it must be replaced with a new one. Do not use the vacuum cleaner with a damaged filter.

Cleaning accessories

Wipe the vacuum cleaner accessories (flexible hose, plastic tubes, carpet nozzle, narrow upholstery nozzle, attachment for smooth surfaces) with a slightly damp cloth. Then wipe with a dry cloth.

Long-Term Storage

Before storage, make sure the vacuum cleaner and its accessories are clean and the used water tank is empty and clean.

Store the appliance and its accessories in a dry and well-ventilated place out of the reach of children or pets. Do not place any objects on the appliance.

TROUBLESHOOTING

Problem	Possible cause	Solution
The vacuum cleaner didn't turn on.	The plug is not properly plugged into the socket.	Insert the plug into the socket.
	Mains socket is not live.	Plug it into a power outlet.
	You have not switched the switch to position I.	Set the switch to position I.

Problem	Possible cause	Solution
Poor suction power.	A blockage has occurred in the tube or flexible hose.	Switch off the vacuum cleaner, disconnect it from the power supply, disassemble it and remove the cause of the blockage.
	Used water tank is full.	Empty the used water tank.
	The flexible hose is damaged.	Have the flexible hose replaced.
	The foam filter or HEPA filter is dirty.	Clean the foam filter or HEPA filter.
Little or no water flows when the water outlet button is pressed.	The water discharge nozzles are blocked.	Clean the water discharge nozzles.
	Damaged pump.	Have the pump replaced.
	The water discharge switch is in position 0 (off).	Set the switch to the I (on) position.

If the problem is not listed in the table above or if the problem persists, switch off the appliance, disconnect the plug from the electrical outlet and contact an authorized service center.

Vielen Dank, dass Sie sich für ein Gerät der Marke SIGURO entschieden haben. Wir sind dankbar für Ihr Vertrauen und freuen uns, Ihnen das Gerät auf den folgenden Seiten vorzustellen und Sie mit all seinen Funktionen und Verwendungszwecken vertraut zu machen.

Wir glauben an ein faires und verantwortungsvolles Unternehmen und arbeiten daher nur mit Lieferanten zusammen, die unsere strengen Kriterien zum Schutz der Interessen der Mitarbeiter, zur Verhinderung von Missbrauch und fairen Arbeitsbedingungen erfüllen.

Wenn Sie Hilfe bei der umfassenden Wartung oder Reparatur des Produkts benötigen, die einen Eingriff in die Innenteile erfordert, stehen Ihnen unser autorisierter Kundendienst unter der E-Mail-Adresse siguro@alza.cz oder die Hotline des Verkäufers zur Verfügung. Bei der Lösung von Problemen mit dem Produkt haben wir diese Kontaktstellen vereinheitlicht. Die oben genannten Kontakte können auch bei Beschwerden oder Nachgarantieservice genutzt werden.

Die aktuelle Version des Benutzerhandbuchs finden Sie unter www.siguro.net.

SICHERHEITSHINWEISE



Lesen Sie vor der Verwendung sorgfältig dieses Benutzerhandbuch durch und bewahren Sie es für den künftigen Gebrauch auf.

1. Dieses Gerät können Kinder im Alter von 8 Jahren und älter sowie Personen mit verminderten physischen, sensorischen und mentalen Fähigkeiten oder mangelnden Erfahrungen und Kenntnissen benutzen, sofern sie beaufsichtigt werden oder über die sichere Verwendung des Geräts unterwiesen wurden und die möglichen Gefahren verstehen.
2. Kinder dürfen nicht mit dem Gerät spielen.
3. Kinder sollten keine Reinigungs- und Wartungsarbeiten vornehmen, wenn sie nicht beaufsichtigt sind.
4. Wenn das Netzkabel beschädigt ist, muss es vom

Hersteller, seinem Servicetechniker oder einer ähnlich qualifizierten Person ersetzt werden, um eine gefährliche Situation zu vermeiden.

5. Ziehen Sie den Stecker aus der Steckdose, bevor Sie das Gerät reinigen oder warten.
6. Tauchen Sie es bei der Reinigung nicht in Wasser ein.
7. Überprüfen Sie regelmäßig den Zustand des Geräts. Wenn es beschädigt ist, darf es nicht verwendet werden.
8. Befolgen Sie die in dieser Anleitung angeführten Gebrauchs- und Wartungsanweisungen.
9. **WARNUNG:** Achten Sie besonders darauf, dass nichts von den rotierenden Teilen des Geräts erfasst wird.
10. Dieses Gerät ist für die Verwendung in Haushalten, Büros und ähnlichen Räumen bestimmt. Verwenden Sie es nicht in einer industriellen Umgebung oder für den gewerblichen Gebrauch.
11. Vergewissern Sie sich vor dem Einstecken des Steckers in die Steckdose, dass die auf dem Typenschild angegebene Eingangsspannung mit der Netzspannung der Steckdose übereinstimmt.
12. Vergewissern Sie sich vor dem Gebrauch, dass das Gerät richtig zusammengebaut ist.
13. Dieses Gerät ist für das Trocken- und Nasssaugen vorgesehen. Wenn Sie das Gerät zum Trockensaugen verwenden, achten Sie immer darauf, dass der Staubbeutel richtig eingesetzt ist. Wenn Sie den Staubsauger zum Nasssaugen verwenden, nehmen Sie zuerst den Staubbeutel heraus.
14. Die Räder müssen vor der Verwendung des Geräts aufgesetzt werden. Befolgen Sie die Anweisungen in diesem Handbuch.
15. Stellen Sie das Gerät nicht in der Nähe von Feuer oder anderen Wärmequellen auf. Setzen Sie das Gerät nicht der direkten Sonneneinstrahlung aus.
16. Achten Sie darauf, dass das Netzkabel nicht mit heißen Oberflächen oder scharfen Gegenständen in Berührung kommt. Platzieren Sie den Netzadapters so, dass Sie nicht über ihn stolpern können.
17. Blockieren Sie weder die Luftauslass- noch die Lufteinlassöffnungen.
18. Dieses Gerät ist für das Aufsaugen von Schmutz auf Böden, Teppichen, Polstern, Regalen usw. bestimmt. Verwenden Sie ihn nicht zum Staubsaugen von:
 - schwelenden Zigaretten, brennenden Gegenstände, Streichhölzern oder heißer Asche;

- Wasser und anderen Flüssigkeiten;
 - entflammbaren oder flüchtigen Stoffen;
 - scharfen Gegenständen wie Scherben, Nadeln, Stecknadeln usw.;
 - Mehl, Gips, Zement und anderen Baumaterialien;
 - größeren Papierstücke oder Plastiktüten, die leicht die Ansaugöffnung blockieren können.
19. Beim Saugen bestimmter Bodenbeläge kann es zu einer elektrostatischen Aufladung kommen, die für den Benutzer jedoch keine Gefahr darstellt.
 20. Legen Sie keinen Teil des Geräts gegen einen Teil Ihres Gesichts oder Körpers.
 21. Schalten Sie das Gerät aus, wenn es unbeaufsichtigt ist, nach der Verwendung und vor der Reinigung.
 22. Ziehen Sie den Netzstecker aus der Steckdose, indem Sie am Stecker und nicht am Netzkabel ziehen. Andernfalls könnte der Stecker oder die Steckdose beschädigt werden.
 23. Verwenden Sie das Gerät nicht, wenn es nicht richtig funktioniert, beschädigt oder in Wasser getaucht wurde.
 24. Reparieren oder modifizieren Sie das Gerät nicht selbst. Überlassen Sie alle Reparaturen einem autorisierten Kundendienst.

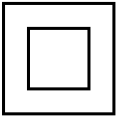

Geräte der Schutzklasse II



Dieses Symbol weist darauf hin, dass das Gerät gegen das Eindringen von kleinen Fremdkörpern und gegen Spritzwasser (aus allen Winkeln) geschützt ist.

ÜBERSICHT

Übersicht (Abb. A)



- 1 Griff des flexiblen Schlauchs
- 2 Verriegelung zum Lösen des Griffs des flexiblen Schlauchs
- 3 Kunststoffrohre (2 Stück)
- 4 Verriegelung zum Lösen des Kunststoffrohrs
- 5 Verriegelung zum Lösen der Teppichdüse
- 6 Teppichdüse
- 7 Flexibler Schlauch
- 8 Taste zur Wasserregulierung
- 9 Griff
- 10 Anschluss für den Wasserzulaufschlauch
- 11 Ansaugöffnung
- 12 Netzschalter
- 13 Ein-/Aus-Schalter für Nasssaugen
- 14 Wassertank
- 15 Verschlüsse (auf beiden Seiten)
- 16 Schmutzwassertank
- 17 Basis
- 18 Räder

Zubehör (Abb. B)

- 1 Aufsatz für glatte Oberflächen
- 2 Schmale Polsterdüse
- 3 Bodendüse
- 4 HEPA-Filter
- 5 Schaumstofffilter
- 6 Fugendüse

TECHNISCHE PARAMETER

Stromversorgung	220–240 V~ 50/60 Hz
Strombedarf	1600 W
Fassungsvermögen des Schmutzwassertanks	20 l
Geräuschpegel	85 dB

Saugleistung	250 W
Abmessungen	51,5 × 44 × 36,3 cm
Gewicht	7,18 kg
Länge des Netzkabels	3,5 m

VOR DER ERSTVERWENDUNG

Nehmen Sie das Gerät und sein Zubehör aus der Verpackung. Vergewissern Sie sich, dass alle Komponenten entfernt wurden, bevor Sie die Verpackung entsorgen. Vergewissern Sie sich, dass weder Gerät noch Zubehör beschädigt sind.

Anbringen der Räder (Abb. C)

Bevor Sie den Staubsauger benutzen, müssen die Räder montiert werden.

1. Lösen Sie die Verschlüsse und entfernen Sie die obere Abdeckung mit der Motoreinheit. Stellen Sie den Schmutzwassertank auf den Kopf und legen Sie ihn auf eine weiche Unterlage.
2. Stecken Sie den Stift des Laufrads in das Loch am Boden des Tanks. Drücken Sie ihn leicht, um sicherzustellen, dass das Rad richtig eingesetzt ist. Setzen Sie alle vier Räder auf diese Weise ein.
3. Drehen Sie den Tank wieder in die Betriebsposition und vergewissern Sie sich, dass die Räder korrekt montiert sind, sich frei drehen und der Tank gerade steht.

Die Räder sind nicht mit einem Bremsmechanismus ausgestattet. Stellen Sie daher sicher, dass der Staubsauger auf einem ebenen und festen Boden steht.

Die Räder erleichtern das Bewegen des Staubsaugers, wenn Sie ihn über glatte Oberflächen bewegen. Fahren Sie mit den Rädern nicht über Schwellen, Kabel oder andere Hindernisse. Andernfalls könnten sie beschädigt werden.

Sollte der Staubsauger auf einer unebenen oder leicht geneigten Fläche stehen (z.B. bei der Lagerung), müssen Sie die Räder sichern, um eine unerwünschte Bewegung des Staubsaugers zu vermeiden. Eine unkontrollierte Bewegung des Staubsaugers kann zu Schäden am Staubsauger oder zu Sachschäden führen.

HEPA-Filter * Schaumstofffilter

Der Staubsauger wird mit zwei Filtern geliefert: HEPA-Filter und Schaumstofffilter.

Der **HEPA-Filter** wird zum Trockensaugen verwendet und der **Schaumstofffilter** wird zum Nasssaugen verwendet.

Bringen Sie beim Zusammenbau des Staubsaugers immer den entsprechenden Filter für die beabsichtigte Verwendung des Staubsaugers an.

Zusammenbau des Staubsaugers

1. Lösen Sie die Verschlüsse auf beiden Seiten und entfernen Sie die obere Abdeckung mit der Motoreinheit. Setzen Sie einen HEPA-Filter oder einen Schaumstofffilter ein. Bringen Sie die obere Abdeckung mit der Motoreinheit wieder an den Schmutzwassertank an – siehe Abb. **D1**; und sichern Sie sie mit Verschlüssen.
2. Bringen Sie den Wassertank von oben auf der Rückseite des Staubsaugers an – siehe Abb. **D2**. Es ist wichtig, dass der Anschluss im Tank in den Einlass des Staubsaugers einrastet.
3. Schließen Sie das Ende des flexiblen Schlauchs an den Einlass an der Vorderseite

des Staubsaugers an. Schließen Sie das Ende des Zulaufschlauchs an den Anschluss (oberhalb des Einlasses) an – siehe Abb. **D3**.

4. Stecken Sie das andere Ende des flexiblen Schlauchs in das eine Rohr und schließen Sie bei Bedarf auch das zweite Rohr an. Drücken Sie sie gegeneinander, bis Sie ein Klicken hören.
5. Bringen Sie die Teppichdüse oder die schmale Polsterdüse an das andere Ende des Rohrs an. Drücken Sie sie gegeneinander, bis Sie ein Klicken hören.



Bemerkung:

Wenn Sie den Staubsauger auseinandernehmen möchten, drücken Sie immer zuerst die Verriegelung und ziehen Sie das jeweilige Teil nach außen, um die Teppichdüse, die schmale Polsterdüse, die Kunststoffrohre oder den flexiblen Schlauch zu lösen.

Auffüllen des Wassertanks

1. Fassen Sie den Wassertank am Griff und ziehen Sie ihn nach oben, um ihn aus dem Staubsauger zu entfernen.
2. Öffnen Sie den Stopfen und gießen Sie sauberes Wasser in den Tank. Beachten Sie beim Befüllen den maximalen Wasserstand.
3. Schließen Sie den Stopfen und setzen Sie den Tank wieder in den Staubsauger ein. Bringen Sie den Wassertank von oben auf der Rückseite des Staubsaugers an – siehe Abb. **D2**. Es ist wichtig, dass der Anschluss im Tank in den Einlass des Staubsaugers einrastet.



Warnung:

Füllen Sie den Tank niemals über die MAX-Markierung.

Kontrollieren Sie während des Betriebs regelmäßig den Wasserstand im Tank. Wenn der Wasserstand unter die MIN-Markierung fällt, füllen Sie den Wassertank nach. Gehen Sie genauso vor wie oben beschrieben.

Sie können ein wenig Teppichreiniger in den Tank geben, der speziell für diese Art von Produkt vorgesehen ist. Verwenden Sie keine anderen Reinigungsmittel, insbesondere solche mit stark schäumender Wirkung, chemische Reiniger oder andere Substanzen.

VERWENDUNG DES STAUBSAUGERS

Vergewissern Sie sich, dass der Staubsauger richtig zusammengesetzt ist, auch für die beabsichtigte Verwendung.

1. Wickeln Sie das Netzkabel vollständig ab.
2. Stecken Sie den Netzstecker in eine ordnungsgemäß geerdete Steckdose.
3. Stellen Sie den Ein-/Aus-Schalter für Nasssaugen auf Position **I** – siehe Abb. **E1**.
4. Bringen Sie die Teppichdüse oder die schmale Polsterdüse zur reinigenden Oberfläche (Teppich, Teppichläufer, Polster) und drücken Sie die Taste zur Wasserregulierung. Wasser beginnt aus der Wasserdüse im Aufsatz zu fließen – siehe Abb. **E2**. Bewegen Sie den Aufsatz auf der Oberfläche hin und her, um sie anzufeuchten und eventuelle Flecken zu entfernen. Das Wasser fließt aus der Wasserdüse, solange Sie die Taste zur Wasserregulierung gedrückt halten. Sobald Sie die Taste lösen, stoppt das Wasser.
5. Wenn die Oberfläche ausreichend gereinigt ist, stellen Sie den Ein-/Aus-Schalter für Nasssaugen auf Position **0** (aus).

6. Stellen Sie den Schalter auf Position I (ein), um den Staubsauger einzuschalten. Bringen Sie die Düse zu der gerade gereinigten Oberfläche und ziehen Sie sie zu sich, um das schmutzige Wasser langsam von der Oberfläche zu saugen – siehe Abb. **E2**. Wiederholen Sie diese Bewegung, bis die zu reinigende Oberfläche trocken ist.
7. Sobald Sie mit dem Saugen fertig sind, stellen Sie den Schalter auf Position **0** (aus), um den Staubsauger auszuschalten. Reinigen Sie ihn gemäß den Hinweisen im Abschnitt „Reinigung und Wartung“.

Wenn der Schwimmer im Schmutzwassertank feststellt, dass der Wasserstand den Höchststand erreicht hat, schließt sich die Saugöffnung und der Staubsauger erhöht die Drehzahl und wird lauter. Schalten Sie in diesem Fall den Staubsauger aus und leeren Sie den Schmutzwassertank.



Warnung:

Verhindern Sie, dass der Staubsauger umkippt, wenn der Staubbehälter mit Wasser gefüllt ist. Es besteht die Gefahr einer irreversiblen Beschädigung des Staubsaugers.



Bemerkung:

Um ein Verstopfen der Bodendüse oder des Rohrs zu vermeiden, sollten Sie keine großen Gegenstände, Papier, Stoffe usw. aufsaugen.

Verwendung des Aufsatzes auf glatten Oberflächen

Der Aufsatz für glatte Oberflächen dient zum Saugen von Staub und Schmutz auf glatten Böden (z. B. Fliesen, schwimmenden Böden, Linoleum usw.), ohne Wasser zu verwenden.

Setzen Sie den Aufsatz für glatte Böden auf die Teppichdüse – siehe Abb. **F**.

Verwendung der Fugendüse

Die Fugendüse ist zum Saugen von Staub und Schmutz aus engen, schmalen oder schwer zugänglichen Bereichen vorgesehen.

Vergewissern Sie sich immer, dass der Staubsauger ausgeschaltet und vom Stromnetz getrennt ist, bevor Sie die Düse am Ende des flexiblen Schlauchs anbringen.

REINIGUNG UND WARTUNG

Vergewissern Sie sich, dass der Staubsauger ausgeschaltet und der Netzstecker aus der Steckdose gezogen ist, bevor Sie ihn reinigen oder warten.



Warnung:

Tauchen Sie den Staubsauger, das Netzkabel oder den Stecker niemals in Wasser oder andere Flüssigkeiten.

Verwenden Sie zum Reinigen von Teilen des Geräts keine Drahtschwämme aus Kunststoff oder Metall, scharfe Reinigungsmittel, Chemikalien, Benzin, Lösungsmittel oder ähnliche Substanzen. Es könnte zu ernsthaften Schäden an der Oberfläche kommen.

Leeren und Reinigen des Schmutzwassertanks

1. Trennen Sie den flexiblen Schlauch und das Ende des Zulaufschlauchs vom Staubsauger – siehe Abb. **G1**.
2. Nehmen Sie den Wassertank aus dem Staubsauger heraus.

3. Lösen Sie die Verschlüsse auf beiden Seiten und entfernen Sie die obere Abdeckung mit der Motoreinheit – siehe Abb. **G2**.
4. Leeren Sie den Inhalt des Schmutzwassertanks in das Waschbecken oder den Abfluss.
5. Wischen Sie das Innere des Tanks mit einem leicht feuchten Tuch ab.
6. Entfernen Sie den Schaumstofffilter von der Unterseite der Motoreinheit. Klopfen Sie den Schaumstofffilter aus, um Verunreinigungen zu entfernen. Wir empfehlen, den Filter außerhalb des Wohngebiets auszuklopfen.
7. Wischen Sie die obere Abdeckung der Motoreinheit mit einem trockenen Tuch ab. Wenn der Schaumstofffilter stark verschmutzt ist, können Sie ihn von Hand in warmem Wasser mit ein wenig Feinwaschmittel waschen. Die Wassertemperatur darf nicht 40 °C überschreiten. Wringen Sie den Filter mit der Hand aus und lassen Sie ihn frei trocknen. Trocknen Sie es nicht im Trockner oder in direktem Sonnenlicht. Vergewissern Sie sich vor dem Einsetzen in den Staubsauger, dass er vollständig trocken ist. Überprüfen Sie regelmäßig den Zustand des Schaumstofffilters. Wenn er beschädigt ist, muss er durch einen neuen ersetzt werden. Verwenden Sie den Staubsauger nicht mit einem beschädigten Filter.

Reinigung des Wassertanks

1. Fassen Sie den Wassertank am Griff und ziehen Sie ihn nach oben, um ihn aus dem Staubsauger zu entfernen.
2. Öffnen Sie den Stopfen und gießen Sie das Wasser aus – siehe Abb. H.
3. Lassen Sie den Stopfen offen, damit das Innere des Wassertanks vollständig trocknen kann.
4. Wenn der Tank trocken ist, schließen Sie den Stopfen und setzen Sie den Tank wieder in den Staubsauger ein.

Reinigung des HEPA-Filters (Abb. I)

1. Lösen Sie die Verschlüsse auf beiden Seiten und entfernen Sie die obere Abdeckung mit der Motoreinheit.
2. Drehen Sie den Verschluss des HEPA-Filters, um ihn zu entfernen.
3. Nehmen Sie den HEPA-Filter aus der Halterung, indem Sie ihn von der Motoreinheit wegziehen.
4. Klopfen Sie den HEPA-Filter aus, um Verunreinigungen zu entfernen. Wir empfehlen, den Filter außerhalb des Wohngebiets auszuklopfen. Sie können z. B. eine sanfte Bürste verwenden, um den Schmutz zu entfernen.
5. Bringen Sie den sauberen HEPA-Filter von unten an die Halterung des HEPA-Filters an und sichern Sie ihn mit dem Verschluss.

Der HEPA-Filter sollte nicht gewaschen werden. Wenn der HEPA-Filter stark verschmutzt ist, können Sie den Schmutz auch mit einem Staubsauger mit aufgesetzter Bürstendüse entfernen.

Überprüfen Sie regelmäßig den Zustand des HEPA-Filters. Wenn er beschädigt ist, muss er durch einen neuen ersetzt werden. Verwenden Sie den Staubsauger nicht mit einem beschädigten Filter.

Reinigung des Zubehörs

Wischen Sie das Staubsaugerezubehör (flexibler Schlauch, Kunststoffrohre, Teppichdüse, schmale Polsterdüse, Aufsatz für glatte Oberflächen) mit einem leicht feuchten Tuch ab. Wischen Sie es dann mit einem trockenen Tuch ab.

Langfristige Lagerung

Vergewissern Sie sich vor einer längeren Lagerung, dass der Staubsauger und sein Zubehör sauber sind, der Schmutzwassertank leer ist und ordnungsgemäß gereinigt wurde.

Bewahren Sie das Gerät und sein Zubehör an einem trockenen und gut belüfteten Ort außer Reichweite von Kindern und Haustieren auf. Stellen Sie keine Gegenstände auf das Gerät.

PROBLEMBEHEBUNG

Problem	Mögliche Ursache	Lösung
Der Staubsauger lässt sich nicht einschalten.	Der Stecker ist nicht richtig in die Steckdose eingesteckt.	Stecken Sie den Stecker in die Steckdose.
	Die Steckdose steht nicht unter Spannung.	Stecken Sie den Stecker in eine andere Steckdose.
	Sie haben den Schalter nicht auf Position I gestellt.	Stellen Sie den Schalter auf Position I.
Niedrige Saugleistung.	Das Rohr oder der flexible Schlauch ist verstopft.	Schalten Sie den Staubsauger aus, ziehen Sie den Stecker aus der Steckdose, nehmen Sie den Staubsauger auseinander und beseitigen Sie die Ursache der Verstopfung.
	Der Schmutzwassertank ist voll.	Leeren Sie den Schmutzwassertank.
	Der flexible Schlauch ist beschädigt.	Lassen Sie ihn austauschen.
	Der Schaumstofffilter oder HEPA-Filter ist verschmutzt.	Reinigen Sie den Schaumstofffilter oder den HEPA-Filter.
Es fließt nur wenig oder gar kein Wasser, wenn die Taste zur Wasserregulierung gedrückt wird.	Die Wasseraustrittsdüsen sind verstopft.	Reinigen Sie die Wasseraustrittsdüsen.
	Die Pumpe ist beschädigt.	Lassen Sie sie austauschen.
	Der Ein-/Aus-Schalter für das Nasssaugen befindet sich in Position 0 (aus).	Stellen Sie den Schalter auf Position I (ein).

Wenn das Problem nicht in der obigen Tabelle angeführt ist oder das Problem nicht behoben werden konnte, schalten Sie das Gerät aus, ziehen Sie den Stecker des Netzkabels aus der Steckdose und wenden Sie sich an einen autorisierten Kundendienst.

Děkujeme, že jste si koupili spotřebič značky SIGURO. Jsme vděční za vaši důvěru a je nám potěšením vám přístroj na dalších stránkách představit a seznámit vás se všemi jeho funkcemi a způsoby použití.

Věříme ve spravedlivou a odpovědnou společnost, a proto spolupracujeme pouze s dodavateli, kteří splňují naše přísná kritéria na ochranu zájmu zaměstnanců, prevenci jejich zneužívání a férové pracovní podmínky.

Pokud potřebujete pomoci s rozsáhlou údržbou nebo opravou výrobku, která vyžaduje zásah do jeho vnitřních částí, je vám k dispozici náš autorizovaný servis na e-mailové adrese siguro@alza.cz nebo operátoři na infolince prodejce. Pro vaše pohodlí při řešení jakýchkoliv problémů s výrobkem jsme tato kontaktní místa sjednotili a výše uvedené kontakty lze využít i v případě veškerých reklamací nebo pozáručního servisu.

Nejaktuálnější verzi návodu k použití naleznete na stránkách www.siguro.net.

BEZPEČNOSTNÍ INFORMACE



Před použitím si prosím pozorně přečtete tento manuál a uschovejte ho pro budoucí použití.

1. Tento spotřebič mohou používat děti ve věku 8 let a starší a osoby se sníženými fyzickými, smyslovými nebo mentálními schopnostmi nebo s nedostatkem zkušeností a znalostí, pokud jsou pod dozorem nebo byly poučeny o používání spotřebiče bezpečným způsobem a rozumí případným nebezpečím.
2. Děti si se spotřebičem nesmějí hrát.
3. Čištění a údržbu prováděnou uživatelem nesmějí provádět děti bez dozoru.
4. Jestliže je napájecí přívod poškozen, musí být nahrazen výrobcem, jeho servisním technikem nebo podobně kvalifikovanou osobou, aby se zabránilo vzniku nebezpečné situace.
5. Vidlice se musí vytáhnout ze zásuvky před čištěním nebo údržbou spotřebiče.

6. Neponořujte do vody při čištění.
7. Pravidelně kontrolujte stav spotřebiče. Je-li poškozen, nesmí se používat.
8. Dodržujte instrukce o používání a údržbě, které jsou uvedeny v tomto návodu.
9. **VÝSTRAHA:** Dbejte zvýšené opatrnosti, aby nedošlo k zachycení o rotační části spotřebiče.
10. Tento spotřebič je určen pro použití v domácnostech, kancelářích a podobných prostorách. Nepoužívejte jej v průmyslovém prostředí ani ke komerčnímu využití.
11. Před zapojením vidlice napájecího přívodu do zásuvky se ujistěte, že se shoduje vstupní napětí uvedené na jeho typovém štítku s elektrickým napětím zásuvky.
12. Před použitím se ujistěte, že je spotřebič správně složen.
13. Tento spotřebič je určen k suchému i mokrému vysávání. Pokud jej budete používat k suchému vysávání, vždy se ujistěte, že je správně instalovaný prachový sáček. Pokud jej budete používat k mokrému vysávání, prachový sáček nejdříve vyjměte.
14. Před použitím spotřebiče je třeba instalovat pojezdová kolečka. Postupujte podle pokynů uvedených v tomto návodu.
15. Spotřebič nestavte do blízkosti otevřeného ohně ani jiných zdrojů tepla. Nevystavujte jej přímému slunečnímu záření.
16. Dbejte na to, aby se napájecí přívod nedotýkal horkého povrchu nebo ostrých předmětů. Přívod adaptéru umístěte tak, aby se o něj nezakopávalo.
17. Neblokujte výstupní a vstupní otvory vzduchu.
18. Tento spotřebič je určen k vysávání nečistot z podlah, koberců, příp. z čalounění, polic apod. Nepoužívejte jej k vysávání:
 - doutnajících cigaret, hořících předmětů, zápalek nebo žhavého popele;
 - vody a jiných tekutin;
 - hořlavých nebo těkavých látek;
 - ostrých předmětů, jako jsou např. střepty, jehly, špendlíky apod.;
 - mouky, omítky, cementu a jiných stavebních materiálů;
 - větších kusů papíru nebo plastových sáčků, které mohou snadno zablokovat sací otvor.
19. Při vysávání některých typů podlahových krytin může dojít ke vzniku elektrostatického náboje, který nepředstavuje pro uživatele žádné nebezpečí.
20. Žádnou část spotřebiče nepřikládejte k žádným částem obličeje ani těla.
21. Spotřebič vypněte, pokud jej necháváte bez dozoru, po ukončení používání a před čištěním.
22. Vidlici napájecího přívodu odpojujte od zásuvky tahem za vidlici, nikoli za napájecí přívod. Jinak by mohlo dojít k poškození vidlice nebo zásuvky.
23. Nepoužívejte spotřebič, pokud nefunguje správně, jestliže byl poškozen nebo ponořen do vody.

24. Spotřebič sami neopravujte ani ho nijak neupravujte. Veškeré opravy svěřte autorizovanému servisu.

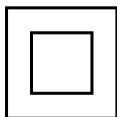

Zařízení třídy ochrany II



Tento symbol označuje, že zařízení je chráněno před vniknutím malých cizích předmětů a proti stříkající vodě (ve všech úhlech).

PŘEHLED

Přehled (obr. A)



- 1 Rukojeť flexibilní hadice
- 2 Pojistka k vyjmutí rukojeti flexibilní hadice
- 3 Plastové trubice (2 ks)
- 4 Pojistka k vyjmutí plastové trubice
- 5 Pojistka k vyjmutí kobercové hubice
- 6 Kobercová hubice
- 7 Flexibilní hadice
- 8 Tlačítko výdeje vody
- 9 Rukojeť
- 10 Konektor k připojení hadičky přívodu vody
- 11 Vstupní otvor
- 12 Spínač napájení
- 13 Spínač výdeje vody
- 14 Nádržka na vodu
- 15 Zámky (umístěny na obou stranách)
- 16 Nádobka na špinavou vodu
- 17 Základna
- 18 Pojezdová kolečka

Příslušenství (obr. B)

- 1 Nástavec na hladké povrchy
- 2 Úzká hubice na čalounění
- 3 Podlahová hubice
- 4 HEPA filtr
- 5 Molitanový filtr
- 6 Štěrbínová hubice

TECHNICKÉ PARAMETRY

Napájení	220–240 V~ 50/60 Hz
Jmenovitý příkon	1600 W
Kapacita nádoby na špinavou vodu	20 l
Hlučnost	85 dB

Sací výkon	250 W
Rozměry	51,5 × 44 × 36,3 cm
Hmotnost	7,18 kg
Délka napájecího přívodu	3,5 m

PŘED PRVNÍM POUŽITÍM

Vyjměte spotřebič a jeho příslušenství z obalu. Před likvidací obalu se ujistěte, že jste vyjmuli všechny komponenty. Zkontrolujte, zdali nejsou spotřebič ani žádné příslušenství poškozeny.

Instalace jezdových koleček (obr. C)

Před použitím vysavače je třeba instalovat jezdová kolečka.

1. Uvolněte zámkové a odstraňte horní kryt s motorovou jednotkou. Otočte nádobu na špinavou vodu vzhůru nohama a položte ji na měkkou podložku.
2. Čep jezdového kolečka vložte do otvoru ve spodní části nádržky. Mírně zatlačte, aby bylo jezdové kolečko správně vloženo. Takto vložte všechny čtyři jezdová kolečka.
3. Otočte nádobu zpět do provozní polohy a ujistěte se, že jsou kolečka správně nasazená, volně se otáčejí a nádoba je v rovině.

Jezdová kolečka nejsou vybavena brzdícím mechanismem. Ujistěte se proto, že je vysavač umístěn na rovné a pevné podlaze.

Jezdová kolečka usnadňují pohyb vysavače při jeho přemístění po hladkém povrchu. Nepřejíždějte jezdovými kolečky prahy, kabely nebo jiné překážky. Jinak by mohlo dojít k jejich poškození.

Pokud by měl být vysavač umístěn na nerovném nebo lehce nakloněném povrchu (např. během uložení), musíte zajistit jezdová kolečka, aby nedošlo k nežádoucímu pohybu vysavače. Nekontrolovaný pohyb vysavače může způsobit jeho poškození nebo škody na majetku.

HEPA filtr * Molitanový filtr

Vysavač je dodáván se dvěma filtry: HEPA filtrem a molitanovým filtrem.

HEPA filtr se používá k suchému vysávání, zatímco **molitanový filtr** se používá k mokrému vysávání.

Při sestavení vysavače je třeba vždy připevnit správný filtr podle zamýšleného účelu použití vysavače.

Sestavení vysavače

1. Uvolněte zámkové na obou stranách a sejměte horní kryt s motorovou jednotkou. Připevněte HEPA filtr nebo molitanový filtr. Nasadte horní kryt s motorovou jednotkou zpět na nádobu na špinavou vodu – viz obr. **D1**; a zajistěte zámkové.
2. Nádržku na vodu nasadte shora k zadní části vysavače – viz obr. **D2**. Je důležité, aby konektor v nádržce zapadl do vstupního otvoru ve vysavači.
3. Připojte koncovku flexibilní hadice ke vstupnímu otvoru v přední části vysavače. Ke konektoru (nad vstupním otvorem) zapojte koncovku přívodní hadičky – viz obr. **D3**.
4. Druhou koncovku flexibilní hadice vložte do jedné trubice a podle potřeby připojte i druhou trubici. Zatlačte proti sobě, až uslyšíte cvaknutí.

- Na druhý konec trubice nasadte kobercovou hubici, příp. úzkou hubici na čalounění. Zatlačte proti sobě, až uslyšíte cvaknutí.



Poznámka:

Pokud potřebujete vysavač rozložit, k uvolnění a vyjmutí kobercové hubice, úzké hubice na čalounění, plastových trubíc nebo flexibilní hadice vždy nejdříve stiskněte pojistku a tahem směrem ven části oddělte.

Naplnění nádržky na vodu

- Uchopte nádržku za rukojeť a tahem směrem nahoru ji vyjměte z vysavače.
- Otevřete zátku a nalijte do nádržky čistou vodu. Při plnění dodržujte maximální hladinu vody.
- Zavřete zátku a instalujte nádržku zpět do vysavače. Nádržku na vodu nasadte shora k zadní části vysavače – viz obr. **D2**. Je důležité, aby konektor v nádržce zapadl do vstupního otvoru ve vysavači.



Varování:

Nádržku nikdy neplňte nad rysku maximální hladiny vody.

Během provozu pravidelně kontrolujte stav vody v nádržce. Pokud hladina vody klesne pod rysku minimální hladiny, doplňte vodu do nádržky. Postupujte stejným způsobem, který je popsán výše.

Do nádržky můžete přidat trochu prostředku k čištění koberců, který je speciálně určený pro tento typ výrobku. Nepoužívejte jiné čisticí prostředky, zvláště ty s vysokým pěnicím účinkem, chemické čističe či jiné látky.

POUŽITÍ VYSAVAČE

Zkontrolujte, že je vysavač správně sestavený, a to i z hlediska zamýšleného způsobu použití.

- Zcela rozviňte napájecí přívod.
- Zapojte vidlici napájecího přívodu do řádně uzemněné síťové zásuvky.
- Přepněte spínač výdeje vody do polohy **I** – viz obr. **E1**.
- Kobercovou hubici, příp. úzkou hubici na čalounění, přiblížte k povrchu (koberci, běhounu, čalounění), který chcete vyčistit, a stiskněte tlačítko výdeje vody. Z trysky v hubici začne vytékat voda – viz obr. **E2**. Pohybuje hubici dopředu a dozadu po povrchu, abyste jej navlhčili a pomohli odstranit případné skvrny. Z hubice bude voda vytékat, dokud budete držet tlačítko výdeje vody. Jakmile jej uvolníte, výdej vody se zastaví.
- Když je povrch dostatečně vyčištěný, přepněte spínač výdeje vody do polohy **O** (vypnuto).
- Přepněte spínač napájení do polohy **I** (zapnuto), abyste vysavač zapnuli. Přiložte hubici k povrchu, který jste vyčistili, a tahem směrem k sobě pomalu vysávejte špinavou vodu z povrchu – viz obr. **E2**. Tento pohyb opakujte, dokud nebude čištěný povrch suchý.
- Po skončení vysávání přepněte spínač do polohy **O** (vypnuto) a vysavač se vypne. Vyčistěte jej podle pokynů v kapitole „Čištění a údržba“.

Když plovák uvnitř nádoby na špinavou vodu zaznamená, že hladina vody dosáhla maximální hladiny, dojde k uzavření sacího otvoru a vysavač zvýší chod otáček a bude

hlučnější. V takovém případě vypněte vysavač a vyprázdněte nádobu na špinavou vodu.



Varování:

Zabraňte tomu, aby se vysavač převrhl, když je nádoba na prach naplněná vodou. Hrozí nevratné poškození vysavače.



Poznámka:

Abyste zabránili ucpání nebo zablokování podlahové hubice nebo trubice, nevysávejte velké předměty, papír, látky apod.

Použití nástavce na hladké povrchy

Nástavec na hladké povrchy slouží k vysávání prachu a nečistot z hladkých podlah (např. z dlaždic, plovoucí podlahy, lina apod.) bez použití vody.

Nasadte nástavec na hladké podlahy na kobercovou hubici – viz obr. F.

Použití štěrbinové hubice

Štěrbinová hubice je určena k vysávání prachu a nečistot z těsných, úzkých a těžko přístupných míst.

Před nasazením hubice na koncovku flexibilní hadice se vždy ujistěte, že je vysavač vypnutý a odpojený od zdroje napájení.

ČIŠTĚNÍ A ÚDRŽBA

Před čištěním a jakoukoli údržbou se vždy ujistěte, že je vysavač vypnutý a vidlice napájecího přívodu je odpojena od síťové zásuvky.



Varování:

Nikdy neponořujte vysavač, napájecí přívod ani vidlici do vody ani jiné tekutiny.

K čištění žádných částí spotřebiče nepoužívejte umělohmotné nebo kovové drátěnky, hrubé čisticí prostředky, chemikálie, benzín, rozpouštědla ani jiné podobné látky. Mohlo by dojít k vážnému narušení povrchové úpravy.

Vyprázdnění a čištění nádoby na špinavou vodu

1. Odpojte flexibilní hadici a koncovku přívodní hadičky od vysavače – viz obr. G1.
2. Odstraňte nádržku na vodu z vysavače.
3. Uvolněte zámký na obou stranách a sejměte horní kryt s motorovou jednotkou – viz obr. G2.
4. Vyprázdněte obsah nádoby na špinavou vodu do výlevky nebo odtokového kanálku.
5. Vnitřní prostor nádoby vytřete mírně navlhčeným hadříkem.
6. Sejměte molitanový filtr ze spodní části motorové jednotky. Molitanový filtr vyklepejte, abyste z něj odstranili nečistoty. Doporučujeme filtr vyklepávat mimo obytnou část.
7. Horní kryt s motorovou jednotkou otřete suchým hadříkem.

Pokud je molitanový filtr silně znečištěný, můžete jej omýt v ruce v teplé vodě s trochou pracího prostředku na jemné prádlo. Teplota vody nesmí přesáhnout 40 °C. Filtr vyždímejte v ruce a nechte volně uschnout. Nesušte jej v sušičce ani na přímém slunci.

Před vložením do vysavače se ujistěte, že je zcela suchý. Pravidelně kontrolujte stav molitanového filtru. Pokud je poškozený, musí být vyměněn za nový. Nepoužívejte vysavač s poškozeným filtrem.

Čištění nádržky na vodu

1. Uchopte nádržku za rukojeť a tahem směrem nahoru ji vyjměte z vysavače.
2. Otevřete zátku a vylijte z ní vodu – viz obr. H.
3. Nechte zátku otevřenou, aby mohl vnitřní prostor nádržky vyschnout.
4. Když je nádržka suchá, zavřete zátku a vložte nádržku zpět do vysavače.

Čištění HEPA filtru (obr. I)

1. Uvolněte zámky na obou stranách a sejměte horní kryt s motorovou jednotkou.
2. Otočte zámkem HEPA filtru, abyste jej mohli sejmut.
3. Tahem směrem od motorové jednotky sejměte HEPA filtr z držáku.
4. Vyklepejte HEPA filtr, abyste z něj odstranili nečistoty. Doporučujeme filtr vyklepávat mimo obytnou část. K odstranění nečistot můžete použít i jemný kartáček.
5. Čistý HEPA filtr nasadte zesponu na držák HEPA filtru a zajistěte zámkem.

HEPA filtr se nemá mýt. Pokud je HEPA filtr silně znečištěný, můžete nečistoty odstranit i pomocí vysavače s nasazenou kartáčovou hubicí.

Pravidelně kontrolujte stav HEPA filtru. Pokud je poškozený, musí být vyměněn za nový. Nepoužívejte vysavač s poškozeným filtrem.

Čištění příslušenství

Příslušenství vysavače (flexibilní hadice, plastové trubice, kobercová hubice, úzká hubice na čalounění, nástavec na hladké povrchy) otřete mírně navlhčeným hadříkem. Poté otřete suchou utěrkou.

Dlouhodobé uložení

Před dlouhodobým uložením se ujistěte, že jsou vysavač i jeho příslušenství čisté, nádoba na špinavou vodu je prázdná a řádně vyčištěná.

Spotřebič a jeho příslušenství uložte na suché a dobře větrané místo mimo dosah dětí nebo domácích mazlíčků. Na spotřebič nepokládejte žádné předměty.

ŘEŠENÍ POTÍŽÍ

Problém	Možná příčina	Řešení
Vysavač se nezapnul.	Vidlice není správně vložena v zásuvce.	Zasuňte vidlici do síťové zásuvky.
	Zásuvka není pod napětím.	Zapojte vidlici do jiné zásuvky.
	Nepřepnuli jste spínač do polohy I.	Přepněte spínač do polohy I.

Problém	Možná příčina	Řešení
Slabý sací výkon.	Došlo k zablokování trubice nebo flexibilní hadice.	Vypněte vysavač, odpojte vidlici od síťové zásuvky, rozeberte vysavač a odstraňte příčinu zablokování.
	Nádoba na špinavou vodu je plná.	Vyprázdněte nádobu na špinavou vodu.
	Flexibilní hadice je poškozená.	Nechte ji vyměnit.
	Molitanový filtr nebo HEPA filtr je špinavý.	Vyčistěte molitanový filtr nebo HEPA filtr.
Po stisknutí tlačítka výdeje vody teče voda málo nebo vůbec.	Trysky výdeje vody jsou zablokované.	Vyčistěte trysky výdeje vody.
	Čerpadlo je poškozené.	Nechte jej vyměnit.
	Spínač výdeje vody je v poloze 0 (vypnuto).	Přepněte spínač do polohy I (zapnuto).

Pokud problém není uveden v tabulce výše nebo se problém nepodařilo vyřešit, vypněte spotřebič, odpojte zástrčku přívodního kabelu od síťové zásuvky a obraťte se na autorizované servisní středisko.

Ďakujeme, že ste si kúpili spotrebič značky SIGURO. Sme vďační za vašu dôveru a je nám potešením vám prístroj na ďalších stránkach predstaviť a oboznámiť vás so všetkými jeho funkciami a spôsobmi použitia.

Veríme v spravodlivú a zodpovednú spoločnosť, a preto spolupracujeme iba s dodávateľmi, ktorí spĺňajú naše prísne kritériá na ochranu záujmu zamestnancov, prevenciu ich zneužívania a férové pracovné podmienky.

Ak potrebujete pomôcť s rozsiahlou údržbou alebo opravou výrobku, ktorá vyžaduje zásah do jeho vnútorných častí, je vám k dispozícii náš autorizovaný servis na e-mailovej adrese siguro@alza.cz alebo operátori na infolinke pre dajcu. Pre vaše pohodlie pri riešení akýchkoľvek problémov s výrobkom sme tieto kontaktné miesta zjednotili a vyššie uvedené kontakty je možné využiť aj v prípade všetkých reklamácií alebo pozáručného servisu.

Najaktuálnejšiu verziu návodu na použitie nájdete na stránkach www.siguro.net.

BEZPEČNOSTNÉ INFORMÁCIE



Pred použitím si, prosím, pozorne prečítajte tento manuál a uschovajte ho na budúce použitie.

1. Tento spotrebič môžu používať deti vo veku 8 rokov a staršie a osoby so zníženými fyzickými, zmyslovými alebo mentálnymi schopnosťami alebo s nedostatkom skúseností a znalostí, ak sú pod dozorom alebo boli poučené o používaní spotrebiča bezpečným spôsobom a rozumejú prípadným nebezpečenstvám.
2. Deti sa so spotrebičom nesmú hrať.
3. Čistenie a údržbu vykonávanú používateľom nesmú vykonávať deti bez dozoru.
4. Ak je napájací prívod poškodený, musí ho nahradiť výrobca, jeho servisný technik alebo podobne kvalifikovaná osoba, aby sa zabránilo vzniku nebezpečnej situácie.
5. Vidlica sa musí vytiahnuť zo zásuvky pred čistením

alebo údržbou spotrebiča.

6. Neponárajte do vody pri čistení.
7. Pravidelne kontrolujte stav spotrebiča. Ak je poškodený, nesmie sa používať.
8. Dodržujte inštrukcie o používaní a údržbe, ktoré sú uvedené v tomto návode.
9. **VÝSTRAHA:** Dbajte na zvýšenú opatrnosť, aby nedošlo k zachyteniu o rotačné časti spotrebiča.
10. Tento spotrebič je určený na použitie v domácnostiach, kanceláriách a podobných priestoroch. Nepoužívajte ho v priemyselnom prostredí ani na komerčné využitie.
11. Pred zapojením vidlice napájacieho prívodu do zásuvky sa uistite, že sa zhoduje vstupné napätie uvedené na jeho typovom štítku s elektrickým napätím zásuvky.
12. Pred použitím sa uistite, že je spotrebič správne zložený.
13. Tento spotrebič je určený na suché aj mokré vysávanie. Ak ho budete používať na suché vysávanie, vždy sa uistite, že je správne inštalované prachové vrecúško. Ak ho budete používať na mokré vysávanie, prachové vrecúško najskôr vyberte.
14. Pred použitím spotrebiča je potrebné inštalovať pojazďové kolieska. Postupujte podľa pokynov uvedených v tomto návode.
15. Spotrebič neumiestňujte do blízkosti otvoreného ohňa ani iných zdrojov tepla. Nevystavujte ho priamemu slnečnému žiareniu.
16. Dbajte na to, aby sa napájací prívod nedotýkal horúceho povrchu alebo ostrých predmetov. Prívod adaptéra umiestnite tak, aby sa oň nezakopávalo.
17. Neblokujte výstupné a vstupné otvory vzduchu.
18. Tento spotrebič je určený na vysávanie nečistôt z podláh, kobercov, príp. z čalúnenia, políc a pod. Nepoužívajte ho na vysávanie:
 - tlejúcich cigariet, horiacich predmetov, zápaliek alebo žeravého popola;
 - vody a iných tekutín;
 - horľavých alebo prchavých látok;
 - ostrých predmetov, ako sú napr. črepy, ihly, špendlíky a pod.;
 - múky, omietky, cementu a iných stavebných materiálov;
 - väčších kusov papiera alebo plastových vrecúšok, ktoré môžu ľahko zablokovať nasávací otvor.
19. Pri vysávaní niektorých typov podlahových krytín môže dôjsť k vzniku elektrostatického náboja, ktorý nepredstavuje pre používateľa žiadne nebezpečenstvo.
20. Žiadnu časť spotrebiča neprikladajte k žiadnym častiam tváre ani tela.
21. Spotrebič vypnite, ak ho nechávate bez dozoru, po ukončení používania a pred čistením.
22. Vidlicu napájacieho prívodu odpájajte od zásuvky ťahom za vidlicu, nie za napájací prívod. Inak by mohlo dôjsť k poškodeniu vidlice alebo zásuvky.

23. Nepoužívajte spotrebič, ak nefunguje správne, ak bol poškodený alebo ponorený do vody.
24. Spotrebič sami neopravujte ani ho nijako neopravujte. Všetky opravy zverte autorizovanému servisu.

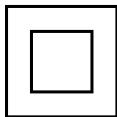

Zariadenie triedy ochrany II



Tento symbol označuje, že zariadenie je chránené pred vniknutím malých cudzích predmetov a proti striekajúcej vode (vo všetkých uhloch).

PREHLAD

Prehľad (obr. A)



- 1 Rukoväť flexibilnej hadice
- 2 Poistka na vybratie rukoväti flexibilnej hadice
- 3 Plastové trubice (2 ks)
- 4 Poistka na vybratie plastovej trubice
- 5 Poistka na vybratie kobercovej hubice
- 6 Kobercová hubica
- 7 Flexibilná hadica
- 8 Tlačidlo výdaja vody
- 9 Rukoväť
- 10 Konektor na pripojenie hadičky prívodu vody
- 11 Vstupný otvor
- 12 Spínač napájania
- 13 Spínač výdaja vody
- 14 Nádržka na vodu
- 15 Zámky (umiestnené na oboch stranách)
- 16 Nádobá na špinavú vodu
- 17 Základňa
- 18 Pojazdové kolieska

Príslušenstvo (obr. B)

- 1 Nadstavec na hladké povrchy
- 2 Úzka hubica na čalúnenie
- 3 Podlahová hubica
- 4 HEPA filter
- 5 Molitanový filter
- 6 Štrbinová hubica

TECHNICKÉ PARAMETRE

Napájanie	220 – 240 V~ 50/60 Hz
Menovitý príkon	1600 W
Kapacita nádoby na špinavú vodu	20 l
Hlučnosť	85 dB

Nasávací výkon	250 W
Rozmery	51,5 × 44 × 36,3 cm
Hmotnosť	7,18 kg
Dĺžka napájacieho prívodu	3,5 m

PRED PRVÝM POUŽITÍM

Vyberte spotrebič a jeho príslušenstvo z obalu. Pred likvidáciou obalu sa uistite, že ste vybrali všetky komponenty. Skontrolujte, či nie sú spotrebič ani žiadne príslušenstvo poškodené.

Inštalácia pojazdových koliesok (obr. C)

Pred použitím vysávača je potrebné inštalovať pojazdové kolieska.

1. Uvoľnite zámky a odstráňte horný kryt s motorovou jednotkou. Otočte nádobu na špinavú vodu hore nohami a položte ju na mäkkú podložku.
2. Čap pojazdového kolieska vložte do otvoru v spodnej časti nádržky. Mierne zatlačte, aby bolo pojazdové koliesko správne vložené. Takto vložte všetky štyri pojazdové kolieska.
3. Otočte nádobu späť do prevádzkovej polohy a uistite sa, že sú kolieska správne nasadené, voľne sa otáčajú a nádoba je v rovine.

Pojazdové kolieska nie sú vybavené brzdovým mechanizmom. Uistite sa preto, že je vysávač umiestnený na rovnej a pevnej podlahe.

Pojazdové kolieska uľahčujú pohyb vysávača pri jeho premiestnení po hladkom povrchu. Neprechádzajte pojazdvými kolieskami prahy, káble alebo iné prekážky. Inak by mohlo dôjsť k ich poškodeniu.

Ak by mal byť vysávač umiestnený na nerovnom alebo mierne naklonenom povrchu (napr. počas uloženia), musíte zaistiť pojazdové kolieska, aby nedošlo k nežiaducemu pohybu vysávača. Nekontrolovaný pohyb vysávača môže spôsobiť jeho poškodenie alebo škody na majetku.

HEPA filter * molitanový filter

Vysávač sa dodáva s dvoma filtrami: HEPA filtrom a molitanovým filtrom.

HEPA filter sa používa na suché vysávanie, zatiaľ čo **molitanový filter** sa používa na mokré vysávanie.

Pri zostavení vysávača je potrebné vždy pripevniť správny filter podľa zamýšľaného účelu použitia vysávača.

Zostavenie vysávača

1. Uvoľnite zámky na oboch stranách a odoberte horný kryt s motorovou jednotkou. Pripevnite HEPA filter alebo molitanový filter. Nasadte horný kryt s motorovou jednotkou späť na nádobu na špinavú vodu – pozrite obr. **D1**; a zaistite zámky.
2. Nádržku na vodu nasadte zhora k zadnej časti vysávača – pozrite obr. **D2**. Je dôležité, aby konektor v nádržke zapadol do vstupného otvoru vo vysávači.
3. Pripojte koncovku flexibilnej hadice k vstupnému otvoru v prednej časti vysávača. Ku konektoru (nad vstupným otvorom) zapojte koncovku prívodnej hadičky – pozrite obr. **D3**.
4. Druhú koncovku flexibilnej hadice vložte do jednej trubice a podľa potreby pripojte aj druhú trubicu. Zatlačte proti sebe, až začujete cvaknutie.

- Na druhý koniec trubice nasadte kobercovú hubicu, príp. úzku hubicu na čalúnenie. Zatlačte proti sebe, až začujete cvaknutie.



Poznámka:

Ak potrebujete vysávač rozložiť, na uvoľnenie a vybratie kobercovej hubice, úzkej hubice na čalúnenie, plastových trubíc alebo flexibilnej hadice vždy najskôr stlačte poistku a ťahom smerom von časti oddelte.

Naplnenie nádržky na vodu

- Uchopte nádržku za rukoväť a ťahom smerom hore ju vyberte z vysávača.
- Otvorte zátku a nalejte do nádržky čistú vodu. Pri plnení dodržujte maximálnu hladinu vody.
- Zavrite zátku a inštalujte nádržku späť do vysávača. Nádržku na vodu nasadte zhora k zadnej časti vysávača – pozrite obr. **D2**. Je dôležité, aby konektor v nádržke zapadol do vstupného otvoru vo vysávači.



Varovanie:

Nádržku nikdy neplňte nad rysku maximálnej hladiny vody.

Počas prevádzky pravidelne kontrolujte stav vody v nádržke. Ak hladina vody klesne pod rysku minimálnej hladiny, doplňte vodu do nádržky. Postupujte rovnakým spôsobom, ktorý je opísaný vyššie.

Do nádržky môžete pridať trochu prostriedku na čistenie kobercov, ktorý je špeciálne určený pre tento typ výrobku. Nepoužívajte iné čistiace prostriedky, obzvlášť tie s vysokým peniacim účinkom, chemické čističe či iné látky.

POUŽITIE VYSÁVAČA

Skontrolujte, či je vysávač správne zostavený, a to aj z hľadiska zamýšľaného spôsobu použitia.

- Úplne rozviňte napájací prívod.
- Zapojte vidlicu napájacieho prívodu do riadne uzemnenej sietovej zásuvky.
- Prepnite spínač výdaja vody do polohy **I** – pozrite obr. **E1**.
- Kobercovú hubicu, príp. úzku hubicu na čalúnenie, priblížte k povrchu (kobercu, behúňu, čalúneniu), ktorý chcete vyčistiť, a stlačte tlačidlo výdaja vody. Z dýzy v hubici začne vytekať voda – pozrite obr. **E2**. Pohybujte hubicou dopredu a dozadu po povrchu, aby ste ho navlhčili a pomohli odstrániť prípadné škvrny. Z hubice bude voda vytekať, kým budete držať tlačidlo výdaja vody. Hneď ako ho uvoľníte, výdaj vody sa zastaví.
- Keď je povrch dostatočne vyčistený, prepnite spínač výdaja vody do polohy **O** (vypnuté).
- Prepnite spínač napájania do polohy **I** (zapnuté), aby ste vysávač zapli. Priložte hubicu k povrchu, ktorý ste vyčistili, a ťahom smerom k sebe pomaly vysávajte špinavú vodu z povrchu – pozrite obr. **E2**. Tento pohyb opakujte, kým nebude čistený povrch suchý.
- Po skončení vysávania prepnite spínač do polohy **O** (vypnuté) a vysávač sa vypne. Vyčistite ho podľa pokynov v kapitole „Čistenie a údržba“.

Keď plavák vnútri nádoby na špinavú vodu zaznamená, že hladina vody dosiahla maximálnu hladinu, dôjde k uzatvoreniu nasávacieho otvoru a vysávač zvýši chod otáčok a bude hlučnejší. V takom prípade vypnite vysávač a vyprázdnite nádobu na špinavú vodu.

**Varovanie:**

Zabráňte tomu, aby sa vysávač prevrhol, keď je nádoba na prach naplnená vodou. Hrozí nevratné poškodenie vysávača.

**Poznámka:**

Aby ste zabránili upchaniu alebo zablokovaníu podlahovej hubice alebo trubice, nevysávajte veľké predmety, papier, látky a pod.

Použitie nadstavca na hladké povrchy

Nadstavec na hladké povrchy slúži na vysávanie prachu a nečistôt z hladkých podláh (napr. z dlaždíc, plávajúcej podlahy, linolea a pod.) bez použitia vody.

Nasadte nadstavec na hladké podlahy na kobercovú hubicu – pozrite obr. **F**.

Použitie štrbinovej hubice

Štrbinová hubica je určená na vysávanie prachu a nečistôt z tesných, úzkych a ťažko prístupných miest.

Pred nasadením hubice na koncovku flexibilnej hadice sa vždy uistite, že je vysávač vypnutý a odpojený od zdroja napájania.

ČISTENIE A ÚDRŽBA

Pred čistením a akoukoľvek údržbou sa vždy uistite, že je vysávač vypnutý a vidlica napájacieho prívodu je odpojená od sieťovej zásuvky.

**Varovanie:**

Nikdy neponárajte vysávač, napájací prívod ani vidlicu do vody ani inej tekutiny.

Na čistenie žiadnych častí spotrebiča nepoužívajte umelohmotné alebo kovové drôtenky, hrubé čistiace prostriedky, chemikálie, benzín, rozpúšťadlá ani iné podobné látky. Mohlo by dôjsť k vážnemu narušeniu povrchovej úpravy.

Vyprázdnenie a čistenie nádoby na špinavú vodu

1. Odpojte flexibilnú hadicu a koncovku prívodnej hadičky od vysávača – pozrite obr. **G1**.
2. Odstráňte nádržku na vodu z vysávača.
3. Uvoľnite zámky na oboch stranách a odoberte horný kryt s motorovou jednotkou – pozrite obr. **G2**.
4. Vyprázdňte obsah nádoby na špinavú vodu do výlevky alebo odtokového kanálika.
5. Vnútorňý priestor nádoby vytrite mierne navlhčenou handričkou.
6. Odoberte molitanový filter zo spodnej časti motorovej jednotky. Molitanový filter vyklepte, aby ste z neho odstránili nečistoty. Odporúčame filter vyklepávať mimo obytnej časti.
7. Horný kryt s motorovou jednotkou utrite suchou handričkou.

Ak je molitanový filter silne znečistený, môžete ho umyť v ruke v teplej vode s trochu pracíeho prostriedku na jemnú bielizeň. Teplota vody nesmie presiahnuť 40 °C. Filter vyžmýkajte v ruke a nechajte voľne uschnúť. Nesušte ho v sušičke ani na priamom slnku. Pred vložením do vysávača sa uistite, že je úplne suchý.

Pravidelne kontrolujte stav molitanového filtra. Ak je poškodený, musí sa vymeniť za nový. Nepoužívajte vysávač s poškodeným filtrom.

Čistenie nádržky na vodu

1. Uchopte nádržku za rukoväť a ťahom smerom hore ju vyberte z vysávača.
2. Otvorte zátku a vylejte z nej vodu – pozrite obr. H.
3. Nechajte zátku otvorenú, aby mohol vnútorný priestor nádržky vyschnúť.
4. Keď je nádržka suchá, zavrite zátku a vložte nádržku späť do vysávača.

Čistenie HEPA filtra (obr. I)

1. Uvoľnite zámkové prvky na oboch stranách a odoberte horný kryt s motorovou jednotkou.
2. Otočte zámkovú časť HEPA filtra, aby ste ju mohli odobrať.
3. Ťahom smerom od motorovej jednotky odoberte HEPA filter z držiaka.
4. Vyklepte HEPA filter, aby ste z neho odstránili nečistoty. Odporúčame filter vyklepávať mimo obytnej časti. Na odstránenie nečistôt môžete použiť aj jemnú kefku.
5. Čistý HEPA filter nasadíte zospodu na držiak HEPA filtra a zaistíte zámkovú časť.

HEPA filter sa nemá umývať. Ak je HEPA filter silne znečistený, môžete nečistoty odstrániť aj pomocou vysávača s nasadenou kefovou hubicou.

Pravidelne kontrolujte stav HEPA filtra. Ak je poškodený, musí sa vymeniť za nový. Nepoužívajte vysávač s poškodeným filtrom.

Čistenie príslušenstva

Príslušenstvo vysávača (flexibilná hadica, plastové trubice, kobercová hubica, úzka hubica na čalúnenie, nadstavec na hladké povrchy) utrite mierne navlhčenou handričkou. Potom utrite suchou utierkou.

Dlhodobé uloženie

Pred dlhodobým uložením sa uistite, že sú vysávač aj jeho príslušenstvo čisté, nádoba na špinavú vodu je prázdna a riadne vyčistená.

Spotrebič a jeho príslušenstvo uložte na suché a dobre vetrané miesto mimo dosahu detí alebo domácich maznáčikov. Na spotrebič nekladte žiadne predmety.

RIEŠENIE PROBLÉMOV

Problém	Možná príčina	Riešenie
Vysávač sa nezapojí.	Vidlica nie je správne vložená v zásuvke.	Zasuňte vidlicu do sieťovej zásuvky.
	Zásuvka nie je pod napätím.	Zapojte vidlicu do inej zásuvky.
	Neprepli ste spínač do polohy I.	Prepnite spínač do polohy I.

Problém	Možná příčina	Riešenie
Slabý nasávací výkon.	Došlo k zablokovaniu trubicce alebo flexibilnej hadice.	Vypnite vysávač, odpojte vidlicu od sieťovej zásuvky, rozoberte vysávač a odstráňte príčinu zablokovania.
	Nádoba na špinavú vodu je plná.	Vyprázdňte nádobu na špinavú vodu.
	Flexibilná hadica je poškodená.	Nechajte ju vymeniť.
	Molitanový filter alebo HEPA filter je špinavý.	Vyčistite molitanový filter alebo HEPA filter.
Po stlačení tlačidla výdaja vody tečie voda málo alebo vôbec.	Dýzy výdaja vody sú zablokované.	Vyčistite dýzy výdaja vody.
	Čerpadlo je poškodené.	Nechajte ho vymeniť.
	Spínač výdaja vody je v polohe 0 (vypnuté).	Prepnite spínač do polohy I (zapnuté).

Ak problém nie je uvedený v tabuľke vyššie alebo sa problém nepodarilo vyriešiť, vypnite spotrebič, odpojte zástrčku prírodného kábla od sieťovej zásuvky a obráťte sa na autorizované servisné stredisko.

Köszönjük, hogy a SIGURO márka termékét választotta! Köszönjük, hogy megtisztelt bennünket a bizalmával! Örömmel mutatjuk be Önnek a készülékünket, a készülék funkcióit és a készülék használatát.

Hiszünk abban, hogy tisztességes és felelős vállalat vagyunk, ezért csak olyan beszállítókkal dolgozunk együtt, akik megfelelnek a munkavállalók érdekeinek a védelmére, a munkavállalói visszaélések megelőzésére, továbbá a tisztességes munkakörülmények biztosítására vonatkozó szigorú kritériumainknak.

Amennyiben a készüléken olyan karbantartást vagy javítást kíván végrehajtani, amelyhez a készüléket meg kell bontani, akkor forduljon a márkaszervizhez a siguro@alza.cz e-mailen, vagy hívja fel a vevőszolgálatunkat. A kényelmesebb ügyintézés érdekében ügyfélszolgálati részlegeinket összevontuk, így a fenti elérhetőségen nem csak a javítások és karbantartások megrendelése, hanem a reklamációk benyújtása, valamint a garancia utáni szervizelés is elérhető.

A legfrissebb használati útmutatót a www.siguro.net weblapon találja meg.

BIZTONSÁGI INFORMÁCIÓK



A használatba vétel előtt figyelmesen olvassa el a jelen útmutatót, és azt későbbi felhasználásokhoz is őrizze meg.

1. A készüléket 8 évnél idősebb gyerekek, idős, testi és szellemi fogyatékos személyek, illetve a készülék használatát nem ismerő és hasonló készülék üzemeltetéseinek a tapasztalataival nem rendelkező személyek csak a készülék használati utasítását ismerő és a készülék használatáért felelősséget vállaló személy felügyelete mellett használhatják.
2. A készülék nem játék, azzal gyerekek nem játszhatnak.
3. A készülék tisztítását és karbantartását gyerekek csak felügyelet mellett végezhetik.
4. Az áramütések megelőzése érdekében, a készülék sérült hálózati vezetékét csak márkaszerviz, vagy

villanszerelő szakember cserélheti ki.

5. A készülék tisztításának vagy karbantartásának a megkezdése előtt a hálózati vezetékot húzza ki az elektromos aljzatból.
6. A készüléket ne mártsa vízbe.
7. Rendszeresen ellenőrizze le a készülék állapotát. Ha a készülék megsérült, akkor azt ne használja.
8. A jelen útmutatóban leírt használati és karbantartási előírásokat tartsa be.
9. **FIGYELMEZTETÉS!** Legyen figyelmes, ne érintse meg a készülék tartozékainak a forgó részeit.
10. A készüléket háztartásokban, irodákban és más hasonló helyiségekben lehet használni. A készüléket ne használja ipari környezetben vagy kereskedelmi célokra.
11. A készülék hálózati vezetékét csak a típuscímkén feltüntetett tápfeszültségnek megfelelő elektromos hálózathoz szabad csatlakoztatni.
12. A használatba vétel előtt ellenőrizze le a készülék helyes összeszerelését.
13. A készülék nedves és száraz porszívózáshoz használható. Amennyiben a készüléket száraz porszívózáshoz kívánja használni, akkor győződjön meg arról, hogy a porzsák be van-e szerelve a készülékbe. Nedves porszívózás megkezdése előtt a porzsákot mindig vegye ki a készülékből.
14. A használatba vétel előtt a készülékre a kerekeket fel kell szerelni. A szerelést a jelen útmutatóban leírtak szerint hajtsa végre.
15. A terméket ne tegye forró helyre, nyílt láng vagy más hőforrások közelébe. A készüléket közvetlen napsütés hatásának ne tegye ki.
16. Ügyeljen arra, hogy a hálózati vezeték ne érjen hozzá forró felületekhez vagy éles tárgyakkhoz. Az adapter vezetékét úgy helyezze el, hogy arra senki se lépjen rá, és abban senki se akadjon el.
17. A levegő bemeneti és kimeneti nyílásokat ne takarja le.
18. A készülékkel padlót, szőnyeget, kárpitot bútorokat stb. lehet kiporszívózni. A készüléket ne használja:
 - füstölő cigaretta, égő tárgyak, gyufa vagy forró hamu;
 - víz és más folyadékok;
 - gyúlékony vagy illékony anyagok;
 - éles és hegyes tárgyak (forgács, cserép, tű, gombostű stb.);
 - liszt, cement, vakolat vagy más építőanyagok;
 - nagyobb papírlapok vagy műanyag zacskók porszívózásához.
19. Bizonyos padlótípusok porszívózása esetén elektrosztatikus kisülések keletkezhetnek, ezek azonban a felhasználóra veszélytelenek.
20. A készülék egyetlen részét se tegye az arca közelébe.
21. Ha a porszívót már nem kívánja használni, vagy felügyelet nélkül hagyja, illetve tisztítani szeretné, akkor a porszívót kapcsolja le.
22. A hálózati vezetékot nem szabad a vezetéknél megfogva a fali aljzatból

kihúzni, a művelethez a csatlakozódugót fogja meg. Ellenkező esetben a vezeték vagy az aljzat megsérülhet.

23. Ha a készülék nem működik megfelelő módon, leesett vagy más módon megsérült, illetve vízbe esett, akkor azt ne használja.
24. A készüléket ne próbálja saját erőből megjavítani, illetve azt bármilyen módon átalakítani. A javításokat bízza a márkaszervizre!

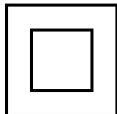

II. védelmi osztályú berendezések



Ez a jel arra utal, hogy a készülék védett kis tárgyak és fröccsenő víz behatolása ellen (bármilyen irányból).

A KÉSZÜLÉK RÉSZEI



Készülék (A. ábra)

- 1 Hajlékony tömlő fogantyú
- 2 Gomb a tömlő fogantyú kihúzásához
- 3 Műanyag szívócső (2 db)
- 4 Gomb a műanyag szívócső kihúzásához
- 5 Gomb a szívófej kihúzásához
- 6 Szőnyeg szívófej
- 7 Hajlékony tömlő
- 8 Víz adagolás gomb
- 9 Fogantyú
- 10 Víz adagoló tömlő csatlakozó
- 11 Bemeneti nyílás
- 12 Főkapcsoló
- 13 Víz adagolás kapcsoló
- 14 Víztartály
- 15 Zárcsat (a készülék mindkét oldalán)
- 16 Koszos víz tartály
- 17 Talprész
- 18 Kerekek

Tartozékok (B. ábra)

- 1 Sima padló szívófej
- 2 Kárpitos bútor szívófej (keskeny)
- 3 Padlószívó fej
- 4 HEPA szűrő
- 5 Szivacs szűrő
- 6 Résszívó fej

MŰSZAKI PARAMÉTEREK

Tápellátás	220–240 V~ 50/60 Hz
Névleges teljesítményfelvétel	1600 W
Koszos víz tartály térfogata	20 l
Zajszint	85 dB

Szívóteljesítmény	250 W
Méreték	51,5 × 44 × 36,3 cm
Tömeg	7,18 kg
Csatlakozó vezeték hossza	3,5 m

AZ ELSŐ HASZNÁLATBA VÉTEL ELŐTT

Vegye ki a készüléket és tartozékait a dobozból. A csomagolóanyag megsemmisítése előtt ellenőrizze le, hogy abból kivett-e minden tartozékot. Ellenőrizze le a készüléket és tartozékait, illetve azok sérülésmentességét.

A kerekek beszerelése (C. ábra)

A porszívó használatba vétele előtt a kerekeket fel kell szerelni.

1. A zárscatot nyissa ki és vegye le a motoros egységet. A koszos víz tartályt fordítsa fejtetőre és helyezze le valamilyen puha alátételre.
2. A kerék függőleges tengelyét dugja a tartály alján található furatba. A kereket ütközésig nyomja be. A fentiek szerint mind a négy kereket szerelje be.
3. A tartályt fordítsa át és állítsa a kerekekre, ellenőrizze le a kerekek helyes beszerelését és a kerekek szabad forgását, valamint a tartály megfelelő helyzetét.

A kerekek nem fékezhetők. A készüléket ezért csak vízszintes és sima padlóra felállítva használja.

A kerekeken a készülék könnyedén áttolható egy másik felhasználási helyre. A készüléket ne tolja át akadályokon, kábeleken, küszöbökön stb. Ellenkező esetben a készülék megsérülhet.

Amennyiben a készüléket csak enyhén lejtő vagy nem sima felületre tudja felállítani, akkor a készüléket (kerekeket) elmozdulás ellen ki kell biztosítani. A készülék elmozdulása meghibásodást vagy anyagi károkat okozhat.

HEPA szűrő * szivacs szűrő

A porszívóhoz kétféle szűrő van mellékelve: HEPA szűrő és szivacs szűrő.

A **HEPA szűrőt** száraz porszívózáshoz, a **szivacs szűrőt** nedves porszívózáshoz lehet használni.

A készülék összeállítása során a porszívózás módjának megfelelő szűrőt kell a készülékbe szerelni (száraz vagy nedves porszívózás).

A porszívó összeállítása

1. A zárscatot nyissa ki és vegye le a motoros egységet. A motoros egységre szerelje fel a HEPA szűrőt vagy a szivacs szűrőt. A motoros egységet tegye a koszos víz tartályra, lásd a **D1.** ábrát és a zárscattal rögzítse.
2. A víztartályt felülről tegye a készülék hátuljára, lásd a **D2.** ábrát. Fontos, hogy a víztartály csatlakozó csomkjá a készülék furatába kerüljön.
3. A hajlékony tömlőt csatlakoztassa a készülék elején található szívónyíláshoz. A szívónyílás fölött található aljzatba dugja be a vízadagoló tömlőt, lásd a **D3.** ábrát.
4. A hajlékony tömlő fogantyújához csatlakoztassa a műanyag szívócsövet (ha szükséges, akkor csatlakoztassa a másik szívócsövet is). A szívócsövet és a fogantyút nyomja egymásba, kattanás jelzi a rögzítést.
5. A szívócső másik végéhez csatlakoztassa a szőnyeg szívófejet (vagy a keskeny szívófejet). A szívócsövet és a szívófejet nyomja egymásba, kattanás jelzi a rögzítést.



Megjegyzés:

a szétszereléshez előbb nyomja be a kioldó gombot, majd húzza ki a (széles vagy keskeny) szívófejet, a szívócsövet, és a fogantyút.

A víztartály feltöltése

1. Fogja meg a víztartály fogantyúját és felfelé húzza ki a tartályt a készülékből.
2. A dugót húzza ki és töltsön vizet a víztartályba. Ne töltsön be a maximális jelnél több vizet.
3. A dugót dugja vissza és a víztartályt szerelje vissza a készülékbe. A víztartályt felülről tegye a készülék hátuljára, lásd a **D2.** ábrát. Fontos, hogy a víztartály csatlakozó csonkja a készülék furatába kerüljön.



Figyelmeztetés!

A tartályba ne töltsön a maximum jelnél több vizet.

A használat közben rendszeresen ellenőrizze le a tartály tartalmát. Ha a vízszint a minimum jel alá süllyed, akkor töltsön vizet a tartályba. A tartály töltését a fent leírtak szerint hajtsa végre.

A tartályba adagolhat szőnyegtisztító készítményt. Csak olyan tisztítószert adagoljon, amely használható ilyen típusú porszívókban. Ne használjon például erősen habzó készítményeket, agresszív anyagokat vagy más rendeltetésű vegyi anyagokat.

A PORSZÍVÓ HASZNÁLATA

A készüléket a használat módjának megfelelő módon szerelje össze.

1. Teljesen tekerje szét a hálózati vezetékét.
2. A hálózati vezetékét csatlakoztassa egy szabályszerűen leföldelt fali aljzathoz.
3. A víz adagolás kapcsolót billentse „I” állásba, lásd az **E1.** ábrát.
4. A szőnyeg szívófejet (vagy a keskeny szívófejet) tartsa közel a tisztítandó szőnyeghez (vagy a kárpithoz), és nyomja meg a víz adagolás gombot. A szívófejre szerelt fűvókából víz áramlik ki, lásd az **E2.** ábrát. A szívófejet ide-oda (előre-hátra) mozgatva nedvesítse be a tisztítandó rész (pl. foltot). Amíg benyomva tartja a víz adagolás gombot, a fűvókából víz áramlik ki. A gomb elengedése után a víz adagolás automatikusan leáll.
5. Amikor már alaposan benedvesítette a tisztítandó részt, akkor a víz adagolás kapcsolót billentse **0** (kikapcsolva) állásba.
6. A porszívó bekapcsolásához a főkapcsolót kapcsolja „I” (bekapcsolva) állásba. A szívófejet helyezze a tisztítandó felületre, és a szívófejet maga felé húzva szívja fel a szennyes vizet, lásd az **E3.** ábrát. Addig mozgassa a szívófejet a tisztítandó részen, amíg a felület már majdnem száraz lesz.
7. A nedves porszívózás befejezéséhez a főkapcsolót billentse **0** (kikapcsolva) állásba, a készülék lekapcsol. A készüléket a tisztítással és karbantartással foglalkozó fejezetben leírtak szerint tisztítsa meg végre.

Amikor a koszos víz tartályban az úszó eléri a maximális szintet, akkor a szívónyílás bezár, a motor nagyobb fordulatszámmal üzemel és a készülék hangosabb lesz. Ilyen esetben a készüléket kapcsolja le és a koszos víz tartály tartalmát ürítse ki.



Figyelmeztetés!

Előzze meg a készülék felborulását, mert a koszos víz a tartályból kifolyhat. Ez a készülék meghibásodását is okozhatja.



Megjegyzés:

Ügyeljen arra, hogy a szívófej és a szívócső ne tömődjön el, ne porszívózon nagy tárgyakat, papírlapot vagy szövetet stb.

A sima padló szívófej használata

A sima padló szívófej egy olyan feltét, amellyel sima padlókat (járólapokat, PVC padlót, fapadlót stb.) lehet porszívózni.

A sima padló szívófejet a szőnyeg szívófejre kell felszerelni, lásd az **F.** ábrát.

A résszívó fej használata

A résszívó fejjel sarkokból és nehezebben hozzáférhető helyekről lehet felporszívózni a szennyeződéseket.

A szívófejek fel- és leszerelése előtt a porszívót kapcsolja le és a hálózati vezetékét is húzza ki a fali aljzatból.

TISZTÍTÁS ÉS KARBANTARTÁS

A porszívó tisztítása vagy karbantartása előtt a készüléket kapcsolja le és a hálózati csatlakozódugót is húzza ki a fali aljzatból.



Figyelmeztetés!

A készüléket és a hálózati vezetékét vízbe vagy más folyadékba mártani tilos.

A tisztításhoz ne használjon karcoló szemcséket tartalmazó tisztítószereket, drótszivacsot vagy fém eszközöket, illetve agresszív anyagokat (pl. benzint) tartalmazó készítményeket. Ezek a készülék és tartozékai felületén maradandó sérüléseket okozhatnak.

A koszos víz tartály ürítése és tisztítása

1. A hajlékony tömlőt és a víz adagoló tömlőt szerelje ki a készülékből, lásd a **G1.** ábrát.
2. A víztartályt vegye ki a porszívóból.
3. A zárcsatot nyissa ki és vegye le a motoros egységet, lásd a **G2.** ábrát.
4. A koszos víz tartály tartalmát WC-be vagy más szennyvíz elfolyóba öntse ki.
5. A tartályt vízzel öblítse ki, majd benedvesített ruhával törölje meg.
6. A motoros egységről vegye le a szivacs szűrőt. A szivacs szűrőt finom ütogetésekkel tisztítsa meg. A szűrőt úgy tisztítsa meg, hogy az elszálló por senkit se zavarjon.
7. A motoros egységet száraz ruhával törölje meg.

Amennyiben a szivacs szűrő erősen szennyezett, akkor azt finom mosószerrel mossa ki. A mosóvíz nem lehet 40 °C-nál melegebb. A szűrőt finoman csavarja ki, majd hagyja szobahőmérsékleten megszáradni. A szűrőt napsütötte helyen vagy szárítógépben ne szárítsa. Csak teljesen száraz szivacs szűrőt szabad visszaszerelni a készülékbe.

Rendszeresen ellenőrizze le a szivacs szűrő állapotát. A sérült szűrőt ki kell cserélni. Ne használja a porszívót sérült szűrővel.

A víztartály tisztítása

1. Fogja meg a víztartály fogantyúját és felfelé húzza ki a tartályt a készülékből.
2. Húzza ki a dugót és öntse ki a vizet (lásd a H. ábrát).
3. A dugót ne dugja vissza, hagyja megszáradni a víztartály belső részét is.
4. Amikor már száraz a tartály belseje, akkor a dugót dugja vissza, a tartályt szerelje vissza a porszívóra.

A HEPA szűrő tisztítása (I. ábra)

1. A zárcsatot nyissa ki és vegye le a motoros egységet.
2. A HEPA szűrő kilazításához a reteszt fordítsa el.
3. A HEPA szűrőt húzza le a szűrőtartóról.
4. A HEPA szűrőt finom ütogetésekkel tisztítsa meg. A szűrőt úgy tisztítsa meg, hogy az elszálló por senkit se zavarjon. A tisztításhoz használhat finom ecsetet vagy kefét is.
5. A megtisztított HEPA szűrőt húzza rá a szűrőtartóra és a retesszel rögzítse.

A HEPA szűrőt nem lehet mosni. Amennyiben a HEPA szűrő erősen szennyezett, akkor azt egy másik porszívóval is meg lehet tisztítani, ehhez finom kefésszívófejet használjon.

Rendszeresen ellenőrizze le a HEPA szűrő állapotát. A sérült szűrőt ki kell cserélni. Ne használja a porszívót sérült szűrővel.

A tartozékok tisztítása

A porszívó tartozékait (hajlékony tömlő, műanyag szívócső, szőnyeg szívófej, kárpitos bútor (keskeny) szívófej, sima padló szívófej), enyhén benedvesített puha ruhával törölje meg. Majd száraz ruhával törölje szárazra.

Hosszantartó tárolás

A porszívó eltárolása előtt a porszívót és a tartozékait alaposan tisztítsa meg, a porgyűjtő edényt (koszos víz tartályt) ürítse ki, és a szűrőket is tisztítsa meg.

A készüléket és tartozékait száraz és jól szellőző, gyerekektől és háziállatoktól elzárt helyen tárolja. A készülékre ne helyezzen rá tárgyakat.

HIBAELHÁRÍTÁS

Probléma	Lehetséges ok	Megoldás
A porszívó nem kapcsolt be.	A csatlakozódugó nincs az elektromos aljzathoz csatlakoztatva.	A hálózati vezetékét csatlakoztassa a fali aljzathoz.
	Az aljzatban nincs feszültség.	A hálózati vezetékét csatlakoztassa másik aljzathoz.
	A főkapcsolót nem kapcsolta „I” állásba.	A kapcsolót billentse „I” (bekapcsolva) állásba.

Probléma	Lehetséges ok	Megoldás
A szívási teljesítmény kicsi.	A szívócső vagy a hajlékony tömlő eldugult.	A porszívót kapcsolja le, a hálózati csatlakozódugót húzza ki az aljzatból, majd szüntesse meg a dugulás okát.
	A koszos vizet gyűjtő tartályt megtelt.	A koszos víz tartályt ürítse ki.
	A hajlékony tömlő megsérült.	Ilyen esetben vásároljon új tömlőt.
	A szivacs vagy a HEPA szűrő eltömődött.	Tisztítsa meg a szivacs vagy a HEPA szűrőt.
A gomb megnyomása után kevés víz folyik (vagy egyáltalán nem folyik).	A fúvóka eltömődött.	A fúvókát tisztítsa meg.
	A szivattyú meghibásodott.	Forduljon a márkaszervizhez.
	A víz adagolás kapcsoló 0 (kikapcsolva) állásban van.	A kapcsolót billentse „I” (bekapcsolva) állásba.

Ha a problémát a táblázatban leírtak szerint nem tudta megszüntetni, akkor a készüléket kapcsolja le és húzza ki a hálózati vezetékét a fali aljzatból, majd forduljon a vevőszolgálatunkhoz vagy a márkaszervizhez.

ENGLISH

The use of the WEEE Symbol indicates that this product should not be treated as household waste. By ensuring this product is disposed of correctly, you will help protect the environment. For more detailed information about the recycling of this product, please contact your local authority, your household waste disposal service provider, or the shop where you purchased the item.

This product meets all of the related basic EU regulation requirements. The EU declaration of conformity is available on www.alzashop.com/doc.

This product sold in the European Union meet the requirements of Directive 2011/65/EU on the restriction of the use of certain hazardous substances in electrical and electronic equipment (RoHS).

DEUTSCH

Das WEEE-Symbol weist darauf hin, dass dieses Produkt nicht als normaler Haushaltsabfall behandelt werden darf. Indem Sie sicherstellen, dass dieses Produkt ordnungsgemäß entsorgt wird, tragen Sie zum Schutz der Umwelt bei. Für detailliertere Informationen zum Recycling dieses Produkts wenden Sie sich bitte an Ihre lokale Behörde, Ihren Hausmüllentsorgungsdienstleister oder das Geschäft, in dem Sie das Produkt erworben haben. Dieses Produkt erfüllt alle relevanten EU-Vorschriften. Die EU-Konformitätserklärung ist unter www.alzashop.com/DoC einsehbar.

Dieses in der Europäischen Union verkaufte Produkt erfüllt die Anforderungen der EU Richtlinie 2011/65/EU zur Beschränkung der Verwendung bestimmter gefährlicher Stoffe in Elektronikgeräten (RoHS).

ČESKY

Použití symbolu WEEE označuje, že tento výrobek nesmí být považován za domovní odpad. Zajištěním správné likvidace tohoto výrobku pomůžete chránit životní prostředí. Pro podrobnější informace o recyklaci tohoto výrobku se prosím obraťte na místní úřad zabývající se likvidací domovního odpadu, poskytovatele služby zabývající se likvidací domovního odpadu

nebo obchod, kde jste produkt zakoupili. Tento výrobek splňuje veškeré základní požadavky směrnic EU. EU prohlášení o shodě je k dispozici na www.alzashop.com/doc.

Tento výrobek prodáváný v Evropské unii splňuje požadavky směrnice 2011/65/EU omezující používání některých nebezpečných látek v elektrických a elektronických zařízeních (RoHS).

SLOVENSKY

Použitie symbolu WEEE označuje, že tento výrobok sa nesmie likvidovať s komunálnym odpadom. Ak výrobok správne zlikvidujete, prispějete k ochrane životného prostredia. Podrobnejšie informácie o recyklácii výrobku získate na miestnom zastupiteľstve, u poskytovateľov služieb likvidácie domového odpadu alebo v predajni, v ktorej ste výrobok zakúpili. Tento výrobok spĺňa všetky základné požiadavky smerníc EÚ. EÚ Vyhlásenie o zhode je k dispozícii na www.alzashop.com/doc.

Tento výrobok, predávaný v Európskej únii, spĺňa požiadavky smernice 2011/65/EU obmedzujúce používanie niektorých nebezpečných látok v elektrických a elektronických zariadeniach (RoHS).

MAGYAR

A WEEE szimbólum azt jelzi, hogy ez a termék nem kezelhető háztartási hulladékként. A termék helyes megsemmisítésének biztonságával segít védeni a környezetet. A termék újrahasznosításával kapcsolatos részletesebb információkért, kérjük, forduljon a helyi hatóságokhoz, a háztartási hulladékkezelő szolgáltatóhoz vagy a bolthoz, ahol a terméket megvásárolta. Ez a termék megfelel az összes rá vonatkozó EU-s szabályozási követelménynek. Az EU megfeleléségi nyilatkozata a www.alzashop.com/DoC címen érhető el. Az Európai Unióban értékesített termékek megfelelnek az elektromos és elektronikai berendezésekben való egyes veszélyes anyagok használatának korlátozására vonatkozó 2011/65/EU (RoHS) irányelvnek.

R20260526



SIGURO

Alza.cz a.s., Jankovcova 1522/53, 170 00 Prague 7, Czech Republic
© 2026 Alza.cz a.s. All Rights Reserved.

www.siguro.net
www.alza.cz/contact