

Amazor H Rack

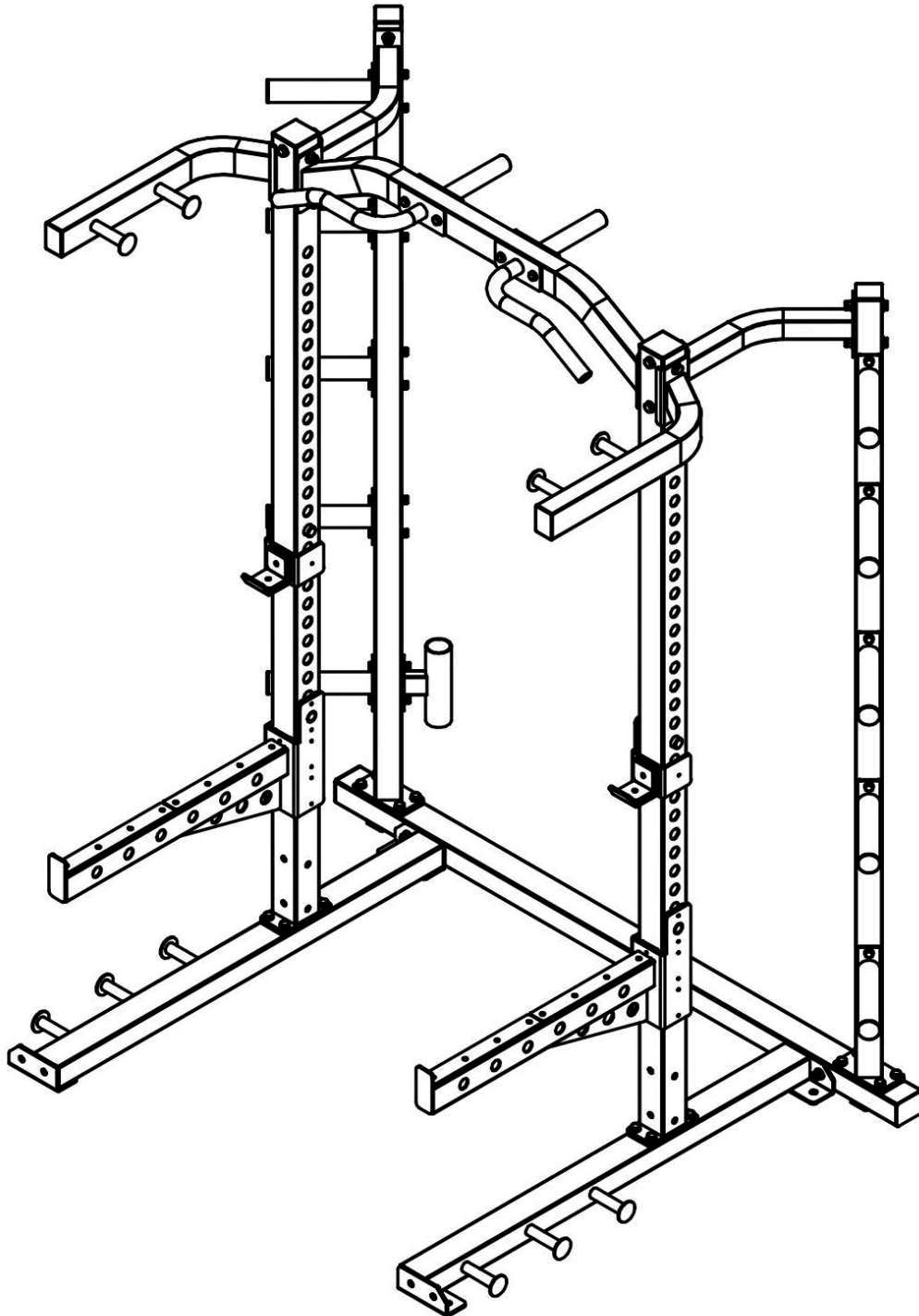

Vážení zákazník,

Blahoželáme Vám k zakúpeniu tohto prístroja.

Prosím, starostlivo si prečítajte nasledujúce pokyny montáže a používania, aby sa zabránilo akémukoľvek technickému poškodeniu.

Varovanie a všeobecné bezpečnostné

- Zariadenie nevystavujte dažďu alebo vlhkosti. Nepokladajte na prístroj žiadne predmety naplnené vodou (napríklad vázy)
- Použite iba odporúčané príslušenstvo.
- Ohľadne servisu sa obráďte na kvalifikovaný servisný personál.
- Prístroj postavte na suchý, rovný povrch. Neukladajte naň ťažké predmety
- Prístroj čistite len suchou handričkou.
- Varovanie – Nepokladajte na prístroj zdroje otvoreného ohňa, napríklad horiace sviečky

- Malé objekty / Obalové materiály (plastové vrecká, lepenka, atď):
Udržujte drobné predmety (napr skrutky a ďalší montážny materiál) a obalové materiály mimo dosahu detí, aby ste zabránili ich prehltnutiu. Nedovoľte deťom hrať sa s fóliou – hrozí nebezpečenstvo udusenía sa!
- Premiestnenie zariadenia:
Prosím, uschovajte si originálny obal. V záujme dosiahnutia adekvátnej ochrany zariadenia ho počas prepravy zabaľte do pôvodného obalu.
- Čistenie povrchu:
Nepoužívajte prchavé kvapaliny ako je insekticídny sprej. Povrch prístroja utierajte jemne, aby ste ho tlakom nepoškodili. Gumové alebo plastové súčiastky by nemali byť v dlhom kontakte so zariadením. Používajte suchú handričku.

Špeciálne pokyny k športovému zariadeniu

1. Pred nastavením a použitím prístroja si starostlivo prečítajte tento návod. Bezpečné a efektívne využitie tohto zariadenia môže byť dosiahnuté iba v prípade, ak je prístroj správne štruktúrovaný, udržiavaný a používaný. Zaisťte, aby všetky osoby používajúce toto zariadenie, boli riadne informované o bezpečnostných pravidlách
2. Pred začatím výcviku je odporúčané poradiť sa s lekárom a nechať sa prehliadnúť ošetrovateľmi a ošetrovateľkami akýchkoľvek fyzických alebo zdravotných obmedzení, ktoré by Vám mohli brániť bezpečnému a efektívnemu vykonávaniu cvikov. Ak užívate lieky, ktoré majú vplyv na krvný tlak, srdcovú frekvenciu alebo cholesterol, konzultácia s lekárom je nutná.
3. Dávajte pozor na signály svojho tela. Chybný alebo nadmerný tréning môže byť škodlivý. Okamžite zastavte tréning, ak si všimnete nasledujúce príznaky: bolesť /tlak v hrudi, nepravidelný srdcový tep, extrémna dýchavičnosť, príznaky točenia hlavy, závraty alebo nevoľnosť. Ak na sebe spozorujete niektoré z týchto príznakov, pred ďalším tréningom sa poraďte s vaším lekárom
4. Toto zariadenie nie je určené pre používanie osobami (vrátane detí) so zníženými fyzickými, zmyslovými alebo mentálnymi schopnosťami, prípadne osobami s nedostatkom skúseností a / alebo znalostí, ak nie sú pod dohľadom osoby zodpovednej za ich bezpečnosť, alebo ak im neboli poskytnuté informácie, ako zariadenie správne používať. Dbajte na to, aby sa so zariadením nehrali deti.
5. Pred každým tréningom sa uistite, že všetky skrutky, kladky a upevnenia sú riadne dotiahnuté.
6. Bezpečnosť prístroja možno zaručiť len v prípade, ak je pravidelne udržiavaný a kontrolovaný z hľadiska potenciálneho poškodenia alebo opotrebenia.
7. Používajte prístroj iba na určený účel. Ak v konštrukcii alebo v ovládaní objavíte chybný komponent, alebo ste si počas tréningu na zariadení všimli neobvyklé zvuky, ihneď tréning ukončite. Opätovné používanie prístroja je možné až po tom, ako ste problém zaisťili a odstránili.
8. Pri používaní tohto zariadenia noste vhodný odev. Vyhýbajte sa oblečeniu, ktoré by sa na prístroji mohlo zachytiť alebo obmedziť slobodu vášho pohybu.
9. Prístroj nie je vhodný na terapeutické účely.

Dear Customer,



Congratulations on purchasing this product. Please read and follow these instructions, in order to avoid damaging the item. We do not cover any damages that may arise from improper use of the item or the disregard of the safety instructions.

General Safety Notice

- Read all instructions before using.
- Do not place on or near a hot gas or electric burner or in a heated oven.
- The appliance is not a toy. Do not let the children play with it. Never let children insert foreign objects into the appliance.
- Do not use the appliance for other than intended use. This appliance has been designed solely for domestic use; the manufacturer's liability shall not be engaged in the event of any professional use, by any misuse or by any use not complying with the operating instructions.
- Save these instructions.

Special safety advice for the use of sports equipment

- Check all the bolts, nuts and other connections before using the machine for the first time to ensure the machine is in the safe condition.
- Place a suitable base (e.g. rubber mat, wooden board etc.) beneath the machine in the area of assembly to avoid dirt.
- Before beginning the training, remove all objects within a radius of 2 meters from the machine.
- **Your health can be affected by incorrect or excessive training. Consult a doctor before beginning the training program. He can define the maximum setting (Pulse. Watts. Duration of training etc) to which you may train yourself and can get precise information during training. This machine is not suitable for therapeutic purpose.**
- Only train on the machine when it is in correct working way. Use only original spare parts for any necessary repairs.
- This machine can be used for only one person's training at a time.
- Wear training clothes and shoes that are suitable for fitness training with the machine. Your training shoes should be appropriate for the trainer.
- If you have a feeling of dizziness, sickness or other abnormal symptoms, please stop training and consult a doctor immediately.
- People such as children and handicapped persons should only use the machine in the presence of another person who can give aid and advice.
- The power of the machine increases with increasing the speed, and the reverse. The machine is equipped with adjustable knob that can adjust the resistance.