



XF 4200 DJ

Guida d'uso

User guide

ALTOPARLANTE AMPLIFICATO ALTA POTENZA CON EFFETTI DJ

Manuale d'uso e collegamento

HIGH POWER PORTABLE SPEAKER WITH DJ EFFECTS

Connection and Operation Manual

HAUT-PARLEUR PORTABLE AMPLIFIÉ AVEC DES EFFETS DE DJ

Mode d'emploi et branchement

BEWEGLICHER LAUTSPRECHER MIT DJ EFFEKTEN

Gebrauchs- und Anschlusshandbuch

ALTAVOZ AMPLIFICADO PORTATIL CON EFECTOS DE DJ

Manual para el uso y la conexión



BT

BLUETOOTH

MICROPHONE
INCLUDED

DISCO
LIGHT

18
EFFETTI
DJ

400 W
MAX

USB
PLAYER

LED
DISPLAY

Per informazioni integrative ed aggiornamenti su questo prodotto visita www.trevi.it
For additional information and updates of this product see www.trevi.it

WARNINGS



ATTENZIONE

RISCHIO DI SCOSSE ELETTRICHE!
NON ESPORRE A PIOGGIA E UMITÀ



ATTENZIONE: NON APRITE L'APPARECCHIO. ALL'INTERNO NON VI SONO COMANDI MANIPOLABILI DALL'UTENTE NE PARTI DI RICAMBIO. PER TUTTE LE OPERAZIONI DI SERVIZIO RIVOLGERSI AD UN CENTRO DI ASSISTENZA AUTORIZZATO TREVI



WARNING!

DANGER OF ELECTRIC SHOCK!
DO NOT EXPOSE TO RAIN OR HUMIDITY



WARNING: DO NOT OPEN THE SET. NEITHER CONTROLS OR SPARE PARTS TO BE USED BY THE USER ARE TO BE FOUND INSIDE IT. APPLY TO AUTHORISED TREVI CENTERS FOR SERVICE OPERATIONS.



ATTENTION

RISQUE DE DECHARGES ELECTRIQUES
NE PAS EXPOSER A LA PLUIE ET A L'HUMIDITE



ATTENTION: NE PAS OUVRIR L'APPAREIL, A L'INTERIEUR IL N'Y A PAS DE COMMANDES A MANIPULER PAR L'UTILISATEUR OU DE PIECES DE RECHANGE. POUR TOUTES LES OPERATIONS DE SERVICE IL FAUT S'ADRESSER A UN SERVICE D'ASSISTANCE AUTORISE TREVI.



ACHTUNG

GEFAHR ELEKTRISCHER SCHLÄGE
NICHT DER FEUCHTIGKEIT UND DEM REGEN AUSSETZEN



ACHTUNG: DAS GERÄT NICHT ÖFFNEN. IM INNERN BEFINDEN SICH KEINE VOM BENUTZER SELBST INSTANDSETZBAREN TEILE UND AUCH KEINE ERSATZTEILE. FÜR JEDLICHE SERVICEARBEITEN, WENDEN SIE SICH BITTE AN EINE TREVI AUTORISIERTEN KUNDENDIENSTSTELLE.



ATENCIÓN

PELIGRO DE CHOQUES ELECTRICOS
NO EXPONER A LLUVIA Y HUMEDAD



ATENCIÓN: NO ABRIR EL APARATO, EN SU INTERIOR NO HAY MANDOS QUE PUEDAN SER MANIPULADOS POR EL USUARIO NI PARTES DE REPUESTO. PARA TODAS LAS OPERACIONES DE SERVICIO DIRIGIRSE A UN CENTRO DE ASISTENCIA AUTORIZADO TREVI.



Per evitare possibili danni all'udito, limitare il tempo di ascolto a volumi elevati



To avoid possible hearing damage, limit the listening time to high volumes



Pour éviter d'éventuels dommages auditifs, limiter la durée d'écoute à volume élevé



Um mögliche Hörschäden zu vermeiden, begrenzen die Höhe der Zeit bei hohen Lautstärke hören



Para evitar posibles daños a la audición, limitar la cantidad de tiempo de escucha a un volumen alto

NOTE D'USO

Ascoltare a volume alto per lungo tempo, potrebbe danneggiare il vostro udito.

Evitare di posizionare il riproduttore:

- Vicino a campi magnetici.
- Vicino a fonti di calore come caloriferi e stufe.
- In luoghi molto umidi come stanze da bagno, piscine, ecc...
- In luoghi molto polverosi.
- In luoghi soggetti a forti vibrazioni.
- Non avvicinare l'orecchio all'altoparlante durante le fasi di messa a punto e regolazioni del volume, e, in particolare, di tenere il volume al minimo nella fase di accensione
- Posizionare l'apparecchio in modo che ai suoi lati ci sia sempre abbastanza spazio per la libera circolazione di aria (almeno 5 cm).
- Se dei liquidi penetrano all'interno dell'apparecchio scollegare immediatamente la spina dalla presa e portare l'apparecchio al più vicino centro assistenza autorizzato TREVI.
- Controllare sempre prima di ricaricare l'apparecchio, che i cavi di alimentazione e di collegamento siano installati correttamente.
- Nessuna sorgente di fiamma nuda, quali candele accese, dovrebbe essere posta sull'apparecchio.
- L'apparecchio non deve essere esposto a stillycidio o a spruzzi d'acqua e nessun oggetto pieno di liquido, quali vasi, deve essere posto sull'apparecchio.
- Conservare il presente manuale per futuri riferimenti.

CURA E MANUTENZIONE

Per la pulizia si consiglia l'uso di un panno morbido, leggermente inumidito. Evitate solventi o sostanze abrasive.

IMPORTANTE

Questo dispositivo e' progettato per uso domestico non professionale. La buona costruzione di questo apparecchio ne garantisce per lungo tempo il perfetto funzionamento. Se tuttavia dovesse presentarsi qualche inconveniente, sarà opportuno consultare il più vicino Centro Assistenza autorizzato TREVI.

TREVI persegue una politica di continua ricerca e sviluppo. Pertanto i prodotti possono presentare caratteristiche diverse da quelle descritte.

DESCRIZIONE COMANDI

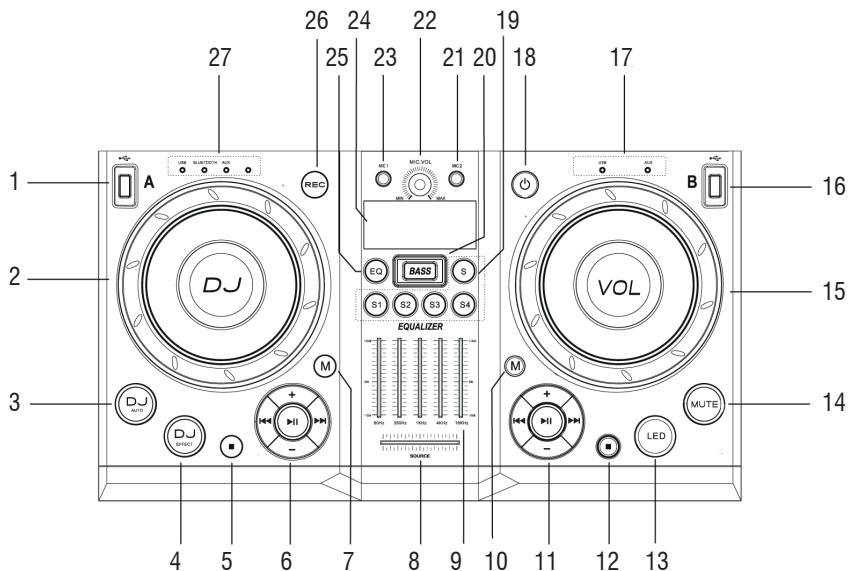

1. Ingresso USB canale A
2. Ghiera DJ EFFECT
3. Tasto AUTO DJ (SMART DJ), in riproduzione USB A vengono inseriti effetti DJ in automatico
4. Tasto DJ EFFECT, selezione effetti sonori DJ sul canale A
5. Tasto ■ Stop canale A
 - In USB A, arresto produzione
 - In USB A, cancellazione programmi.
 - Arresto registrazione
 - Premuto per 2 sec., attivazione accoppiamento a nuovo dispositivo in modalità Bluetooth
6. Tastiera di controllo per il canale A
7. Tasto M, selezione funzione sul canale A
8. Controllo bilanciamento canale A e B durante la riproduzione
9. Equalizzatore personale
10. Tasto M, selezione funzione sul canale B
11. Tastiera di controllo per il canale B
12. Tasto ■ Stop canale B
 - In USB B, arresto produzione
 - In USB B, cancellazione programmi.
13. Tasto LED, attivazione/disattivazione Led frontali (Disco Light)
14. Tasto MUTE, disattivazione audio temporanea
15. Regolazione Volume generale
16. Ingresso USB canale B
17. Indicatore di funzione attiva sul canale B
18. Tasto ⏻, Stand-by
19. Tasto S, DJ Audio/strumento musicale
 - Premere il tasto S per selezionare la funzione suono DJ o effetti della batteria
 - Premere i tasti da S1 a S4 per selezionare i suoni DJ/ suoni della batteria.
20. Tasto BASS, attivazione/disattivazione potenziamento bassi dinamici.
21. Ingresso MIC 2
22. Regolazione Volume Mic1/2
23. Ingresso MIC 1
24. Display
25. Tasto EQ, selezione equalizzazioni pre-impostate. Tenere premuto per 2 secondi per accedere allo stato equalizzazione personale
26. Tasto REC, registrazione su USB
27. Indicatore di funzione attiva sul canale A

PANNELLO POSTERIORE

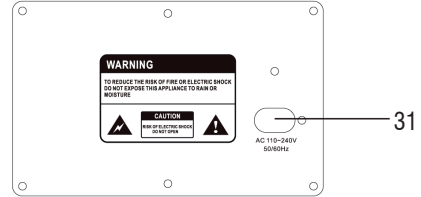
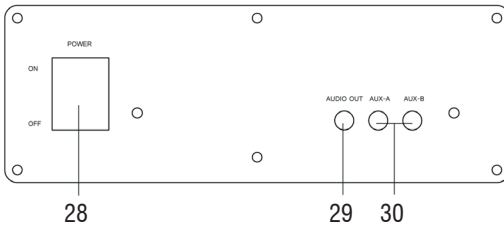

28. Interruttore principale POWER ON/OFF, accensione/spegnimento
29. Uscita AUX-OUT, per collegare cuffie o altri apparecchi per amplificazione audio
30. Ingresso AUX-IN canale A e canale B
31. Presa di alimentazione da rete

TELECOMANDO

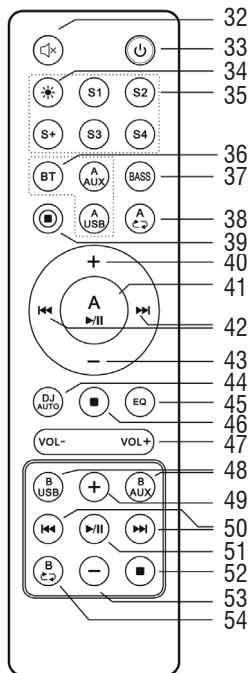

32. Tasto , disattivazione momentanea audio
33. Tasto , Stand-by
34. Tasto attivazione/disattivazione Led frontali (Disco Light)
35. Tasti suoni DJ/strumento musicale
- Premere il tasto S+ per selezionare la funzione suono DJ o effetti della batteria
 - Premere i tasti da S1 a S4 per selezionare i suoni DJ/ suoni della batteria
36. Tasti selezione funzione sul canale A (BT, USB, AUX)
37. Tasto BASS, attivazione/disattivazione potenziamento bassi dinamici
38. Tasto A
- In modalit  USB A: ripetizione singolo brano/ripetizione di tutti i brani/riproduzione casuale/OFF
 - L'impostazione predefinita   ripetizione OFF
39. Tasto , registrazione su USB
40. Tasto + , selezione cartella successiva canale A
41. Tasto A , Play/Pausa sul canale A
42. Tasti , selezione traccia precedente/successiva sul canale A, in modalit  USB tenere premuto per qualche secondo per retrocedere/avanzare velocemente
43. Tasto - , selezione cartella precedente canale A
44. Tasto DJ AUTO, in riproduzione USB A vengono inseriti effetti DJ in automatico
45. Tasto EQ, selezione equalizzazioni pre-impostate. Tenere premuto per 2 secondi per accedere allo stato equalizzazione personale
46. Tasto Stop canale A
- In USB A, arresto produzione
 - In USB A, cancellazione programmi
47. Regolazione Volume generale +/-
48. Tasti selezione funzione sul canale B (USB, AUX)
49. Tasto + , selezione cartella successiva canale B
50. Tasti , selezione traccia precedente/successiva sul canale B, tenere premuto per qualche secondo per retrocedere/avanzare velocemente
51. Tasto , Play/Pausa sul canale B
52. Tasto Stop canale B
- In USB B, arresto produzione
 - In USB B, cancellazione programmi
53. Tasto - , selezione cartella precedente canale B
54. Tasto B
- In modalit  USB B: ripetizione singolo brano/ripetizione di tutti i brani/riproduzione casuale/OFF
 - L'impostazione predefinita   ripetizione OFF

Installazione/sostituzione batterie telecomando:

Rimuovere il coperchio nella parte posteriore del Telecomando, inserire 2 batterie formato "AAA" facendo attenzione alla polarit  indicata e richiudere il coperchio.

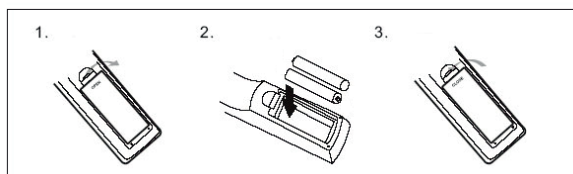

TRASPORTO

Per il trasporto utilizzare le due maniglie poste lateralmente all'apparecchio, piegare leggermente l'apparecchio e sfruttare le due ruote posteriori.

ALIMENTAZIONE

Questa unità funziona con alimentazione di rete 230V ~ 50Hz.

Per attivare l'unità inserire il cavo di alimentazione nella presa sul dispositivo(31) e la spina in una presa di corrente.

Non collegare l'apparecchio a prese con tensione diversa da quella indicata.

FUNZIONI DI BASE

ACCENSIONE

1. Portare l'interruttore principale POWER ON/OFF(28) in posizione "ON";
2. Attendere 5 secondi fino alla comparsa della scritta sul display;
3. Premere il tasto  (18) sull'unità, la console centrale si illuminerà.

SPENNIMENTO/STAND-BY

1. E' possibile portare l'apparecchio in modalità Stand-by utilizzando il tasto  (18) sull'unità o il tasto(33) sul telecomando;
2. Portare l'interruttore principale POWER ON/OFF(28) in posizione "OFF" per spegnere completamente l'apparecchio.

Nota:

- Non vi è nessun Led che segnali l'attivazione della funzione Stand-by, solamente sul display è visibile una scritta scorrevole.

SELEZIONE DELLA FUNZIONE SUL CANALE A E CANALE B

CANALE A

Per il canale A sono disponibili le seguenti funzioni: BLUETOOTH, USB, AUX-IN.

1. Spostare il controllo bilanciamento(8) sull'unità verso sinistra (Canale A);
2. Per cambiare la modalità di funzionamento, premere piu' volte il tasto M(7) sull'unità o premere il tasto della corrispondente funzione(36) sul telecomando.

CANALE B

Per il canale B sono disponibili le seguenti funzioni: USB, AUX-IN.

1. Spostare il controllo bilanciamento(8) sull'unità verso destra (Canale B);
2. Per cambiare la modalità di funzionamento, premere piu' volte il tasto M(10) sull'unità o premere il tasto della corrispondente funzione(48) sul telecomando.

REGOLAZIONE DEL VOLUME

1. Ruotare la manopola del VOLUME(15) sull'unità per aumentare o diminuire il volume generale di riproduzione oppure utilizzare i tasti(47) sul telecomando.
2. Ruotare la manopola MIC VOL(22) per regolare il volume del segnale sugli ingressi MIC1(23), MIC2(21) dei microfoni.

EQUALIZZATORE

Questa unità ha un sistema di equalizzazioni audio pre impostate. Premere più volte il tasto EQ(25) sull'unità o il tasto(45) sul telecomando per selezionare una delle 5 equalizzazioni audio disponibili e che meglio si adatta alla riproduzione sonora in corso. Tenendo premuto per 2 secondi il tasto EQ(25) sull'unità o il tasto(45) sul telecomando si accede allo stato "equalizzazione personale"; questo vi consente di aumentare/diminuire il guadagno per intervalli di frequenza specifici e regola l'uscita audio secondo le vostre preferenze.

- Spostare le barre di scorrimento delle 5 gamme di frequenza dell'equalizzatore(9) presente sull'unità e impostare una equalizzazione personalizzata in base alla musica riprodotta.

EFFETTO DISCO-LIGHT

Per attivare gli effetti Disco-Light sugli altoparlanti premere il tasto LED(13) sull'unità o il tasto(34) sul telecomando.

Per disattivare l'effetto Disco-Light, premere nuovamente il tasto LED(13) sull'unità o il tasto(34) sul telecomando.

INSERIRE EFFETTI DJ MANUALMENTE

EFFETTI 1.

Durante la normale riproduzione del canale A è possibile aggiungere manualmente effetti DJ predefiniti.

- Premere ripetutamente il tasto DJ EFFECT(4) sull'unità per selezionare uno dei 6 effetti precaricati;
- Ruotare la ghiera DJ EFFECT(2) sull'unità per riprodurre l'effetto selezionato;
- Per disattivare gli effetti DJ, premere ripetutamente il tasto DJ EFFECT(4) sull'unità e selezionare [OFF] (disattivato).

EFFETTI 2.

Durante la normale riproduzione del canale A:

- Premere i tasti da S1 a S4 sull'unità o i tasti(35) sul telecomando per selezionare uno dei 4 effetti precaricati;
- Premere il tasto S(19) sull'unità o il tasto S+(35) sul telecomando per passare ai suoni della batteria;
- Premere i tasti da S1 a S4 sull'unità o i tasti(35) sul telecomando per selezionare uno dei suoni della batteria precaricati.

Nota:

- Gli effetti vengono riprodotti solamente sulla riproduzione del canale A. Non vengono riprodotti se è selezionato il canale B.

INSERIMENTO AUTOMATICO EFFETTI DJ (SMART DJ)

La funzione SMART DJ funziona solamente con riproduzione da USB-A ed aggiunge automaticamente vari effetti audio durante la normale riproduzione musicale.

1. Per applicare effetti SMART DJ, premere ripetutamente AUTO DJ(3) e scegliere tra:
 - [SMART DJ PARTY] (PARTY)
 - [SMART DJ METAL] (METAL)
2. Per disattivare gli effetti SMART DJ, premere ripetutamente AUTO DJ(3) e selezionare OFF (SMART DJ disattivato).
3. Per regolare la frequenza degli effetti ruotare la ghiera DJ EFFECT(2) sull'unità.

FUNZIONAMENTO BLUETOOTH

SOLO SUL CANALE A

1. Accendere l'apparecchio e spostare il controllo bilanciamento(8) sull'unità verso sinistra (Canale A);
2. Premere il tasto M(7) sull'unità o il tasto BT(36) sul telecomando e selezionare la funzione bluetooth, sul display compare la scritta "BT";
3. Nella modalità Bluetooth, la scritta "SEARCH" sul display comincerà a lampeggiare, il sistema entra automaticamente in ricerca;
4. Attivare la funzionalità Bluetooth sul dispositivo esterno da accoppiare;
5. Avviare la ricerca dei dispositivi. Al termine selezionare il dispositivo "XF 4200 DJ";
6. Inserire la password "0000" se richiesto;
7. Avviare la riproduzione dal dispositivo esterno accoppiato;
8. Premere il tasto ► || della tastiera di controllo(6) sull'unità oppure il tasto A ► || (41) sul telecomando mettere in pausa la riproduzione, ripremelo per riprendere la normale riproduzione;
9. Utilizzare i tasti ◀◀, ▶▶ (6) sull'unità, oppure i tasti ▶▶, ◀◀(42) sul telecomando per la selezione dei brani.

RIPRODUZIONE SU INGRESSI USB

1. Accendere l'apparecchio;

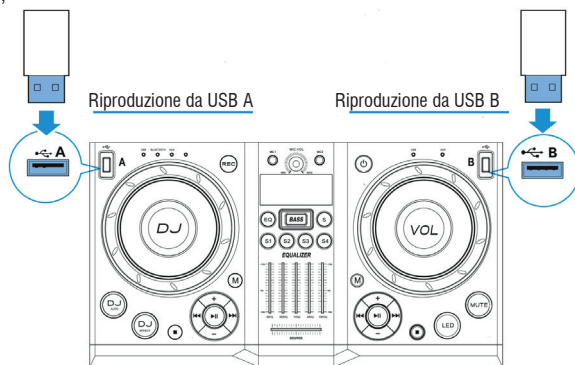

2. Inserire una memoria USB nei corrispettivi ingressi: (1) per il canale A, (16) per il canale B;
- CANALE A**
3. Spostare il controllo bilanciamento(8) sull'unità verso sinistra (Canale A);

4. Premere il tasto ► **II** della tastiera di controllo(6) sull'unità, oppure il tasto A ► **II** (41) sul telecomando per avviare la riproduzione;
5. Premerlo nuovamente mettere in pausa la riproduzione, ripremerlo per riprendere la normale riproduzione;
6. Premere il tasto ■ **Stop**(5) sull'unità, oppure il tasto(46) sul telecomando per arrestare completamente la riproduzione;
7. Premere i tasti ◀◀, ▶▶(6) sull'unità, oppure i tasti ▶▶, ◀◀(42) sul telecomando durante l'ascolto per passare alla traccia precedente/successiva;
8. Premere i tasti -/+ della tastiera di controllo(6) sull'unità, oppure i tasti +(40) e -(43) sul telecomando per passare alla cartella precedente/successiva;
9. Premere una volta il tasto A ↻ (38) sul telecomando, sul display comparirà la scritta "RPT ONE", per riprodurre continuamente la stessa traccia; premerlo una seconda volta, sul display comparirà la scritta "RPT ALL", per riprodurre continuamente tutti brani contenuti nella cartella o nel dispositivo USB. Premerlo una terza volta, sul display comparirà la scritta "RANDOM", per riprodurre i brani in maniera casuale; premerlo una quarta volta, sul display comparirà la scritta "OFF", funzione ripetizione disinserita.

CANALE B

3. Spostare il controllo bilanciamento(8) sull'unità verso destra (Canale B);
4. Premere il tasto ► **II** della tastiera di controllo(11) sull'unità, oppure il tasto ► **II** (51) sul telecomando per avviare la riproduzione;
5. Premerlo nuovamente mettere in pausa la riproduzione, ripremerlo per riprendere la normale riproduzione;
6. Premere il tasto ■ **Stop**(12) sull'unità, oppure il tasto(52) sul telecomando per arrestare completamente la riproduzione;
7. Premere i tasti ◀◀, ▶▶(11) sull'unità, oppure i tasti ▶▶, ◀◀(50) sul telecomando durante l'ascolto per passare alla traccia precedente/successiva;
8. Premere i tasti -/+ della tastiera di controllo(11) sull'unità, oppure i tasti +(49) e -(53) sul telecomando per passare alla cartella precedente/successiva;
9. Premere una volta il tasto B ↻ (54) sul telecomando, sul display comparirà la scritta "RPT ONE", per riprodurre continuamente la stessa traccia; premerlo una seconda volta, sul display comparirà la scritta "RPT ALL", per riprodurre continuamente tutti brani contenuti nella cartella o nel dispositivo USB. Premerlo una terza volta, sul display comparirà la scritta "RANDOM", per riprodurre i brani in maniera casuale; premerlo una quarta volta, sul display comparirà la scritta "OFF", funzione ripetizione disinserita.

Nota:

- *Il lettore potrebbe non supportare alcuni dispositivi USB, questo è dovuto all'incompatibilità di alcuni processori.*
- *Per evitare interferenze dannose, collegare sempre le periferiche USB direttamente all'unità, non utilizzare cavi di prolunga.*
- *Dal computer formattare le memorie USB in FAT (16 o 32).*

AUX-IN

1. Collegare una qualsiasi unità provvista di uscita audio tramite l'apposito cavo Jack da 3,5mm all'ingresso AUX IN-A(30) canale A o AUX IN-B(30) canale B;
2. Accendere l'apparecchio e spostare il controllo bilanciamento(8) sull'unità verso sinistra (Canale A) o destra (Canale B) a seconda dell'ingresso AUX-IN collegato;
3. Premere il tasto M(7) o M(10) sull'unità e selezionare la funzione "AUX"; o premere direttamente il tasto A AUX(36) o B AUX(48) sul telecomando;
4. Regolare il dispositivo esterno dai propri comandi.

UTILIZZO DEL MICROFONO CON CAVO

1. Collegare il microfono con cavo (in dotazione) alla presa MIC1(23) o MIC2(21);
2. Accendere il microfono agendo sull'interruttore presente sul manico del microfono stesso portandolo in posizione ON;
3. Regolare il volume di ingresso del microfono, tramite il comando(22) sull'unità.

Nota: *E' possibile utilizzare due microfoni contemporaneamente.*

REGISTRAZIONE

È possibile registrare la traccia riprodotta dal canale B (USB o AUX-IN) o dal canale A (AUX-IN). La registrazione viene effettuata solamente su USB A.

La prima volta che si registra su un dispositivo USB, viene creata automaticamente una cartella chiamata "EXT_REC" all'interno del dispositivo e, ogni volta che si registra, i file vengono memorizzati e nominati numericamente nell'ordine in cui sono stati creati.

1. Collegare una memoria USB alla presa USB canale A(1), tutti i file audio verranno salvati su questa memoria;

2. Premere il tasto REC di registrazione(26) sull'unità, o il tasto  (39) sul telecomando per avviare la registrazione, il display mostrerà 00:01 la durata della registrazione;
- Il Volume della registrazione dipende dal volume d'ascolto, es: se la riproduzione è a volume basso anche la registrazione sarà a volume basso.

AUX-OUT

Questa uscita può essere utilizzata per collegare l'unità ad altri apparecchi (tramite AUX-IN) per amplificazione audio ed aumentare la potenza totale

Può essere utilizzata anche per collegare delle cuffie ma occorre tenere presente che gli altoparlanti dell'unità non vengono esclusi.



AVVERTENZA ASCOLTO CON CUFFIE/AURICOLARI

Per evitare possibili danni all'udito, limitare il tempo di ascolto a volumi elevati.

RISOLUZIONE DEI PROBLEMI

Se si verifica un problema, attenersi alla procedura descritta nella tabella seguente.

Se il problema non può essere risolto, contattare il rivenditore.

Problema	Possibili cause	Soluzione
L'apparecchio non si accende	Cavo di rete scollegato o non collegato correttamente	Scollegare e ricollegare il cavo di alimentazione, quindi riaccendere l'unità.
Nessun suono quando l'apparecchio viene acceso	<ol style="list-style-type: none"> 1. Nessuna sorgente sonora in ingresso 2. Manopola Volume a livello 0 3. Nessun dispositivo USB collegato 	<ol style="list-style-type: none"> 1. Collegare un dispositivo all'ingresso AUX-IN 2. Regolare il volume 3. Collegare USB card, riprodurre MP3
Suono distorto	<ol style="list-style-type: none"> 1. Volume troppo alto 2. Errore file Audio 	<ol style="list-style-type: none"> 1. Abbassare il volume 2. Controllare e riprodurre altro file Audio
Nessun suono dal microfono	<ol style="list-style-type: none"> 1. Microfono con cavo: la presa del microfono può non essere collegata correttamente. 2. L'interruttore di accensione sul microfono può essere in posizione "spento". 3. Volume del microfono basso. 	<ol style="list-style-type: none"> 1. Microfono con cavo: assicurarsi che il microfono sia collegato correttamente alla presa. 2. Accendere il microfono. 3. Regolare correttamente il volume del microfono
Nessun suono quando si inserisce un dispositivo USB	<ol style="list-style-type: none"> 1. Formato file non supportato 2. USB non collegata correttamente 	<ol style="list-style-type: none"> 1. Il formato dei file audio deve essere MP3 2. Collegare l'apparecchio USB correttamente
Il telecomando non funziona	<ol style="list-style-type: none"> 1. Non è stata selezionata la sorgente. 2. Il telecomando è molto distante dall'unità. 3. Le batterie non sono state inserite correttamente. 4. Batterie scariche. 5. Il ricevitore del telecomando sull'unità è coperto o non è in grado di ricevere correttamente il segnale. 	<ol style="list-style-type: none"> 1. Prima di premere qualsiasi tasto, selezionare prima la sorgente corretta con il telecomando anziché sull'unità principale. 2. Ridurre la distanza tra il telecomando e l'unità. 3. Inserire le batterie con le polarità (segni +/-) allineate come indicato. 4. Sostituire le batterie. 5. Puntare il telecomando direttamente verso il sensore sulla parte anteriore dell'unità principale.
Non è possibile applicare effetti sonori durante la riproduzione da un dispositivo USB-B		La modalità USB-B non supporta effetti DJ EFFECT o Smart DJ.

Dagli altoparlanti si sentono forti rumori	<ol style="list-style-type: none"> 1. Microfono acceso ma troppo vicino all'altoparlante 2. Microfono acceso ma non viene utilizzato 3. Volume del microfono potrebbe essere troppo alto 4. Un cellulare viene utilizzato troppo vicino all'altoparlante 5. Apparecchi senza fili possono essere molto vicini a chi sta utilizzando il microfono 	<ol style="list-style-type: none"> 1. Tenere il microfono alla distanza di 2 metri dal diffusore 2. Spegnerne il microfono se non utilizzato 3. Abbassare il volume del microfono 4. Tenere il cellulare lontano dall'altoparlante mentre si effettua una chiamata. 5. Tenere il diffusore lontano da apparecchi wireless
--	---	--



INFORMAZIONI AGLI UTENTI

ai sensi del Decreto Legislativo N° 49 del 14 Marzo 2014

“Attuazione della Direttiva 2012/19/UE sui rifiuti di apparecchiature elettriche ed elettroniche (RAEE)”

Il simbolo del cassonetto barrato riportato sull'apparecchiatura indica che il prodotto alla fine della propria vita utile deve essere raccolto separatamente dagli altri rifiuti. L'utente dovrà, pertanto, conferire l'apparecchiatura integra dei componenti essenziali giunta a fine vita agli idonei centri di raccolta differenziata dei rifiuti elettronici ed elettrotecnici, oppure riconsegnarla al rivenditore al momento dell'acquisto di nuova apparecchiatura di tipo equivalente, in ragione di uno a uno, oppure 1 a zero per le apparecchiature aventi lato maggiore inferiore a 25 cm. L'adeguata raccolta differenziata per l'avvio successivo dell'apparecchiatura dimessa al riciclaggio, al trattamento e allo smaltimento ambientale compatibile contribuisce ad evitare possibili effetti negativi sull'ambiente e sulla salute e favorisce il riciclo dei materiali di cui è composta l'apparecchiatura. Lo smaltimento abusivo del prodotto da parte dell'utente comporta l'applicazione delle sanzioni amministrative di cui al D.Lgs n. Decreto Legislativo N° 49 del 14 Marzo 2014.

CARATTERISTICHE TECNICHE

GENERALI

Alimentazione:	100-240V ~ 50-60Hz
Consumo:	Max 130W
Separazione canale:	> 40dB
Temperatura di funzionamento:	0° ~ 40°C
Umidità:	5% ~ 90%
Potenza massima Audio:	400W
Risposta in frequenza:	60Hz - 16KHz
Rapporto segnale rumore:	> 65dB
Sensibilità:	500mV +/- 50mV
Classe di Potenza Bluetooth:	3
Potenza di trasmissione di picco Bluetooth:	1mW
Potenza di trasmissione max Bluetooth:	0,8mW
Banda di trasmissione Bluetooth:	2,4GHz
Dimensioni:	574x340x1200mm
Peso:	27 Kg

NOTES ON USE

This is a precision electronic appliance; avoid using it in the following cases:

- Listening to high volume for a long time could damage your hearing.
- Do not close the ear to the loudspeaker during step setting and volume adjustments, and in particular keep the volume down at the ignition
- Near strong heat sources, such as central heating plants or stoves.
- In very humid places such as bathrooms, swimming pools, etc.
- In very dusty places.
- In places subject to strong vibrations.
- Position the appliance in such a way that there is always enough room for free air circulation (at least 5 cm).
- Do not block the air inlets.
- If any liquid enters the appliance, unplug it immediately from the socket and take it to the nearest TREVI authorised service centre.
- Before switching on the appliance, always check that the power cable and the connection cable are properly installed.
- The apparatus shall not be exposed to dripping or splashing water. No objects filled with liquid, such as vases, should be placed on the unit.
- No naked flame sources, such as lighted candles, should be placed on.
- Keep this manual.

CARE AND MAINTENANCE

Use a slightly damp soft cloth for cleaning. Do not use solvents and abrasive substances.

IMPORTANT

This device is designed for home use (not professional use). This appliance has been carefully built to ensure long-lasting perfect performance. However, should any inconvenience occur, please contact your local authorised TREVI Service Centre. TREVI follows a policy of ongoing research and development. Therefore products may have different features from those described.

OVERVIEW OF THE MAIN UNIT

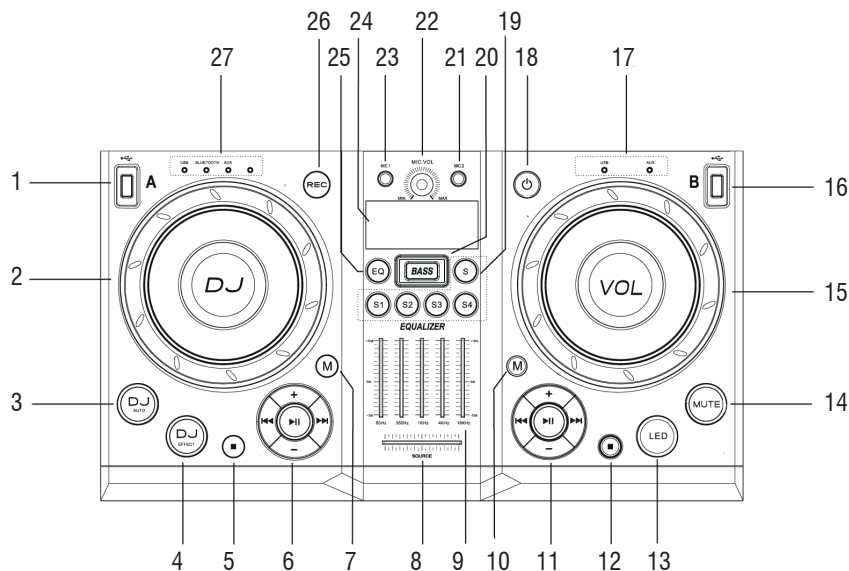

1. USB-A Input
2. DJ EFFECT DIAL, DJ SOUND EFFECTS
3. AUTO DJ (SMART DJ), in USB-A MODE Smart DJ effect automatically
4. DJ EFFECT, USB-A/Bluetooth/AUX-IN-A DJ effects manually
5. ■ Stop button
 - In USB A mode, stop playing
 - In USB A mode, erase programs, Exit the process of recording

- or auto installing radio station.
- Hold over 2 seconds to enter the new device in the Bluetooth connection mode
- 6. CONTROL PLAY PANEL
 - Control play for Source A modes (including USB A, Bluetooth and Audio in A modes)
- 7. MODE SELECTION (A)
 - Select a source
- 8. LEFT-RIGHT BALANCE CONTROL
 - Adjust the left/right input balance during playback
- 9. CUSTOM EQUALIZER
 - Move the slider bars to adjust the equalizer settings for each of the 5 frequency ranges.
- 10. MODE SELECTION (B)
 - Select a source
- 11. CONTROL PLAY PANEL (RIGHT)
 - Control play for Source B models (including USB B and Audio in B mode)
- 12. ■ Stop button
 - In USB B mode, stop playing
 - In USB B mode, erase programs
- 13. LED
 - Turn on or off the lighting effect
- 14. MUTE
 - In playback state, turn off and turn on the sound

- 15. VOLUME
 - rotate to increase/decrease volume
- 16. USB-B Input
- 17. INDICATOR LIGHT (B)
 - When the input mode corresponds to the indicator light
- 18. ⏪ button
 - Turn on the unit or switch to stand-by mode
- 19. DJ AUDIO/MUSICAL INSTRUMENT
 - Press the S key to select a preset DJ sound/musical instrument
 - Press S1-S4 to output a preset DJ sound/musical instrument
- 20. BASS KEYS
 - Turn on/off dynamic bass enhancement
- 21. MIC 2, jack for a microphone
- 22. MIC VOLUME DIAL
 - Rotate to adjust microphone volume
- 23. MIC 1, jack for a microphone
- 24. Display panel
- 25. EQ
 - Select a preset sound equalizer setting. When holding more than 2 seconds to enter the state of Custom Equalizer
- 26. REC, record to a USB-A
- 27. INDICATOR LIGHT (A)
 - When the input mode corresponds to the indicator light

BACK PANEL

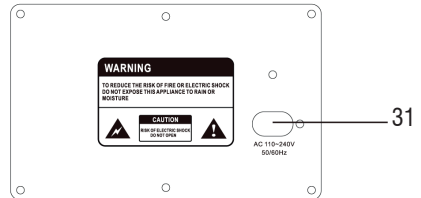
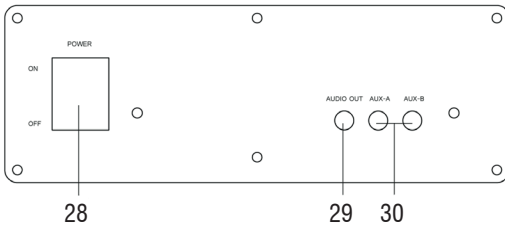

- 28. POWER SWITCH
- 29. AUX-OUT
 - Stereo audio output socket (3.5mm)
 - Can access the headset or output to other audio amplifier equipment

- 30. AUX-IN (A/B)
- 31. Power supply socket

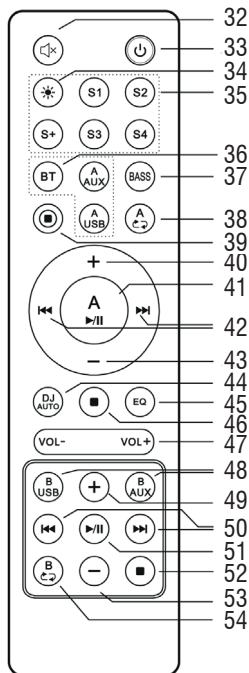
REMOTE CONTROL

32. , in playback state, turn off and Turn on the sound
33. , Turn on the unit or switch to stand-by mode
34. LED, Turn on or off the lighting effect
35. DJ AUDIO/MUSICAL INSTRUMENT
 - Press the S key to select a preset DJ sound/musical instrument
 - Press S1-S4 to output a preset DJ sound/musical instrument
36. SOURCE SELECTION KEYS (A), select a source
37. BASS KEYS, Turn on/off dynamic bass enhancement
38. button
 - Select A USB single cycle/list cycle/random play. Default is sequential play/OFF
39. , USB RECORD button, Record to a USB-A device
40. + button (A)
 - Skip to the next album
41. button
 - USB A/Bluetooth/Aux-in A, start or pause play.
42. button
 - USB A/Bluetooth mode, skip to the previous/next track
 - A USB mode long press for more than 1 second, the fast track
43. - button (A)
 - Skip to the previous album
44. AUTO DJ, in USB A mode, apply Smart DJ effect automatically
45. EQ button, select a preset sound equalizer setting
46. Stop button
 - In USB A mode, stop playing
 - In USB A mode, erase programs
47. VOL +/-, adjust volume
48. SOURCE SELECTION KEYS (B)
49. + button (B)
 - Skip to the next album
50. Tasti button
 - In USB B mode, skip to the previous/next track.
51. button, in USB B start or pause play.
52. Stop button
 - In USB B mode, stop playing
 - In USB B mode, erase programs
53. - button (B)
 - Skip to the previous album
54. button
 - Select B USB single cycle/list cycle/random play. Default is sequential play/OFF

Installing the Batteries

Remove the battery cover from the Remote Control and put 2xAAA size batteries inside the compartment. The diagram inside the Battery Compartment shows the correct way to install the batteries.

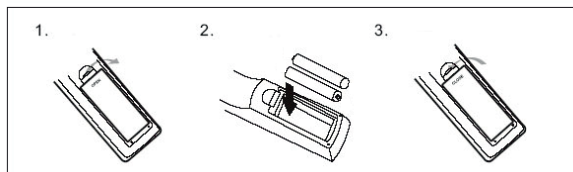

TRANSPORTATION

For transportation use the two side handles placed the device or the two top handles, slightly bend the device and exploit the two rear wheels.

POWER

This unit works with power supply 230V \sim 50Hz.

To activate the unit, insert the power cord into the socket on the device (31) and plug into a power outlet.

Do not connect the appliance to electrical outlets other than those indicated.

BASIC FUNCTIONS

POWER ON

1. Set the main POWER ON/OFF switch (28) to the "ON" position;
2. Wait for 5 seconds until the message appears on the display;
3. Press the button  (18) on the unit, the center console will light up.

POWER OFF/STAND-BY

1. It is possible to bring the appliance into Stand-by mode by using the button  (18) on the unit or the button (33) on the remote control;
2. Set the main POWER ON/OFF switch (28) to the "OFF" position to completely switch off the appliance.

Caution:

- *There is no LED that signals the activation of the Stand-by function, only the display shows a scrolling text.*

SELECTION OF THE FUNCTION ON CHANNEL A AND CHANNEL B

A CHANNEL

For channel A, the following functions are available: BLUETOOTH, USB, AUX-IN.

1. Move the balance control (8) on the unit to the left (Channel A);
2. To change the operating mode, press the M button (7) on the unit several times or press the corresponding function button (36) on the remote control.

B CHANNEL

For channel B the following functions are available: USB, AUX-IN.

1. Move the balance control (8) on the unit to the right (Channel B);
2. To change the operating mode, press the M key(10) on the unit several times or press the corresponding function key(48) on the remote control.

VOLUME CONTROL

1. Turn the VOLUME knob(15) on the unit to increase or decrease the general playback volume or use the buttons (47) on the remote control.
2. Turn the MIC VOL knob(22) to adjust the volume of the signal on the MIC1(23), MIC2(21) inputs of the microphones.

PRESET EQ AND ADJUST EQUALIZER SETTING

This unit has a pre-set audio equalization system. Press the EQ button (25) on the unit repeatedly or the button (45) on the remote control to select one of the 5 audio equalizers available and which is best suited to the current sound reproduction.

Holding down the EQ button (25) on the unit for 2 seconds or the button (45) on the remote control will access the "personal equalization" status; this allows you to increase/decrease the gain for specific frequency ranges and adjust the audio output according to your preferences.

- Move the slider bars to adjust the equalizer settings for each of the 5 frequency ranges.

DISCO-LIGHT EFFECTS

To activate the Disco-Light effects on the speakers, press the LED button (13) on the unit or the button (34) on the remote control.

To deactivate the Disco-Light effect, press the LED button (13) on the unit or the button (34) on the remote control again.

APPLY DJ EFFECT MANUALLY

EFFECT 1.

You can also add preset DJ effects by yourself in A channel.

- Press DJ EFFECT(4) on unit repeatedly to select one of the 6 preloaded effects;
- Turn the DJ EFFECT dial(2) on the unit to play back the selected effect;
- To turn off the DJ effects, press DJ EFFECT(4) on unit repeatedly to select OFF.

EFFECTI 2.

During normal playback of channel A:

- Press keys S1 to S4 on the unit or keys(35) on the remote control to select one of the 4 preloaded effects;
- Press the S key(19) on the unit or the S + key(35) on the remote control to switch to the drum sounds;
- Press the S1 to S4 buttons on the unit or the buttons(35) on the remote control to select one of the preloaded drum sounds.

Note:

- Effects are only reproduced on channel A playback. They are not played if channel B is selected.

APPLY SMART DJ EFFECT

The SMART DJ function adds various sound and playback effects to your music automatically:

1. To apply SMART DJ effects, press AUTO DJ(3) repeatedly to select from:
 - [SMART DJ PARTY] (PARTY)
 - [SMART DJ METAL] (METAL)
2. To turn off the SMART DJ effects, press AUTO DJ(3) repeatedly to select [SMART DJ OFF];
3. To adjust the occurrence frequency and sound level of the added effects, rotate the DJ EFFECT dial.

BLUETOOTH FUNCTION

ONLY ON A CHANNEL

1. Switch the appliance on and move the balance control(8) on the unit to the left (Channel A);
2. Press the M key(7) on the unit or the BT key(36) on the remote control and select the bluetooth function; "BT" appears on the display;
3. In the Bluetooth mode, the word "SEARCH" on the display will start to flash, the system will automatically go into search;
4. Activate the Bluetooth functionality on the external device to be paired;
5. Start the device search and select the "XF 4200 DJ" device;
6. Enter the password "0000" if required;
7. Start playback from the paired external device;
8. Press the button ► || on the control keyboard (6) on the unit or the A ► || (41) on the remote control to pause playback, press it again to resume normal playback;
9. Use the ◀◀, ▶▶(6) buttons on the unit or the ▶▶, ◀◀(42) buttons on the remote to select tracks.

PLAY ON USB INPUT

1. Turn on the unit;

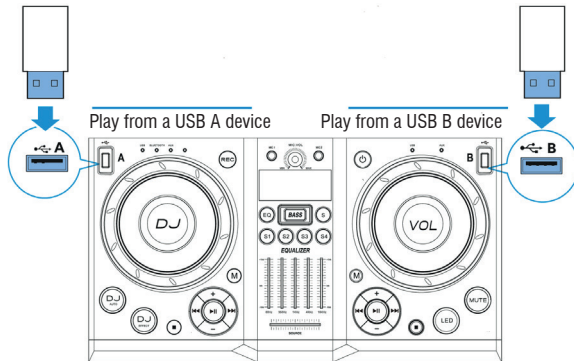

2. Insert a USB memory in the corresponding inputs: (1) for channel A, (16) for channel B;

A CHANNEL

3. Move the balance control (8) on the unit to the left (A Channel);
4. Press the ► || button on the control keyboard (6) on the unit, or the A ► || (41) button on the remote control to start playback;

5. Press again to pause playback, press it again to resume normal playback;
6. Press the Stop button ■ (5) on the unit, or the button(46) on the remote control to stop playback completely;
7. Press the ◀◀, ▶▶(6) buttons on the unit, or the ▶▶, ◀◀(42) buttons on the remote control while listening to go to the previous/next track;
8. Press the - / + keys on the controller (6) on the unit, or the + (40) and - (43) keys on the remote control to move to the previous/next folder;
9. Press the A ↺ (38) button on the remote control once, the display will show the word "RPT ONE", to reproduce the same track continuously; press it a second time, the word "RPT ALL" will appear on the display, to continuously play all the tracks in the folder or USB device. Press it a third time, the display will show the word "RANDOM", to play the songs randomly; press it a fourth time, the display will show the word "OFF", repetition function disarmed.

B CHANNEL

3. Move the balance control (8) on the unit to the right (B Channel);
4. Press the ▶ || button on the control keyboard (11) on the unit, or the ▶ || (51) button on the remote control to start playback;
5. Press again to pause playback, press it again to resume normal playback;
6. Press the Stop button ■ (12) on the unit, or the button(52) on the remote control to stop playback completely;
7. Press the ◀◀, ▶▶(11) buttons on the unit, or the ▶▶, ◀◀(50) buttons on the remote control while listening to go to the previous/next track;
8. Press the - / + keys on the controller (11) on the unit, or the + (49) and - (53) keys on the remote control to move to the previous/next folder;
9. Press the A ↺ (54) button on the remote control once, the display will show the word "RPT ONE", to reproduce the same track continuously; press it a second time, the word "RPT ALL" will appear on the display, to continuously play all the tracks in the folder or USB device. Press it a third time, the display will show the word "RANDOM", to play the songs randomly; press it a fourth time, the display will show the word "OFF", repetition function disarmed.

Note:

- *The player may not support some USB devices, this is due to the incompatibility of some processors.*
- *To avoid harmful interference, always connect USB devices directly to the unit, do not use extension cords.*
- *From the computer to format the USB memory FAT (16 or 32).*

AUX-IN

1. Connect any unit with audio output through the appropriate 3.5mm jack cable to the AUX IN-A input (30) channel A or AUX IN-B (30) channel B;
2. Switch the appliance on and move the balance control(8) on the unit to the left (Channel A) or right (Channel B) according to the connected AUX-IN input;
3. Press the M(7) or M(10) button on the unit and select the "AUX" function; or directly press the A AUX(36) or B AUX(48) button on the remote control;
4. Use the external device from their commands.

USING THE WIRED MICROPHONE

1. Connect the supplied microphone into the jack MIC1(23) or MIC2(21);
2. Turn on the microphone using the switch on the handle of the microphone to the ON position;
3. Adjust the microphone input volume, using the control (22) on the unit.

Note: *You can use two microphones simultaneously.*

RECORDING

You can record the track played by channel B (USB or AUX-IN) or channel A (AUX-IN). Recording is performed only on USB A. The first time you record on a USB device, a folder called "EXT_REC" is automatically created within the device and each time you record, the files are stored and named numerically in the order in which they were created..

1. Connect a USB memory to the USB A channel jack (1), all audio files will be saved to this memory;
 2. Press the REC recording button (26) on the unit, or the (39) button on the remote control to start recording, the display will show 00:01 the recording duration.
- The recording volume depends on the listening volume, eg if the playback is at low volume even the recording will be at low volume.

AUX-OUT

This output can be used to connect the unit to other devices (via AUX-IN) for audio amplification and to increase the total power. It can also be used to connect headphones, but keep in mind that the unit's speakers are not excluded.

WARNING LISTENING WITH HEADPHONES / AURICULARS

To avoid possible hearing damage, limit the listening time to high volumes.

TROUBLESHOOTING

If a problem occurs, follow the steps in the table below.

If the problem still can't be solved, please contact your retailer.

Problem	Possible cause	Solution
No response from the unit	Power cable disconnected or not connected properly	Disconnect and reconnect the AC power plug, then turn on the unit again
No sound when power is turned ON	1. No input sound source comes 2. Volume knob in the lowest position 3. USB not plugged	1. Input AUX signal 2. Adjust volume 3. Plug USB, play MP3
Distorted sound	1. Volume is too loud 2. Audio file error	1. Turn the volume down 2. Check and change the audio file
No sound from the microphone	1. Microphone socket may not be plugged properly. 2. Microphone switch may not be on. 3. Microphone volume is on lowest mode.	1. Ensure the microphone is correctly plugged into the socket. 2. Turn on the microphone 3. Adjust the microphone volume as per users wish
No sound comes after inserting USB	1. Incorrect file format 2. USB may not be plugged properly	1. File format should be MP3 2. Plug USB correctly
Remote control does not work	1. The source has not been selected. 2. The remote control is very far from the unit. 3. The batteries have not been inserted correctly. 4. Low batteries. 5. The remote control receiver on the unit is covered or unable to receive the signal properly.	1. Before you press any function button, first select the correct source with the remote control instead of the main unit. 2. Reduce the distance between the remote control and the unit. 3. Insert the batteries with their polarities (+/- signs) aligned as indicated. 4. Replace the batteries. 5. Aim the remote control directly at the sensor on the front of the main unit.
Cannot apply sound effects when playing from a USB B device		USB B mode does not support DBB, DSC, DJ EFFECT or Smart DJ effects.
If Speaker makes loud noises	1. Microphone switched on but may too close to the speaker 2. Microphone switched on but is not being used 3. Microphone volume may be too loud 4. Mobile phone is being used too close to the speaker 5. Other wireless equipment may be placed very close to the speaker	1. Keep the microphone 2 meters away from the speaker 2. Turn off microphone if not in use. 3. Adjust microphone volume to lower mode 4. Keep mobile away from the speaker whilst a ending a call. 5. Keep the speaker away from other wireless equipment



INFORMATION TO USERS

pursuant to **Legislative Decree No. 49 of March 14, 2014**

"Implementation of Directive 2012/19/EU on Waste Electrical and Electronic Equipment (WEEE)"

This wheeled bin symbol on the product indicates that at the end of its life must be collected separately from other waste. The user must, therefore, take the remote control integrates the essential components that got to its life to the appropriate differentiated collection centers for electronic and electro-technical waste, or return it to the dealer when purchasing a new appliance of equivalent type, in terms of one to one, or one to zero for equipment having longer side of less than 25 cm. Appropriate separate collection for the decommissioned equipment for recycling, processing and environmentally compatible disposal helps prevent negative impact on the environment and human health and promotes recycling of the materials making up the product. Illegal dumping of the product by the user entails the application of administrative sanctions stated in Legislative Decree n. Legislative Decree No. 49 of March 14, 2014.

TECHNICAL SPECIFICATIONS

Power Supply: 100-240V ~ 50/60Hz
Power consumption: Max 130W
Channel Separation: > 40dB
Operating temperature: 0° ~ 40°C
Humidity: 5% ~ 90%
Output Audio power: 400W
Frequency response: 60Hz - 16KHz
S/N ratio: > 65dB
Sensibility: 500mV +/- 50mV
Class Bluetooth: 3
Bluetooth peak transmission power: 1mW
Bluetooth max power transmission: 0,8mW
Band transmission Bluetooth: 2,4GHz
Dimensions: 574x340x1200mm
Weight: 27 kg

NOTES D'EMPLOI

Cet appareil est un instrument électronique de haute précision ; évitez donc de l'utiliser dans les cas suivants :

- Près de grosses sources de chaleur comme des radiateurs et des poêles.
- L'écoute d'un volume élevé pendant longtemps pourrait endommager votre audition.
- Ne fermez pas l'oreille au haut-parleur pendant le réglage de l'étape et les réglages de volume, et en particulier réduisez le volume au contact.
- Dans des endroits très humides comme les salles de bains, les piscines, etc...
- Dans des endroits très poussiéreux.
- Dans des endroits exposés à de fortes vibrations.
- Placez l'appareil de sorte qu'il y ait toujours assez d'espace sur ses côtés pour laisser circuler librement l'air (au moins 5 cm).
- Ne bouchez pas les fentes d'aération.
- Si des liquides pénètrent à l'intérieur de l'appareil, débranchez-le immédiatement et portez-le au centre d'assistance agréé TREVI le plus proche.
- Contrôlez toujours, avant d'allumer l'appareil, que les câbles d'alimentation et les câbles de branchement sont correctement installés.
- L'appareil ne doit pas être exposé à des éclaboussures d'eau. Aucun objet rempli de liquide, comme des vases, doivent être placés sur l'appareil.
- Aucune source de flamme nue, telle que des bougies allumées, doivent être placés sur.
- Conservez ce manuel.

MANIEMENT ET ENTRETIEN

Pour le nettoyage, il est conseillé d'utiliser un chiffon doux légèrement humide. Évitez l'emploi de solvants ou de substances abrasives.

IMPORTANT

Cet appareil est conçu pour un usage domestique (usage non professionnel). La bonne fabrication de cet appareil garantit un fonctionnement parfait pour une longue période. Si toutefois quelques inconvénients devaient se présenter, adressez-vous au Centre d'Assistance agréé TREVI le plus proche.

TREVI observe une politique de recherche et de développement continus. C'est pourquoi ses produits peuvent présenter des caractéristiques différentes par rapport à celles qui sont décrites.

DESCRIPTION DES CONNECTEURS ET DES COMMANDES

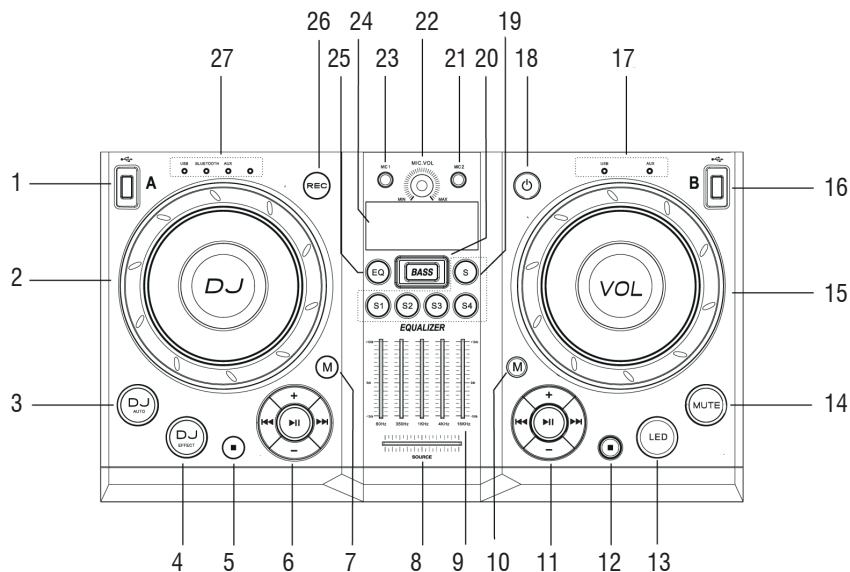

1. Entrée USB du canal A
2. Bague DJ EFFECT
3. Bouton AUTO DJ (SMART DJ), les effets DJ sont automatiquement insérés dans la lecture USB A
4. Bouton DJ EFFECT, sélection d'effets sonores DJ sur le canal A
5. Bouton ■ Arrêtez du canal A
 - En USB A, arrêt de production
 - En USB A, suppression du programme.
 - Arrêt d'enregistrement
 - Appuyez sur pendant 2 secondes, l'activation d'appariement à un nouvel appareil en mode Bluetooth
6. Clavier de contrôle pour le canal A
7. Bouton M, sélection de fonction sur le canal A
8. Contrôle de balance des canaux A et B pendant la lecture
9. Égaliseur personnel
10. Bouton M, sélection de fonction sur le canal B
11. Clavier de contrôle pour le canal B
12. Bouton ■ Arrêtez du canal B
 - En USB B, arrêt de production
 - En USB B, suppression du programme
13. LED bouton, LED avant on/off (Disco Light)
14. Bouton MUTE, sourdine audio temporaire
15. Ajustement général du volume
16. Entrée USB du canal B
17. Indicateur de fonction actif sur le canal B
18. Bouton ⏻, Stand-by
19. Bouton S, DJ Audio/ instrument de musique
 - Appuyez sur le bouton S pour sélectionner la fonction de son DJ ou les effets de batterie
 - Appuyez sur les touches S1 à S4 pour sélectionner les sons DJ/sons de batterie
20. Bouton BASS, activation/désactivation dynamique des graves.
21. Entrée MIC 2
22. Régulation du volume Mic1/2
23. Entrée MIC 2
24. Afficher
25. Bouton EQ, sélection d'égalisations prédéfinies. Maintenez la touche enfoncée pendant 2 secondes pour accéder à l'état d'égalisation personnel
26. Bouton REC, enregistrement sur USB
27. Indicateur de fonction actif sur le canal A

PANNEAU ARRIÈRE

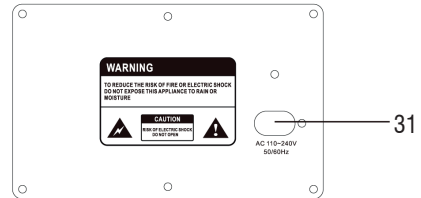
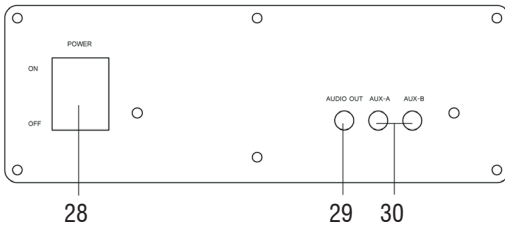

28. Interrupteur principal POWER ON/OFF, marche/arrêt
29. Sortie AUX-OUT, pour connecter un casque ou d'autres appareils pour l'amplification audio
30. Canal d'entrée AUX-IN canal A et canal B
31. Prise d'alimentation secteur

TELECOMMANDE

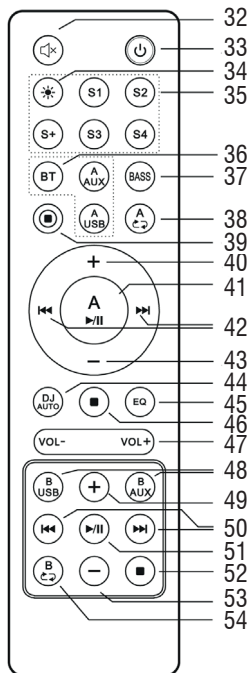

32. Bouton , désactivation momentanée de la sourdine
33. Bouton , Stand-by
34. Bouton marche/arrêt des LED avant (Disco Light)
35. Boutons de son DJ/instrument de musique
 - Appuyez sur le bouton S + pour sélectionner la fonction de son DJ ou les effets de batterie
 - Appuyez sur les touches S1 à S4 pour sélectionner les sons DJ/sons de batterie
36. Bouton de sélection de fonction sur le canal A (BT, USB, AUX)
37. Bouton BASS, activation/désactivation dynamique des graves.
38. Bouton A
 - En mode USB A: répétition d'une seule piste/répétition de toutes les pistes/lecture aléatoire/OFF
 - Le réglage par défaut est OFF
39. Bouton , enregistrement sur USB
40. Bouton +, sélection de la chaîne suivante Un dossier
41. Bouton A , Lecture/Pause sur le canal A
42. Bouton , sélection de piste précédente/suivante sur la chaîne A, en mode USB, appuyez et maintenez pendant quelques secondes pour reculer/avancer rapidement
43. Bouton -, sélection du dossier précédent de la chaîne A
44. Bouton DJ AUTO, en lecture USB A, les effets DJ sont automatiquement insérés
45. Bouton EQ, sélection d'égaliseur prédéfinie. Maintenez la touche enfoncée pendant 2 secondes pour accéder à l'état d'égalisation personnel
46. Bouton Arrêt canal A
 - En USB A, arrêt de production
 - En USB A, suppression du programme
47. Ajustement général du volume +/-
48. Bouton de sélection de fonction sur le canal B (USB, AUX)
49. Bouton +, sélection du dossier B suivant
50. Bouton , sélection de piste précédente/suivante sur le canal B, maintenez la touche enfoncée pendant quelques secondes pour avancer/avancer rapidement
51. Bouton , Lecture/Pause sur le canal B
52. Bouton Arrêt du canal B
 - En USB B, arrêt de production
 - En USB B, suppression du programme
53. Bouton -, sélection du dossier précédent du canal B
54. Bouton B
 - En mode USB B: répétition d'une seule piste/répétition de toutes les pistes/lecture aléatoire/OFF
 - Le réglage par défaut est OFF

Installation des batteries:

Ôter le couvercle au dos de la télécommande, introduire 2 batteries en format « AAA » ayant soin de respecter la polarité indiquée, et remettre le couvercle.

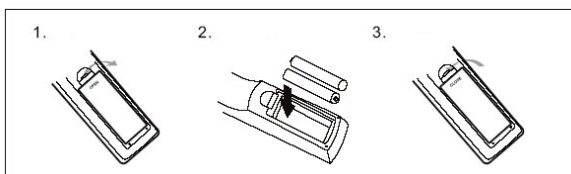

TRANSPORT

Pour le transport utilisez les deux poignées latérales placées à l'appareil ou les deux anses, pliez légèrement le dispositif et d'exploiter les deux roues arrière.

ALIMENTATION

Cet appareil fonctionne avec alimentation 230V \sim 50Hz.

Pour activer l'appareil, insérez le cordon d'alimentation dans la prise de l'appareil(31) et branchez-le dans une prise de courant. Ne branchez pas l'appareil sur des prises de courant autres que celles indiquées.

FONCTIONS

MARCHE

1. Réglez l'interrupteur principal POWER ON/OFF (28) sur la position "ON";
2. Attendez 5 secondes jusqu'à ce que le message apparaisse sur l'affichage;
3. Appuyez sur le bouton  (18) de l'appareil, la console centrale s'allume.

ARRÊT/STAND-BY

1. Il est possible d'amener l'appareil en mode Stand-by à l'aide du bouton  (18) de l'appareil ou du bouton (33) de la télécommande;
2. Réglez l'interrupteur principal POWER ON/OFF(28) sur la position "OFF" pour éteindre complètement l'appareil.

Remarque:

- Il n'y a pas de LED signalant l'activation de la fonction Stand-by, seul l'affichage montre un texte défilant.

SELECTION DE LA FONCTION SUR LE CANAL A ET LE CANAL B

CANAL A

Pour le canal A, les fonctions suivantes sont disponibles: BLUETOOTH, USB, AUX-IN.

1. Déplacez la commande de balance (8) de l'unité vers la gauche (canal A);
2. Pour changer le mode de fonctionnement, appuyez plusieurs fois sur le bouton M(7) de l'appareil ou appuyez sur le bouton de fonction correspondant (36) sur la télécommande.

CANAL B

Pour le canal B, les fonctions suivantes sont disponibles: USB, AUX-IN.

1. Déplacez la commande de balance (8) de l'unité vers la droite (canal B);
2. Pour changer le mode de fonctionnement, appuyez plusieurs fois sur la touche M(10) de l'appareil ou appuyez sur la touche de fonction correspondante (48) de la télécommande.

RÉGLAGE DU VOLUME

1. Tournez le bouton VOLUME(15) de l'appareil pour augmenter ou diminuer le volume de lecture général ou utilisez les boutons (47) de la télécommande.
2. Tournez le bouton MIC VOL(22) pour régler le volume du signal sur les entrées MIC1(23), MIC2(21) des microphones.

ÉGALISEUR

Cette unité dispose d'un système d'égalisation audio prédéfini. Appuyez plusieurs fois sur le bouton EQ(25) de l'appareil ou sur le bouton(45) de la télécommande pour sélectionner l'un des 5 égaliseurs audio disponibles et qui convient le mieux à la reproduction sonore actuelle.

Maintenez le bouton EQ(25) de l'appareil enfoncé pendant 2 secondes ou le bouton(45) de la télécommande pour accéder à l'état "Egalisation personnelle"; Cela vous permet d'augmenter/diminuer le gain pour des plages de fréquences spécifiques et d'ajuster la sortie audio en fonction de vos préférences.

- Déplacez les barres de défilement des 5 plages de fréquence de l'égaliseur(9) sur l'appareil et réglez une égalisation personnalisée en fonction de la musique en cours de lecture.

EFFET DISCO-LIGHT

Pour activer les effets Disco-Light sur les enceintes, appuyez sur le bouton LED(13) de l'appareil ou sur le bouton(34) de la télécommande.

Pour désactiver l'effet Disco-Light, appuyez de nouveau sur le bouton LED(13) de l'appareil ou sur le bouton(34) de la télécommande.

INSÉRER LES EFFETS DJ MANUELLEMENT

EFFETS 1.

Pendant la lecture normale du canal A, vous pouvez ajouter manuellement des effets DJ prédéfinis.

- Appuyez plusieurs fois sur le bouton DJ EFFECT(4) de l'appareil pour sélectionner l'un des 6 effets préchargés;
- Tournez la molette DJ EFFECT(2) sur l'appareil pour reproduire l'effet sélectionné;
- Pour désactiver les effets DJ, appuyez plusieurs fois sur la touche DJ EFFECT(4) de l'appareil et sélectionnez [OFF].

EFFETS 2.

Pendant la lecture normale du canal A:

- Appuyez sur les touches S1 à S4 de l'appareil ou sur les touches(35) de la télécommande pour sélectionner l'un des 4 effets préchargés;
- Appuyez sur la touche S(19) de l'appareil ou sur la touche S+(35) de la télécommande pour passer aux sons de batterie;
- Appuyez sur les touches S1 à S4 de l'appareil ou sur les touches(35) de la télécommande pour sélectionner l'un des sons de batterie préchargés.

Remarque:

- Les effets ne sont reproduits que sur le canal A. Ils ne sont pas reproduits si le canal B est sélectionné.

EFFETS DJ INSERTION AUTOMATIQUE (SMART DJ)

La fonction SMART DJ ajoute automatiquement divers effets sonores lors de la lecture de musique normale.

1. Pour appliquer des effets SMART DJ, appuyez plusieurs fois sur AUTO DJ(3) et choisissez parmi:
 - [SMART DJ PARTY] (PARTY)
 - [SMART DJ METAL] (METAL)
2. Pour désactiver les effets SMART DJ, appuyez plusieurs fois sur AUTO DJ(3) et sélectionnez OFF (SMART DJ désactivé);
3. Pour ajuster la fréquence de l'effet, tournez la molette DJ EFFECT(2) sur l'appareil.

BLUETOOTH FONCTIONNEMENT

SEULEMENT SUR LA CANAL A

1. Allumez l'appareil et déplacez la commande de balance(8) de l'unité vers la gauche (canal A);
2. Appuyez sur la touche M(7) de l'appareil ou sur la touche BT(36) de la télécommande et sélectionnez la fonction Bluetooth, "BT" apparaît sur l'affichage;
3. En mode Bluetooth, le mot "SEARCH" sur l'écran commencera à clignoter, le système ira automatiquement en recherche;
4. Activez la fonctionnalité Bluetooth sur l'appareil externe à associer;
5. Lancez la recherche de l'appareil. A la fin, sélectionnez l'appareil "XF 4200 DJ";
6. Entrez le mot de passe "0000" si nécessaire;
7. Lancez la lecture à partir du périphérique externe couplé;
8. Appuyez sur le bouton ► || du clavier de commande (6) de l'appareil ou sur le bouton A ► || (41) de la télécommande pour interrompre la lecture, appuyez de nouveau pour reprendre la lecture normale;
9. Utilisez les touches ◀◀, ▶▶(6) de l'appareil ou les touches ▶▶, ◀◀(42) de la télécommande pour sélectionner les plages.

ENTRÉE USB

1. Allumez l'appareil;

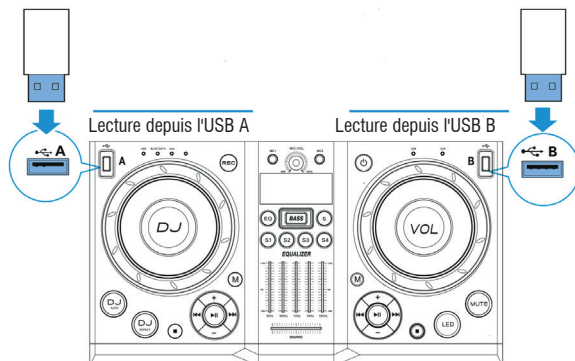

2. Insérez une clé USB dans les entrées correspondantes: (1) pour le canal A, (16) pour le canal B;
- CANAL A**
3. Déplacez la commande de balance (8) de l'unité vers la gauche (canal A);
 4. Appuyez sur le bouton ► || tastiera du clavier de commande (6) de l'appareil ou sur le bouton A ► || (41) de la télécommande pour lancer la lecture;
 5. Appuyez à nouveau sur ► pour faire une pause dans la lecture, appuyez à nouveau pour reprendre la lecture normale;
 6. Appuyez sur le bouton ■ (5) de l'appareil ou sur le bouton (46) de la télécommande pour arrêter complètement la lecture;
 7. Appuyez sur les boutons ◀◀, ▶▶ (6) de l'appareil ou sur les boutons ▶▶, ◀◀ (42) de la télécommande pendant que vous écoutez pour passer à la piste précédente/suivante;
 8. Appuyez sur les touches - / + du contrôleur (6) de l'appareil ou sur les touches + (40) et - (43) de la télécommande pour accéder au dossier précédent/suivant;
 9. Appuyez une fois sur le bouton A ↻ (38) de la télécommande, l'écran affichera le mot "RPT ONE", pour reproduire la même piste en continu; appuyez une seconde fois sur cette touche, le mot "RPT ALL" apparaîtra sur l'affichage, pour lire en continu toutes les plages du dossier ou du périphérique USB. Appuyez une troisième fois, l'écran affichera le mot "RANDOM", pour lire les chansons au hasard; appuyez une quatrième fois, l'écran affichera le mot "OFF", la fonction de répétition sera désarmée.

CANAL B

3. Déplacez la commande de balance (8) de l'unité vers la droite (canal B);
4. Appuyez sur le bouton ► || du clavier de commande (11) de l'appareil ou sur le bouton ► || (51) de la télécommande pour lancer la lecture;
5. Appuyez à nouveau sur ► pour faire une pause dans la lecture, appuyez à nouveau pour reprendre la lecture normale;
6. Appuyez sur le bouton ■ (12) de l'appareil ou sur le bouton (52) de la télécommande pour arrêter complètement la lecture;
7. Appuyez sur les boutons ◀◀, ▶▶ (11) de l'appareil ou sur les boutons ▶▶, ◀◀ (50) de la télécommande pendant l'écoute pour passer à la plage précédente/suivante;
8. Appuyez sur les touches - / + du contrôleur (11) de l'appareil ou sur les touches + (49) et - (53) de la télécommande pour accéder au dossier précédent / suivant;
9. Appuyez une fois sur le bouton B ↻ (54) de la télécommande, l'écran affiche "RPT ONE" pour reproduire en continu la même piste; appuyez une seconde fois sur cette touche, le mot "RPT ALL" apparaîtra sur l'affichage, pour lire en continu toutes les plages du dossier ou du périphérique USB. Appuyez une troisième fois, l'écran affichera le mot "RANDOM", pour lire les chansons au hasard; appuyez une quatrième fois, l'écran affichera le mot "OFF", la fonction de répétition sera désarmée.

Remarque:

- *Le joueur peut ne pas supporter certains périphériques USB, cela est dû à l'incompatibilité de certains processeurs.*
- *Pour éviter les interférences nuisibles, toujours connecter des périphériques USB directement à l'appareil, ne pas utiliser de rallonges.*
- *De l'ordinateur pour formater la mémoire USB FAT (16 ou 32).*

AUX-IN

1. Branchez toute unité avec sortie audio via le câble jack 3,5 mm approprié sur le canal d'entrée AUX IN-A (30) A ou AUX IN-B (30) B;
2. Mettez l'appareil sous tension et déplacez la commande de balance (8) de l'unité vers la gauche (canal A) ou vers la droite (canal B) en fonction de l'entrée AUX-IN connectée;
3. Appuyez sur le bouton M(7) ou M(10) de l'appareil et sélectionnez la fonction "AUX"; ou appuyez directement sur la touche A AUX(36) ou B AUX(48) de la télécommande;
4. Ajustez le périphérique externe à partir de vos commandes.

UTILISATION DU MICROPHONE AVEC CABLE

1. Connectez un microphone avec un câble à la prise MIC1(23) ou MIC2(21);
2. Allumez le microphone en utilisant l'interrupteur sur la poignée du microphone sur la position ON;
3. Réglez le volume d'entrée du microphone à l'aide de la commande (22) de l'appareil.

Remarque: vous pouvez utiliser deux microphones simultanément.

ENREGISTREMENT

Vous pouvez enregistrer la piste lue par la voie B (USB ou AUX-IN) ou la voie A (AUX-IN). L'enregistrement est effectué uniquement sur USB A.

La première fois que vous enregistrez sur un périphérique USB, un dossier appelé "EXT_REC" est automatiquement créé dans l'appareil et chaque fois que vous enregistrez, les fichiers sont stockés et nommés numériquement dans l'ordre dans lequel ils ont été créés.

1. Connectez une clé USB à la prise de canal USB A (1), tous les fichiers audio seront sauvegardés dans cette mémoire;
 2. Appuyez sur le bouton d'enregistrement REC (26) de l'appareil ou sur le bouton  (39) de la télécommande pour démarrer l'enregistrement; l'écran affichera 00:01 la durée d'enregistrement.
- Le volume d'enregistrement dépend du volume d'écoute, par exemple si la lecture est à faible volume même si l'enregistrement est à faible volume.

AUX-OUT

Cette sortie peut être utilisée pour connecter l'appareil à d'autres appareils (via AUX-IN) pour l'amplification audio et pour augmenter la puissance totale.

Il peut également être utilisé pour connecter un casque, mais gardez à l'esprit que les haut-parleurs de l'appareil ne sont pas exclus.



ÉCOUTE AVEC ÉCOUTEURS

Pour prévenir d'éventuelles lésions auditives, limiter la quantité de temps d'écoute à volume élevé

DÉPANNAGE

Si un problème se produit, suivez les étapes dans le tableau suivant.

Si le problème ne peut être résolu, contactez votre revendeur.

Problème	Causes possibles	Solution
L'appareil ne s'allume pas	Câble d'alimentation déconnecté ou non connecté correctement	Débranchez et reconnectez le cordon d'alimentation, puis rallumez l'appareil.
Aucun son lorsque l'appareil est en marche	<ol style="list-style-type: none"> 1. Sans Source sonore 2. Manopola Volume au niveau 0 3. Nessun Dispositif USB connecté 	<ol style="list-style-type: none"> 1. Connectez un appareil à la prise AUX-IN 2. Réglez le volume 3. Connecter USB, jouer MP3
Distorsion du son	<ol style="list-style-type: none"> 1. Volume trop élevé 2. Erreur Fichiers audio 	<ol style="list-style-type: none"> 1. Baissez le volume 2. Vérifier et lire un autre fichier audio
Aucun son du microphone	<ol style="list-style-type: none"> 1. La prise de microphone ne peut pas être correctement connecté. 2. Le contacteur d'allumage sur le microphone peut être en position "off". 3. Volume du microphone de basse. 	<ol style="list-style-type: none"> 1. Assurez-vous que le microphone est correctement branché. 2. Allumez le microphone. 3. Réglez correctement le volume du microphone
Pas de son lorsque vous insérez un périphérique USB	<ol style="list-style-type: none"> 1. Format de fichier non pris en charge 2. USB est pas correctement connecté 	<ol style="list-style-type: none"> 1. Le format de fichier audio doit être MP3 2. Connectez le périphérique USB correctement
La télécommande ne fonctionne pas	<ol style="list-style-type: none"> 1. La source n'a pas été sélectionnée. 2. La télécommande est très loin de l'appareil. 3. Les piles n'ont pas été insérées correctement. 4. Piles faibles. 5. Le récepteur de la télécommande sur l'appareil est couvert ou incapable de recevoir correctement le signal. 	<ol style="list-style-type: none"> 1. Avant d'appuyer sur une touche, sélectionnez d'abord la source correcte télécommande au lieu de sur l'unité principale. 2. Réduisez la distance entre la télécommande et l'unité. 3. Insérez les piles avec les polarités (signes +/-) alignés comme indiqué. 4. Remplacez les piles. 5. Dirigez la télécommande directement sur le capteur à l'avant de l'unité Main.
Les effets sonores ne peuvent pas être appliqués pendant la lecture à partir d'un périphérique USB-B		Le mode USB-B ne prend pas en charge les effets DJ EFFECT ou Smart DJ.

Les haut-parleurs que vous entendez des bruits forts	<ol style="list-style-type: none"> 1. Microphone sur mais trop près 2. Microphone sur mais non utilisés 3. Volume du microphone peut être trop élevé 4. Une cellule est utilisé trop près 5. équipements sans fil peut être très proche de ceux qui utilisent le microphone 	<ol style="list-style-type: none"> 1. Tenez le microphone à 2 mètres du haut-parleur 2. Éteignez le microphone si non utilisé 3. Abaisser le volume du microphone 4. Gardez le téléphone de haut-parleur pendant un appel. 5. Gardez le haut-parleur loin de périphériques sans fil
--	--	--

INFORMATIONS AUX UTILISATEURS
conformément au décret législatif n° 49 du 14 Mars, 2014
"La mise en œuvre de la directive 2012/19/UE relative aux déchets d'équipements électriques et électroniques (DEEE)"

Ce symbole de poubelle sur roues sur le produit indique que, à la fin de sa durée de vie doit être collecté séparément des autres déchets. L'utilisateur doit donc prendre le contrôle à distance intègre les éléments essentiels qui ont obtenu à sa vie dans les centres de collecte différenciés appropriés pour les déchets électroniques et électro-technique, ou le retourner chez le concessionnaire lors de l'achat d'un nouvel appareil de type équivalent, en termes de un à un, ou une à zéro pour un équipement ayant le côté plus long de moins de 25 cm. collecte séparée appropriée pour l'équipement mis hors service pour le recyclage, le traitement et l'élimination respectueuse de l'environnement contribue à éviter les effets négatifs sur l'environnement et la santé humaine et favorise le recyclage des matériaux qui composent le produit. le dumping illégal du produit par l'utilisateur substitutions l'application des sanctions administratives prévues par le décret législatif n. Décret législatif n° 49 du 14 Mars 2014.

CARACTÉRISTIQUES

Alimentation:	100-240V ~ 50/60Hz
Consommation:	Max 130W
Séparation des canaux:	>40dB
Température de fonctionnement:	0° ~ 40°C
Humidité:	5% ~ 90%
Power Audio Maximum:	400W
Réponse en fréquence:	60Hz - 16KHz
S/N:	>65dB
Sensibilité:	500mV +/- 50mV
Bluetooth Power Class:	3
Bluetooth de puissance d'émission de crête:	1mW
Transmission de puissance max Bluetooth:	0,8mW
Transmission de bande Bluetooth:	2,4GHz
Dimensions:	574x340x1200mm
Poids:	27 Kg

GEBRAUCHSHINWEISE

Dieses Gerät ist ein elektronisches Instrument höchster Präzision. Die Inbetriebnahme des Geräts sollte daher in den folgenden Fällen vermieden werden:

- In der Nähe von Wärmequellen wie Heizkörpern und Öfen.
- Das Hören einer hohen Lautstärke für eine lange Zeit kann Ihr Gehör schädigen.
- Schließen Sie das Ohr nicht auf den Lautsprecher während der Schritteinstellung und der Lautstärkeregelung und halten Sie die Lautstärke insbesondere bei der Zündung fest
- In sehr feuchten Räumen wie Badezimmern, Schwimmbädern usw.
- In sehr staubigen Räumen.
- An Orten, die starken Schwingungen ausgesetzt sind.
- Das Gerät sollte so aufgestellt werden, dass an den Seiten jeweils genügend Raum verbleibt, um eine freie Luftzirkulation zu ermöglichen (mindestens 5 cm).
- Die Ventilationsöffnungen dürfen nicht abgedeckt werden.
- Sollten Flüssigkeiten ins Innere des Geräts eindringen, den Stecker von der Steckdose unmittelbar abziehen und sich an die nächstgelegene autorisierte TREVI-Kundendienststelle wenden.
- Vor dem Einschalten des Geräts ist sicherzustellen, dass Netzkabel und Anschlusskabel korrekt installiert sind.
- Das Gerät darf nicht mit Wasser oder Spritzwasser ausgesetzt werden. Keine Gegenstände, die mit Flüssigkeit gefüllt ist, wie Vasen, auf das Gerät gestellt werden.
- Keine offenen Flammen, wie brennende Kerzen, platziert werden.
- In diesem Handbuch halten.

PFLEGE UND WARTUNG

Für die Reinigung wird die Verwendung eines leicht angefeuchteten, weichen Tuchs empfohlen. Der Einsatz von Lösungsmitteln oder scheuernden Substanzen sollte vermieden werden.

WICHTIG

Dieses Gerät ist für den Heimgebrauch (nicht professionellen Gebrauch). Der fachgemäße Bau dieses Geräts gewährleistet langfristig einen einwandfreien Betrieb. Sollten dennoch Betriebsstörungen auftreten, wenden Sie sich bitte an nächstgelegene autorisierte TREVI-Kundendienststelle.

Die Firma TREVI verfolgt eine Politik ständiger Forschung und Weiterentwicklung. Die Produkte können daher andere als die beschriebenen Eigenschaften aufweisen.

BESCHREIBUNG DER ANSCHLÜSSE/BEDIENELEMENTE

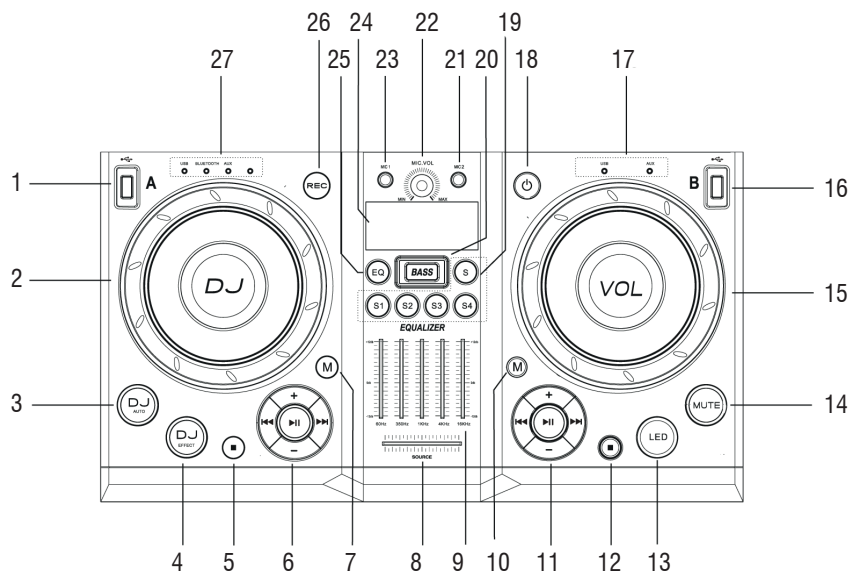

1. USB-Kanal A-Eingang
2. DJ EFFEKT-Ring
3. AUTO DJ-Taste (SMART DJ), DJ-Effekte werden automatisch in die USB A-Wiedergabe eingefügt
4. DJ EFFECT-Taste, Auswahl von DJ-Soundeffekten auf Kanal A.
5. ■ Kanal A-Taste
 - In USB A, Produktionsstopp
 - In USB A Programm löschen
 - Aufnahme stoppen
 - 2 Sekunden lang gedrückt, Aktivierung Pairing zu neuen Gerät im Bluetooth-Modus
6. Steuertastatur für Kanal A
7. M-Taste, Funktionsauswahl auf Kanal A
8. Balance-Regler für Kanal A und B während der Wiedergabe
9. Persönlicher Equalizer
10. M-Taste, Funktionsauswahl auf Kanal B
11. Steuertastatur für Kanal B
12. ■ Kanal B-Taste
 - In USB B, Produktion stoppen
 - In USB B, Programm löschen
13. LED-Taste, vordere LED ein/aus (Disco Light)
14. MUTE-Taste, temporäre Audio-Stummschaltung
15. Allgemeine Lautstärkeeinstellung
16. USB-Kanal B-Eingang
17. Funktionsanzeige auf Kanal B aktiv
18. ⏻, Stand-by
19. S-Taste, DJ Audio/Musikinstrument
 - Drücken Sie die S-Taste, um die DJ-Sound-Funktion oder die Batterieeffekte auszuwählen
 - Drücken Sie die Tasten S1 bis S4, um DJ-Sounds/Drum-Sounds auszuwählen
20. BASS-Taste, dynamische Bass Boost Aktivierung/Deaktivierung.
21. MIC 2 Eingang
22. Lautstärkeregelung Mic1/2
23. MIC 1 Eingang
24. Anzeige
25. EQ-Taste, Auswahl voreingestellter Entzerrungen. Drücken und halten Sie 2 Sekunden lang, um auf den persönlichen Equalizer-Status zuzugreifen
26. REC-Taste, Aufnahme auf USB
27. Funktionsanzeige auf Kanal A aktiv

RÜCKSEITE

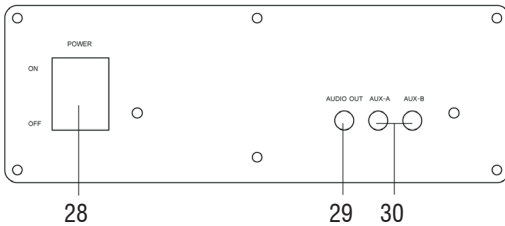

28. POWER ON/OFF Hauptschalter, ein/aus
29. AUX-OUT-Ausgang zum Anschluss von Kopfhörern oder anderen Geräten zur Audioverstärkung
30. AUX-IN-Eingangskanal A und Kanal B
31. Netzsteckdose

FERNBEDIENUNG

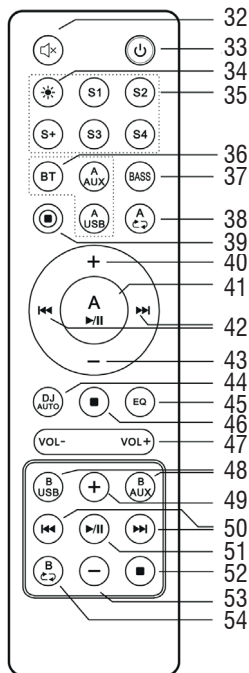

32. Taste , momentane Stummschaltung
33. Taste , Stand-by
34. Front LED Ein/Aus-Taste (Disco Light)
35. DJ-Sound-Tasten/Musikinstrument
 - Drücken Sie die Taste S + , um die DJ-Sound-Funktion oder die Batterieeffekte auszuwählen
 - Drücken Sie die Tasten S1 bis S4, um DJ-Sounds/Drum-Sounds auszuwählen
36. Funktionswahltasten auf Kanal A (BT, USB, AUX)
37. BASS-Taste, dynamische Bass Boost Aktivierung/Deaktivierung
38. Taste A
 - Im USB A-Modus: Einzelspurwiederholung/Alle Titelwiederholung/Zufallswiedergabe/AUS.
 - Die Standardeinstellung ist AUS
39. Taste , Aufnahme auf USB
40. + Taste, Auswahl des nächsten Kanals Ein Ordner
41. A Taste Play/Pause auf Kanal A
42. Taste, vorherige/nächste Titelauswahl auf Kanal A, im USB-Modus drücken und halten Sie einige Sekunden lang, um rückwärts/schnell vorwärts zu gehen
43. - Taste, uswahl des vorherigen Kanals Ein Ordner
44. DJ AUTO-Taste, in USB A-Wiedergabe werden DJ-Effekte automatisch eingefügt
45. EQ-Taste, voreingestellte Equalizer-Auswahl. Drücken und halten Sie 2 Sekunden lang, um auf den persönlichen Equalizer-Status zuzugreifen
46. Kanal A-Taste
 - In USB A, Produktionsstopp
 - In USB A, Programm löschen
47. Allgemeine Lautstärkeinstellung +/-
48. Funktionswahltasten auf Kanal B (USB, AUX)
49. + Taste, Auswahl des nächsten Kanal B-Ordners
50. Taste, vorherige / nächste Titelauswahl auf Kanal B. Drücken und halten Sie einige Sekunden, um vorwärts / schnell vorwärts zu gehen
51. Taste, Play/Pause auf Kanal B
52. Kanal B-Taste
 - In USB B, Produktion stoppen
 - In USB B, Programm löschen
53. - Taste, Auswahl des vorherigen Kanal B-Ordners
54. Taste B
 - Im USB B-Modus: Einzelspur-Wiederholung /Wiederholung aller Titel ufallswiedergabe/AUS.
 - Die Standardeinstellung ist AUS

Einsetzen der Batterien:

Den Deckel im hinteren Bereich der Fernbedienung entfernen, die beiden AAA-Batterien unter Beachtung der richtigen Polarität einlegen und den Deckel wieder schließen.

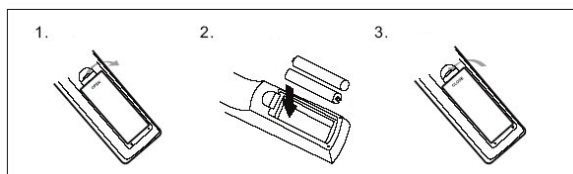

TRANSPORT

Für den Transport verwenden die beiden seitlichen Griffe das Gerät oder die beiden oberen Griffe, leicht verbiegen das Gerät und nutzen die beiden Hinterräder gelegt.

LEISTUNG

Dieses Gerät arbeitet mit Stromversorgung 230V \sim 50Hz.

Um das Gerät zu aktivieren, stecken Sie das Netzkabel in die Buchse am Gerät(31) und stecken Sie es in eine Steckdose. Schließen Sie das Gerät nicht an andere als die angegebenen Steckdosen an.

GRUNDFUNKTIONEN

EIN

1. Stellen Sie den Hauptschalter POWER ON/OFF(28) auf "ON";
2. Warten Sie 5 Sekunden bis die Meldung auf dem Display erscheint;
3. Drücken Sie die Taste  (18) am Gerät, die Mittelkonsole leuchtet auf.

AUS/STAND-BY

1. Sie können das Gerät durch Drücken der Taste  (18) am Gerät oder der Taste (33) auf der Fernbedienung in den Stand-by-Modus schalten;
2. PStellen Sie den Hauptschalter POWER ON/OFF(28) auf die Position "OFF", um das Gerät vollständig auszuschalten.

Achtung:

- *Es gibt keine LED, die die Aktivierung der Stand-by-Funktion signalisiert, nur das Display zeigt einen Lauftext.*

AUSWAHL DER FUNKTION AUF KANAL A UND KANAL B

KANAL A

Für Kanal A stehen folgende Funktionen zur Verfügung: BLUETOOTH, USB, AUX-IN.

1. Bewegen Sie den Balance-Regler(8) am Gerät nach links (Kanal A);
2. Um den Betriebsmodus zu ändern, drücken Sie mehrmals die M-Taste(7) am Gerät oder drücken Sie die entsprechende Funktionstaste(36) auf der Fernbedienung.

KANAL B

Für Kanal B stehen folgende Funktionen zur Verfügung: USB, AUX-IN.

1. Bewegen Sie den Balance-Regler(8) am Gerät nach links (Kanal B);
2. Um den Betriebsmodus zu ändern, drücken Sie mehrmals die M-Taste(10) am Gerät oder drücken Sie die entsprechende Funktionstaste(48) auf der Fernbedienung.

VOLUMENEINSTELLUNG

1. Drehen Sie den VOLUME-Knopf(15) am Gerät, um die allgemeine Wiedergabelautstärke zu erhöhen oder zu verringern, oder verwenden Sie die Tasten(47) auf der Fernbedienung.
2. Drehen Sie den MIC VOL-Knopf(22), um die Lautstärke des Signals an den Eingängen MIC1(23), MIC2(21) der Mikrofone einzustellen.

EQUALIZER

Dieses Gerät verfügt über ein voreingestelltes Audio-Equalizer-System. Drücken Sie wiederholt die EQ-Taste(25) am Gerät oder die Taste(45) auf der Fernbedienung, um einen der 5 verfügbaren Audio-Equalizer auszuwählen, der für die aktuelle Tonwiedergabe am besten geeignet ist.

Halten Sie die EQ-Taste(25) am Gerät für 2 Sekunden oder die Taste(45) auf der Fernbedienung gedrückt, um auf den Status "persönliche Entzerrung" zuzugreifen; Dadurch können Sie die Verstärkung für bestimmte Frequenzbereiche erhöhen/verringern und die Audioausgabe entsprechend Ihren Vorlieben anpassen..

- Bewegen Sie die Bildlaufleisten der 5 Frequenzbereiche des Equalizers(9) auf dem Gerät und stellen Sie eine benutzerdefinierte Klangregelung entsprechend der abgespielten Musik ein.

DISCO-LICHTEFFEKTE

Um die Disco-Light-Effekte an den Lautsprechern zu aktivieren, drücken Sie die LED-Taste(13) am Gerät oder die Taste(34) auf der Fernbedienung.

Um den Disco-Light-Effekt zu deaktivieren, drücken Sie erneut die LED-Taste(13) am Gerät oder die Taste(34) auf der Fernbedienung.

INSERT DJ EFFECTS MANUELL

EFFEKTE 1.

Während der normalen Wiedergabe von Kanal A können Sie vordefinierte DJ-Effekte manuell hinzufügen.

- Drücken Sie die DJ EFFECT-Taste(4) am Gerät wiederholt, um einen der 6 vorgeladenen Effekte auszuwählen;
- Drehen Sie den DJ EFFECT-Regler(2) am Gerät, um den ausgewählten Effekt wiederzugeben;
- Um die DJ-Effekte auszuschalten, drücken Sie wiederholt die DJ EFFECT-Taste(4) am Gerät und wählen Sie [OFF].

EFFEKTE 2.

Während der normalen Wiedergabe von Kanal A:

- Drücken Sie die Tasten S1 bis S4 am Gerät oder die Tasten(35) auf der Fernbedienung, um einen der 4 voreingestellten Effekte auszuwählen;
- Drücken Sie die Taste S(19) am Gerät oder die Taste S+(35) auf der Fernbedienung, um zu den Drumsounds zu wechseln;
- Drücken Sie die Tasten S1 bis S4 am Gerät oder die Tasten(35) auf der Fernbedienung, um einen der vorinstallierten Drum-Sounds auszuwählen.

Hinweis:

- Effekte werden nur auf der Wiedergabe von Kanal A wiedergegeben und nicht wiedergegeben, wenn Kanal B ausgewählt ist.

AUTOMATISCHE INSERTION DJ EFFEKTE (SMART DJ)

Die SMART DJ-Funktion fügt während der normalen Musikwiedergabe automatisch verschiedene Soundeffekte hinzu.

1. Um SMART DJ-Effekte anzuwenden, drücken Sie wiederholt AUTO DJ(3) und wählen Sie aus:
 - [SMART DJ PARTY] (PARTY)
 - [SMART DJ METAL] (METAL)
2. Um die SMART DJ-Effekte auszuschalten, drücken Sie wiederholt AUTO DJ(3) und wählen Sie OFF (SMART DJ aus);
3. Um die Effektfrequenz einzustellen, drehen Sie den DJ EFFECT-Regler(2) am Gerät.

BLUETOOTH-BETRIEB

NUR AUF DEM KANAL A

1. Schalten Sie das Gerät ein und bewegen Sie den Balance-Regler(8) am Gerät nach links (Kanal A);
2. Drücken Sie die M-Taste (7) am Gerät oder die BT-Taste (36) auf der Fernbedienung und wählen Sie die Bluetooth-Funktion aus, auf dem Display erscheint "BT";
3. Im Bluetooth-Modus beginnt das Wort "SEARCH" auf dem Display zu blinken, das System sucht automatisch;
4. Aktivieren Sie die Bluetooth-Funktion auf dem externen Gerät, das gekoppelt werden soll;
5. Starten Sie die Gerätesuche. Am Ende wählen Sie das "XF 4200 DJ" Gerät;
6. Geben Sie bei Bedarf das Passwort "0000" ein;
7. Starten Sie die Wiedergabe vom gekoppelten externen Gerät;
8. Drücken Sie die Taste ► || auf der Steuertastatur (6) am Gerät oder die Taste A ► || (41) auf der Fernbedienung, um die Wiedergabe anzuhalten. Drücken Sie sie erneut, um zur normalen Wiedergabe zurückzukehren;
9. Verwenden Sie die Tasten ◀◀, ▶▶(6) am Gerät oder die Tasten ▶▶, ◀◀(42) auf der Fernbedienung, um Titel auszuwählen.

SPIELEN SIE AUF INPUT USB

1. Schalten Sie das Gerät ein;

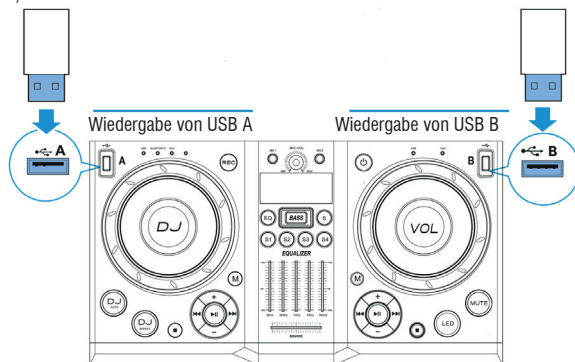

2. Stecken Sie einen USB-Speicher in die entsprechenden Eingänge: (1) für Kanal A, (16) für Kanal B;
- KANAL A**
3. Bewegen Sie den Balance-Regler (8) am Gerät nach links (Kanal A);
4. Drücken Sie die Taste ► **II** am Controller(6) am Gerät oder die Taste A ► **II** (41) auf der Fernbedienung, um die Wiedergabe zu starten;
5. Drücken Sie erneut, um die Wiedergabe anzuhalten, drücken Sie sie erneut, um die normale Wiedergabe fortzusetzen;
6. Drücken Sie die **■** Taste(5) am Gerät oder die Taste (46) auf der Fernbedienung, um die Wiedergabe vollständig zu beenden;
7. Drücken Sie die Tasten ◀, ▶(6) am Gerät oder die Tasten ▶▶, ◀◀(42) auf der Fernbedienung, während Sie zum vorherigen/nächsten Titel springen;
8. Drücken Sie die Tasten -/+ am Controller(6) am Gerät oder die Tasten +(40) und -(43) auf der Fernbedienung, um zum vorherigen/nächsten Ordner zu wechseln;
9. Drücken Sie die A-Taste ↺ (38) auf der Fernbedienung einmal, das Display zeigt das Wort "RPT ONE" an, um die gleiche Spur kontinuierlich zu reproduzieren; Wenn Sie ein zweites Mal drücken, erscheint das Wort "RPT ALL" auf dem Display, um alle Titel im Ordner oder USB-Gerät kontinuierlich abzuspielen. Drücken Sie es ein drittes Mal, das Display zeigt das Wort "RANDOM", um die Lieder nach dem Zufallsprinzip abzuspielen; Drücken Sie es ein viertes Mal, das Display zeigt das Wort "OFF", die Wiederholungsfunktion ist deaktiviert.

KANAL B

3. Bewegen Sie den Balance-Regler (8) am Gerät nach links (Kanal B);
4. Drücken Sie die Taste ► **II** am Controller(11) am Gerät oder die Taste A ► **II** (51) auf der Fernbedienung, um die Wiedergabe zu starten;
5. Drücken Sie erneut, um die Wiedergabe anzuhalten, drücken Sie sie erneut, um die normale Wiedergabe fortzusetzen;
6. Drücken Sie die **■** Taste(12) am Gerät oder die Taste (52) auf der Fernbedienung, um die Wiedergabe vollständig zu beenden;
7. Drücken Sie die Tasten ◀, ▶(11) am Gerät oder die Tasten ▶▶, ◀◀(50) auf der Fernbedienung, während Sie zum vorherigen/nächsten Titel springen;
8. Drücken Sie die Tasten -/+ am Controller(11) am Gerät oder die Tasten +(49) und -(53) auf der Fernbedienung, um zum vorherigen/nächsten Ordner zu wechseln;
9. Drücken Sie die B-Taste ↺ (54) auf der Fernbedienung einmal, das Display zeigt das Wort "RPT ONE" an, um die gleiche Spur kontinuierlich zu reproduzieren; Wenn Sie ein zweites Mal drücken, erscheint das Wort "RPT ALL" auf dem Display, um alle Titel im Ordner oder USB-Gerät kontinuierlich abzuspielen. Drücken Sie es ein drittes Mal, das Display zeigt das Wort "RANDOM", um die Lieder nach dem Zufallsprinzip abzuspielen; Drücken Sie es ein viertes Mal, das Display zeigt das Wort "OFF", die Wiederholungsfunktion ist deaktiviert.

Hinweis:

- *Der Spieler kann keine Unterstützung für einige USB-Geräte, ist dies aufgrund der Unvereinbarkeit von einigen Prozessoren.*
- *Zur Vermeidung funktechnischer Störungen, immer eine Verbindung USB-Geräte direkt an das Gerät, verwenden Sie keine Verlängerungskabel.*
- *Vom Computer formatieren Sie die USB-Speicher in FAT (16 oder 32).*

AUX-IN

1. Schließen Sie ein beliebiges Gerät mit Audioausgang über das entsprechende 3,5-mm-Klinkenkabel an den AUX IN-A-Eingang (30) an Kanal A oder AUX IN-B(30) an Kanal B an;
2. Schalten Sie das Gerät ein und bewegen Sie den Balance-Regler(8) am Gerät nach links (Kanal A) oder rechts (Kanal B) entsprechend dem angeschlossenen AUX-IN-Eingang;
3. Drücken Sie die Taste M(7) oder M(10) am Gerät und wählen Sie die Funktion "AUX"; oder drücken Sie direkt die A AUX(36) oder B AUX(48) Taste auf der Fernbedienung;
4. Passen Sie das externe Gerät anhand Ihrer Befehle an.

GEBRAUCH DES MIKROFONS MIT KABEL

1. Schließen Sie das Mikrofon mit dem Kabel (mitgeliefert) an die Buchse MIC1(23) oder MIC2(21) an;
2. Schalten Sie das Mikrofon ein, indem Sie den Schalter am Mikrofongriff in die Position ON drehen;
3. Stellen Sie die Mikrofon-Eingangslautstärke mit dem Regler(22) am Gerät ein.

Hinweis:

- *Sie können zwei Mikrofone gleichzeitig zu verwenden.*

AUFNAHME

Sie können den von Kanal B (USB oder AUX-IN) oder Kanal A (AUX-IN) wiedergegebenen Titel aufnehmen. Die Aufzeichnung wird nur auf USB A durchgeführt.

Wenn Sie das erste Mal auf einem USB-Gerät aufnehmen, wird automatisch ein Ordner mit dem Namen "EXT_REC" im Gerät erstellt, und bei jeder Aufzeichnung werden die Dateien in der Reihenfolge gespeichert und benannt, in der sie erstellt wurden.

1. Schließen Sie einen USB-Speicher an die USB A-Kanalbuchse (1) an, alle Audiodateien werden in diesem Speicher gespeichert;
 2. Drücken Sie die Aufnahmetaste REC (26) am Gerät oder die Taste  (39) auf der Fernbedienung, um die Aufnahme zu starten. Das Display zeigt 00:01 die Aufnahmedauer an.
- Die Aufnahmelautstärke hängt von der Hörlautstärke ab, z. B. wenn die Wiedergabe zu leise ist, selbst wenn die Aufnahme zu leise ist.

AUX-OUT

Dieser Ausgang kann verwendet werden, um das Gerät mit anderen Geräten (über AUX-IN) für die Audioverstärkung zu verbinden und die Gesamtleistung zu erhöhen.

Es kann auch zum Anschließen von Kopfhörern verwendet werden, aber bedenken Sie, dass die Lautsprecher des Geräts nicht ausgeschlossen sind.



WARNUNG HÖREN MIT KOPFHÖRERN/OHRHÖRERN

Um Hörschäden zu vermeiden, beschränken die Menge an Zeit bei hoher Lautstärke zu hören

FEHLERBEHEBUNG

Wenn ein Problem auftritt, führen Sie die Schritte in der folgenden Tabelle.

Wenn das Problem nicht behoben werden kann, kontaktieren Sie Ihren Händler.

Problem	Mögliche Ursachen	Lösung
Das Gerät schaltet sich nicht ein	Netzkabel nicht angeschlossen oder nicht richtig angeschlossen	Trennen Sie das Netzkabel, schließen Sie es wieder an und schalten Sie es dann wieder ein.
Kein Ton, wenn das Gerät eingeschaltet ist	<ol style="list-style-type: none"> 1. Keine Quelle Ton 2. Lautstärkeregler auf Stufe 0 3. Keine USB-Gerät angeschlossen 	<ol style="list-style-type: none"> 1. Schließen Sie ein Gerät an den AUX-IN 2. Stellen Sie die Lautstärke 3. Verbinden Sie USB, spielen MP3
Verzerrter Ton	<ol style="list-style-type: none"> 1. Die Lautstärke ist zu hoch 2. Dateifehler Audio 	<ol style="list-style-type: none"> 1. Drehen Sie die Lautstärke 2. Spielen eine andere Datei Audio
Kein Ton aus dem Mikrofon	<ol style="list-style-type: none"> 1. Die Mikrofonbuchse kann nicht richtig angeschlossen werden. 2. Das Zündschloss am Mikrofon kann in Stellung "Aus" sein. 3. Lautstärke des Bass-Mikrofon. 	<ol style="list-style-type: none"> 1. Stellen Sie sicher, dass das Mikrofon richtig angeschlossen ist. 2. Schalten Sie das Mikrofon. 3. Richtig einstellen Die Lautstärke des Mikrofon
Kein Ton, wenn Sie ein USB-Gerät einsetzen	<ol style="list-style-type: none"> 1. Dateiformat wird nicht unterstützt 2. USB ist nicht richtig angeschlossen 	<ol style="list-style-type: none"> 1. Die Audio-Dateiformat muss MP3 sein 2. Verbinden Sie das USB-Gerät richtig
Die Fernbedienung funktioniert nicht	<ol style="list-style-type: none"> 1. Die Quelle wurde nicht ausgewählt. 2. Die Fernbedienung ist sehr weit von der Einheit entfernt. 3. Die Batterien wurden nicht richtig eingelegt. 4. Niedrige Batterien. 5. Der Fernbedienungsempfänger am Gerät ist abgedeckt oder nicht in der Lage, das Signal richtig zu empfangen. 	<ol style="list-style-type: none"> 1. Wählen Sie zuerst die richtige Quelle mit der Fernbedienung. 2. Verringern Sie den Abstand zwischen der Fernbedienung und dem Gerät. 3. Legen Sie die Batterien so ein, dass die Polaritäten (+/- Zeichen) wie angezeigt ausgerichtet sind. 4. Tauschen Sie die Batterien aus. 5. Richten Sie die Fernbedienung direkt auf den Sensor an der Vorderseite des Hauptgeräts.

<p>Soundeffekte können nicht während der Wiedergabe von einem USB-B-Gerät angewendet werden</p>		<p>Der USB-B-Modus unterstützt keine DJ EFFECT- oder Smart DJ-Effekte.</p>
<p>Die Lautsprecher hören Sie laute Geräusche</p>	<ol style="list-style-type: none"> 1. Mikrofon auf, aber zu nah 2. Mikrofon auf, aber nicht verwendet 3. Lautstärke des Mikrofons kann zu hoch sein, 4. Eine Zelle verwendet wird, zu nahe an 5. Drahtlose Geräte können zu denen sehr nahe sein, die das Mikrofon verwenden 	<ol style="list-style-type: none"> 1. Halten Sie das Mikrofon zu 2 Meter entfernt vom Lautsprecher 2. Schalten Sie das Mikrofon, wenn nicht verwendet 3. Senken Sie die Lautstärke des Mikrofons 4. Halten Sie das Telefon aus dem Lautsprecher entfernt, während Sie einen Anruf tätigen. 5. Halten Sie den Lautsprecher weg von Wireless-Geräten



Informationen für die Nutzer

gemäß Gesetzesdekret Nr 49 von 14, März 2014

"Die Umsetzung der Richtlinie 2012/19/EU über die Entsorgung von Elektro- und Elektronik-Altgeräte (WEEE)"

Dieses Müllsymbole Symbol auf dem Produkt zeigt an, dass muss am Ende seines Lebens von anderen Abfällen getrennt gesammelt werden. Der Benutzer muss daher nehmen die Fernbedienung die wesentlichen Komponenten integriert, die für elektronische und elektrotechnische Abfälle in die entsprechenden differenzierten Sammelstellen zu seinem Leben bekam, oder es an den Händler zurückgeben, wenn ein neues Gerät gleichwertiger Art Kauf in Bezug auf von 12.59 oder eine für Geräte mit längeren Seite von weniger als 25 cm auf Null. Die angemessene, getrennte Sammlung für die stillgelegte Anlagen für Recycling, Aufbereitung und umweltgerechte Entsorgung trägt dazu bei, die Umwelt und die menschliche Gesundheit negative Auswirkungen zu vermeiden und begünstigt das Recycling der Materialien das Produkt zusammengesetzt. Illegal Dumping des Produkts durch den Benutzer Entails die Anwendung von Verwaltungsanktionen erklärte in Gesetzesverordnung Nr. Dekr 49 von 14. März 2014.

TECHNISCHE DATEN

Stromversorgung:	100-240V ~ 50/60Hz
Verbrauch:	Max 130W
Kanaltrennung:	>40dB
Betriebstemperatur:	0° ~ 40°C
Luftfeuchtigkeit:	5% ~ 90%
Maximale Audio-Leistungs:	400W
Frequenzgang:	60Hz - 16KHz
S/N-Verhältnis:	>65dB
Empfindlichkeit:	500mV +/- 50mV
Bluetooth Power Class:	3
Spitzensendeleistung Bluetooth:	1mW
Sendeleistung max Bluetooth:	0,8mW
Band Übertragung Bluetooth:	2,4GHz
Größe:	574x340x1200mm
Gewicht:	27 Kg

NOTAS PARA EL USO

Este aparato es un instrumento electrónico de alta precisión; por lo tanto debe evitar utilizarlo en los siguientes casos:

- Cerca de fuertes fuentes de calor como caloríferos y estufas.
- Escuchar un volumen alto durante mucho tiempo podría dañar su audición.
- No cierre el oído al altavoz durante el ajuste por pasos y los ajustes de volumen y, en particular, mantenga el volumen bajo en el encendido
- En lugares muy húmedos como cuartos de baño, piscinas, etc.
- En lugares muy polvorientos.
- En lugares sujetos a fuertes vibraciones.
- Posicione el aparato de manera que el espacio circundante sea amplio para la libre circulación del aire (por lo menos 5 cm).
- No obstruya las ranuras de ventilación.
- Si penetran líquidos dentro del aparato, desconecte inmediatamente el enchufe de la toma de corriente y lleve el aparato al centro de asistencia autorizado TREVI más cercano.
- Siempre compruebe que los cables de alimentación y de conexión estén instalados correctamente antes de encender el aparato.
- El aparato no debe exponerse a goteos o salpicaduras de agua. Los objetos que contengan líquidos, como floreros, debe ser colocado en la unidad.
- No hay fuente de llamas, como una vela encendida, se deben colocar en.
- Mantenga este manual.

CUIDADO Y MANTENIMIENTO

Para efectuar la limpieza se aconseja utilizar un paño suave, ligeramente humedecido. Evite solventes o sustancias abrasivas.

IMPORTANTE

Este dispositivo está diseñado para uso doméstico (uso no profesional). La buena construcción del aparato garantiza su perfecto funcionamiento durante mucho tiempo. Si se presentase algún inconveniente, será oportuno consultar al Centro de Asistencia autorizado TREVI más cercano.

TREVI cultiva una política de investigación y desarrollo continuos. Por consiguiente, los productos pueden presentar características distintas a las descritas.

DESCRIPCIÓN DE LOS CONECTORES/MANDOS

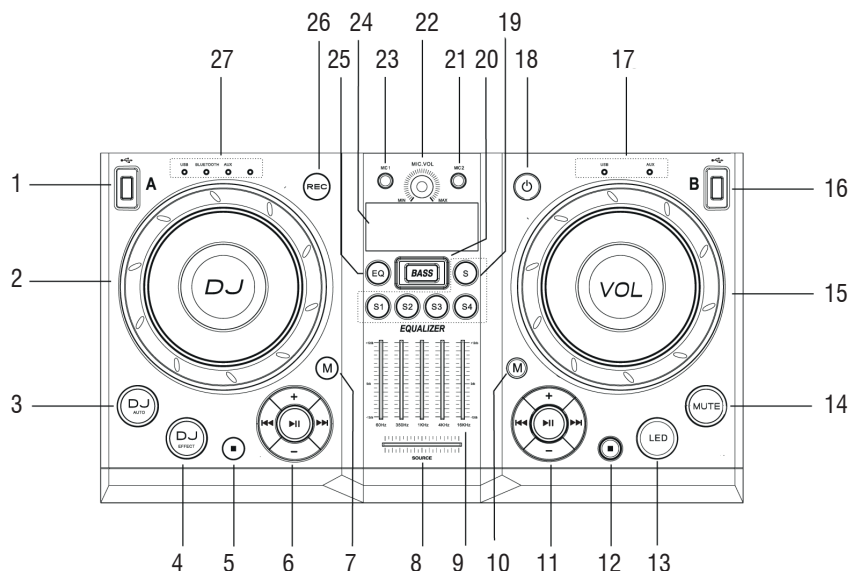

1. Entrada del canal USB A
2. Anillo DJ EFFECT
3. Botón AUTO DJ (SMART DJ), los efectos de DJ se insertan automáticamente en la reproducción USB A
4. Botón DJ EFFECT, selección de efectos de sonido de DJ en el canal A
5. Botón ■
 - En USB A, parada de producción
 - En USB A, eliminación de programa
 - Parada de grabación
 - Presionado durante 2 segundos, sincronización de activación con el nuevo dispositivo en modo Bluetooth
6. Teclado de control para el canal A
7. Tecla M, selección de función en el canal A
8. Control de balance de canales A y B durante la reproducción
9. Ecualizador personal
10. Tecla M, selección de función en el canal B
11. Teclado de control para el canal B
12. Botón ■
 - En USB B, parada de producción
 - En USB B, eliminación del programa
13. Llave LED, LED frontal encendido/apagado (Disco Light)
14. Botón MUTE, silencio temporal de audio
15. Ajuste general del volumen
16. Entrada del canal USB B
17. Indicador de función activo en el canal B
18. Botón ⏻, Stand-by
19. Tecla S, DJ Audio/instrumento musical
 - Presione el botón S para seleccionar la función de sonido de DJ o los efectos de la batería
 - Presione las teclas S1 a S4 para seleccionar sonidos de DJ/ batería.
20. Botón BASS, activación/desactivación dinámica de refuerzo de graves.
21. Entrada MIC 2
22. Regulación de volumen Mic1/2
23. Entrada MIC 1
24. Pantalla
25. Tecla EQ, selección de ecualizaciones preestablecidas. Mantenga presionado durante 2 segundos para acceder al estado de ecualización personal
26. Botón REC, grabación en USB
27. Indicador de función activo en el canal A

PANEL TRASERO

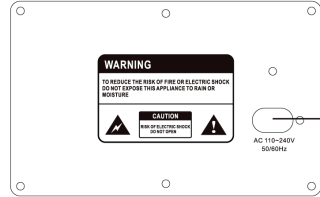
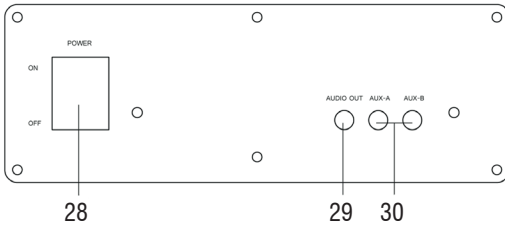

28. Interruptor principal de POWER ON/OFF, encendido/apagado
29. Salida AUX-OUT, para conectar auriculares u otros dispositivos para la amplificación de audio
30. Canal de entrada AUX-IN A y canal B
31. Toma de corriente de la red

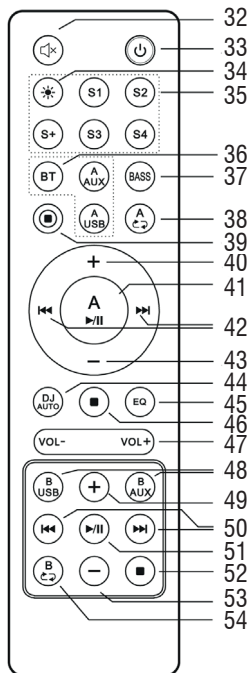
MANDO A DISTANCIA

32. Botón , silencio temporal de audio
33. Botón , Stand-by
34. Botón de encendido/apagado de los LED frontales (Disco Light)
35. Botones de sonido de DJ/instrumento musical
 - Presione el botón S+ para seleccionar la función de sonido de DJ o los efectos de la batería
 - Presione las teclas S1 a S4 para seleccionar sonidos de DJ/batería
36. Teclas de selección de funciones en el canal A (BT, USB, AUX)
37. Botón BASS, activación/desactivación dinámica de refuerzo de graves.
38. Botón A
 - En el modo USB A: repetición de una sola pista/repetición de todas las pistas/reproducción aleatoria/APAGADO.
 - La configuración predeterminada es OFF
39. Botón , grabando en USB
40. Botón +, selección de la siguiente carpeta del canal A
41. Botón A , Reproducir/Pausa en el canal A
42. Botones , selección de pista anterior/siguiente en el canal A, en modo USB, manténgala presionada durante unos segundos para retroceder/adelantar
43. Botón -, selección de la carpeta del canal A anterior
44. Botón DJ AUTO, en la reproducción USB A, los efectos de DJ se insertan automáticamente
45. Botón EQ, selección preestablecida del ecualizador. Mantenga presionado durante 2 segundos para acceder al estado de ecualización personal
46. Botón
 - En USB A, parada de producción
 - En USB A, eliminación de programa
47. Ajuste de volumen general +/-
48. Teclas de selección de funciones en el canal B (USB, AUX)
49. Tecla +, selección de la siguiente carpeta del canal B
50. Botones , selección de pista anterior/siguiente en el canal B, mantenga presionado durante unos segundos para avanzar/avanzar
51. Botón , eproducir/Pausa en el canal B
52. Botón
 - En USB B, parada de producción
 - En USB B, eliminación del programa
53. - Botón, selección de la carpeta del canal B anterior
54. Botón B
 - En el modo USB B: repita una sola pista/repita todas las pistas/reproducción aleatoria/APAGADO.
 - La configuración predeterminada es OFF

Instalación de las pilas:

Retire la tapa de la parte posterior del control remoto, inserte 2 x "AAA", asegurándose de que la polaridad y cerrar la tapa.

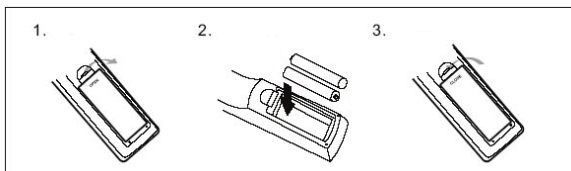

TRANSPORTE

Para el transporte utilizar las dos asas laterales colocan el dispositivo o las dos asas superiores, Doble ligeramente el dispositivo y explotan las dos ruedas traseras.

ALIMENTACION

Para activar la unidad, inserte el cable de alimentación en la toma del dispositivo (31) y conéctelo a una toma de corriente. No conecte el aparato a tomas de corriente que no sean las indicadas.

FUNCIONES BÁSICAS

ENCENDIDO

1. Coloque el interruptor principal de POWER ON/OFF(28) en la posición "ENCENDIDO" (ON);
2. Espere 5 segundos hasta que el mensaje aparezca en la pantalla;
3. Presione el botón  (18) en la unidad, la consola central se encenderá.

APAGADO/STAND-BY

1. Es posible poner el aparato en modo de espera usando el botón  (18) en la unidad o el botón (33) en el control remoto;
2. Coloque el interruptor principal de POWER ON/OFF(28) en la posición "APAGADO" (OFF) para apagar completamente el aparato.

Precaución:

- *No hay ningún LED que indique la activación de la función En espera, solo la pantalla muestra un texto desplazable.*

SELECCIÓN DE LA FUNCIÓN EN EL CANAL A Y EL CANAL B

CANAL A

Para el canal A, las siguientes funciones están disponibles: BLUETOOTH, USB, AUX-IN.

1. Mueva el control de equilibrio (8) en la unidad hacia la izquierda (Canal A);
2. Para cambiar el modo de operación, presione varias veces el botón M(7) en la unidad o presione el botón de función correspondiente(36) en el control remoto.

CANAL B

Para el canal A, las siguientes funciones están disponibles: USB, AUX-IN.

1. Mueva el control de equilibrio (8) en la unidad hacia la izquierda (Canal B);
2. Para cambiar el modo de operación, presione varias veces el botón M(10) en la unidad o presione el botón de función correspondiente(48) en el control remoto.

AJUSTE DE VOLUMEN

1. Gire la perilla de VOLUMEN(15) en la unidad para aumentar o disminuir el volumen de reproducción general o use los botones (47) en el control remoto.
2. Gire la perilla MIC VOL(22) para ajustar el volumen de la señal en las entradas MIC1(23), MIC2(21) de los micrófonos.

ECUALIZADOR

Esta unidad tiene un sistema de ecualización de audio preestablecido. Presione repetidamente el botón EQ(25) en la unidad o el botón(45) en el control remoto para seleccionar uno de los 5 ecualizadores de audio disponibles y que sea más adecuado para la reproducción de sonido actual.

Si mantiene presionado el botón EQ(25) en la unidad durante 2 segundos o el botón(45) en el control remoto accederá al estado "ecualización personal"; esto le permite aumentar / disminuir la ganancia para rangos de frecuencia específicos y ajustar la salida de audio de acuerdo con sus preferencias.

- Mueva las barras de desplazamiento de los 5 rangos de frecuencia del ecualizador(9) en la unidad y establezca una ecualización personalizada en función de la música que se está reproduciendo.

EFFECTO DISCO-LIGHT

Para activar los efectos Disco-Light en los altavoces, presione el botón LED(13) en la unidad o el botón(34) en el control remoto. Para desactivar el efecto Disco-Light, presione el botón LED(13) en la unidad o el botón(34) en el control remoto nuevamente.

INSERTAR EFECTOS DE DJ MANUALMENTE

EFECTOS 1.

Durante la reproducción normal del canal A, puede agregar manualmente efectos de DJ predefinidos.

- Presione el botón DJ EFFECT(4) en la unidad repetidamente para seleccionar uno de los 6 efectos precargados;
- Gire el dial DJ EFFECT(2) en la unidad para reproducir el efecto seleccionado;
- Para apagar los efectos de DJ, presione repetidamente el botón DJ EFFECT(4) en la unidad y seleccione [OFF].

EFECTOS 2.

Durante la reproducción normal del canal A:

- Presione las teclas S1 a S4 en la unidad o las teclas(35) en el control remoto para seleccionar uno de los 4 efectos precargados;
- Presione la tecla S(19) en la unidad o la tecla S+(35) en el control remoto para cambiar a los sonidos de batería;
- Presione los botones S1 a S4 en la unidad o los botones(35) en el control remoto para seleccionar uno de los sonidos de batería precargados.

Nota:

- Los efectos solo se reproducen en la reproducción del canal A. No se reproducen si se selecciona el canal B.

EFECTOS DE LA INSERCIÓN AUTOMÁTICA DE DJ (SMART DJ)

La función SMART DJ agrega automáticamente varios efectos de sonido durante la reproducción normal de música.

1. Para aplicar los efectos de SMART DJ, presione AUTO DJ(3) repetidamente y elija entre:

- [SMART DJ PARTY] (PARTY)
- [SMART DJ METAL] (METAL)

2. Para desactivar los efectos SMART DJ, presione AUTO DJ(3) repetidamente y seleccione OFF (SMART DJ apagado);
3. Para ajustar la frecuencia del efecto, gire el dial DJ EFFECT(2) en la unidad.

OPERACIÓN DE BLUETOOTH

SOLO EN EL CANAL A

1. Encienda el aparato y mueva el control de equilibrio (8) en la unidad hacia la izquierda (Canal A);
2. Presione la tecla M(7) en la unidad o la tecla BT (36) en el control remoto y seleccione la función bluetooth, "BT" aparece en la pantalla;
3. En el modo Bluetooth, la palabra "SEARCH" en la pantalla comenzará a parpadear, el sistema irá automáticamente a la búsqueda;
4. Active la funcionalidad Bluetooth en el dispositivo externo que se emparejará;
5. Comience la búsqueda del dispositivo. Al final, seleccione el dispositivo "XF 4200 DJ";
6. Ingrese la contraseña "0000" si es necesario;
7. Comience la reproducción desde el dispositivo externo emparejado;
8. Presione el botón ▶ || en el teclado de control(6) en la unidad o el botón A ▶ || (41) en el control remoto para pausar la reproducción, presiónelo nuevamente para reanudar la reproducción normal;
9. Use los botones ◀▶, ▶▶(6) en la unidad o los botones ▶▶, ◀◀(42) en el control remoto para seleccionar pistas.

REPRODUCCIÓN DE ENTRADA USB

1. Encienda la unidad;

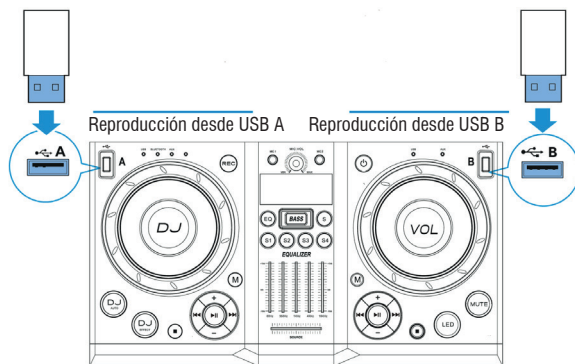

2. Inserte una memoria USB en las entradas correspondientes: (1) para el canal A, (16) para el canal B;
- CANAL A
3. Mueva el control de equilibrio (8) en la unidad hacia la izquierda (Canal A);
4. Presione el botón ► || on en el teclado de control(6) en la unidad, o el botón A ► || (41) en el control remoto para iniciar la reproducción;
5. Presione de nuevo para pausar la reproducción, presiónelo nuevamente para reanudar la reproducción normal;
6. Premere il tasto ■ Stop(5) sull'unità, oppure il tasto(46) sul telecomando per arrestare completamente la riproduzione;
7. Presione el botón ◀▶ (6) en la unidad, o el botón ▶▶, ◀◀(42) en el control remoto para detener la reproducción por completo;
8. Presione las teclas -/+ en el controlador(6) en la unidad, o las teclas +(40) y -(43) en el control remoto para moverse a la carpeta anterior/siguiente;
9. Presione el botón A ↻ (38) en el control remoto una vez, la pantalla mostrará la palabra "RPT ONE", para reproducir la misma pista continuamente; presione por segunda vez, la palabra "RPT ALL" aparecerá en la pantalla, para reproducir continuamente todas las pistas en la carpeta o dispositivo USB. Presiónelo por tercera vez, la pantalla mostrará la palabra "RANDOM", para reproducir las canciones al azar; presione por cuarta vez, la pantalla mostrará la palabra "OFF", la función de repetición desarmada.

CANAL B

3. Mueva el control de equilibrio (8) en la unidad hacia la izquierda (Canal B);
4. Presione el botón ► || on en el teclado de control(11) en la unidad, o el botón ► || (51) en el control remoto para iniciar la reproducción;
5. Presione de nuevo para pausar la reproducción, presiónelo nuevamente para reanudar la reproducción normal;
6. Premere il tasto ■ Stop(12) sull'unità, oppure il tasto(52) sul telecomando per arrestare completamente la riproduzione;
7. Presione el botón ◀▶ (11) en la unidad, o el botón ▶▶, ◀◀(50) en el control remoto para detener la reproducción por completo;
8. Presione las teclas -/+ en el controlador(11) en la unidad, o las teclas +(49) y -(53) en el control remoto para moverse a la carpeta anterior/siguiente;
9. Presione el botón A ↻ (54) en el control remoto una vez, la pantalla mostrará la palabra "RPT ONE", para reproducir la misma pista continuamente; presione por segunda vez, la palabra "RPT ALL" aparecerá en la pantalla, para reproducir continuamente todas las pistas en la carpeta o dispositivo USB. Presiónelo por tercera vez, la pantalla mostrará la palabra "RANDOM", para reproducir las canciones al azar; presione por cuarta vez, la pantalla mostrará la palabra "OFF", la función de repetición desarmada.

Nota:

- El jugador no puede apoyar algunos dispositivos USB, esto se debe a la incompatibilidad de algunos procesadores.
- Para evitar interferencias perjudiciales, siempre conecte los dispositivos USB directamente a la unidad, no utilice cables de extensión.
- Desde el ordenador formatear las memorias USB en FAT(16 ó 32).

AUX-IN

1. Conecte cualquier unidad con salida de audio a través del cable apropiado de 3,5mm a la entrada AUX IN-A(30) canal A o AUX IN-B(30) canal B;
2. Encienda el aparato y mueva el control de balance(8) en la unidad hacia la izquierda (Canal A) o hacia la derecha (Canal B) según la entrada AUX-IN conectada;
3. Presione el botón M(7) o M(10) en la unidad y seleccione la función "AUX"; o presione directamente el botón A AUX(36) o B AUX(48) en el control remoto;
4. Ajuste el dispositivo externo de sus comandos.

USO DEL MICRÓFONO CON CABLE

1. Conecte el micrófono suministrado a la entrada de micrófono MIC1 (23) o MIC2(21);
2. Encienda el micrófono girando el interruptor de la palanca del micrófono a la posición ON;
3. Ajuste el volumen de entrada del micrófono, usando el control (22) en la unidad.

Nota: Es posible usar dos micrófonos al mismo tiempo.

GRABACIÓN

Puede grabar la pista reproducida por el canal B (USB o AUX-IN) o el canal A (AUX-IN). La grabación se realiza solo en USB A.

La primera vez que graba en un dispositivo USB, se crea automáticamente una carpeta llamada "EXT_REC" dentro del dispositivo y cada vez que graba, los archivos se almacenan y nombran numéricamente en el orden en que se crearon.

1. Conecte una memoria USB a la toma de canal USB A (1), todos los archivos de audio se guardarán en esta memoria;
 2. Presione el botón REC recording (26) en la unidad, o el botón  (39) en el control remoto para comenzar a grabar, la pantalla mostrará 00:01 la duración de la grabación.
- El volumen de grabación depende del volumen de escucha, por ejemplo, si la reproducción es a bajo volumen, incluso la grabación será a bajo volumen.

ADVERTENCIA ESCUCHAR CON AURICULARES

Para evitar los posibles daños a la audición, limitar la cantidad de tiempo que escucha a un volumen alto

SOLUCIÓN DE PROBLEMAS

Si se produce un problema, siga los pasos descritos en la siguiente tabla.

Si el problema no se puede resolver, póngase en contacto con su distribuidor.

Problema	Posibles causas	Solución
El aparato no enciende	Cable de red desconectado o mal conectado	Desconecte y vuelva a conectar el cable de alimentación, y luego vuelva a encender la unidad.
No hay sonido cuando la unidad está encendida	<ol style="list-style-type: none"> 1. No hay sonido de la fuente 2. Regulador de volumen en el nivel 0 3. No hay ningún dispositivo USB conectado 	<ol style="list-style-type: none"> 1. Conectar un dispositivo a la toma AUX-IN 2. Ajuste el volumen 3. Conexión USB, reproducir MP3
Sonido distorsionado	<ol style="list-style-type: none"> 1. El volumen es demasiado alto 2. Error de archivo de audio 	<ol style="list-style-type: none"> 1. Bajar el volumen 2. Comprobar y reproducir otro archivo de audio
No hay sonido desde el micrófono	<ol style="list-style-type: none"> 1. La toma de micrófono no se puede conectar correctamente. 2. El interruptor de encendido en el micrófono puede estar en la posición "off". 3. Volumen del micrófono bajo. 	<ol style="list-style-type: none"> 1. Asegúrese de que el micrófono está conectado correctamente. 2. Encender el micrófono. 3. Ajuste correctamente el volumen del micrófono
No hay sonido cuando se inserta una tarjeta de dispositivo USB	<ol style="list-style-type: none"> 1. Formato de archivo no admitido 2. USB no está conectado correctamente 	<ol style="list-style-type: none"> 1. El formato de archivo de audio debe ser MP3 2. Conectar el dispositivo de tarjeta USB correctamente
El control remoto no funciona	<ol style="list-style-type: none"> 1. La fuente no ha sido seleccionada. 2. El control remoto está muy lejos de la unidad. 3. Las baterías no se han insertado correctamente. 4. Baterías bajas. 5. El receptor de control remoto en la unidad está cubierto o no puede recibir la señal correctamente. 	<ol style="list-style-type: none"> 1. Antes de presionar cualquier tecla, primero seleccione la fuente correcta con el control remoto en lugar de en la unidad principal. 2. Reduzca la distancia entre el control remoto y la unidad. 3. Inserte las baterías con las polaridades (signos +/-) alineados como se indica. 4. Reemplace las baterías. 5. Apunte el control remoto directamente al sensor en la parte frontal de la unidad principal.
Los efectos de sonido no se pueden aplicar durante la reproducción desde un dispositivo USB-B		El modo USB-B no admite los efectos DJ EFFECT o Smart DJ.

<p>Los altavoces se oyen ruidos fuertes</p>	<ol style="list-style-type: none"> 1. Micrófono en pero demasiado cerca 2. micrófono utilizado en acción, sin 3. Volumen del micrófono puede ser demasiado alto 4. Una célula se utiliza demasiado cerca 5. Los equipos inalámbricos puede estar muy cerca de aquellos que están usando el micrófono 	<ol style="list-style-type: none"> 1. Mantenga el micrófono a 2 metros de distancia desde el altavoz 2. Apagar el micrófono si no se usa 3. Bajar el volumen del micrófono 4. Mantenga el teléfono lejos del altavoz mientras realiza una llamada. 5. Mantenga el altavoz alejado de dispositivos inalámbricos
---	---	---



Información a los usuarios

el marco del Decreto Legislativo N° 49 del 14 de marzo 2014

"Aplicación de la Directiva 2012/19/UE sobre residuos de aparatos eléctricos y electrónicos (RAEE)"

Este símbolo de contenedor de ruedas en el producto indica que al final de su vida útil debe ser recogido separadamente de los demás residuos. El usuario debe, por lo tanto, tomar el control remoto integra los componentes esenciales que llegaron a su vida útil a los centros adecuados de recogida de residuos electrónicos y electrotécnicos, o devolverlo al distribuidor al comprar un nuevo aparato de tipo equivalente, en términos de uno a uno, o uno a cero para el equipo que tiene lado más largo de menos de 25 cm. la recogida selectiva apropiado para el equipo fuera de servicio para su reciclaje, tratamiento y eliminación ambientalmente compatible ayuda a prevenir el impacto negativo sobre el medio ambiente y la salud, favoreciendo el reciclaje de los materiales que componen el producto. El vertido ilegal del producto por los usuarios conlleva la aplicación de las sanciones administrativas establecidas en el Decreto Legislativo n. Decreto Legislativo N° 49 de 14 de marzo de 2014.

ESPECIFICACIONES

Fuente de alimentación:	100-240V ~ 50/60Hz
Consumo:	Max 130W
Separación de canales:	>40dB
Temperatura de funcionamiento:	0° ~ 40°C
Humedad:	5% ~ 90%
Potencia máxima de audio:	400W
Respuesta de frecuencia:	60Hz - 16KHz
S/N:	>65dB
Sensibilidad:	500mV +/- 50mV
Clase de potencia de Bluetooth:	3
Conexión Bluetooth de transmisión máxima:	1mW
Bluetooth potencia máxima de transmisión:	0,8mW
Bluetooth transmisión de banda:	2,4GHz
Dimensiones:	574x340x1200mm
Peso:	27 Kg

Dichiarazione di conformità UE semplificata

Il fabbricante TREVI S.p.a. dichiara che l'Altoparlante amplificato alta potenza con effetti DJ modello XF 4200 DJ è conforme alla direttiva 2014/53/EU.

Il testo completo della dichiarazione di conformità UE è disponibile al seguente indirizzo internet: www.trevi.it

Simplified EU Declaration Of Conformity

Hereby TREVI S.p.a declares that the radio equipment type
"High power portable speaker with DJ effects" model XF 4200 DJ
is in compliance with Directive 2014/53/EU.

The full text of the EU declaration of conformity is available at the following internet address www.trevi.it



- EN** If you will not find your language on the instruction manual,
please go on our website www.trevi.it to find it
- FR** Si vous ne trouverez pas votre langue sur le mode d'emploi,
veuillez vous visiter sur notre site Web www.trevi.it de le trouver
- DE** Wenn Sie Ihre Sprache auf die Bedienungsanleitung nicht finden,
gehen Sie bitte auf unsere Webseite www.trevi.it zu finden
- ES** Si no encuentras tu idioma en el manual de instrucciones,
por favor vaya a nuestra página web www.trevi.it se encuentra
- PT** Se você não vai encontrar sua língua sobre o manual de instruções,
por favor, vá em nosso site www.trevi.it para encontrá-lo



Trevi S.p.A.
Strada Consolare Rimini-San Marino, 62
47924 Rimini (Rn) Italia
Tel. 0541/756420 Fax 0541/756430

www.trevi.it

e-mail: info@trevi.it



Made in CHINA